

# شیکردنه وهی پهندی پیشینانی کوردی به پیی یاساکانی گویزانه وه

پ.د. ساجیده عهبدوئلا فهراهی  
بهشی زمانی کوردی/کولیزی زمان  
زانکوی سه لاهه ددین - هه ولیر  
sajidah.farhad@su.edu.krd

خه سرو جه لال خدر  
قوتابی ماسته ر/بهشی زمانی کوردی  
زانکوی سه لاهه ددین - هه ولیر  
khasro.khodhur@su.edu.krd

## پوخته:

ئهم لیكۆلینه وهیه به ناویشانی (شیکردنه وهی پهندی پیشینانی کوردی به پیی یاساکانی گویزانه وه)یه، هه ولێکه بو پراکتیزه کردنی یاساکانی گویزانه وه به سه ر پهندی پیشینانی کوردیدا؛ له گه ل ئه وهی پهنده ر برینیکی چه سپاوه و به ئاسانی مل بو هه موو گویزانه وه یه که نادا، به لام به پیی یاساکانی گویزانه وه، دوا ی به ره مه یانی رسته ی پهنده که له ئاستی ژیره وه، پیویستی به چه ند یاساییک ده بی تا کو به ئاستی رووکه ش بگات، پهندی پیشینانیش مه به ستاره و قسه که ر زورجار به مه به ست جه خت له سه ر که ره سته یه که ده کات و گۆرین یا جیگۆرکی به جیکه وته که ی ده کات، تا کو گه یانندی واتای مه به ست تیادا ئاسانتر بیی؛ جیگۆرکی که ره سته کانیش نابیته هوی گۆرینی دۆخ و ئهرکی ریزمانیان. لیكۆلینه وه که جگه له پیشه کی و ئه نجام، له دوو به ش پیکدی:

به شی یه که م: تایبه ته به که ره سته سینتاکسییه کان و قالبه کان ی ریزبوونیان له دروسته ی پهندی پیشینانی کوردیدا، تیادا باس له که ره سته به خورتی و ئاره زوومه ندانه کان و په یوه ندیی واتایی نیوانیان ده کری.

به شی دووه م: بو یاساکانی گویزانه وه له پهندی پیشینانی کوردیدا ته رخانکراوه، که به پیی توانا هه ولدراوه ئه و یاسایانه ی له دروسته ی رووکه شی پهندی پیشیناندا جیه جیده بن، یه کلا و ساغ بکرینه وه.

دواتریش ئەو ئەنجامانە‌ی کە لە لیکۆلینە‌وه‌کە‌دا پێیگە‌یشتووین خراونە‌تە‌ روو، لە‌ کۆتاییشدا، دوا بە‌دوای پە‌راویژ و لیستی سەرچاوە‌کان، پوختە‌ی لیکۆلینە‌وه‌کە‌ بە‌ هەر دوو زمانی عەرەبی و ئینگلیزی نووسراوه‌.

**وشە‌ سەرە‌کییە‌کان:** کەرەستە‌ سینتاکسییە‌کان، یاساکانی گوژانه‌وه، پهن‌دی پیشینان، ریزبوونی چە‌سپاو، یاسای لابردن.

### پێشە‌کی:

ئەم لیکۆلینە‌وه‌یە‌ بە‌ ناویشانی (شیکردنه‌وه‌ی پهن‌دی پیشینانی کوردی به‌پیی یاساکانی گوژانه‌وه)یە‌، ئەم یاسایانە‌ وە‌ک تیۆریک پانتاییکی فراوانیان لە‌ لیکۆلینە‌وه‌ زمانە‌وانییە‌کاندا گرتووه‌، پهن‌دی پیشینانیش وە‌ک دانە‌ییکی رستە‌سازی، لە‌ گە‌ڵ ئە‌وه‌ی دەربرینیکی چە‌سپاو، بە‌لام بە‌پیی ئە‌م تیۆرە‌، دوا‌ی بە‌رھە‌مە‌ینانی رستە‌ لە‌ ئاستی ژێ‌رە‌وه‌، پێ‌ویستی بە‌ چە‌ند یاساییک دە‌بێ‌ تا‌کو بە‌ ئاستی سەرە‌وه‌ بگات، ئە‌رکی سەرە‌کیی ئە‌م یاسایانە‌ش پێ‌دانی جوړیک لە‌ سەرە‌ستییە‌ بە‌ ریزبوونی کەرەستە‌کانی رستە‌ی پهن‌دە‌کە‌، کە‌ لە‌ ریزبوونی بنجی زمانە‌کە‌ جیاواز بێ‌ت؛ بە‌ھۆی ئە‌وه‌ی پهن‌دی پیشینانیش مە‌بە‌ستدارە‌، قسە‌کەر زۆر جار بە‌ مە‌بە‌ست جە‌خت لە‌ سەر کەرەستە‌یە‌ک دە‌کات، گۆرین یا جیگۆرکی بە‌ جیکە‌وتە‌کە‌ی دە‌کات، بۆ ئە‌وه‌ی کردە‌ی گە‌یانندی واتای مە‌بە‌ست<sup>(1)</sup> تیا‌یدا ئاسانتر بێ‌ت؛ گۆرین و جیگۆرکیی کەرەستە‌کانیش نابێ‌تە‌ ھۆی گۆرینی دۆخ و ئە‌رکی ریزمانیان؛ بە‌پیی ئە‌م تیۆرە‌ش رستە‌ گوژراوە‌کان ھەرچە‌ند لە‌ پوڵە‌تدا جیاوازی، ھە‌مان واتای رستە‌ی بنجیان ھە‌یە‌. ھە‌موو ئە‌مانە‌ش ناوەرپۆکی ئە‌م لیکۆلینە‌وه‌یە‌ پیکدینن.

سنووری لیکۆلینە‌وه‌کە‌ ئاستی سینتاکسە‌ و لە‌ شیکردنه‌وه‌دا ریبازی وە‌سفی شیکاری گیراوە‌تە‌بەر. (پهن‌دی پیشینانی کوردی) دیالیکتی ناوەرپاست،

که‌ره‌سته‌ی لیکۆلینه‌وه‌که‌یه؛ نمونه‌ی پهن‌دکانیش بریتین له‌و پهن‌دانه‌ی، که له‌سه‌ر زاری ئیستای قسه‌پیکه‌رانی دیالیکته‌که بلاون؛ ئه‌وانه‌ی تریشی له به‌ره‌مه‌ه چاپکراوه‌کانه‌وه‌وه‌رگیراون.

هۆی هه‌لبژاردنی بابه‌ته‌که بۆ ئه‌وه ده‌گه‌رپه‌ته‌وه، که تا‌کو ئیستا لیکۆلینه‌وه له‌لایه‌نی رسته‌سازی پهن‌دی پیشینانی کوردی له‌رووی تیۆره‌ زمانه‌وانیه‌کانه‌وه به‌تایبه‌ت (یاساکانی گۆیزانه‌وه) که به‌ (تیۆری گۆیزانه‌وه)ش ناسراوه، به‌شیوه‌یه‌کی سه‌ربه‌خۆ لای لێ نه‌کراوه‌ته‌وه، ئه‌وه‌ی هه‌یه‌ بریتیه‌ له‌ ژماره‌ییکی که‌م و سنوورداری کاری زانستی له‌باره‌ی هه‌ندی لایه‌نی رسته‌سازی و واتایی پهن‌دی پیشینان، که له‌هیچ‌یه‌کی له‌و کارانه‌دا به‌ته‌واوی ئه‌و یاسایانه‌یه‌کلا نه‌کراونه‌ته‌وه که به‌سه‌ر پهن‌دی پیشینانی کوردیدا جیبه‌جیده‌بن، بۆیه‌ ئه‌م کاره هه‌ولیکی تری سه‌ربه‌خۆیه‌ بۆ شیکردنه‌وه‌ی پهن‌دی پیشینانی کوردی به‌پیی (یاساکانی گۆیزانه‌وه)، راسته‌وخۆ ئه‌م یاسا گۆیزانه‌وه‌ییانه‌ شیده‌کاته‌وه، که به‌سه‌ر پهن‌دی پیشینانی کوردیدا یه‌کلا و ساغ‌ده‌بنه‌وه.

لیکۆلینه‌وه‌که‌ جگه‌ له‌پیشه‌کی و ئه‌نجام، له‌دوو‌به‌ش پیکدی‌ت:

به‌شی‌یه‌که‌م: تایبه‌ته‌ به‌ که‌ره‌سته‌ سینتاکسیه‌کان و سه‌ره‌ و ریزبوونیان له‌دروسته‌ی پهن‌دی پیشینانی کوردیدا، تیایدا باس له‌که‌ره‌سته‌ به‌خورتی و ئاره‌زوومه‌نده‌کان و په‌یوه‌ندی واتایی نیوانیان و قالبه‌کانی ریزبوونی که‌ره‌سته‌کان له‌دروسته‌ی پهن‌دی پیشینانی کوردی ده‌کری.

به‌شی‌دووه‌م: بۆ یاساکانی گۆیزانه‌وه له‌پهن‌دی پیشینانی کوردیدا ته‌رخانکراوه، که به‌پیی توانا هه‌ول‌دراوه‌ ئه‌و یاسایانه‌ی له‌دروسته‌ی پروکه‌شی پهن‌دی پیشیناندا جیبه‌جیده‌بن، یه‌کلا و ساغ‌بکریته‌وه، به‌تایبه‌ت یاساکانی: (جیگۆرکی، کۆپیکردن، لابردن و زیادکردن).

### به‌شی یه‌که‌م:

## (۱) که‌ره‌سته سینتاکسیه‌کان و سه‌ره و ریزبوونیان له دروسته‌ی پهن‌دی

### پیشینانی کوردیدا

#### (۱-۱) سه‌ره‌تا:

له لیکۆلینه‌وه زمانه‌وانییه‌کاندا، ((سینتاکس گرنگی به دۆزینه‌وه‌ی ئه‌و یاسا و بنه‌مایانه ده‌دات، که چۆنیتی ئاویتته‌کردنی وشه‌کان له فره‌یزه‌کاندا و فره‌یزه‌کانیش له رسته‌کانی زماندا دیاری ده‌که‌ن. به توێژینه‌وه و پشکینی زمانی ئاخوتنی مروّف، یاسا و بنه‌ماکان پیشان ده‌ده‌ن و له چۆنیتی ریکخستن و ریزبه‌ندیی وشه‌کان له‌ناو رسته‌کاندا ده‌کۆلنه‌وه و په‌یوه‌ندیی نیوان پیکهاته‌کانی رسته ده‌ستیشان ده‌که‌ن؛ ئه‌مه‌ش سیمای قوتابخانه‌ی به‌ره‌مه‌پێنان و گوێزانه‌وه‌یه، که بایه‌خیان به رسته داوه و که‌ره‌سته‌ی یه‌که‌می لیکۆلینه‌وه و توێژینه‌وه‌کانیان بووه. به واتایه‌کی تر ئه‌مانه له گشته‌وه بو تاک ده‌چن، ئاراسته‌ی لیکۆلینه‌وه‌کانیان له رسته‌وه بو (فه‌ره‌نگه‌)) (حسه‌ین، ۲۰۰۹، ۸۷)؛ واته یاساکانی فره‌یزپیکه‌پێنان، رسته ده‌به‌شنه‌وه به‌سه‌ر: (فه‌ریز و که‌ره‌سته فه‌ره‌نگیه‌کان)، که به ((که‌تیگۆریه سینتاکسیه‌کان ناو ده‌برین، ئه‌م که‌تیگۆریانه له دروسته‌ی رسته‌دا جیکه‌وته‌کانی: (بکه‌ر، به‌رکار، ته‌واوکه‌ر، سه‌ر‌بار، کار) پر ده‌که‌نه‌وه و ئه‌رکه سینتاکسیه‌کانی رسته ده‌نوین)) (برزۆ، ۲۰۲۰، ۷۳). هه‌ر یه‌کی‌کیش له‌م که‌تیگۆریانه به‌پیتی په‌یوه‌ندیی واتایی و یاساکانی ریزبوونی بنجی که‌ره‌سته‌کان له زمانه‌که‌دا ریز ده‌بن و له سنووریکی دیاریکراودا ریکه‌ به یاساکانی گوێزانه‌وه ده‌ده‌ن به‌سه‌ریاندا ساغ ببنه‌وه؛ ئه‌م یاسایانه‌ش ((جوّره ریزبوونیکی ئازاد به که‌ره‌سته‌کانی رسته ده‌به‌خشن، که ده‌بنه‌هۆی ئه‌وه‌ی رسته‌یه‌ک، زیاتر له شیوه‌ییکی ده‌رپرینی هه‌بیت)) (حسه‌ین، ۲۰۱۲، ۲۳۰)؛ هه‌موو شیوه‌کانیش هه‌مان واتای رسته‌ی بنجیان هه‌یه.

## ۱-۲) که‌ره‌سته پیکهینه‌کانی رسته

### Element Components of Sentence

رسته گه‌وره‌ترین یه‌که‌ی رسته‌سازییه، که ((له پۆنانی ژیره‌وه‌یدا له کۆمه‌لێک که‌ره‌سته‌ی دیاریکراو پیکدی‌ت و به‌گۆیره‌ی چه‌ند یاساییک داریژراون، ئه‌وه که‌ره‌سته دیاریکراوانه هه‌ندیکیان سه‌ره‌کین و هه‌ندیکیان ناسه‌ره‌کین، که‌ره‌سته سه‌ره‌کیه‌کان به‌خورتین و ده‌بی له رسته‌دا هه‌بن و ناتوانین لایان به‌ین؛ به‌لام که‌ره‌سته ناسه‌ره‌کیه‌کان به‌ئاره‌زوون و ده‌توانین لایان به‌ین)) (فه‌ره‌ادی، ۲۰۱۳، ب، ۲۱-۲۲)؛ ئه‌م که‌ره‌سته‌نه‌ش له‌ناو رسته‌دا به‌شپۆه‌ی فه‌ریز ده‌رده‌که‌ون و له‌ریژمانی به‌ره‌مه‌پێنان و گۆیزانه‌وه‌دا دابه‌شی سه‌ر (فه‌ریزی ناوی و فه‌ریزی کاری) ده‌بن؛ تیایدا کار له (ف، ک) دا سه‌ره‌یه و پێویستییه‌کانی خۆی له‌که‌تیگۆریه‌کانی: (بکه‌ر، به‌رکار، ته‌واوکه‌ر، سه‌ر‌بار) له (ف، ن) دا هه‌ل‌ده‌بژیری‌ت، که‌گوزارشتن له‌چه‌مکه‌ ئه‌رکیه‌کانی دروسته‌ی رسته و ((به‌به‌شیک له‌زانیا‌ریه‌ لی‌کسیکیه‌کانی کاره‌که‌ ده‌ژمێردرین)) (کانه‌بی، ۲۰۱۵، ۱۱۸)؛ له‌زمانه‌وانی نوێشدا پۆنانی رسته‌ده‌کری‌وه‌کو ژماره‌ییک (چال) یا بۆشایی، مامه‌له‌ی له‌گه‌ل‌دا بکری‌ت؛ پهن‌دی پیشینانی کوردیش وه‌ک هه‌ر رسته‌ییک ئاسایی زمانه‌که‌ له‌ژماره‌ییک که‌ره‌سته پیکدی‌ت و به‌پیی چه‌سپاوی و نه‌چه‌سپاویان دابه‌شی سه‌ر (که‌ره‌سته به‌خورتیه‌کان و که‌ره‌سته ئاره‌زوومه‌نده‌کان) ده‌بن.

### ۱-۲-۱) که‌ره‌سته به‌خورتیه‌کان - Obligatory Elements

بریتین له‌وه‌که‌ره‌سته‌یه‌ی، که‌بوونیان له‌دروسته‌ی رسته‌دا به‌خورتیه‌ و ناتوانی‌ت ده‌سته‌به‌ده‌ریان بین؛ ئه‌گه‌رچی به‌پیی ((یاسا سینتاکسیه‌کانی زمانه‌که‌ ریز ده‌کری‌ن و ده‌خری‌نه‌ ته‌ک یه‌ک)) (برزۆ، ۲۰۲۰، ۸۰)، به‌لام له‌سنووریکی دیاریکراودا به‌شی زۆریان یاساکانی گۆیزانه‌وه‌یان له‌ئاستی پووکه‌شدا به‌سه‌ردا

ساغ ده‌بیته‌وه، بی ئه‌وهی رسته‌یه‌کی نارێزمانی به‌ره‌م بیته. ئه‌مانه‌ی خواره‌وه که‌رسته به‌خورتییه‌کانی دروسته‌ی قوولێ رسته‌ی په‌ندی پیشینانی کوردین:

### أ- کار - Verb

کار ئه‌وه به‌شه چه‌سپاو و دانه‌براو‌یه، که له رسته‌دا ده‌بیته سه‌ره‌ی فره‌یزی کاری، که ((یه‌کیکه له دوو پیکه‌ینه‌ره بنه‌په‌تییه‌کانی دروستبوونی رسته، واته پیکه‌ینی راسته‌وخۆی پۆنانی رسته‌یه و ئه‌رکیکی گه‌وره و دیاریکراو له سازدانی رسته‌دا ده‌بینی)) (عه‌بدولرهمان، ۲۰۱۵، ۱۶)؛ به‌واتای ئه‌وه‌ی کار له رسته‌دا هه‌لسوو‌په‌نه‌ره و ((بوونی په‌گه‌زه‌کانی تر دیاری ده‌کات و سه‌ری رێزمانی رسته‌یه و په‌گه‌زه‌کانی تر له رێگه‌ی داواکاری کاره‌وه، دینه‌ ناو پیکه‌اته‌ی قوول و پۆلی بابه‌تانه‌ وه‌رده‌گرن، به‌پیی جووری کار، ئارگۆمینه‌کان<sup>(۲)</sup> ده‌ستیشان ده‌کری، کاری تینه‌په‌ر ته‌نیا یه‌ک ئارگۆمینه‌ت هه‌لده‌بژی‌ری و حوکمی رێزمانی ده‌کات)) (حسه‌ین، ۲۰۰۹، ۸۹)؛ پروانه: (۱) و (۲).

(۱) مانگا مرد و دۆ برا.

(۲) چه‌یا باری کردووه.

کاری تیه‌په‌ریش دوو ئارگۆمینه‌ت هه‌لده‌بژی‌ریته، که (بکه‌ر و به‌رکاره)؛ به‌مه‌ش رسته‌که له دوو فره‌یزی ناوی و فره‌یزیکی کاری پیکدیته، (به‌رکار) وه‌ک فره‌یزیکی ناوی له‌ژیر رکیفی فره‌یزه‌ کارییه‌که‌دا ده‌بیته. بۆ روونکردنه‌وه‌ی ئه‌مه، پروانه: په‌ندی ژماره (۳) که به‌هیلکاری دره‌ختی خراوته‌پوو.

(۳) دیک تری ناگریته.

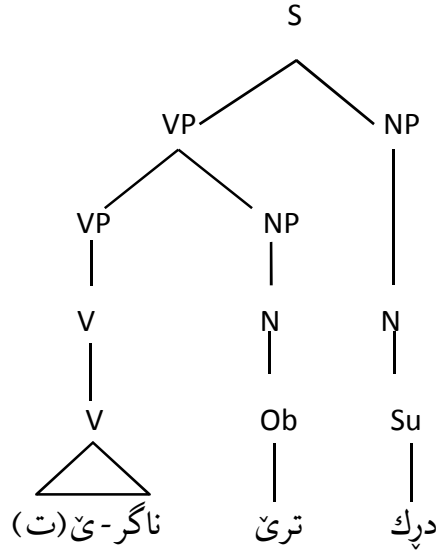

ب- بکه‌ر - Subject

که‌ره‌سته‌ییکی تری به‌خورتی رسته‌یه، که له لاییک ئه‌نجامده‌ری کاره و له لاییکی تر له لایه‌ن کاره‌وه هه‌لده‌بژێردریت؛ جیکه‌وته‌شی له رسته‌ی زمانی کوردیدا به‌پیی قالبی بنجی ریزبوونی که‌ره‌سته‌کان، ده‌که‌ویته‌سه‌ره‌تای رسته. له رووی ریزمان و لوجیکه‌وه دابه‌شی سه‌ر دوو جو‌ر ده‌بیته: (بکه‌ری ریزمانی و بکه‌ری لوجیکی).

۱- بکه‌ری ریزمانی - Subject Grammatical: ((به‌و بکه‌رانه ده‌گوتری،

که له رووی ریزمانه‌وه بکه‌رن)) (خوشناو، ۲۰۱۷، ۷۹)، نه‌ک له رووی واتاوه؛ واته به‌کرده‌یی نابنه ئه‌نجامده‌ری کاری رسته‌که و بکه‌ری راسته‌قینه‌نین، به‌لکو له په‌یوه‌ندیی ریزمانیدا به‌پیی یاسا رسته‌سازیه‌کانی زمانه‌که بو‌رۆنانی رسته، چالی بکه‌ری رسته‌که‌یان پر کردۆته‌وه؛ به‌مه‌ش ((هه‌ندی جار شیکردنه‌وه‌ی رسته له رووی ریزمان و مه‌نقه‌وه جیاوازیان ده‌بیته؛ واته بکه‌ری ریزمانی

دهبیتته بهرکاری مهنتیقی)) (عهلی، ۲۰۱۴، ۵۴). بۆ پروونکردنهوهی ئەمه پروانه پهندهکانی: (۴) و (۵).

(۴) **چیشته** به گهرمی ناگهڕیتتهوه. (خال، ۲۰۱۴، ۱۵۷)

(۵) **نان** که بووه کهرتک، خۆی ناگهڕیتتهوه. (خال، ۲۰۱۴، ۴۰۰)

له م نموونانهی سهروهه دا بکهری پهندهکان له پیناسهی بکه و بهرکاریدا پیچهوانه، به نموونه له پهندی ژماره (۵) دا، فرهیزی ناوی (نان)، که بکهریکی ریزمانیه، به کردهیی ئەنجامدهری کاری پرسته که نییه، به لکو ته نیا چالی بکهری پرکردۆتهوه و له بنه پرتدا بهرکاریکی لوجیکیه، له بهر ئهوهی له لوجیکدا کاریگهری کاره که به سهر (نان) هکه دا تیده په پیت؛ واته بۆ ئهوهی (نان) هکه کهرتک بی، ده بی بکهریکی راسته قینه هه لستیی به و کاره، به مهش له واتا و دروسته ی قوولدا (نان) هکه بهرکاریکی لوجیکیه، له ریزمان و دروسته ی رووکه شیشدا بکهریکی ریزمانیه.

۲- **بکهری لوجیکی - Logical Subject**: مه بهست له و بکه رانهیه، ((که له

رووی واتاوه ئه رکی بکه به جیده گه یه نن)) (خوشناو، ۲۰۱۷، ۸۰) و ده بنه ((بکهری راسته قینه ی کاره که، ئه گه رچی له شوینی بکهری ئاساییدا به کار نه هاتن، یان لابراییت)) (عهلی، ۲۰۱۴، ۵۴) ن و شیوهی که تیگۆرپیه کی به تالیان هه بی. وه ک:

(۶) به ته نیا **گایه ک** گه ره ناکا.

(۷) **pro** دهنگی هه یه و **pro** رهنگی نییه. (خال، ۲۰۱۴، ۱۹۹)

**پ - بهرکار - Object**

ئو که رهسته پرسته سازیه یه، که پیوستیه کی به خورتی کاری تیپه ره و ((خۆی له دووه م فرهیزی ناوی پرسته دا ده نویتی)) (فه رهادی، ۲۰۱۳، ب، ۲۳)؛



واته وهك فره‌یزیکی ناوی ده‌که‌وئته ژیر رکینی فره‌یزی کاری و فراوانی ده‌کات و ده‌بیته ته‌واوکه‌ری کاره‌که و به‌پیی به‌رکار کاره‌که به‌ئه‌نجام ناگات. وهك:

(۸) مریشکی ره‌ش **هیلکه‌ی سپی** ده‌کا.

(۹) چیی بچینیت، **ئه‌وه‌ئه‌دووریتته‌وه**. (خال، ۲۰۱۴، ۱۵۷)

به‌رکاریش وه‌کو بکه‌ر له‌ رووی ریزمان و لۆجیکه‌وه‌ دابه‌شی سه‌ر هه‌ر دوو جووری به‌رکاری (ریزمانی و لۆجیکی) (۳) ده‌بیته؛ جیاکردنه‌وه‌شیان له‌نیو پهن‌دی پیشیناندا پیوستی به‌ شاره‌زایی هه‌یه؛ چونکه‌ په‌ند هه‌لگری واتاییکی قوولّه و جوړیک له‌ تیکه‌لی له‌گه‌ل بکه‌ردا دیتته ئاراوه؛ له‌ هه‌ندی نمونه‌ی پهن‌دی پیشینانی کوردیدا، به‌رکار له‌گه‌ل بکه‌ردا به‌پیی لیکدانه‌وه‌ی لۆجیکی شوین ده‌گۆرنه‌وه، ئه‌گه‌رچی هه‌ر یه‌کیکیشیان له‌ ریزبوونی که‌ره‌سته‌کانی په‌نده‌که‌دا چالیک تاییه‌ت به‌ هه‌مان توخمیان پرکردبیتته‌وه؛ بۆ روونکردنه‌وه‌ی ئه‌مه‌ پروانه: (۱۰) و (۱۱).

(۱۰) **شووشه‌ بشکی**، چاک نایبته‌وه.

(۱۱) **به‌رد‌بله‌قی**، (pro) جیی خو‌ی ناگریته‌وه. (سه‌رچاوه‌ی پیشوو، ۹۰)

له‌ پهن‌دی ژماره (۱۱) دا، (به‌رد) بکه‌ری ریزمانی په‌نده‌که‌یه، چونکه‌ چالی بکه‌ری پرکردۆته‌وه؛ به‌لام له‌ رووی لۆجیکه‌وه‌ (به‌رکاریکی لۆجیکی) یه، له‌به‌ر ئه‌وه‌ی (به‌رد) بی گیانه و ناجوولیتته‌وه، ده‌بی هیژیک هه‌بی بیله‌قیننی، جا ئه‌م هیژه‌ سروشتی بی یا ناسروشتی.

### ت\_ ته‌واوکه‌ر - Complement

مه‌به‌ست له‌و که‌ره‌ستانه‌یه، که‌ له‌ په‌یوه‌ندیکی راسته‌وخۆدان له‌گه‌ل کاری پرسته‌که‌ و ده‌بنه ((پیوستییکی هه‌میشه‌یی کاره‌که‌ و ناتوانری وازیان لی به‌پینری)) (فه‌ره‌ادی، ۲۰۱۳، ب، ۲۹)؛ له‌به‌ر ئه‌وه‌ی ((پرسته‌که‌ ده‌که‌نه‌ پرسته‌ییکی ریزمانی و واتاییکی ته‌واوی پیده‌به‌خشن)) (Amin, 1979, 14)؛ ئه‌مه‌ش ئه‌وه

ده‌گه‌یه‌نیت که ((ئه‌و که‌ره‌ستانه‌ی جیکه‌وته‌ی ته‌واوکه‌ر پرده‌که‌نه‌وه به‌خورتین)) (برزۆ، ۲۰۲۰، ۸۴)، لابرديان نارپژمانی رسته و نادروستی واتای لیده‌که‌ویته‌وه؛ جیکه‌وته‌کانیش بریتین له فره‌یزه‌کانی: ناوی، به‌ند، ئاوه‌لناوی...هتد. ((به‌شیوه‌ییکی گشتی له زمانی کوردیدا گری ئاوه‌لناوی ئه‌م ئه‌رکه‌ ده‌بینی)) (فه‌ره‌ادی، ۲۰۱۳، ب، ۳۰). وه‌ک:

(۱۲) درۆ دوزمینی خواجه. (خال، ۲۰۱۴، ۲۰۲)، به‌هۆی جیکه‌وته‌ی فره‌یزی ناوییه‌وه.

(۱۳) دَل له دَل مه‌ده. (خال، ۲۰۱۴، ۲۰۵)، به‌هۆی جیکه‌وته‌ی فره‌یزی به‌نده‌وه.

(۱۴) درۆ شیرینه، به‌ره‌که‌ی تاله. به‌هۆی جیکه‌وته‌ی فره‌یزی هاوه‌لناوییه‌وه.

## ۱-۲-۲) که‌ره‌سته‌ ئاره‌زوومه‌نده‌کان

### Optional Elements - (Adjunct - سه‌ربار)

سه‌ربار به‌و که‌ره‌ستانه‌ی رسته‌ ده‌گوتریت، که‌ ده‌کری له‌نیو رسته‌دا لابریڤن، بچ‌ ئه‌وه‌ی پۆنان و ناوه‌پۆکی رسته‌که‌ بشیوینن؛ ((چونکه‌ سه‌ربار هه‌میشه‌ سه‌رپشکیه‌ و زانیاری لاهه‌کی ده‌رده‌پریت)) (برزۆ، ۲۰۲۰، ۸۹)؛ واته‌ ده‌شی که‌ره‌سته‌کانی سه‌ربار له‌ رووی رسته‌سازیه‌وه به‌ر یاساکانی گۆزانه‌وه بکه‌ون و ((بکرتیڤن، کرتانیسیان نابیته‌ هۆی نارپژمانی رسته‌که‌)) (محمد، ۲۰۱۲، ۲۱۱)؛ به‌مه‌ش له‌ دروسته‌ی قوول و رووکه‌شی رسته‌دا لادانیان ئاساییه‌، له‌به‌ر ئه‌وه‌ی سه‌ربار ((ته‌نیا بار و مه‌رجی رووداوه‌که‌، یان باره‌که‌ی ده‌رده‌خات و له‌ رووی واتاوه‌ گرنگی نیه‌، چونکه‌ رسته‌که‌ به‌بچ‌ ئه‌میش هه‌ر ته‌واوه‌)) (فه‌ره‌ادی، ۲۰۱۳، ب، ۲۹)؛ نواندنی سه‌رباریش له‌ په‌ندی پیشینانی کوردیدا زیاتر به‌هۆی فره‌یزی به‌ند (به‌رکاری ناراسته‌وخۆ - Indirect Object) وه‌یه‌، له‌به‌ر

ئەوهى ((بەركارى ناراستە وخۆ يەككە لە تەواو كەرە ئارەزوومەندە كانى كار...،  
هەميشە لە شىوهى گرىپە كى بەندىدا دەردە كەويت)) (كانەبى، ۲۰۱۵، ۱۲۴).  
وهك:

(۱۵) مردوو بە شىوهن زىندوو نابىتە وه. (خال، ۲۰۱۴، ۳۸۵)  
دەتوانرىت سەربار بە ئاوه لگوزارەش بنوئىرىت، كە كەرەستە يىكى  
ناسەرە كىيە و ((لە رووى ناوه پۆكە وه دەبىتە چەند جۆرىك، لەوانە: (كات،  
شوئىن، چۆنىيەتى، ھۆ، پىوانە... ھتد)) (فەرھادى، ۲۰۱۳، ب، ۲۵). لەم نمونانەى  
خوارە وه دا سەربار بە ھۆى ئاوه لگوزارە وه بە چەند جۆرىك لە فرەيز دەنوئىرىت.  
وهك:

۱- نواندى ئاوه لگوزارە كانى: (كات، شوئىن، ھۆ، چۆنىيەتى) بە ھۆى  
فرەيزى بەندە وه

(۱۶) مانگە شەو لە ئىوارە ديارە. ئاوه لگوزارەى كات  
(۱۷) دەنگى دەھۆل لە دوور خۆشە. (خال، ۲۰۱۴، ۱۹۹)  
ئاوه لگوزارەى شوئىن  
(۱۸) لە برسانا ئاوه كۆلىنى. (خال، ۲۰۱۴، ۳۴۶) ئاوه لگوزارەى ھۆ  
(۱۹) بە پىرى ئە چىتە بەر ھەوئىرى. (خال، ۲۰۱۴، ۷۵) ئاوه لگوزارەى  
چۆنىيەتى

۲- نواندى ئاوه لگوزارەى (كات) بە ھۆى فرەيزى ناويە وه.  
(۲۰) ژمارەى جووجە لە و مرىشك پايىز دەرتە كەوى. (خال، ۲۰۱۴، ۲۳۵)

۳- (۱-۳) پەيوەندى واتايى ئىوان كەرەستە پىكەپنە كانى رستە  
رستە سازى ئەو ئاستەى زمانە، كە لە رووى رۆنانە وه پەيوەست دەبىتە وه بە  
ئاستە كانى ترى پىش خۆى، بە تايبەت ئاستى وشە سازى، كە دوا پىكەپنە

رسته‌یه. له به‌ره‌مه‌ینانی رسته‌ییکی ریزمانی واتا دروستیشدا، ره‌چاوی یاسا ریزمانیه‌کانی زمانه‌که ده‌کریت؛ تیایدا ئه‌و که‌ره‌ستانه‌ی پیکه‌ینی رسته‌ن، بۆ به‌ده‌سته‌وه‌دانی واتای دروستی رسته‌که، په‌یوه‌ندییک سازده‌که‌ن پیی ده‌گوتریت: (په‌یوه‌ندیی واتایی نیوان که‌ره‌سته‌کانی رسته)، که بریتیه له په‌یوه‌ندیی وشه به ده‌وروبه‌رییه‌وه و به (بیردۆزی سیاقی)ش ناسراوه؛ به‌پیی بۆچوونی لایه‌نگرانی ئه‌م بیردۆزه ((واتای رسته پیکهاتوو له کۆمه‌لی واتای وشه‌ی راست، که رسته‌که پیکده‌هینن، هه‌روه‌ها چۆنه‌تی پیکه‌وه به‌سنتی ئه‌و واتایانه له سیاقیکدا، بۆ ئه‌وه‌ی واتای هه‌موو رسته‌که ده‌ربیریت... له بیردۆزی سیاقیدا گرنگ ئه‌وه‌یه ئه‌و وشانه‌ی رسته‌که پیکده‌هینن، واتاییکی دروستیان هه‌بیت، پاشان به‌پیی یاساکانی رۆنانی سینتاکسی زمانه‌که به‌کاربه‌ینرین، بۆ ئه‌وه‌ی سیاقیکی زمانی وه‌ربگرن، که واتای هه‌بیت؛ ئه‌و رۆنانه‌ش زیاتر له رسته‌دا به‌رچاو ده‌که‌ویت)) (عه‌لی، ۲۰۱۴، ۳۹)؛ به‌م پیه‌ یاسا سینتاکسیه‌کانی رۆنانی رسته په‌یوه‌ندیی ئاسۆیی به‌رجه‌سته ده‌که‌ن و هه‌ل‌بژاردنی وشه‌ی راستیش په‌یوه‌ندیی ستوونی به‌رجه‌سته ده‌کات. له‌ژیر رۆشنایی ریزمانی به‌ندیتیشدا ((له رسته‌یی‌کدا ته‌نیا یه‌ک که‌ره‌سته سه‌ربه‌خۆیه و که‌ره‌سته‌کانی تری رسته‌که راسته‌وخۆ یان ناراسته‌وخۆ به‌ندن به‌مه‌وه، واته هه‌موو که‌ره‌سته‌کانی تری ناو رسته‌که په‌یوه‌ندییان به‌یه‌کتريیه‌وه هه‌یه)) (فه‌ره‌ادی، ۲۰۱۳، ۲۲)؛ ئه‌م که‌ره‌سته‌یه‌ش له رسته‌دا بریتیه له (کار)، که پپۆستییه‌کانی خۆی له که‌ره‌سته‌کانی تر هه‌ل‌ده‌بژیریت و په‌یوه‌ندییه‌که‌ش هه‌ر دوو کۆتی ریزمانی و واتایی ده‌گریته‌وه.

هه‌ر له‌به‌ر ئه‌وه‌ی به‌شی زۆری پهندی پیشینان واتایان ناپیکهاتیه‌یه و له دانه‌دانه‌ی وشه‌کانی رسته‌ی پهنده‌که‌وه نه‌هاتوو و هه‌ندی‌کیشیان واتایان نزیکه له واتای فه‌ره‌ه‌نگیان؛ بۆیه به‌پپۆستی ده‌زانین لیره‌دا ئه‌و ئاستانه‌ی واتا بخه‌ینه

روو، که په‌یوه‌ندیان به پیکهاته و واتای پهن‌دی پیشینانه‌وه هه‌یه و بریتین له: (په‌یوه‌ندیی ئاسۆیی و په‌یوه‌ندیی ستوونی).

### ۱-۳-۱) په‌یوه‌ندیی ئاسۆیی (هاونشین) - Syntagmatic relation

((بریتیه له په‌یوه‌ندیی سینتاکسی نیوان وشه‌کان و ده‌رکه‌وتن و گونجانیان له‌گه‌ل یه‌کتردا له‌ناو چوارچۆه‌ی رسته‌دا به‌شۆه‌ییکی ئاسۆیی؛ واته‌ کام وشه‌ له‌گه‌ل کام وشه‌دا ده‌چنه پال یه‌که‌وه)) (عه‌لی، ۲۰۱۴، ۴۵)؛ له‌مه‌شدا (کاری رسته‌که ده‌بیته که‌رسته‌ییکی ته‌وه‌ره‌یی و هه‌لبژاردنی که‌رسته‌کانی تری رسته‌که‌ی، به‌پیی بنه‌مای هاو‌رپیه‌تی و سیمای واتایان ده‌که‌ویته ئه‌ستۆ؛ تیایدا که‌رسته‌کان به‌شۆه‌یه‌کی ئاسۆیی ده‌که‌ونه پال یه‌کتریه‌وه. ئه‌م په‌یوه‌ندییه له پهن‌دی پیشیناندا ته‌نیا ئه‌و پهن‌دانه ده‌گرپته‌وه که (دارشته‌یین)، واته‌ کۆی واتای پهن‌ده‌که له یه‌که پیکه‌ینه‌ره‌کانیا‌نه‌وه نزیکه و سیمای واتایی که‌رسته‌کان له په‌یوه‌ندییه‌کی هاو‌رپیه‌تیدان. وه‌ک:

(۲۱) گۆزه‌ی نوێ ئاوی سارده. (خال، ۲۰۱۴، ۳۳۹)

(۲۲) ئاسکی ماندوو ئه‌گرئ. (خال، ۲۰۱۴، ۱۵)

کاتی سهرنجی پهن‌دی ژماره (۲۲) ده‌ده‌ین، ده‌بینین هه‌ر یه‌ک له وشه‌کانی: (ئاسک، ماندوو، گرتن) له په‌یوه‌ندییه‌کی ئاسۆییدان؛ هه‌ر ئه‌و په‌یوه‌ندییه‌شه به‌های نیوانیان دیاری ده‌کات؛ کاری رسته‌که‌ش کاریکی (تپه‌ره)؛ بۆیه پپۆستی به (بکه‌ر و به‌رکار) هه‌یه. کاری (ئه‌گرئ) (بکه‌ر) یکه هه‌لده‌بژیریت، گیانی له‌به‌ربیی و توانای راپه‌راندنی کاره‌که‌ی هه‌بب؛ به‌رکاریش پپۆسته (گیان) ی له‌به‌ربیی و له‌باربیت بۆ ئه‌وه‌ی کاریگه‌ری کاره‌که‌ی بکه‌ویته سهر و (بگیریت)، که له‌م پهن‌ده‌دا (گرتن) به واتای (راوکردن) هاتوو؛ به‌مه‌ش (ئاسک) هه‌م ده‌شی بگيردریت (راوبکیریت)، هه‌م سیفه‌تی ماندوو‌یه‌تی وه‌ک دیارخه‌ریک و سیماییکی ئاسانکاری پرۆسه‌ی گرتنه‌که ئاسانتر ده‌کات؛

ئه‌گهر ناوی (ئاسک) بگۆرین به (دار)، ئه‌وا نه‌گونجان دێته کایه‌وه و پهنده که له رووی واتاوه نادروست ده‌بیت؛ له‌به‌ر ئه‌وه‌ی په‌یوه‌ندی ئاسۆیی گونجان و نه‌گونجانی تیدایه و دروستی و نادروستی رسته‌ش دیاری ده‌کات. سه‌باره‌ت به‌وه‌ پهنده‌ی که (نادارشته‌یین) و واتایان له‌یه‌که‌ پیکه‌ینه‌ره‌کانیانه‌وه نه‌هاتوه، ئه‌وا له (کوۆتی واتایی) دا، له‌ په‌یوه‌ندی ئاسۆیی لاده‌ده‌ن؛ له‌به‌ر ئه‌وه‌ی تا‌کو نه‌گونجان له‌نیوان که‌ره‌سته‌کان هه‌بیت، پهنده‌که‌ زیاتر قالبی‌کی چه‌سپاو و واتای مه‌به‌ست وه‌رده‌گریت. وه‌ک:

(۲۳) نانی دپاو پینه ئه‌کا. (خال، ۲۰۱۴، ۴۰۲)

(۲۴) ئاو له‌ بیژنگا ئه‌هینی. (خال، ۲۰۱۴، ۲۱)

کاتی سه‌رنجی نمونه‌ی ژماره (۲۴) ده‌ده‌ین، ده‌بینین نه‌گونجان له‌نیوان هه‌ر یه‌ک له‌ به‌رکاری راسته‌وخۆ (ئاو)، به‌رکاری ناراسته‌وخۆ (بیژنگ) و کاری (ئه‌هینی) له‌ رسته‌ی پهنده‌که‌دا له‌ رووی واتاوه هه‌یه؛ به‌وه‌ی به‌رکاری ناراسته‌وخۆی (بیژنگ) نه‌گونجاوه‌ بۆ هینانی ئاو، چونکه‌ ئاوه‌که‌ تیا‌یدا نامینته‌وه، ئه‌گهر له‌ شوینی (بیژنگ)، (سه‌تل، گلاس، سورا‌حی... هتد) به‌هاتایه، ئه‌وا گونجاو بوو؛ ئه‌م تیبینییه‌ له‌ رسته‌ی ئاسایی زماندا له‌به‌رچاو ده‌گیردیت؛ به‌لام له‌ هه‌ندی نمونه‌ی پهن‌دی پیشیناندا به‌ تابه‌ت ئه‌وانه‌ی (نادارشته‌یین)، ئه‌گهر که‌ره‌سته‌ پیکه‌ینه‌کانی پهنده‌که‌ له‌ رووی رسته‌سازییه‌وه‌ش گونجاوبن و هه‌مان چالیان به‌ هه‌مان ئه‌رك و دۆخی پێزمانی پرکردبیتته‌وه، کاتیک له‌ رووی واتاوه، په‌یوه‌ندی واتایی نیوان که‌ره‌سته‌کان له‌گه‌ڵ یه‌کتری نه‌گونجاو بیت، ئه‌وا رسته‌که‌ قالبی پهن‌دی پیشینان وه‌رده‌گریت؛ چونکه‌ بنه‌رته‌ی نه‌گونجان بۆ دانه‌ده‌ستی واتای مه‌به‌سته، که‌ به‌شی زۆری پهن‌دی پیشینانی له‌سه‌ر بنیاتنراوه.

۲-۳-۱) په يوه ندى ستونى (جيشينى) - Paradigmatic relation

بريتيه له په يوه ندى وشه يىك به وشه يىكى ترى نيو هه مان پولى ئاخاوتن له سهر هيللى ستونى، كه ده بيته جيشينى له رسته كه دا، بى ئه وهى كار له په يوه ندى ئاسوي رسته كه بكات. يان (بريتيه له په يوه ندى (مورفولوجى) نيوان وشه كان و گوړينى وشه يه ك به وشه يىكى ترى له هه مان ژينگه دا له سهر بارى ستونى، بى ئه وهى كار له رسته كه بكات و واتا كه ي بشويى، واته چ وشه يىك ده كرى له شويى بكهر، يا كار، يان ههر به شيكى ترى رسته (دابريت) (عهلى، ۲۰۱۴، ۴۶). ئه م په يوه ندى هه مان له گه ل ياسايىكى ئاره زوومندانى ريزمانى گويزانه وه، كه برتويه له (ياساى گوړينه وه - Replacement rule)؛ تايادا ههر كه رسته يىكى دروسته ي رسته كه، ده توانى شويى خوى جييه يلىت بو كه رسته يىكى ترى، به مهر جي كه رسته ي جيگروهه سهر به هه مان پولى و هه مان ژينگه بيت؛ واته جيگرتنه وه كه ي نه بيته ئاسته ننگ له به رده م واتادا. بروانه پهندى ژماره (۲۵\_أ، ب).

(۲۵) - ههر كه س له كراسى خويا پياوه. (خال، ۲۰۱۴، ۴۳۷)

ب- ههر كه س له مالى خوى پياوه.

په يوه ندى ستونيش له پهندى پيشيناندا، وه كو په يوه ندى ئاسوي سنوورداره، واته له سنوورىكى ديارىكراودا ده شى رووبدات، ئه ميش كاتيك ده بيت په ندىكى پيشينان به هوى جياوازي له كه سيكه وه بو كه سيكى ترى، يا له شويى كه وه بو شويىكى ترى ده گيردرېته وه، يان به هوى ئه وهى وشه ي تابو له نيو په نده كه دا هه يه، ئه وا ئاخيوهر وشه يىك يا زياترى پهنده كه له بارى ستونيدا ده گوړيت به وشه يىكى ترى باوى شيوه ي ئاخاوتنى ناوچه كه ي، بى ئه وهى ناوه پړوك و مبه ستي پهنده كه تيكبجيت يا بشويىت. بروانه: پهندى ژماره (۲۶\_أ، ب)، به هوى گيرانه وهى جيا جياوه، كه رسته يىك يا زياترى پهنده كه ده بيته جيشينى كه رسته يىكى ترى. وهك:

(۲۶) أ- میوان له میوانی خوش ناوی، خانه‌خوئی له ههر دوو لایین. (خال،

۲۰۱۴، ۳۹۵)

ب- میوان که‌یفی به میوانی نه‌ده‌هات، ساحیب مال له ههر دوو کیان.

۴-۱) قالبه بنجیه‌کانی ریزبوونی که‌ره‌سته له دروسته‌ی پهن‌دی پیشینانی

### کوردیدا

ریزمانی ههر زمانیک، ریگاییکی تایبته به زمانه‌که‌ی هه‌یه بو ریزکردنی که‌ره‌سته‌کانی له رۆنانی رسته‌دا؛ ئەم ریزبوونه‌ش ریکه‌وتنی هه‌یه له‌گه‌ل واتادا و له‌خۆوه نییه، له‌به‌ر ئەوه‌ی له سیمانیکدا ئەو په‌په‌وه‌ی که واتای وشه‌کانی تیدا ریز ده‌کریت، ده‌بیته بنج بو رۆنانی واتای رسته؛ به‌مه‌ش ((ریزبوونی که‌ره‌سته‌کان له‌ناو چوارچیوه‌ی رسته‌دا وه‌ک که‌ره‌سته‌ییکی واتای ریزمانی ته‌ماشا ده‌کریت و مامه‌له‌ی له‌گه‌لدا ده‌کریت)) (فه‌ره‌ادی، ۲۰۱۳، ب، ۳۳). له‌نیو ههر زمانیکیشدا چه‌ند که‌ره‌سته‌ییکی سه‌ره‌کی هه‌ن، که‌ قالبی بنجی ریزبوونی زمانه‌که‌ پیکده‌هینن؛ ئەم که‌ره‌ستانه‌ش بریتین له: (کار، بکه‌ر، به‌رکار)؛ به‌نموونه له‌ زمانی ئینگلیزیدا ریزبوونی بنجی که‌ره‌سته‌کان بریتیه له: (Subject, Verb, Object)؛ له‌ زمانی عه‌ره‌بیشدا (فعل، فاعل، مفعول به‌ی، به‌لام له‌ زمانی کوردیدا، جووری ریزبوونه‌که‌ بریتیه له: (بکه‌ر، به‌رکار، کار). له‌به‌ر ئەوه‌ی ((زۆربه‌ی رسته‌کانی کوردی رۆناییکی ناوه‌ویان هه‌یه، که‌ به‌ (بکه‌ر) ده‌ستپیده‌کات و به‌ (کار)یش کو‌تایی دیت، ئە‌گه‌رچی له‌ قسه‌کردندا هه‌ندی جار ریزبوونی ئەو رۆنانه‌ ده‌گۆریت، به‌ تایبته‌ی له‌ ده‌رپینی رسته‌ی کورتکراو و به‌ لووتکه‌کردنی به‌رکاردا، یان به‌ کاره‌ینانی شیوازی جیاواز له‌ قسه‌کردندا)) (عه‌لی، ۲۰۱۴، ۱۵). به‌ تایبته له‌ پهن‌دی پیشیناندا که‌ به‌شی زۆریان رسته‌ییکی کورتن و به‌شیوه‌ی جیا جیا ده‌رده‌بردین.



سه‌باره‌ت به ژماره‌ی قالبه بنجیه‌کانی ریزبوونی که‌ره‌سته به‌پیی ئه‌رکی رسته‌سازییان له‌رسته‌ی ساده‌ی زمانی کوردیدا، ئه‌وا زمانه‌وانان چهند قالبییکیان دیاری کردووه؛ له‌وانه: (وریا عمر امین) (Amin, 1979, 35-36) و (محمد معروف فتاح) (Fattah, 1997, 246) له تیزی دکتۆراکه‌یاندا، هه‌ریه‌که‌یان چهند قالبییکی بنجیان بو رسته‌ی کوردی ده‌ستیشان کردووه؛ له‌م کاره‌دا سوود له‌و پینج قالبه‌وه‌رگیراوه‌که (محمد معروف فتاح) خستوونه‌تییه‌ی روو؛ هه‌موو ئه‌و قالبانه‌ش له ریزبوونی که‌ره‌سته‌کانی دروسته‌ی پهن‌دی پیشینانی کوردیدا ره‌نگیان داوه‌ته‌وه و له‌خواره‌وه به‌نمونه‌ی پهن‌دی پیشینانی کوردی ده‌یانخه‌ینه روو:

۱- (بکه‌ر + کار) (۲۷) دلپیس ناحه‌سیته‌وه. (به‌هرامی، ۱۳۹۴ب، ۱، ۳۹۸)

۲- (بکه‌ر + به‌رکار + کار) (۲۸) حه‌ق ئاو رائه‌وه‌ستینی. (خال، ۲۰۱۴، ۱۶۰)

۳- (بکه‌ر + ته‌واوکه‌ر + کار) (۲۹) کار له کار ترازو. (خال، ۲۰۱۴، ۲۹۳)

۴- (بکه‌ر + به‌رکار + کار + ته‌واوکه‌ر) (۳۰) به‌رتیل به‌رد ئه‌کا به‌ ئاو.

۵- (بکه‌ر + به‌رکار + ته‌واوکه‌ر + کار) (۳۱) Ø ماستاو سارد ئه‌کاته‌وه.

جیا له‌م قالبانه‌ی سه‌ره‌وه، قالبییکی تریش له هه‌ندی نمونه‌ی پهن‌دی پیشینانی کوردیدا ده‌بینریت، که بریتیه‌ له: (بکه‌ر + کار + ته‌واوکه‌ر) (۳۲) قسه‌ ناچیتته‌ گیرفانه‌وه. (خال، ۲۰۱۴، ۲۸۷)

ریزبوونی که‌ره‌سته‌ش له هه‌ر زمانیکدا، دابه‌شی سه‌ر دوو جو‌ر ده‌بیت: (ریزبوونی چه‌سپاو و ریزبوونی ئازاد)؛ پهن‌دی پیشینانی کوردیش وه‌ک دانه‌ییکی رسته‌سازی زمانه‌که، هه‌ر دوو جو‌ر ریزبوونی تیدا به‌رجه‌سته‌ ده‌بیت.

### أ- ریزبوونی چه‌سپاو - Fixed order

بریتیه له‌وه‌ی ریزبوونه‌ی، که که‌ره‌سته بنجیه‌کانی رسته‌یی‌ک له‌ ستره‌کچه‌ری زمانه‌که‌دا به‌پیی رۆنانی واتایی و ریزمانیان ده‌که‌ونه پال یه‌ک و ناتوانریت جی‌گۆرکیان پیکریت؛ له‌به‌ر ئه‌وه‌ی هه‌ر گۆرینی‌ک له‌ ریزبه‌ندییه‌که، ده‌بیته هۆی گۆرانی ئه‌رکی رسته‌سازیی که‌ره‌سته‌کانی رسته‌که و گۆرانی واتایی رسته‌که‌شی به‌ دوا‌دا دیت؛ به‌شیک‌ی پهن‌دی پیشینانی کوردیش ده‌برپینیکی ته‌واو چه‌سپاون و واتایان سیماتیکیه‌ و له‌ ریزبوونی به‌دوا‌ی یه‌که‌هاتووی یه‌که‌ پیکه‌ینه‌ره‌کانی رسته‌ی پهن‌ده‌که‌وه‌هاتووه‌ و به‌ ئاسانی مل بۆ جی‌گۆرکیی که‌ره‌سته پیکه‌ینه‌ره‌کانی پهن‌ده‌که‌ ناده‌ن و ریزبوونیکی چه‌سپاویان هه‌یه؛ تیکدانی ریزبه‌ندیی وشه‌کان، گۆرانی ئه‌رکی که‌ره‌سته‌کان یان نادروستی واتایی پهن‌ده‌که‌ی لیده‌که‌وتته‌وه. وه‌ک:

(٣٣) درۆزن شتی له‌بیر نامینئ. (خال، ٢٠١٤، ٢٠٢) \* شت درۆزنی

له‌بیر نامینئ.

(٣٤) دز بازاری شیواوی ئه‌وی. (خال، ٢٠١٤، ٢٠٣) \* بازاری شیواو دزی

ئه‌وی.

### ب- ریزبوونی ئازاد - Free order

ئه‌م ریزبوونه پیکه‌وانه‌ی ریزبوونه‌که‌ی تره‌ و به‌پیی یاسای گۆیزانه‌وه‌ی ئاره‌زوومه‌ندانه‌ ده‌توانریت جی‌گۆرکی به‌ که‌ره‌سته‌کان له‌ جیکه‌وتیکه‌وه‌ بۆ جیکه‌وتیک‌ی تر بکریت، هه‌ر جی‌گۆرکییه‌کیش که‌ پرووده‌دات، نابیتته هۆی گۆرینی ئه‌رکی که‌ره‌سته‌که‌ یان گۆرین و تیکدانی واتای رسته‌که، چونکه‌ جی‌گۆرکییه‌که‌ زیاتر ئه‌و که‌ره‌ستانه‌ ده‌گریته‌وه‌ که‌ جیکه‌وته‌ی سه‌ربارن و له‌ رۆنانی سه‌ره‌وه‌ی رسته‌که‌دا شوین گۆیزانه‌وه‌یان نابیتته هۆی گۆرینی واتا له‌ رۆنانی ژیره‌وه‌، رسته‌که‌ش هه‌مان واتای بنجی ده‌بیته؛ ئه‌م ریزبوونه له‌وه

په ندانه دا ده بیریٔت، که زیاتر واتای خوازهییان ههیه و نیمچه چه سپاون و به هۆی جیاوازیی گێرانه وه یان له که سیکه وه بو که سیکه تر، یان له شوینیکیه وه بو شوینیکی تر، که رهسته پیکهینه کانی پهنده که ئازادانه هه لسوکه وتیان له گه لدا ده کریٔت و پهنده که به شیوهی جیا جیا ده رده بردریٔت. بروانه: (٣٥\_أ، ب) و (٣٦\_أ، ب).

(٣٥) أ- رزق به پیی ناگیریٔ. (خال، ٢٠١٤، ٢٢٢) ب- به پیی رزق ناگیریٔ.

(٣٦) أ- رۆژ به په نجه ئه ژمیٔریٔ. (خال، ٢٠١٤، ٢٢٣) ب- به په نجه رۆژ ئه ژمیٔریٔ.

## به‌شی دووهم:

### (۲) شیکردنه‌وه‌ی هه‌ندی یاسای گۆزانه‌وه له په‌ندی پیشینانی کوردیدا

#### (۱-۲) سه‌ره‌تا:

گۆزانه‌وه، وهك كرده‌یێكی رسته‌سازی و پرۆسه‌یێكی رێزمانی بۆ ده‌ره‌ینانی رسته‌یه له ئاستی قوول (DS) بۆ ئاستی پرووکه‌ش (SS) ((له هه‌موو زمانه‌کانی جیهاندا، له‌وانه له کوردیشدا هه‌یه، به جیگۆرکیی که‌ره‌سته‌کان و جوولاندنیان، یان دیارده‌ی هه‌ینانه پیشه‌وه‌ی پێکهاته له رسته‌دا)) (حسه‌ین، ۲۰۰۹، ۹۴): ده‌گوتریت: (کرده‌ی گۆزانه‌وه)، ئه‌م کرده‌یه ((له رێزمانی (ب.گ) دا کرده‌یێکی بنه‌رته‌یه بۆ رۆنانی رسته، چونکه به‌بێ ئه‌مه تیۆری رێزمانی ناتوانیت دیارده‌ی رۆنانی رسته به‌ته‌واوی شیکاته‌وه و له سنووریکی نزمدا ده‌وه‌ستیت، که سنووری ده‌ره‌ینانی دانه زمانیه‌کانه له فه‌ره‌ه‌نگ؛ بۆیه بیروکه‌ی گۆزانه‌وه ده‌توانیت هه‌نگاوه‌کانی دیکه‌ی رۆنانی رسته له رێگه‌ی یاساکانییه‌وه چاره‌سه‌ر بکات، چونکه یاساکانی به‌ره‌مه‌یه‌تان ته‌نیا یاسای رێزمانی نین له تیۆره‌که‌دا و رسته به‌بێ کرده‌ی گۆزانه‌وه به رۆنانی سه‌ره‌وه ناگات)) (که‌مال، ۲۰۰۲، ۵۶ - ۵۷). یه‌کیک له پرووه‌کانی گۆزانه‌وه ((دیاریکردنی په‌یوه‌ندی نیوان بنج و سیمایه، یان پێکهاته‌ی قوول و پرووکه‌ش و سروشتیان روون ده‌کاته‌وه)) (حسه‌ین، ۲۰۰۹، ۹۶). په‌ندی پیشینانیش وهك دانه‌یێکی رسته‌سازی، له‌گه‌ڵ ئه‌وه‌ی له ریزی ده‌رپرینه چه‌سپاوه‌کان داده‌نری، به‌لام له رۆنانیدا چه‌ندین یاسای گۆزانه‌وه‌ی له‌سه‌ر جیه‌جی ده‌بیت، که به‌هۆیانه‌وه رسته‌ی بنجی ((له یاساکانی رۆنانی فره‌یز دیته‌ ده‌ره‌وه و ده‌چیته ئاستی یاساکانی گۆزانه‌وه؛ بۆ ئه‌وه‌ی کرده‌کانی گۆزانه‌وه‌ی له‌سه‌ر پیاده بکریت و به‌پینی سروشتی رسته‌که، ئه‌و مه‌به‌سته‌ی پێویسته‌ تیایدا بێته‌ دی)) (که‌مال، ۲۰۰۲، ۵۷). ئاشکرایه په‌ندی پیشینان ده‌رپرینیکه مه‌به‌ست به‌سه‌ریدا

زاله، بویه بنه پرتی زۆر به ی گوێزانه وه کان تیایدا، بو پیکانی ئه و مه به سته شاراو هیه، که به ناراسته و خو له پهندی پیشیناندا هه شاردراره. ئه مانه ی خواره وه چه ند یاسایکی گوێزانه وه ن، که به سه ر پهندی پیشینانی کوردیدا جیبه جی ده بن:

### ۲-۲) یاسای جیگۆرکی - Permutation Rule

یه کیکه له یاسا به ئاره زوو ه کانی گوێزانه وه، به پیتی ئه م یاسایه ((هیچ که ره سته یه ک لانا بردریت و هیچ که ره سته ییکیش زیاد ناکریت، به لکو ته نیا جیگۆرکی به ریزبوونی جیکه وته یان ده کریت.

نمونه،  $A + B \leftarrow B + A$ ) (الخولی، ۱۹۹۹، ۲۴). له خواره وه ئه و کردانه ی که له یاسای جیگۆرکی که ره سته کان ده که ونه وه ده خه ینه روو:

### أ- هینانه پیشه وه - Fronting or Preposing

بریتیه له جووله پیکردنی که ره سته ییک (توخمیک) ی رسته له جیکه وته ی خو یه وه بو سه ره تای رسته و به لووتکه کردنی (Topicalisation)؛ به شیوه ییک گشتیش هه موو رسته ییک له رووی زانیاریه وه له دوو به ش پیکدیت، که ئه وانیش: (توییک و کۆمینت - Topic and Comment) ن؛ (توییک) ((که سیکه یان شتیکه که مه به سته ی سه ره کی سه که ره، (کۆمینت) یش ئه وه یه، که ده رباره ی (توییک) ده دویت یان توییک روون ده کاته وه)) (محمد و محمد، ۲۰۱۵، ۴۲). هه ر که ره سته ییکیش به یتریه پیشه وه ده بیته توییک؛ هه موو هینانه پیشه وه یه کیش به پیتی یاسای ریزمانی ده بیته و وه کرده ییک بو ئه وه ده گه رپه وه که (سه که ر ده یه وی) له ناو سه کانیدا قورسای و سه رنجی زیاتر بو ئه م توخمه رابکیشیت. واته به هو ی مه به سته ییک تابه تیه وه جیگۆرکیه کی ریکه پیدراو له پیکهاته ی تابه ت به روونی سینتاکسی زمان دینته ئاراوه؛ به مه رجیک ئه م هینانه پیشه وه کاریگه ری له سه ر ته واوی و

نا‌ته‌واوی مانا دروست نه‌کات و توخمه گوێزراوه‌کانیش به‌هیچ شیوه‌ییکی توخمی رێژمانیی خۆیان نه‌گوێرن، به‌لکو هه‌مان ئه‌رك و دۆخی رێژمانی جێیه‌جێ بکه‌ن. له‌ زمانی کوردیدا پیکهاته‌ی رسته بریتیه له: (بکه‌ر، به‌رکار، کار)، ئه‌وه‌ی که له‌ رۆنانی ئه‌م پیکهاته‌یه رێگه پێدراوه، ته‌نیا ده‌توانرێت به‌رکاری رسته‌که پرۆسه‌ی هێنانه پێشه‌وه‌ی له‌سه‌ر ئه‌نجام بدرێت (سه‌رچاوه‌ی پێشو، ٤٢). واته‌ ده‌شی به‌رکار به‌ لووتکه بکریت و له‌گه‌ڵ بکه‌ردا جیکه‌وته بگوێرنه‌وه. سه‌باره‌ت به‌ کاریش، له‌ زمانی کوردیدا زۆر به‌که‌می رسته‌ی ئاسایی کاری تیدا دێته پێشه‌وه، رهنگه رسته له‌نیۆ ده‌قدا به‌پیی ئه‌و ده‌وروبه‌ره‌ی رسته‌که‌ی تیدا هه‌لکه‌وتوو، وا بخوازی کار به‌ لووتکه بکریت. له‌ خواره‌وه ئه‌و که‌ره‌ستانه‌ی ده‌توانرێت له‌ په‌ندی پیشینانی کوردیدا جووله‌یان پێبکریت ده‌خه‌ینه پروو.

#### ١- جوولاندنی کار - Verb Movementing

کار ئه‌و به‌شه چه‌سپاوه‌ی رسته‌یه، که له‌ زمانی کوردیدا ده‌که‌ویته‌ کو‌تایی رسته و ناتوانرێت له‌ جیکه‌وته‌ی خۆیه‌وه بو جیکه‌وته‌ییکی تری وه‌ک (بکه‌ر) جووله‌ی پێبکرێ و بو پێشه‌وه بگوازرێته‌وه، واته به‌ لووتکه بکریت؛ له‌به‌ر ئه‌وه‌ی نه‌نگی و قورسی، ته‌نانه‌ت نادروستی واتایی و نارێژمانیشی لێده‌که‌ویته‌وه؛ به‌لام له‌ هه‌ندی نمونه‌ی په‌ندی پیشینانی کوردیدا، کرده‌ی هێنانه پێشه‌وه‌ی کار ده‌بێنرێت و نابێته هۆی تیکدانی واتاکه‌ی، به‌ پێچه‌وانه‌وه له‌رێی ئه‌م کرده رسته‌سازیه‌وه، په‌نده‌که واتا و مه‌به‌سته‌که‌ی زیاتر ده‌پیکیت. به‌ نمونه هێنانه پێشه‌وه‌ی کار له‌م په‌ندانه‌ی خواره‌وه‌دا بو ئه‌وه‌یه سه‌رنجی به‌رامبه‌ر بو ئه‌و به‌شه رابکیشیت که هێنراوه‌ته پێشه‌وه. بروانه: (٣٧) و (٣٨).

(٣٧) پنووبی خه‌م و خه‌یال وه‌ستای نه‌جا، خوا یه‌که و ده‌رگه‌ی هه‌زار.

(۳۸) **ئه‌چیتته شای** هۆمه‌ره کویر، (pro) هه‌ل ئه‌په‌رئ به‌بی بلویر. (خال،

۲۷، ۲۰۱۴)

ئه‌گه‌ر سه‌رنجی پهن‌دی ژماره (۳۸) بده‌ین، ده‌یین پهن‌ده‌که رسته‌ییکی ناساده‌یه و له‌بنه‌رتدا بریتیه‌له: (هۆمه‌ره کویر بۆ شای ئه‌چیت و هۆمه‌ره کویر به‌بی بلویر هه‌ل ئه‌په‌رئ)، ته‌نیا له‌رسته‌ی یه‌که‌می پهن‌ده‌ لیک‌دراوه‌که‌دا به‌شی کار جیکه‌وته‌ی له‌گه‌ل بکه‌ردا گۆریوه‌ته‌وه و له‌رسته‌ی دووه‌میشدا (بکه‌ر) به‌هۆی هاوبه‌شی قرتینراوه، ئه‌مه‌ش ئه‌وه ده‌گه‌یه‌نیت که هه‌ریه‌ک له‌و رسته‌نای که پیکه‌ینی رسته‌ی ناساده‌ن، ((خاوه‌نی دروسته‌ی سه‌ربه‌خۆی خۆیانن، هه‌ر یه‌ک له‌م دروستانه‌ رسته‌ی کات و که‌سدارن، حوکمی که‌ره‌سته‌کان ده‌که‌ن، کاری هه‌ریه‌که‌یان دۆخی ریزمانی به‌ته‌واوکه‌ره‌کانی ده‌دات)) (عه‌بدو‌للا، ۲۰۱۰، ۶۵)؛ ئه‌مه‌ و ده‌کات له‌ لاییک بتوانریت یاساکانی گۆزانه‌وه به‌جیا له‌سه‌ر هه‌ریه‌ک له‌رسته‌کاندا جیه‌جی بکریت، له‌ لاییک تریش یاساکان له‌سه‌ر کۆی رسته‌ ناساده‌که‌دا جیه‌جی بکرین، چونکه‌ به‌هۆی لیک‌دانی رسته‌کان هه‌ندی که‌ره‌سته‌ له‌ئه‌رکدا هاوبه‌ش ده‌بن؛ وه‌ک هاوبه‌شییه‌تی: کار و که‌س و ژماره‌ی بکه‌ر له‌نیوان رسته‌کاندا.

## ۲- جوولاندنی به‌رکار - Object Movement

گۆزانه‌وه‌ی به‌رکار و هینانه‌ پیشه‌وه‌ی له‌ پهن‌دی پیشینانی کوردیدا، په‌یوه‌ندی به‌مه‌به‌ستی قسه‌که‌ره‌وه هه‌یه و ده‌یه‌ویت جه‌خت له‌سه‌ر ئه‌و که‌ره‌سته‌یه بکاته‌وه که مه‌به‌سته‌تی، هۆکاری ئه‌مه ده‌گه‌ریته‌وه بۆ ((کاریگه‌ری باری ده‌روونی و هه‌بوونی مه‌به‌سته‌ییکی تایبته‌ له‌ قسه‌کردندا، قسه‌که‌ر ریزکردنی ئاسایی ده‌گۆریت بۆ جوهره‌ ریزکردنیکی نا‌ئاسایی، به‌ جوولانه‌وه‌ی توخمی مه‌به‌سته‌ بۆ لای راستی رسته)) (محمد و محمد، ۲۰۱۵، ۴۳)، واته‌ که‌ره‌سته‌که‌ بۆ سه‌ره‌تای رسته‌ دیتیت.

به‌شیوه‌یه‌کی گشتی هه‌ر دوو جووره‌که‌ی به‌رکار (به‌رکاری راسته‌وخۆ و به‌رکاری ناراسته‌وخۆ) ده‌توان له‌ ریزه‌ن‌دیدا شوینان له‌گه‌ڵ بکه‌ردا به‌م شیوانه‌ی خواره‌وه‌ بگۆرنه‌وه:

### أ- هینانه‌ پیشه‌وه‌ی به‌رکاری راسته‌وخۆ و کوپیکردنی

هینانه‌ پیشه‌وه‌ی به‌رکاری راسته‌وخۆ وه‌ك كرده‌یه‌کی رسته‌سازی ((ده‌گه‌رپه‌ته‌وه‌ بۆ بایه‌خپیدانی قسه‌که‌ر به‌و به‌شه‌ و به‌ لووتکه‌کردنی به‌شه‌که‌ له‌ رسته‌دا)) (عه‌لی، ۲۰۱۴، ۱۷)؛ ئەم گوێزانه‌وه‌یه‌ به‌ یاسای گوێزانه‌وه‌ی باس‌مه‌ندیش ناسراوه‌، که‌ ((پینکه‌هاته‌پینک له‌ناو به‌شی کاره‌وه‌ بۆ سه‌ره‌تای رسته‌ ده‌گوێزرپه‌ته‌وه‌)) (عه‌بدوللا، ۲۰۱۰، ۶۷). به‌رکار وه‌ك پینکه‌هاته‌پینکی رسته‌ کاتیک یاسای گوێزانه‌وه‌ی باس‌مه‌ندی به‌سه‌ردا جیه‌جیه‌ ده‌کریت، چه‌ند گۆرانکارپیه‌ك به‌سه‌ر دروسته‌ی رسته‌که‌دا دیت و یاسایینکی تری گوێزانه‌وه‌ به‌سه‌ر رسته‌که‌دا جیه‌جیه‌ ده‌کریت، که‌ یاسای (کوپیکردن - copying)؛ ((یاسای کوپیکردنیش بریتیه‌ له‌: (أ + ب ← ب + أ + ب)) (الخولی، ۱۹۹۹، ۲۴)، به‌پینی ئەم یاسایه‌ ((فریزی ناوی له‌ رسته‌دا له‌ رووی سیما ریزمانیه‌کانی: (که‌س، ژمار، په‌گه‌ز) ه‌وه‌ کوپی ده‌کریت و له‌ شوینکی تری رسته‌که‌دا ده‌رده‌که‌ویت، که‌ ده‌بیته‌ نوینەر و جیگری فره‌یزه‌که‌)) (حسه‌ین، ۲۰۱۲، ۲۳۱). به‌رکار وه‌ك فره‌یزیکی ناوی، جیکه‌وته‌ی له‌ناو فره‌یزی کاریدا، (له‌ کاتی هینانه‌ پیشه‌وه‌ی بۆ پیش (بکه‌ر) ده‌بیت کوپی بکریت... فۆرمی کوپیکراویش به‌ ته‌نیا ناتوانیت شوینی په‌گه‌زیکی رسته‌ (ئه‌رکیکی رسته‌) راسته‌وخۆ پر بکاته‌وه‌، بۆیه‌ ده‌چیته‌ سه‌ر کار؛ واته‌ به‌رکار فره‌یزیک نییه‌، که‌ سه‌ره‌خۆیی گوێزانه‌وه‌ی له‌ناو فره‌یزی کاریدا هه‌بیت و هیه‌چ گۆرانکارپیه‌ك روونه‌دات. ده‌توانین ئەو گۆرانکارپیه‌ی به‌سه‌ر دروسته‌ی رسته‌دا دین، له‌ ئەنجامی گوێزانه‌وه‌ی به‌ ئاره‌زووی فره‌یزی ناوی به‌رکار بۆ شوینی باس، له‌ سی خالدا بخه‌ینه‌ روو:



۱- له کاتی رابردوودا جیناوی لکاوی سهر بهرکار، به خورتی بو سهر کار ده گوێزریتهوه، چونکه مولکی کاره کهیه و له بنه پرتدا (پۆنانی ژیرهوه) له سهر کاره که بووه، بۆیه بهرکار ناتوانیت له گهڵ خۆیدا بیا ته ده رهوه.

۲- شوینی بنجی بهرکار به بهتال ده مینیتتهوه و هیماي (trace- t) له شوینی داده نریت.

۳- فۆرمی کۆپیکراو له سهر کار ده رده که ویت) (حسهین، ۲۰۱۲، ۲۴۱).  
کهواته بو ئه وهی رسته مه بهسته که ی با شتر بگه یه نریت، ئه وا ره گه زی بهرکار ((له جیکه وته ی بنه پرتی خۆیه وه، که به شی کۆمینتی رسته ی سهرتۆپییه، ده رده هینریت و ده گوێزریتهوه بو جیکه وته ی (سهرتۆپی هینراوه پیشه وه)) (قادر، ۲۰۰۸، ۹۱-۹۲)؛ پهندی پیشینانیش وه ک دانه ییکی زمانی مه به ستدار، به هۆی کرده کانی گوێزانه وه و کۆپیکردنه وه، مه به سته شارا وه که ی له رسته ییکی با سمه ندیدا زیاتر ده پیکیت. پروانه: (۳۹\_أ، ب).

(۳۹) أ- حو شتر باری گه و ره ئه با. رسته ی سهرتۆپی

[سهرتۆپی سهره کی. حو شتر]، [کۆمینت [سهرتۆپی لا وه کی. باری گه و ره]، [پرو سه. ئه با].

ب- باری گه و ره حو شتر ئه یا. (خال، ۲۰۱۴، ۶۹)، رسته ی با سمه ندی [سهرتۆپی هینراوه پیشه وه. باری گه و ره]، [سهرتۆپی لا وه کی. حو شتر]، [کۆمینت [سهرتۆپی لا وه کی یه ک. t ئه [پرو سه. کلیتیکی با سمه ندی ی- [با]].

پرو سه ی کۆپیکردن

ب- هینانه پیشه وه ی بهرکاری ناراسته وخۆ

((بهرکاری ناراسته وخۆ وه کو که ره سته ناسه ره کییه کانی تر له ناو رسته دا شوینیان چه سپا و نییه؛ بۆیه ده کری له ههر شوینیکی رسته دا بین)) (فه رهادی،

٢٠١٥، ٤٠٨). واته ده‌شی له سه‌ره‌تا یان ناوه‌پاست یان کۆتایی رسته‌دا جیکه‌وته بگرن، به‌شیوه‌یه‌کی گشتی ((سه‌رباره‌کان له رسته‌ی زمانی کوردیدا زیاتر له‌نیوان بکه‌ر و کاردا دین)) (Fattah, 1997, 146): له‌گه‌ل ئه‌وه‌شدا ده‌توانریت به‌ینرینه‌ پیشه‌وه و له سه‌ره‌تای رسته‌دا بین، به‌تایبه‌ت له پهن‌دی پیشیناندا، که به‌مه‌به‌ست ده‌هینریتته پیشه‌وه. له پهن‌دی ژماره (٤٠\_أ، ب) دا به هیلکاری دره‌ختی، کرده‌ی جینگۆرکی له‌نیوان فره‌یزی ناوی (NP) و فره‌یزی به‌ند (PP)، که جیکه‌وته‌ی سه‌رباری پرکردۆته‌وه، ده‌خه‌ینه‌ روو:

(٤٠) أ- باران به‌دوعای پیشیله ناباریت. ب- به‌دوعای پیشیله باران

ناباریت. (خال، ٢٠١٤، ٧٨)

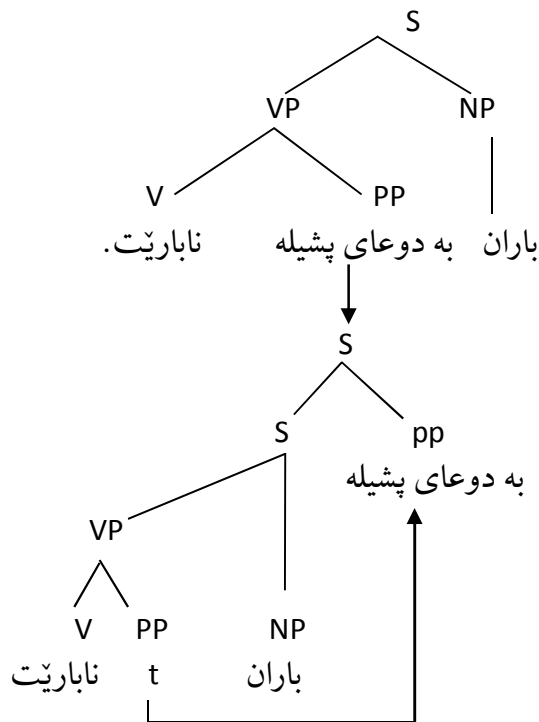

### پ- هینانه پیشه‌وه‌ی لارسته له رسته‌ی ئالۆزدا

به‌شیوه‌ییکی گشتی له رسته‌ی ئالۆزدا رسته‌ی سه‌ره‌کی (شارسته) ده‌که‌ویته سه‌ره‌تا و لارسته‌ییکی یا زیاتری به‌دوادا دیت و ئه‌رکی لارسته‌که دیارخستن و روونکردنه‌وه‌ی به‌شیکی رسته‌ی سه‌ره‌کیه؛ ده‌شی لارسته‌که بیته پیشه‌وه (سه‌ره‌تا)ی رسته ئالۆزه‌که، به تایبته له پهن‌دی پیشیناندا، که هینانه پیشه‌وه‌ی لارسته‌که بۆ گه‌یانندی ئه‌و مه‌به‌سته‌یه، که له پشت پهن‌ده‌که‌وه‌یه و له به‌شی لارسته‌که‌دا جینگه‌ی گرتوه؛ بۆ روونکردنه‌وه‌ی ئه‌مه، پروانه: (٤١\_أ، ب).

(٤١) أ- تهر و وشك پیکه‌وه ئه‌سووتی که ئاگر که‌وته‌وه.

ب- که ئاگر که‌وته‌وه، تهر و وشك پیکه‌وه ئه‌سووتی. (سه‌رچاوه‌ی

پیشوو، ٢٩٧)

مه‌به‌ستی سه‌ره‌کی پهن‌ده‌که، له به‌شی لارسته‌دایه و بریتیه له‌وه‌ی (که کیشه‌یه‌ک سه‌ری هه‌لدا زوو کۆتایی پیهینریت)؛ ئه‌نجامی مه‌به‌سته‌که‌ش له رسته‌ی سه‌ره‌کیدایه و بریتیه له (ئه‌گینا تاوانبار و بی تاوان به ئاگری کیشه‌که‌وه ده‌سووتین).

### ب- پاشخستن

پاشخستن له‌گه‌ل ئه‌وه‌ی یاساییکه له یاساکانی گۆیزانه‌وه، به‌لام وه‌ک کرده‌ییکی رسته‌سازی ناتوانریت له‌سه‌ر زۆربه‌ی که‌ره‌سته بنجی و نابنجیه‌کانی دروسته‌ی رسته‌دا په‌په‌و بکریت؛ له‌به‌ر ئه‌وه‌ی له ئاخاوتندا کام وشه له‌نیو رسته‌که‌دا هه‌لگری مه‌به‌ستی قسه‌که‌ری، به کرده‌ی هینانه پیشه‌وه، ئه‌ویان به لووتکه (تۆپیک) ده‌کری. له زمانی کوردیدا به‌بی خواستی قسه‌که‌ر به‌شیوه‌ییکی ئاسایی ((تۆپیک هه‌میشه وه‌کو بکه‌ر ده‌رده‌که‌ویت یان په‌یوه‌سته به بکه‌ره‌وه، کۆمیتیش په‌یوه‌سته به به‌شی کاره‌وه)) (محمد و محمد، ٢٠١٥، ٤٢). به‌لام ده‌شی ئه‌م دووانه جینگه بگۆرپه‌وه، به تایبته له پهن‌دی پیشینانی

کوردیدا، که کرده‌ی پاشخستن پتر له (بکه‌ر) ده‌بیریت و به ده‌گه‌من که‌ره‌سته‌کانی تر ده‌گریته‌وه. وه‌ک:

(٤٢) أ- دنیایا تا سه‌ر بۆ که‌س نامینئ. ← ب- تا سه‌ر بۆ که‌س نامینئ،

دنیا.

(٤٣) أ- دلۆپه ئاسنیش کون ده‌کا. (خال، ٢٠١٤، ٢٠٤) ← ب- ئاسنیش

کون ده‌کا، دلۆپه.

### ٣-٢) یاسای لابردن – Deletion rule

لابردن به‌شیکه له یاساکانی گۆزانه‌وه، وه‌ک کرده‌ییکی رسته‌سازی ته‌نیا له ئاستی سه‌ره‌وه‌ی رسته‌دا جیبه‌جی ده‌کریت، چونکه هه‌ولئ ریزمانی گۆزانه‌وه بۆ ئه‌وه‌یه، که ((چۆنیه‌تی په‌یوه‌ندی و به‌ره‌می دیوی ده‌ره‌وه‌ی زمان له دیوی شاراوه‌ی زمان به‌هۆی گۆزانه‌وه و یاساکانی لیک‌بده‌وه، یاسای لابردن یه‌کی له‌و یاسا گۆزانه‌ویانه‌یه که به‌هۆیه‌وه ده‌شی یه‌کی له که‌ره‌سته‌کانی ئاستی ژیره‌وه له کاتی گۆزانه‌وه‌ی بۆ ئاستی سه‌ره‌وه‌ی زمان لا بیری، به‌هۆی یه‌کسانی واتایی بی یان یه‌کسانی فۆرم و واتا)) (حاجی، ٢٠٠٩، ١٢٨ - ١٢٩)؛ ئەم لابردنه‌ش ((هه‌میشه به‌گۆیره‌ی یاساکانی زمانه‌که ده‌بیت)) (Dawkins, 1975, 25)؛ تا ئه‌و ئه‌ندازه‌یه‌ش رینگه به‌لابردنی که‌ره‌سته‌که یا ده‌رنه‌برینی ده‌دریت، که نه‌گاته باریک، ناریزمانی و نا دروستی واتای رسته‌که‌ی لیکه‌ویته‌وه، یا بیته ((هۆی لیلی له‌و ده‌وروبه‌ره‌ زمانیه‌ی کرده‌ی لابردنی تیدا پرووده‌دات)) (محهمه‌دئه‌مین، ٢٠١٥، ١٤٠)؛ ئەم‌ه‌ش ده‌گه‌مه‌نه‌ رووبدات، چونکه کاتیک ((هه‌ندیک له‌ ستره‌کچه‌ره‌کانی رسته‌یه‌ک ده‌رنابردین، ئەوا به‌هۆی ده‌وروبه‌ره‌وه پر ده‌کریته‌وه)) (عه‌بدو‌للا، ٢٠١٠، ١٠٧)؛ واته وه‌ک مه‌رجیک پیویسته ((که‌ره‌سته‌ییک هه‌بیت، که له‌گه‌ل که‌ره‌سته‌ لابراوه‌که‌دا هاو‌نیشانه‌ بیت و پیکه‌وه پۆلیک بن)) (عه‌بدو‌للا، ٢٠١٠، ١٠٧)؛ ده‌شی ئەم که‌ره‌سته‌یه جیناویکی

لکاو بیټ و بو که‌ره‌سته لادراوه که بگه‌رپته‌وه، به تایبته له کاتی لابرندی (بکه‌ر و به‌رکاری راسته‌وخۆ و ناراسته‌وخۆ) دا؛ ئەوا به جیناوی لکاو جیگیر ده‌کرین؛ ئەم کرده‌یه‌ش وه‌ک پپووستییکی گۆیزانه‌وه‌یی له رسته‌دا جیبه‌جی ده‌کریت.

### ۲-۳-۱) جۆره‌کانی لابرندن له ریزمانی گۆیزانه‌وه‌دا

۱- لابرندی به‌خورتی - **Obligatory Deletion**: ((ئهو لابرندنه‌یه که ریگه نادات که‌ره‌سته زمانیه‌که له رۆنانی سه‌ره‌وه‌دا ده‌ربکه‌و‌یت، بو ریگرتن له دروستبوونی رسته‌ی ناریزمانی و دوورکه‌وتنه‌وه له دووباره‌کردنه‌وه‌ی که‌ره‌سته هاوبه‌شه‌کان)) (محهمه‌دئه‌مین، ۲۰۱۵، ۱۴۰). به تایبته له رسته‌ی ناساده‌دا، که چه‌ندین که‌ره‌سته‌ی هاوبه‌ش (ناوکۆ - Equielement) هه‌ن، ئە‌گه‌ر لانه‌بردین، ده‌ربڕینیکی قورس و بیزارکه‌ر دیننه‌ ئاراوه. پروانه: (۴۴\_أ، ب).  
(۴۴) أ- تۆ قسه‌ یا له شیت بیسه‌ یا تۆ قسه‌ له منال بیسه.  
ب- Ø قسه‌ یا له شیت بیسه‌ یا Ø Ø له منال Ø. (خال، ۲۰۱۴، ۲۸۷)

۲- لابرندی ئاره‌زوومه‌ندانه - **Optional Deletion**: ئەم جۆره‌یان نه‌رمیه‌کی تیدایه‌ و لابرندنه‌که زیاتر بو کورتبیرییه‌ و ده‌شی که‌ره‌سته‌که له ئاستی سه‌ره‌وه‌دا لابریټ یا به‌یلرپته‌وه، مانه‌وه‌شی نایته‌ هۆی دووباره‌بوونه‌وه، چونکه که‌ره‌سته‌که که‌ره‌سته‌ییکی هاوبه‌ش نییه. ئەمه‌ش زیاتر له رسته‌ی ساده‌دا ده‌بیریت. وه‌ک:

(۴۵) أ- کردی به‌ بنیسته‌ خو‌شه‌ی ژیر ددانی. ← ب- کردی به‌ بنیسته‌ خو‌شه‌ Ø.

(۴۶) أ- سکی تیر ئاگای له سکی برسی نییه. ← ب- Ø تیر ئاگای له Ø برسی نییه.

مه‌به‌ستی سه‌ره‌کیش له لابرډن، ئابووریکردنه له زماندا؛ له‌به‌ر ئه‌وه‌ی ((یاساکانی ریزمانی به‌ره‌مه‌پینان و گۆزانه‌وه هاوته‌ریبن له‌گه‌ڵ بانه‌مای وزه پاراستن - ئیکۆتۆمی له زماندا؛ چونکه یاساکانی گۆزانه‌وه به‌ ئاره‌زووی لابرډن، ئه‌رکی هینانه‌دی که‌مکردنه‌وه‌ی وزه له ئاخوتندا ده‌بینن و له کاتی لابرډن و کرتاندندا ریزمانی به‌ره‌مه‌پینان و گۆزانه‌وه له‌ریگه‌ی گه‌رانه‌وه بۆ ئاستی قوولی رسته‌که ده‌توانیت بانه‌په‌تی رسته‌که ده‌ستنیشان بکات و واتای ته‌واو به‌رجه‌سته بییت)) (سالج، ۲۰۱۰، ۱۰۹-۱۱۰)؛ په‌ندی پیشینانیش له‌به‌ر ئه‌وه‌ی ((له لایه‌ن قسه‌پیکه‌رانی په‌سه‌نی زمانه‌که ناسراوه، بۆیه کورته‌کردنه‌وه‌شی نابیته هۆی له‌ده‌ستدانی واتای په‌نده‌که)) (Can, 2011, 37)؛ چونکه کورته‌پری خاسیه‌تیکی بانه‌په‌تی په‌ندی پیشینانه و لابرډنی که‌ره‌سته‌ش په‌نده‌که کورت ده‌کاته‌وه؛ گۆیگریش هه‌ر له‌گه‌ڵ بیستنی په‌نده‌که، هه‌ست به‌ بوونی ئه‌و که‌ره‌سته‌یه ده‌کات، که له ئاستی قوولی په‌نده‌که هه‌یه و له ئاستی پروکه‌شدا (SS)، لادراوه؛ له‌به‌ر ئه‌وه‌ی ئاستی قوول (DS) گوزارشته له‌سیمانتیکی رسته؛ به‌مه‌ش گۆیگر له ئاستی پروکه‌شدا سه‌رنجی بۆ ئه‌و که‌ره‌سته‌یه ده‌چیت، که وه‌ك به‌لگه‌یه‌که بۆ ئه‌و که‌ره‌سته‌یه‌ی که له ئاستی قوولدا لابرډراوه، له‌ریگه‌یه‌وه باشت له مه‌به‌ستی قسه‌که‌ر تیده‌گات. ئه‌و که‌ره‌ستانه‌ی که له دروسته‌ی پروکه‌شی په‌ندی پیشینانی کوردی لاده‌بردین، بریتین له‌مانه‌ی خواره‌وه:

#### أ- لابرډنی بکه‌ر (Subject Deletion) و جیگیرکردنی به‌جیناوی لکاو

بکه‌ر وه‌ك که‌ره‌سته‌ییکی بنجی و سه‌ره‌کی له‌رسته‌دا له‌پال به‌شی کاردا دیت و ((هه‌بوونی ئه‌و دوو به‌شه له‌ناو دروسته‌ی رسته‌دا به‌ خورتیه و ناتوانریت لابرین؛ ده‌شیت بکه‌ر له دروسته‌ی پروکه‌شدا ده‌رنه‌که‌ویت و ((pro)) یه‌ك له شوینی دابنریت)) (برزۆ، ۲۰۲۰، ۷۴). یه‌کیکیش له ((تایبه‌تمه‌ندییه‌کانی زمانی کوردی ئه‌وه‌یه که بکه‌ر و کار له پرووی که‌س و

ژماره رپیکده‌که‌ون، واته کار به‌پیی که‌سه‌که بکه‌ر هه‌لده‌بژیریت)) (سالح، ۲۰۱۰، ۱۱۹)؛ بۆیه دوا‌ی لابر‌دنی بکه‌ری سه‌ربه‌خۆ، رسته‌که به‌و جیناوه جیگیر ده‌کریت که بۆ بکه‌ر ده‌گه‌رپته‌وه و وه‌ک به‌لگه‌یه‌که بۆی. وه‌ک:

(۴۷) ئه‌و قفلی له ده‌می خۆی داوه. ← (pro) قفلی له ده‌می خۆی داوه. (خال، ۲۰۱۴، ۲۹۰)

(۴۸) ئه‌و کلاوی لار داناوه. ← (pro) کلاوی لار داناوه. (هه‌مان سه‌رچاوه، ۳۱۷)

لابردنی بکه‌ر له پهن‌دی لیک‌دراویشدا ده‌بینریت، چونکه ((له کاتی به‌ستنی دوو رسته یان زیاتردا زۆر جار که‌ره‌سته‌ی هاو ئه‌رک دینه ئاراوه، به‌مه‌به‌ستی دووباره‌نه‌بوونه‌وه‌یان ئه‌م که‌ره‌ستانه ده‌قرتینرین)) (عه‌بدو‌للا، ۲۰۱۰، ۱۰۹). یه‌کیک له‌و که‌ره‌ستانه‌ش (بکه‌ر)ه، ئه‌گه‌ر ((بکه‌ری هه‌ر دوو رسته ساده‌که‌ی ناو رسته لیک‌دراوه‌که هاوبه‌ش بن، بکه‌ری رسته‌ی دووه‌م دووباره ناکرپته‌وه و لاده‌بری)) (فه‌ره‌ادی، ۲۰۱۵، ۴۰۶)، ئه‌مه‌ش به‌هه‌مان شیوه‌ی رسته‌ی ساده، به‌و جیناوه لکاوه جیگیر ده‌کریت، که بۆ بکه‌ره‌که ده‌گه‌رپته‌وه. ب‌روانه: (۴۹).

(۴۹) سنعه‌تکار ده‌وله‌مه‌ند نابیی و (pro) له‌برسانیش نامریت.

له پهن‌دی پیشینانی کوردیدا ده‌شی بکه‌ری سه‌ربه‌خۆ له هه‌ر دوو رسته ساده‌که‌ی نیو رسته لیک‌دراوه‌که‌دا لابر‌دریت. ب‌روانه: پهن‌دی ژماره (۵۰\_أ، ب)، که به‌هیلکاری دره‌ختی روونکراوه‌ته‌وه.

(۵۰) أ- من ئاردی جه‌والم خواردوووه و من هه‌مانه‌م ماوه.

ب- (pro) ئاردی جه‌والم خواردوووه و (pro) هه‌مانه‌م ماوه. (خال،

(۱۴، ۲۰۱۴)

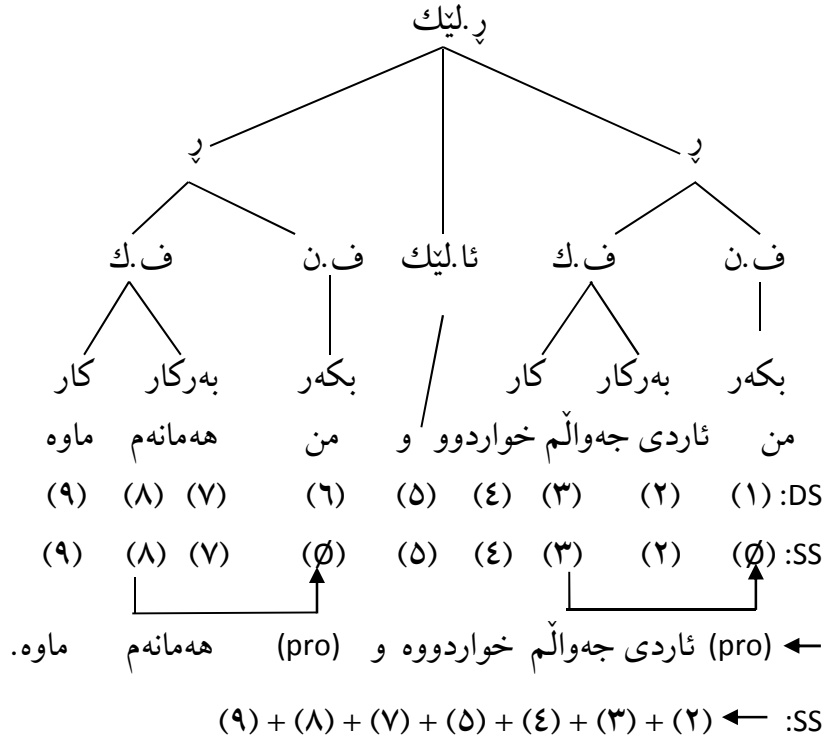

له کاتی گویزانه‌وه‌ی ئەم په‌نده له ئاستی ژیره‌وه (DS) بۆ ئاستی سه‌ره‌وه (SS)، ئەم کرده‌ی رسته‌سازییانه‌ی خواره‌وه‌ی به‌سه‌ردا جیه‌جی کراوه:

۱- دوو رسته‌ی ساده‌ی بنج، به‌یارمه‌تی ئامرازی لیکده‌ری (و) لیکدراون.

۲- له رسته‌ی یه‌که‌مدا بکه‌ر بۆ سووکی ده‌رپرین لابردراوه و له رسته‌ی دووهمیشدا بکه‌ر به‌هۆی هاوبه‌شی و دووباره‌بوونه‌وه، به‌پیی یاسای گویزانه‌وه‌ی هه‌مان لابردنه‌وه (Equidelation)<sup>(٤)</sup> لابردراوه؛ هه‌ردوو‌کیشیان به‌جیناوی لکاو جیگیرکراون.

له په‌ندی ئالۆزیشدا لابردنی بکه‌ری ئاشکرا، به‌پیی هه‌لکه‌وتنی رسته‌کان ده‌بی‌ت، واته‌ چ لارسته‌ چ رسته‌ی سه‌ره‌کی، کامیان له‌ دروسته‌ی رسته‌که‌دا جیکه‌وته‌ی له‌ رسته‌ی دووهم بی‌ت، ئەوا بکه‌ره‌که‌ی به‌هۆکاری هاوبه‌شی و



دووباره‌بوونه‌وه لاده‌برداریت و به‌و جیناوه لکاوه جیگیر ده‌کریت، که بوی ده‌گه‌پریتته‌وه. پروانه: (۵۱) و (۵۲).

(۵۱) که‌له‌شیر له ناوه‌ختا بخوینی، (pro) سه‌ری خوئی نه‌خوا(ت).  
(خال، ۲۰۱۴، ۳۱۱)

(۵۲) ریوی گهر له کونی خوئی هه‌لگه‌پریتته‌وه، (pro) گهر نه‌بی(ت).  
(هه‌مان سه‌رچاوه، ۲۲۶)

**ب- لابرندی به‌رکار (Object Deletion) و جیگیرکردنی به‌جیناوی لکاو**  
به‌رکاری راسته‌وخۆ له‌و پرسته‌یه‌دا بوونی هه‌یه، که کاری پرسته‌که تیپه‌پریت، لابرندیشی له‌ زمانی کوردیدا ئاساییه، چونکه کرده‌ی لابرندنه‌که ته‌نیا له‌ ئاستی پرووکشی پرسته‌که‌دایه. نه‌و به‌رکاری که لاده‌برداریت ناییت لکاو بیت، به‌لکو پیوسته سه‌ربه‌خوبیت؛ ئینجا (چ ناو چ جیناوی سه‌ربه‌خۆ) بی، نه‌و کات قرتاندنی ئاساییه و له‌ شیوه‌ی ((کلیتیکی به‌رکاریدا به‌ کاره‌که‌وه ده‌لکیت)) (عه‌بدو‌للا، ۲۰۱۰، ۱۱۵)؛ مه‌به‌ست نه‌وه‌یه که به‌ جیناویکی لکاو که بوی ده‌گه‌پریتته‌وه جیگیرده‌کریت. پروانه: (۵۳) و (۵۴).

(۵۳) کلاوی بکه‌ویته‌ مزگه‌وت، (pro) به‌گوچان  $\emptyset$  ده‌ری نه‌هینی.  
(خال، ۲۰۱۴، ۳۱۷)

(۵۴) نان بده به‌ سه‌گ، (pro)  $\emptyset$  مه‌یده به‌ سپله. (هه‌مان سه‌رچاوه، ۳۹۹)

**پ- لابرندی به‌رکاری ناراسته‌خۆ و جیگیرکردنی به‌جینای لکاو**  
لابرندی به‌رکاری ناراسته‌خۆ له‌ پهن‌دی پیشینانی کوردیدا ده‌وه‌ستیتته سه‌ر نواندنی نه‌م به‌رکاره له‌ لایهن (ته‌واوکه‌ر) و (سه‌ربار)ه‌وه؛ نه‌گهر هاتوو (ته‌واوکه‌ر) به‌هۆی فره‌یزی به‌ند (به‌رکاری ناراسته‌وخۆ) بنویتریت، نه‌وا ((ناکریت شوینی به‌رکاری ناراسته‌وخۆ به‌تال بیت. واته به‌ لابرندی واتاکه‌ی

به‌هۆی که‌ره‌سته‌کانی رسته‌وه نادرست ده‌بیت، چونکه له رسته‌دا که‌ره‌سته‌یینک نییه که له‌گه‌لیدا هاو‌نیشانه بیت)) (عه‌بدو‌للا، ۲۰۱۰، ۱۱۶). به واتای ئه‌وهی هیچ به‌لگه‌یینک له رسته‌دا نییه که بۆ به‌رکاره ناراسته‌وخۆکه بگه‌رپه‌ته‌وه؛ بۆیه هه‌ست به به‌تالی ئه‌و جیکه‌وته‌یه ده‌گریت. وه‌ک:

(۵۵) (pro) دووگ به‌پشيله ئه‌سپیری. (خال، ۲۰۱۴، ۲۱۳) ← \* (pro)

دووگ ∅ ئه‌سپیری.

(۵۶) (pro) سه‌ری دا له‌به‌رد. (خال، ۲۰۱۴، ۲۴۷) ← \* (pro) سه‌ری

دا ∅.

به‌لام کاتیک (سه‌ربار) به‌هۆی به‌رکاری ناراسته‌وخۆ ده‌نویتریت، ئه‌وا به‌رکاره ناراسته‌وخۆکه له (رسته‌ی ئاسایی زمان) دا ده‌شیت لابریت؛ پروانه: (۵۷). لابرده‌که‌ش به‌هۆی جیگیرکردنی به جیناوی لکاوه‌وه گۆرانی پیشه‌نده‌کانی به‌دوادا دیت، چونکه ئه‌م به‌رکاره ((له پرووی که‌تیگۆری سیتاکسییه‌وه له قالبی فره‌یزی به‌نددا ده‌رده‌که‌ویت و پیشه‌نده‌کانی: (به - له - بۆ) له‌پیش فره‌یزه ناوییه که دین)) (محهمه‌ده‌مین، ۲۰۱۵، ۲۰۳); ئینجا ئه‌گه‌ر به‌رکاری ناراسته‌وخۆکه به جیناوی لکاو ((جیگیر کرا، پریپۆزشنی (به) ئه‌بی به (پێ) و (له) ئه‌بی به (لی)...)) (ئه‌مین، ۲۰۰۴، ۹۹). وه‌ک:

(۵۷) منداله‌که به‌ئیه ئه‌سپیرم ← منداله‌که تان پێ ئه‌سپیرم.

سه‌باره‌ت به پهنندی پیشینانیش، له‌به‌ر ئه‌وه‌ی به‌شی زۆریان رسته‌یه‌کی چه‌سپاون، له‌گه‌ل ئه‌وه‌ی لابرده‌ی به‌رکاری ناراسته‌وخۆ نارێزمانی په‌نده‌که‌ی لی ناکه‌وێته‌وه، به‌لام لابرده‌ی له پهندی ساده‌دا ده‌بیته‌هۆی ئه‌وه‌ی په‌نده‌که له کرۆک و واتادا ئه‌و مه‌به‌سته نه‌داته ده‌ست که پهندی پیشینان پێویسته بیگه‌یه‌نیت، ئینجا مه‌به‌سته‌که راسته‌وخۆ بیت یا ناراسته‌وخۆ؛ چونکه دوا‌ی لابرده‌ی به‌رکاره ناراسته‌وخۆکه، په‌نده‌که ده‌بیت به‌رسته‌یه‌کی ئاسایی زمان. وه‌ک:

(۵۸) شیر به‌گویی ئه‌گریت. (خال، ۲۰۱۴، ۲۷۱) ← (pro) شیر ∅

ئه‌گریت.

(۵۹) دۆشاو بۆ پاشا قات نییه. (خال، ۲۰۱۴، ۲۱۵) ← دۆشاو Ø قات

نییه.

که‌چی له په‌ندی ناساده‌دا، لابرډنی به‌رکاره ناراسته‌وخۆکه، به‌هۆی هاوبه‌شی و دووباره‌بوونه‌وه‌ی له پرسته‌ی دووه‌می په‌نده‌که و جیگیرکردنی جیناوێک له شوینی، که بۆ ده‌گه‌رێته‌وه، ئه‌وا کاریگه‌ری له‌سه‌ر واتا و مه‌به‌ستی په‌نده‌که نابیت. بۆ پروونکردنه‌وه‌ی ئه‌مه، پروانه: په‌ندی ژماره (۶۰\_أ، ب)، که به‌هیلکاری دره‌ختی پروونکراوه‌ته‌وه.

(۶۰) أ- تا خوا کیو نه‌بینیت به‌فر له کیو ناکات.

ب- خوا تا کیو نه‌بینی به‌فری تیناکا.

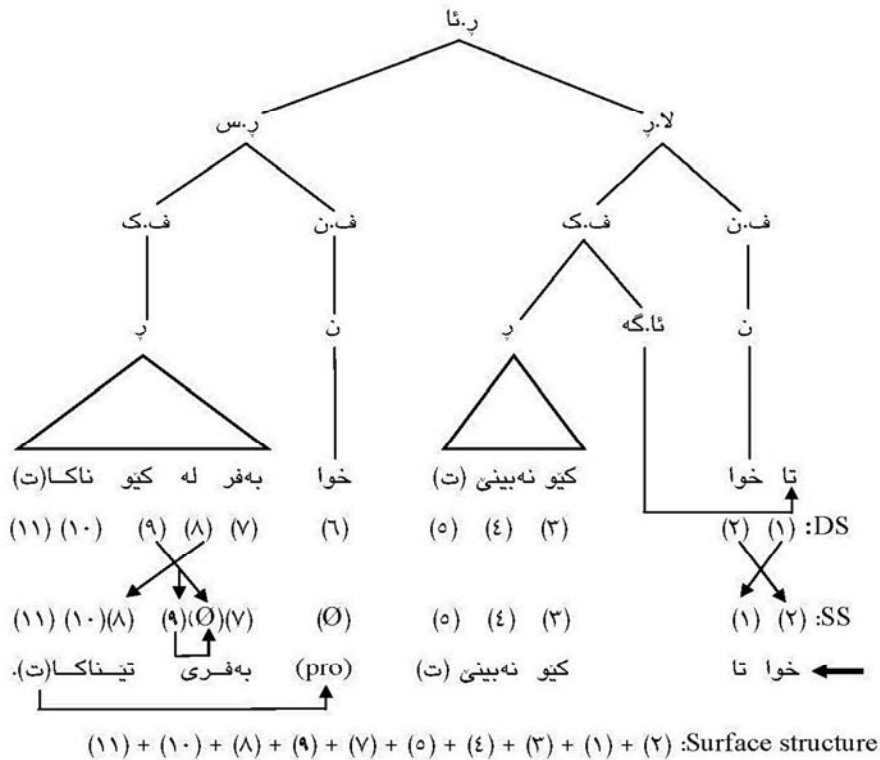

ئهم پهنده له ئاستی قوولدا (Deep Structure) له دوو پرسته پیکهاتوو و له کاتی گۆزانه‌وه‌ی بو ئاستی پرووکەش (Surface structure)، ئهم کرده پرسته‌سازییانه‌ی خواره‌وه‌ی به‌سەردا جیبه‌جیکراوه:

- ۱- هەر دوو پرسته بنجیبه‌که، به ئامرازی گه‌یه‌نەری (تا) به‌یه‌ک گه‌یه‌نراون.
- ۲- بکه‌ر پرسته‌ی یه‌که‌م به‌پیی یاساییکی گۆزانه‌وه‌ی چۆته‌پیش ئامرازه‌که.
- ۳- ئه‌وه‌که‌ره‌ستانه‌ی که‌هاوبه‌شن و له پرسته‌ی دووهمدا دووباره‌بوونه‌ته‌وه، بریتین له: بکه‌ری (خوا) و به‌رکاری (کیو)، له دوو کرده‌ی لابردندا لابردراون؛ له هه‌مان کاتیشدا هەر دووکیان به‌جیناوی لکاو جیگیرکراون و پیشبه‌ندی (له)ش بو (تی) گۆراوه.

### ت- لابردنی کار - Verb Deletion

کار له پۆنانی پرسته‌ی هەر زمانیکدا، که‌ره‌سته‌ییکی سه‌ره‌کی و به‌خورتیه و هه‌رگیز له پرسته‌دا لابردریت، چونکه‌کۆله‌گه‌ی پیکه‌پینی پرسته‌کاره، واته‌حوکمی به‌سه‌ر کۆی که‌ره‌سته‌پیکه‌پینه‌ره‌کانی تری پرسته‌وه‌هیه و ئه‌رکی پریمانی و واتایی پرسته‌ی ده‌که‌ویته‌سه‌ر؛ له‌گه‌ڵ ئه‌وه‌ی کار که‌ره‌سته‌ییکی به‌خورتیه، لابردنی له ئاستی پرووکەشی پرسته‌دا له سنووریکی دیاریکراودا ریگه‌پیدراوه، به‌تایبه‌ت پرسته‌ی ناساده، کاتیک پرسته‌پیکه‌پینه‌ره‌کانی پرسته‌ناساده‌که، له کاردا‌هاوبه‌شبن.

به‌شیوه‌ییکی گشتی لابردنی که‌ره‌سته‌کان له پرسته‌ی ناساده‌دا پرسته‌ی دووهم ده‌گریته‌وه؛ ((له هه‌مان کاتدا هه‌موو ئه‌وه‌که‌ره‌ستانه‌ی له پرسته‌ی دووهمدا جیاوازن به‌رامبه‌ر به‌پرسته‌ی یه‌که‌م له پرسته‌ی دووهمدا ده‌هیلرینه‌وه)) (عه‌بدولپه‌رحمان، ۲۰۱۵، ۲۳). لابردنی کار له پرسته‌ی پهن‌دی پیشینانی کوردیدا به‌م شیوانه‌ی خواره‌وه‌یه:

### ۱- لابر‌دنی به‌شی کار له رسته‌ی ساده‌دا

لابردنی فره‌یزی کاری له رسته‌ی ساده‌ی ئاسایی زماندا ده‌گمه‌نه و به‌شیوه‌یه‌کی گشتی نه‌گونجاوه، به‌لام له هه‌ندی پهن‌دی پیشینانی ساده‌دا، کرده‌ی لابر‌دنی کار له ئاستی رووکەشی رسته‌ی پهن‌ده‌که‌دا ئاساییه و نابیتته هۆی به‌ده‌سته‌وه‌نه‌دانی و اتا؛ ئه‌وه‌ی له پهن‌ده‌که‌شدا ده‌می‌نیتته‌وه فره‌یزی‌که یان زیاتر، به‌لام ئه‌مه ئه‌وه ناگه‌یه‌نیت که پهن‌دی پیشینانی کوردی له پرووی هه‌بوونه‌وه له شیوه‌ی فره‌یزدا بوونی هه‌بیت، واته ئه‌وه پهن‌دانه‌ی له شیوه‌ی فره‌یزدان، کرده‌ی لابر‌دنی کاریان تیدا جیبه‌جی بووه. پروانه: (۶۱) و (۶۲).

(۶۱) گورگ و شوانی؟! (خال، ۲۰۱۴، ۳۳۵) پهن‌ده‌که له ئاستی ژیره‌وه‌یدا بریتیه له: (گورگ و شوانی به‌یه‌که‌وه ناشین).

(۶۲) له گۆل پاکتر؟ (خال، ۲۰۱۴، ۳۵۹) له بنه‌ره‌تدا بریتیه له: (له گۆل پاکتر نییه).

### ۲- لابر‌دنی کار له رسته‌ی ناساده‌دا

کاتیک کار له رسته‌کانی نیو رسته‌ی ناساده‌دا هاوبه‌ش بیت، به تایبته رسته‌ی لیک‌دراو، ئه‌وا بو سووکی زمان و ئابووریکردن کاری به‌کی یان هه‌ر دوو رسته‌که به‌م شیوانه‌ی خواره‌وه لاده‌بردیت:

#### ۱- لابر‌دنی کار له رسته‌ی به‌که‌می رسته‌ی لیک‌دراودا. وه‌ک:

(۶۳) نه‌زان به پییه‌ک Ø، زانا به دوو پی تێ ئه‌که‌وئ. (خال، ۲۰۱۴، ۴۱۱)

(۶۴) وه‌جاخزاده به ئیشاره‌ت Ø و ناوه‌جاخ به کوته‌ک تیده‌گا.

#### ۲- لابر‌دنی کار له رسته‌ی دووه‌می رسته‌ی لیک‌دراودا. وه‌ک:

(۶۵) لیویکی با دینێ و لیویکی بۆران Ø. (خال، ۲۰۱۴، ۳۶۷)

(۶۶) نه شیش بسووتئ، نه‌که‌باب Ø.

### ۳- لابر‌دنی کار له ههر دوو رسته‌ی نیو رسته‌ی لیک‌دراودا. وه‌ک:

(۶۷) دیداری یاران چ سالی‌ک Ø و چ ساتیک Ø. (خال، ۲۰۱۴، ۱۵۱)  
(۶۸) نان بو نانه‌وا Ø، گوشت بو قه‌ساب Ø.

### ج- لابر‌دنی ئامراز

رسته‌ی ناساده چ لیک‌دراو بیت چ ئالۆز له رۆنایاندا زیاتر له رسته‌یه‌ک پیک‌دی‌ت، به‌شه‌کانی رسته‌ی لیک‌دراو به یارمه‌تی ئامرازی (لیک‌ده‌ر) لیک‌ده‌درین و رسته‌ی ئالۆزیش به یارمه‌تی ئامرازی (گه‌یه‌نه‌ر) به یه‌ک ده‌گه‌یه‌نرین. لابر‌دنی ئامراز وه‌ک لابر‌دنی که‌ره‌سته‌کانی تر نییه، که به‌هۆی هاوبه‌شییه‌تی یا دووباره‌بوونه‌وه‌ی که‌ره‌سته‌کانه‌وه بیت، به‌لکو به‌هۆی ئابووری‌کردن و سووک ده‌رپرینه‌وه‌یه. پهن‌دی پیشینانیش به ههر دوو جۆری لیک‌دراو و ئالۆز، کرده‌ی لابر‌دنی ئامرازی به‌م شیوانه‌ی خواره‌وه تیدا ده‌بینریت:

### أ- لابر‌دنی ئامرازی لیک‌ده‌ر

ئامرازی لیک‌ده‌ر له رسته‌ی لیک‌دراودا له‌گه‌ل ئه‌وه‌ی رسته ساده‌کان به‌یه‌که‌وه ده‌به‌ستیتته‌وه، به‌لام سه‌ر به‌هیچ یه‌کی له رسته‌کان نییه و ده‌شی له رسته لیک‌دراوه‌که لابریت و وی‌رگولیک (،) له شوینیدا دابنریت، بی ئه‌وه‌ی ئه‌رکی ریزمانی و واتایی ئامرازه‌که ون بیت. وه‌ک:

(۶۹) أ- مردوو شه‌یتان ده‌ستی لی هه‌ل ئه‌گری که‌چی زیندوو ده‌ستی لی هه‌ل‌ناگری.

ب- مردوو شه‌یتان ده‌ستی لی هه‌ل ئه‌گری Ø، زیندوو ده‌ستی لی هه‌ل‌ناگری.

(۷۰) أ- کیو به کیو ناگات به‌لام چاو به چاو ده‌که‌ویت.

ب- کیو به کیو ناگات Ø، چاو به چاو ده‌که‌ویت.

### ب- لابر‌دی ئامرازی گه‌یه‌نهر

ئامرازی گه‌یه‌نهر ئه‌و ئامرازه‌یه که تی‌که‌ل به دارپشته‌ی لارپسته ده‌بی‌ت، هه‌میشه له‌گه‌لیدا دیت و لارپسته که ((ده‌گه‌یه‌نیته رسته‌ی سه‌ره‌کی و هۆیه که له هۆیه‌کانی به‌ندبوونی لارپسته پییه‌وه. په‌یوه‌ندی نیوان ئامرازی گه‌یه‌نهر و لارپسته ئه‌وه‌یه که ئامرازی گه‌یه‌نهر خۆی ئامازه به باسلی‌کراویک (توخمیک) ناکا، بۆیه پیویستی به رسته‌یی‌ک ده‌بی‌ت که به رسته‌ی سه‌ره‌کی به‌ستیتته‌وه و ئه‌رکی خۆیان بیین له ته‌واوکردنی واتا و ناساندنی سه‌ره‌که‌ی پیش خۆیان)) (به‌رزنجی، ۲۰۰۴، ۴۱). له‌گه‌ل ئه‌وه‌شدا ده‌شی ئامرازه که لابریت و ئه‌م ئه‌رکه به ته‌نیا به لارپسته بسپی‌ردیت، بی ئه‌وه‌ی رسته‌یی‌کی لیل یا ناته‌واو بیته ئاراهه. هه‌ندی له پهن‌دی پیشینانی کوردیش لابر‌دی ئامرازی گه‌یه‌نهریان تیدا ده‌بینریت و لابر‌دی ئامرازه که ده‌برینی په‌نده‌که‌ی له‌سه‌ر زمان ئاسانتر کردووه. بروانه: (۷۱\_أ، ب) و (۷۲\_أ، ب).

(۷۱) أ- ئه‌گه‌ر له‌سه‌ر ریگا بنویت، خه‌وی هاشه و پاشه ئه‌بینیت.

ب- Ø له‌سه‌ر ریگا بنویت، خه‌وی هاشه و پاشه ئه‌بینیت. (خال)

(۲۰۱۴، ۳۴۵)

(۷۲) أ- تیر که له که‌وان ده‌رچوو، ناگه‌ریتته‌وه.

ب- تیر Ø له که‌وان ده‌رچوو، ناگه‌ریتته‌وه. (خال، ۲۰۱۴، ۱۴۲)

### ۴-۲) یاسای زیادکردن - Addition rule

زیادکردن یاسایی‌کی تری گۆیزانه‌وه‌یه، که زیاتر بۆ پروونکردنه‌وه و ده‌رخستنی واتای بنجی رسته‌یه، ئه‌میشه به زیادکردنی که‌ره‌سته یا رسته ده‌بی‌ت، به مهرجیک که‌ره‌سته که یا رسته‌ی زیادکراو، جگه له پروونکردنه‌وه، کار له واتای بنه‌ره‌تی رسته بنجیه که نه‌کات. پهن‌دی پیشینانیش له‌گه‌ل ئه‌وه‌ی به‌شی زۆریان ده‌برینی‌کی چه‌سپاون، به‌لام ((وشه پیکه‌ینه‌ره‌کانی په‌ند ریگه به

وشه‌ی تر ئه‌دهن بچنه نیوانیانه‌وه، بێ ئه‌وه‌ی کار له واتای پهنده‌که بکه‌ن...، چونکه پهنده‌براوێکی کۆنه و ماوه‌ییکی دووری به‌سه‌ردا تیپه‌ریوه، له‌م ماوه‌ دوور و درێژه‌دا، کورد زمانان پشت به‌ پشت پهنده‌کانیان بۆ نه‌وه‌ی دوای خۆیان گێراوه‌ته‌وه...، له‌ گوێزانه‌وه‌ی پهنده‌کان ورد نه‌بوونه و گۆران له‌ پهنده‌که‌ پرۆوی داوه و به‌ پرۆخساری جیا جیا گێراویانه‌ته‌وه)) (عه‌لی، ۱۹۹۸، ۵۴). پروانه: (۷۳\_أ، ب) و (۷۴\_أ، ب).

(۷۳) أ- مزگه‌وت پروخواه، محرابی ماوه. (خال، ۲۰۱۴، ۳۸۸)

ب- **هه‌رچه‌ند** مزگه‌وت پروخواه، به‌لام محرابی ماوه.

(۷۴) أ- نه‌شاره‌زا کویره. (خال، ۲۰۱۴، ۴۰۸)

ب- نه‌شاره‌زا **وهك** کویره وایه. (خال، ۲۰۱۴، ۴۰۸)

له‌ لایێکی تر ئه‌و پهنده‌یه‌ی که (هۆنراوه‌ ئاسان، بنه‌په‌تی زۆربه‌یان رسته‌ییکی ساده‌ یا ناساده‌یه‌ و له‌ پیناو گه‌یاندن و پروونتر کردنه‌وه‌ی مه‌به‌ستی پهنده‌که، به‌ که‌ره‌سته‌ی هه‌مه‌جۆری زمان فراوان کراون و له‌ قالبی هۆنراوه‌دا داڕێژراونه‌ته‌وه، بێ ئه‌وه‌ی داڕشته‌وه‌ و فراوانکردنه‌که‌ پهنده‌که‌ له‌ واتای بنجیی خۆی دوور بخاته‌وه. پروانه: (۷۵\_أ، ب) و (۷۶\_أ، ب).

(۷۵) أ- هه‌ر که‌س پهنده‌ نه‌گرێ له‌ خه‌لک، خه‌لک عیبه‌رتی لێده‌گرن.

ب- هه‌ر که‌س ئه‌زموون و پهنده‌ نه‌گرێ له‌ که‌س ئه‌بێ به‌ عیبه‌رت بۆ

که‌س و ناکه‌س.

(به‌هرامی، ۱۳۹۴ب ۲، ۴۱۰-۴۱۱)

(۷۶) أ- نه‌یده‌زانی هه‌له‌په‌رێ، ئه‌یوت هه‌وشه‌که‌ی لاره.

ب- باش نه‌یده‌زانی هه‌له‌په‌رێ له‌بار ئه‌یوت هه‌وشه‌که‌ی چال و

چۆله‌ و لار

(به‌هرامی، ۱۳۹۴ب ۲، ۳۵۸-۳۵۹)



هه‌روه‌ها پهن‌دی رسته ئاسای ئالۆزیش، نمونه‌ییکی تری به‌رجه‌سته‌بووی یاسای زیاد‌کردنه؛ له‌بهر ئه‌وه‌ی ((زیاد‌کردن کرده‌یه‌کی سه‌ره‌کییه له به‌رهمه‌پینانی رسته‌ی ئالۆزدا؛ به‌ویینه ده‌کری به لایه‌نی که‌م به‌سی رییگای جیاواز دوو رسته‌ی ساده به‌دوای یه‌کدا زیاد بکه‌ین، که له رییگه‌یانه‌وه به‌لایه‌نی که‌م سی جۆر ریزکردنی ئالۆزی به‌دواداییت، بی ئه‌وه‌ی خویننه‌ر کیشه‌ی خویندنه‌وه‌ی بو‌بیته پیش)) (Dawkins, 1975, 12). بروانه: ژماره (٧٧).

(٧٧) ئه‌و خورمایه ناوکه‌که‌ی له گیرفانمایه.

ئه‌گه‌ر سه‌رنجی نمونه‌ی ژماره (٧٧) بده‌ین، ده‌بینین رسته‌ییکی ساده‌ی ئاسایی زمانه، له رییگه‌ی زیاد‌کردنی لارسته‌ی (که تۆ خواردت)، ئه‌وا رسته‌ییکی ئالۆزی لی دروست ده‌بیته و قالبی پهن‌دی پیشینان وهرده‌گریت، ده‌شی ئه‌م ریزکردنانه‌ی خواره‌وه‌ی به‌دواداییت. بروانه: (٧٨\_أ، ب، پ).

(٧٨) أ- ئه‌و خورمایه‌ی که تۆ خواردت، Ø ناوکه‌که‌ی له گیرفانمایه.

ب- ئه‌و خورمایه‌ی تۆ خواردت، Ø ناوکه‌که‌ی له گیرفانمایه.

پ- ئه‌و خورمایه ناوکه‌که‌ی له گیرفانمایه که تۆ Ø خواردت.

ده‌بی تییینی ئه‌وه‌ش بکه‌ین که ((زیاد‌کردن تاکه کرده نییه له پیکه‌پینانی رسته‌ی ئالۆزدا، له‌بهر ئه‌وه‌ی کاتیک رسته‌یه‌ک زیاد ده‌که‌ین، ئه‌وا رۆنانی رسته‌که‌ چه‌ند کرده‌یه‌کی تریشی به‌سه‌ردادیت له پاش و پیشکردن و گوێزانه‌وه و لادان... شتیکی رۆونیشه هه‌تا‌کو کرده‌ی زیاتر به‌سه‌ر رۆنانی سینتاکسی رسته‌دا بیته، دارشته زمانیه‌که‌یشی زیاتر ئالۆز ده‌بیته و خویندنه‌وه‌که‌ی قورستر ده‌بیته)) (Ibid, 12). به‌تایبه‌تیش کاتیک هه‌ندی له‌و که‌ره‌ستانه‌که‌ له رۆنانی ژیره‌وه‌ی رسته‌ی پهن‌ده‌که‌ هه‌ن و له کاتی گوێزانه‌وه‌یان بو رۆنانی سه‌ره‌وه لانه‌بردین، ئه‌وا ده‌بنه که‌ره‌سته‌ی دووباره و هاوبه‌ش. له‌گه‌ل هه‌موو ئه‌مانه‌شدا، ناتوانریت ژماره‌ییکی زۆری یاسای گوێزانه‌وه به‌جاریک له‌سه‌ر پهن‌دیکدا جیه‌جی بکری؛ له هه‌مان کاتیشدا ناتوانری هه‌ندی یاسای گوێزانه‌وه فه‌رامۆش بکری، به‌تایبه‌ت یاسای (لابردنی به‌خورتی) و (کوپیکردنی به‌خورتی). که که‌ره‌سته هاوبه‌ش و دووباره‌کان له رسته‌ی ناساده‌دا ده‌گریته‌وه.

## ئه‌نجام

ئه‌م خالانه‌ی خواره‌وه بریتین له‌و ئه‌نجامانه‌ی، که له‌م لی‌کۆلینه‌وه‌یه‌دا  
پیشگه‌یشتووین:

۱- پیکهاته‌ی رسته‌سازی پهندی پیشینانی کوردی هه‌مان ئه‌و پیکهاته‌یه  
که رسته‌ییکی ئاسایی زمانه‌که هه‌یه‌تی، هینده هه‌یه پهندی پیشینان وه‌ک  
ده‌رپرینیکی چه‌سپاو، به‌ ئاسانی مل بۆ هه‌موو یاساکانی گۆزانه‌وه نادات و  
هه‌موو گۆزانه‌وه‌ییکی له‌سه‌ر جیبه‌جی ناکریت.

۲- ئه‌و په‌ندانه‌ی (نادارشته‌یین) و واتایان له‌یه‌که پیکه‌ینه‌ره‌کانیانه‌وه  
نه‌هاتوو و واتای خوازه‌ییان زاله، ئه‌وا له‌ (کۆتی واتایی) دا، له‌ په‌یوه‌ندی  
ئاسویی لاده‌دن، له‌به‌ر ئه‌وه‌ی تا‌کو نه‌گونجان له‌نیوان که‌ره‌سته‌کان هه‌بیت،  
په‌نده‌که زیاتر قالبیکی چه‌سپاو و (واتای مه‌به‌سته) وه‌رده‌گریت؛ چونکه  
به‌ره‌تی نه‌گونجان بۆ دانه‌ده‌ستی واتای مه‌به‌سته، که به‌شی زۆری پهندی  
پیشینانی له‌سه‌ر بنیاتراوه.

۳- له‌گه‌ل ئه‌وه‌ی لابرندی که‌ره‌سته وه‌ک یاساییکی گۆزانه‌وه له‌سه‌ر  
پهندی پیشینان جیبه‌جی ده‌کریت، به‌لام ناتوانریت هه‌موو جو‌ره که‌ره‌سته‌ییکی  
لی‌ لابریت، هه‌ندی که‌ره‌سته له‌گه‌ل ئه‌وه‌ی ناسه‌ره‌کین و ده‌توانریت له  
رسته‌ی ئاساییدا لابردرین، به‌لام له‌ پهندی پیشیناندا لابرندان ده‌بیتته‌ هۆی  
تیکدانی قالبی په‌نده‌که و ئه‌و مه‌به‌سته ناداته ده‌ست که پهندی پیشینان پێویسته  
بیگه‌یه‌نیت؛ بۆیه هه‌ست به‌ بۆشاییک ده‌کریت، یا په‌نده‌که وه‌ک رسته‌ییکی  
ئاسایی زمان ده‌رده‌که‌ویت.

۴- پهندی پیشینانی کوردی هه‌ندیکیان له‌ پرووی فۆرمه‌وه به‌ ته‌واوی له  
قالبیکی توند و چه‌سپاودا نین و نیمچه چه‌سپاون؛ چونکه ده‌توانریت به‌ هۆنراوه  
داب‌پێژرین و که‌رتی تریان بۆ زیادبکریت و گۆرین و پاش و پیشیش به

که‌ره‌سته‌کانی بکریّت و پارێزگاریش له واتا و مه‌به‌ستی پێشووی پهن‌ده‌که بکات.

۵- ناتوانین ژماره‌ییکی زۆری یاسای گوێزانه‌وه به جاریک له‌سه‌ر پهن‌دی‌کدا جیبه‌جی بکه‌ین؛ له هه‌مان کاتیشدا ناتوانین هه‌ندی یاسای گوێزانه‌وه فه‌رامۆش بکه‌ین، به تایبه‌ت یاسای (لابردنی به‌خورتی)، که که‌ره‌سته هه‌و به‌ش (ناوکۆ - Equielement) و دووباره‌کان له رسته‌ی ناساده‌دا ده‌گرێته‌وه؛ ئه‌گه‌ر لانه‌بردین، ده‌برینیکی قورس و بیزارکه‌ر دیننه‌ ئاره‌وه.

### په‌راویزه‌کان:

(۱) واتای مه‌به‌ست: بریتیه‌ له‌ واتایه‌ی که‌ گوزارشت له واتایه‌کی تر ده‌کات، جیاوازه له واتای به‌ره‌تی ده‌برینه‌که.

(۲) ئارگۆمینت، زاراوه‌یه‌که له لۆجیکی ماتماتیکی وه‌رگیراوه، مه‌به‌ستیش لێی ئه‌وه که‌ره‌سته سینتاکسیانه‌ن که له لایه‌ن کارێکه‌وه داوا ده‌کری‌ن. به واتایه‌کی سیمانتیکی و لۆجیکیش، ئه‌وه به‌شانه‌ی رسته‌ن که هه‌والیک له باره‌یانه‌وه به‌هۆی گوزاره‌یه‌که‌وه راده‌گه‌یه‌نرێت. بۆ زانیاری زیاتر بروانه: (حاته‌م ولیا محمد، ۲۰۱۲، ۲۲۴) و ئه‌وه سه‌رچاوه‌ی له‌ویوه هاتوه‌وه.

(۳) به‌رکاری ریزمانی: ئه‌وه دانه سینتاکسییه‌یه که ته‌نیا چالێ به‌رکار له رسته‌دا پرده‌کاته‌وه، به‌لام به‌رکاری لۆجیکی، ئه‌وه به‌رکاره‌یه که کاره‌که‌ی ده‌که‌وتنه‌ سه‌ر و له‌ژێر کاریگه‌ری بکه‌ریکی لۆجیکیدا‌یه.

(۴) یاسای هه‌مان لابردن (Equidelation): یاسایه‌کی به‌خورتیه‌ له ریزمانی گوێزانه‌وه‌دا، به‌پیی ئه‌م یاسایه ئه‌وه گری ناوییه‌ی که له رسته‌که‌دا دووباره‌ ده‌بیته‌وه و ئاماژه به‌ یه‌ك شت ده‌که‌ن له‌گه‌ڵ هه‌مان شت له رسته‌ سه‌ره‌کیه‌که‌دا لا ده‌بری. بروانه: (شلیر په‌سول محمد به‌رنجی، ۲۰۰۴، X).

## سه‌رچاوه‌کان

### ١- به‌زمانی کوردی:

#### أ- کتیب

- ئەمین، وریا عمر (٢٠٠٤)، چەند ئاسۆیه‌کی تری زمانه‌وانی، به‌رگی یه‌که‌م، چاپی یه‌که‌م، بڵاوکراوه‌ی ئاراس ژماره (٢٣٩)، چاپخانه‌ی وه‌زاره‌تی په‌روه‌رده، هه‌ولێر.
- برزۆ، ئومید به‌رزان (٢٠٢٠)، دروسته‌ی فریز و پرسته له‌ زمانی کوردیدا، ماسته‌رنامه‌ی بڵاوکراوه، چاپی سێیه‌م، چاپخانه‌ی جنجل، تاران.
- به‌هرامی، ئەحمەد (١٣٩٤ی هه‌تاوی)، پهن‌دی پیران و فه‌رمووده‌ی ژیران، به‌رگی یه‌که‌م و دووه‌م، چاپی یه‌که‌م، بڵاوکراوه‌ی شه‌میم، سنه.
- حاجی، قیان سلیمان (٢٠٠٩)، که‌رسته به‌تاله‌کان له‌ روانگی تیۆری ده‌سه‌لات و به‌سته‌وه ((شێوه‌زاری کرمانجی سه‌روو)), دکتۆرا نامه‌ی بڵاوکراوه، چاپی یه‌که‌م، بڵاوکراوه‌ی ئەکادیمیای کوردی ژماره (٥٦)، چاپخانه‌ی حاجی هاشم، هه‌ولێر.
- حسه‌ین، شیلان عومه‌ر (٢٠٠٩)، ئیدیۆم چه‌شن و پێکهاتنی له‌ زمانی کوردیدا، ماسته‌ر نامه‌ی بڵاوکراوه، چاپی یه‌که‌م، چاپخانه‌ی په‌نج، سلیمانی.
- خو‌شناو، نه‌ریمان عه‌بدوڵلا (٢٠١٧)، پرسته‌سازی، چاپی چواره‌م، چاپخانه‌ی رۆژه‌لات، هه‌ولێر.
- خال، محمد (٢٠١٤)، پهن‌دی پیشینان، چاپی پینحه‌م، چاپخانه‌ی شقان، سلیمانی.
- عه‌لی، تالیب حوسین (٢٠١٤)، هه‌ندی لایه‌ن له‌ په‌یوه‌ندی نیوان پرسته و واتا له‌ کوردیدا، دکتۆرا نامه‌ی بڵاوکراوه، چاپی یه‌که‌م، بڵاوکراوه‌ی ئەکادیمیای کوردی، ژماره (٢٧٠)، چاپخانه‌ی حاجی هاشم، هه‌ولێر.
- فه‌ره‌ادی، ساجیده عه‌بدوڵلا (٢٠١٣)، چەند لیکۆلینه‌وه‌یه‌کی زمانه‌وانی، چاپی یه‌که‌م، بڵاوکراوه‌ی ئەکادیمیای کوردی، ژماره (٢٢٢)، چاپخانه‌ی حاجی هاشم، هه‌ولێر.
- \_\_\_\_\_ (٢٠١٣ب)، هه‌ندی لایه‌نی پرسته‌سازی زمانی کوردی، چاپی یه‌که‌م، بڵاوکراوه‌ی ئەکادیمیای کوردی، ژماره (١٩٣)، چاپخانه‌ی حاجی هاشم، هه‌ولێر.

- قادر، کاروان عمر (۲۰۰۸)، **رسته‌ی باسمنده له زمانی کوردیدا**، ماستهر نامه‌ی بلاوکراوه، چاپی یه‌که‌م، چاپخانه‌ی تیشک، سلیمانی.
- کانه‌بی، دلیر صادق (۲۰۱۵)، **تیوری بارگه‌خستن و پۆنانی رسته**، دکتۆرا نامه‌ی بلاوکراوه، چاپی یه‌که‌م، چاپخانه‌ی موکریانی، هه‌ولێر.
- محهمه‌دئه‌مین، یوسف نوری (۲۰۱۵)، **رسته‌ی لیکدراو له زمانی کوردیدا به‌پیی یاساکانی گوێزانه‌وه**، ماستهرنامه‌ی بلاوکراوه، چاپی یه‌که‌م، ده‌زگای چاپ و په‌خشی نارین، هه‌ولێر.

#### ب- نامه‌ی زانکۆیی بلاونه‌کراوه:

- به‌رزنجی، شلیر ره‌سول محمد (۲۰۰۴)، **یاساکانی دارشتنی لارسته‌ی دیارخه‌ری له زمانی کوردیدا**، نامه‌ی دکتۆرا، کۆلیجی ئاداب، زانکۆی سه‌لاحه‌ددین.
- سألح، ده‌روون عه‌بدوولره‌حمان (۲۰۱۰)، **ئیکۆتۆمی له ئاسته‌کانی زمانی کوردیدا**، نامه‌ی ماستهر، کۆلیژی زمان، زانکۆی سلیمانی.
- عه‌لی، فه‌تاح مامه (۱۹۹۸)، **ئیدیهم له زمانی کوردیدا**، نامه‌ی دکتۆرا، کۆلیجی ئاداب، زانکۆی سه‌لاحه‌ددین.
- عه‌بدووللا، مه‌باباد کامیل (۲۰۱۰) **چه‌ند کرده‌یه‌کی سینتاکسی له شیوه‌زاری هه‌ورامیدا**، نامه‌ی دکتۆرا، کۆلیژی زمان، زانکۆی سلیمانی.
- عه‌بدوولره‌حمان، قیان به‌کر (۲۰۱۵)، **پارسته له کوردی ناوه‌پراستدا**، نامه‌ی ماستهر، کۆلیژی په‌روه‌رده، زانکۆی سه‌لاحه‌ددین.
- که‌مال، دیار عه‌لی (۲۰۰۲)، **رێزمانی کوردی پروانگه‌یه‌کی به‌ره‌مه‌پێتان و گوێزانه‌وه**، نامه‌ی ماستهر، کۆلیژی په‌روه‌رده، زانکۆی سه‌لاحه‌ددین.

#### پ- گۆفاری:

- حسه‌ین، ئازاد ئه‌حمه‌د (۲۰۱۲)، **یاسای گوێزانه‌وه و کۆپیکردن له سینتاکسی زمانی کوردیدا- شیوه‌زاری سلیمانی**، **گۆفاری زانکۆی کۆیه**، ژماره (۲۲)، ل، ۲۲۹-۲۴۹.

- فه‌ره‌ادی، ساجیده عه‌بدو‌ل‌لا (۲۰۱۵)، شیکردنه‌وهی سینتاکسی په‌ندی پیشینان، گو‌فاری زانکوی راپه‌رین، ژماره (۲) ل، ۴۰۱-۴۲۲.
- محمد، حاتم و‌لیا (۲۰۱۲)، رۆنانی رسته‌ی ساده، *مجلة الاستاذ*، العدد، (۲۰۰)، ص، ۲۰۹-۲۲۵.
- محمد، \_\_\_\_\_ و محمد، ژیان عبدالله (۲۰۱۵)، پیکهاته‌ی زانیاری و کرده قسه‌یه‌کان، گو‌فاری زانکۆ بو‌ زانسته مرو‌فایه‌تیه‌کان، به‌رگی ۱۹، ژماره ۴، ل، ۳۹-۶۴.

۲- به‌ زمانی عه‌ره‌بی:

- الخولي، محمد علي (۱۹۹۹)، قواعد تحويلية للغة العربية، الطبعة الأولى، دار الفلاح للنشر والتوزيع، عمان.

۳- به‌ زمانی ئینگلیزی:

- Amin, waria omar (1979), **Aspects of the verbal construction in Kurdish**, Ph.D. dissertation, University of London.
- Can, Nilufer (2011), **A proverb Learned is a proverb Earned. Future English Teachers Experiences of Learning English proverbs in Anatolian Teacher Training High Schools in Turkey**, M.A. Thesis, Middle East Technical University .Graduate school of Sciences, Department of English Language Teaching.
- Dawkins, John (1975), **Syntax and Readability**, International Reading Association, Newark, Delaware.
- Fattah, M.M (1997), **A Generative Grammar of Kurdish**, Unpublished doctoral dissertation, university of Amsterdam.

## المخلص

### تحليل امثال كوردية وفق قوانين التحويل

هذه الدراسة محاولة لتطبيق قوانين التحويل على الأمثال الكوردية، على الرغم من أن المثل تعبير ثابت، ولا يخضع بسهولة لجميع التحويلات، ولكن وفقا لقوانين التحويل، بعد توليد الجملة الأساسية للمثل في البنية العميقة، فإنه يحتاج إلى عدة قواعد التحويل للوصول إلى البنية السطحية. نظرا لأن الأمثال مقصودة، غالبا ما يؤكد المتحدث عمدا عنصر معين أو عناصر من تركيب المثل، يغيرها أو يحركها للخلف وللأمام، من أجل تسهيل عملية الوصول للمعنى المقصود؛ وهذا الترتيب لا يغير حالة والوظيفة النحوية للعناصر. تتألف الدراسة من فصلين إضافة إلى مقدمة ونتائج:

الفصل الأول: يدور حول العناصر النحوية والعلاقات الدلالية بينهما، وأنماط ترتيبهما في تركيب الأمثال الكوردية.

الفصل الثاني: مخصص لقوانين التحويل في الأمثال الكوردية، وقد حاولنا قدر المستطاع اثبات وشرح القوانين المطبقة في البنية السطحية للأمثال الكوردية.

**الكلمات الدالة:** عناصر النحو، قواعد التحويل، الأمثال، الترتيب الثابت، قاعدة الحذف.

## **Abstract**

### **An Analysis of Kurdish proverbs according to transformational rules**

This study is an attempt to apply the conversion rules to Kurdish proverbs, although the proverb is a fixed expression, and is not easily subject to all transformations, but according to the rules of transformation, after generating the basic sentence of the proverb in the deep structure, it needs several transformation rules to reach the surface structure. Since the proverbs are intentional, the speaker often intentionally emphasizes a certain element or elements of the proverb's structure, changing them or moving them back and forth, in order to facilitate the process of arriving at the intended meaning; This arrangement does not change the case and grammatical function of the elements. The study consists of two chapters in addition to an introduction and results:

The first chapter: It revolves around the grammatical elements and the semantic relations between them, and the patterns of their arrangement in the composition of Kurdish proverbs.

The second chapter: is devoted to the conversion rules in Kurdish proverbs. We have tried, as much as possible, to prove and explain the rules applied in the surface structure of Kurdish proverbs.

**Keywords:** Syntax elements, Transformational rules, Proverbs, Fixed order, Deletion rule.