

تاقمی (سیت) خوین گواستنهوه چییه؟

وهرگیرانی له ئینگلیزییهوه، حسین محهمهد

بهکارهینانی تاقمی خوین گواستنهوه

تاقمی خوین گواستنهوه بۆ گواستنهوهی خوینی جمانی ناو خوین هینهر و پیکهاتهکانی بهکاردههینریت. نهمهش کتومت گواستنهوهی خرۆکه سوورهکانی خوین و پهپکهی خوین (پلهیلیت) و پلازما دهگرینهوه. بۆ ئاسانکاری خوین گواستنهوه، کارمهندانی پزشکی بهستهی (پاکجی) خوینهکه زۆر به باشی لهسهروهوی نهخۆش ههلهواسن چونکه تاقمهکه به پینی هاتوچۆی هیزی کیش کردنی شله کاردهکات. سهریکی به شتیکی ئیژهوه دهبهستریت، که بۆ دندهانی جانتای خوینهکه بهکار دیت و سهرهکهی تریش دهرزی ژیر پیستی پیوه دهنوسیت. دواتر دهرزییهکه بهناو خوینهینهری نهخۆشهکهدا دهردریت.



تاقمی خوین گواستنهوه

بهشهکانی تاقمهکه

بهشهکانی ئهم تاقمه بریتین له پاریزهریکی پلاستیکی بزمارى و بزمارى پلاستیکی و همواکیش و سهلکه تنۆکه و لووله و تهوژم ریکخهر و دهرچهی کوتان و بهستهری لویر و دهرزی بن پیست. ههریهک لهم بهشانهش رۆلیکی زۆر گرنگ له ریکخستنی رى و جیی بى کهلین و مسوگهرکراوی خوین گواستنهوهدا دهگیرن.

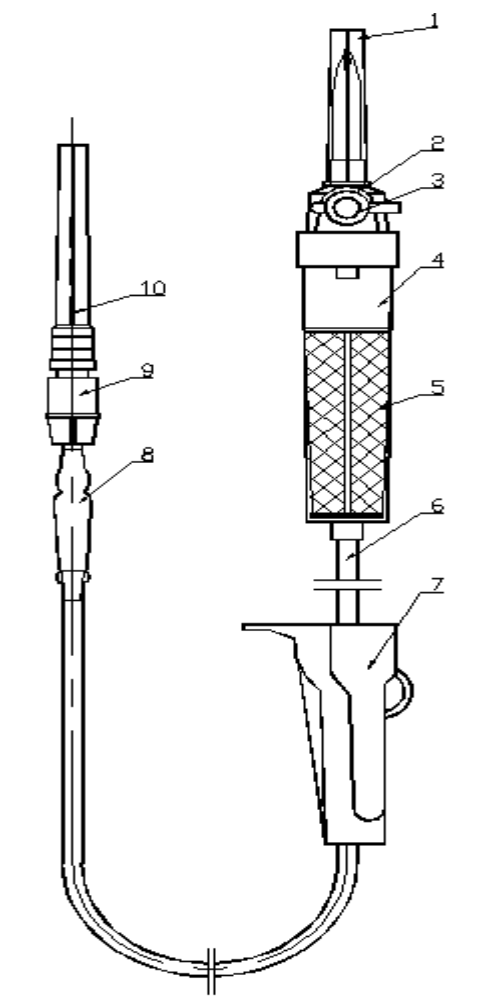

(تاقمی خوین گواستنهوهی یهک جار بهکار هینراو)

۱- پاریزهر ۲- بزماری پلاستیکی ۳- ههواکیش ۴- سهلهکه تنوکه ۵- پالافتهر ۶- لووله

۷- تهوژم ریکخهر ۸- شوینی کوتان ۹- بهستهری لویر ۱۰- دهرزی

ناساندنی بهشهکان

پاریزهری پلاستیکی بزماری

ئهم پاریزهرهوه پلاستیکییه بزمارییهکه دادهپوشیت، بهم جوړه بهپاکی رایدهگریت. خوئی ئهمه له پلاستیکی خاوین دروست دهگریت. پلاستیکه بزمارییهکه دهچینه ناو ههنگری ئهو خوینهی دهگوازریتهوه و راستهوخۆ بهرخوینهکه دهکویت. جا لهبهرئهوه پاکژییهکهی و مهرجی تهنروسستییهکهی دهبیت بهههرکلۆجیک بیت پاریزراو بن. ئهمانهش ههر به پاریزهرهکه دهپاریزرین.

بزماری پلاستیکی

ئەم بزمارة لەو سەری لۆلەكەیهوه و لە مادەى ئەكریلۆنترین بوتادین ستایرین. بەمەبەستى ناوبرى خویندانەكە یان توورەكەى خوینەكە بەكاردیت و ھەروەھا ٲراگرتنى ھەموو تاقمەكەى خوین گواستنەوهكە، لەو كاتەى بەكاردەھینریت.



بزماری پلاستیكى

ھەوا كیش

ھەواكیش دەكەوتتە بنى بزمارة پلاستیكییهكەوه. وەك دەروازەى ئەو ھەوايە كاردەكات دەچیتتە ناو باربەرى خوینەكەوه یان جانتای ئەو خوینەى دەگوازریتتەوه. دواچار ئەم ھەوايە ھەندیک فشارى سەر خوینەكە كەم دەكاتتەوه و یاریدەى گواستنەوهى خوینەكە دەدات.

سەلكە تنۆكە

ئەمەش سەلكیكى روون و شیوه كیسە و ٲریك كەوتتتە خوارەوهى بنكەى بزمارةكەوه. ئەمە یەكەمین بەشى تاقمەكەیه تیایدا خوین تنۆك تنۆك دیتتە ناوموه و كۆدەبیتتەوه. وەك شوینی ھەژماركردنى ٲیژھەى تەوژمى خوین كاردەكات و چاودیری دەكات، گەر خوینی ھاتوو تەوژم بدات. دەكریت سەلكە تنۆكە لە نەرمكەرەوهى پلاستیكى دروست بكریت.



سەلكە تنۆكە

خوین پالفتەر

خوین پالفتەر، که له مادهی پۆلیپرۆلین پیکهاتهوه، دهکهوێته ناو بهشی سەلکه تئوکهوه. کۆ و وورده تۆپهلی پهپکهی خوین و ئهو خرۆکه سپیانهی خوین لهکاتی کۆکردنهوه و ههڵگرتن، لادهبات. تاقدی نموونهی خوین گواستنهوه پالفتهریک بهکاردههینیت قهبارهی کونهکانی لهنیوان ۱۷۰-۲۶۰ ماکرۆن بێت. ئهما پیکهاتهی بچووکتهرهکهی تاقدمهکن و پالفتهریان بۆ پلازما و پهپکهی خوین و بهشی زۆری خرۆکه سپییهکانی خوین ههیه.

لووله

لووله چهمینراو و پروونهکه پیکهاتهی سههرهکی تاقدی خوین گواستنهوهکهیه. ئهم لوولهیه ناوهندهی ریرهوی تئپهر بوونی ئهو خوینهیه که دهگوازرێتهوه. ههموو بهشهکانی راگرهی خوین گواستنهوهکه بهمهوه دهبهستریت. ماده سههرهتاییه خامهکهی لوولهکه بریتی یه له پۆلیفینیل کلۆراید. مادهی دووانه ئیثیهیل ئیکسیلئیش بۆ تاقدمهکه زیاد دهکریت، که ههندیک نهرمه. خوی ئهم مادهیه ناکریت بۆ ئهم جۆره کهسانه و لهم دۆخانهی خوارهوهدا بهکاربهینریت:-

ئهو نهخۆشانهی ههستیاریان بۆ ئهم مادهیه ههیه

خوین گواستنهوهیهک تیایدا تاقدی فشاری وهک پهپمی خوین گواستنهوه بهکاربهینریت

ئهو نهخۆشانهی مندال و گچکه و له قوناغی پیش ههراشیدان (له رهگهزی نیر) و ژنای دووگیان و شیردهر.

تەوژم رېڭخەر

تەوژم رېڭخەر، كە لە مادەى پۆلى پرۆپلىن يان ئەكريلونترين بوتادين ستايرين پېكدېت، بەدرېژى بە لولەكەمە دەنوسېنرېت، لە نىوان بەشى سەلكە تىك و بەشى كوتانە. دەكرېت بەدرېژاى لولە پلاستېكە سەرو خوارى پېكرېت. ئەمەش بۆ دەرگىر كرن و رېڭخستى ئەو تەوژمى خوينە بەكار دەهېنرېت، كە دەگواز رېتە.

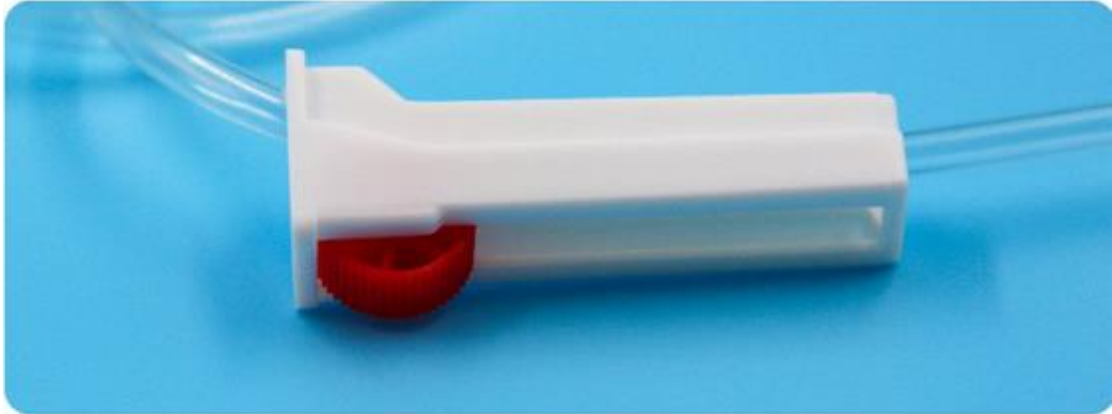

تەوژم رېڭخەر

بەشى كوتان

شوينى كوتان لە پېشى دەرزىبەكەمە. لېرەو دەو و دەرمان دەكرېت بەكار بەھنرېت، كاتېك خوين گواستەمەكە روو دەدات. مادەى شوپى دەرزى پېكر دىكە دەكرېت شىلە بېت يان بى شىلە بېت. ئەوانەى ھەستىار بىان ھەمە مادە شىلاو مەكەيان بۆ بەكار ناھنرېت، دەبېت مادەى بى شىلاو بەكار بەھنرېت.



بەشى كوتان لەرېگەى بېك بەستەرى لوپرەو بە دەرزىبەكەمە دەبەستېت

پیک بەستەری لویر

ئەم پیک بەستەرە لە ئەکریلۆنتزین بوتادین ستایرین دروست دەکریت، ئەم بەشە کردارییانه گرنگترین بەشی تاقمەکەیه، ریک لە پشتهوهی دەرزیهکەوهیه. دەرزى ژیرپیست بەم بەشەوه نووساوه.

دەرزى بن پیست

ئەمەش بۆ کون کردن و سمینی خوینەنەری نەخۆش بەکار دەبریت. خۆی ئەمە نەخۆش و تاقمی خوین گواستەوهکە پیکەوه دەبەستتەوه. لە کۆتایی تاقمەکەدا، سەرنجراکیشەرانه کاریگەری لەسەر تەوژمی ئەو خوینە دەبیت، کە دەگوازریتەوه. گەرتیرەى کائولایەکە گەورەتر بیت، دەکریت تەوژمی خوینەکە خیراتر بکریت. گەر تیرەکەى بچووکتەر بیت، دەکریت تەوژمی خوینەکە لەسەر خۆتر بیت. بەم جۆرە دەبیت تیرەى راستەقینەى دەرزیهکە بەکار بەینریت تاوهکو برى پیویستی خوین لەماوهیکى دیاریکراودا بگوازریتەوه.

نووسینی ئانا لین، بەریۆهپەری بەبازارکردن لە کۆمپانیای (KMED)

سەرچاوه:-

<https://www.kmedhealth.com/what-is-a-blood-transfusion-set/>