

УЧРЕЖДЕНИЕ РОССИЙСКОЙ АКАДЕМИИ НАУК  
ИНСТИТУТ ВОСТОКОВЕДЕНИЯ РАН

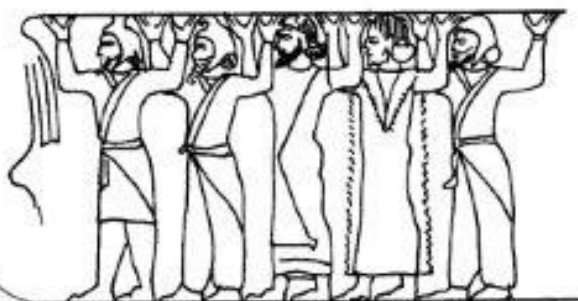

**ДРЕВНОСТЬ:**  
ИСТОРИЧЕСКОЕ  
ЗНАНИЕ  
И СПЕЦИФИКА  
ИСТОЧНИКА



2011



УЧРЕЖДЕНИЕ РОССИЙСКОЙ АКАДЕМИИ НАУК  
ИНСТИТУТ ВОСТОКОВЕДЕНИЯ РАН

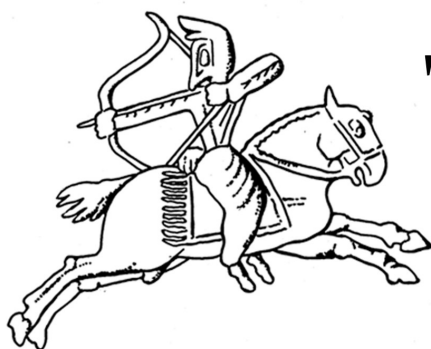

**ДРЕВНОСТЬ:**  
ИСТОРИЧЕСКОЕ  
ЗНАНИЕ  
И СПЕЦИФИКА  
ИСТОЧНИКА

МОСКВА 2011

**ANTIQUITY:  
HISTORICAL KNOWLEDGE  
AND SPECIFIC NATURE OF SOURCES**

Moscow  
Institute of Oriental Studies  
2011

РОССИЙСКАЯ АКАДЕМИЯ НАУК  
ОТДЕЛЕНИЕ ИСТОРИКО-ФИЛОЛОГИЧЕСКИХ НАУК  
ИНСТИТУТ ВОСТОКОВЕДЕНИЯ

**ДРЕВНОСТЬ:  
ИСТОРИЧЕСКОЕ ЗНАНИЕ  
И СПЕЦИФИКА ИСТОЧНИКА**

Материалы международной научной конференции,  
посвященной памяти Эдвина Арвидовича Грантовского  
и Дмитрия Сергеевича Раевского  
Выпуск V

**12-14 декабря 2011 года**

Москва  
ИВ РАН  
2011

**Оргкомитет конференции:**

В.П. Андросов (председатель),  
Е.В. Антонова,  
А.С. Балахванцев (отв. секретарь),  
Г.Ю. Колганова,  
А.А. Петрова,  
М.Н. Погребова,  
А.В. Сафронов  
Л.А. Чவர்ь

**Ответственные редакторы:**

А.С. Балахванцев,  
Г.Ю. Колганова

**Художник:**

Т.П. Удыма

ISBN 978-5-89282-492-7

© Институт Востоковедения РАН  
© Отдел истории и культуры Древнего Востока

## СОДЕРЖАНИЕ

ПРЕДИСЛОВИЕ.....	14
<i>Чвырь Л.А. (ИВ РАН)</i>	
Этнографические сюжеты в творчестве Б.А. Литвинского.....	15
<i>Абу Аль Хассан Махмуд (Каирский университет)</i>	
Аварис и Гонур.....	21
<i>Авилова Л.И. (ИА РАН)</i>	
О специфике экономики Ближнего Востока в эпоху раннего металла.....	25
<i>Александрова Н.В. (ИВ РАН)</i>	
Китайские паломники о «стране Синхале».....	29
<i>Андреева М.В. (ИА РАН)</i>	
К вопросу о поисках ранних следов индоиранского культа Сомы/Хаомы в археологических источниках.....	31
<i>Антонова Е.В. (ИВ РАН)</i>	
БМАК: новые открытия и новые проблемы.....	34
<i>Бабаев И.А. (ИА НАНА, Баку)</i>	
Некоторые итоги раскопок на городище Габалы – столичного города Кавказской Албании.....	37
<i>Балабина В.И. (ИА РАН)</i>	
Некоторые зоо-антропоморфные отождествления эпохи палеолита.....	42
<i>Балахванцев А.С. (ИВ РАН)</i>	
Биметаллический клевец из Бугуруслана и некоторые проблемы раннескифской истории.....	44
<i>Банщикова А.А. (Иаф РАН)</i>	
Всеазиатская империя Stt и контаминация образов ближневосточных правителей в позднеегипетской и средневековой арабской историко-литературной традиции.....	49

<i>Болелов С.Б. (ГМИНВ)</i>	
Античная крепость на Оксе (Археологические исследования Кампыртепа на юге Узбекистана).....	53
<i>Брилева О.А. (ГМИНВ)</i>	
Иллюстрация одного мифа на примере изображений воина и льва на штандартах XVI–XIV вв. до н.э.....	60
<i>Вертоградова В.В. (ИВ РАН)</i>	
Понятие дискурса (vākuṃ) по «Вахьядхьяе» из «Вишнудхармоттары».....	63
<i>Виноградова Н.М. (ИВ РАН), Кутимов Ю.Г. (ИИМК), Тойфер М. (DAI)</i>	
Новые исследования Южно-Таджикистанской археологической экспедиции в 2010 году.....	66
<i>Вольная Г.Н. (Владикавказ)</i>	
Привески в виде сдвоенных протом лошадей из памятников Центрального Кавказа раннего железного века.....	67
<i>Вязовикина К.А. (ГМИИ)</i>	
Заметки о «волшебной» глине (на материале древнекитайских памятников).....	71
<i>Громова А.В. (ИСАА)</i>	
Иоанн Малала о восточной политике римских императоров .....	75
<i>Гуцалов С.Ю. (Орск)</i>	
О греческом влиянии на искусство кочевников Восточной Европы в конце V–IV вв. до н.э. (на примере золотых бляшек-личин).....	78
<i>Демидчик А.Е. (НГУ, Новосибирск)</i>	
Еще раз о восьмой надписи номарха Анхтифи.....	82
<i>Зинченко С.А., Шер Я.А. (РГГУ)</i>	
Стрелец из Жалтырак-Таша.....	85
<i>Зубова О.И. (ИВ РАН)</i>	
Представления о восстании из мертвых в Текстах пирамид.....	89



<i>Ильин-Томич А.А. (МГУ)</i>	
Администрация в Египте XVI–XVII династий: вопрос преемственности.....	91
<i>Канторович А.Р. (МГУ)</i>	
Изображения в скифском зверином стиле на предметах из Нартанского могильника.....	94
<i>Канторович А.Р. (МГУ), Маслов В.Е., Петренко В.Г. (ИА РАН)</i>	
Новый памятник эпохи скифской архаики на территории Ставропольского края.....	100
<i>Карлова К.Ф. (РГГУ)</i>	
Значение меридиональной оси координат «север – юг» и «юг – север» в «небесной топографии» Текстов пирамид.....	104
<i>Клейменов А.А. (Тула)</i>	
К вопросу об особенностях использования термина «фаланга» в «Анабасисе Александра».....	106
<i>Клейн Л.С. (Европейский университет, СПб)</i>	
Дальние корни погребальных традиций ариев.....	110
<i>Колганова Г.Ю. (ИВ РАН)</i>	
Синий цвет в контексте культуры древней Месопотамии.....	113
<i>Краева Л.А. (ОГПУ, Оренбург)</i>	
Специфика гончарства ранних кочевников Южного Приуралья IV–I вв. до н.э.....	116
<i>Кузнецова Т.М. (ИА РАН)</i>	
Αλοθευειος скифской хронологии.....	121
<i>Кузьмина Е.Е. (Институт культурологии)</i>	
Образ Митры в наскальном искусстве азиатских степей.....	124
<i>Кулланда С.В. (ИВ РАН)</i>	
Иранистика и эллинистика.....	126
<i>Лаврентьева Н.В. (ГМИИ)</i>	
Папирусы Среднего царства. Проблема протографов для «Текстов Саркофагов».....	128

<i>Ладынин И.А. (МГУ)</i>	
«Шешонк-завоеватель»: о времени и предпосылках формирования одного образа позднеегипетской историографии.....	131
<i>Лебединский В.В., Пронина Ю.А. (ИВ РАН)</i>	
Подводно-археологические исследования с применением новейших технических средств.....	134
<i>Лепехова Е.С. (ИВ РАН)</i>	
Роль буддийского движения в процессе строительства буддийских храмов в Японии в VIII в.....	135
<i>Lombardo G. (Museo Nazionale d'Arte Orientale)</i>	
The Recent Finds at Gelot, Kuljab District, and their Importance for a Reconstruction of the Diffusion Pattern of the Sapalli Culture in Southern Tajikistan.....	141
<i>Мейтарчян М.Б. (ИВ РАН)</i>	
О роли собаки в зороастризме.....	142
<i>Миронова А.В. (РГГУ)</i>	
Праздник полнолуния в храме Хатхор в Дендере.....	145
<i>Мошинский А.П. (ГИМ)</i>	
Дигорская культура. Проблемы выделения и хронологии.....	148
<i>Немировский А.А. (ИВИ РАН)</i>	
Список стран из надписи Тукульти-Нинурты Тп. 16 и сфера влияния Касситской Вавилонии на Загросе в XIII в. до н.э.....	152
<i>Никитина А.Д. (МИЭП)</i>	
Правоотношения дарения и обмена в старовавилонском праве в первой половине II тыс. до н.э.....	155
<i>Николаева Н.А. (МГОУ)</i>	
Картвело-индоевропейские контакты в III/II–II тыс. до н.э. по данным лингвистики и археологии.....	157
<i>Никольская К.Д. (ИСАА)</i>	
Порицание воровства в древнеиндийской традиции.....	160

<i>Никулина Н.М. (МГУ)</i>	
Аполлон и курорты в искусстве греческой архаики. Памятники с островов Эгейского моря.....	163
<i>Петрова А.А. (ИВ РАН)</i>	
К вопросу о значении жертвенных формул «хотеп-ди-несу» в частных гробницах эпохи Древнего царства.....	167
<i>Погребова М.Н. (ИВ РАН)</i>	
Кони в древней погребальной обрядности населения Южного Кавказа.....	170
<i>Полидович Ю.Б. (Донецк)</i>	
О возможности использования скифского «звериного стиля» как источника для этнокультурных реконструкций.....	173
<i>Рукавишников И.В. (ИА РАН)</i>	
Декор меча из кургана 4 могильника Филипповка 1.....	176
<i>Сафронов А.В. (ИВ РАН)</i>	
Еще раз к вопросу о географических границах термина <i>St.t</i> в эпоху Нового Царства.....	182
<i>Синика В.С. (Тирасполь)</i>	
О латенском влиянии на материальную культуру скифского могильника III-II вв. до н.э. у с. Глиное на левобережье Нижнего Днестра.....	184
<i>Соловьева С.С. (МГУ)</i>	
Экскурс по страницам истории древнего морского порта (Яффа).....	188
<i>Тер-Мартirosов Ф.И. (ИА НАН РА, Ереван)</i>	
4 примечания к сведениям Страбона.....	189
<i>Тихонов Р.В. (ЕГУ, Елец)</i>	
К вопросу о времени и обстоятельствах появления штампованной керамики в Бактрии.....	192
<i>Томашевич О.В. (МГУ)</i>	
Таланты и поклонники: из истории становления немецкой школы египтологии.....	195

<i>Тюрин М.Н. (ИВ РАН)</i>	
Архитектура Кермез Дере в контексте докерамического неолита Северной Месопотамии.....	198
<i>Шелестин В.Ю. (ГАУГН)</i>	
Страна Адания и хетто-киццуваднские отношения.....	200
<i>Эрлих В.Р. (ГМИНВ)</i>	
Золотые серьги из погребений архаического времени могильника Нартан.....	203
<i>Яблонский Л.Т. (ИА РАН)</i>	
Морфология, типология и хронология «золотого меча» из Филипповки.....	207
ДОПОЛНЕНИЯ.....	211
<i>Коровчинский И.Н. (МГОУ)</i>	
Является ли храм Окса в Тахти-Сангине храмом огня?.....	211
<i>Переводчикова Е.В. (ГИМ)</i>	
Скифский звериный стиль и искусство подделки.....	212



## ПРЕДИСЛОВИЕ

Человек в его человеческой специфике  
всегда выражает себя, т.е. создает текст.

М. Бахтин

Изучение древней истории базируется на различных и разноприродных «текстах» культуры, ни один из которых не может дать полной и объективной картины рассматриваемых явлений. Интерпретация данных языка, письменных текстов, памятников искусства, материальной культуры, этнографии, предпринятая с целью воссоздания тех или иных сюжетов, будет удовлетворительной лишь при их полном учете и согласовании. Под согласованием мы понимаем не привлечение отдельных иллюстраций из источников, чуждых специалисту в одной из перечисленных областей, а тщательное и независимое изучение разноприродных материалов, направленное на решение единой проблемы. Э.А. Грантовский и Д.С. Раевский – ярчайшие представители методологического подхода, в основе которого комплексное и широкомасштабное изучение источников. Проводимые с 1996 г. Отделом Истории и культуры Древнего Востока Института востоковедения РАН конференции наглядно демонстрируют, что этот подход оказывается важным объединяющим принципом, привлекающим ученых самого разного профиля: археологов, историков, филологов, культурологов, этнографов, философов, искусствоведов, религиоведов и др. Целью коллектива Отдела Истории и культуры Древнего Востока, организующего конференции памяти Э.А. Грантовского и Д.С. Раевского, является привлечение внимания как можно большего круга исследователей к проблеме соотношения вербальных и невербальных текстов – комплексного изучения таких тем как язык и материальная культура, нарративные свидетельства и памятники искусства, этнография и археология. Особое внимание предполагается уделить: как случаям несовпадения или неполного совпадения категорий языка и материальной культуры и вытекающим отсюда последствиям, так и наоборот, ситуациям, при которых материальная культура может быть аргументировано связана с определенным языком; исследованиям взаимодействия языка и материальной культуры в процессе миграций носителей языка; специальному рассмотрению своеобразия той письменной традиции, к которой принадлежит автор нарратива, и тщательной аргументации интерпретации материальных памятников, относящихся к описываемым событиям; выработке единых принципов сравнения археологических и этнографических материалов, т.е. поиску конкретных аналогий, не случайных или выбранных волонтаристски; этнографическому изучению трансформации форм в отдельной этнокультурной традиции и опыту различения «научной» и «народной» интерпретации невербальных текстов. Не случайно предлагаемый вниманию читателей сборник открывает статья «Этнографические сюжеты в творчестве Б.А. Литвинского» Л.А. Чвырь, посвященная тому, как Борис Анатольевич осуществлял *междисциплинарный подход*, сделав его одним из опорных в собственных изысканиях. Сотрудники Отдела Истории и культуры Древнего Востока стараются сохранить традицию междисциплинарных исследований.

*Отдел Истории и культуры Древнего Востока  
Института востоковедения РАН*

### Этнографические сюжеты в творчестве Б.А. Литвинского

Научное наследие Б.А. Литвинского внушительно не только по объему, но и чрезвычайно многогранно, связано с решением множества проблем в истории культуры Центральной Азии. Однако основой его «научной идентификации», конечно, была профессия археолога, причем, археолога удачливого, открывшего и исследовавшего несколько крупнейших памятников Средней Азии (в южном Таджикистане, на Памире и в Фергане). Б.А. Литвинский никогда не ограничивался обычными публикациями обнаруженных материалов с их первичной археологической интерпретацией, за ними всегда следовали дальнейшие поиски аналогий и их историко-культурный комментарий, извлечение новых, более глубоких смыслов из каждой найденной вещи, из всего археологического объекта в целом или из характеристики окружающей памятник этнокультурной среды. Подобные задачи, естественно, требовали привлечения данных смежных наук – востоковедения, антропологии, лингвистики, фольклористики. В этом ряду этнографические мотивы тоже не были случайными и занимали важное место во многих его статьях и монографиях.

Археолого-этнографические исследования культуры Средней Азии – мощное направление в отечественной науке XX в., у истоков которого стоял С.П. Толстов. Долгое время они были общепринятым и неоспоримым приемом исторического анализа. Тем удивительнее, что археолого-этнографический подход к изучению культуры с методической стороны так и остаётся слабо разработанным, фактически каждый автор в меру своих возможностей, компетенции и целей просто искал своим археологическим артефактам «похожие» (по его мнению) этнографические реалии. От качества подбора этнографических примеров часто зависела аргументированность его выводов. Но к концу столетия среди археологов стали возникать первые сомнения в убедительности и даже правомочности подобных сравнений. Возможно, причиной этому послужили наблюдения над массовым использованием археолого-этнографических сопоставлений, со временем превратившихся в полуавтоматическую и обязательную процедуру с заранее известными или подразумеваемыми, часто уже вторичными выводами. Этот сюжет, несомненно, требует специального обсуждения, но в докладе я предлагаю лишь присмотреться, как *междисциплинарный подход* осуществлял Б.А. Литвинский, который его не просто использовал, а сделал одним из опорных в своих изысканиях.

Б.А. Литвинский был, безусловно, человеком своего времени, разделяя с ним коллективные идеалы и заблуждения, предубеждения и стереотипы. Но некоторые своеобразные черты его работы с этнографическим материалом всё же заметно отличали его от большинства коллег. Работая с Б.А. Литвинским в одном секторе ИВ РАН с 1972 г., я могла непосредственно наблюдать его особое отношение к этнографии: он знал абсолютно всю дореволюционную и

современную литературу по этнографии оседлых обитателей Средней Азии (вплоть до крошечных этнографических заметок в туркестанской прессе XIX в.). Но помимо этого у него был ещё один, не менее важный источник знаний – личное знакомство со многими ведущими этнографами Москвы, Петербурга, и особенно Душанбе и Ташкента – О.А. Сухаревой, А.К. Писарчик, Н.Н.Ершовым и Б.Х. Кармышевой, а также с Н.А. Кисляковым, В.Г. Мошковой, Л.Ф. Моногаровой, М. Рахимовым, А.З. Розенфельд и др.; его постоянным дружелюбным вниманием пользовались и более молодые коллеги (Н. Акрамов, Н. Бабаева, А. Мардонова, О. Муродов, И. Мухиддинов, И.М. Стеблин-Каменский и др.). Со своими ровесниками и старшими товарищами Б.А. Литвинский не просто дружил, он восхищался их высоким профессионализмом и конечно был в курсе новейших полевых изысканий, которые в 50-70-х годах были исключительно интенсивны и плодотворны. Постоянно вращаясь среди этнографов-таджиковедов, консультируясь и «проговаривая» с ними особо интересующие его мельчайшие детали традиционной обрядности, Б.А. Литвинскому в итоге удавалось в каждом конкретном случае войти в уникальный историко-культурный контекст бытования этнографических фактов, которыми он владел наравне с самими этнографами, что встречается чрезвычайно редко.

Обычно археологи обращаются к этнографическим материалам, испытывая потребность в дополнительной интерпретации своих «безмолвных» объектов, особенно связанных с религиозными верованиями и представлениями. Но привлечение данных этой смежной науки изначально должно было опираться на свидетельства этнокультурной *связи* между древним и современным, «традиционно-этнографическим» населением Туркестана. В 50-70-е годы в среднеазиатской археологии эта задача ещё была актуальна и требовала тщательной аргументации, поэтому все усилия Литвинского поначалу были направлены именно на эту двуединую задачу – толкования конкретных археологических памятников и доказательства генетической этнокультурной преемственности населения Туркестана с древности до наших дней (Литвинский 1972а; 1972б; 1981; 1984).

Для решения поставленной задачи Б.А. Литвинский постоянно включал в археологическую интерпретацию заимствованные из этнографии народные объяснения того или иного обряда или атрибута, но его явно не удовлетворяло использование этнографических фактов только как иллюстрации к археолого-историческим построениям, он пытался найти, «докопаться», нащупать глубинный (домусульманский) *контекст* существования занимающих его этнографических реалий, и уже из него почерпнуть возможные смыслы и значения материальных остатков древних культур. Для этого он применял другой, более трудоемкий и малодоступный многим его коллегам прием, – погружения в этнографию среднеазиатского населения XIX-XX вв. Так в статьях Литвинского вместо простых сносок появились сначала отдельные комментарии, заметки, потом целые статьи и части монографии, посвященные уже целиком этнографическим сюжетам; Б.А. Литвинский пытался расширить понимание



общеисторической картины, совершая экскурсии в этнографическую сторону (Литвинский 1958; 1972а; 1981; 1989).

У Б.А. Литвинского есть несколько работ, в которых он исследовал собственно этнографический материал, т.е. он выступил как *этнограф*, но не обычный. Он обращался к уже выстроенному культурно-этнографическому контексту и, сообразуясь с заинтересовавшими его после археологического анализа проблемами, легко находил в местной этнографии похожие и адекватные археологическому контексту фрагменты (обычаи, обряды, верования) (Литвинский 1958; 1975; 1981; 1982б; 1989).

Теперь несколько слов о качестве другой части сравниваемого материала – древней. Для достижения действительно эффективного сравнения своих археологических материалов с разновременными и разнородными историческими источниками Б.А. Литвинский обычно опирался на мнения специалистов – востоковедов, лингвистов, филологов, фольклористов. В этих случаях казалось, что его роль сводилась лишь к выбору фактов для сопоставления и сведению всевозможных точек зрения. Подобным приемом – компиляцией научных фактов, добытых предшественниками – широко пользуются все, но результаты нередко получаются разные, ибо степень убедительности такого текста напрямую зависит от характера эрудиции автора.

Научная эрудиция Б.А. Литвинского поражает знанием колоссального объема мировой научной литературы по мельчайшим вопросам очень широкого круга востоковедческих историко-культурных проблем. Она позволяла ему, во-первых, находить этнографические аналогии совершенно определенной направленности (так, рассмотрение восточноиранских верований на Памире и доказательство их архаичных индоиранских корней Б.А. Литвинский довершает ещё и аналогиями из этнографии нуристанцев и других народов Гиндукуша, языки и культура которых непосредственно связаны с индоиранским миром), и, во-вторых, эрудиция дала возможность весьма уместно продемонстрировать целый арсенал фактов из разных исторических эпох (от Вед и Авесты до средневековых фольклорных и поэтических памятников) (Литвинский 1972б; 1975; 1981; 1982б).

Сопоставление такой широты и в то же время скрупулезности, как правило, весьма впечатляет читателя, но для нас важнее другое обстоятельство: Б.А. Литвинский рассматривает изучаемый объект (предмет, образ или обрядовое обыкновение) как бы с разных сторон, причем глазами *специалистов*, чьи точки зрения могут противоречить или, напротив, дополнять друг друга. Но Литвинский умел так построить изложение, что учет самых разных, противоположных толкований и мнений не мешал созданию общей, *цельной* картины, даже, напротив, делал её объёмнее и проблематичнее. Таким способом вокруг каждого изучаемого им объекта или явления (будь то памирские верования, нуристанская мифология, повседневная жизнь буддийских монахов Туркестана или использование масок и гробов в похоронно-погребальной обрядности предков таджиков) буквально на наших глазах создавалось особое *семантическое поле*, к которому действительно оказывались причастны и

древние индоиранцы, и современные памирцы, таджики, кафиры . Только на таком уровне «эрудированного» сопоставления становится возможен настоящий *синтез* научного знания (а не простое сопоставление, которым чаще всего и ограничивается большинство этнографов и археологов). Сначала интегрируется знание по ряду конкретных вопросов («памирские» статьи и состоят из ряда мелких заметок), из которых постепенно складывается убедительная картина *культурной преемственности* двух столь разведенных во времени групп населения (Литвинский 1975; 1981; 1982а; 1989).

Авторы, применяющие метод археолого-этнографических сопоставлений, обычно берут сравнительные данные из описаний этнографов, то есть воспринимают факты сквозь призму публикатора. Литвинский же часто *продолжал* этнографический анализ в нужном ему направлении. Такова ранняя статья Б.А. Литвинского об обычае закапывания постола в родильном обряде таджиков, где он включился в изучение актуальной тогда этнографической проблематики, преследуя цель различить основные «хронологические пласты» в связанных с этим обычаем традиционных представлениях и верованиях (Литвинский 1958).

Другой пример – энциклопедическая статья о *нуристанской мифологии* (Литвинский 1982а). В ней стояла иная задача – кратко охарактеризовать систему мировоззрения *бесписьменного* народа, сохранившего в языке и культуре основные черты мировосприятия ещё времен индоиранской общности. Поэтому обращение автора к данным этнографии закономерно и естественно. Б.А. Литвинский и здесь стремился из разрозненных фактов прежде всего наметить «этнографический фон» и сразу же сопоставить его с не менее фрагментированными данными письменных источников (Авесты и Вед). В отдельных случаях это помогало уяснить семантику как самих привлеченных этнографических фактов (то есть создать из них пусть *пунктирный, но уже контекст*), так и, одновременно, уловить возможные оттенки смыслов ранее не вполне понятных свидетельств в архаичных письменных текстах. В итоге статья представляет читателям емкую, структурно (послойно) изложенную реконструкцию мифологической системы нуристанцев - современных потомков древнего индоиранского населения, с которыми была связана значительная часть археологических исследований Б.А. Литвинского.

Литвинский был мастером такого рода *взаимного толкования* – туманных и разрозненных этнографических фактов, которые после этого «объединялись» в содержательные семантические «связки» – то по аналогиям с архаичными схемами, стереотипами или наоборот – неясности древних текстов представляли в несколько новом ракурсе. В каждом конкретном случае те и другие взаимные объяснения, естественно, гипотетичны и приблизительны, но с накоплением примеров таких взаимотолкований убеждение в их правомочности и важности постепенно укрепляется.

В своих работах по истории культуры Туркестана Литвинский почти всегда довольно широко использовал этнографические и востоковедческие (письменные) материалы. Б.А. Литвинский постоянно действовал как бы

поочередно в трех направлениях: то сопоставлял археологический материал с данными древних письменных источников, то подтверждал или разъяснял полученные выводы фактами этнографии, то, наоборот, брался за тщательное изучение собственно этнографических свидетельств в их исторической и археологической перспективе. После его систематических исследований такого рода стало окончательно ясно, что содержательное ядро большинства т.н. *домусульманских* этнографических верований и обычаев памирцев, таджиков и оседлых узбеков теперь уже бесспорно восходит к древнейшему периоду их истории (некоторые, возможно, даже ко времени индоиранской и индоевропейской общностей). И хотя из-за длительного временного разрыва и изменений вследствие инокультурного (особенно мусульманского) влияния древние (по происхождению) верования сохранились до наших дней фрагментарно, тщательное их сопоставление с древними аналогами даёт «густую сеть изопрагм, соединяющую современные верования и обычаи с индоиранскими...» (Литвинский 1981, 116), так что места для сомнений почти не остается.

Цель, поставленная самим Литвинским ещё полвека назад, была достигнута, этнокультурная преемственность доказана, и это для своего времени было несомненно большим и важным шагом вперед. Но этим значение его работ не исчерпывается. Взгляд этнографа, например, задерживается на выявленном в процессе сбора аналогий *историко-культурном ареале*, внутри которого автор выделил три пространственные зоны с разной степенью сохранности (узнаваемости, близости) древних и современных форм и смыслов «сходных» объектов – у памирцев, равнинных таджиков и, наконец, некоторых тюркоязычных народов (Литвинский 1981, 116). Возможно, в разных временных и пространственных точках (или зонах) этого ареала существовали разные формы *трансформации* каждого конкретного изучаемого археологического (или этнографического) явления; это предположение требует дальнейшего изучения. Так что работы Б.А. Литвинского являются ещё и богатым источником для методологических наблюдений, они дают возможность поразмышлять над такими, например, вопросами — *как* может изменяться форма изделия или явления (обряда, верования) при сохранении исходной сути архаичного содержания? И — *когда* ещё узнаваемая, но явно исторически изменившаяся форма явления уже несёт в себе принципиально новое содержание?. Обращение к подобного рода вопросам, как кажется, помогает преодолевать заштампованность, «замусоленность» *междисциплинарного подхода* в том виде и понимании, в котором он пребывает сейчас в нашем научном обиходе.

Пример «ферганской» монографии (Литвинский 1972а) тоже убеждает, что помимо выводов автора (к которым он пришел после обращения к этнографическим материалам), у внимательного читателя по-прежнему остаётся возможность самому сделать некоторые актуальные и существенные выводы, прямо вытекающие из текста монографии (например, о шаткости и сомнительности распространенного в наших науках тезиса о похоронно-поминальной обрядности как важного этнического признака).

В итоге вклад Б.А. Литвинского в среднеазиатскую этнографию можно охарактеризовать как довольно разнообразный и по содержанию, и по форме: от интерпретации отдельных, разрозненных фактов до широких этногенетических выводов (например, об этнокультурном единстве населения всего Туркестана, т.е. Средней Азии и основной части Синьцзяна) (Литвинский 1984). Сочинениям Литвинского всегда было присуще сочетание широты взгляда с непременным вниманием к конкретной, частной проблематике и с тщательным, подробным анализом историко-культурного материала. Координатами его творчества всегда служили *врожденные способности* (неуёмная любознательность, редкая целеустремленность и исследовательская энергия) и благоприобретенная колоссальная *эрудиция*. В этих пределах ему удавалось успешно действовать одному там, где обычно требуются совместные усилия двух-трех специалистов. Б.А. Литвинский был одним из немногих ученых, действительно, без профанации владевших «комплексным, междисциплинарным подходом»; более того, сумевшим превратить его в плодотворный и аргументированный **междисциплинарный анализ**, единственно способствующий синтезу исторического знания.

### Литература

*Литвинский Б.А.* О древности одного среднеазиатского обычая // Краткие сообщения института этнографии. М., 1958. Вып. XXX.

*Литвинский Б.А.* Курганы и курумы Западной Ферганы (Раскопки. Погребальный обряд в свете этнографии). М., 1972а.

*Литвинский Б.А.* Древние кочевники «крыши мира». М., 1972б.

*Литвинский Б.А.* Памирская космология (опыт реконструкции) // Страны и народы Востока. М., 1975. Вып. 16.

*Литвинский Б.А.* Семантика древних верований и обрядов памирцев // Средняя Азия и её соседи в древности и средневековье. М., 1981.

*Литвинский Б.А.* Нуристанская мифология // Мифы народов мира. М., 1982а. Т.2.

*Литвинский Б.А.* Пари // Мифы народов мира. М., 1982б. Т.2.

*Литвинский Б.А.* Исторические судьбы Восточного Туркестана и Средней Азии (проблемы этнокультурной общности) // Восточный Туркестан и Средняя Азия. М., 1984.

*Литвинский Б.А.* Монастырская жизнь восточнотуркестанской сангхи // Буддизм, история и культура. М., 1989.

### Аварис и Гонур

Поселение Телль Эль-Даб'а на востоке дельты Нила – древний город Аварис, столица гиксосов, правивших в этой части Египта в 1638-1530 гг. до н. э. По данным археологии, самое древнее поселение существовало задолго до образования гиксосского царства и относится к периоду правления фараона XII династии Аменемхета I (1963-1934 гг. до н.э.). Находки грубообожженной лепной керамики указывают на контакты с регионом Сиро-Палестины времени средней бронзы I (МВІ). Население этого древнего поселения могло оказаться в Телль Эль-Даб'а в результате переселения, активизации экспедиций за металлом на Синай и торговых контактов с Левантом.

Присутствие ближневосточного населения в Телль Эль-Даб'а стало заметным в конце XII - начале XIII династии, что в свою очередь отразилось на архитектуре домов и погребениях. В поселении были выявлены дома (раскоп F/I), дворец (F/II) и храмы, планы которых напоминают архитектурные типы, известные на севере Сирии начиная со второй половины IV тыс. до н.э. и до средней бронзы. Один из таких типов называют “*Mittelsaalhaus*” или “дом с центральным залом”; подобные были во дворце Мари, синхронном поселению Телль Эль-Даб'а (Bietak 1996).

Погребения, относящиеся к этому периоду, располагались рядом с домами, что нехарактерно для Египта и в то же время указывает на сиро-палестинское происхождение похороненных в них людей. Здесь важно отметить, что 50% мужских погребений включает в свой погребальный инвентарь сиро-палестинское оружие, значит, большинство населения Телль Эль-Даб'а – воины из Сиро-Палестины. Традиция привлечения азиатских воинов в Египет засвидетельствована, по крайней мере, со времен Древнего царства. Тогда на рельефах их изображали с характерным оружием. Во время XII династии было построено отдельное поселение для азиатских воинов в Эллахуне около резиденции фараона Аменемхета III.

Погребения воинов в Телль Эль-Даб'а являются особой группой элитарных гробниц. Похороненные в них люди, видимо, имели тесные контакты с египетской администрацией, но в то же время сохраняли свое ближневосточное происхождение. Погребения располагались в двух некрополях (d/2 и d/1) раскопа F/I. Более поздний некрополь (d/1) находился в саду дворца, где, скорее всего, жили высокопоставленные азиатские чиновники. Все гробницы – прямоугольные камерные из сырцового кирпича со сводчатым перекрытием. Большинство гробниц имеют ориентировку В–Ю-В – З–С-З. Конструкция гробниц в целом соответствует египетским традициям (план, местоположение в некрополе, внутренние размеры гробниц, использование «египетского локтя»). Однако погребальный инвентарь и скорченное положение умерших явно не местного происхождения.

В поселении Телль Эль-Даб'а кроме камерных гробниц были еще и ямные могилы, цисты прямоугольной или овальной формы из необожженного кирпича с

плоским перекрытием и детские захоронения в глиняных горшках (Fostner-Muller 2008).

Судя по погребальному инвентарю, женские составляли одну треть общего количества погребений некрополя d/2. Согласно данным антропологии женщины были местного происхождения, в то время как мужская часть населения была явно неегипетского происхождения. Подобные особенности зафиксированы в некрополе Камид Эль Лоз эпохи железного века (Левант).

Одной из явно неегипетских черт погребений являются захоронения ослов, баранов и коз, находящихся либо во входной яме, либо в отдельной яме около входа в гробницу. В некоторых случаях животных хоронили в отдельной, коллективной яме, которая, видимо, относилась к целой группе гробниц. Культовые захоронения животных у входа в гробницу, вероятно, имеют месопотамское происхождение (III тыс. до н.э.). Скорее всего, традиция распространилась до Сирии, Палестины (Иерихон, Лахиш, Телль Акко, Телль Харор, Телль Эль-Аджул) эпохи средней бронзы и оттуда дошла до Египта (Телль Эль-Даб'а). Предполагается, что этот тип захоронений был присущ лишь главам караванов. В связи с этим, мне кажется, следует отметить роль ослов в караванной торговле в этом регионе. Потому их и хоронили у входа. Кроме того, в некрополе были так называемые жертвенные ямы, появившиеся в конце XIII династии, которые располагались лишь у входа в некоторые гробницы, но иногда были коллективными, относившимися ко всем погребенным. В них найдены остатки ритуальной пищи и намеренно разбитые сосуды. Большинство жертвенных животных представлено особями мелкого рогатого скота.

В некрополях Телль Эль-Даб'а практиковался еще один культ не местного происхождения – захоронения слуг вдоль или перед гробницей хозяина. Это были молодые девушки с крепкими костяками, которых, видимо, хоронили в то же время, что и хозяина. Похожие захоронения слуг были известны в Месопотамии.

Остатки погребальных приношений явно отражают богатство и разнообразие статуса умерших. Самым характерным элементом инвентаря были бронзовое оружие левантского происхождения, идентичное изделиям, характерным для погребений воинов в Леванте периода средней бронзы ПА (копья, топор, кинжал). Кроме бронзовых были обнаружены образцы оружия из серебра. В гробницах также найдены сиро-палестинские украшения (браслеты из золота с аметистами) и медные пояса, керамические изделия с Кипра и Крита и характерные изделия минойской культуры.

Азиатское население в Телль Эль-Даб'а занималось в основном военной службой. Среди них были мореходы из района Библа, вероятно, порта-партнера Авариса. Азиатские воины и мореходы могли сначала служить египетскому государству в качестве торговцев, начальников экспедиций и т.д. Со временем и в результате ослабления центральной власти они отделились от нее, что привело к созданию гиксосского царства. Будучи воинами, мореходами и торговцами и в силу местонахождения своего столичного города, они стимулировали торговые контакты с окружающими регионами. Это определило экономическую основу гиксосского царства.

А теперь обратимся к юго-востоку Туркменистана, где была открыта новая цивилизация эпохи поздней бронзы – Бактрийско-Маргианский археологический комплекс (БМАК) или Цивилизация Окса (Маргуш ахеменидских текстов; Маргиана греческих историков; Мархаши (Бархаши) месопотамских текстов).

В конце 70-х годов была обнаружена возможная столица этой цивилизации – поселение Гонур, расположенное в древней дельте р. Мургаб. Гонур, вероятно, существовал в последние столетия III тыс. до н.э. и пережил период максимального расцвета между 2300-1700 гг. до н.э., что совпадает с данными месопотамских клинописных текстов (Сарианиди 2001, 2006 и др.).

Кроме ирригационного земледелия и скотоводства, здесь были развиты разнообразные ремесла. Судя по всему, главную роль в экономике играла торговля, свидетелем чего являются многочисленные импортные предметы с территории Хараппы, Элама, Месопотамии и Сирии. В последних веках III тыс. до н.э. Маргуш начинает играть ключевую роль в дальней торговле лазуритом от долины Инда до Передней Азии. Одомашнивание в середине III тыс. до н.э. двугорбого верблюда-бактриана и появление четырехколесной повозки, запряженной верблюдами, в конце ранней – начале средней бронзы резко увеличили мобильность населения и сыграли важную роль в развитии дальней торговли в Средней Азии вообще. Именно к этому периоду относятся обнаруженные монументальный дворцово-храмовый комплекс, основная масса элитарных “царских” захоронений Северного Гонура и крупная меднолитейная мастерская.

В архитектуре Маргианы (дворец Северного Гонура, “теменос” Гонура, храмы Тоголок-1,21) повторялась та же схема “дом с центральным залом”, которую В.И. Сарианиди называет “дом в обводе коридоров”, что напоминает планы построек в поселении Телль Эль-Даб'а.

Некрополь Гонура, расположенный к западу от дворцово-храмового комплекса, – один из самых крупных могильников Центральной Азии; он датируется концом III - началом II тыс. до н.э. Некрополь характеризуется разнообразием типов погребальных сооружений (шахтные, ямные и камерные могилы, цисты). Большинство погребенных лежало в скорченной позе на правом боку, головой на север или северо-запад.

Среди раскопанных погребений Гонура выделяется особая группа гробниц – “царский некрополь”, находящийся на южной окраине Гонура и относящийся к последним векам III тыс. до н.э. Все гробницы представляют собой котлованы прямоугольной формы, вырытые в глинисто-песчаном материке (к этой особой группе следует отнести цисту № 2900 и несколько других). Эти гробницы явно принадлежали элите гонурского общества, судя по размерам, устройству и по погребальным приношениям. Именно в этих гробницах было найдено наибольшее количество импортных вещей.

Гробницы были камерные, имитирующие жилые дома, В.И. Сарианиди отмечает аналогии в северо-месопотамском регионе и в Сирии второй половины III тыс. до н.э. Среди возможных импортных вещей следует отметить элементы ожерелья (Телль Банат, Сирия), изделия из слоновой кости (Хараппа), серебряный

кубок с орнаментом сиро-хеттского типа, серебряные изделия в виде воронки-ситечка (Месопотамия), серебряный чайник (Гиссар IIIС).

В элитарном некрополе Гонура, видимо, практиковался обряд захоронений предполагаемых слуг, скелеты которых лежали внутри гробниц. Их было от двух до 5 (в Телль Эль-Даб'а были только единичные захоронения). По-видимому, это были человеческие жертвоприношения. В большинстве случаев вместе со слугами лежали верблюды. Во дворе гробницы № 3200 недалеко от скелета молодой лошади и целого скелета верблюда была найдена четырехколесная повозка, что может указывать на особый статус умершего.

Предположительно в этом некрополе были похоронены воины, на что указывает состав погребального инвентаря некоторых больших гробниц. Среди предметов – изображения грозных львиных грифонов, большое количество кремневых наконечников стрел, медно-бронзовые “лесенки”, бронзовый наконечник копья, меч “секач”.

В некоторых гробницах Гонура были обнаружены двухкамерные очаги с топкой и духовкой для приготовления жертвоприношений, что напоминает жертвенные ямы в Телль Эль-Даб'а.

В Гонуре найдены ритуальные захоронения животных, находящихся внутри цист рядом с умершим или в яме около цист, либо в отдельных цистах с погребальным инвентарем. Самую близкую аналогию с Телль Эль-Даб'а представляет коллективное ритуальное захоронение животных за восточной стеной цисты № 2900. В этой цисте, как предполагают, был похоронен воин, который, по моему мнению, был связан с караванной торговлей. На высокий статус умершего указывает местонахождение захоронения непосредственно перед въездом во дворец.

В одной из цист (№ 3130), где были похоронены бараны, среди медно-бронзовых изделий найдены два так называемых “секача” или “гарпуна”. Подобные мечи известны в Египте в Телль Эль-Даб'а (медный из погребения воина), Сиро-Палестине и Библие. Такие гарпуны или похожие предметы держали в руках божества и знатные лица, изображенные на цилиндрических печатях Месопотамии. Возможно, захоронения молодых баранов совершались в ходе особых ритуалов не только на Гонуре, но и во всей Маргиане и Бактрии (ср. с Телль Эль-Даб'а).

Итак, перед нами два похожих торговых столичных центра, находящихся на пути международной торговли – Телль Эль-Даб'а и Гонур. Их элиту хотя бы отчасти составляли воины-торговцы. Уже доказано, что в Телль Эль-Даб'а они были пришельцами из Сиро-Палестины и Леванта. Были ли пришельцы оттуда и в Гонуре? Как они могли стать элитой общества здесь? Всё это – пока открытые вопросы для дальнейшего исследования.

### **Литература**

*Bietak M. Avaris, The Capital of the Hyksos and Residence of Early 18<sup>th</sup> Dynasty. Recent Excavations. London, 1996.*



*Forstner-Muller I.* Die gräber des Areal A/II von Tell El-Dab'a (Denkschriften der Osterreichischen Akademie der Wissenschaften, 44). Wien, 2008.

*Сарианиди В.И.* Древневосточное царство Маргуш в Туркменистане // Мировоззрение древнего населения Евразии. Сб. статей. М, 2001.

*Сарианиди В.И.* Царский некрополь на Северном Гонуре // Вестник древней истории. 2006. 2.

*Л.И. АВИЛОВА*

### **О специфике экономики Ближнего Востока в эпоху раннего металла**

Изучение производства и применения металла важно для понимания эволюции экономики и социального строя Ближнего Востока, поскольку раннее знакомство с металлом было одним из условий и отличительных черт развития древних ближневосточных цивилизаций. В работе рассматривается связь между производственным и идеологическим аспектами использования металла, исходя из археологического и культурного контекста металлических находок.

Важнейшей особенностью использования металла на Ближнем Востоке является его глубокая древность. Для открытия самородной меди, ее плавки, а затем выплавки из руд здесь имелись такие предпосылки, как наличие богатых природных ресурсов и высокий уровень развития теплотехники. С появлением первых изделий из металла прослеживается их стабильная связь с определенными типами памятников. Краткий обзор металлических находок, начиная с докерамического неолита, показывает, что они происходят из погребений (Ашиклихююк, Телль Халула) или памятников с выраженными следами ритуальных действий (Чайоню-тепеси, Ярымтепе I и II) и представляют собой в основном украшения.

Параллельно с развитием металлопроизводства идет трансформация эгалитарного общества в ранговые структуры. В энеолите металл также используется в погребальном обряде (Сузы). Это тем более значимо, что металлических находок в это время на Ближнем Востоке еще очень немного. В Восточной и Юго-восточной Анатолии, Северной Сирии и Месопотамии развиваются социально-экономические модели раннегородской и раннегосударственной цивилизации ближневосточного типа. Ее важная составляющая – святилища и храмы – не только культовые центры, но и субъекты административной и хозяйственной деятельности. В приложении к месопотамским материалам применяется термин «храмовая экономика». Очевидна ее связь с природными условиями аридной зоны и недостатком минеральных ресурсов, что требовало высокой организации труда и контроля над распределением, накоплением, хранением продуктов и различных материальных ценностей. Начиная с позднего Убейда, прослеживается бытование монументальных общественных построек и святилищ. Они включают общинные зернохранилища (Тепе Гавра XVI-XV), в позднеурукских слоях – храмы развитых

форм с кладовыми (Тепе Гавра IX и VIII). Храмы вели учет и контроль сельскохозяйственного и ремесленного производства, здесь происходило накопление и перераспределение продуктов и ценных материалов с целью обмена. Обзор находок, в основном металлических, позволяет идентифицировать такие группы инвентаря, как приношения и храмовую утварь.

Археологически зафиксированы находки ценных металлических вещей с выраженной символической нагрузкой в культовых комплексах урукского времени: клад оружия из храмово-административного комплекса в Арслантепе VIA; комплекс из святилища в Бейджесултане XVII; храм Священного глаза в Телль Браке с алтарем, окантованным листовым золотом. Клад урукского времени Нахаль Мишмар найден вне границ земледельческой цивилизации Сиро-Месопотамии; он состоит из парадного оружия и вещей с выраженными культовыми функциями, по-видимому, храмовых сокровищ культового комплекса Эйн Геди. Из храмовых комплексов урукского времени известны произведения мелкой пластики, изготовленные в составной технике с применением золота (зооморфные статуэтки из Урука). Появляются монументальные антропоморфные изображения в композитной технике (каменная голова из Телль Брака). В позднеурукское время продолжается традиция помещения символически значимых металлических изделий в погребения (золотые навершия и украшения в некрополе Тепе Гавры, золотые и серебряные изделия в курганах Си Гирдан).

В III тыс. до н.э. круг памятников, содержащих особо ценные и символически значимые металлические находки, расширяется за счет царских некрополей Месопотамии и Анатолии (Ур, Аладжахюк, Хорозтепе, Караташ) и кладов (Троя II, Эскияпар). Широко известны статуэтки из Аладжи и Хорозтепе. Металл применяется в культовой антропоморфной пластике Северной Сирии (клад из Телль Джудейде). С месопотамскими храмовыми комплексами связаны антропо- и зооморфные закладные конусы. В РД III продолжается урукская традиция изготовления составных зооморфных статуэток; храмы украшали и монументальными металлическими статуями и панно с зооморфными изображениями (храм Нинхурсаг в Эль-Убейде). К концу III тыс. до н.э. относятся массовые находки металлических антропоморфных статуэток и других металлических предметов в кладах на территории храмов в Библие.

В царских погребениях встречаются непригодные для практического использования реплики орудий труда из драгоценных металлов (плотницкие инструменты и веретёна – Ур, Троя, Аладжа, Хорозтепе). Фиксируется связь обычных бронзовых плотницких орудий с культовыми комплексами (Телль Хазна 1).

Специфический набор металлических изделий из элитарных погребений эпохи бронзы указывает на комплекс представлений, объединяющих идеи власти, духовного лидерства с определенными видами производственной деятельности – строительством (плотницким ремеслом) и прядением. Анализ контекста комплексов, содержавших реплики плотницких инструментов, изготовленных из драгоценных металлов, позволяет утверждать, что, начиная с периода РД в

Месопотамии и культурно связанной с ней Анатолии, строительная деятельность осмыслялась как важнейшая функция обожествляемого правителя по поддержанию жизни городской общины и миропорядка в целом.

Реконструируется «женский» аналог «мужского» набора символически насыщенных предметов, знаков высокого социального статуса, принадлежностей культа, куда помимо веретен могли входить металлические музыкальные инструменты.

На основании анализа археологических материалов раннего и среднего бронзового века, привлечения изобразительных и письменных источников можно сделать вывод о связи металлопроизводства с процессами урбанизации и формирования первых государств в регионе Сиро-Месопотамии. Развитие ближневосточной металлургии в эпоху ранней бронзы тесно связано с новыми социальными потребностями и организационными возможностями сложных общественных структур с централизованной экономикой и политической властью.

Образование ранних городов-государств в Месопотамии IV тыс. до н.э. совпадает с формированием образа антропоморфного божества – покровителя общины и олицетворения производящих сил природы. Соединение этих идей проявлялось в слиянии представлений о власти военного вождя (в раннединастический период – царя) с функциями верховного жреца, что можно проследить по находкам ценных и символически значимых металлических предметов в погребениях и храмах.

Эпоха средней бронзы ознаменована резким ростом производства металлов. Основная масса ценных и символически насыщенных металлических изделий по-прежнему связана с погребениями (царские некрополи) и храмами.

Переплетение культа плодородия и культа мертвых связано с древнейшим общечеловеческим явлением – обожествлением предков. Помещение ценностей в погребения элиты раскрывает социально-знаковый аспект этих находок, указывая на важнейшую функцию общественного лидера: в городах-государствах древней Месопотамии, Анатолии и Сирии он воспринимался как гарант благополучия и общественного порядка, организатор обрядов и строительных работ. Рассмотренные особенности контекста металлических находок позволяют сделать вывод, что на Ближнем Востоке в эпоху поздней первобытности, городской цивилизации и ранних государств металл активно функционировал в сакральной сфере, которая теснейшим образом взаимодействовала с производственной сферой в рамках единой идеологической системы. Более того, потребности культа во многом определяли развитие производства металла.



**Рис. 1.** Находки из храмовых комплексов Ближнего Востока.

1, 6, 12 – Тель Брак; 2-5, 11, 13, 14 – Нахаль Мишмар; 7-10 – Бейджесултан; 15, 16 – Сузы; 17 – Урук; 18-20 – Тель Джудейде; 21-26 – Библ.  
1, 16, 23-26 – золото, 6 – серебро, золото, 2-5, 7-11, 13, 14, 17-22 – бронза, 15 – бронза, золотая фольга, 12 – камень.

### **Китайские паломники о «стране Синхале»**

Остров Цейлон привлекал внимание китайских буддистов-паломников, как одна из главных целей их путешествий, направленных на посещение «буддийских стран». В двух сохранившихся в китайском буддийском каноне сочинениях – Фа-сяня («Фо го цзи») и Сюань-цзана (Т. 2087, «Да Тан си юй цзи») присутствуют два небольших текста о «стране Синхале», относящиеся соответственно к V и VII векам. Сравнение этих разновременных повествований представляет интерес и с точки зрения особенностей их построения, и с точки зрения их соотношения с традицией буддийских «цейлонских хроник».

Различие этих текстов в подаче материала обусловлено и чисто внешними обстоятельствами. Фа-сянь прожил на острове в течение трех лет, занимаясь собиранием и переписыванием текстов в Анурадхапуре, и потому имел возможность включить в свой рассказ и свои собственные наблюдения, хотя это было также обусловлено общими особенностями его сочинения, допускавшими передачу личных впечатлений. В отличие от него Сюань-цзан не побывал на «острове драгоценностей», однако включил эту страну в свое описание в соответствующем месте маршрута – когда он находился в «стране Дравиды» (Тамилнаду) на побережье, которое расположено вблизи Ланки (по-видимому, напротив о. Маннар). Потому его рассказ является исключительно передачей монашеской традиции, будь то устные или письменные источники.

Говоря о структуре паломнического текста о Цейлоне, целесообразно сначала обратиться к запискам Сюань-цзана, на фоне которого более выпукло будут выглядеть особенности текста его предшественника. Последовательность его рассказа такова: две легенды об основании царства на Ланке – о сыне льва и о Синхале-победителе ракшасов, затем краткое изложение эпизода перенесения буддийского учения на Ланку, после чего даются общие сведения о монастырях этой страны; далее, следуя обычному шаблону Сюань-цзана, идет рассказ о святых – собственно, только о «вихаре Зуба», находящейся у царского дворца, и о расположенной тут же «малой вихаре» с почитаемой статуей Будды, украшенной ценнейшей жемчужиной (дается легенда о похищении драгоценности). В завершение описания страны речь идет о царском правлении – о ежегодном обряде щедрого угощения монахов и о добыче жемчуга, облагаемой царскими налогами.

Наибольшую часть текста составляют две первые легенды, которые дают типичный пример сюжета об «основании царства». Легко заметить, что они дублируют друг друга по смыслу, повествуя о появлении первых людей на острове, создании государства, и имеют одинаковую концовку (сын льва: «Он основал столицу, построил города, завоевал окружающие территории»; Синхала: «Заложили столицу, отстроили города, и, основав государство, назвали его по имени царя»). Имея две версии основания царства на острове, Сюань-цзан пытается создать из них если не последовательное, то по крайней мере связное повествование, приведя рассуждение о том, что первая легенда объясняет

жестокий характер жителей острова, а вторая – их силу и храбрость. Оба сюжета имеют аналоги в цейлонских хрониках «Дипавамсе» и «Махавамсе», где составляют более связную последовательность: сын льва, Сихабаху, является отцом следующего героя – Виджаи (образ которого соответствует Симхале Сюань-цзана), и таким образом эти легендарные события вписываются в династийную историю Ланки, составляя ее начало. Во всяком случае, паломнику были известны версии тех преданий, которые можно соотнести с «Махавамсой» и которые, очевидно, имели широкое хождение в монашеской традиции.

Отражен у него и следующий важнейший эпизод цейлонских «историй» — миссия Махендры (пали Махинда), принесшего на остров буддийское учение. Однако если в «Махавамсе» эта история имеет более приближенный к реальности характер (Махинда вместе со путниками-монахами прибывает на корабле), то здесь герой является с помощью своей чудесной силы: «Шагая по воздуху, он прибыл в эту страну, перенес сюда истинный закон, способствовал развитию завещанного учения». У Сюань-цзана этот эпизод копирует «явление Мадхьянтики» в Кашмире, который был послан в страну с миссией распространения буддизма и передвигался по воздуху; таким образом, и кашмирская, и цейлонская легенды составляют часть одной истории «переноса буддизма в другие страны». В отличие от версии «Махавамсы», в рассказе Сюань-цзана Махендра был младшим братом, а не сыном пославшего его царя Ашоки. Интересно, что в другом месте текста «записок», в повествовании о «стране Магадхе», где речь идет о правлении Ашоки и рассказывается история о том же его брате Махендре, ни словом не упоминается его миссия на Цейлоне, и его образ выступает в совершенно иной роли. По-видимому, в северо-индийской традиции паломник не сталкивался с сюжетом «Махендры-миссионера».

В «записках» Фа-сяня повествование о Цейлоне имеет такую последовательность: прибытие, география острова (размеры, добыча жемчуга), появление государства на этой земле, прежде заселенной «духами», явление Будды на Ланке и святыни на этом месте, история дерева бодхи, легенда о попытке похищения драгоценности, повествование о жизни монашеской общины (проповеди учения, устраиваемые царем общие трапезы, культ зуба Будды, монастырь Чайтья и его прославленный монах, монастырь Махавихара и похороны архата, обряды основания монастырей), проповедь о патре (чаше) Будды, собрание текстов паломником и его отъезд.

Этот рассказ имеет иное обрамление, отражающее историю путешествия: паломник переправляется сюда по морю, собирает тексты и покидает остров на «большом торговом судне». В середине повествования также присутствуют эпизоды его жизни («Вдруг у этой статуи увидел купца, приносящего в дар белый шелковый веер. Невольно нахлынула печаль, и глаза наполнились слезами»).

Единственный эпизод у Фа-сяня, который можно сопоставить с сюжетами «цейлонских хроник» – это «явление Будды», при этом он отсутствует у Сюань-цзана.

Обращает на себя внимание тот факт, что в рассказе Фа-сяня о буддизме на Ланке не присутствует Махинда – привнесение буддийского учения в страну

связывается только с «явлением Будды». В связи с этим можно также отметить, что описываемый им монастырь Чайтья, как находящийся на горе на расстоянии 40 ли к востоку от вихары Абхаягири, по своему расположению точно соответствует монастырям горы Миссака. Именно эта гора является центром почитания Махинды, как место, где, согласно «Махамсамсе», произошла встреча Махинды с ланкийским царем Деванампийатиссой. У Фа-сяня монастырь Чайтья действительно описывается как крупный буддийский центр (2000 монахов), однако главным лицом здесь является шраман Дхармагупта, «почитаемый всеми жителями страны».

Основное различие между повествованиями этих двух авторов – соотношение с традицией «цейлонских хроник»: версия Фа-сяня практически не содержит аналогов этой традиции, версия Сюань-цзана включает сходные сюжеты. Эти расхождения могут объясняться как принадлежностью авторов к разным буддийским школам, так и разницей во времени создания их сочинений.

*М.В. АНДРЕЕВА*

### **К вопросу о поисках ранних следов индоиранского культа Сомы/Хаомы в археологических источниках**

Вывод о присутствии индоиранцев в южном, степном регионе Восточной Европы по крайней мере начиная с III тыс. до н.э., полученный на основе, главным образом, лингвистических данных (работы В.И. Абаева и Э.А. Грантовского), за прошедшие десятилетия обрел статус общепризнанного научного факта. Сегодня споры вызывают попытки соотнесения археологических культур, распространенных в этом регионе и изучаемых, как правило, по погребальным памятникам, с последовательно распадавшимися этнолингвистическими общностями – арийско-греко-армянской, индоарийской и иранской, западно- и восточноиранской.

Особое место в непрекращающихся поисках этих соответствий занимает сюжет о культе бога Сомы/Хаомы, точнее – о жертвоприносительном ритуале (как он восстанавливается по текстам «Ригведы» и «Авесты»), который включал в себя приготовление из сока растения «сомы», обладавшего психоактивными свойствами, «напитка бессмертия» («амриты»). «В зороастризме, в ведийской религии и индуизме жертвоприношение хаомы-сомы — одна из основных частей священного ритуала, рассматриваемая как акт приобщения к богам, их бессмертию и вечной жизни. Такое значение ритуал сомы имел уже в общеарийский период». Амриту «пили жрецы во время ритуальных церемоний и жертвоприношений, возливали в жертвенный огонь, приносили в жертву различным богам» (Бонгард-Левин, Грантовский 1983, 73). Несмотря на то, что «гимны Соме-Павамане не дают представления о строгой последовательности ритуальных действий», именно тексты IX мандалы «Ригведы» позволяют реконструировать порядок основных моментов: «1) предварительное

замачивание, когда стебли сомы кладут в воду и держат их там, пока они не разбухнут; 2) выжимание сока давящими камнями (не исключено, что в древнем ритуале могли также использоваться две давящие доски). При простом выжимании инструментами были ступка и пестик; 3) пропускание выжатого сока через ситечко из овечьей шерсти, где он очищался от волокон – центральный момент ритуала – и стекал в специальные деревянные сосуды; 4) смешивание выжатого сока с водой, что делало его вкус менее резким; 5) смешивание выжатого сока с обычным или кислым молоком» (Елизаренкова 1999, 355). Напиток «опьянял» (вызывал радостное возбуждение, прилив сил, галлюцинации)» (Елизаренкова 1999, 326). Особая природа индоиранского божества (деифицированное растение), упоминание используемых в ритуале орудий и предметов и, наконец, сама направленность действия на преодоление смерти, на «опытное» переживание бессмертия — все это побуждает археологов искать в степных курганах эпохи бронзы (каковые, как известно, представляли собой единство кладбища и святилища) следы культа Сомы/Хаомы.

Основная трудность, с которой сталкиваются исследователи, состоит либо в полной «безынвентарности» погребений, либо в отсутствии в могилах орудий (посуда встречается гораздо чаще). Лишь в катакомбную эпоху число находок орудий из бронзы, камня и кости начинает расти, достигая максимума в финальнокатакомбное время (средний бронзовый век, вторая половина III тыс. до н.э. согласно калиброванным радиоуглеродным датам). В маньчской катакомбной культуре, занимавшей степную территорию от Левобережья Нижнего Дона до Калмыкии, доля комплексов с каменными орудиями и предметами составляет около 20%, причем эти артефакты нередко встречаются в сочетании друг с другом. Учитывая, что количество раскопанных к сегодняшнему дню маньчских погребений исчисляется тысячами, а статистической обработке подвергнуты сотни, в фокусе нашего внимания оказываются десятки комплексов.

Опираясь на данные 58 восточноманьчских (Ставрополье и Калмыкия) комплексов с пестами и/или ступками, а также на исследование 45 западноманьчских (Донское Левобережье) погребений с этими артефактами (Власкин, Ильюков 1992), можно констатировать, что по частоте встречаемости каменные орудия выстраиваются в ряд: 1) песты различных форм; 2) ступки (как с углублением, так и в виде плоских камней-галек); 3) «выпрямители древков» (прямоугольные песчаниковые плитки с полукруглым сечением и продольным желобком посередине плоской грани; предназначались, вероятно, для ошкуривания тонких ветвей). Ступки преимущественно встречаются в паре с пестами. Небольшой размер ступок, наличие у наиболее совершенных экземпляров маленького углубления в центре, зашлифованность рабочей поверхности наводят на мысль о том, что они были предназначены для получения небольшого количества жидкого продукта путем выжимания сравнительно мягкого материала. Заполированность некоторых пестов говорит о том же.

Заметна повышенная концентрация пестов и ступок в погребениях с престижными бронзовыми орудиями (крюками, теслами, долотами, иглами). Вместе с тем среди восточноманьчских комплексов с пестами и ступками



выделяется небольшая группа явно неординарных погребений без бронзовых раритетов (могильники Элистинский, курган 5, погребение 9; Чограй VIII, курган 18, погребение 4; Цаган Усн IV, курган 1, погребение 5 с сопровождавшим его «жертвенником» и погребение 6). Здесь орудия из бронзы были представлены только более или менее массовыми категориями – ножами и стержнями. О выдающемся статусе погребенных людей (все – мужчины пожилого/старческого возраста) говорят большие размеры могильных сооружений, позиция в курганах (основные и впускные с досыпкой насыпи погребения) и наличие следов жертвоприношений крупного рогатого скота. Статус погребенных из могильника Цаган Усн был еще и специфичен, поскольку оба погребения в кургане 1 были двойными (других случаев совместных синхронных погребений однополых взрослых людей в общей выборке из 620 восточноманычских комплексов нет). Песты вместе со ступами находились во входных шахтах катакомб, или содержавших деревянную повозку, или представлявших собой «архитектурную модель» повозки (так называемые приталенные ямы). В Цаган Усн два песта и ступа находились в такой приталенной яме на краю могильной ямы основного погребения 5. Среди орудий, лежавших на повозке основного погребения 9 кургана 5 Элистинского могильника были и «выпрямители древков» (ср. упоминания в «Ригведе» (IX, 15) о сочленениях побегов Сомы, об «узловатости» побегов, которая убирается в процессе ритуала очищения (Елизаренкова 1999, 17, 345)). Особое внимание привлекает и присутствие в рассматриваемых комплексах глиняных воронок (в двух случаях – рядом с пестом и ступкой) – редко встречающихся в катакомбных погребениях предметов, которые со времен А.А. Иессена (1954), принято связывать с молочным производством (основа цедилки, в которую вкладывалась овечья шерсть?). Надо упомянуть также значительное количество и своеобразный состав (сосуды для жидкостей) посуды в комплексах из могильников Элистинский и Цаган Усн IV. Отсутствуют лишь деревянные сосуды, следы существования которых (известны чаши и подносы), однако, изредка фиксируются в престижных манычских погребениях.

В итоге представляется, что ситуацию с положенными в повозку наборами орудий можно прокомментировать (несмотря на разделяющие эти столь разноприродные памятники время и пространство) словами «Ригведы» (IX, 3): «Этот бог едет на колеснице, // Павамана оказывает милости, // Шум (давильных камней) он делает явным». Проверка данной гипотезы станет возможной только в результате проведения тщательных и разносторонних лабораторных анализов материалов из вновь открытых памятников. Остается надеяться, что следующая находка погребения с набором вещей, подобных вышеописанным, будет сопровождаться своевременным взятием необходимых проб.

### Литература

- Бонгард-Левин Г.М., Грантовский Э.А.* От Скифии до Индии. М., 1983.  
*Иессен А.А.* Раскопки курганов на Дону в 1951 году // Краткие сообщения Института истории материальной культуры. 1954. Вып. 53.

*Власкин М.В., Ильюков Л.С.* Каменные песты и ступы катакомбной культуры Нижнего Дона // Российская археология. 1992. № 3.

*Елизаренкова Т.Я.* Ригведа. Мандалы IX-X. Издание подготовила Т.Я. Елизаренкова. М., 1999.

*Е.В. АНТОНОВА*

### **БМАК: новые открытия и новые проблемы**

Среди археологических открытий второй половины XX в. одним из самых значительных стало выявление памятников эпохи бронзы на территории исторических Бактрии и Маргианы. Их делящееся несколько десятилетий исследование осуществляется благодаря подвижнической деятельности В.И. Сарианиди, предложившему именовать открытую им культуру Бактрийско-Маргианским Археологическим Комплексом, и его коллег. В результате систематических раскопок на юго-востоке Туркменистана в новом свете предстали уже известные памятники севера Афганистана (в том числе вещи из грабительских раскопок, попавшие в частные коллекции и музеи разных стран), отдельные комплексы из Юго-Восточного Ирана, Пакистана и других регионов. Была обнаружена цивилизация второй половины III–первой половины II тыс. до н.э. Лавинообразный рост разнообразных и весьма своеобразных памятников, свидетельствующих о жизни их создателей во всей ее полноте, породил множество проблем. Среди них — генезис самой цивилизации, причины ее возникновения и угасания, социальная организация обществ, формы взаимоотношений с близкими и отдаленными странами, специфика хозяйства. Особое место занимает интерпретация многочисленных и загадочных свидетельств религиозных представлений и обрядов. Одна из животрепещущих проблем — язык ее носителей, не обладавших, судя по всему, письменностью.

В своих многочисленных работах В.И. Сарианиди писал, и в этом с ним согласны практически все исследователи, что страна Маргуш ахеменидских текстов была заселена обитателями подгорной полосы Копет Дага (населенными ее от неолита до эпохи бронзы). Они были вынуждены покинуть ее из-за поразившего Евразию ксеротермического максимума. Создателями БМАК были пришельцы из Северной Месопотамии и Малой Азии, арийцы. Это была «мощная миграция» родственных племен, пришедших в хорошо обводненные и малозаселенные земли. От местного населения они унаследовали керамическую традицию и некоторые изобразительные мотивы, но отказались от культа Богини-матери. Они принесли сюда почитание огня, культовые возлияния и множество элементов культуры, воспринятых ими во время долгого пути с прародины. Особенно сильное влияние на них оказал Элам.

Другие исследователи исходят из иной научной парадигмы, широко распространившейся в последние десятилетия XX в. Согласно ей, обменно-торговые контакты между обитателями не только соседних, но и разделенных

большими пространствами регионов, были в древности гораздо более интенсивными, чем думали прежде. Особенно они усилились при возникновении раннегосударственных образований, элита которых постоянно нуждалась в иноземных материалах для утверждения и поддержания своего статуса. Обитатели долин великих рек были лишены минеральных ресурсов, поэтому были вынуждены устанавливать контакты с богатыми металлами и минералами отдаленными областями (пример – знаменитая «урукская экспансия»). Для понимания феномена БМАК (как, впрочем, и для многих других проблем), очень важна книга 1986 г. П. Амье «Отношения обмена между регионами Ирана. 3500–1700 гг. до н.э.». В ней анализируются механизмы и результаты воздействия на догосударственные и/или раннегосударственные образования (археологические культуры «Внешнего Ирана») со стороны развитых государств. Важен и получает все новые подтверждения вывод об эффективности взаимоконтактов между оседлыми и подвижными социумами. Актуальность их подтверждают, в частности, новые исследования на территории Сирии.

П. Амье, как и многие другие, считал БМАК «оазисной цивилизацией». Это положение, несмотря на его простоту и очевидность, имеет большое значение. Оно позволяет отойти от старого стереотипа «цивилизация древневосточного типа», распространившегося у нас с легкой руки В.М. Массона. Нет такого типа и не может быть: Восток разнообразен. Основываясь на сведениях, накопленных ко времени написания его книги (если бы он знал, что будет обнаружено позже!), П. Амье считал, что в Бактрии и Маргиане Внешний Иран обрел высшее воплощение. На основании множества вещей он определил направление связей этой цивилизации не только с Эламом (с ним они были наиболее интенсивными) и Месопотамией, но и с сиро-палестинским миром. Он полагал, что монументальные крепости создавались на границе с кочевым миром и были резиденциями аристократов типа гипархов ахеменидской Бактрии. В этих престижных замках размещались склады и мастерские, находившиеся под властью местной элиты. Важно замечание, что сложившееся культурное койнэ, разрушившееся после 1700 г., было восстановлено в империи Ахеменидов. В связи с этим актуально наблюдение Е.Е. Кузьминой о восстановлении керамических традиций эпохи бронзы в раннем железном веке после некоторого перерыва (эпоха варварской оккупации).

Наши представления о культуре Маргианы определяются в большой мере раскопками Гонур Депе, «столичного» поселения, где по понятным причинам осуществляются исследования. Внимание сосредоточено в основном на остатках культуры элиты — «дворцах», «храмах», погребениях. В то же время очень важны данные, полученные при раскопках некрополя. Согласно публикациям В.И. Сарианиди, 75% погребений составляют шахтные (подбойные), 20% — ямные, 5% приходится на наземные: цисты (кирпичные камеры со сводом) и камерные (состоящие из нескольких помещений). Естественно, меньшинство приходится на самые богатые захоронения. На этом основании делается заключение о существовании элиты, «среднего слоя» и представителей низов. Исследования материалов погребений дали неоценимый материал. Камерные

причисляются к «царским». Здесь — настенные мозаики (аналогии изобразительным мотивам — в Эламе и Месопотамии), драгоценные сосуды, многочисленные украшения, скелеты людей, верблюдов, лошадей, принесенных в жертву. Здесь были четырехколесные повозки (колеса с металлическими «шинами»). Аналогичные найдены в Сузах (первые века II тыс. до н.э.). В таких погребениях и в цистах найдены так называемые секачи — рубящие мечи, широко распространенные на Востоке, особенно в Восточном Средиземноморье, где они были атрибутами богов и царей, оружием элиты. Погребения дают массу материалов, указывающих на отдаленные контакты. Это не удивляет. Но есть действительно удивительные свидетельства — кирпичные цисты с захоронениями за их пределами животных. В.И. Сарияниди отметил сходство этого обряда с тем, что обнаружен в Аварисе. Аварис в дельте Нила — столица гиксосов, недолго правивших Египтом в начале II тыс. до н.э. Эти пришельцы из Леванта принесли с собой культуру, резко отличавшую их от коренного населения. Обнаружить явные признаки присутствия им погребений в Гонуре, причем не только в инвентаре, по-настоящему удивительно. Маленькая, но драгоценная деталь: в гонурских погребениях, а прежде в Сапаллитепа, были обнаружены маленькие металлические «лесенки». В.И. Сарияниди счел их принадлежностью воинов и назвал погонями. Первое, по-видимому, соответствует действительности, но оказывается, что в погребениях гиксосов они играли роль пекторалей! Эти маленькие и невзрачные вещи — не прямое ли свидетельство далеких передвижений людей в начале II тыс. до н.э.?

Признавая важность обмена, конечно, нельзя отрицать безусловно имевших место в III–II тыс. до н.э. этнических перемещений. На этом в такой небольшой работе невозможно останавливаться. Тем не менее важным представляется отметить своеобразие ситуации середины III–середины II тыс. до н.э. в Передней Азии, контуры которой еще далеки от ясности. В Сирии раннебронзового века происходит «вторая городская революция», распространение городской жизни на прежде незатронутых ею пространствах. Не то же ли самое имело место во «Внешнем Иране»?

На рубеже IV–III тыс. до н.э. в Вост. Средиземноморье и Передней Азии появляются индоевропейцы, среди которых позже — хетты. В конце III тыс. с севера весьма активно продвигаются хурриты, с которыми, возможно, перемещались и индоарии. Позже возникает хурритское государство Митанни, правители которого носили и индоарийские имена. За пределами долин великих рек, регионов относительной стабильности, возникают и приходят в упадок крупные и мелкие царства. Причины разнообразны — от колебаний климата до столкновений между великими державами. Возрастает роль обмена, но одновременно и военной опасности. С ней связано возникновение отрядов наемников и необходимость охранять караваны. Вероятно, в эту пору перевозки осуществляются не только на ослах, но и на происходящих с территории БМАК верблюдах (примечательны изображения на печатях БМАК верблюда, ведомого человеком). Возрастает подвижность людей, принадлежащих разным этносам, в том числе объединенных в отряды грабителей («хапиру»).

В клинописных текстах начиная с Саргона Аккадского существуют названия восточных стран, лежащих за пределами Элама. Среди них — Мархаши, которую локализовали в Кермане и Белуджистане. Сейчас А.–П. Франкфор, учитывая характер материально культуры, склонен отождествлять ее с Маргианой. В текстах упоминаются ее цари (за одного из них Шульги отдал замуж дочь), правители, посланцы из этой страны, элитные воинские подразделения в Месопотамии III династии Ура, а также различные минералы, музыкальный инструмент, возможно, дерево, медь, одежды. Упоминания прекращаются после Хаммурапи, по мнению А.–П. Франкфора, из-за того, что царство перестало существовать или связь с ним порвалась.

Отметим, что исследования лингвистов, пытающихся определить языковую принадлежность носителей БМАК, пока не увенчались большим успехом. Установлено, что их язык скорее всего не был индо-иранским. Высказано предположение о его родстве с хурритским.

Угасание БМАК (культуры, а не комплекса!) около середины II тыс. до н.э., вероятно, связано как с изменениями режима Мургаба при недостаточно развитой ирригации, так и с ослаблением торгово-посреднических функций – одной из важнейших определяющих процветание этой цивилизации. Опыт ее исследования ярко демонстрирует необходимость анализа протекавших в ней процессов в контексте историко-культурной ситуации на всем Ближнем и Среднем Востоке.

*И.А. БАБАЕВ*

### **Некоторые итоги раскопок на городище Габалы – столичного города Кавказской Албании**

Кавказская Албания была одним из древних государственных образований Азербайджана. Возникновение этого государства было результатом длительного процесса спонтанного социально-экономического развития общества. Но на этот процесс определенное влияние оказывали и внешние факторы.

Судя по сведениям Геродота, во второй половина VII в. до н.э в состав Мидии входил и Юго–Восточный Кавказ. В это время сюда совершили поход скифские племена, которые победили мидийцев, создали свое царство, но позже мидийский царь Киаксар изгнал скифов и восстановил прежнее величие Мидии (Hdt. I. 104, 106). В середине VI в. до н.э Мидийское царство перестало существовать, образовалась Ахеменидская держава, северная граница которой доходила до Большого Кавказского хребта (Hdt. III. 92, 97). Все эти сведения Геродота подтверждаются многочисленными археологическими данными (Бабаев 2002, 43–44). Южному Кавказу Ахемениды, видимо, уделяли особое внимание: об этом свидетельствуют их монументальные сооружения в этом регионе. В этом отношении особое внимание привлекают остатки внушительного по размерам дворца, выявленные при раскопках нашей международной экспедиции вблизи селения Гараджамирли Шамкирского района Азербайджана.

В мидийско-ахеменидское время, по-видимому, завершилась консолидация албанских племен. Не случайно, что албаны впервые упоминаются в связи с битвой при Гавгамелах в 331 г. до н. э. в числе воинов Дария III (Arr. Anab. III. 8. 4; 11. 4). После крушения Ахеменидской империи в конце IV в. до н.э. образовалось албанское государство (Бабаев 1976, 40–51). Территория этого государства охватывала большую часть современной Азербайджанской республики, Южный Дагестан и, видимо, Алазанскую долину современной Восточной Грузии.

Согласно письменным источникам столичным городом Кавказской Албании была Габала. Впервые Габала, как главный город Албании, упомянута в I в. н.э. римским автором Плинием Старшим, в его энциклопедическом труде «Естественная История». Во II в. н. э. греческий географ Клавдий Птолемей перечисляет 29 городов и других достаточно крупных населенных пунктов Албании и среди них Габалу как Хабала.

Развалины этого города расположены вблизи нынешнего селения Чухур-Габала Габалинского района Азербайджана.

Раскопки показали, что с IV в. до н.э. до конца I в. н.э. город находился на участке площадью более 50 га., в междуречье Карачая и Гочаланчая, а потом переместился на другое, стратегически более удобное место, в 2 км. к северо-западу.

Город для своего времени был хорошо укреплен. Ныне относительно хорошо сохранился оборонительный вал с южной стороны городища длиной более 1 км. Современная ширина вала у основания составляет 12-15 м, а высота в некоторых местах — более 3 м. Первоначально ширина вала у основания была 8 м, а выше — 6 м. Снаружи вдоль вала имелся ров.

При раскопках на городище Габалы были выявлены жилые, общественные здания и производственные сооружения. В Габале в строительстве больше всего применяли сырцовый кирпич продолговатой и квадратной формы. Фундаменты зданий часто сооружались из булыжника.

При раскопках выявлены остатки большого общественного здания I в. до н.э. – I в. н.э. Здание имело просторные залы, вестибюли, подсобные помещения и коридоры. Общая площадь помещений этого здания составляет более 580 м<sup>2</sup>. Толщина его стен, возведенных из сырцового кирпича, составляет 2,1 м (Бабаев 1977, 117–127; 1990, 88–97). Внутри каждого зала находилось по две монолитные торовидные базы. Сверху эти базы имели круглое углубление, куда вставляли щип деревянной колонны. Здание было покрыто большими черепицами. Они представлены плоскими соленами, двускатными калиптерами и желобчатыми коньковыми черепицами. Судя по нашим раскопкам, в Габале кровельной черепицей начали пользоваться с III в. до н.э. Черепицы эллинистического времени несколько отличаются от черепиц римского времени (Бабаев 1974, 48–59; 1990, 73–82).

В Габале в слое I в. н.э. выявлены также остатки здания, сооруженного из обожженного кирпича на известковом растворе (Бабаев 1990, 69, 71, 85).

В последние годы на античном городище Габалы на одном участке были

выявлены остатки 3-х овальных в плане очень больших сооружений. Они датируются III в. до н. э. – I в. н. э. Самое большое из них имеет длину 74 м, а ширину 23 м. Это здание имело три просторных входа. По продольной оси находились базы колонн на фундаменте из булыжника. Стены шириной 1,6 м возведены из сырцовых кирпичей на фундаменте из булыжника. С внутренней стороны вдоль стен шла вымостка из булыжника шириной 2,2 м. У одного из входов прослежена специальная вырезка в стене, вероятно, предназначенная для контролера, пропускавшего в здание людей.

Все эти здания, по всей вероятности, являлись культово-зрелищными сооружениями, где проводились религиозные обряды, театральные зрелища, собрания городского и общегосударственного значения. Аналогов таких зданий нет на всем Кавказе, мне не известны подобные сооружения также в странах античного мира, Ближнего и Среднего Востока. Они лишь отдаленно напоминают ипподромы и зрелищные сооружения античного мира.

Под овальными сооружениями выявлены остатки большого склада, где в больших хозяйственных кувшинах, до половины зарытых в землю, хранили продукты. Пока обнаружены остатки 240 хозяйственных кувшинов. Анализы показали, что в этих кувшинах хранили вино, зерна, а также орехи, которыми этот край богат и ныне.

Этот продуктовый склад датируется IV–III вв. до н.э. Здесь хранили десятки тонн продуктов. Он, бесспорно, имел общественное значение.

Вокруг городища античного времени выявлены грунтовые и кувшинные погребения с довольно богатым погребальным инвентарем, представленным орудиями труда, различными глиняными сосудами, оружием, предметами украшений.

При раскопках в Габале наряду с остатками многих разнотипных зданий, выявлены тысячи бытовых находок. Они представлены местными и привозными изделиями и создают полное представление о повседневной жизни горожан. Среди них особый интерес представляют буллы — глиняные комки с оттисками печатей. Все они выявлены на одном участке в слое эллинистического времени (III–II вв. до н. э.). Ими опечатывали двери складских и других помещений, емкости и тюки с различными товарами, документы. Оттиски нанесены местными и привозными из стран эллинистического мира печатями. На привозных печатях изображены боги и богини, герои, растения, животные, имеющие символические значения (Бабаев 1980, 9–10, 1990, 148–150).

Большое научное значение для освещения ряда важных исторических вопросов имеют многочисленные монетные находки античного времени. Они выявлены как в виде больших кладов, так и при раскопках в единичных экземплярах.

Особую ценность представляет большой клад монет II в. до н.э., найденный в 1966 г. вблизи античного городища. Удалось собрать около 700 монет этого клада. Наиболее древними монетами в нем являются серебряные драхмы Александра Великого и тетрадрахма царя Фракии Лисимаха. В составе этого клада имеются монеты селевкидских царей, тетрадрахмы Греко-Бактрийского

царства и драхмы Парфии. В кладе представлено более 500 местных монет — подражаний драхмам Александра Великого (Бабаев, Казиев 1971, 16–32; Бабаев 2002, 177–196).

В Габале найдены и римские монеты: денарии Юлия Цезаря и монетария Клодия, чеканные в 40-х гг. до н.э. Римские денарии императоров первых веков н. э. — Отона, Веспасиана, Траяна и Адриана — имелись также в составе клада, найденного в Габале в 1964 г. и состоящего в основном из монет сасанидского царя Варахрана II (Луконин, Раджабли 1979, 74–85).

До находок этих монет на основе сообщения автора рубежей н. э. Страбона считалось, что в Албании торговля велась меновым способом (Strabo. XI. 4). Однако монетные находки показали, что еще за 300 лет до Страбона албаны не только употребляли монету в торговле, но и сами чеканили монеты по образцу монет Александра Великого.

Главным образом на основе археологических раскопок в Габале выяснилось, что Албанское государство возникло не в первой половине II в. до н.э., а намного раньше, в конце IV в. до н.э. Здесь была высокоразвитая городская культура. Албания поддерживала тесные культурно-экономические связи со многими сопредельными и отдаленными странами того времени.

### Литература

*Бабаев И.А.* Античная черепица Кавказской Албании // Советская археология. 1974. № 2.

*Бабаев И.А.* К вопросу о возникновении государства Албании (Кавказской) // Изв. АН АзССР. Серия истории, философии и права. 1976. № 4.

*Бабаев И.А.* Исследования общественного здания второй половины I в. до н.э. – I в.н.э. на городище Кабала // Советская археология. 1977. № 4.

*Бабаев И.А.* Буллы эллинистического времени из раскопок Кабалы // Тезисы докладов Всесоюзного симпозиума по проблемам эллинистической культуры на Востоке. Ереван, 1980.

*Бабаев И.А.* Города Кавказской Албании в IV в. до н.э. – III в.н.э. Баку, 1990.

*Бабаев И.* Денежное обращение Кавказской Албании в эллинистическую эпоху // Музей истории Азербайджана-202. Баку, 2002.

*Бабаев И.А., Казиев С.М.* Кабалинский клад монет эллинистической эпохи // Нумизматика и эпиграфика. Т. IX. М., 1971.

*Луконин В.Г., Раджабли А.* Клад из Чухур-Кабала // Луконин В.Г. Иран в III веке. М, 1979.



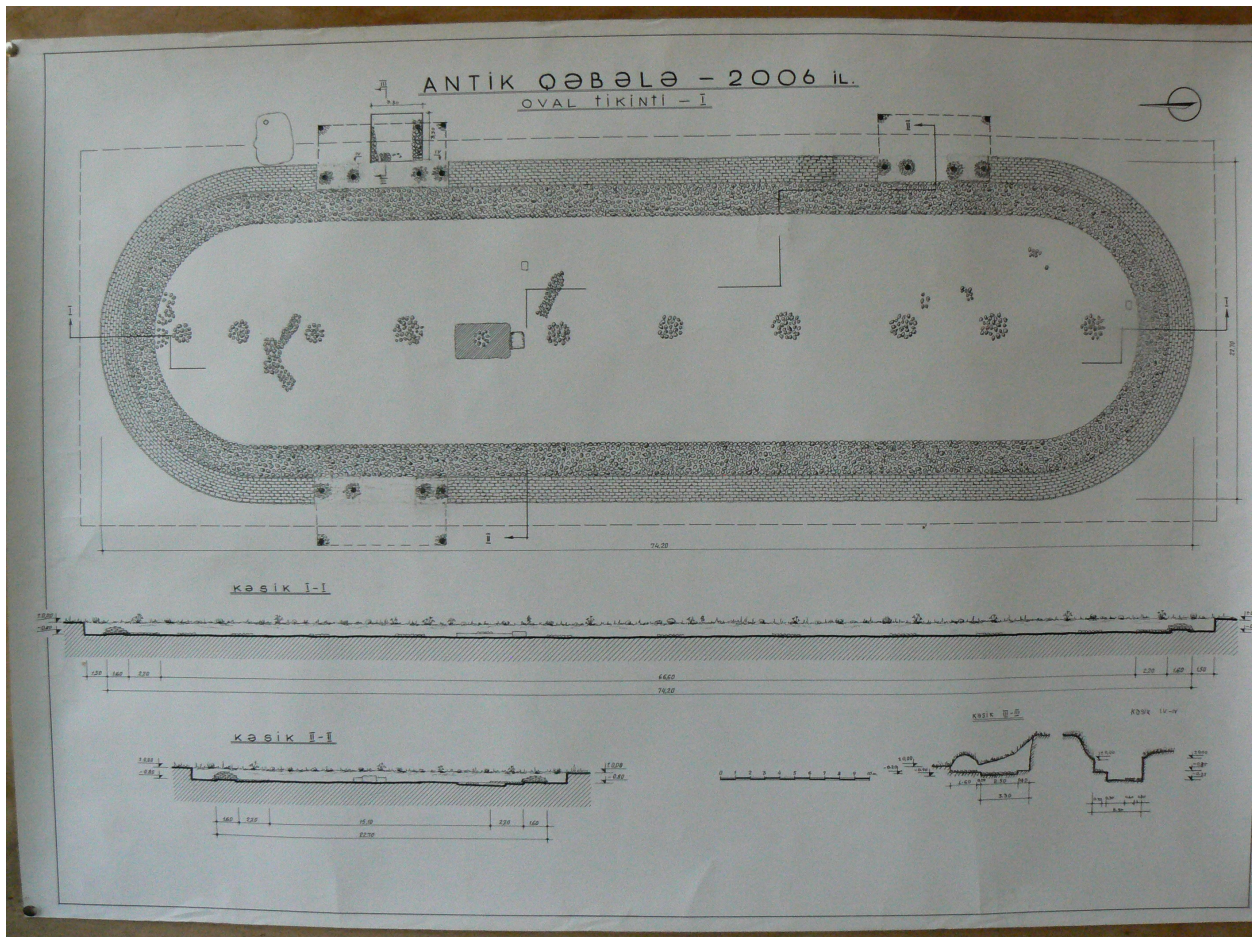

**Рис. 1.** Габала. Овальное сооружение III в. до н.э. – I в. н.э.

### **Некоторые зоо-антропоморфные отождествления эпохи палеолита**

Помимо миксморфных образов в искусстве палеолита – «человекоподобных» фигур с чертами животных и отчасти уподобленных людям зверей, в изобразительной традиции этой эпохи можно встретить и более развернутые билингвы, часто происходящие из очень давно известных памятников. Такова, например, пластина из Isturitz, на обеих сторонах которой изображены совершенно аналогичные парные сцены, которые можно описать как «преследование самок». На одной стороне представлены бык и корова, а на другой – мужчина и женщина.

Еще Б.А. Фролов (1978) обратил внимание на равнозначность обеих композиций и соотнес их с третьей сценой, из Laugerie Vasse, тоже гравированной на кости. Здесь беременная женщина лежит под ногами крупного копытного быка или оленя. Это исследование явилось закономерным продолжением анализа графики и росписей в верхнепалеолитических пещерах посредством фиксации полного или частичного совпадения композиций, наличия в них адекватных по форме символов, устойчивых групп из них и т.д. (Lerui-Gourhan 1964; Топоров 1972). Так постепенно выявлялась принадлежность к палеолиту семантического отождествления людей и копытных (люди=бовины, женщина и олень), столь долго потом существовавшего в разных изобразительных и вербальных традициях.

Но иногда перед нами оказываются вполне утилитарные предметы, форма и декор которых позволяют разглядеть в одних из них антропоморфные черты, в других – зооморфные. Еще реже, по характерным деталям удастся обосновать семантическое родство тех и других. Благодаря этому опять прочитываются узнаваемые мифологемы, хорошо известные по более поздним источникам.

Такова вкратце канва открытия, сделанного М.Д. Гвоздовер, исследовавшей разнообразные костяные поделки из Авдеева (1985, 1995). Открытие происходило постепенно. Сначала было обосновано женоподобие лопаточек из Авдеево, благодаря морфологии (у всех экземпляров обозначена округлая голова, у меньшего их числа – шея, талия и бедра, у отдельных экземпляров – руки в виде выступов). В свою очередь, горизонтальные пояски орнамента на этих предметах соответствуют декору антропоморфных фигурок.

Примечательно, что головы большинства лопаточек имеют по две пары косо поставленных прорезей-глаз (друг над другом). Такие же двойные глаза оказались и у другой группы лопаточек (без талий и бедер), но на их головах, в свою очередь, присутствуют небольшие, округлые, определенно звериные уши. Головы напоминают кошачьи. Одинаковое дублированное изображение глаз на двух группах лопаточек, похоже, указывало на их семантическую близость (пересечение признаков). Кстати, с небольшими ушками оказались в Авдеево и некоторые булавки (глаза не изображены), а орнамент на них снова распределяется поясками, как на женских статуэтках. Допускаю, что, скорее

всего, на этом тема зоо-антропоморфных отождествлений на Русской равнине не кончится.

Ключевым предметом в этом ребусе оказалась обнаруженная в Авдеево лопаточка без антропоморфных черт, но ее навершие было оформлено в виде двух обобщенных кошачьих фигур с выгнутыми спинами. Они вписаны друг в друга посредством поворотной симметрии (второго порядка). У этих кошек всего по одной паре глаз, как и следует быть. Таким образом, все стало на место. Наш свернутый текст повествует не просто о тождестве женщины и представителя семейства кошачьх, а о двух таких парах, или об одной амбивалентной.

Подобное толкование этой мифологемы позволяет совершенно иначе оценивать семантику значительной группы парных женских изображений, известных давным-давно в графике, рельефе и даже в скульптуре. Причем, они бывают взаимно соотнесены по-разному. Есть фронтальные композиции из фигур, поставленных рядом. Такова только что опубликованная парная фигурка из Хотылево (Гаврилов 2011). Их располагали и иначе, в профиль – лицом друг к другу или спинами навстречу (Gonnarsdorf). Известны и разные варианты антиподальных композиций: голова к голове (Гагарино) или ногами друг к другу (Laussel).

Но удивительнее всего то, что есть еще одно подтверждение расшифрованного М.Д. Гвоздовер текста о смысловом единстве женщины и крупного кошачьего хищника. Это – фигурка миксморфного существа из Швабских Альп (Ulm). Нижнюю ее часть нашли в 1939 г., а дособрали после новых раскопок уже к 1998 г. Высота стоящей антропоморфной фигуры с львиной головой почти 30 см. Сначала ее считали мужской, допуская, что пещерные львы, в отличие от современных, могли не иметь гривы. Последнее время эту фигуру все более уверенно определяют как женскую (и по маркировке пола, и из-за явной безгривости). По сути дела, это – первая Сехмет в истории человечества. Существенным подтверждением правомерности именно такой ее интерпретации оказывается ребус, разгаданный М.Д. Гвоздовер, о семантической связи образов женщины и кошачьего хищника.

Когда-то В.Н. Топоров (1980) определил роль символики, проступающей за совмещенными образами животных и людей. Он предложил рассматривать их взаимосвязь как наглядную парадигму, отношения между элементами которой, благодаря специфической зооморфной маркировке, могли служить своего рода ассоциативными моделями для человеческих сообществ. При всей справедливости данного тезиса не перестает изумлять восхождение все большего числа общих текстов к самой заре человеческой истории. █

### **Биметаллический клевец из Бугуруслана и некоторые проблемы раннескифской истории**

Биметаллический клевец, о котором здесь пойдет речь, хранится в частной коллекции в г. Бугуруслане. Пользуясь случаем, я еще раз выражаю глубокую благодарность владельцу коллекции Ю.Г. Смирнову за разрешение опубликовать этот замечательный артефакт. По словам находчика, клевец обнаружен в Бугурусланском районе Оренбургской области на левом берегу реки Малая Кинель, на распаханном поле между деревней Березняки и речкой Городецкая. Клевец состоит из слегка изогнутого железного клинка с плоским обушком и округлым бойком, который ближе к концу приобретает ромбовидную в сечении форму, а также бронзовой конической втулки. Длина лезвия — 220 мм, длина втулки — 94 мм, ее диаметр в нижней части — 31 мм. Верхняя часть втулки увенчана скульптурной головой хищной птицы. Еще одна такая птичья головка находится под бойком. У обеих бронзовых головок — мощный длинный загнутый клюв с отчетливо выделенной восковицей, большие круглые выпуклые глаза инкрустированы железом. В нижней части втулки расположено сквозное отверстие, предназначенное для прикрепления клевца к деревянной рукояти. Клевец изготовлен тем же способом, который применялся при производстве большинства известных нам аналогичных изделий: в литейную форму вставлялась цельная железная пластина, после чего форма заливалась бронзой (Збруева 1952, 106; Вишневская 1973, 98; Членова 1981, 4).

Бугурусланский клевец принадлежит к небольшой группе биметаллических клевцов (чеканов) с головой хищной птицы под бойком. За последние тридцать лет было предпринято несколько попыток определить зону их распространения (Kossack 1983, karte 3; Пиотровский 1989, рис. 8; Подобед 1994, 182; Иванчик 2001, 48–49; Алексеев 2003, 50–52) и связать их с миграционными процессами раннескифской эпохи. Так, Г.Н. Курочкин и А.В. Субботин полагают, что данный вид оружия появился среди тагарских племен, у которых известны бронзовые чеканы с головой хищной птицы под бойком, и распространился вместе с союзниками скифов, пришедшими из Центральной Азии (Курочкин, Субботин 1993, 61–62). С.Л. Дударев считает, что биметаллические клевцы происходят от более архаичных бронзовых чеканов с головой хищной птицы из Западной Сибири. Их попадание в Малую Азию он связывает с сакским этническим элементом (Дударев 1998, 89). А.И. Иванчик воспринимает биметаллические клевцы в качестве дериватов бронзовых тагарских чеканов и предполагает, что их следует рассматривать в качестве одного из элементов материальной культуры киммерийцев (Иванчик 2001, 49). А.Ю. Алексеев также считает, что биметаллические клевцы, восходящие к «сибирским» прототипам этого оружия, появились в Восточной Европе, на Северном Кавказе и в Малой Азии вместе с киммерийцами и скифами (Алексеев 2003, 51).

Что можно заметить по данному поводу? Прежде чем рассуждать, откуда и как биметаллические клевцы с птичьей головкой под бойком распространились

по просторам Евразии, необходимо подвергнуть самому тщательному рассмотрению список известных нам находок, уделяя особое внимание их датировкам. Из всех опубликованных на сегодняшний день списков наиболее полным является тот, который создан А.И. Иванчиком (Иванчик 2001, 46–47, рис. 22), однако и к нему можно сделать определенные замечания и добавления.

Прежде всего, следует отметить, что рассматриваемая группа клевцов характеризуется двумя обязательными признаками: биметаллизм и птичья головка под бойком. Поэтому было бы некорректным включать в данную группу те артефакты, которые не удовлетворяют хотя бы одному из этих условий. Именно этим объясняется то обстоятельство, что я отказался от рассмотрения здесь биметаллических клевцов из Перкальского могильника (Иванчик 2001, рис. 22, 5), Гунделена (Иванчик 2001, рис. 22, 6) и станицы Пластуновской (Пьянков 2005, 282, рис. 1), так как у всех птичья головка под бойком отсутствует. По той же причине в список не попали биметаллические клевцы из могильников Сакарчага 6 (Яблонский 1996, рис. 19, 16; Иванчик 2001, рис. 22, 10) и Кичигино I (Таиров, Боталов 2010, рис. 2, 6), а также с городища Нум-то III в Западной Сибири (Зыков, Кокшаров, Терехова, Федорова 1994, № 192).

На сегодняшний день нам известны биметаллические клевцы с головкой хищной птицы под бойком из следующих пунктов:

№ 1 является случайной находкой, сделанной у д. Боровая в Нижнем Притоболье (Могильников 1992, табл. 116, 10). Клевец датируется по аналогии с Уйгараком VII–VI вв. до н.э. (Могильников 1992, 279). Однако такая датировка вызывает серьезные сомнения, так как в отличие от уйгаракского экземпляра, у западносибирского птичья головка подверглась сильнейшей схематизации и превратилась в простую петлю, а это, на наш взгляд, свидетельствует в пользу более поздней даты VI–V вв. до н.э.

№ 2 обнаружен в кургане 84 могильника Уйгарак (Вишневская 1973, табл. XX, 1). По наконечникам стрел датируется первой половиной VI в. до н.э. (Вишневская 1973, 98) или даже VII–VI вв. до н.э. (Членова 1981, 7). О.А. Вишневская не исключает для него ананьинского происхождения (Вишневская 1973, 98).

№ 3 является случайной находкой из урочища гора Сулак возле Оренбурга (Смирнов 1964, рис. 77, 16; Иванчик 2001, рис. 22, 2). По предположению К.Ф. Смирнова, клевец создан ананьинским мастером (Смирнов 1961, 75).

№ 4 и 5 происходят из Ананьинского могильника: первый найден в погребении G (Збруева 1952, табл. XXII, 4; Членова 1981, рис. 1, 1; Васильев 2001, рис. 2, 2), а второй куплен у местных крестьян (Васильев 2001, рис. 2, 3; Алексеев 2003, рис. 4, 3). Кроме того, имеется информация об обнаружении еще одного биметаллического клевца в погребении 9–11 того же могильника (Збруева 1952, 104; Членова 1981, 5), но Ст.А. Васильев справедливо обращает внимание на то, что автор раскопок П.В. Алабин ни о чем подобном не упоминает (Васильев 2001, 31). Клевцы датируются самым концом VI или началом V вв. до н.э. (Збруева 1952, 106; Кузьминых 1983, 140–142; Васильев 2001, 36). Однако А.Ю. Алексеев, опираясь на датировку стрел из погребения С, синхронного

погребению G, дает для них дату VII в. до н.э. (Алексеев 2003, 52).

№ 6 был обнаружен возле села Орехово Донецкой области и отнесен вместе с остальными биметаллическими клевцами к VIII–VII вв. до н.э. (Подобед 1994, 183–184).

№ 7 происходит из района Муша к западу от озера Ван (Пиотровский 1989, рис. 7, 8; Иванчик 2001, рис 22, 9).

№ 8 найден в погребении у деревни Имирлер возле Амасьи (Пиотровский 1989, рис. 7, 7; Иванчик 2001, рис. 22, 8). Датируется серединой VII в. до н.э. (Алексеев 2003, 50).

№ 9 хранится в Археологическом музее Стамбула (Иванчик 2001, рис 22, 12). Точное место находки неизвестно.

№ 10 хранится в Музее Метрополитен в Нью-Йорке (Пиотровский 1989, рис. 7, 4; Иванчик 2001, рис 22, 3; Алексеев 2003, рис. 4, 10). Место находки неизвестно. Следует отметить, что у данного экземпляра имеются две птичьи головки: одна — под бойком, а другая — под обушком. Датируется второй половиной VII – началом VI в. до н.э. (Горелик 1993, табл. XXVIII, 84) или VI–V вв. до н.э. (Фаркаш 1992, 170). Первая дата представляется более верной.

№ 11 хранится в Британском музее (Curtis, Tallis 2005, 234. No. 437. Fig. 438). Место находки неизвестно.

№ 12 хранится в Бугуруслане. Поскольку эта находка не имеет археологического контекста, то ее датировка может основываться лишь на морфологии и стиле исполнения птичьей головки. По мнению А.Р. Канторовича, которому я выражаю свою искреннюю благодарность, наиболее близкие аналогии бугурусланской птице обнаруживаются в грифонах и хищных птицах из Ананьинского могильника (Васильев 2001, рис. 2, 4) и могильника Релка (Васильев 2001, рис. 2, 10, 11), а также в орле из Мельгуновского кургана. На мой взгляд, принадлежность птичьей головки к скифо-сибирскому звериному стилю делает последнюю аналогию особенно значимой, что позволяет датировать бугурусланский экземпляр второй половиной VII – началом VI в. до н.э. Завершение втулки головой хищной птицы сближает его с бронзовыми клевцами и секирами, известными у ананьинцев (Збруева 1952, 134, рис. 14; табл. XXXII, 1–3), на Урале (Збруева 1952, табл. XXII, 9) и в Западной Сибири (Зыков, Кокшаров, Терехова, Федорова 1994, № 192), что может свидетельствовать о местном, камско-уральском происхождении.

Как уже отмечалось выше, некоторые исследователи пытаются возвести происхождение биметаллических клевцов с головой птицы под бойком к бронзовым тагарским чеканам. Однако эти попытки вряд ли можно признать успешными. Во-первых, биметаллические клевцы отличаются от бронзовых тагарских не только по материалу, но и по форме: у последних гораздо короче втулка (Членова 1981, 16, рис. 2, 9), а бойки и обушки — круглые или многогранные (Членова 1997, 15). Во-вторых, бронзовые чеканы с головой хищной птицы под бойком появились у тагарцев довольно поздно: в конце VI – начале V в. до н.э. (Членова 1981, 7; 1992, 214). В-третьих, биметаллические клевцы до сих пор не найдены не только на занятых тагарцами территориях (юг

Красноярского края и северо-восток Кемеровской области), но и вообще не зафиксированы к востоку от реки Тобол.

Сужение ареала биметаллических клевцов с головой хищной птицы под бойком позволяет предположить, что центром возникновения и производства этого вида оружия был регион между Камой и Уралом: ведь именно отсюда происходит большинство клевцов (Ананьино, Бугуруслан, Оренбург, Боровая (?), Уйгарак), места находок которых нам известны. Дальнейшие исследования, проведение спектрального и металлографического анализа бронзовых втулок смогут дать окончательный ответ на вопрос: кто — ананьинские или иткульские ремесленники — являлись создателями этих изделий.

Но кто в таком случае являлся заказчиком биметаллических клевцов? С кем они проникли в Северное Причерноморье и Малую Азию? Предположение С.Л. Дударева о проникновении саков в Малую Азию в VII в. до н.э. не находит опоры в источниках. Гораздо более основательной выглядит позиция А.И. Иванчика, увязавшего находки клевцов в Малой Азии с присутствием там киммерийцев. Но, в таком случае, вполне закономерно возникает вопрос: можно ли связать с киммерийцами биметаллические клевцы, происходящие с территории Южного Урала, где киммерийцев не знает ни один источник (ср. Скаков, Эрлих 2005, 202)? Мне представляется, что распространение биметаллических клевцов с головой хищной птицы под бойком в западной части евразийских степей поначалу было связано с продвижением не киммерийцев, а скифов. Если данное предположение подтвердится, то находки биметаллических клевцов в Восточной Европе следует рассматривать как следы присутствия в этих районах ранних скифов. Лишь после перехода скифов через Кавказ и попадания их в Переднюю Азию данный тип оружия был заимствован киммерийцами и, подобно «скифским» наконечникам стрел, перестал быть этническим маркером.

*Работа выполнена при поддержке гранта РГНФ № 11-01-00532а «Культуры скифского круга эпохи архаики на территории Северного Кавказа и Причерноморья (VII–VI вв. до н.э.). Новые данные и подходы».*

### Литература

Алексеев А.Ю. Хронография Европейской Скифии VII–IV веков до н.э. СПб., 2003.

Васильев Ст.А. Ананьинские зооморфные чеканы: оружие или символ? // Вестник молодых ученых. Серия: исторические науки. СПб., 2001. № 1.

Вишневская О.А. Культура сакских племен низовьев Сырдарьи в VII–V вв. до н.э. М., 1973.

Горелик М.В. Оружие Древнего Востока. IV тысячелетие – IV в. до н.э. М., 1993.

Дударев С.Л. К вопросу о месте «киммерийских» комплексов из западной Азии в системе хронологических и культурных связей Причерноморья, Кавказа и восточных районов Евразии // ВДИ. 1998. № 4.

Збруева А.В. История населения Прикамья в ананьинскую эпоху // МИА. № 30. М., 1952.

*Зыков А.П., Кокшаров С.Ф., Терехова Л.М., Федорова Н.В.* Угорское наследие. Древности Западной Сибири из собраний Уральского университета. Екатеринбург, 1994.

*Иванчик А.И.* Киммерийцы и скифы. М., 2001.

*Кузьминых С.В.* Металлургия Волго-Камья в раннем железном веке. М., 1983.

*Курочкин Г.Н., Субботин А.В.* Боевые чеканы (клевец) с головкой хищной птицы между бойком и втулкой в азиатской и европейской частях скифского мира (к проблеме происхождения и распространения) // *Античная цивилизация и варварский мир.* Новочеркасск, 1993. Ч. II.

*Могильников В.А.* Ранний железный век лесостепи Западной Сибири // *Археология СССР. Степная полоса Азиатской части СССР в скифо-сарматское время.* М., 1992.

*Скаков А.Ю., Эрлих В.Р.* О хронологии киммерийских и раннескифских древностей // *Древности Евразии: от ранней бронзы до раннего средневековья.* М., 2005.

*Смирнов К.Ф.* Вооружение савроматов // *МИА.* № 101. М., 1961.

*Смирнов К.Ф.* Савроматы. М., 1964.

*Пиотровский Б.Б.* Скифы и Урарту // *ВДИ.* 1989. № 4.

*Подобед В.А.* К вопросу о биметаллических чеканах // *Древнейшие общности земледельцев и скотоводов Северного Причерноморья (V тыс. до н.э. – V в. н.э.).* Тирасполь, 1994.

*Пьянков А.В.* Биметаллический чекан из окрестностей ст. Пластуновской (Краснодарский край) // *Материалы и исследования по археологии Северного Кавказа.* Армавир, 2005. Вып. 5.

*Таиров А.Д., Боталов С.Г.* Погребения сакского времени могильника Кичигино I в Южном Зауралье // *Археология и палеоантропология евразийских степей и сопредельных территорий.* М., 2010.

*Фаркаш Э. М.И.* Ростовцев и скифское искусство // *ВДИ.* 1992. № 3.

*Членова Н.Л.* Связи культур Западной Сибири с культурами Приуралья и Среднего Поволжья в конце эпохи бронзы и в начале железного века // *Проблемы западносибирской археологии. Эпоха железа.* Новосибирск, 1981.

*Членова Н.Л.* Тагарская культура // *Археология СССР. Степная полоса Азиатской части СССР в скифо-сарматское время.* М., 1992.

*Членова Н.Л.* Центральная Азия и скифы. I. Дата кургана Аржан и его место в системе культур скифского мира. М., 1997.

*Яблонский Л.Т.* Саки Южного Приаралья. М., 1996.

*Curtis J.E., Tallis N. (eds.).* Forgotten Empire. The world of Ancient Persia. L., 2005.

*Kossack G.* Tli Grab 85. Bemerkungen zum Beginn des Skythenzeitlichen Formenkreises im Kaukasus // *BAVA.* 1983. Bd. 5.

### Сокращения

BAVA – Beiträge zur allgemeinen und vergleichenden Archäologie



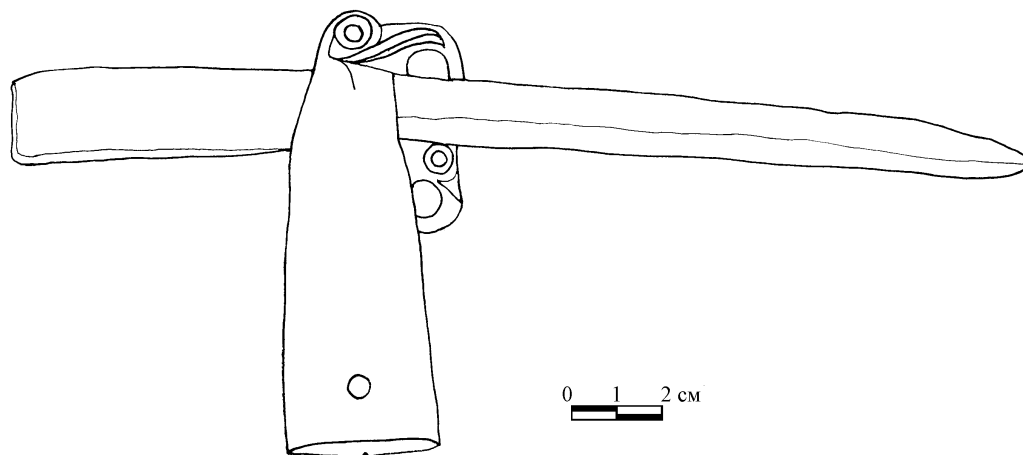

*А.А. БАНЩИКОВА*

**Всеазиатская империя *Stt* и контаминация образов ближневосточных правителей в позднеегипетской и средневековой арабской историко-литературной традиции**

Жанр *фада'ил*, буквально "достоинства, достопримечательности [какой-либо страны]" – это особый жанр средневекового арабского историописания, представляющий собой своды исторических сведений, рассказов и преданий, касающихся домусульманского периода; немногочисленные произведения этого жанра, посвященные Египту, крайне интересны в плане записи и передачи позднеегипетских фольклорных пластов и их коптской адаптации. Сюда относятся такие произведения, как "Завоевание Египта, ал-Магриба и ал-Андалуса" историка Абд ар-Рахмана ибн Абд ал-Хакама (Ibn Abd al-Hakam, 1922; ЗЕ, 1985), книга Мухаммада ибн Джарира Табари "История" (Tabari, 1867–1874) и труд Али бен Хусейна Масуди "Промывальни золота" (Maṣʿūdī, 1861–77).

Мы рассмотрим отражение в этих источниках азиатских вторжений в Египет. Так как в VII-VI вв. до н. э. на страну обрушились сразу три азиатские державы – Ассирия, Вавилония и Персия – то воспоминания

египтян о соответствующих событиях оказались циклизваны и контаминированы, а частично приобрели фольклорно-новеллистический характер. В коптской традиции (в "Романе о Камбизе" (Möller, 1904) и "Хронике Иоанна Никийского" (Zotenberg, 1883, ch. LI)), нововавилонский царь Навуходоносор и персидский царь Камбиз сливаются в единый "гибридный" персонаж "Камбиз-Навуходоносор", при этом их войска обозначаются как "ассирийцы" (Баншикова, 2004; 2010; Cruz-Uribe, 1986).

Ибн Абд ал-Хакам не упоминает, из какой страны пришел Бахт Нассар (Навуходоносор); общим же местом арабской исторической традиции является тот факт, что он – перс, и отсутствие у автора комментариев на этот счет, скорее всего, свидетельствует о согласии с ней. У Табари, в чьем произведении используется самое большое количество агадических рассказов, и Синаххериб (ассирийский царь), и Ликан (двоюродный брат Навуходоносора, совершивший неудачный поход на Иерусалим) – вавилоняне. Но царь, который отдает Навуходоносор Сирию и Иерусалим, назван при этом царем Персии. У Масуди Навуходоносор назван сатрапом Ирака и арабов царя Персии. Более того, говорится, что он начал командовать войсками после неудач другого вождя – Сенджаиба (то есть Синаххериба), который повел наступление против евреев (речь идет о знаменитом походе 701 г., отраженном в Ветхом Завете (4 Цар. 18–19; 2 Хрон. 32)). Иными словами, ассирийский царь Синаххериб мыслится здесь как непосредственный предшественник Навуходоносора и – подобно последнему – как вассал царя Персии.

Таким образом, арабские авторы представляют Персидскую империю как единственное геополитическое образование на Ближнем Востоке, а Ассирию и Вавилонию смешивают воедино и делают наместничеством Персидской империи с центром в Вавилоне; Навуходоносор Вавилонский и Синаххериб Ассирийский для них – персидские наместники-вассалы. В отличие от арабо-египетской традиции предшествующая ей коптская также контаминирует азиатских врагов Египта в VI в. (реально – вавилонян и персов), но отождествляет их с первой "всеазиатской" державой, контактировавшей с Египтом – и силы Навуходоносора, и силы Камбиза коптская традиция одинаково называет ассирийцами (так у Манефона, в "Романе о Камбизе", в "Хронике Иоанна Никийского"; в последней даже рассказывается о том, как Ассирия превратилась в Персию в результате деятельности героя Персея).

Сами же эти контаминации ориентируются на сложившуюся в середине I тыс. позднеегипетскую концепцию единой всеазиатской империи *Stt* (Ладынин, 2002; 2005; Сафронов, 2010; наст. сборник), верховенство в которой переходит от народа к народу. При этом среднее звено в цепочке трех реально сменявших друг друга азиатских сил, враждебных Египту – вавилонский царь Навуходоносор – в каждой из традиций обретает место, обусловленное доминирующими в данной традиции ассоциациями паназиатского пространства *Stt* с одним из его разновременных гегемонов: в

"Романе о Камбизе" войска Навуходоносора названы ассирийцами, в то время как сам он слит с персидским царем, у Табари и Масуди Навуходоносор является просто представителем персидского царя. Промежуточное во времени положение реальной державы Навуходоносора, Халдейской Вавилонии, между Ассирией и Персией – приводит к тому, что по прошествии достаточно долгого времени после его вторжения в Египет авторы вынуждены считать его правителем Персии, а иногда – Персии и Ассирии одновременно (при этом Вавилон – реальный центр власти Навуходоносора – иногда продолжает упоминаться как часть этой Персии/"Персии-Ассирии", – так, например, у Ибн Абд ал-Хакама – но, как правило, самостоятельной роли не играет).

В арабской традиции осуществляется смешение всех трех переднеазиатских держав – Ассирии, Вавилонии и Персии. При этом встает вопрос, из какой традиции – коптской или азиатской – арабо-мусульманские авторы могли заимствовать такой подход. На азиатской почве, как показывают труды Бероса и Иосифа Флавия, смешивались воедино Ассирия и Вавилония, но четко различались Вавилония и Персия. Однако в коптской традиции и согласно египетской концепции *Stt* сливаются именно Вавилония и Персия. Таким образом, слияние Вавилонии и Персии в арабской/арабо-египетской традиции следует возводить к египетскому влиянию и расценивать как результат арабо-египетской рецепции коптской традиции о прошлом страны.

У арабо-египетского автора Ибн Абд ал-Хакама Египет завоевывает только Навуходоносор, правящий единолично и безраздельно – здесь он один "представляет" оба реальных азиатских вторжения (Навуходоносора и Камбиза) и обе соответствующие азиатские силы (вавилонян и персов); между тем у азиатских арабо-мусульманских авторов Навуходоносор при завоевании Египта все-таки действует на фоне персидского царя и как его вассал. В азиатском арабском изводе происходит соединение Вавилонии и Персии при некотором их различии (с Вавилонией в подчиненной роли), а у Ибн Абд ал-Хакама – остается только фигура Навуходоносора, Персия как нечто обособленное от него "исчезает" (и страна Навуходоносора не указывается вообще). В основе ибн абд ал-хакамовской версии лежит именно коптская традиция, уже эволюционировавшая по сравнению с "Романом о Камбизе" по пути дальнейшей интеграции персидского и вавилонского компонентов гибридного образа Камбиза-Навуходоносора: в "Романе" для него приводятся оба этих имени, а у Ибн Абд ал-Хакама для него уцелело только имя "Навуходоносор".

Таким образом, сам топос слияния Вавилонии и Персии (применительно к азиатскому завоеванию Египта и потере им независимости) в арабо-мусульманской традиции является египетским (коптским) по происхождению. И действительно: чем дальше от Египта, тем этот топос выражен слабее. Это вполне объяснимо: тот факт, что Месопотамия и Персия – это разные образования, в самой Азии понимали

очень четко, а вот в Египте в эпоху соединения Вавилона и Персии в рамках унии (539–482 до н. э.) это вряд ли ощущалось достаточно ясно; и так как персы завоевали Египет именно в эту пору, то соответствующий образ (вавилонно-персидское единство) в глазах египтян и зафиксировался.

### Литература

*Банщикова А.А.* "Роман о Камбизе": образ царя и новоегипетские литературные модели // Вестник молодых ученых. Вып. 1. Сборник лучших докладов Международной научной конференции студентов, аспирантов и молодых ученых "Ломоносов-2004". М., 2004. С. 133–138.

*Банщикова А.А.* Переломные эпохи в исторической традиции и сознании древних египтян (по источникам конца II тыс. до н. э. – I тыс. н. э.). Дис... к.и.н. (рукопись). М., 2010.

*Ладынин И.А.* Обозначение *Stt* в "Стеле Сатрапа" (Urk. II. 13.4): к восприятию мировой державы Аргеадов на Востоке // ВДИ. 2002. № 2. С. 3–19.

*Ладынин И.А.* Античный топоним "владычества над Азией" и концепция непрерывной надрегionalной государственности на Ближнем и Среднем Востоке в I тыс. до н. э. // Эдубба вечна и постоянна. Материалы конференции, посвященной 90-летию И.М. Дьяконова. СПб., 2005. С. 151–160.

[ЗЕ, 1985] – *Певзнер С.Б.*, пер. Абд ар-Рахман ибн Абд ал-Хакам. Завоевание Египта, ал-Магриба и ал-Андалуса. М.

*Сафронов А.В.* К вопросу об участии групп «народов моря» в Египте в смуте конца XIX – начала XX династии // Вестник Московского государственного областного университета. Вып. № 4-5. М., 2010.

*Сафронов А.В.* Еще раз к вопросу о географических границах термина *Stt* в эпоху Нового царства. Наст. сборник.

*Cruz-Uribe E.* Notes on the Coptic Cambyses Romance // Enchoria. 1986. Vol. 14. P. 51–56.

[Ibn Abd al-Hakam, 1922] – *Torrey Ch.C.*, ed. The History of the Conquest of Egypt, North Africa and Spain Known as Futuh Misr of Ibn Abd al-Hakam. New Haven.

[Maçoudi, 1861–77] – *Barbier de Meynard C. & Pavet de Courteille*, eds. et trads. al-Maçoudi Ali b. Husayn. Les praires d'Or. Vols. I–IX. P.

*Möller G.* P. 9009 // Aegyptische Urkunden aus den Königlichen Museen zu Berlin. Koptische Urkunden. Bd. 1. B., 1904. S. 33–34.

[Tabari, 1867–74] – *Zotenberg H.M.*, trad. Chronique de Tabari. Vols. I–IV. P.

*Zotenberg H.M.*, ed. & trad. Chronique de Jean, Évêque de Nikiou, texte éthiopien publié et traduit. P., 1883.

### Античная крепость на Оксе (Археологические исследования Кампыртепа на юге Узбекистана)

Крепость Кампыртепа (другое название – Кафыркала) расположена на высокой лессовой террасе правого берега Амударьи, в 30 км к западу от Термеза. Памятник был открыт Э.В. Ртвеладзе в 1972 г., во время проведения рекогносцировочных исследований на территории Северной Бактрии. Археологические раскопки были начаты здесь в 1979 г. и с небольшими перерывами продолжаются по сегодняшний день. За это время по верхнему строительному горизонту вскрыто около 80% площади всего памятника. В юго-восточной части цитадели городища заложен и доведен до материка стратиграфический раскоп. Получена полная стратиграфия культурных напластований в древнейшей части крепости. В результате этих исследований установлены хронологические границы существования Кампыртепа и выделены основные периоды жизни памятника.

Поселение возникло на второй надпойменной террасе Амударьи на участке сильно пересеченной местности, изобилующей естественными оврагами-джарами, небольшими, но глубокими котловинами, пологими «цирками» и лессовыми останцами-возвышенностями, иногда с довольно крутыми склонами. С севера и северо-запада холм, который стал ядром будущего городища, был окружен естественным оврагом. С восточной стороны также был глубокий овраг, который заканчивался котловиной в устье джара.

Уже на начальном этапе изучения памятника Кампыртепа была определена как крепость на древней переправе через Амударью, откуда шла прямая дорога на столичный город Бактры – Балх, до которого от Кампыртепа немногим более 60 км. Э.В. Ртвеладзе было высказано предположение о локализации здесь древнего поселения *Пардагви* (от греческого *Пандахейон*, *Пандоки* – гостиница) (Ртвеладзе 2000, 16-18). Учитывая археологические и нумизматические материалы, полученные на начальном этапе исследования, основание крепости и, соответственно, ранний этап существования памятника предварительно были датированы началом III в. до н.э. На финальном этапе своего существования, который по нумизматическим данным датируется не позднее первой четверти II в. н.э., поселение состояло из крепости площадью около 4 га и неукрепленной части (рис.1).

В настоящее время Кампыртепа является, пожалуй, наиболее изученным в археологическом отношении памятником эпохи античности на территории не только Средней Азии, но и всего Среднего Востока. В результате археологических исследований, проведенных на памятнике в последнее десятилетие, стало возможным предложить более детальную периодизацию истории городища и уточнить хронологические рамки отдельных строительных горизонтов и периодов.

Данные о ранних этапах истории Кампыртепа были получены в результате стратиграфических исследований в юго-восточной части цитадели. В настоящее

время в первоначальной фазе жизни городища выделяются четыре основных периода, соответствующие разновременным строительным горизонтам, выявленным по стратиграфическим данным.

Период КТ-I. На начальном этапе осваивались восточные склоны холма, ставшего впоследствии ядром поселения, небольшая естественная котловина к востоку от него и западный склон оврага к северо-востоку от котловины. Первыми жилыми постройками на Кампыртепа были землянки или полуземлянки. Выявлены остатки трех построек этого типа. Они существовали недолго, о чем свидетельствует весьма незначительный культурный слой на полах этих сооружений. Среди керамики из этого слоя представлены формы, которые находят себе многочисленные аналогии в эллинистических комплексах Бактрии. Однако некоторые особенности, в частности, отсутствие цилиндроконических кубков на дисковидном или кольцевидном поддоне, сравнительно большое количество лепной посуды, дают некоторое основание отнести керамику периода КТ-I к раннему этапу эллинистического периода. Данные радиоуглеродного и каллагенного анализов подтверждают эту дату. По данным радиоуглеродного анализа, уголь из нижних слоев землянки № 3 имеет калиброванный возраст 351-299 гг. до н.э. Кости из слоя на нижней террасе, по стратиграфическим данным относящегося к периоду КТ-I, имеют калиброванный возраст 357-282 гг. до н.э. Таким образом, учитывая стратиграфическую ситуацию, есть основания датировать археологический комплекс КТ-I, а, следовательно, и первый строительный горизонт Кампыртепа, в пределах второй половины IV в. до н.э. Наличие в керамических комплексах форм, безусловно, восходящих к греческой керамической традиции, позволяет сузить предложенную датировку до последней трети IV в. до н.э. и датировать комплекс КТ-I временем среднеазиатских походов Александра Македонского или немного позднее.

Период КТ-II. В этот период в котловине у подножья холма возникает керамический производственный центр. На территории двух открытых дворов, соединенных между собой проходом, раскопано семь обжигательных горнов своеобразной конструкции (рис. 2). Это – прямоугольные в плане, двухкамерные одноярусные горны с боковым ходом горячих газов. Эта конструкция является весьма архаичной и не находит себе аналогий в бактрийских комплексах эпохи эллинизма. Примерно в это же время в ближайших окрестностях Кампыртепа (в двухстах метрах от цитадели) функционировала еще одна гончарная мастерская, но в ней посуда обжигалась в округлом двухъярусном горне с прямым вертикальным ходом горячих газов. Именно эта конструкция была хорошо известна бактрийским гончарам последней трети I тыс. до н.э.

Открытие на Кампыртепа двух различных, как по устройству обжиговых конструкций, так и месту расположения, а следовательно, как можно предполагать, и по организации производственного процесса, гончарных производств дает основания предполагать здесь две формы организации ремесла. Мастерская в окрестностях Кампыртепа, видимо, работала не постоянно, а только в определенный период времени года, может быть, осенью. В таком случае ее

можно считать сезонным производством, где профессионал-ремесленник изготавливал посуду на заказ. Производство у подножья холма, по всей видимости, работало постоянно, но горны здесь были меньше по площади и, соответственно, по производственной мощности; вряд ли в них можно было обжигать крупные тарные сосуды или большие партии столовой посуды. Весьма вероятно, что производство на территории крепости было домашним и работали здесь гончары из числа обитателей крепости, может, члены соседской общины, обеспечивающие повседневные нужды этой самой общины (Болелов 2011, 68-71). Учитывая стратиграфическую ситуацию можно предполагать, что по прошествии какого-то периода времени производственный центр приходит в упадок, стены дворов разрушаются, а поверх кирпичных завалов начинают накапливаться культурные слои следующего по времени периода, где была найдена медная монета греко-бактрийского царя Евтидема (230-200 гг. до н.э.). Принимая во внимание датировку периода КТ-I, стратиграфическую ситуацию и нумизматические данные периода КТ-II, по всей видимости, следует датировать в пределах конца IV – первой половины III вв. до н.э., т.е. временем вхождения Бактрии в державу Селевкидов.

Период КТ-III. Построек, относящихся к этому периоду, в пределах раскопа не обнаружено. Вместе с тем, культурные слои мощностью около 2 м, перекрывающие полуразрушенные стены дворов периода КТ-II, однозначно свидетельствуют о том, что жизнь на Кампыртепа продолжалась. Возможно, здания или какие-то конструкции периода КТ-III расположены к западу от раскопа. В это же время котловина у подножья холма полностью засыпается мусорными слоями, в которых была найдена монета Евтидема, упоминавшаяся выше. Из слоев периода КТ-III происходит весьма обширный керамический материал, в котором представлены все характерные формы посуды периода эллинизма, имеющие многочисленные аналогии в бактрийских археологических комплексах, относящихся к этому времени. На основании стратиграфических и нумизматических данных комплекс КТ-III датируется второй половиной III в. до н.э. Это время становления самостоятельного Греко-Бактрийского государства.

Период КТ-IV. К этому периоду относятся два монументальных здания, построенные непосредственно на культурных слоях третьего периода. Часть одного из них открыта в северо-западной части раскопа. Оно было, вероятно, жилым, о чем красноречиво свидетельствуют детали интерьера, выявленные в помещении – пристенный очаг и устройство типа *ташнау* рядом с ним. Второе здание располагалось в семи метрах к югу от первого. Сохранилось 4 помещения этого, довольно крупного сооружения (длина сохранившейся части по линии 3-В чуть более 10 м). Южная его часть не сохранилась, так как именно южная часть холма полностью смыта Амударьей. По сохранившимся остаткам этого сооружения можно предполагать, что это была крупная монументальная постройка, возможно, общественного характера. По всей видимости, пространство между зданиями и к востоку от них было свободно от застройки. Не исключено, что здесь был двор или небольшая площадь. Если учитывать, что, как вполне резонно предполагается, подъем в крепость был с восточной стороны, то

это могла быть площадь перед входным комплексом крепости с внутренней стороны. Возможно именно отсюда в период КТ-IV, между двумя упомянутыми выше зданиями, начинался подъем в центральную часть крепости. Монета Евтидема была найдена в слоях под стенами второго здания. На этом основании начальный этап периода КТ-IV следует отнести ко времени не ранее начала II в. до н.э., а весь период датировать в пределах от начала до последней трети II в. до н.э. Это время правления последних греко-бактрийских царей до захвата Бактрии юэджами.

Период КТ-V. В этот период на цитадели Кампыртепа происходят значительные изменения. По периметру центрального холма возводится мощная крепостная стена, и застраивается западная его часть. В юго-восточной части фундаментом для зданий периода КТ-V послужили частично подрубленные стены построек периода КТ-IV. Таким образом, в это время Кампыртепа становится небольшим, хорошо укрепленным населенным пунктом на переправе. В период КТ-V, который по нумизматическим данным датируется в пределах I в. до н.э. – первой половины I в. н.э., происходят значительные изменения в керамическом комплексе. Именно в это время начинается массовое производство столовой серо-глиняной посуды, значительно изменяется облик отдельных категорий хозяйственной посуды, в первую очередь горшков и крупных кувшиновидных сосудов. Особый интерес представляет собой немногочисленная, но достаточно выразительная группа лепной керамики, которая происходит из нижних культурных слоев периода КТ-V. Это – горшки с сильно покатыми плечиками, иногда с одной или двумя петлевидными ручками в верхней части тулова. Венчик не выделен. Примечательно, что эти сосуды не находят себе аналогий на территории Бактрии ни в предыдущем по времени эллинистическом комплексе, ни в последующем. Вместе с тем по некоторым технологическим и морфологическим признакам эта посуда в определенной степени близка отдельным типам лепной керамики скотоводческих областей Средней Азии (область среднего и нижнего течения Сырдарьи). Учитывая это обстоятельство, весьма заманчиво связать данную категорию посуды с группами скотоводческого населения, которые могли появиться на территории северной Бактрии вместе с юэджами.

Период КТ-VI. В этот период облик Кампыртепа кардинально меняется. Большая часть жилых помещений на цитадели частично забутовывается и превращается в склады (хумхоны). Полностью застраивается и обносится крепостной стеной территория к северу и востоку от цитадели. Площадь крепости значительно увеличивается. Внутреннее пространство по единому плану плотно застраивается жилыми зданиями (рис. 1). Основным структурным элементом планировки поселения является двухчастный жилой квартал, включавший в себя 10-12 домовладений, где основной связующей доминантой был внутриквартальный переулочек (Болелов 2010, 60-63). Заключительный этап активного функционирования Кампыртепа в качестве крепости на переправе через Амударью был непродолжительным по времени. По многочисленному нумизматическому материалу он датируется в пределах второй половиной I в. н.э.



– первой четверти II в. н.э. Именно в это время формируется так называемый «великокушанский» археологический комплекс, который четко выделяется по материалам Кампыртепа (Болелов 2004, 71-75).

Период КТ-VII. По всей видимости, не позднее 30-х годов II в н.э. жители постепенно покидают крепость. Во всяком случае, более поздних монет, чем монеты Канишки, в культурных слоях памятника не найдено. Возможно, это было связано с деятельностью реки Амударья, подмывавшей высокий берег террасы, на котором было основано поселение. Как показывает стратиграфическая ситуация, крепость была оставлена не сразу. В течение какого-то, как можно предполагать, непродолжительного периода, уже после того как большая часть помещений была заброшена, в северо-восточной части «нижнего города» участки, прилегающие к крепостной стене, использовались для производственной деятельности, о чем свидетельствуют находки кузнечных шлаков и остатки очагов явно производственного назначения. Кроме того, здесь же, поверх слоев первоначального разрушения, зафиксированы жилые уровни, в некоторых помещениях были пробиты дополнительные проходы. По всей видимости, период окончательного запустения Кампыртепа приходится на время правления Хувишки – монеты этого кушанского царя были найдены в коллективных захоронениях, раскопанных в крепостных башнях.

Жизнь на Кампыртепа продолжалась, по крайней мере, не менее 500 лет. На основании материалов, полученных в результате многолетних исследований памятника, определенно можно говорить, что основной функцией этого населенного пункта была охрана и обеспечение нормального функционирования переправы через Амударью. Возникнув в конце IV в. до н.э. как небольшая застава на переправе, к первым векам н.э. Кампыртепа превращается в хорошо укрепленную крепость, которая, по всей видимости, была еще и торговой факторией – перевалочным пунктом, контролировавшим важнейшую переправу на транзитном пути из Согда в южные районы Бактрии, и прежде всего в ее столицу Бактры (Балх).

### Литература

*Болелов С.Б.* Кушано-бактрийский археологический комплекс по материалам раскопок Кампыртепа // Центральная Азия от Ахеменидов до Тимуридов. Археология, история, этнология, культура. СПб., 2004.

*Болелов С.Б.* Жилая застройка крепости Кампыртепа в первые века н.э. // Отзвуки Великого Хорезма. М., 2010.

*Болелов С.Б.* Производственный центр эпохи эллинизма на цитадели Кампыртепа // Материалы Тохаристанской экспедиции. Вып. 8. Елец, 2011.

*Ртвеладзе Э.В.* Кампыртепа – структура, периодизация // Археологические исследования Кампыртепа. Материалы Тохаристанской экспедиции. Вып. 1. Ташкент, 2000.

Застройка крепости Кампыртена  
Генеральный план



Рис.1

Серым цветом выделены участки где зафиксированы культурные слои эллинистического периода.

**Кампыртена  
Период КТ-II**

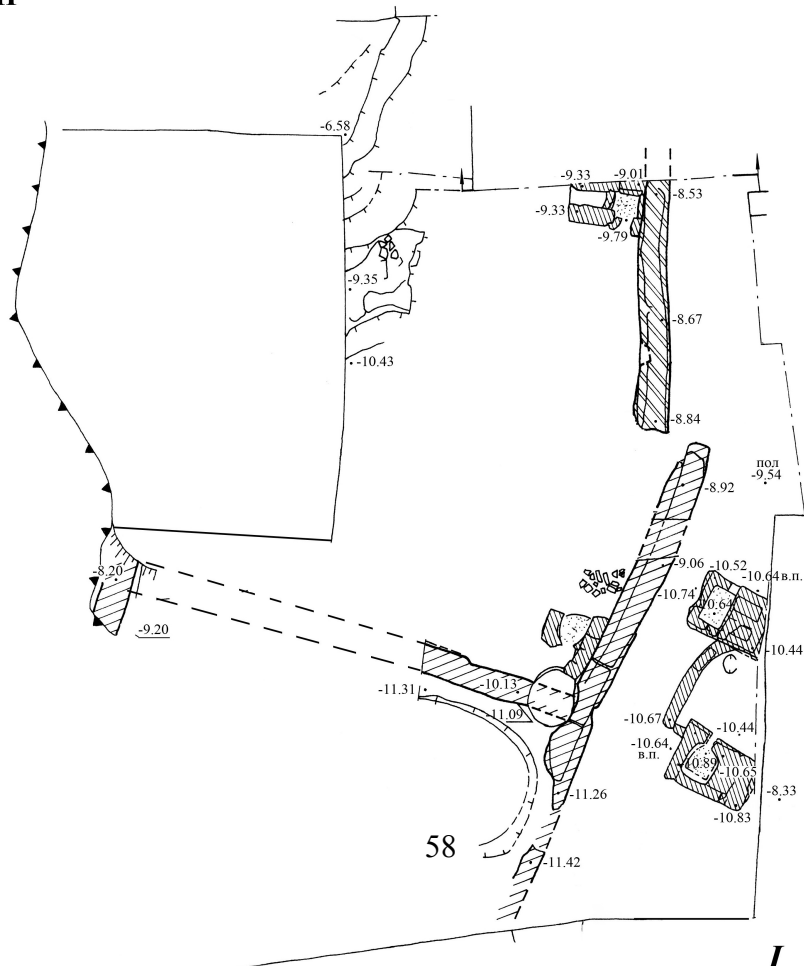

**Кампыртепа  
Период КТ-II**

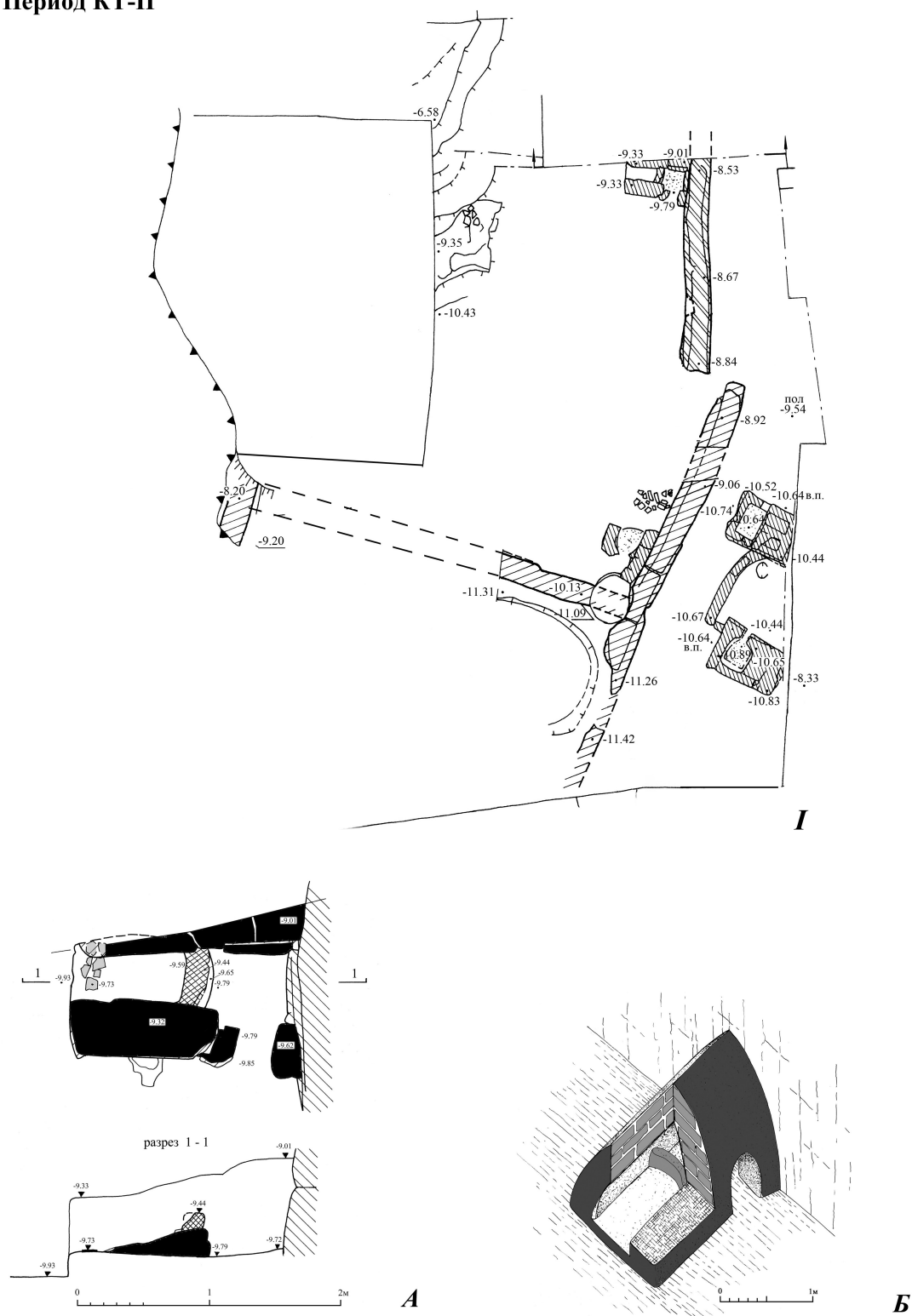

**Рис.2**

**I - план второго строительного горизонта. Период КТ-II.  
А- план и разрез горна №5. Период КТ-II  
Б - графическая реконструкция горна №5**

### **Иллюстрация одного мифа на примере изображений воина и льва на штандартах XVI–XIV вв. до н.э.**

Бронзовая антропоморфная пластика иллюстрирует мифологические представления земледельцев Кавказа. Самые ранние скульптуры происходят с Южного Кавказа и относятся к эпохе поздней бронзы. Они являются более сложными в изготовлении и наиболее интересными в композиционном плане. Рассмотрим два предмета, которые в научной литературе получили название «подставки», «седельные крюки» или «штандарты» с парными изображениями воина и льва. Эти предметы находят в археологическом контексте в двух ситуациях: как часть украшения повозки в районе дышла, а также известен один случай, когда предмет был найден в правой руке у погребенного. «Штандарты» являются многофункциональными предметами, связанными с символикой власти, силы, возможно, подкрепленными специальными мифами, о чем свидетельствуют скульптурные группы, украшающие эти предметы. На «штандартах» встречаются изображения колесниц, запряженных лошадьми, управляемых двумя возничими; изображения животных (бык или олень); сюжетные композиции, представленные воином со львом.

Остановимся более подробно на «штандартах» со скульптурами воина со львом. На сегодняшний день известно два таких предмета. Один из них происходит из Армении, второй – из Азербайджана.

Первая бронзовая композиция, изображающая воина со львом, была обнаружена во время спасательных работ на северной части некрополя I у сел. Ширакаван при строительстве Ахурянского водохранилища в 1977–81 гг. Памятник находится на высоте 1460 м над уровнем моря на левом берегу р. Ахурян близ сел. Ширакаван Анийского района Республики Армения. Многослойный памятник состоит из поселения и двух некрополей. Общая площадь комплекса – около 10 га. Он находится на западном склоне и в верхней части невысокой возвышенности. Северную часть этой возвышенности занимает первый некрополь эпохи поздней бронзы. Авторы раскопок Р.М. Торосян, О.С. Хннкиян, Л.А. Петросян датировали первый некрополь в первой публикации XIII–XI вв. до н.э. (Торосян 1979, 526), однако позже удревили его до XIV–XII вв. до н.э. (Торосян, Хннкиян, Петросян 2002, 140). Здесь обнаружены грунтовые, перекрытые плитами погребения, с земляной насыпью (курганом) диаметром 4–6 м и высотой 0,4–0,6 м. Все погребения были индивидуальными, костяк находится в скорченном положении. Северная часть некрополя отличается богатым составом погребального инвентаря. В грунтовом погребении 17 погребенный был ориентирован по линии С–Ю, он лежал на правом боку. У правой руки погребенного был обнаружен «штандарт», украшенный изображением воина со львом (рис. 1.1- см. стр. 211), в левой руке он держал бронзовую чашу. В юго-восточном углу находился бронзовый котел, внутри которого стоял керамический

сосуд, и лежали кости крупного рогатого скота. Исследователи назвали это погребение жреческим.

«Штандарт» из погребения 17 Ширакавканского I некрополя уникален не только по своей композиции, но и по технологии изготовления. Глаза воина и льва инкрустированы голубой пастой. Это редкий технологический прием, встречающийся на протяжении сравнительно короткого хронологического периода. По сообщению Л.А. Петросяна, в Геологическом институте им. О. Карапетяна был сделан анализ голубой пасты, оказалось, что она происходит из Норадурского карьера близ оз. Севан. Сама же инкрустация пастой (чаще белой) встречается в XVI–XV вв. до н.э. на предметах из бронзы и на керамике. Много голубой пасты встречается в это время на бусах. Позже XV в. до н.э. инкрустирование пастой не зафиксировано. Получается, что погребение 17 является одним из самых ранних на территории I некрополя. Находящееся рядом с некрополем поселение в своем развитии прошло несколько этапов. Первый этап относится к XXV–XXII вв. до н.э. и заканчивается пожаром. Лишь к XVIII–XVII вв. до н.э. жизнь на поселении возобновилась вплоть до VIII–VI вв. до н.э. Скорее всего, грунтовое погребение 17 связано с началом второго этапа существования поселения. Отметим, что помимо штандарта, в составе погребального инвентаря встречена еще одна редкая вещь – бронзовый котел. Бронзовая чаша и керамический сосуд – вещи заурядные. Отметим, что в остальных погребениях этого периода присутствуют предметы вооружения (мечи, кинжалы, копья). Таким образом, погребение 17 относится к XV в. до н.э. и отличается отсутствием предметов вооружения в погребальном инвентаре, что свидетельствует об особом статусе погребенного.

Отметим, что в верхней части склона, на котором расположен I некрополь, было обнаружено «святилище» или культовый комплекс. Здесь находились подсобные сооружения и мастерские, а также туфовая глыба, на лицевой части которой (ориентированной на запад) «имеется змееобразное изображение» (Торосян, Хннкиян, Петросян 2002, 140). Здесь также были найдены пряслица, отшлифованные камни геометрических форм (цилиндрические, пирамидальные, сферические, уплощенные, квадратные), наконечник обсидиановой стрелы, оселки, костяные проколки, изделия из рога, литейная форма, шильца, а также большое количество керамических сосудов различных форм. Комплекс относится исследователями к XII–IX вв. до н.э., однако, мог существовать и в более раннее время.

Второй «штандарт» (рис. 1.2. – см. стр. 211) был найден в 1985 г. Г.М. Аслановым в Азербайджане. Он исследовал Гараджамирлийскую курганную группу в 120 м к югу от правого берега р. Кура в окрестностях сел. Гараджамирли Шамкирского района Азербайджана, состоящую из 4 курганов. Курганная группа отличается богатством материала и единым погребальным обрядом. Гараджамирлийскую курганную группу отличают большие размеры погребальной камеры (длина 8 м, ширина 3,7 м), ее ориентация по линии запад–восток, бревенчатый накат над могилой, а также оформление стен погребальной конструкции. Стены могилы смазывались жидкой глиной, а затем окрашивались

красной охрой. Среди погребального инвентаря здесь обязательно встречается пара конских скелетов со снаряжением и полный колесничный убор двуупряжной повозки (Гулиев 2008, 229–230). Ф.Э. Гулиев отмечает идентичность археологических материалов с курганами Лори-Берд и Лчашен (Гулиев 2008, 227, 230) и датирует их переходным периодом от среднебронзового к позднебронзовому периоду, т.е. к XV в. до н.э.

Курган 1 имел овальную форму. Внутри погребения найдено много деревянных бревен, возможно, являющихся остатками колесницы. Здесь обнаружены 2 человеческих скелета. Кроме того, в погребении находились 2 конских скелета и богатое конское снаряжение: удила, умбоны, налобники, псалии со львами, бронзовые трубы длиной 35–45 см, рогообразные кольца (4 шт.), а также кинжал, меч, наконечник копья из бронзы и керамика (Асланов 1985, 4–5). Часть керамики была инкрустирована белой пастой. К сожалению, условия обнаружения «штандарта» нам остаются неизвестны. Однако, при возможном наличии колесницы, как в курганах Лчашена и Лори-Берд, можно предположить, что интересующий нас предмет мог находиться в районе дышла повозки. К сожалению, штандарт из Гараджамирли мне известен только по рисунку в книге Ф.Э. Гулиева (Гулиев 2008, рис. на с. 95), поэтому не понятно, были ли инкрустированы голубой пастой глаза у этих фигур.

Археологический контекст «штандартов» свидетельствует об их синхронности и датировке XVI–XIV вв. до н.э. Получается, что эти предметы относятся к первым предметам с изображениями антропоморфной пластики. Что же изображено на них? В весьма схожей манере, скорее всего свидетельствующей об одной руке мастера или единой производственной мастерской, изображены воин и лев. На штандарте из Ширакаванского некрополя мы видим воина в шлеме, с луком и стрелами, опоясанного и обутого, который в одной руке держит щит, а другой рукой держит на цепи льва. На штандарте из Гараджамирлийского кургана изображена совершенно другая сцена. Здесь лев стоит на воине. При этом мужчина изображен без предметов одежды и вооружения. Он сложил руки на груди. Передние лапы льва стоят на скрещенных руках поверженного воина, а задние — на его коленях. Мужчина полностью обезврежен и лишен способности к сопротивлению. «Штандарты» изображают историю единоборства воина со львом. Причем каждый из них иллюстрирует диаметрально противоположный исход борьбы.

Лев во всех древних обществах ассоциируется с солнцем и солярной символикой и известен в мифах каждой древневосточной цивилизации. Изображения львов встречаются на входе в древнеегипетские усыпальницы и дворцы, ассирийские и вавилонские храмы. Лев изображен на западных воротах столицы хеттского царства. Известны единоборства со львом Гильгамеша у шумеров, Геракла у греков, однако в этих мифах победа оставалась за героем. Тогда что же символизирует победа льва? Изображенный на «штандартах» миф иллюстрирует результат борьбы равных по силе противников, где исход битвы непредсказуем.

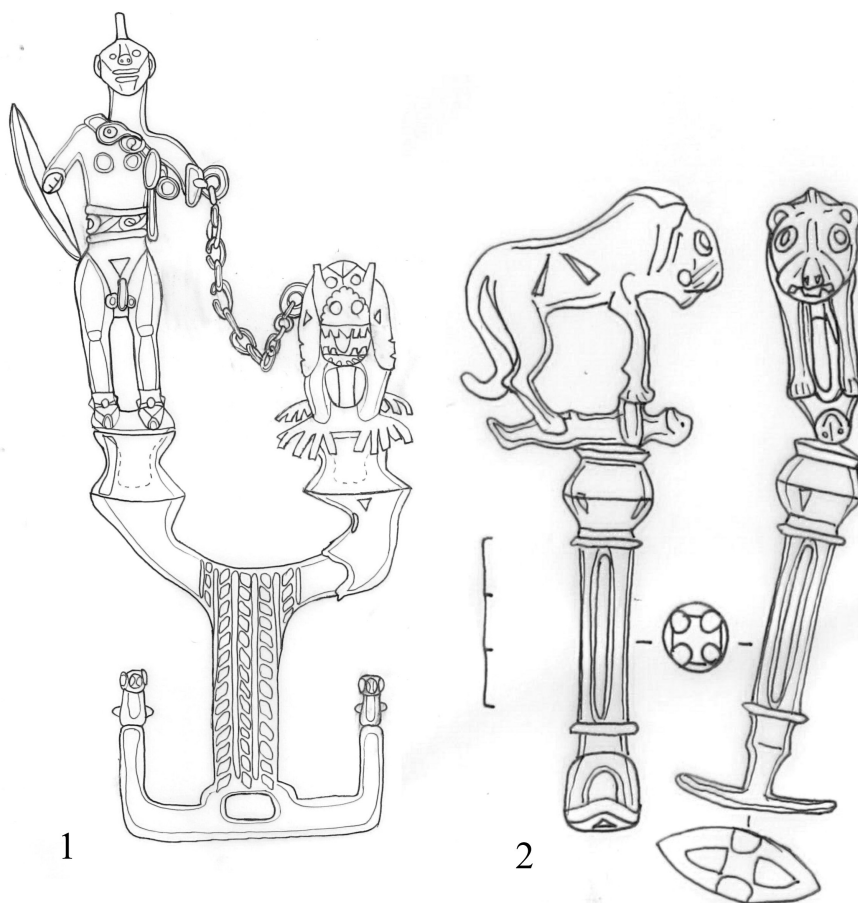

### Литература

*Асланов Г.М.* Отчет об археологических работах в 1985 г. в Шемкирском районе. Архив Института археологии и этнографии Азербайджана. Отчет № 405.

*Гулиев Ф.Э.* Погребения с конскими захоронениями в курганах Азербайджана. Баку, 2008.

*Торосян Р.М.* Раскопки в Ширавакане / Р.М. Торосян, О.С. Хнкийян, Л.А. Петросян // Археологические открытия за 1978 г. М., 1979.

*Торосян Р.М., Хнкийян О.С., Петросян Л.А.* Древний Ширавакан (результаты раскопок 1977-1981 гг.). Ереван, 2002.

*В.В. ВЕРТОГРАДОВА*

### Понятие дискурса (*vākya*) по «Вакьядхьяе» из «Вишнудхармоттары»

Поиски подхода к интерпретации канонических санскритских текстов, посвященных разным видам знания, заставили меня обратиться к никогда не исследовавшемуся тексту Третьей кханды (книги) «Вишнудхармоттары» (далее ВД). Текст содержит описание искусств (от мусических до строительных). При этом впервые в индийской традиции предпринята попытка в рамках данной тематики выстроить не объединение дискретных пассажей, а когерентный текст, изложению которого предпосланы три главы, посвященные принципам общего подхода к проблеме изложения знания. Одна из глав (ВД III. 4), которую я здесь рассматриваю, посвящена понятию **вакья** (*vākya*) «речение» и называется

*suparīkṣaṇa vākyasya* «подробное исследование речений».

Учение о *vākyā* (*vacas*), составлено, как и многие ранние санскритские тексты, в форме классификации. При этом в трактате в пределах одного перечня, состоящего из 14 позиций, ясно просматриваются две самостоятельные классификации видов речений, выстроенные по иерархическому типу.

Первая классификация ориентирована на классификаторов мира брахманизма. В ней представлены пять видов речений, обозначенных в виде сакральной иерархии:

речение Брахмана (*vākyam svayambhuvah*)

речение риши (*ṛṣīnām vacaḥ*)

речение ричиков, исполнителей ведийских гимнов (*ṛcīkānām vākyam*)

речение сынов риши, то есть учеников риши (*ṛṣi-putra-vacaḥ*)

речение митр (друзей) (*mitrānām vākyam*), то есть речение людей-домохозяев, связанных обычаем гостеприимства [в обряд гостеприимства входило обязательное употребление бытовой речи].

Вторая классификация речений (*vacanam, uktavat*), достаточно схоластическая, представляет в качестве классификаторов ряд божеств, полубогов и демонов, известный во многих индуистских текстах. При этом перечень начинается с царей-отшельников, которые в эпических текстах часто предстают в позиции выше богов, и кончается отдельным человеком:

речение раджа-риши, царей-аскетов (*rājarṣīnām vacanam*)

речение божеств деват (*devatānām vacanam*)

речение асурав данавов (*danavānām vacanam*)

речение гандхарвов, небесных музыкантов (*gandharvānām vācanam*)

речение ракшасов, демонов (*rākṣasānām vacanam*)

речение якш (*yakṣasānām vacanam*)

речение киннаров, кентаврических существ (*kinnarair-uktavat* – букв. сказанное киннарами)

речение змеиных полубожеств нагов (*nāgānām vacanam*)

речение людей (*pauruṣam vacanam*)

И тот и другой список речений представляют собой наборы, расширенные за счет очевидного изменения числовой модели: в первом случае с четверичной (*catuspat*) (в истоках связанной с четырехчастной космической манифестацией речи) на пятиричную, во втором случае – с восьмиричной модели (*aṣṭanga*) на девятиричную.

В связи с очевидной оппозицией этих двух списков можно напомнить существенное замечание М. Биардо о том, что «переход от брахманизма к индуизму предполагал переоценку первоначальной оппозиции: человек-в-миру – отшельник или дхармическое жертвоприношение – отрешение» (*Biardeau 1981*).

Однако в функции вводной главы трактата о разных видах искусств эти два перечня были осмыслены пуранической традицией как один, посвященный *vākyā*. При этом каждый пункт перечня приводит признаки данного вида речения. Среди них можно выделить противопоставление по сакральности/профанности,



напр., *dīptam* «сияющее высшим светом» – *garbheṣu-artha-pravartanam* «производящее смысл от зародыша, то есть усвоенное с малолетства». Или речения могут различаться по приятности звучания, отчетливости произношения, соответствию или несоответствию правилам грамматики, могут содержать «мало смысла и много слов» или «много смысла и мало слов», либо иметь другие подобные характеристики.

Здесь мы не имеем возможности рассмотреть все описанные признаки речений. Наша задача – выявить функцию этой главы (ВД III. 4) в целом пространстве текста об искусствах и в связи с этим очертание понятия *vākya* в данном тексте.

Прежде всего, надо обратить внимание на то, что за этой главой следует еще одна глава (ВД III. 5), относящаяся к представлению знания, – «Достоинства и недостатки учения о знании» (*tantra-gūṇa-doṣādhyaya*), которая начинается разделом о сутре (*sūtra* – сентенция или собрание сентенций, трактат с изложением основ какой-либо дисциплины), где излагается линейный порядок сутры, структура, применение логических схем (силлогизм) и пр. Так построена большая часть глав в ВД, посвященных отдельным дисциплинам знания.

Сравнивая эти две рассмотренные главы, можно заключить, что *vākya*, которая может иметь социальные характеристики и установку на характер произнесения, в основе представляет ни что иное, как «разовое» высказывание (или поток «разовых» высказываний). К нему нельзя вернуться, несмотря на то, что оно может иметь *artha-krāma* «ход мыслей». При этом *vākya* не рассматривается лингвистически, речение не описывается как предложение, ничего не говорится об отношении *vākya* (речение) и *pada* (слово), как у Бхартрихари. Термин *vākya* может относиться к речевому поведению актера, к речевому взаимодействию наставника и ученика, к дискуссии *sambhāṣa*.

В этих двух главах ВД я вижу противопоставление **дискурса** и **текста** в концепции Адмони (Адмони 1985). Сутра, как она описана в ВД III. 6, представляет **текст**. В основе его лежит воспроизводимое высказывание, к нему можно вернуться, составить комментарий, он имеет линейную последовательность (слово *сутра* букв. значит «нить»), структуру, числовую модель организации. Что касается *vākya*, то это есть речение, которое можно отнести к одному из речевых жанров в концепции Бахтина (Бахтин 1979, 237).

Надо заметить, что противопоставление **дискурса** и **текста** не имеет в древнеиндийской культуре отношения к оппозиции «устный»/«письменный» (в отличие от точки зрения Адмони, который относит текст к письменной форме). Ср. трансляцию сутр как устно фиксированного текста (ранние ритуальные сутры) и запись (пкр. *lipi*) разовых высказываний Ашоки («Так говорит царь Пиядаси...») подобно записи радиообращения.

### Литература

- Адмони Г.В. Грамматика и текст // Вопросы Языкознания. 1985. № 1.  
Бахтин М.М. Эстетика словесного творчества. М., 1979.  
Biardeau M. Études de mythologie hindoue. T. I: Cosmogonie puraniques. Publications de l'École française d'Extrême-Orient. CXXVIII. P., 1981.

**Новые исследования Южно-Таджикистанской археологической экспедиции в 2010 году**

1. Выдающаяся роль в исследовании археологических памятников эпохи бронзы в Таджикистане принадлежит Б.А. Литвинскому, руководителю Южно-Таджикистанской археологической экспедиции.

2. В 2007-2010 гг. Южно-Таджикистанской археологической экспедицией Института востоковедения РАН и Института истории, археологии и этнографии Академии Наук Таджикистана были открыты новые земледельческие могильники эпохи средней бронзы и вахшской культуры. Вахшские памятники исследователи традиционно относят к степной скотоводческой культуре эпохи поздней бронзы.

3. Археологические исследования в 2010 году проводились на могильниках Гелот и Дарнайчи в Воссейском районе Хотлонской области Таджикистана. Они располагаются на второй пойменной террасе реки Яхсу, на лёссовых холмах около кишлаков Гелот и Дарнайчи, в 6 км к СЗ от г. Куляб.

4. На одном из раскопов могильника Гелот во время весенних паводков была разрушена могила вахшской культуры, и местными жителями собран уникальный материал: более 1400 бус из агата и бирюзы. При обследовании этого погребения осенью 2010 года было расчищено захоронение с богатым инвентарем.

5. Исследования экспедиции около кишлака Дарнайчи выявили новые погребальные комплексы. На одном из раскопов №1 на глубине 3,5 м открыто земледельческое погребение - кенотаф раннесапаллинского времени. В могиле расчищен сосуд с прочерченным орнаментом в виде креста и бронзовая миниатюрная мисочка. В верхних слоях найдено несколько мусульманских захоронений средневекового времени.

6. На раскопе №2 открыто несколько захоронений вахшской культуры с богатым погребальным инвентарем. Сопровождающий инвентарь состоит из трех сосудов, встречаются бусы из пасты или лазурита. Большинство сосудов сделано на кругу, на поверхности хорошо видны следы лощения «елочкой».

7. Археологические изыскания на адырных холмах Гелота и Дарнайчи свидетельствуют о перспективности поиска земледельческих памятников сапаллинской и вахшской культуры в этом регионе. До настоящего времени здесь были открыты только могильники. Дальнейший шаг в исследовании этих культур – поиск поселений, что для Юго-Западного Таджикистана представляет чрезвычайно сложную задачу.

**Привески в виде сдвоенных протом лошадей из памятников  
Центрального Кавказа раннего железного века**

На территории Центрального Кавказа в середине I тыс. до н.э. распространяются бронзовые привески в виде сдвоенных протом лошадей, повернутых головами в противоположные стороны. Изображения сдвоенных протом различных животных в виде привесок с петлей встречаются в древности достаточно часто: в Луристане в IX-VIII вв. до н.э.; в Закавказье (в Вани) VIII в. до н.э., в Шида-Картли во 2 пол.VII в. до н.э., и в Урекском могильнике VII в. до н.э., также на навершиях штандартов в Казбекском кладе VI-V в. до н.э. (козлы, олени) и др.

Об изображениях сдвоенных протом лошадей из памятников Кавказа и Ирана раннего железного века писали: Ф. Ганчар (1934), А. Потрац (1941-1942; 1966. Fig. 32), М.Ш. Хидашели (1970), М.Н. Погребова (1984), М.Н. Погребова и Д.С. Раевский (1997), Скаков А.Ю. (2001), Г.Г. Король (2007) и др.

По мнению М.Н. Погребовой, мотив сдвоенных животных имеет универсальный характер и может быть прослежен в разных культурных и географических регионах (Погребова 1984, 132).

Традиция изображения сдвоенных протом лошадей на территории северного склона центрального и восточного Кавказа берет свое начало еще в эпоху бронзы и представлена бронзовой фигуркой из Чегемского общества Нальчикского округа Терской области (Рис. 1, 5) (Архив ИИМК. Д. № 252, 1897г.). Она представляет собой протому коней с ногами. На спине — изображение бегущей волны. Петля на спине животного отсутствует. Судя по аналогиям из Былымского клада, находка датируется XII-X вв. до н.э.

Из женского погребения 244 Тлийского могильника известна бронзовая подвеска с изображением протомы коней с ногами и петлей на спине (Рис. 1, 7), датируемая X-VII вв. до н.э. (Техов 1977, 173, рис. 116, 2).

В X-VIII вв. до н.э. изображения протом коней без ног встречаются на навершиях бронзовых булавок из Кобанского, Сержень-Юртовского могильников, могильника Фаскау, Аркасского поселения (Козенкова 1972, 12-15) (Рис. 1, 1-4). Однако композиции на булавках с изображением лошадиных протом в дальнейшем не получили развития.

Изображение сдвоенной протомы коней встречается на бронзовой поясной пряжке конца VI-первой пол. V в. до н.э. из погребения 354 Тлийского могильника (Рис.1, 6).

В середине I тысячелетия до н.э. на территории Центрального Кавказа (Северная Осетия) появляются привески в виде сдвоенных протом коней без ног: бронзовые привески из коллекции В.И. Долбежева (Архив ИИМК. Д. № 80 за 1890 г.), из собрания СОГОМ, из с. Камунта, а также золотая серьга-привеска из погребения 21 могильника Гастон Уота (Рис. 1, 8-12). Они представляют собой единый стилистический ряд изображений и обладают рядом общих черт. Важной характерной чертой для них является: изображение сдвоенных протом коней,

соединенных в области спины, наличие петли для привешивания, ажурное оформление низа протомы петлями для крепления к ним цепочек, наличие цепочек и амфоровидных или колоколовидных привесок. Золотая серьга-подвеска из могильника Гастон Уота имеет аналогии в Вани и по ним датируется 2 пол. IV в. до н.э. (Мошинский 2006, 47, рис. 27, 16). Видимо, этим же временем можно датировать и другие привески из Северной Осетии. Также датируется и бронзовая пластина из погребения 21 Гастон Уота (Рис. 1, 12) с изображением конских голов и копыт, которые одновременно являются и изображением другой пары конских голов, помещенных ниже (Мошинский 2006, 50, рис. 28, 11).

Большинство исследователей связывает привески в виде сдвоенных протом из Центрального Кавказа с Ираном (Погребова 1984, 140-141). Ф. Ганчар полагает, что это связано с миграцией населения через Кавказ (Напсар, 1934).

На бронзовые привески в виде сдвоенных протом коня раннего железного века, исходя из их стилистики, скорее всего, повлияли многочисленные луристанские бронзовые привески с петлей на спине двуглавого животного IX-VIII вв. до н.э.

Из Луристана происходит довольно большое число фигурок с изображением сдвоенных протом лошадей на навершиях жезлов (Рис. 1, 15), псаляях (Рис. 1, 14, 19, 23, 26, 27), в виде привесок с петлей (Рис. 1, 16-22), фигурок без петли (Рис. 1, 25), с всадником или всадниками на спине (Рис. 1, 28-29). Наиболее ранние сдвоенные изображения фигурок лошадей известны на бронзовом культовом луристанском навершии жезла (Рис. 1, 15), которое датируется концом II—началом I тыс. до н.э. В верхней части навершия изображены шеи и головы лошадей, а в нижней части — задние конечности с хвостами. На голове животных изображена узда. Изображение узды на конях связано с использованием его как верхового животного. Центральным элементом композиции является антропоморфное изображение в шапке и юбке. Половые признаки отсутствуют. На этом навершии представлена сцена благого терзания: два хищника семейства псовых терзают коней. На некоторых аналогичных синхронных жезлах из Луристана хищники терзают непосредственно антропоморфный персонаж. Эта композиция сочетает в себе наиболее полный набор компонентов, которые затем будут проявляться как в иранских изделиях, так и в кавказских.

В более поздний период двойные изображения коней в Иране и на Кавказе будут представлены их протомами. В некоторых случаях это — голова и шея, в других — голова, шея ноги. Аналогичная симметричная композиция, но без сцены терзания, т.е. без фигурок хищников, представлена на бронзовых псаляях из Луристана. Двойные протомы коней включают в себя изображение головы, шеи, ног. На голове изображены уздечные ремни, за которые антропоморфный персонаж и держит коней. Отличительной чертой псаляев с изображением сдвоенной протомы коня является вытянутый прямоугольник, который имел не столько декоративную, сколько конструктивную роль. Подобные сцены терзания протом сдвоенных коней представлены на луристанских псаляях IX-VIII вв. до н.э.

На территории Ирана сдвоенные протомы животных встречаются также на колонах V в. до н.э. в Персеполе (быки, хищники, кони).

Похожая сцена известна на правом конце бронзового пояса урартийского производства с изображением «древа жизни» из погребения 425 Тлийского могильника IX-VIII вв. до н.э. Там схематически представлены фигура «хозяина зверей» и стилизованные изображения двух фигурок козлов, развернутых в разные стороны (Рис. 1, 30).

Традиции изображения всадника на сдвоенных протомах копытных животных на Кавказе продолжают свое развитие и в более поздний период. Например, на бронзовой поясной пряжке (IV в. до н.э.-III в. н.э.) из с. Геб (Грузия) изображена всадница на спине двуглавого копытного животного со стилизованными рогами (оленя). Там также изображена сцена терзания, как и на луристанском навершии. По сторонам изображены змеи, а внизу — хищное животное семейства псовых. Стилизованные изображения змей имеются под шеями и головами коней на привесках из Северной Осетии (Рис.1, 8-10).

Проецирование идей и их воплощение в прикладном искусстве возможно только в том случае, если существует общее культурное пространство и сохранение традиций. Поэтому можно говорить об общем культурном пространстве Северного Ирана и Кавказа, о перемещении культурных традиций из Ирана в Закавказье и на территорию Центрального Кавказа. Это свидетельствует о продолжении традиций иранского мира. Традиции кобанской культуры не погибли, следовательно, после прихода сарматов на территорию Северного Кавказа кобанское население и его традиции не исчезли, как утверждают некоторые исследователи, а продолжали существовать. Об этом и свидетельствуют композиции, изображающие всадника на парных конях, и сдвоенные протомы коней из мог. Колосовка X-XI вв. у с. Фарс в Адыгее (Король 2007, 208-221).

Традиция изображать двуглавых животных продолжалась на Кавказе с IX в. до н.э. до IX-X в. н.э.

### Литература

*Козенкова В.И.* Об одном типе кобанских булавок // Краткие сообщения института археологии РАН. 1972. № 132.

*Король Г.Г.* Северокавказский всадник на парных конях: истоки иконографии и семантика // КСИА. 2007. № 221.

*Мошинский А.П.* Древности Горной Дигории VII-IV вв. до н.э. М., 2006.

*Погребова М.Н.* Закавказье и его связи с Передней Азией в скифское время. М., 1984.

*Погребова М.Н., Раевский Д.С.* Закавказские бронзовые пояса с гравированными изображениями. М., 1997.

*Техов Б.В.* Центральный Кавказ в XVI-X вв. до н.э. М., 1977.

*Скаков А.Ю.* Некоторые редкие мотивы кобано-колхидского графического искусства // Мировоззрение древнего населения Евразии. М., 2001.

*Хидашели М.Ш.* Некоторые религиозно-культурные параллели между Кавказом и Луристаном // Кавказско-ближневосточный сборник. Вып. III. Тбилиси, 1970.

*Hančar Fr.* Kaukasus — Luristan // Eurasia-Septentrionalis antiqua. IX. Helsinki, 1934.

*Potratz A.H.* Die luristanischen Pferdegebisse // Prähistorische Zeitschrift. Bd. 32-33. 1941-42.

*Potratz A.H.* Die Pferdetranssen des alten Orient // Analecta Orientalia. 41. Rome, 1966.

Архив Института истории материальной культуры. Д. № 252 за 1897 г.

Архив Института истории материальной культуры. Д. № 80 за 1890 г.

### Список иллюстраций

1 - Кобанский могильник; 2 - Сержень-Юртовский могильник; 3 - Фаскау; 4 - Дагестан; 5 - Кабардино-Балкария; 6-7, 30 - Тлийский могильник; 8 - Северная Осетия, коллекция В.И. Долбежева; 9 - Камунта; 10 - Северная Осетия, собрание СОГОМ; 11, 12 - Гастон Уота; 13 - с. Геб (Грузия); 14-23, 25-29 - Луристан; 24 - Армения.

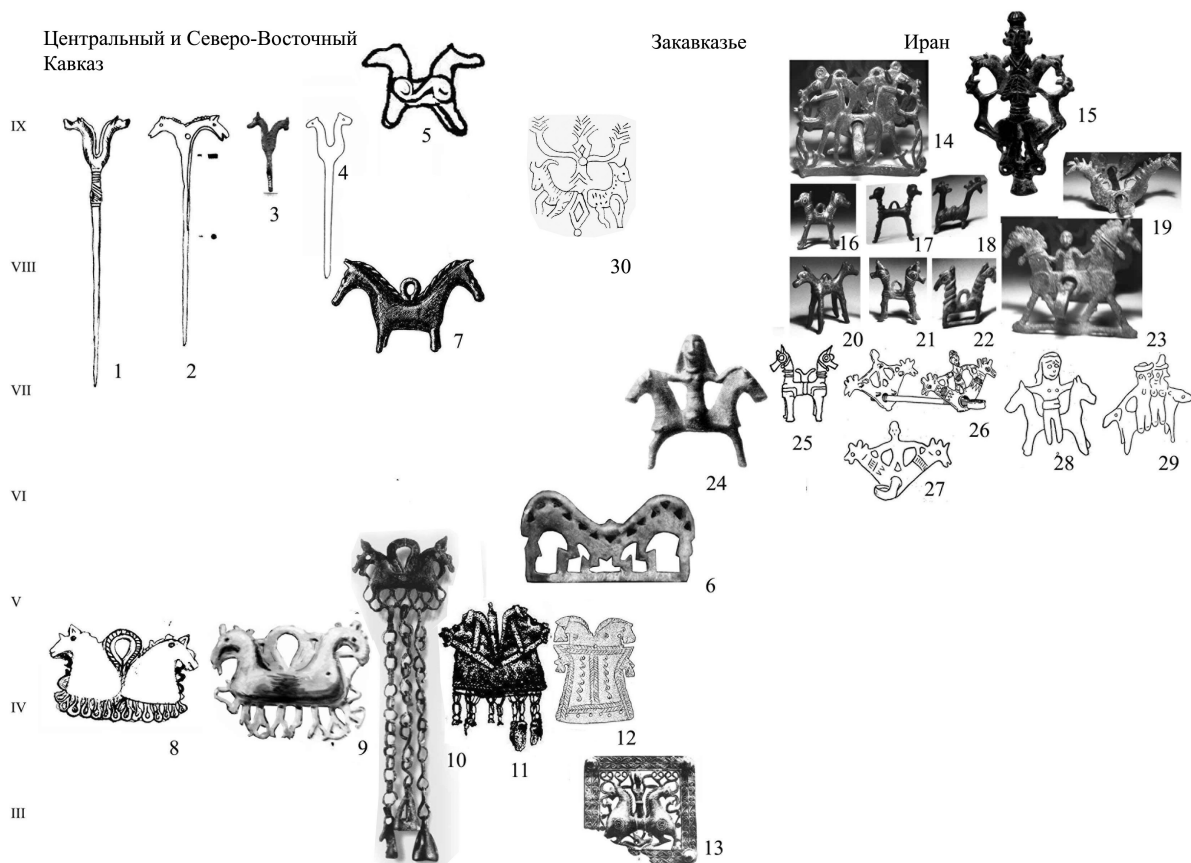

### Заметки о «волшебной» глине (на материале древнекитайских памятников)

В древнем Китае самым востребованным материалом художественного творчества была глина. Глинобитная техника строительства зданий (возведение земляной платформы, использование глины для обмазки стен и крыши) была освоена китайцами еще в эпоху неолита (IV-III тыс. до н.э.) и с некоторыми незначительными изменениями и дополнениями стала базовой основой архитектурной традиции эпох *Шан* и *Чжоу*. Изобретение черепицы в Китае относится к X-IX вв. до н.э., вероятно, в середине I тыс. до. н.э. появляются облицовочные кирпичи и плиты (Крюков, Софронов, Чебоксаров 1978, 259-261). Кроме этого, использование различных сортов глины, изобретение и стандартизация технологического процесса ее обработки и обжига были связаны с производством неолитической керамики: сосудов, пластики, культовых объектов, орудий труда, украшений и музыкальных инструментов. Месторождения различных сортов глины, которыми был так богат древнейший Китай, располагались в разных частях страны и во многом определили своеобразие керамики неолитических культур. Так, для ареала культур *Яншао* (Центральный и Западный Китай) материалом служили лессосодержащие фракции бассейна р. *Хуанхэ* с примесью минеральных частиц. Глины Восточного Китая относились к лугово-аллювиальным почвам. Керамика южных областей изготовлена в основном из местных красноземов. А в гончарном производстве юго-восточной культуры *Лянчжу* уже использовалась высококачественная каолиновая глина, которая впоследствии стала основным материалом фарфорового производства. Неолитическими мастерами были открыты и освоены практически все сорта глин, встречающихся на территории Китая (Кравцова 2004, 29-30).

Особая группа неолитической керамики – глиняная пластика. Раскопки нескольких последних десятилетий значительно уточнили и расширили знания в этой области. В эпоху неолита в разных культурных ареалах Китая из глины создавались пластические объекты, которые прямо соотносились с основными видами скульптуры. Это рельефы и налепы на сосудах, мелкая пластика, маски, обладающие ярко выраженными чертами портретности, и даже монументальная скульптура, существование которой в древнейшем и древнем Китае долго ставилось под сомнение. В неолитической пластике уже четко прослеживаются ее основные функции: храмовая и погребальная. Это дает исследователям право утверждать, что глиняная пластика изначально была связана с религиозными представлениями, культами и практиками. Кроме того, многим местным традициям был присущ интерес к изображению человека, и, что особенно важно, его лица, часто в «портретном» варианте (Кравцова 2004, 77-78).

Использование глины в качестве основного материала в древней скульптуре не могло быть случайным. Мифологическое мышление древних народов сакрализовало не только объекты и процессы окружающего мира, но и различные

аспекты производственной деятельности. Сакрализация глины как универсального (демиургического) материала, как бы потенциально содержащего в себе любой предмет, могла быть катализирована изобретением гончарного круга, который, подобно магическому орудию, позволял изготовить сосуд любой сложности. Кроме того, сосуд, изготовленный из глины, был одним из наиболее ранних художественно оформленных архаических образов мира древних китайцев. Уже в глубокой древности глина была отождествлена с землей. Эта религиозная синонимия возникла на основе древнейшего параллелизма, который был одним из способов архаического мышления. По своей структуре, происхождению, цвету (точнее, цветам, так как почвы, как и сорта глин, имели разный цвет) глина уподоблялась земле. Но, главное, человеческий рассудок отождествил сложный технологический цикл изготовления из глины сосуда (промывка, формовка, раскраска, обжиг) и этапы земледельческого цикла вызревания зерна (вспашка, посев, полив, сбор урожая). Этот параллелизм наиболее полно проявлялся, когда в печи обжигали сосуд, сделанный из глиняного теста, и хлеб, сделанный из теста мучного (Маламуд 2005).

Антологическая связь человека и земли (глины) навсегда зафиксирована в труде-земледелии. Эта связь глины с предметным миром и человеком в Китае была воплощена в архаическом мифе о богине-демиурге *Нюйва* – прародительнице мира и человечества. Данный миф, дошедший в поздней обработке, содержит архаические элементы. *«Простой народ говорит, что, когда небо и земля только что отделились друг от друга, еще не было людей. Нюйва взяла желтую землю и стала их лепить. Но силы у нее истоцились, не хватило времени. Тогда она стала делать людей, вода веревкой по простой глине. Богатые, знатные и ученые – это люди, вылепленные из желтой глины, а бедные, подлые и неучи – сделаны веревкой [из простой глины]»* (Цит. по: Яншина 1984, 126).

*Нюйва* – один из наиболее сложных и многозначных образов древнекитайской мифологии. Древние слои его восходят к представлениям о ней как о богине плодородия, Великой Матери всей природы, прародительнице-демиурге, сотворившей мир, богов и человека. Древняя хтоническая богиня плодородия, она была связана с почитанием земли и ее рождающей силы и, судя по фрагментам отдельных мифов, выступала ее воплощением (Подробно об образе богини *Нюйва* см.: Яншина 1984, 121-136). В связи с этим обратим внимание на некоторые черты мифа о творении людей. Будучи богиней земли, *Нюйва* сотворила человека из глины («желтой земли», «простой глины»), таким образом, выявив его единственность не только земле (земледелию), но и себе, то есть Верховному божеству (Сравним ветхозаветную редакцию этого универсального мотива. «И сотворил Бог человека по образу Своему, по образу Божию сотворил его» (Быт.1:27). «И создал Господь Бог человека из праха земного, и вдунул в лице его дыхание жизни, и стал человек душою живою» (Быт. 2:7). Текст Ветхого завета не только дает описание сотворения человека, но раскрывает смысл его Богоподобия. Подобно Господу, человек имеет триединую сущность, которая воплощается у него в теле – «прахе земном», духе – «дыхании



жизни» и душе – «душе живой»). В древнекитайском мифе нет указаний на духовную сущность сотворенного человека. Но в нем есть деталь, указывающая на его внутриутробную (по плоти) связь с богиней-землей. Деление людей на «богатых-знатных» и «бедных-подлых», безусловно, позднее, отразившее социальное расслоение китайского общества. А вот мотив веревки не случаен. В древних мифах веревка (лиана, столб, лестница, дерево) связывает Небо и Землю, сферы обитания богов и людей, давая человеку возможность, поднимаясь по ней, постоянно общаться с богами. В древнекитайском мифе о сотворении человека веревка, которой были созданы люди, могла символизировать не только связь Неба и Земли (вар. божества и человека), но и, возможно, пуповину, устанавливая между человеком и богиней Нюйва родственные отношения «мать и дитя», подчеркивая их единственность друг другу и внутриутробную связь.

Тема происхождения человека от супружеской пары богов *Фуси* и *Нюйва* (более поздний вариант мифа) стала одним из традиционных сюжетов погребальных рельефов древнего Китая эпохи Хань. Несколько изображений происходит из погребального комплекса *У Лянцы* провинции *Шаньдун* (Восточный Китай). Богиня *Нюйва* и ее супруг *Фуси* изображены повернутыми друг к другу полуантропоморфными божествами, нижняя часть тела которых – чешуйчатые змеиные хвосты, перевитые между собой. Перевитые хвосты указывают на супружескую связь и божественное соитие, которое положило начало человечеству. Между фигурами богов, держась за рукава обоих, изображена маленькая фигурка человека, как бы повисающая на вытянутых руках (остаточный мотив веревки-пуповины) между своими прародителями (подробнее об образах *Фуси* и *Нюйва*, а также подборку изображений на данную тему см.: Рифтин 1979, 14-66). В художественно-мифологическом оформлении погребального обряда ханьского времени прослеживаются черты глубоко архаичные. Так, змееподобные образы древних богов *Нюйва* и *Фуси*, воплотившие древнейший этап китайской мифологии, в погребальном рельефе выступают предками-тотемами и божествами-охранителями. Мотив же рождения (создания из земли-глины) человека апеллирует к возрождению усопшего, которое должно произойти под землей, в погребении, напоминающем о материнской (земляной) утробе.

В погребальном обряде китайского неолита связь глины и человека была более очевидной. Глиняная масса использовалась и для создания погребальных урн, в которых хоронили детей. Высокие (до 50 см) сосуды трапециевидной формы с широким горлом (до 35 см), они имели две небольшие ручки в верхней части. Такие погребальные «контейнеры», распространенные в сер. IV – нач. III тыс. до н.э. на территориях культур ареала *Яншао* (Центральный и Северо-западный Китай), украшались композициями, символика которых до сих пор вызывает споры у ученых. Часть из них украшалась рельефными налестками в виде священных рептилий: ящериц, саламандр, змей. Другие орнаментированы полосой графического фриза, проходящего по верхней части урны. В таких композициях встречаются изображения животных, светил, S-образных фигур, растительных бутонов и даже человека (Кравцова 2004, 45-46, 71). Самая

знаменитая – урна, украшенная крупной раскрашенной композицией: болотная птица держит в клюве крупную рыбу, рядом с ней помещен топор, напоминающий, скорее, ритуальную секиру для жертвоприношений (The Yangshao culture Banpo 1999, 64-66). Одна из возможных интерпретаций этой композиции – древнее представление о душе покойного, сопровождаемой принесением жертвы предкам.

В тексте «*Ли цзи*» («*Книги обрядов*») – памятнике по вопросам ритуала, созданном в IV-I вв. до н.э., встречается краткое упоминание о том, что во времена *Шуня* и *Юя*, легендарных правителей древности, гробы-*вагуань* изготавливали из глины (Kuhn 1995, 49). Этот факт указывает на то, что глина была чрезвычайно важной составляющей древнейшей погребальной обрядности. Как символ земли, единственной человеку, глина как никакой другой материал ассоциировалась с последующим возрождением покойного.

Механизм культурной памяти, наиболее наглядно проявляющийся в религиозно-мифологической и художественной деятельности человека, позволяет сохранять в течение веков и даже тысячелетий концепты, имеющие статус общекультурного достояния и со временем превращающиеся в код культуры. «Актуальность» этого кода в определенные исторические эпохи вызывает к жизни не только созданные когда-то элементы духовной и материальной культуры, но целые образы, явления и даже художественные стили. Одним из таких культурных кодов, вобравшим в себя религиозный и художественный опыт многих поколений, для китайской культуры стала глина, которая может быть названа «волшебной».

### Литература

*Kuhn D.* Totenritual und Beerdigungen im chinesisches Altertum // Das alte China: Menschen und Götter im Reich der Mitte 5000 v. Chr. – 220 n. Chr. München, 1995.

The Yangshao Culture: Banpo // The Golden Age of Chinese Archaeology: Celebrated Discoveries from the People's Republic of China. Washington, 1999.

*Кравцова М.* История искусства Китая. СПб., М., Краснодар, 2004.

*Крюков М.В., Софронов М.В., Чебоксаров Н.Н.* Древние китайцы. Проблемы этногенеза. М., 1978.

*Маламуд Ш.* Испечь мир. Ритуал и мысль в древней Индии. М., 2005.

*Рифтин Б.Л.* От мифа к роману. Эволюция изображения персонажа в китайской литературе. М., 1979.

*Янишина Э.М.* Формирование и развитие древнекитайской мифологии. М., 1984.

**Иоанн Малала о восточной политике римских императоров  
в III веке. Топосы о войне и образ врага**

Выбор отрывка «Хронографии», посвященного событиям III века, обусловлен рядом причин. С одной стороны, на это толкает сам текст: война является одной из сквозных тем «Хронографии». В данном случае, описание военных действий занимает около 40% объема раздела от прихода к власти Валериана до отречения Диоклетиана (XII. 26-44).

Прежде всего, Иоанна Малалу интересуют восточные сюжеты, что во многом было обусловлено современными ему реалиями – в VI веке Византия часто воевала с Ираном. Сведения о конфликтах на границе часто проходили через руки Иоанна Малалы, который, по всей вероятности, служил в канцелярии комита Востока (Croke 1990, 6-11).

С другой стороны, Малала создавал всемирную хронику, его «Хронография» – это первая попытка изложить события от Адама до Юстиниана, сплавив античную и христианскую традиции. Это – не военный трактат, и мы не вправе требовать от него большой терминологической точности.

Интересно, однако, попробовать выявить в его повествовании о войне повторяющиеся элементы и устойчивые схемы-формулы, соответствующие определенным ситуациям. Война – это один из важнейших аспектов отношений между двумя державами, возможность контактов и основа сведений друг о друге.

С топосами о войне связано общее для византийских историографов VI в. представление о коварстве, гордости, жадности персов. Кроме того, для выявления топосов материал о событиях, отдаленных от автора на несколько столетий, возможно, даже более ценен, чем рассказ о происходящем при жизни автора, поскольку общие места и стереотипы «работают» в тот момент, когда реальных сведений недостаточно.

Конечно, «война – дело неверное и, – как писал современник Иоанна Малалы Менандр патрикий (Ехс. De leg. gent. 115–117), – не всегда идет по известным правилам». Но в данном отрывке «Хронографии» можно проследить некий набор элементов, из которых складывается «стандартный сценарий войны».

Начнем с самого термина война (πόλεμος). Хронист четко отличает ее от «набега» (ἐπίδρομή).

В 314 году по антиохийскому летоисчислению, – пишет Малала (XII. 26), – Сапор учинил в Сирии великий разгром: «И захватывает он всю Сирию и разграбляет ее. И захватывает он город Антиохию Великую вечером, и грабит ее и мучает и жжет ее пожарами, [...] и захватил он всю восточную землю, и мучает, и жжет, и грабит ее». Далее хронист приводит другую версию, «премудрого Филострата»: Сапор «захватил Сирию и сжег вместе с Антиохией великой и другими многими городами, так же как захватил Киликию, предав огню малую Александрию и город Росс, и Анадзарб, и Аигу, Никополь, и другие города Киликии...»

Перечисленные области упомянуты и в надписи Шапура на Ка'бе Зороастра, которая служит основным источником для реконструкции этих событий (Антиохия (ра. 14/gr. 31), Александрия Малая (ра. 12/gr. 27), Анадзарб (ра.13/gr. 29) Айга (ра.12/gr. 28), Никополь (ра.13/gr. 30) – Bask 1978, 315–321), что свидетельствует о надежности источников, к которым обращался Малала в описании этого эпизода. Нас однако интересует не фактологическая сторона вопроса, а его способ подачи материала.

Бросается в глаза четырехкратный повтор сообщения о «предании огню» различных городов, что, видимо, было самым страшным и в III, и в VI веке. Отдельного упоминания у Малалы заслуживает программа императора по поддержке пострадавших: «и большую помощь оказал ограбленным и выжившим, и отстроил сожженное, и облегчил налоги на 4 года» (XII. 27).

Однако Иоанн Малала не определяет этот сюжет как войну. Предание огню и грабеж служат для него лексическими маркерами именно набегов, которые, в свою очередь, могут послужить поводом для новой войны.

Валериан «двинул войско против персов, чтобы отомстить за римлян» как раз после набега Шапура (XII. 27). То же мы видим и в сюжете о Зенобии, которая «разграбила и пожгла восточные земли, вплоть до пределов Антиохии великой, встав лагерем на берегу реки Оронт» (XII. 30), из-за чего началась война. «Как только император Аврелиан достиг Антиохии, – продолжает Малала, – без промедления вывел войско и напал на нее; и в начавшемся сражении разбил все ее войско».

В качестве других поводов или причин войны Иоанн Малала выделяет мщение/восстановление справедливости (XII. 27, 36), донос/сообщение (XII. 30), «пришли в движение персы» (XII. 38).

Термин «война» также используется в следующих эпизодах: поход Галлиена (XII. 27), военные действия Тацита в Малой Азии (XII. 31), война Проба против готов (XII. 33), завоевание Каром Ктесифонта (XII. 34), кампания, гибель Нумериана (XII. 35), поражение, нанесенное персам при Диоклетиане (XII. 39).

Можно предположить, что автор мог пользоваться и другими изобразительными и лексическими средствами для маркировки события как войны, не произнося самого этого слова. Неизменными атрибутами войны оказывается регулярное войско и глагол ἐπιστρατεύω (XII. 27, 30, 32, 34, 35, 36, 38).

Хронист может свести описание событий к одному предложению: «и начал он войну с персами, и многие пали с обеих сторон, и заключил он мир» (XII. 27), что представляется моделью наиболее близкой к схеме описания войны.

Война могла маркироваться только одним элементом. Поход императора Кара, в понимании Малалы, – это война (чуть ниже он говорит о другой войне).

Снова одно предложение: «И двинул он войско против персов, и придя, захватил он персидскую землю вплоть до города Ктесифонта и вернулся» (XII. 34). Нет замечания о кровопролитных боях (формулы «и многие пали с обеих сторон»), видимо, потому что действительно персы не оказали сопротивления,

будучи заняты мятежом (SHA. Carus. VIII. 1). Но столь важное событие Малала фиксирует (ср. Eutrop. IX. 18. 1; Aur. Vict. XXXVIII. 3).

На этом корреляция с другими источниками заканчивается. Малала пишет, что Кар был убит в походе против гуннов (очевидно, имея в виду северных варваров, но не гуннов, которых еще не было в Европе), хотя, по идее, версия о смерти императора от удара молнии, о чем сообщает Евтропий, должна быть ему известна, раз ссылки на Евтропия в «Хронографии» есть (XIII. 25).

В остальном, Малала, видимо, не имея других сведений о Каре, использует топоним о хорошем императоре, главные функции которого – это структурирование пространства Империи (Sabouret 2006, 173–183). Так, Малала пишет о подчинении земли Кари и образовании одноименной провинции, а также о «крепости на границе, которой он дал статус полиса, даровав ее жителям гражданские права, и назвал ее Кары, по своему имени».

В этой схеме-описании, однако, оказалось зафиксированным одно действительно экстраординарное событие – взятие римлянами Ктесифона.

Другой экстраординарный сюжет – гибель Нумериана – тоже начинается с весьма стандартного военного зачина. «И вышел он из Антиохии, и повел войско на персов; и когда начал он боевые действия, напали на него персы, и убили много народу из войска его, и бежал он в город Кары; и осадив город, персы захватили императора в плен, и сразу же убили его; и содрав с него кожу, они сделали мешок, и умастив его благовониями, хранили его себе на славу; все его оставшееся войско они перебили. Погиб император Нумериан 36 лет отроду» (XII. 36).

Можно предположить, перед нами – некий отзвук сюжета об «унизительной неволе» и «позорном пленении» Валериана. В «Хронографии» он расцвечен новыми красками на основе стереотипного представления о жестокости персов. Именно этот пример приводит и Агафий Миринейский в подтверждение тезиса, что Шапур был несправедлив, кровожаден и скор на гнев и жестокость (IV. 23).

Такова одна из характеристик персов как военных противников.

В то же время, в отличие от прочих варваров, персы были врагом традиционным, чуть ли не со времен Троянской войны, как утверждал Геродот (I. 4–5), столь уважаемый всеми образованными византийцами. За многие века вражды противники успели узнать друг друга, существовали определенные нормы ведения войны, правила, о которых говорил Менандр, и отклонение от которых воспринималось с возмущением.

А с известным врагом вполне возможно и договориться о мире (εἰρήνης πάκτα – XII. 27, 39) и о перемирии (ἔνδοσις) – (XII. 36). «Случилось так, что император Карин после сражения с персами, в котором те одержали верх и погубили бесчисленное множество воинов, когда наступила очень суровая зима, персы попросили, чтобы на три месяца было установлено перемирие; из-за начавшейся непогоды император пощадил свое войско, и дал изнемогавшим от усталости воинам три месяца передышки... войску отдых, а раненым – лечение».

Подводя итог можно сказать, что в «Хронографии» отчетливо проглядывают топосы, обладающие устойчивой структурой и определенным набором элементов. Набег связан с пожарами и грабежами, война – с регулярным войском, которое, как правило, ведет в поход император, с территориальными изменениями (образованием новых провинций), с договором о мире и с большими потерями с обеих сторон, что укрепляло представление византийцев о персах как о грозных и сильных противниках, с которыми, однако, возможно достичь соглашения.

### Литература

*Croke B.* Malalas, the man and his work // Studies in John Malalas, ed. by E. Jeffreys with B. Croke and R. Scott. Sidney, 1990.

*Back M.* Die Sassanidischen Staatsinschriften // Acta Iranica. Vol. 18. Téhéran–Liège, 1978.

*Cabouret B.* La fondation de cités du II au IV siècle (des Antonins à Théodose) d'après la Cronique de Malalas // Recherches sur la chronique de Jean Malalas. P., 2006.

С.Ю. ГУЦАЛОВ

### **О греческом влиянии на искусство кочевников Восточной Европы в конце V-IV вв. до н.э. (на примере золотых бляшек-личин)**

В конце V-IV вв. до н.э. в погребальных памятниках кочевников Восточной Европы получили достаточно широкое распространение золотые нашивные бляшки (реже – медальоны) с тисненным изображением лица. Эти личины встречаются в Буго-Днестровской лесостепи, в курганах степного и лесостепного Поднепровья, на Кубани, в лесостепном Северском Подонцовье, а также в Южном Приуралье.

Бляшки эти разнолики. Среди них исследователи определяют таких персонажей греческой мифологии как Медуза-Горгона, Дионис, Афина, Геракл (Граков 1969, 70-72; Супруненко 1996, 116-117; Русяева 2002а, 216-218.; Русяева 2002б, 178-182). О принадлежности других личин к представителям скифского или греческого пантеонов не имеется четких представлений.

Являясь элементом материальной культуры кочевой элиты, названные золотые аппликации являются важнейшим источником не только в плане датировки основных памятников Скифии (Алексеев 1987), но и в определении культурных связей кочевников Восточной Европы с окружающим миром. В этой связи стоит сказать, что исследователями было высказано резонное предположение о распространении этих личин в результате духовного влияния греков на кочевой варварский мир Северного Причерноморья. И, в частности, неоднократно отмечается, что скифам были известны отдельные эллинские культы (Граков 1969, 70-72; Скрижинская 2001, 102-111; Русяева 2002б, 182 и

др.), и в связи с этим скифы восприняли от греков некоторые образы божеств (Граков 1969, 70; Русяева 2002а, 218; Шауб 2006, 345-349; Шауб 2007, 27-31).

Вышеназванные золотые пластинки заметно отличаются друг от друга по технике, или, по крайней мере, скрупулезности исполнения. Среди них наблюдаются как предметы, где черты лица переданы тщательно, детально, так и изделия достаточно низкого качества, выполненные небрежно. Причем качество изделий не связано с хронологией данных украшений – на протяжении периода с конца V по IV вв. до н.э. встречаются предметы как высокого, так и низкого качества. Чтобы не занимать много времени для подтверждения последнего предположения, предлагаю обратить внимание на даты наиболее ярких памятников скифской знати Северного Причерноморья – курганов Солоха и Толстая Могила, где обнаружены рассматриваемые предметы. Первый из них исследователи относят к рубежу V-IV вв. до н.э. (Манцевич 1987, 121) или же к первой половине IV в. до н.э. (Алексеев 1987, рис. 3), тогда как второй относят либо к середине IV в. до н.э. (Мозолевский 1979, 237), либо даже к 340-320 гг. до н.э. (Алексеев 1987, 32). Возможно, что наиболее ранними среди данных артефактов являются находки нашивных бляшек из Денисовой Могилы (Мозолевский 1980, рис. 68, 4, 6, 8), относящейся к концу V в. до н.э. Впрочем, нашивные бляшки невысокого уровня изготовления известны среди памятников рубежа V-IV вв. до н.э., к таковым, в частности, я склонен относить курган 1 могильника Филипповка I.

Стоит заметить и то, что уже с рубежа V-IV вв. до н.э. среди курганов кочевой знати Скифии получают распространение аппликации с неопределенными личинами. Таковые, кстати, наблюдаются среди материалов северной камеры Солохи (Манцевич 1987, 31, кат. 2) или в кургане 2 у с. Аксютинцы (1883-1885) (Ильинская 1968, табл. XV, 3-7) и др.

В конце V-IV вв. до н.э. происходит усиление контактов кочевников Восточной Европы с эллинским миром. Подтверждением тому является самое широкое распространение в курганах номадов региона элементов греческой материальной культуры: привозной посуды (амфор, канфаров, киликов, лекифов и пр.), драгоценных украшений, металлических доспехов, клинкового оружия (Алексеев 2006). Столь резкий рост в скифских курганах предметов греческого импорта, скорее всего, свидетельствует о качественных изменениях во взаимоотношениях кочевников с городами-государствами Северного Причерноморья.

Данный факт позволил высказать предположение, что со второй половины V в. до н.э. в исследуемой зоне происходит изменение ситуации, повлекшее расцвет античных центров, при одновременном постепенном затухании жизни в Лесостепи, а также усилении процессов социальной дифференциации в кочевой среде в степной полосе Скифии. Скорее всего, в это время кочевники взяли под свой контроль эллинские государства, получая в результате взимания регулярной дани и «подарков» немалые доходы (Виноградов, Марченко 1991, 151-153).

Обратной стороной такой зависимости стал рост спроса кочевой знати на предметы социального престижа, изготавливаемые греческими мастерами на

заказ. К таким могли относиться и золотые бляшки-личины, как детали костюма знатных кочевниц. Вероятно, изначально эти предметы получают распространение в непосредственной близости от мест изготовления – античных полисов, а затем и глубоко в степи – вплоть до Южного Урала. Можно предположить, что наличие низкокачественных изделий, говорит о том, что в кочевой «глубинке» встречаются не только греческие оригиналы, но и местные подражания им. Появлению варварских дериватов способствовало сходство религиозных взглядов древних греков и номадов, а также высокий социальный статус вещей, изготовленных в античных центрах.

### Литература

*Алексеев А.Ю.* Заметки по хронологии скифских степных древностей IV в. до н.э. // Советская археология. 1987. № 3.

*Алексеев А.Ю.* Акинак или махайра? (Мечи из раскопок Н.И. Веселовского у с. Шульговки в 1891 г.) // Древности скифской эпохи. М., 2006.

*Виноградов Ю.А., Марченко К.К.* Северное Причерноморье в скифскую эпоху. Опыт периодизации истории // Российская археология. 1991. № 1.

*Граков Б.Н.* Пережитки скифских религий и эпоса у сарматов // Вестник древней истории. 1969. № 3.

*Манцевич А.П.* Курган Солоха. Л., 1987.

*Мозолевский Б.М.* Товста Могила. Київ, 1979.

*Русяева М.В.* Горгонейоны на произведениях торевтики из скифских курганов // Боспор Киммерийский, Понт и варварский мир в период античности и средневековья (Боспорские чтения - 3). Керчь, 2002а.

*Русяева М.В.* Образ Геракла на произведениях торевтики IV в. до н.э. из Северного Причерноморья // Античный мир и археология. Вып. 11. Саратов, 2002б.

*Скржинская М.В.* Скифия глазами эллинов. СПб., 2001.

*Супруненко О.Б.* Розкопки Більського курганного некрополю «Б» // Більське городище в контексте вивчення пам'яток раннього залізного віку Європи. Полтава, 1996.

*Шауб И.Ю.* Черты дионисийского мифа в новелле Геродота о скифском царе Скиле // Античный мир и археология. Вып. 12. Саратов, 2006.

*Шауб И.Ю.* Образ "Владыки зверей" на Боспоре и в Скифии // Боспорский феномен. СПб., 2007.

### Иллюстрации

Золотые личины из погребений населения юга Восточной Европы конца V-IV вв. до н.э.: 1, 2, 4-7, 9, 14, 17, 20, 22 – степное Поднепровье; 3, 8, 26 – северное Приазовье; 10-12, 18, 21 – Кубань; 13 – лесостепное Подонцовье; 15 – лесостепное Побужье; 16, 19, 25 – лесостепное Поднепровье; 23 – Южное Приуралье.

1 - Денисова Могила; 2 - Богдановка, 3; 3 - Владимировка, 1,2; 4 – курган Кара-Тюбе; 5 – Носаки, 2; 6 - Толстая Могила (Центральная гробница); 7 - Солоха (северная камера); 8 - Волчанск, 8/2; 9 - Первомаевка II, 1/2; 10-12 – курган у станицы Ивановской; 13 – Песочин, 22; 14 - Марьянское II, 5; 15 - Новоселка, 4; 16 - Аксютинцы, 2 (1883-1885); 17 – Чертомлык; 18 – курган у хут. Элитный; 19- курган у с. Будки; 20 - Носаки, 4/3; 21 – Семибратный, 2; 22 –



Мелитопольский; 23 – Филипповский I, 1; 24 – Бельский «Б», 2; 25 – Волковцы, 1 (1897-1898);  
 26 – Бердянский (Восточная могила).

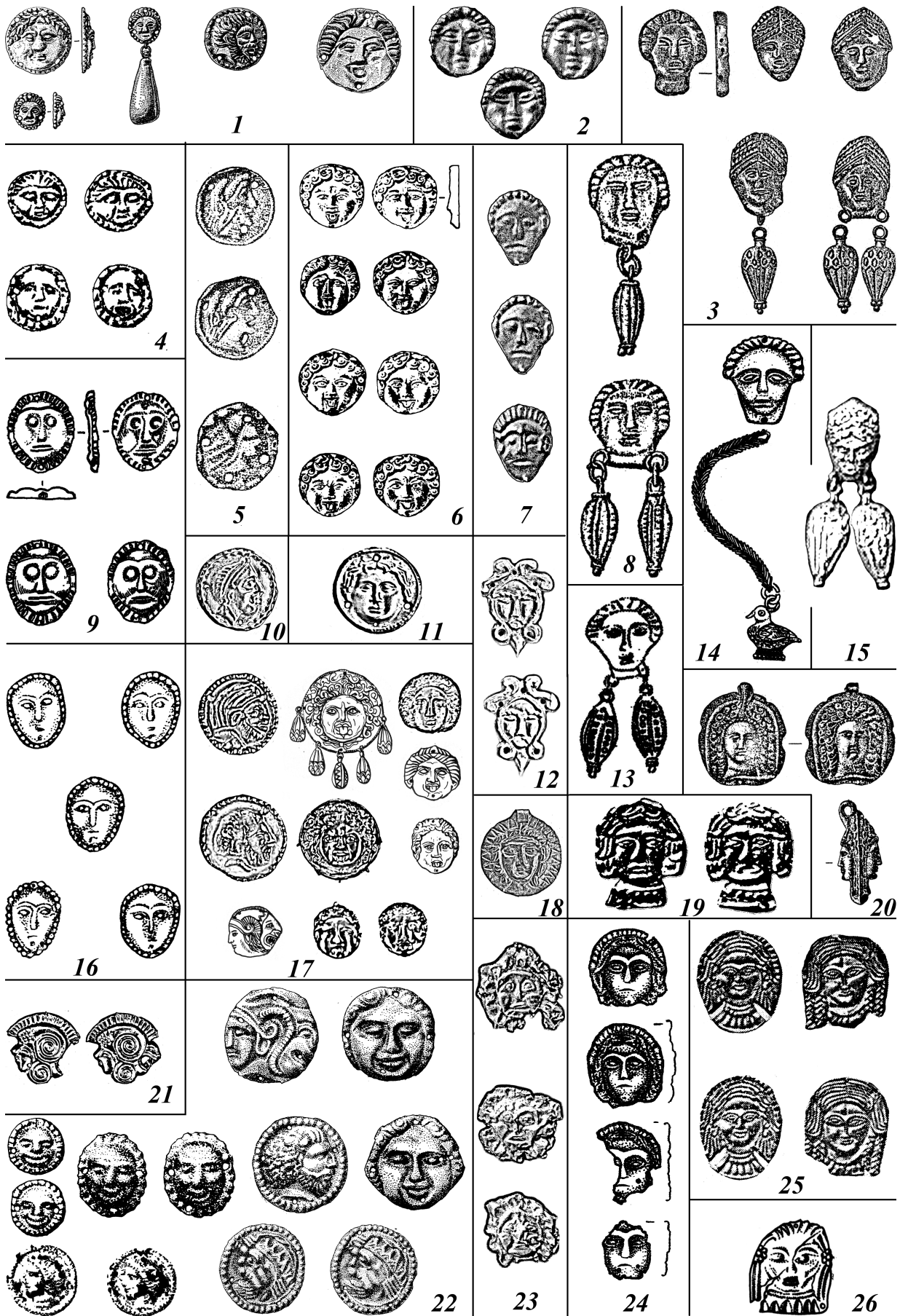

### Еще раз о восьмой надписи номарха Анхтифи

Важнейший источник наших знаний об истории и культуре Египта Первого переходного периода – надписи в расположенной близ эль-Моаллы гробнице правителя III верхнеегипетского нома Анхтифи. Но прочтение и толкование многих её текстов – предмет затяжных споров. Непонятой до недавнего времени оставалась и угроза Анхтифи возможным осквернителям его гробницы, изданная Ж. Вандье как «надпись № 8» (Vandier 1950, 206-215, pl. XVII, XVIII). Предостерегая будущих правителей этих мест от посягательств на свой поминальный культ, Анхтифи пятикратно угрожает святотатцу: *sh.tw hpš=f n hmn m prw=f n.w...*, дословно «отсекут его бычьей переднюю ногу для Хемена при его выхождении из (или «в виде»)...». Хемен – бог древнеегипетского города Хефат, где правил и устроил свою гробницу Анхтифи; названия же мест или предметов, из которых могло бы произойти пятикратно упомянутое «выхождение», долгое время оставались непонятными.

В 1990 г. Х. Виллемс предположил, что речь здесь идет о ритуальных процессиях Хемена, выходящих из пяти различных пунктов Хефата, а выражение *sh.tw hpš=f n hmn* есть угроза осквернителю гробницы казнью в форме принесения его в жертву богу во время упомянутых шествий. Для этого Виллемсу пришлось допустить, что *hpš* – «передняя нога быка» – в данном случае является метафорическим обозначением отсекаемой при казни-жертвоприношении руки нечестивца: “his arm will be cut off for Hemen at his procession” (Willems 1990, 28-33). В результате же, голландскому ученому будто бы удалось раскрыть огромное историко-правовое значение этой надписи как «древнейшего свидетельства существования в Древнем Египте смертной казни» и совершения её «в форме человеческих жертвоприношений» (Willems 1990, 27, 33-43, 46-53).

Последовавшие немногочисленные возражения Виллемсу чаще всего сводились к тому, что для доказательства применения в Первый переходный период упомянутой правовой нормы одной только надписи Анхтифи недостаточно (Assamann 1992, 153; Muhlestein 2003, 127-129). Ряд авторов резонно указали, что Анхтифи угрожает будущим правителям, скорее, карой *посмертной* – казнью, которую свершит *в загробном мире* бог Хемен. Стращать осквернителей гробниц посмертными муками египтяне начали, как известно, еще при V династии.

Самую же суть догадки Виллемса – будто речь идет об отсечении руки – оспорил только Х. Гёдикке. В 1993 г. он справедливо указал, что существительное *hpš* «передняя нога быка» могло применяться к человеку лишь в смысле «сила / мощь руки», «бицепс» или же «труд / деятельность / усилия человека и, стало быть, его рук»; собственно же руку только как часть человеческого тела слово *hpš* не обозначало (Goedicke 1993). Но это верное замечание Гёдикке было оставлено без внимания, равно как и то что ни одно из пяти предполагаемых Виллемсом обозначений «процессий» Хемена по другим источникам не известно, а некоторые знаки прочтены им неверно (Doret 1994, 79-82).

В 2008 г. автор этих строк развернуто обосновал необходимость принципиально иного понимания угрозы Анхтифи. Слова, принятые Виллемсом за обозначение процессий Хемена, есть, в действительности, обозначения частей гробницы и «посмертных обличий», в которых усопший (точнее, его двойник-*k3*), по египетским верованиям, мог «выходить» для получения жертвоприношений; смысл соответствующих понятий был ранее раскрыт О.Д. Берлевым. Существительное же *hprš* употреблено в надписи в его самом распространенном и бесспорном значении: передняя нога быка как важнейшая часть мясной жертвы усопшему и символ жертвоприношения вообще. Поднесение бычьей ноги-*hprš* было центральной частью обряда «отверзания уст», без которого мертвец не мог обрести загробного благополучия. Угроза Анхтифи будущим номархам, посягнувшим на его культ, состоит в том, что в каких бы посмертных обличиях не «выходили» они для обретения жертвоприношения-*hprš*, получить последнее им не суждено. Столь необходимую им «переднюю ногу быка» всякий раз будет отнимать бог Хемен, таким образом карающий нечестивцев (Демидчик 2009).

Теперь сказанное выше нужно сопоставить с недавно изданной надписью на внутренней восточной стене «второй гробницы» Пепинахта-Хекаиба в Куббат эль-Хаве (№ 35 d; Edel 2008; сердечно благодарю Е.А. Кокину, снабдившую меня фотографиями данной публикации). Датированный концом царствования Пепи II, этот памятник географически и хронологически близок к гробнице в эль-Моалле, а упомянутая надпись, в некотором смысле, раскрывает предысторию необычной угрозы Анхтифи о лишении святотатцев жертвоприношения-*hprš*.

По египетским представлениям, справедливое воздаяние, в особенности посмертное – закон мироздания. Поэтому множество раз и в разных формулировках кладбищенские надписи заверяли, что забота о чужом поминальном культе есть вместе с тем и верный способ упрочить культ собственный. В Куббат эль-Хаве сразу в нескольких староегипетских гробницах поминальным жрецам обещано, что при добросовестном исполнении ими ритуала жертвоприношений «повторится и для вас (это) доброе (дело)» (Edel 2008, 1670-1673). С наибольшей же конкретностью и наглядностью данный тезис раскрыт на восточной стене усыпальницы Пепинахта-Хекаиба. Над изображениями поминальных жрецов, совершающих воскурения, подносящих бычью ногу-*hprš* и другие жертвенные дары, написано: «Что до всякого поминального жреца (*hm-k3*) среди нас, который придет по этой дороге как участник (жреческой) череды этой гробницы Хекаиба, он сможет забирать бычью ногу-*hprš* и для себя» (Edel 2008, 764, 765, *tf.* XLVII). Надпись в гробнице Пепинахта-Хекаиба доказывает, что на исходе Старого царства на юге Египта было принято сулить лицам, заботящимся о чужом поминальном культе, посмертный доступ к жертвоприношениям, совокупно представленным бычьей ногой-*hprš*.

Осквернителям же гробниц египтяне, напротив, обычно пророчили голод и жажду из-за недопущения к ним жертвенных яств. В гробницах у столицы Старого царства писали, что нечестивцам, вредящим другим «на кладбище», после смерти «не будет хлеба и пива» (Kaplony 1976, 28, 29, 32, 33; Strudwick 2005, 298). На юге же Египта, если судить по надписи Пепинахта-Хекаиба,

нечестивцам должны были угрожать и лишением жертвоприношения, совокупно обозначенного как *hpš*.

Именно это и сделано в восьмой надписи Анхтифи. «Всякому правителю» Хефата, «который свершит против» гробницы «нечто злое и дурное» Анхтифи грозит «конфискацией» у его «двойника» передней ноги быка (*hpš*). Этот справедливый закон мироздания, будто бы поддерживается в Хефате самим богом Хеменом.

О человеческих жертвоприношениях богу Хемену речь в восьмой надписи Анхтифи, разумеется, не идет.

### Литература

*Демидчик А.Е.* Восьмая надпись в гробнице Анхтифи // Труды Государственного Эрмитажа. Вып. XL. Петербургские египтологические чтения 2007-2008. СПб., 2009.

*Assmann J.* When Justice Fails: Jurisdiction and Imprecation in Ancient Egypt and the Near East // *The Journal of Egyptian Archaeology*. 1992. Vol. 78.

*Doret E.* Ankhtifi and the Description of His Tomb at Mo'alla // *For His Ka. Essays Offered in Memory of Klaus Baer*. Chicago, 1994.

*Edel E.* Die Felsgräbernekropole der Qubbet el-Hawa bei Assuan. München, Wien, Zürich, 2008.

*Goedicke H.* Ankhtify's Threat // *Individu, société et spiritualité dans l'Égypte pharaonique et copte. Mélanges égyptologiques au Prof. Aristede Théodorides*. Ath, Bruxelles, Mons, 1993.

*Kaplony P.* Studien zum Grab des Methethi. Bern, 1976.

*Muhlestein K.M.* Violence in the Service of Order: the Religious Framework for Sanktioned Killing in Ancient Egypt. PhD Dissertation. Los Angeles, 2003.

*Strudwick N.* Textes from the Pyramid Age. Atlanta, 2005.

*Vandier J.* Mo'alla. La tombe d'Ankhtify et la tombe de Sébekhotep. Le Caire, 1950.

*Willems H.* Crime, Cult and Capital Punishment (Mo'alla Inscription 8) // *The Journal of Egyptian Archaeology*. 1990. Vol. 76.

### Стрелец из Жалтырак-Таша

Жалтырак-Таш (кирг. «блестящий камень») – местонахождение наскальных изображений в верхней части ущелья Ур-Марал в Таласском хребте (Кыргызстан). Скала с петроглифами представляет собой выход коренной породы в виде огромной ступени, вытянутой с запада на восток примерно на 60 м, высота ”ступени” 8 – 10 м. Она находится на левом берегу горной речки Каман-Су близ перевала (высота 2200 над уровнем моря), за которым начинается спуск в Чаткальскую долину. Петроглифы расположены на двух плоскостях: верхней горизонтальной и боковой наклонной. Обе плоскости, особенно, наклонная, до глянца отполированы природой. Плотный пустынный загар, бликующий на солнце (от чего и происходит название скалы), придает поверхности темно-фиолетовый оттенок. Преобладают две техники нанесения изображений: силуэтная и контурная выбивка и тонкие, едва заметные гравировки. Часть изображений публиковалась в разные годы (Гапоненко 1963; Шер 1980; Шер и др. 1987).

Среди опубликованных в предварительном порядке рисунков есть такие, к которым, по-видимому, еще будут обращаться заинтересованные авторы. Одним из таковых является фантастическое существо (рис. 1), ошибочно названное в одной из публикаций кентавром (Шер и др. 1987, 75–76). Правда, в той публикации слово ”кентавр” было взято в кавычки и в комментарии было отмечено, что такое название достаточно условно, поскольку по некоторым признакам данный персонаж не вполне соответствует образу кентавра, принятому в античной и последующей за ней художественной традиции. В частности, не бывает парнокопытных кентавров, и кентавры не вооружены луком со стрелами. Позднее стало ясно, что гравировка изображает не кентавра, а Стрельца (благодарим за первую подсказку Л.С. Клейна).

Стрелец перекрывает более раннее изображение оленя в раннескифском зверином стиле. При первичном осмотре и копировании было не вполне ясно, что чем перекрыто и даже возникало сомнение, не является ли гравировка стрельца современной подделкой. Однако позднее с помощью компьютерной технологии удалось изображение увеличить так, что внутри линий гравировки стали различимы микролишайники, такие же, как и на других гравированных изображениях на данной плоскости. Стрелец был выгравирован поверх оленя.

Принадлежность изображения оленя к раннескифскому звериному стилю не вызывает сомнений, поскольку здесь представлены все соответствующие стилистические особенности (подробнее см. Шер 1980; 1980а, 243–249; 2006, 179–184). Манера изображения Стрельца несколько иная и больше соответствует эллинистическому времени. На основании абсолютных дат Аржана 1, где были найдены подобные изображения, олень датируется не позднее VI в. до н.э. (скорее всего, раньше), а стрелец – по форме лука и другим признакам около IV в. до н.э. Это вполне соответствует мнению Б.А. Литвинского, высказанному им одному из

авторов в 1986 г. в Самарканде, о следах движения армии Александра Македонского.

Рассмотрение образа Стрельца показывает, что он не может восприниматься как простая цитата античного прототипа, и тогда уместно к его интерпретации привлечь примеры из других художественных культур. При этом выстраивается ряд интересных аналогий, прежде всего из ареала переднеазиатского искусства, особенно в художественной культуре Месопотамии, где образ Стрельца обрел своё визуальное воплощение (благодарим за неоднократные консультации по данному вопросу Г. Ю. Колганову).

Около 1000 г. до н. э. в Вавилоне встречаются сведения об одиннадцати зодиакальных созвездиях, в числе которых созвездие под названием <sup>mul/</sup>PA.BIL.SAG, соответствующее созвездию Стрельца (Sagittarius) и части созвездия Змееносца (Black, Green 1992, 190; Куртик 2007, 404). При этом В.В. Емельянов отмечает, что «полный список зодиакальных созвездий появляется только в текстах Персидского и Селевкидского времени (конец VI-IV вв. до н.э.)» (Емельянов 1999, 181). Пабилсаг (<sup>mul/d</sup>PA.BIL.SAG – «Старейшина, Священник» (Куртик 2007, 403)) – не только обозначение 9-го знака Зодиака и созвездия (рассматривая данное созвездие, Г.Е. Куртик отмечает, что «неясно, когда именно и каким образом было выделено созвездие Пабилсаг на месопотамском небе» (Куртик 2007, 406)), но и имя одного из древнейших месопотамских богов (Куртик 2007, 403, 406), известного еще с раннединастического периода (Black, Green 1992, 147). Пасилбаг, начиная со старовавилонского времени идентифицируется с богом Нинуртой (Black, Green 1992, 147), очеловеченный образ которого становится воплощением военного вождя, царя (Якобсен 1995, 152). Нинурта, в свою очередь, в I тыс. до н. э. отождествлялся с Нергалом – богом войны, внезапной смерти и правителем царства мёртвых (Емельянов 1999, 186; Якобсен 1995, 254). Так же важно отметить, что в парфянский период Нергал отождествлялся с греческим Гераклом (Black, Green 1992, 136).

Пабилсаг связан с такими понятиями, как военная сила, царская власть. Среди эпитетов Пабилсага встречаются следующие: «воин великий, господин Пабилсаг» (Куртик 2007, 406) «офицер подземного мира» (Емельянов 1999, 186). А среди стандартных эпитетов Нергала упоминаются «хозяин степи» (Емельянов 1999, 191); «Нергал – Мардук натиска» (Якобсен 1995, 262). Также важно отметить представления из области астрологии и магии, связанные с рассматриваемым божеством: «родился в области Пабилсага: (он будет искусен) в стрельбе из лука, в езде на лошади» (Куртик 2007, 405); астрологическое значение «Области Пабилсага» есть угроза для жизни, нападение духа «лилиту» (Емельянов 1999, 193–194; Куртик 2007, 405).

В изобразительном искусстве Пабилсаг представлен образом кентавра-стрельца. Кентавр-стрелец в искусстве Месопотамии известен с касситского и среднеассирийского времени на печатях и кудурру (Black, Green 1992, 51; Куртик 2007, 406). Астральные изображения, отождествляемые с Пабилсагом (Стрельцом), есть на печатях из Урука эллинистического времени (Куртик 2007,

406). Принято считать, что символом этого божества и изобразительным эквивалентом созвездия является «стреляющий из лука кентавр (на некоторых изображениях – крылатый) с двумя головами (человека и льва) и двумя хвостами (лошади и скорпиона)» (Куртик 2007, 406) либо кентавр с 4-мя лошадиными копытами, иногда с хвостом скорпиона, часто держащий в руках лук или дубинку (Black, Green 1992, 51). Приведённому выше описанию тождественен образ, представленный на кудурру касситского времени (XII в. до н.э.) (Куртик 2007, 716, 727, рис. 7). Однако, это не означает, что данный образ стал каноническим, повторяемым вплоть до деталей. Изобразительные материалы, происходящие непосредственно с территории Месопотамии, свидетельствуют о существовании различных изобразительных вариаций на тему Стрельца. Так, на некоторых эллинистических печатях из Урука представлен образ Пабилсага (Стрельца) в виде стреляющего из лука крылатого кентавра без львиной головы, но с двумя хвостами (скорпиона и коня), передние ноги с копытами лошади, а задние предположительно – когти орла (Куртик 2007, 735, рис. 34–35). Возможно, что образ Стрельца может предполагать вариативность в способах воплощения при сохранении самого главного – визуально представлять эпитеты, слагающие узнаваемый ”портрет”. Подобное свойство образа, по-видимому, порождено отождествлением Пабилсага с различными божествами, и, как следствие, отсутствием чёткого набора выразительных элементов, которые бы неизменно повторялись в разных изображениях.

В искусстве старовавилонского, касситского и среднеассирийского периодов начинает складываться, а в искусстве новоассирийского, нововавилонского периодов получает своё окончательное сложение иконография различных демонов и монстров (Black, Green 1992, 63), таких как кентавр-стрелец, лев-кентавр, бык и лев с человеческой головой, лев-дракон, козёл-рыба и др. Сформировавшись на территории ассиро-вавилонской культуры, эти образы станут популярны в искусстве Ахеменидского Ирана и Селевкидов (Black, Green 1992, 121, 132), а затем появятся (хотя бы эпизодически) и в искусстве евразийских степей I тыс. до н.э.

Говоря о сходстве/различии в визуальных ”транскрипциях” того или иного образа, как о возможном проявлении процесса заимствования, нужно иметь в виду многоаспектность этого процесса, во многом связанного со спецификой цитирования. Цитирование может быть прямым или косвенным. В случае прямого цитирования совпадают не только общие черты изображения (формульный ”скелет”), но и особенные стилистические элементы, что в целом и слагает подобный (или даже идентичный образ). И чем больше получается совпадений (особенно в рамках иконографических и стилистических элементов), тем правомернее постановка вопроса о заимствовании конкретного художественного образа. Косвенное цитирование связано, прежде всего, с приоритетным воспроизведением формульной схемы, передача же ”второстепенных” стилистических элементов, в таком случае, никогда не может стремиться к полному повторению прототипа.

Привлечение ближневосточной традиции, наряду с античной, для создания образа, представленного Стрельцом из Жалтырак-Таша, не связано напрямую с желанием повторить, копировать исходный образец, передающий конкретное божество или созвездие. Вероятно, рассматриваемый прототип находит своё место в культуре евразийских степей, прежде всего в силу того, что является визуализацией опорных для данной культуры понятий – военной доблести, прекрасного владения конём, царской власти и господства над степными просторами.

Представляется любопытным отметить, что образ Стрельца из Жалтырак-Таша может оказаться результатом редукции более ранних и более сложных образов монстров с натянутыми луками на золотых обкладках ножен мечей из Келермеса и Мельгуновского курганов.

### Литература

*Гапоненко В.М.* Наскальные изображения Таласской долины // Археологические памятники Таласской долины. Фрунзе, 1963.

*Емельянов В.В.* Ниппурский календарь и ранняя история зодиака. СПб., 1999.

*Куртик Г.Е.* Звёздное небо Месопотамии. СПб., 2007.

*Шер Я.А.* Петроглифы Средней и Центральной Азии. М., 1980.

*Шер Я.А.* Ранний этап скифо-сибирского звериного стиля // Скифо-сибирское культурно-историческое единство. Кемерово, 1980.

*Шер Я.А.* Первобытное искусство. Кемерово, 2006.

*Шер Я.А., Миклашевич Е.А., Самашев З.С., Советова О.С.* Петроглифы Жалтырак-Таша // Проблемы археологии степей Евразии. Кемерово, 1987.

*Якобсен Т.* Сокровища тьмы. История месопотамской религии. М., 1995.

*Black J., Green A.* Gods, Demons and Symbols of Ancient Mesopotamia. L., 1992.





### Представления о восстании из мертвых в Текстах пирамид

Главной целью Текстов пирамид является преодоление смерти и достижение благой жизни в небесных обителях богов. Эти тексты запечатлели отдельные этапы как погребального, так и заупокойного ритуала, которые ставили своей целью воскресение из мертвых. Тексты пирамид, сохранившие следы доисторической древности и традиции устного слова, полны намеков на древнейшие мифологические сюжеты, далеко не всегда нам понятные. Различно видится египтологам сам термин «воскресение». Так, например, И. Шпигель, рассматривал тексты пирамиды Унаса как запись «ритуала воскресения» (Spiegel 1971). Я. Ассман, говоря об Осирисе как о «прообразе всех умерших», утверждает, что он «вовсе не воскресший бог, но бог, ... который обретает (в качестве умершего) новую, потустороннюю форму существования...» (Ассман 1999, 222). Большинство исследователей, касаясь сюжета оживления Осириса, предпочитает употреблять термин «магическое воскресение» или «воскрешение», имея в виду, что Осирис восстал из мертвых не своими собственными сверхъестественными силами, а в результате сложных обрядов, главным исполнителем которых был его сын и наследник Гор.

Основным мотивом многих речений Текстов пирамид является описание осирического обряда собирания плоти и сохранения тела умершего, без чего не мыслилось его воскресение. Смерти как распаду тела противопоставлялась жизнь в теле целостном (*tm*) и обóженном. Очищенное от греховной скверны (*dwt*) тело оживляемого умершего уподоблялось образу (*jrw*) Осириса, на престоле которого он должен был воссесть.

Одним из важнейших условий достижения бессмертия, как явствует из Текстов пирамид, было вхождение в «полноту» (*tm*) Бога-Творца – Атума (Ра). Поэтому воскресший Осирис-имярек именовался «Атумом бога всякого» (*Pyr.* § 147 b), а все части его тела назывались частями тела Атума (PT 213). Кульминацией соединения с Творцом было заключение Богом умершего в свои объятия (*Pyr.* § 140c и др.).

Жертвенный ритуал можно рассматривать в качестве необходимого условия воскресения и обеспечения вечной жизни. Вкушаемое покойным Око Гора (символом которого являлась всякая жертва, приносимая умершему), было не только подателем жизненной силы, но и утверждением единства отца и сына («Гор сущий в Осирисе» — *Hrw jmj Wsjr*) (*Pyr.* § 19a; 21b и др.). Примечательно, что во всём корпусе Текстов пирамид воскресший выступает одновременно и как Осирис, и как Гор.

В числе обрядов возлияния семи священных масел, которые также являлись символом Ока Гора, в Текстах пирамид упоминается возлияние «лучшим кедровым маслом» (*h3t.t š*) на чело покойного (PT 77). Этот елей, несомненно, обладал особой священной силой, поскольку знаменовал превращение умершего в Ах и давал «мощь (*šhm*) его телу» (*Pyr.* § 52c; 53a).

Многозначная категория Ах – одна из основных в системе египетских религиозных представлений. Стать Ах для египтянина значило воскреснуть из мертвых. О достигшем вечной жизни говорилось, например: «Воистину, не умер Осирис-Пе́пи смертью, ... но стал Ах явленным» (*Pyr.* § 1385 b-c), «Се, явился днесь Унас в истинном образе Ах живого» (*jr w m3<sup>c</sup> n 3h<sup>c</sup> nh*) (*Pyr.* § 318c). Место превращения в Ах не связано, судя по Текстам пирамид, ни с каким определенным топосом гробницы. Это превращение представлялось явлением Ах в светозарной области Ахет, образом которой было ежеутреннее восхождение солнца на небосклоне – «стал ты Ах в Ахет». О возрожденном к жизни умершем также говорилось, как о ставшем Ах в Дуате, то есть в области, ассоциирующейся с преисподней, символом которой было ночное звездное небо. Типичными фразеологизмами являлись выражения «Он пришел к своему Ах», «Твой Ах в твоём теле», которые мы можем интерпретировать как совершившееся воскресение умершего.

Воскресение предполагало также соединение умершего со своей божественной сутью – Ка и со своей божественной силой – Ба. Образом соединения умершего со своим Ка было совместное вкушение ими пищи «навечно» (*Pyr.* § 789 b-c). Наиболее часто к воскресшему умершему обращались: «Твоя Ба в твоём теле», «Ты пришел к своей Ба, Осирис, Ба среди Аху, могучий в пребывалищах своих». Обладание Ба означало обладание жизнью (*Pyr.* § 1832 b+9).

Восстание из мертвых словесно изображалось метафорически как зачатие Небом (Нут), рождение Дуатом, возвращение в сверхбытийное состояние Нун, где воскресший обретал жизнь в новом теле.

Одним из наиболее частых образов воскресения в Текстах пирамид и во всей египетской заупокойной литературе было пробуждение умершего, антитеза которому – пребывание в смертном сне (*śdr*). К умершему зывали: «Пробудись (*jrś; nhs*)», «восстань (*h<sup>c</sup>*)», «поднимись (*ts tw*), ты не умер».

Восстание и преображение умершего завершалось его вознесением на небо и восседанием на престоле Атума-Ра. Для описания вознесения обычно употреблялись глаголы *prj* (антоним к нему – *h3j* «спускаться (в гробницу и т.п.)»), *j<sup>c</sup>* или *j<sup>c</sup>r*, *f3j*, *šwj*, *wts*. Поднятие тела во время оживления (*śts*) для египтян для египтян ассоциировалось с восходом *śtsw* солнца.

Свойственное многим народам представление о душах почивших как о звездах присутствует и в египетской культуре. Умерший в Текстах пирамид появляется в образе Ориона – Осириса, то шествующего с Орионом по ночному небу в виде «большой звезды», то возникающего в восточной области неба «утренней звездой», «звездой единственной». Он возносится к звездам «негибнущим», становясь одной из них или предводительствуя ими.

Важными условиями вознесения на небо и прохождения через его врата были оправдание на суде богов и отсутствие осуждения людьми. Только обладая Маат (истиной), умерший мог надеяться избежать «огня богов» (*Pyr.* § 323 c-d).

Борьба с «последним врагом» – со смертью представлялась как борьба с Сетом и его приспешниками. Но в некоторых случаях об умершем говорилось,

что он «не отдан Осирису» (*Рур.* § 350 а). То есть, стать Осирисом означало достичь бессмертия вместе с ним, а быть отданным Осирису значило получить осуждение на его суде и сподобиться второй смерти.

Приведенные примеры только схематично и далеко не полно передают представления египтян об их вере в победу над смертью и о надежде восстания из мертвых. Богатство и сложность символического языка Текстов пирамид свидетельствует о том, что египтяне III тысячелетия до Р.Х. напряженно искали образы невыразимого в принципе, но бесконечно важного для них явления – превращения смертного естества в бессмертное, человеческой природы – в божественную.

### Литература

- Ассман Я.* Египет: теология и благочестие ранней цивилизации. М., 1999.  
*Spiegel J.* Das Auferstehungsritual der Unas-Pyramide. Wiesbaden, 1971.

*А.А. ИЛЬИН-ТОМИЧ*

#### **Администрация в Египте XVI–XVII династий: вопрос преемственности**

Во многих исследованиях, где рассматривается бюрократический аппарат фиванских царств II Переходного периода, ставится вопрос о преемственности административной системы II Переходного периода по отношению к администрации Среднего царства. В. Хельк и Ю. фон Бекерат делали вывод о том, что административная система этого периода воспроизводила основные институты администрации позднего Среднего царства (Helck 1958, 536–537; Beckerath 1962, 198). Д. Франке на материале из Элефантины показал, что на протяжении позднего Среднего царства и начала II Переходного периода в управлении этим регионом не было резких сломов (Franke 1994, 86). В. Граецкий в исследовании, посвященном высшим должностным лицам Египта, пришел к выводу, что при XVI–XVII династиях сохранились должности верховных вельмож XIII династии, но значительные изменения претерпели нижние слои бюрократии (Grajetzki 2003, 262). Наконец, Д. Польц, опираясь на предложенное К. Рехолтом деление II Переходного периода в Фивах на правление XVI и XVII династий, предположил, что административная система XVII династии существенно отличалась от той, которую мы знаем по источникам позднего Среднего царства и XVI династии; в частности, он указывал на отсутствие в источниках XVII династии титулов визиря и распорядителя казны (Polz 1997, 305–307).

Работа по изучению и разработке (Ильин-Томич 2011) методов датировки поминальных памятников позволила расширить корпус поминальных памятников II Переходного периода из Верхнего Египта до 355 источников. Изучение титулов, встречающихся на поминальных памятниках II Переходного периода, показывает, что в этот период лишь немногие титулы употреблялись

систематически. Во всем корпусе частных памятников удалось найти лишь 11 мужских титулов, встречающихся более 10 раз: *wr-mdw-šmꜥw*, *s3b r3-nḥn*, *ꜥnh n njwt*, *3ṯw n ṯt ḥq3*, *ḥ3tj-ꜥ*, *s3-nsw*, *šmsw*, *wꜥb*, *smsw ḥ3jyt*, *jmj-r3 pr*, *ḥrj-ḥb*. Из них четыре титула не связаны с конкретными должностными обязанностями (*wr-mdw-šmꜥw*, *s3b r3-nḥn*, *s3-nsw*, *smsw ḥ3jyt*), три титула связаны с обеспечением безопасности (*ꜥnh n njwt*, *3ṯw n ṯt ḥq3*, *šmsw*), два титула жреческие (*wꜥb* и *ḥrj-ḥb*) и два титула общеадминистративные (*ḥ3tj-ꜥ* и *jmj-r3 pr*).

В предшествующую эпоху позднего Среднего царства некоторые из этих титулов употреблялись преимущественно на памятниках фиванских чиновников и были редки на памятниках столичных бюрократов. (Для определения географического происхождения владельцев памятников использованы выводы о географическом распространении личных имен, представленные мной в докладе «Личные имена, индикаторы столичного или фиванского происхождения памятников позднего Среднего царства» на конференции «Актуальные вопросы истории древнего мира» в Киевском национальном университете им. Т. Шевченко 19 мая 2011 г.).

В эпоху позднего Среднего царства титул *wr-mdw-šmꜥw* встречается на 22 памятниках фиванцев (12% от общего числа памятников жителей этого региона, где есть мужские титулы) и 7 памятниках жителей Верхнего Египта (7% от общего числа памятников жителей этого региона) против 11 примеров в столичных источниках (3% от общего числа памятников жителей этого региона). Титул (*s3b*) *r3-nḥn* встречается на 15 памятниках фиванцев (12% от общего числа) и 3 памятниках жителей Верхнего Египта (3% от общего числа); в столичных источниках не встречается. Титул *smsw ḥ3jyt* встречается на 18 памятниках фиванцев (10% от общего числа) и 5 памятниках жителей Верхнего Египта (5% от общего числа) против 4 примеров в столичных источниках (1% от общего числа).

Таким образом, в эпоху позднего Среднего царства существовал ряд титулов, которые употреблялись преимущественно в Фивах и Верхнем Египте, а не в столице. И эти титулы входят в число титулов, наиболее распространенных на памятниках XVI–XVII династий. Остальные титулы, популярные во II Переходный период, не имели ярко выраженной географической привязки в эпоху позднего Среднего царства. Это свидетельствует о преемственности администрации XVI–XVII династий по отношению к провинциальной верхнеегипетской администрации XIII династии. Таким образом, маловероятной представляется версия о переезде двора XIII династии из Иттауи в Фивы под ударами гиксосов, которая нередко встречается в литературе (Bourghiau 1997, 159; Peden 2001, 47), иначе вместе со столичным двором и дворцовыми ведомствами в Фиванском царстве появились бы и столичные титулы XIII династии.

Значение и функции титулов *wr-mdw-šmꜥw*, *s3b r3-nḥn*, *smsw ḥ3jyt* давно обсуждаются в литературе (Grajetzki 2003, 262–263). С. Керк рассмотрел возможность того, что они могли употребляться как титулы-префиксы (ранговые титулы), и отверг ее, сославшись на малочисленность примеров совместного употребления этих титулов с названиями конкретных должностей (Quirke 2009, 306). Но не учтенная Керком экспедиционная надпись Себекемсафа I (Gasse 1987)

заставляет вернуться к отвергнутой им гипотезе, потому что четверо из упомянутых в ней чиновников одновременно имели один из трех рассматриваемых титулов и «содержательный» административный титул.

В заключение хотелось бы коснуться одной источниковедческой проблемы, связанной с администрацией XVI–XVII династий. Исследователи отмечают малое количество административных титулов, сохранившихся в источниках этого периода и констатируют преобладание в них военных и жреческих титулов, а также трех титулов, рассмотренных выше (Grajetzki 2003, 262). Из этого молчания источников иногда делают вывод об исчезновении определенных титулов и ветвей администрации (Polz 2007, 306–307). Анализ титулов, встречающихся в источниках разных категорий, показывает, что отсутствие административных должностей характерно, прежде всего, для поминальных памятников. Другие категории источников XVI–XVII династий (царские и экспедиционные надписи, погребальные памятники) при всей их малочисленности гораздо чаще, нежели поминальные памятники, содержат титулы, связанные с конкретными должностными обязанностями в администрации. Это позволяет заключить, что поминальные памятники II Переходного периода, в отличие от предыдущего периода, не являются репрезентативным источником по составу административного аппарата.

### Литература

*Ильин-Томич А.А.* Нетипичные формы знака *htr* в надписях Второго переходного периода // Петербургские египтологические чтения 2009–2010: Памяти С.И. Ходжаш. Памяти А.С. Четверухина. Доклады / Отв. ред. А.О. Большаков. СПб., 2011.

*von Beckerath J.* Untersuchungen zur politischen Geschichte der Zweiten Zwischenzeit in Ägypten. Glückstadt, 1964 (Ägyptologische Forschungen. H. 23).

*Bourriau J.* Beyond Avaris: The Second Intermediate Period in Egypt Outside the Eastern Delta // The Hyksos: New Historical and Archaeological Perspectives: Proceedings of the International Seminar on Cultural Interconnections in the Ancient Near East held for 16 Consecutive Weeks at the University of Pennsylvania Museum of Archaeology and Anthropology During the Spring Term, January — April 1992. Philadelphia, 1997.

*Franke D.* Das Heiligtum des Heqaib aus Elephantine: Geschichte eines Provinzheiligtums im Mittleren Reich. Heidelberg, 1994 (Studien zur Archäologie und Geschichte Altägyptens. 9).

*Gasse A.* Une expédition au Ouadi Hammâmât sous le règne de Sebekemsaf I<sup>er</sup> // Bulletin de l'Institut Français d'Archéologie Orientale. 1987. 87.

*Grajetzki W.* Die höchsten Beamten der ägyptischen Zentralverwaltung zur Zeit des Mittleren Reiches. Prosopographie, Titel und Titelreihen. 1. verb. Nachdruck. Berlin, 2003 (Achet. Schriften zur Ägyptologie. A 2).

*Helck W.* Zur Verwaltung des Mittleren und Neuen Reichs. Leiden — Köln, 1958 (Probleme Der Ägyptologie. Bd. 3).

*Peden A.J.* The Graffiti of Pharaonic Egypt: Scope and Roles of Informal writings (c. 3100–332 B. C.). Leiden — Boston — Köln, 2001 (Probleme Der Ägyptologie. Bd. 17).

*Polz D.* Der Beginn des Neuen Reiches: zur Vorgeschichte einer Zeitenwende. Berlin, 2007 (Sonderschrift. Deutsches Archäologisches Institut Abteilung Kairo. 31).

*Quirke S.* Four Titles: What is the Difference? // *Archaism and Innovation: Studies in the Culture of Middle Kingdom Egypt* / Ed. by D.P. Silverman, W.K. Simpson, J. Wegner. New Haven — Philadelphia, 2009.

*А.Р. КАНТОРОВИЧ*

### **Изображения в скифском зверином стиле на предметах из Нартанского могильника**

Среди материалов раннескифского элитарного могильника у селения Нартан (Кабардино-Балкария), раскопанного экспедицией сектора археологии Кабардино-Балкарского института истории, филологии и экономики в 1978–1979 гг. и полностью опубликованного В.М. Батчаевым, присутствует богатая коллекция изделий (около 30), украшенных в скифском зверином стиле (Батчаев 1985). Это различные предметы вооружения, конского снаряжения, нашивные пластины, навершия и др. Многие из этих изображений неоднократно, начиная с первой публикации материалов Нартанского могильника, анализировались или упоминались исследователями (см., в частности: Батчаев 1985, 49-50; Петренко 1989, 218-220, табл. 86; Вольная 2002, рис.5, 7, 12, 13, 16, 18), однако их совокупная характеристика до настоящего времени предпринята не была. Данная работа представляет собой анализ зооморфных изображений, выполненных в традиции скифского звериного стиля и декорирующих предметы из могильника Нартан-1 (номер могильника введен здесь для дифференцирования данного памятника и недавно изданного могильника Нартан-2 – см.: Кереев, Кармов 2009). Это исследование стало возможным благодаря изучению коллекции Нартанского могильника, хранящейся в Национальном музее Республики Кабардино-Балкария (сердечно благодарю директора Музея Ф.Р. Накова и хранителей коллекции А.Б. Депуеву и И.А. Хашеву за предоставленную возможность детального исследования коллекции).

Репертуар изображений в скифском зверином стиле могильника Нартан-1 включает образы копытных (горный козел, баран, кабан, неопределенное копытное, обособленные копыта), кошачьего хищника, хищной птицы, а также синкретических существ.

Образ горного козла реализован в полнофигурных изображениях на бляшке, перекрывающей два столбика центральной ручки бронзового зеркала с бортиком из кургана 18, а также в качестве дополнительного изображения на костяном навершии-налучье из кургана 6, выполненном в виде птичьей головы. В обоих случаях копытное представлено лежащим с подогнутыми ногами и

повернутой назад головой. Это – широко распространенный в скифской архаике VII–VI вв. до н.э. сюжетно-стилистический тип, возникший под влиянием переднеазиатской традиции. Ближайшей аналогией изображению козла на зеркале служат, в первую очередь, фигуры на ручках аналогичных зеркал из Приднепровской лесостепи – из курганов у с. Герасимовка и, в особенности, из с. Аксютинцы Роменского уезда (Ильинская 1965, рис.8, 3; Ильинская 1968, рис. 41, 1, табл. XLV, 1; Кузнецова 2002, 64, 74, кат. 16, 139, табл. 23). Изображение козла на навершии-налучье вполне соответствует традиции келермесско-ульского круга.

Образ барана воплощен в изображениях, оформляющих бронзовые трехпетельчатые псалии из курганов 12 и 13 и костяные трехпетельчатые псалии из кургана 23. Данный тип трехпетельчатых/трехдырчатых псалиев с навершием в виде стилизованной бараньей головки и окончанием в виде ноги копытного широко известен в Лесостепном Поднепровье, в Прикубанье и в Центральном Предкавказье в VII–VI вв. до н.э.

Образ кабана реализован на бронзовой уздечной бляхе из кургана 24. Нартанское изображение соответствует нимфейско-днепрянскому типу обособленной головы кабана в восточноевропейском скифском зверином стиле (в рамках классификации, разработанной автором данной статьи). Этот тип представляет собой относительно схематичное трапециевидное отображение головы кабана с приоткрытой пастью, как правило, обозначенной прорезью, с овальным или овально-треугольным ухом, полностью или частично выступающим за пределы общего контура головы. К данному типу относятся, помимо нартанского, 11 оригинальных изображений, которые происходят с территории Среднего и Нижнего Поднепровья, Среднего и Нижнего Подонья и Крыма. Хронологические рамки типа, устанавливаемые на основании объективных хроноиндикаторов: первая половина V–начало IV в. до н.э.

Из кургана 2 происходят золотые пластины с фасным изображением головы некоего животного (возможно, с дополнительными изображениями птичьих голов по бокам). Несмотря на невозможность точной видовой идентификации данного образа, такие признаки, как сужение морды и наличие длинных ушей, позволяют предположить, что это копытное. В любом случае ближайшую аналогию нартанскому изображению составляют головы животных (лошадей или лосей) анфас на бронзовых уздечных распределителях середины VII–VI вв. до н.э. из Лесостепного Поднепровья (Могилев 2008, 68, рис.128, 26-38).

Трехдырчатые костяные псалии из кургана 16 с утраченной верхней частью и копытом лошади на нижнем конце по оформлению копыта и по характерному для раннескифской орнаментики резному декору в виде выемчатых треугольников, составляющих квадраты (ср. орнаментальный фриз на псалии и на одной из пластин с изображениями лосей из кургана 2 у с. Жаботин – см. Ильинская 1975, табл. VI, 8, 10, 11) относятся к серии изделий VII в. до н.э.

В качестве нижней части ноги копытного животного может трактоваться оформление костяной трубочки из кургана 5. В таком случае данное изображение относится к типу обособленных копыт, в виде которых выполнены объемные

костяные или роговые насадки на деревянные псалии. Особенно близки ему насадки из кургана 1/В Келермесского могильника (Галанина 1997, кат. 186, 187, табл. 21) и кургана 13 могильника Новозаведенное-II (Петренко, Маслов, Канторович 2000, рис. 2Б). Вместе с тем определенная утрата зооморфной основы свидетельствует о более поздней дате нартанского изделия по сравнению с его архаическими прототипами.

Образ кошачьего хищника отражен в изображениях на костяной бутероли меча, на золотой пластине и на костяных псалиях.

На бутероли из кургана 21 представлен свернувшийся хищник, ближайшие аналогии которому составляют многочисленные изображения келермесского сюжетно-стилистического типа второй половины VII–середины VI в. до н.э. (в рамках этого типа нижние части ног животного примыкают к туловищу или перекрывают его), и в первую очередь фигуры на костяной бутероли из хутора Грозный в Прикубанье (Канторович, Эрлих 2006, кат. 43) и на костяной бляхе из Темир-горы (Артамонов 1966, рис.16).

Пластина из кургана 9 оформлена в виде хищника, стоящего как бы на кончиках пальцев, с вытянутыми и сведенными воедино ногами, с повернутой назад головой; зверь упирается мордой в окончание хвоста, закинутого на спину и закрученного. Не имея близких аналогий, данное изображение по способу моделирования (крупными плоскостями), по лаконизму в передаче образа напоминает золотые бляшки с изображением пантеры и оленя из Ульских курганов (курган 1/1908 г.). Это заставляет ограничивать датировку нартанской пластины рамками скифской архаики и, скорее всего, относить ее к VI в. до н.э. Тематически-композиционную параллель нартанскому хищнику составляют изображения кошачьего хищника в центре бронзовой уздечной бляхи из Прикубанья (находка в районе Майкопа) (Смирнов 1964, рис. 81, 1), на золотой бляшке из "Майкопского клада" (Leskov 2008, cat. № 316), а также на знаменитой пластине из рога лося из погребения 3 кургана 4 группы Пятимары I в Южном Приуралье (Смирнов 1964, рис. 79, б). Также композиционно сходен (хотя и в меньшей мере) с нартанским хищником крылатый лев на золотой бляшке из кургана 17 Нимфейского некрополя (Артамонов 1966, табл. 101).

Трехдырчатые костяные псалии из кургана 18 в верхней части оформлены в виде головы некоего животного с огромным сердцевидным ухом, тупой мордой, округлым глазом и ноздрей, с полуовальной пастью. Иконографически голова зверя на этих псалиях сходна с головой хищника на костяной ручке из Малгобека (Крупнов 1960, табл. XI, 4). Хотя близкие аналогии этому изображению среди псалиев неизвестны, сама форма псалиев и трактовка анатомических деталей вполне соответствуют традициям скифской архаики VII–VI вв. до н.э.

Образ птицы в материале Нартана представлен в редуцированном воплощении.

Голова хищной птицы на вышеупомянутом костяном навершии из кургана 6 относится к типу головок птиц и бараноптиц – насадок, имеющих мощный и длинный загнутый клюв, крупный глаз и, как правило, дополнительные зооморфные «приставления» или «превращения»: Темир-гора (Яковенко 1976,



128, 130, рис. 1), Новозаведенное-II, курган 13 (Петренко, Маслов, Канторович 2000, рис. 5, 1), Высочино и Новоалександровка, курган 7, погребение 8 (Кореняко, Лукьяшко 1982, рис. 2, 2; рис. 6, 2). Этот тип характерен для скифской архаики VII–VI вв. до н.э. К нему же относится и второе костяное навершие из кургана 6 (меньшего размера и без дополнительных изображений).

Птичьи головы/когти, оформляющие бронзовые распределители уздечных ремней из курганов 14 и 21, относятся к типу многочисленных изображений периода скифской архаики VII–VI вв. до н.э. По ряду признаков (клюв загнут на 90 градусов, восковица не оформлена, глаз занимает все остальное пространство головы), им особенно близки пронизки из кургана 24 Келермесского могильника (Галанина 1997, кат. 332-334, табл. 25), из кургана 2 могильника Новозаведенное-II, из ряда памятников Приднепровской Лесостепи.

Птичья голова, завершающая рукоять костяной ложечки из кургана 6, не имеет близких аналогий, но по таким признакам, как длинный клюв, выступающий над клювом глаз и выпуклая нижняя челюсть, находит себе параллель в изображении на вышеупомянутом псалии из Жаботина (курган 2) (Вязьмитина 1963, рис. 5, 1).

Крайне схематизированная птичья голова, оформляющая верхнюю часть костяных трехдырчатых псалиев из кургана 14 (нижняя часть выполнена в виде схематизированного копыта), не имея непосредственных аналогий, относится к группе характерных для периода скифской архаики VII–VI вв. до н.э. зооморфных изображений (лошади, бараны, бараноптицы) с направленной наискось вверх головой на псалиях этого типа. Ближе всего нартанскому – изображение птицы на псалии из хут. Грушевка Запорожской области (Іллінська 1961, 46, 48, рис. 7, 5).

Птичьи головы на бронзовых уздечных бляхах из кургана 24 соответствуют определенному типу, датируемому в рамках V в. до н.э. Характерными признаками типа являются наличие загнутого/закрученного клюва, большого в пропорциональном отношении глаза, широкой восковицы, косо срезанной и выступающей над клювом, округло-овального утолщения под глазом (щека или челюсть) и узкого овального уха (фантастическая деталь) с углублением раковины. К этому типу относится целый ряд изображений на аналогичных бляхах и соответствующие негативы на каменных матрицах из курганов и городищ Степного и Лесостепного Приднепровья и Побужья (Ковалевка, Басовка (курган 499), Волковцы, Бельское городище, Ольвия и др.).

Синкретические образы в нартанском могильнике представлены пограничными с грифоном темами грифобарана (бараноптицы) и тупорылого зверя.

Бараноптицы оформляют костяные трехдырчатые псалии из кургана 15. Эти изображения относятся к группе бараноптиц на трехдырчатых/трехпетельчатых псалиях VII–VI вв. до н.э., происходящих с территории Северного Кавказа, Лесостепного Поднепровья и Подолья, Закавказья и Передней Азии, Поволжья и Приуралья (Канторович 2007, табл. 1, рис. 1); ближайшую аналогию нартанским составляют изображения из могильника

Новозаведенное-II (курган 16), из Старшей могилы и из кургана 2 группы Волковцы (Канторович 2007, рис. 1, 1, 2, 7, 8).

Тупорылый остроухий зверь на бронзовом навершии из кургана 13 относится к образу скифского искусства второй половины VII–VI вв. до н.э., известному на территории Северного Кавказа и Лесостепного Поднепровья и представляющему результат искажающего копирования и упрощения переднеазиатских образов кошачьего хищника с оскаленной пастью и с высунутым свисающим языком (в ходе этого копирования появлялись также изображения зверей с закрытой пастью) (Канторович 2010, рис. 14). Ближайшими аналогиями нартанскому зверю в рамках этого образа являются изображения на бронзовых навершиях из Майкопа (случайная находка), из курганов 476 у с. Волковцы и у с. Межиричка (Волков 1983, 58, рис. 1, 7; Іллінська 1963, 45, рис. 3, 10; Ильинская 1968, 158, табл. XXXVI, 11).

Таким образом, большинство зооморфных образов и сюжетов скифского звериного стиля на предметах из Нартанского могильника соответствует стадии скифской архаики второй половины VII–VI вв. до н.э. Исключение составляют изображения из курганов 5 и 24. В целом стилистический анализ не противоречит датировкам, предложенным В.М. Батчаевым и В.Г. Петренко для могильника Нартан-1 на основании иных хроноиндикаторов (Батчаев 1985, 51-53; Петренко 1989, 218-220, табл. 86).

*Статья подготовлена при поддержке исследовательского гранта РГНФ № 11-01-00532а.*

### Литература

*Артамонов М.И.* Сокровища скифских курганов в собрании Государственного Эрмитажа. Прага, 1966.

*Батчаев В.М.* Курганы скифского времени у селения Нартан // Батчаев В.М., Барцева Т.Б., Кереев Б.М. Археологические исследования на новостройках Кабардино-Балкарии в 1972–1979 гг. Т. 2. Нальчик, 1985.

*Волков И.Г.* Скифские прорезные навершия из Прикубанья // Археологический сборник Государственного Эрмитажа. Вып. 23. Л., 1983.

*Вольная Г.Н.* Прикладное искусство населения Причерноморья середины I тыс. до н.э. Владикавказ, 2002.

*Вязьмитина М.И.* Ранние памятники скифского звериного стиля // Советская археология. 1963. № 2.

*Галанина Л.К.* Келермесские курганы. М., 1997.

*Іллінська В.О.* Скіфська вужда VI ст. до н.е. // Археологія. 1961. Т. XIII.

*Іллінська В.А.* Про скіфські навершники // Археологія. 1963. Т. XV.

*Ильинская В.А.* Некоторые мотивы раннескифского звериного стиля // Советская археология. 1965. № 1.

*Ильинская В.А.* Скифы Днепровского Лесостепного Левобережья. Киев, 1968.

*Ильинская В.А.* Раннескифские курганы бассейна р. Тясмин. Киев, 1975.

*Канторович А.Р.* Истоки и вариации образа бараноптицы (грифобарана) в раннескифском зверином стиле // Северный Кавказ и мир кочевников в раннем

железном веке. Сборник памяти М.П. Абрамовой. Материалы и исследования по археологии России. Вып. 8. М., 2007.

*Канторович А.Р.* Истоки и вариации образов грифона и грифоноподобных существ в раннескифском зверином стиле VII–VI вв. до н.э. // Изобразительное искусство в археологическом наследии. Археологический альманах, № 21. Донецк, 2010.

*Канторович А.Р., Эрлих В.Р.* Бронзолитейное искусство из курганов Адыгеи (VIII–III века до н.э.). М., 2006.

*Керефов Б.М., Кармов Т.М.* Нартан-2. Курганный могильник скифского времени. Нальчик, 2009.

*Кореняко В. А., Лукьяшко С. И.* Новые материалы раннескифского времени на левобережье Нижнего Дона // Советская археология. 1982. № 3.

*Крупнов Е. И.* Древняя история Северного Кавказа. М., 1960.

*Кузнецова Т.М.* Зеркала Скифии VI–III века до н.э. Т. I. М., 2002.

*Могилев А.Д.* Спорядження коня скіфської доби у Лісостепу Східної Європи. Київ; Ка22м'янець-Подільський, 2008.

*Петренко В.Г.* Скифы на Северном Кавказе // Археология СССР. Степи европейской части СССР в скифо-сарматское время. М., 1989.

*Петренко В.Г., Маслов В.Е., Канторович А.Р.* Хронология центральной группы курганов могильника Новозаведенное-II // Скифы и сарматы в VII–III вв. до н.э.: палеоэкология, антропология и археология. М., 2000.

*Смирнов К.Ф.* Савроматы. Ранняя история и культура сарматов. М., 1964.

*Яковенко Э. В.* Предметы звериного стиля в раннескифских памятниках Крыма // Скифо-сибирский звериный стиль в искусстве народов Евразии. М., 1976.

*Leskov A.M.* The Maykop Treasure. Philadelphia, 2008.

### **Новый памятник эпохи скифской архаики на территории Ставропольского края**

Летом 2010 г. Ставропольская экспедиция кафедры археологии исторического факультета МГУ им. М.В. Ломоносова при участии специалистов Института археологии РАН и при содействии ГУП «Наследие» Министерства культуры Ставропольского края предприняла раскопки кургана между г. Новопавловск и хутором Пегушин Кировского района Ставропольского края. Эти работы явились продолжением многолетнего изучения авторами данной статьи аристократических курганных погребений раннескифской культуры на юге Ставрополья, а именно могильника Новозаведенное–II (раскопки 1985–2003 гг.) и Новопавловского кургана (раскопки 2006 г.) (см. например: Петренко, Маслов, Канторович 2000; Петренко, Маслов, Канторович 2009; Канторович, Петренко, Маслов 2007).

Исследованный памятник был обозначен как курган № 14 могильника «Пегушин-1», — памятника, выявленного ранее ГУП «Наследие» Министерства культуры Ставропольского края и частично раскопанного в 2006–2007 гг. экспедицией Государственного музея искусства народов Востока под руководством Т.А. Габуева.

Т.А. Габуевым были исследованы курганы № 1–13 данного могильника, все они относились к аланской культуре эпохи Великого переселения народов. Исключение составил курган № 4, каковой оказался раннескифским. Соответственно, курган № 14 могильника «Пегушин-1», ближайший и соразмерный с курганом № 4, еще до раскопок был предположительно отнесен нами к раннескифской эпохе, учитывая также и то, что курган № 14 был сходен с вышеупомянутыми раннескифскими Новозаведенскими курганами и Новопавловским курганом по наличию широкого рва вокруг насыпи, который, несмотря на его заполненность затечной черноземной землей (что было установлено еще до раскопок на основании взятия проб почвы в мае 2010 г.), прослеживался как визуально, так и по данным аэрофотосъемки и космосъемки.

Раскопки подтвердили прогноз, сделанный в отношении кургана № 14. Он был сооружен над погребением раннескифской эпохи (погребение № 1). Это захоронение было разграблено в древности и затем наполовину прорезано крупной хозяйственной ямой эпохи Великого переселения народов, связанной с близлежащим аланским городищем III–V вв. н.э. Следует отметить, что оба скифских кургана могильника «Пегушин-1» — № 4 и 14 — были окружены курганами аланского кладбища, и непосредственно за рвом кургана № 14 к северу было обнаружено разрушенное погребение этого времени. Кроме того, в насыпи кургана № 14 было обнаружено два впускных погребения, относившихся к раннесарматской культуре.

Насыпь кургана № 14 была в значительной мере уничтожена распашкой. Сохранившаяся высота насыпи от уровня погребенной почвы составляла 0,7 м,

диаметр до раскопок был оценен в пределах 30–35 м, после раскопок по границам погребенной почвы диаметр был определен как 30 м.

Насыпь перекрывала камышово-деревянную надмогильную конструкцию диаметром до 13 м и высотой до полуметра, опирающуюся на выброс материковой земли, изъятый в древности при выкапывании могильной ямы и выложенной валом вокруг могилы. Вал имел наибольшую высоту в западной части, где он лежал по дуге. С северной и южной сторон вал понижался, а с востока вообще не прослеживался. Вал выкида окружал могильную яму скифского погребения, имевшего древесно-камышовое перекрытие, опиравшееся на данный вал. Вероятно, дополнительной опорой для этого перекрытия служили столбы, вкопанные в дно могильной ямы. Столбовые ямы от трех из них были прослежены при расчистке дна могильной ямы, остальные, вероятно, были уничтожены ямой, перерезавшей скифскую могилу.

Могильная яма до ограбления и разрушения, очевидно, имела в плане прямоугольную форму, размеры в верхней части 315х290 см, по дну 280х280 см, глубину до 170 см от уровня погребенной почвы. Яма ориентирована длинной осью в направлении северо-северо-запад — юго-юго-восток. Стены ямы были близки к вертикальным, дно находилось на глубине 1,5–1,7 м от края. Возможно, стены могилы были на какую-то высоту облицованы деревом.

Несмотря на ограбленность и разрушенность (сохранился лишь небольшой участок дна скифской могилы в северо-западной части, на данном участке перемещенный инвентарь погребения и кости животных встречались в разрозненном состоянии под слоем упавшего перекрытия), погребение содержало остатки предметов вооружения (железный вток от древка копья с частью деревянного древка внутри, четыре бронзовых втульчатых наконечника стрел) и фрагменты керамических сосудов (миска, миниатюрный сосудик в форме корчаги с отбитым в древности горлом и отдельные фрагменты чернолощенных сосудов), железные ножи, бусы и бисер (янтарные, стеклянные), раковину каури, золотую накладку с солярным знаком, костяную пряжку-накладку, оформленную в скифском зверином стиле и др.

Ко времени сооружения насыпи кургана относился также ритуальный комплекс, обнаруженный под юго-восточной полой насыпи, у ее края. Здесь, на уровне древнего горизонта, на светлоглиняной подмазке, была установлена крупная чернолощенная корчага. При разборке корчаги также был обнаружен фрагмент края орнаментированной миски.

Раскопки подтвердили изначальное предположение о том, что курган № 14 был окружен непосредственно примыкавшим к нему глубоким заплывшим кольцевым рвом. Ров, прежде всего, служил для извлечения земли, предназначенной для создания насыпи. Кроме того, в ритуале погребения, он ограждал «мир мертвых» от «мира живых».

Хронология погребения № 1 и, следовательно, время возведения насыпи кургана № 14, может в целом определяться датировкой золотой накладки и костяного двудырчатого изделия, оформленного в скифском зверином стиле.

Круглая золотая накладка заполнена тисненым изображением в виде соляного знака. Близкие пегушинской по декору, по технике изготовления и по способу крепления к украшаемой вещи, не предполагающему использование гвоздей или заклепок (необходимые для этого отверстия отсутствуют), накладки обнаруживаются в раннескифских курганах в ограниченной области Центрального Предкавказья и в узком хронологическом диапазоне. Это — курганы 12, 13, 14, 16 могильника Новозаведенное–II, датирующиеся в пределах конца VII–начала VI вв. до н.э. (Маслов, Петренко 1998, рис.6, 4; Петренко, Маслов, Канторович 2000, рис.1, 2), курганы 9, 12, 15, 17, 20 Нартанского могильника (Батчаев 1985, табл. 27, 27; 33, 26; 39, 27; 43, 41; 48, 54) конца VII–первой половины VI вв. до н.э. (Батчаев 1985, 51-52; Петренко 1989, 219; Алексеев 2003, 108, табл. 5).

Костяное двудырчатое изделие, возможно, является ременной пряжкой, функционально подобной двудырчатым птицеголовым южносибирским поясным пряжкам (Аржан–2, Усть-Хадынныг–1, Гилево–10) (Евразия..., 2005, рис. 3, 50; Сугунов, Parzinger, Nagler. 2010, ff. 104, 3) или же пряжкой, связанной с конской упряжью. Не следует также исключать, что это изделие функционально соответствует золотой двудырчатой восьмерковидной портупейной пряжке из келермесских курганов, предназначенной для крепления меча к поясу (см. Галанина 1997, 94, рис. 25).

Исходя из иконографических параллелей с изображениями обособленной головы бараноптицы (грифобарана), а также горного козла в изделиях звериного стиля «келермесской школы», можно утверждать, что пегушинская обойма зооморфна и что малая дуга обозначает мощный загнутый клюв хищной птицы, а более крупная — рифленый рог барана или козла, огибающий глаз (роль глаза играет большее отверстие). Вероятнее всего, здесь представлена в крайне упрощенном виде голова бараноптицы, или грифобарана. Характерно, что изображения бараноптицы происходят и из памятников, территориально близких пегушинскому кургану № 14 — из одиночного Новопавловского кургана (раскопки 2006 г.) и могильника Новозаведенное–II.

Бронзовые наконечники стрел из погребения 1 сохранились плохо. Два наконечника (трехлопастной и трехгранный) были обнаружены на дне скифского погребения, один (трехлопастной) — в грабительском выбросе из этой ямы, еще один наконечник (трехгранный) был найден в заполнении аланской ямы, нарушившей скифское погребение. Все наконечники находят аналогии в тех же курганах, что и вышеописанные накладки.

Приведенные аналогии позволяют предварительно датировать комплекс погребения 1 кургана № 14 временем около рубежа VII–VI вв. до н.э.

Важно отметить совпадение ряда существенных черт погребального обряда кургана № 14 с обрядом, зафиксированным в скифских курганах могильника Новозаведенное–II и у г. Новопавловск: наличие надмогильной конструкции типа шатра, при которой несущее дерево опирается на вал выкида и столбы и перекрывается поверху камышом; организация ритуальных площадок за пределами могилы под южной полкой. Судя по наличию костей лошади и

вероятного фрагмента псаля, можно предположить, что изначально погребение 1 кургана № 14 сопровождалось захоронением взнузданной лошади, как и в вышеуказанных могильниках.

Пегушинский курган № 14 относится к тому же горизонту древностей, что и ранее исследованные курганы эпохи скифской архаики на Северном Кавказе (Краснознаменские, Новозаведенские, одиночный Новопавловский курган раскопок 2006 г., ранние Нартанские, Келермесские, ранняя группа Ульских). Его сооружение относится к эпохе, непосредственно следующей за периодом скифских походов в Закавказье и Переднюю Азию.

*Статья подготовлена при поддержке исследовательского гранта РГНФ № 11-01-00532а.*

### Литература

*Алексеев А.Ю.* Хронография Европейской Скифии VII–IV веков до н.э. СПб., 2003.

*Батчаев В.М.* Курганы скифского времени у селения Нартан // Батчаев В.М., Барцева Т.Б., Керемов Б.М. Археологические исследования на новостройках Кабардино-Балкарии в 1972–1979 гг. Т. 2. Нальчик, 1985.

*Галанина Л.К.* Келермесские курганы. М., 1997.

Евразия в скифскую эпоху. Радиоуглеродная и археологическая хронология. СПб, 2005.

*Канторович А.Р., Петренко В.Г., Маслов В.Е.* Раскопки кургана раннескифской эпохи у г. Новопавловска (предварительная публикация) // Материалы по изучению историко-культурного наследия Северного Кавказа. Вып. VII. М., 2007.

*Маслов В.Е., Петренко В.Г.* Курган № 12 могильника Новозаведенное–II // Материалы по изучению историко-культурного наследия Северного Кавказа. Вып. I. Ставрополь, 1998.

*Петренко В.Г.* Скифы на Северном Кавказе // Степи европейской части СССР в скифо-сарматское время. Археология СССР. М., 1989.

*Петренко В.Г., Маслов В.Е., Канторович А.Р.* Хронология центральной группы могильника «Новозаведенное–II» // Скифы и сарматы в VII–III вв. до н.э. Палеоэкология, антропология и археология. М., 2000.

*Петренко В.Г., Маслов В.Е., Канторович А.Р.* Некоторые итоги исследования раннескифского могильника Новозаведенное–II в 1991–2003 гг. // Археологические открытия 1991–2004. Европейская Россия. М., 2009. Электронную публикацию см. на сайте [iaran.ru](http://iaran.ru).

*Čugunov K.V., Parzinger H., Nagler A.* Der Skythenzeitlichen Fürstenkurgan Aržan 2 in Tuva. Mainz, 2010.

### Значение меридиональной оси координат «север – юг» и «юг – север» в «небесной топографии» Текстов пирамид

В Текстах пирамид описание инобытия, в которое попадает усопший, дается в связи с посмертным путешествием царя, проходящего определенные этапы на пути к воскресению. Загробный мир Текстов пирамид – это небо, с находящимися на нем объектами, имеющими определенную локализацию. Важнейшим для нее ориентиром является меридиональная ось «север – юг» и «юг – север», по которой определяются границы загробного мира и расположение части «небесных» объектов.

Прежде всего, деление оси связано с понятием двух небес, которые могут являться северными и южными небесами: «...пришли к Тети два неба, пришли к Тети две земли...» (Pyr.541c: ...*šm n Tti ptw i n Tti t3w...*); «взял он направление там, к полям двух «нижних» небес, перед землей этой в Тростниковых полях» (Pyr. 1346b-c: ...*ity.f h3pt im ir šht i3rw nnty r hnt t3 pw n šht i3rw*). Такое представление о двух небесах может быть связано непосредственно с делением египетской земли на две части. При этом в Текстах пирамид подробно говорится о связи с севером неба – Нут (*Nwt*) и «нижнего» неба (*Nnt*) (Pyr.1016b, 1174a, Pyr. 1457a-b, Pyr. 1691b). Важно отметить, что про западную сторону неба не упоминается, а его восточная часть является местом, где восходит солнце и возрождается умерший, но в систему координат она не включается.

Важным направлением, определяющим размещение небесных объектов, является главный водный путь загробного мира Текстов пирамид – *h3*-канал. Согласно астрономической трактовке, *h3*-канал – это эклиптика (большой круг небесной сферы, по которому проходит видимое годичное движение солнца) (Allen 2005, 9). В текстах говорится о том, что солнце пересекает *h3*-канал с юга на север: «...на сторону эту южную *h3*-канала ...на сторону ту северную *h3*-канала» (Pyr.1376c, 1377c: ...*m pn gs rs n mr n h3...m pf gs mht n mr n h3*). Как видно из этого изречения, *h3*-канал имеет южную и северную стороны (иногда они еще обозначаются как два берега – *idbwy*) (Pyr. 1345c, 2172c). В связи с этим, также как и в случае с двумя небесами, прослеживается определенная связь с моделью земного устройства Египта, который может обозначаться также как *idbwy* – «два берега». В Текстах пирамид *idbwy* могут быть не только земными, но и небесными объектами: «...прошел он два неба, прошел он два берега» (Pyr. 406c: ...*iw dbn.n.f pty tmwy phr.n.f idbwy*); «Сказано: Пепи – это Сатис, (которая) берет две земли, Пылающая, та, которая получает два берега» (Pyr.812b: *dd mdw Ppy pw Stt itti t3wy rkht šspt idbwy*). В других источниках царь называется непосредственно хозяином двух земель: «хозяин двух берегов, возлюбленный бога» (*šjut IV 7: nb idbwy n tr mrwty*). Царю было необходимо объединить два берега Египта, подобно двум землям Египта: «защитил он Две Земли, привел он к порядку Два Берега» (Kah III 4: *mak.n.f tawy sgr Na.f idbwy*). Можно предположить, что те же функции он выполнял и в инобытийном мире.



Что касается связи  $h^3$ -канала с югом неба, то о ней может также свидетельствовать его ассоциация с созвездием Орион, о чем говорится в коридоре пирамиды Пепи II Неферкара. После того как царь очистился в Шакальем озере (§ *s3b*) и вошел на восточную сторону неба, он был рожден подобно Ориону (Pyr.2172a-2173d). Таким образом, путь царя в качестве созвездия Ориона должен был начаться на юге неба.

Об устойчивой связи  $h^3$ -канала с северной стороной свидетельствуют изречения, где сообщается, что  $h^3$ -канал выводит умершего прямо на север (Pyr.1016a-b). Кроме того, канал связан с «нерушимыми» звездами, находящимися на севере.

Итак, канал имеет северный и южный берега, между которыми, по его протяжению, и происходит переправа (Krauss 1997, 49), в то время как восточный и западный его берега не упоминаются.

В Текстах пирамид упоминается большое количество полей (*sht*), локализуемых на определенных участках загробного мира. Но основными полями, на которых умерший получал очищение и обновление, являются Тростниковые поля (*sht i3rw*) и Жертвенные поля (*sht htp*). В астрономической трактовке Тростниковые поля – это регион, находящийся к югу от  $h^3$ -канала (если рассматривать  $h^3$ -канал как эклиптику), а Жертвенные поля – к северу от  $h^3$ -канала (Allen 2005, 9; Krauss 1997, 275). При этом локализация Тростниковых полей никак не связана с западом, в отличие от более поздней традиции «Книги мертвых». Тростниковые поля могут иметь северные и южные стороны, а Жертвенные – в основном северную (Pyr.340c, 1084a, 1198c, 1199b). Доказательством отождествления Жертвенных полей с севером может служить их связь со звездами, которые могут локализоваться на севере неба (у Тростниковых полей такой связи нет) (Pyr.698b-c). Определение северного и южного направления у полей, несомненно, связано с  $h^3$ -каналом и полосой эклиптики.

В Текстах пирамид для путешествия умершего большое значение имеют т.н. «земли Хора» и «земли Сета», обозначаемые как *i3wt* – «земли». Разделение территории на две части оказывается краеугольным камнем всей концепции отношений между Хором и Сетом, причем как в политической, так и мифологической истории. Однако вопрос локализации земель Хора и Сета в загробном пространстве Текстов пирамид является довольно сложным, прежде всего по причине отсутствия точных указаний в самих текстах. Г. Кеес предполагает, что земли Хора, как бога солнечного, должны были находиться выше земель Сета, которые он помещает под землей, в качестве некоего подобия преисподней (Kees 1923, 44, 47). Однако подобное определение земель Сета кажется не совсем верным, поскольку на него нигде нет указаний в самих текстах. Но имеются косвенные данные, указывающие, что земли Хора и Сета могут быть соответственно, южными и северными: «...пересекаешь ты земли твои южные, пересекаешь ты земли твои северные» (Pyr.2011b, 1364a:...*dndn.k i3wt.k rsyt dndn.k i3wt.k mhyt*). Кроме того, Кеес предлагает рассматривать земли Хора и Сета в качестве дуального понятия, представляющего запад и восток, правую и левую стороны, что в мифологии выражается в парах «солнце – луна» или «Шу –

Тэфнут» (Pyr.487, 943a-b, 961a-b, 1475c-d). Но на наш взгляд, скорее, тексты имеют тенденцию проводить параллель между другими категориями - с одной стороны, между Тростниковыми и Жертвенными полями (координатная линия «юг – север») и Нут и «нижним» небом (координатная линия «север – юг»), с другой стороны, между землями Хора и Сета (координатная линия «юг – север», «север – юг»).

Таким образом, все рассмотренные нами пары «небесных объектов» в Текстах пирамид разделены меридиональной осью координат. Это наблюдение существенно для понимания системы загробного мира Текстов пирамид и его корреляции с земными объектами, которые, на наш взгляд, являлись моделью для формирования представлений о «небесных объектах», отразившихся в Текстах пирамид.

### Литература

*Allen J.P.* The Ancient Egyptian Pyramid Texts. Atlanta, 2005.

*Blumenthal E.* Untersuchungen zum ägyptischen Königtum des mittleren Reiches I. Die Phraseologie // Abhandlungen der sächsischen Akademie der Wissenschaften zu Leipzig. Bd.61.Hft.I. B., 1970.

*Kees H.* Horus und Seth als Götterpaar. Leipzig, 1923.

*Krauss R.* Astronomische Konzepte und Jenseitsvorstellungen in den Pyramidentexten. Wiesbaden, 1997.

*Sethe K.* Die Altägyptischen Pyramidentexte. Bd.I-II. Leipzig, 1908-1922.

*А.А. КЛЕЙМЕНОВ*

### **К вопросу об особенностях использования термина «фаланга» в «Анабасисе Александра»**

Сочинение Арриана «Анабасис Александра» имеет особое значение для изучения полководческой деятельности Александра Македонского. Вместе с тем, некоторые черты этого источника, в частности, специфика использования военной терминологии, требуют от исследователя особого внимания при реконструкции военных событий. Под влиянием Полибия, подробно описавшего современную ему македонскую фалангу (Polyb. XVIII. 29–32), в науке возник устойчивый стереотип, из-за которого применяемый Аррианом термин «фаланга» чаще всего интерпретируется исключительно как плотное построение вооруженных сариссами пехотинцев, что далеко не всегда соответствует смыслу, заложенному самим автором.

Несмотря на то, что по вопросу о происхождении и сущности фаланги среди специалистов много разногласий (Нефедкин 2004, 453–464), не вызывает сомнений, что под фалангой в классическую эпоху понималось плотное построение тяжеловооруженных пехотинцев – гоплитов (Lee 2006, 481–483). Македонская пехота времен Восточного похода была вариативнее традиционной греческой фаланги (Thomas 2007, 148). Вследствие этого греческие обозначения

родов пехоты были значительно шире собственно македонских, что находит отражение и в тексте Арриана. В частности, термином «гоплиты» он обозначает всю линейную пехоту Александра – как вооруженных сариссами педзетайров, так и гипаспистов (Milns 1978, 374–378; Tarn 1948, 136; Anson 2010, 82). Соответственно, под понятием «фаланга» Арриан в духе классической традиции в большинстве случаев подразумевает плотное построение обоих типов македонских «гоплитов», на что неоднократно указывает. Так, во фрагменте, описывающем битву Александра с писидами у Сагаласса, отмечается, что полководец построил фалангу македонян (τὴν μὲν φάλαγγα τῶν Μακεδόνων) следующим образом: на правом фланге располагались гипасписты (τοὺς ὑπασπιστάς), а за ними – педзетайры (τοὺς πεζεταίρους) (Arr. Anab. I. 28. 3). Рассказывая о битве при Гавгамелах, автор сообщает, что в фаланге македонян (τῆς δὲ φάλαγγος τῶν Μακεδόνων) рядом с конницей находилась агема гипаспистов, а за ней прочие гипасписты под командованием Никанора (Arr. Anab. III. 11. 9). При описании подготовки Александра к сражению при Гидаспе отмечается, что полководец взял с собой гипаспистов из фаланги (καὶ τῆς φάλαγγος τοὺς τε ὑπασπιστάς) (Arr. Anab. V. 12. 2).

По мнению Р.Д. Милнса, Арриан имел тенденцию путаться в объемной информации о македонских вооруженных силах, заимствованной у Птолемея, в связи с чем прибегал к использованию широких по значению терминов (Milns 1978, 374). Тем не менее, применение греческого набора военных терминов в «Анабасисе Александра» не может быть следствием прямого подражания текстам классических авторов со стороны Арриана или упрощения терминологии источников посредством ее «эллинизации». Конечно, не вызывает сомнений тезис о том, что уроженец Никомедии использовал труды Ксенофонта в качестве образца, однако следует согласиться с Босвортом, отмечающим, что Арриан был далек от мелочного копирования работ предшественника (Bosworth 1988, 26). Видимо, использование традиционного греческого значения термина «фаланга» в тексте сочинения обусловлено тем, что Арриан последовательно использовал источники раннеэллинистического времени, прежде всего – сочинения Птолемея и Аристобула, из-за чего сумел сохранить особый характер соотношения греческой и македонской военной терминологии.

Только один раз в произведении мы встречаем словосочетание «македонская фаланга» в контексте ее особого свойства. В описании сражения при Гавгамелах указывается, что плотная македонская фаланга (ἡ τε φάλαγξ ἡ Μακεδονικὴ πικυῆ), оцетинившись сариссами, бросилась на персов (Arr. Anab. III. 14. 3). Возможно, это в целом нетипичное для текста «Анабасиса Александра» военное понятие появилось благодаря самому автору, который с помощью более позднего термина пытался раскрыть суть происходящего на поле боя, подчеркнуть характер натиска педзетайров на персидский строй. В большинстве же случаев производные от слова «Македония» использовались Аррианом не для обозначения особых свойств фаланги, а для подчеркивания ее принадлежности. Так, четыре раза в произведении звучит понятие «фаланга македонян» (ἡ φάλαγξ τῶν Μακεδόνων) (Arr. Anab. I. 1. 7; 20. 6; 28. 3; III. 11. 7), которое вполне

может быть сопоставлено с классической греческой традицией наименования войсковых подразделений.

Второй фрагмент «Анабасиса Александра», где понятие «фаланга» обозначает исключительно знаменитую «македонскую фалангу», относится к битве при Иссе. Сообщается, что после разрыва центра македонского строя разгорелся яростный бой между эллинскими наемниками Дария и македонянами, старавшимися не посрамить славу фаланги (τὴν δόξαν τῆς φάλαγγος), о непобедимости которой все время кричали (Arr. Anab. II. 10. 6). Насколько мы знаем из диспозиции македонской армии, оставленной нам все тем же автором, центр был сформирован из таксисов педзетайров под командованием Аминты, Птолема, Мелеагра, Пердикки и Кена (Arr. Anab. II. 10. 3–4). Именно они и подразумеваются под «фалангой», славу которой старались сохранить. Речь идет о престиже πεζῆταιροι – «пеших друзей», элитного рода войск, формально приближенного по статусу к всадникам-аристократам (Romm 2010, 343; Bosworth 2010, 98–99).

Термином «фаланга» Арриан в некоторых случаях обозначал отдельные подразделения пехоты. Так, описывая диспозицию македонян при Гранике, автор сообщает, что на правом фланге рядом с гипаспистами Никанора стояла фаланга Пердикки, потом фаланги Кена, Аминты и Филиппа. На левом фланге расположились фаланги Кратера, Мелеагра и Филиппа (Arr. Anab. I. 14. 2 – 3). Рассказывая о мероприятиях, проведенных Александром накануне битвы при Гавгамелах, Арриан отмечает, что полководец просил участников военного совета ободрить подчиненных: «Пусть лохаг скажет солдатам своего лоха, иларх своей иле, таксиархи своим таксисам, начальники пехоты каждый своей фаланге...» (Arr. Anab. III. 9. 6). В описании индийской кампании Александра есть упоминание двух фаланг пехотинцев, вошедших в экспедиционный корпус под командованием Гефестиона (Arr. Anab. V. 21. 5).

В первом и третьем фрагментах термин фаланга используется Аррианом для обозначения подразделений педзетайров, которые во всех прочих случаях называются таксисами (Секунда 2004, 46). Во втором фрагменте автор использует одновременно оба термина, чему может быть два объяснения – либо Арриан упоминает и таксисы, и фаланги в риторических целях, стремясь перечислением подчеркнуть стремление Александра донести его слова всему войску, либо под фалангами подразумеваются какие-то иные крупные подразделения тяжеловооруженной пехоты (наемники, греческие союзники и т.д.).

По мнению Босворта, появление термина «фаланга» для обозначения отдельных подразделений пехоты связано с проведением Аррианом параллелей между фалангой и легионом, который был и особым типом построения, и крупной тактической единицей в римской армии (Bosworth 1993, 267). Есть все основания утверждать, что понятие «фаланга» во множественном числе для обозначения совокупности нескольких частей войска использовалось намного раньше. Еще в «Илиаде» упоминаются устремившиеся за Аяксами темные густые фаланги (πυκινὰί κίνυτο φάλαγγες κυάιναι) ахейцев и фаланги троянцев (φάλαγγες Τρώων) (Hom. II. IV. 280 – 285; 330 – 335). Конечно, содержание

понятия «фаланга» у Гомера могло значительно отличаться от классического значения этого слова, однако в любом случае оно обозначало построенных рядами бойцов, причем таких небольших по численности «фаланг» в войске было много (Wees 1994, 3 – 4).

Как мы видим, значение термина «фаланга» в «Анабасисе Александра» весьма многогранно. Интерпретировать его следует в зависимости от контекста повествования при учете приоритета классического греческого значения этого слова в произведении.

### Литература

*Нефедкин А.К.* Изучение феномена фаланги в историографии новейшего времени // Мнемон: Исследования и публикации по истории античного мира. Вып. 3. СПб., 2004.

*Секунда Н.* Армия Александра Македонского. М., 2004.

*Anson E.A.* The Asthetairoi: Macedonia's Hoplitest // Philip II and Alexander the Great. Father and Son, Lives and Afterlives / Ed. by E. Carney and D. Ogden. Oxford, 2010.

*Bosworth A.B.* Arrian and Rome: the Minor Works // Aufstieg und Niedergang der römischen Welt. Teil 2. Berlin – New York, 1993.

*Bosworth A.B.* From Arrian to Alexander: studies in historical interpretation. Oxford, 1988.

*Bosworth A.B.* The Argeads and the Phalanx // Philip II and Alexander the Great. Father and Son, Lives and Afterlives / Ed. by E. Carney and D. Ogden. Oxford, 2010.

*Lee J.W.* Warfare in the Classical Age // A Companion to the Classical Greek World / Ed. by K.H. Kinzl. Oxford, 2006.

*Milns R.D.* Arrian's Accuracy in Troop Details: A Note // Historia. № 27. 1978.

*Romm J.* Alexander's Army and Military Leadership // The Landmark Arrian: the campaigns of Alexander : a new translation. New York, 2010.

*Tarn W.W.* Alexander the Great. Vol. 2. Cambridge, 1948.

*Thomas C.T.* Alexander the Great in his World. Oxford, 2007.

*Wees H. van.* The Homeric Way of War: The *Iliad* and the Hoplite Phalanx (I) // Greece and Rome. 2<sup>nd</sup> ser. 1994. Vol. 41(1).

### Дальние корни погребальных традиций ариев

В археологии принято проследивать этническую преемственность по генетическим связям археологических культур и особенно по способу погребения. Способ погребения считается самым показательным этническим признаком. Между тем, теоретические исследования и обзоры этнографических аналогий давно показали, что такой тесной связи культурной преемственности с этнической нет, и что погребальные обряды прежде всего являются компонентами религиозных систем, а они распространяются на разные этносы и у каждого этноса могут длительно держаться, но всё же сменяются.

Проследим дальние корни трех погребальных традиций, зафиксированных у ариев (индоиранцев).

У иранских народов в широком ареале (мидийцы, ахеменидские и сасанидские иранцы, парфяне, бактрийцы, гирканцы, ориты, каспии) письменными источниками (Видевдат, также Геродот, Страбон, Агафий, Прокопий Кесарийский, Юстин, китайские документы) описана традиция выставления покойников на скармливание птицам и собакам, нередко на высоких «башнях молчания» (дахмах). В основе этой традиции находится представление, что нельзя осквернять мертвечиной чистые стихии – землю, огонь и воду, и это представление прямо противоположно индоарийскому упованию на благосклонное принятие покойного землей. Но традиция выставления покойника спорадически представлена также у индоариев (законы Ману, Атхарваведа), где она находит другую мотивацию – в учении о переселении душ – через бесконечный ряд реинкарнаций (впоследствии оформленном как сансара), причем собаки и птицы выступают переносчиками душ. Пара собак бога смерти Ямы как-то связана с этими представлениями.

Авторитетные исследователи (Geiger 1882, 268; Nyberg 1938, 322; Herzfeld 1947, 74) считали, что выставление у иранцев не исконный обряд, а само слово «дахма» первоначально означало погребальный костер. Древние Яшты боролись с предшествующими традициями – ингумацией и кремацией. Но когда произошел этот переход, достоверно не определяется, как и источник традиции выставления.

Из общеиндоевропейского прошлого только у древних греков (Гомер) мы находим следы интенсивного применения собак для объедания покойников. Но это совпадает с лингвистической близостью ариев и греков, позволяющей поставить вопрос о выделении особой грекоарийской ветви индоевропейцев (включающей также армян и фригийцев), к которой и можно было бы возводить традицию выставления. Эта ветвь наиболее вероятно связывается с неолитическими культурами мегалитического круга в степной полосе Восточной Европы (от Подунавья до Северного Кавказа).

В Центральной Европе мы не можем найти корни этой традиции. Хотя собаки и пары собак в погребениях культур шнуrowой керамики находятся, но вглубь тысячелетий эта традиция там не уходит.

Зато по соседству со степью, на плодородных землях Нижнего Подунавья и Балканского полуострова, в V–IV тыс. до н.э. располагался блок культур крашеной керамики (включая трипольскую), которые характеризуются почти полным отсутствием погребений. Носители этих культур могли практиковать погребения, не фиксируемые в археологии, в частности – выставление покойников птицам и собакам. Культуры эти скорее всего не индоевропейские, а родственные культурам Ближнего Востока, откуда переселение неолитического населения в Южную Европу фиксируется палеогенетиками, и с которыми неолитизацию Европы связывают археологи.

Именно в очаге происхождения этих культур, на территории Малой Азии, в неолитическом поселении Чатал-хююк обнаружены храмы VII–VI тысячелетий до н.э., на стенах которых оказались фрески с изображениями башен, огромных хищных птиц и покойников. На одной из фресок птицы откусывают головы людям. На другой на высоких башнях лежат по отдельности безголовый труп и череп, а по бокам того и другого располагаются грифы. На обеих фресках бабочковидные предметы, видимо, души уже находятся внутри птиц. На третьей фреске эти же птицы вкладывают бабочковидные души в беременных женщин. Идея перемещения душ – как бы в полной раскадровке. Открыватель (Mellaart 1967), называющий этих птиц грифами, с хорошим основанием увидел в этих сценах выставление покойников на «башнях молчания».

Продвижение этой идеи из Малой Азии через Восточную Европу до Средней Азии и Ирана (башни молчания) и до Индии (переселение душ) вполне реалистично (Клейн 2009).

Вторая традиция – это кремирование покойников. Этот обряд дожил в Индии до наших дней. Однако современный индуизм требует сжечь покойника и предать прах реке. В древности широко применялось помещение праха в урну, как и в Греции. При этом предполагалось что в урне окажется душа покойника. Это явствует из лицевых урн долины Свата и из индийского фольклора – из легенд о глядении покойного через глазные отверстия урны и о рождении риши из горшков.

Истоки этой традиции несомненно лежат в Европе, где лицевые урны характерны для более древнего погребального обряда бронзового века от севера Центральной Европы (Польша и Германия) до Среднего Подунавья. Есть они и в Трое. Если поставить вопрос о том, как произошло перемещение этой традиции из Европы в Пакистан, приходится отметить разительные аналогии в керамике долины Свата и культур Среднего Подунавья позднего бронзового века (XI век до н. э.), открытые итальянским исследователем Стакулем. Это время, когда письменными источниками отмечена экспансия фригийцев с Балкан в Малую Азию до границ Ассирии. Приходится предположить их дальнейшее продвижение на восток до Инда – за тысячу лет до Александра Македонского. Они-то и могли принести в Индию кремацию и урновое погребение. Геродот говорит, что фригийцы до ухода в Малую Азию назывались бхригами. Бхригу в индоарийском фольклоре культовый герой, связанный с огнем, а сын его – с урновым погребением (1980; 2010).

Третья традиция практически не задела Индию и Иран, но была очень распространена в северной полосе индоиранского ареала – в Средней Азии и Северном Причерноморье. Это – погребение в катакомбах. Очаг его интенсивного распространения – катакомбные культуры бронзового века Северного Причерноморья и Предкавказья, в основном III тыс. до н.э. Хотя в Индии их и не было, в них налицо множественные аналогии культуре индоариев: расположение краски на черепе, кистях рук и стопах ног; обильное нахождение в могилах костей для игры в кости исключительного индийского типа; парные погребения (сахамарана) в супружеских позах; отсутствие верблюда в стаде и слабое присутствие свиньи; обилие топоров-молотов и четырех-выпуклинных булав (ваджра?); и т. д. Этого нет в культурах срубно-андроновского круга, которые можно считать иранскими. Поэтому есть основания видеть в культурах катакомбного круга именно индоариев (Клейн 1980; 2010; Klejn 1984). Это углубляет отделение индоариев от иранцев в начало III тыс. до н. э. (языки могли разделиться на несколько веков позже).

Другой очаг катакомбного способа погребения был распространен на Ближнем Востоке – в Палестине и Сирии, но это соответствует доиндийскому появлению индоариев в Митанни и окрестных странах. Также применялись катакомбы в бронзовом веке Средней Азии, где идентификация с индоариями подкрепляется геометрическими формами священных очагов – круглой (гархапатья), четырехугольной (ахавания) и полумесячной (дакшина). Катакомбный обряд явно принесен туда из Причерноморья. До Индии катакомбный способ погребения с индоариями не дошел, сменился там другими. Третий очаг катакомбного способа погребения – скифы Северного Причерноморья в I тыс. до н. э., что соответствует индоарийским компонентам скифской культуры (Клейн 1987).

Происхождение же катакомбного обряда возводится либо к мегалитическим традициям неолита Средиземноморья, либо к имитации естественных пещер.

Таким образом, по погребальному обряду намечаются преемственные связи индоиранских народов с другими народами индоевропейского корня (фригийцами) и неиндоевропейскими народами (восточно-европейских культур крашеной керамики), скорее всего происходящими из малоазийского очага народов, родственных северокавказским. Смена способа погребения у одного и того же народа могла происходить в рамках одной и той же эсхатологической концепции (у иранцев одни и те же цели преследовало скармливание плоти птицам и собакам и устройство деревянных срубов и каменных ящиков), а могла и в виде полной смены верований и погребальной традиции (у индоариев катакомбная могила, урны, ингумация и кремация).

### Литература

*Клейн Л.С.* Откуда арии пришли в Индию? // Вестник ЛГУ. 1980. № 20.

*Клейн Л.С.* Индоарии и скифский мир: общие истоки идеологии (Круглый стол) // Народы Азии и Африки. 1987. № 5.



*Клейн Л.С.* Собаки и птицы в эсхатологической концепции ариев // *Stratum plus*. 2005 – 2009. СПб., 2009. № 3.

*Клейн Л.С.* Время кентавров. Степная прародина ариев и греков. СПб., 2010.

*Klejn L.S.* The coming of Aryans: who and whence? // *Bulletin of the Deccan College Research Institute (Pune)*. 1984. Vol. 43.

*Geiger W.* Ostiranische Kultur im Altertum. Erlangen, 1882.

*Herzfeld E.* Zoroaster and his world. Vol. II. Princeton, 1947.

*Mellaart J.* Çatal-Hüyük. A Neolithic town in Anatolia. L., 1967.

*Nyberg H.* Die Religionen des Alten Iran. Leipzig, 1938.

*Г.Ю. КОЛГАНОВА*

### **Синий цвет в контексте культуры древней Месопотамии**

Изучение цвета в контексте той или иной культуры как нельзя лучше иллюстрирует давно высказанную (а потому, видимо, несколько забытую) мысль о необходимости разграничивать отраженную в языке интерпретацию окружающей действительности от ее физического восприятия человеком (Gladstone 1858).

Цветовое зрение, т. е. способность различать световые излучения по спектральному составу независимо от их интенсивности, обеспечивается наличием в сетчатке двух (и более) типов зрительных рецепторов с разной спектральной чувствительностью и специальных нервных клеток (в сетчатке и мозговых зрительных центрах), обрабатывающих поступающие от них сигналы. Люди, как правило, трихроматы, т. е. имеют три типа колбочек (сине-, красно- и зеленочувствительные) и палочки. Чаще всего среди людей, у которых наблюдаются различные генетические нарушения цветового зрения, встречаются дихроматы: протанопы (отсутствие красночувствительного рецептора) и дейтеранопы (отсутствие зеленочувствительного рецептора). Цветовые аномалии чаще встречаются у мужчин, так как гены красно- и зеленочувствительных пигментов находятся в X-хромосоме. Случаи тританопии (отсутствие синего приемника) очень редки.

Недавно получены данные о прелингвистическом характере категориальных цветовых эффектов (ПЖ. 2010). Сегодня уже никто не сомневается в константности цветовосприятия (иными словами, в универсальности цветовых фокусов), возникшей, по мнению ряда ученых, в ходе эволюции для компенсации изменения освещенности в естественных условиях. Однако, цветовосприятие, закрепляемое в культуре на вербальном уровне в цветообозначающей лексике, свидетельствует о прямо противоположном. Во-первых, оно зависит от целого комплекса факторов, а во-вторых, уже став стандартной лексической единицей, оказывает влияние на цветовосприятие носителей языка, его содержащего (первое серьезное подтверждение этому было

получено Дж. Уинавером и коллегами в 2007 г. (Winawer, Witthoft, Frank, Wu, Wade, Boroditsky 2007, 7780–7785).

Выше были оговорены причины, исходя из которых нет оснований предполагать тотальную тританопию у жителей Месопотамии III-I тыс. до н.э., активно использовавших синий цвет в контекстах своих культур (шумерской, аккадской, вавилонской и ассирийской), но так и не выработавших для него в языке (ни в шумерском, ни в аккадском) термина подобного тем, которые были закреплены за белым, черным, красным и желтым(=зеленым) цветами. Цветовое значение никогда не было доминантным в аккадской лексеме *uqnû*, которую часто условно переводят как «синий». Акк. *uqnû* (как и шумерограмма (NA<sub>4</sub>)ZA.GÌN, которая использовалась для него (а в староассирийском для *ḥusārum*), обозначает лазурит (CAD 2010, 195-202.)), а цвет, соответственно, корректнее называть лазуритовым (не забывая, что при избытке сульфидов лазурит имеет выраженный зеленый оттенок, не говоря уже о золотистых блесках вкраплений пирита и проч. нюансах этого алюмосиликата с присутствием серы). Интересно также, что, с одной стороны, не обнаружено следов образования цветообозначений от названий красителей (пурпурной улитки, индиго и синильника), применявшихся для окрашивания тканей в синий цвет, а с другой – нет археологических свидетельств о производстве синей краски из лазурита (даже в Древнем Египте для приготовления синей темперной краски, активно применявшейся при росписях саркофагов, использовали азурит). Традиционно акк. *uqnû* сравнивают с угаритским термином *iqnu*, который использовался в том числе и для маркирования цвета пурпурной ткани, но единства среди исследователей нет: для одних он синий (=фиолетовый) (Goetze 1956, 35), для других – красный (Landsberger, 1967, 164), но и те и другие возводят термин к обозначению какого-то полудрагоценного камня (первые, естественно, лазурита). Ситуация с пурпурными тканями весьма показательна, т. к. синие ценились гораздо меньше красных, что, на мой взгляд, вступает в некоторое противоречие с пафосностью их цветообозначения, если придерживаться точки зрения Гётце. Лазурит в древности ценился чрезвычайно высоко и на Ближнем Востоке вообще, и в Месопотамии в частности: достаточно напомнить, что мотыга с «одним-единственным» зубом, созданная Энлилем для отделения неба от земли, была изготовлена из золота и лазурита (Афанасьева 1997, 372).

Образование цветообозначений от эталонных объектов, равно как и названий объектов от цветообозначений – хорошо засвидетельствованные языковые модели (Булах 2005), характерные и для аккадского. В этой связи весьма показательным оказывается сравнение акк. *dušû* (шум. NA<sub>4</sub>.DU<sub>8</sub>.ŠI.A (CAD 1958, 200-202.)), применявшегося наряду с *arqu* (шум. SIG<sub>7</sub> (CAD 1968, 300-301)), одним из основных цветообозначений в аккадском, для обозначения желтого/зеленого, и акк. *uqnû*, не имеющего подобного «синонима». Вполне вероятно, что ЦО, образованное от названия лазурита, став стандартной лексической единицей, оказывало влияние на цветовосприятие носителей языка, невольно заставляя их по аналогии называть все оттенки, имеющие синюю

составляющую, лазуритовыми, но почему же не произошло того же самого с ЦО, образованным от названия кварца (одна из возможных интерпретаций акк. *dušû*)?

Справедливости ради нужно сказать, что синие – наиболее редкие природные красители. Может быть, это отчасти объясняет тот факт, что в большинстве систем основных ЦО семитских языков нет отдельного термина для обозначения синего цвета; а ЦО «синего» в древних индоевропейских языках не восходит к общему индоевропейскому ЦО (Норманская 2005, 341).

Нет сомнения в том, что цвет в контексте любой культуры (тем более древней!) наделен важными семантическими характеристиками. И если культура ограничивает количество слов, выражающих оттенки синего (по сравнению со словами для обозначения оттенков других цветов), значит, за этим кроется серьезная причина. В качестве рабочей гипотезы можно предположить табуированность определенных оттенков синего цвета.

### Сокращения

ПЖ – Психологический журнал Международного университета природы, общества и человека «Дубна». 2010. № 2.

ЦО – цветообозначение.

CAD – The Assyrian Dictionary of the Oriental Institute of the University of Chicago. Vol. 1 (1968), Vol. 3 (1958), Vol. 20 (2010).

### Литература

*Афанасьева В.К.* От начала начал. Антология шумерской поэзии. СПб., 1997.

*Булах М.С.* Цветообозначение семитских языков в этимологическом аспекте. Диссертация на соискание ученой степени кандидата филологических наук. М., 2005.

*Норманская Ю.В.* Генезис и развитие систем цветообозначений в древних индоевропейских языках. М., 2005.

*Gladstone W.E.* Studies on Homer and the Homeric Age. Vol. 3. L., – Oxford, 1858.

*Goetze A.* The Inventory IBo T I 31 // Journal of Cuneiform Studies. 1956. Vol. 10.

*Landsberger B.* Über Farben im Sumerisch-Akkadischen // Journal of Cuneiform Studies. 1967. Vol. 21.

*Winawer J., Witthoft N, Frank M.C., Wu L., Wade A.R., Boroditsky L.* Russian blues reveal effects of language on color discrimination // Proceedings of the National Academy of Sciences of the USA. 2007. V. 104 (19).

## Специфика гончарства ранних кочевников Южного Приуралья IV–I вв. до н.э.

Традиционно возникновение и существование гончарства связывают с оседлыми народами. Действительно, оседлость более благоприятна для занятия гончарством, т.к. для него важны ряд факторов: доступность воды и сырья; достаточное по времени нахождение на одном месте, чтобы высушить и обжечь керамику; благоприятные климатические условия и т.д. (Arnold 1985, 119).

Однако в мире много неоседлых обществ, которые делают керамику. В «Этнографическом атласе» из перечисленных 882 обществ, занимающихся гончарством, 103 были неоседлыми, в том числе 15 кочевыми. Считается, что кочевники могли строить свои перекочевки таким образом, чтобы находиться достаточно долго в благоприятном климате и около необходимых ресурсов для изготовления керамики (Arnold 1985, 120). Экспериментальные работы в этом направлении показывают, что весь цикл производства посуды от лепки до обжига при благоприятных климатических условиях занимает не так много времени: от 7 до 14 дней.

Данные археологии также подтверждают возможность существования гончарства у кочевников. Так, многочисленные факты помещения керамики в погребения, наличие определенных стандартов при создании форм и орнаментов (Краева 2008, 10-12), а также существование общих технологических навыков свидетельствуют о наличии у ранних кочевников Южного Приуралья в IV–I вв. до н.э. (сарматская культура) собственного гончарного производства. Это гончарство имело свои особенности, связанные с характером хозяйствования.

В частности, кочевники не были жестко привязаны к одному и тому же глинищу, как оседлые племена, о чем свидетельствует многообразие качественного состава исходного пластичного сырья (ИПС), из которого изготавливалась посуда (глины, илы, глиноподобное сырье из разных источников добычи). В основном ИПС не подвергалось специальной обработке (отмучиванию), что значительно сокращало время подготовки массы для лепки. В некоторых случаях глина даже не очищалась от очень грубых примесей (Краева 2003, 350).

Как показал технологический анализ керамики, проведенный по методике А.А. Бобринского (Бобринский 1978; 1999), для сарматского гончарства характерно разнообразие в технологии изготовления посуды на всех ступенях гончарного производства. Так, например, на ступени составления формовочных масс зафиксировано 13 рецептов с искусственными примесями различных органических добавок, шамота, кости, тальковой и гранито-гнейсовой дресвы, шерсти. Однако преобладала продукция гончаров, изготавливающих свою посуду по следующему рецепту: ожелезненная «жирная» глина+шамот+органические добавки. При этом взаимосвязи формы сосуда исключительно с определенным рецептом не прослеживается.

Факты наличия разнообразия технологических приемов свидетельствуют о большей «открытости» кочевых обществ для контактов, на что могли повлиять подвижный образ жизни, частые миграции и межплеменные браки.

В самобытности гончарства также нашла отражение скотоводческая деятельность сарматов, которая проявилась в активном применении в гончарном производстве продуктов жизнедеятельности животных (навоз, шерсть, кость, кожа, овчина).

Влажный навоз (в основном, конский), наряду с другими органическими добавками, использовался при составлении большинства рецептов формовочных масс. Сухой измельченный навоз служил иногда в качестве прокладки при изготовлении сосудов в форме-емкости (Краева 2009, 196). Гончары активно применяли сухой навоз (30%) и при обжиге, что придавало керамике оранжевую окраску поверхности (Васильева, Салугина 1999, 245). Видимо, доступность этого вида топлива при занятии скотоводством в условиях безлесной степи обусловили его широкое использование.

Примесь шерсти была зафиксирована только в формовочных массах курильниц и сосудов редких форм, имитирующих козье и кобылье вымя (Филипповка, к. 7; Акоба II, к. 1, п. 3) (Краева 2009, 198) (рис. 1, 1-2). Видимо, она имела культовое назначение и подчеркивала связь животных с этими ритуальными сосудами. Сосуды в форме вымени особенно характерны для скотоводческих народов. Они изготавливались как непосредственно из вымени животных, так и имитировали вымя из других материалов (камень, дерево и керамика) (Зиберт 1953, 93-97; Краева 2011, 70) (рис.1, 4-5).

Кость вводилась в формовочную массу у 11 % посуды. Эта примесь появилась со второй половины или с конца IV в. до н.э. и существовала весь III в. до н.э. Предварительно кость обжигали и дробили. Как показали экспериментальные работы, именно обожженная или кальцинированная кость дробится легче, тогда как сырая практически не поддается такой обработке. Истоки происхождения данной традиции неизвестны. Попав в сарматскую среду, эта традиция в изготовлении керамики (глина+кость+навоз) смешалась с местной (глина+шамот+органические добавки). В результате этих контактов позднее возник и какое-то время существовал смешанный рецепт глина+кость+шамот+органические добавки (органика, навоз), в котором концентрация кости (1:3) значительно преобладала над концентрацией шамота (1:4/5) (Краева 2009, 201-202).

Формы посуды носителей традиции глина+кость+навоз ничем не выделялись из общей массы сарматской керамики (рис. 1, 6-7). Однако гончарные традиции этой группы были очень устойчивыми, так как для изготовления керамики они использовали ожелезненную «жирную» глину, кость и навоз, а на шамот дробили в основном свою посуду.

Видимо, носители традиции глина+кость+навоз изначально делали круглодонную керамику, т.к. преобладающей формой посуды были сосуды с округлым дном. Примечательно, что большие плоскодонные сосуды (рис. 1, 8), изготовленные по рецептам глина+кость+навоз и глина+кость+шамот+навоз,

также как и круглодонные конструировались с помощью форм-моделей лоскутным наклепом.

Наряду с существованием у сарматов лощения и простого заглаживания различными материалами (кожа, овчина, ткань, пальцы, твердый предмет), зафиксированы были приемы ангобирования, окрашивания и обмазки. В целом, окрашивание, ангобирование и обмазка не характерны для гончарства ранних кочевников и, видимо, являются заимствованными приемами обработки поверхности, подражающими ангобированию круговой азиатской посуды. Вероятно, использование глиняных концентратов (смесь ожелезненной и неожелезненной глины), зафиксированное при изготовлении 5% сарматской керамики, также связано с влиянием среднеазиатской традиции (Сайко 1964, 118-119).

В погребениях Южного Приуралья в IV–I вв. до н.э. встречается круговая импортная посуда из Средней Азии и Кавказа (Мошкова 1963, 30; Мещеряков, Яблонский 2007, 361 и сл.), а также лепные формы-подражания ей, выполненные сарматскими гончарами (рис. 1, 9-12). Последние изготовлены с помощью местных технологических приемов. Однако стремление к воссозданию формы и внешних особенностей импортной керамики сразу обращают на себя внимание. Так лепной сосуд из могильника Покровка 2 (к. 7, п. 8) по форме очень напоминает большие среднеазиатские сосуды (Яблонский и др. 1995, 158) (рис. 1, 12). Интересно, что по красному окрасу поверхности он также похож на красноглиняную круговую керамику, а в его формовочной массе зафиксирован шамот, в том числе изготовленный из черепков круговой керамики.

Следует отметить, что сосуды-подражания никогда в точности не воспроизводят оригинал в силу различий в технологии изготовления и привычки гончара делать посуду определенной формы. Привычные формы, по словам многих гончаров, они могут делать «с закрытыми глазами», т.к. руки уже хорошо усвоили, как и в какой последовательности следует вести работу. Изготовление же новых моделей формы всегда вызывает трудности, т.к. требует внесения изменений в сложившуюся систему распределения физических усилий (Бобринский 1991, 16).

Таким образом, у ранних кочевников Южного Приуралья IV–I вв. до н.э. существовало свое гончарное производство, а кочевой образ жизни оказал значительное влияние на его специфику.

### Литература

*Бобринский А.А.* Гончарство Восточной Европы. М., 1978.

*Бобринский А.А.* Оболочки функциональных частей глиняной посуды // Археологические исследования в лесостепном Поволжье. Самара, 1991.

*Бобринский А.А.* Гончарная технология как объект историко-культурного изучения // Актуальные проблемы изучения древнего гончарства. Самара, 1999.

*Васильева И.Н., Салугина Н.П.* Работы экспедиции по экспериментальному изучению древнего гончарства // Вопросы археологии Урала и Поволжья. Самара, 1999.

*Зиберт Э.В.* Сосуды из коровьего вымени в коллекциях Музея антропологии и этнографии Академии Наук СССР // Сборник Музея антропологии и этнографии. Т. XIV. М.-Л., 1953.

*Краева Л.А.* Техничко-технологическое исследование керамики из сарматских погребений Шумаевских курганов // Шумаевские курганы. Оренбург, 2003.

*Краева Л.А.* Гончарство ранних кочевников Южного Приуралья в VI–I вв. до н.э.: Автореф. дис. ... канд. ист. наук. М., 2008.

*Краева Л.А.* Технология изготовления керамики ранних кочевников Южного Приуралья в IV–I вв. до н.э. // Нижневолжский археологический вестник. Волгоград, 2009. Вып. 10.

*Краева Л.А.* Керамика в погребальном обряде ранних кочевников Южного Приуралья VI–I вв. до н.э. // Погребальный обряд ранних кочевников Евразии. Ростов-на-Дону, 2011.

*Мещеряков Д.В., Яблонский Л.Т.* О некоторых кавказских импортах в памятниках раннесарматского времени Южного Приуралья. М., 2007.

*Мошкова М.Г.* Памятники прохоровской культуры. М., 1963.

*Сайко Э.В.* Техника и технология керамического производства Средней Азии в историческом развитии. М., 1982.

*Яблонский Л.Т., Дэвис-Кимболл Дж., Демиденко Ю.В.* Раскопки курганных могильников Покровка 1 и Покровка 2 в 1994 г. // Курганы левобережного Илека. М., 1995.

*Arnold D.E.* Ceramic theory and cultural process. New York, 1985.

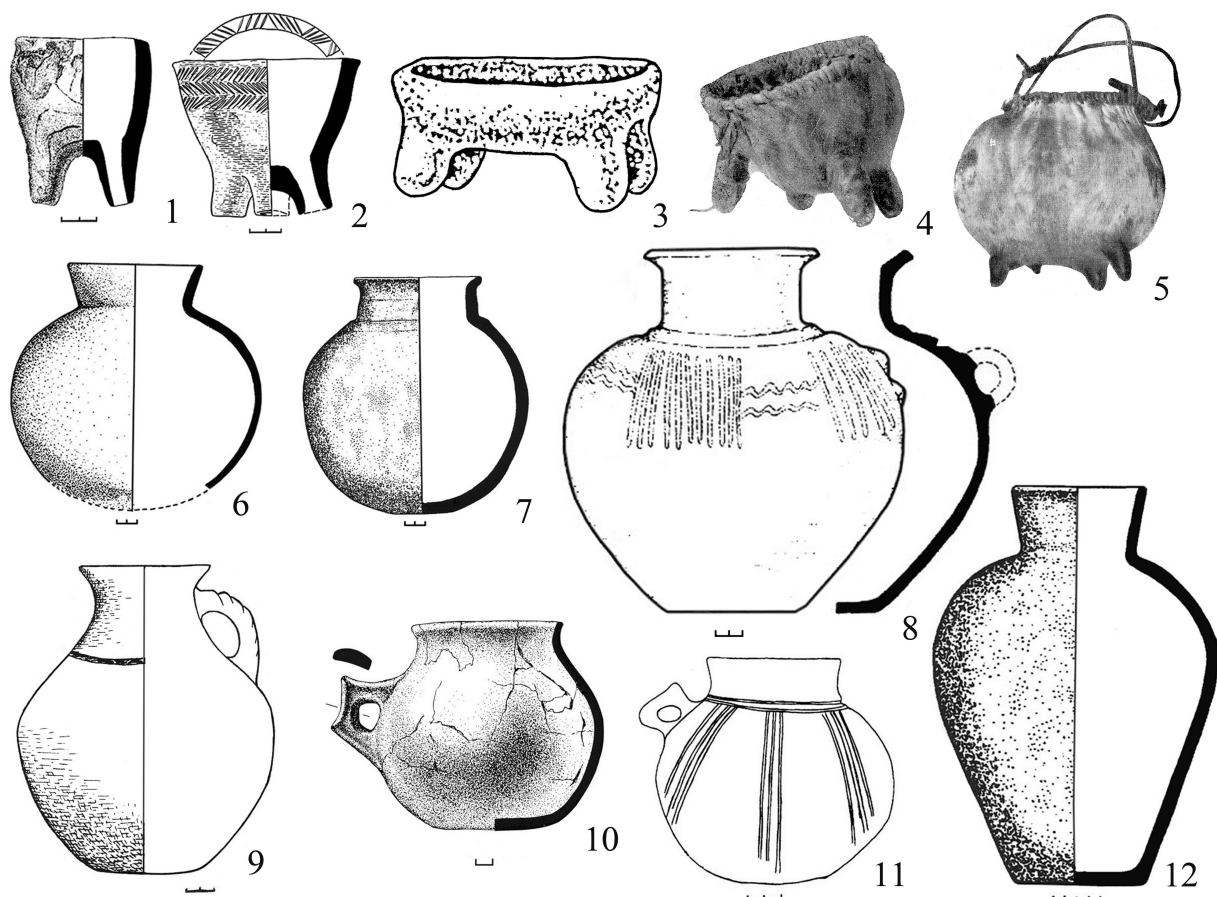

*1*– Акоба 2, к. 1, п. 3; *2* – Филипповка I, к. 7; *3* – савроматский жертвенник из мог. Гирьял, к. 2; *4-5* – сосуды индейцев арауканов из вымени; *6* – Шумаево 2, к. 9, п. 4, с. 2; *7* – Покровка 2, к. 8, п. 5, с. 1; *8* – Благославенка, п. 6; *9* – Покровка 8, к. 2, п. 2, с.1; *10* – Мустаево 5, к. 4, п. 3; *11* – Краснохолм 2, к. 1, п. 3, с. 1; *12* – Покровка 2, к. 7, п. 8.



### Αποθῆυειος скифской хронологии

Αποθῆυειος (апофегей = апофеоз + апогей — термин заимствован: Поляков 2009). Апофеоз — восхваление какого-нибудь лица или события; апогей — верх, вершина, максимум.

Генеалогия скифских царей и их судьбы неоднократно привлекали внимание исследователей (Смолин 1915; Граков 1950; Куклина 1971; Кузнецова 1984).

В «Истории» Геродота представлены три скифские династийные линии: Бартатуа → Мадий (Hdt. I. 103); Спаргапиф → Лик → Гнур → Савлий → Иданфирс (Hdt. IV. 76); Ариапиф → Скил → Октамасад и Орик-? (Hdt. IV. 78-80). Первая сопоставляется исследователями с могилами Келермеса, Ульских и Костромского курганов, имена двух других связываются с Солохским могильником (Манцевич 1987, 118; Алексеев 1996; 2003, 229; Болтрик 2001; Кузнецова 2001, 141-150; 2008).

Находки в ранней могиле кургана «Солоха» серебряного килика с надписью 'ΛΥΚΟ', а в поздней — амфоры с граффити 'ΛΥ', позволили А.П. Манцевич предположить принадлежность кургана «Солоха» одной скифской знатной семье, носившей имя Λύκος (Манцевич 1987, 118). А.Ю. Алексеев сделал попытку отождествить могилы кургана «Солоха» с усыпальницами сыновей царя Ариапифа: ранняя — конец V в. до н.э. — для Орика, а боковая — первая четверть IV в. до н.э. — для Октамасада (Алексеев 1996; 2003, 229). Вслед за А.Ю. Алексеевым интерпретация могил кургана «Солоха» была предпринята Ю.В. Болтриком и Т.М. Кузнецовой (Болтрик 2001; Кузнецова 2001).

Несмотря на имеющиеся разногласия в вопросах о возможности захоронения известных по письменным источникам представителей скифского царствующего дома в могилах кургана «Солоха», все вышеназванные исследователи придерживались единого и единственно правильного принципа — идти от наиболее известного к неизвестному, т.е. от археологической даты комплекса к истолкованию принадлежности погребенных, с которыми эти комплексы могли быть связаны, учитывая, что данные об исторических персонажах Скифии очень скудны.

Совершенно иной подход к династийной хронологии, да и к математике тоже, продемонстрировали в своем исследовании С.А. Скорый и В.А. Ромашко (Ромашко, Скорый 2009, 100-109; Скорый, Ромашко 2009, 173-178). Предприняв небольшой и довольно беглый экскурс «в проблематику по скифской династической истории V в. до н.э.», они заострили свое внимание на кургане «Близнец - 2» — одном «из самых масштабных (после Солохи)», по мнению авторов раскопок, «скифских аристократических курганов V в. до н.э.», отметив, что «сохранившиеся предметы, конструктивные особенности кургана и детали похоронного ритуала позволяют датировать памятник временем не позже конца V в. до н.э.» (Скорый, Ромашко 2009, 174).

Не представив никаких доказательств или разъяснений, исследователи сочли возможным «предложить в качестве новой версии — считать курган Близнец - 2 усыпальницей Орика, младшего сына царя Ариапифа» (Скорый, Ромашко 2009, 177). Авторы поставили перед собой задачу «уточнить дату совершения захоронения в кургане, оперируя возможной датой смерти Ариапифа (460 г. до н.э.) и возрастом скифского вельможи, погребённого в Близнице - 2 (25-30 лет)», определив в результате, что «сооружение кургана Близнец - 2, а соответственно, и предполагаемое время захоронения Орика, находится в интервале 440 - 435 гг. до н.э.» (Скорый, Ромашко 2009, 177).

Нет необходимости высказывать критические замечания о том, что исследователи оперируют не столько фактами относительно царской династии скифов, сколько условными суждениями. Основное внимание в этой работе хотелось бы уделить оценке системы вычислений, предложенных С.А. Скорым и В.А. Ромашко. Их система расчетов базируется на следующих показателях: **Т** – вероятная дата смерти Ариапифа (460 г. до н.э.); **В** – реальная продолжительность жизни (возраст) погребенного в кургане «Близнец - 2» (неизвестный 25-30 летний мужчина-воин).

В результате того, что исследователи, по всей видимости, вычли из предполагаемой даты смерти литературного персонажа — Ариапифа (**Т**  $\approx$  **460 г. до н.э.**) реальный возраст неизвестного погребенного в кургане «Близнец - 2» (**В** = **25/30 лет**), получилась якобы уточненная дата сооружения кургана (**Т** – **В** = **440/435 гг. до н.э.**), но почему она получилась именно такой, а не 435/430 гг. до н.э. — авторы не объяснили.

Однако дело не в условности данных, которыми оперируют С.А. Скорый и В.А. Ромашко, и не в арифметических огрехах, а в том, что действия такого рода недопустимы с математической точки зрения, поскольку предпринятая исследователями операция с числовыми значениями не имеет математического смысла даже при наличии безусловных фактов. Для того, чтобы это показать, следует обратиться к простейшему фактологическому материалу, согласно которому известно, что: 1) два человека (**Ч1**) и (**Ч2**) – одногодки (ровесники) имеют возраст 65 лет (**В** = 65), т.е. **В(Ч1)** = **В(Ч2)** = 65; 2) отец первого умер в 1970 году; 3) отец второго умер в 1993 году.

В соответствии с предложенными данными и «математическими расчетами» С.А. Скорого и В.А. Ромашко (год смерти отца + возраст ребенка — складываем, поскольку оперируем данными нашей эры) получается, что два человека (**Ч1** и **Ч2**), будучи ровесниками, живут в разное время: **Ч1** = 1970 + 65 = 2035 г., и **Ч2** = 1993 + 65 = 2058 г., а это, безусловно, является абсурдом.

Еще пример: год смерти моего отца – 1970; мой брат умер в возрасте 3-х лет (**Б**) и, если мы будем вычислять дату его смерти по «методике», предложенной Скорым С. А. и Ромашко В. А. (год смерти отца + возраст сына — складываем, поскольку оперируем данными нашей эры), то получим **Б** = 1970 + 3 = 1973 г., но документы говорят о том, что мой брат умер в 1942 году.

Приведенные примеры иллюстрируют тот факт, что дата смерти сына и дата смерти отца — независимые величины, в отличие от даты рождения сына, которая связана со временем смерти отца непосредственно.

Представленный материал показывает, что поспешность в хронологических определениях может привести не к «уточнению», а к искажению искомого результата, поскольку смерть Орика (при отсутствии сведений о его возрасте), могла наступить во множестве интервалов, рассчитанных от возможной даты смерти Ариапифа, что не имеет связи ни с захоронением в «Близнец - 2», ни с любым другим курганом.

Для того чтобы связать курган «Близнец - 2» с Ориком, необходимо представить подробную систему доказательств, основанную на фактах, пусть даже и косвенных. Однако, если погребенный в кургане «Близнец - 2» даже и окажется Ориком, дату его смерти, а, стало быть, и дату сооружения кургана, не следует рассчитывать по «методу», представленному в работах С.А. Скорого и В.А. Ромашко (Ромашко, Скорый 2009, 100-109; Скорый, Ромашко 2009, 173-178). «Формула», предложенная исследователями не работает, поскольку год смерти отца и год смерти сына непосредственно не связаны друг с другом.

В построениях такого плана приоритетной должна оставаться дата кургана, базирующаяся на хронологии комплекса его сопроводительного инвентаря, так как только она позволяет связать археологию и историю Скифии.

### Литература

*Алексеев А.Ю.* Скифские цари и «царские» курганы V-IV вв. до н.э. // Вестник древней истории. 1996. № 3.

*Алексеев А.Ю.* Хронография Европейской Скифии VII-IV веков до н.э. СПб., 2003.

*Болтрик Ю.В.* Поиск усыпальниц Ариапифа и его сыновей // Ольвія та античний світ. Київ, 2001.

*Граков Б.Н.* Скифский Геракл // Краткие сообщения института истории материальной культуры. 1950. Вып. XXXIV.

*Кузнецова Т.М.* Анахарсис и Скил // Краткие сообщения Института археологии РАН. 1984. Вып. 178.

*Кузнецова Т.М.* Исторические персонажи и скифские курганы // Материалы международной научной конференции: «Боспорский феномен: Колонизация региона. Становление полисов. Возникновение государства». СПб., 2001.

*Кузнецова Т.М.* О времени правления в Скифии царя Скила // Материалы конференции: «Проблемы скифо-сарматской археологии Северного Причерноморья (105 лет со дня рождения Б.Н. Гракова)». Запоріжжя, 2004.

*Кузнецова Т.М.* Келермес — единый скифский памятник периода архаики // Тезисы докладов II (XVIII) Всероссийского археологического съезда в Суздале. М., 2008.

*Куклина И.В.* Анахарсис // Вестник древней истории. 1971. № 3.

*Манцевич А.П.* Курган Солоха. Л., 1987.

*Поляков Ю.М.* Апофегей. М., 2009.

*Ромашко В.А., Скорый С.А.* Близнец-2: скифский аристократический курган в Днепропетровском правобережном Надпорожье. Днепропетровск – Пороги, 2009.

*Скорый С.А., Ромашко В.А.* Об одном из аспектов скифской династической истории // Материалы Международной археологической конференции «Проблемы скифо-сарматской археологии Северного Причерноморья» (5 Граковские чтения). Запорожье, 2009.

*Смолин В.Ф.* Главная династия скифских царей по Геродоту // *Гермес*. 1915. Т. 17.

*Е.Е. КУЗЬМИНА*

### **Образ Митры в наскальном искусстве азиатских степей**

На каменных ящиках могильника Каракол на Алтае, предположительно датируемых кон. III – нач. II тыс. до н.э., а также на петроглифах Шаболино, Карбан, Сосновка, Кульджабасай и особенно Байконур, Саймалы-таш и Тамгалы представлены антропоморфные фигуры с лучами на голове и (или) точками, образующими один или два круга над головой. Их стилистический анализ проведен В.А. Новоженовым (2002), А.Е. Рогожинским и др. (2007).

Эти изображения характерны для Казахстана, Киргизии и Алтая. Их возраст надежно устанавливается на основании обнаружения палимпсестов, когда они перекрыты образами сакской эпохи, расположением поблизости андроновских могильников (Максимова 1958), а главное, установлением дат Тамгалы радиоуглеродным методом – XIV-X вв. до н.э. (Рогожинский, Аубекеров, Сала 2004).

Особенно выразительны солнцеголовые фигуры в Саймалы-таш и Тамгалы, где в IV-ой группе представлено вместе шесть персонажей, образующих «пантеон», а во II-й группе – один персонаж с 12 лучами на голове, стоящий на холке круторогого быка. В обоих памятниках есть и изображение двухколесных колесниц, запряженных парой коней.

Изображения колесниц позволяют уточнить андроновскую принадлежность петроглифов и их нижнюю дату благодаря находкам подлинных колесниц в могильниках Синташты, датируемых XXI-XVIII вв. до н.э.

Для того, чтобы попытаться установить семантику образов Тамгалы, необходимо прежде всего определить этническую принадлежность их создателей, поскольку внешне сходные образы и обряды в мифологии различных народов часто имеют совершенно отличную семантику.

Исходя из того, что большая часть лингвистов и археологов России принимают индоиранскую атрибуцию срубной и андроновской культур (М.М. Дьяконов, И.М. Дьяконов, В.А. Лившиц, Г.М. Бонгард-Левин, Б.А. Литвинский, Э.А. Грантовский, М.Н. Погребова, Е.Е. Кузьмина и др.), можно обратиться к привлечению данных о пантеоне древнейших индоиранских богов в Ригведе и Авесте. Одним из древнейших общеарийских божеств выступает Митра: ему

посвящены специальные гимны в обоих памятниках. Он имеет одинаковые функции в Ригведе и Авесте. Это бог неба, его глаз – Солнце, он обзирает арийский мир и следит за соблюдением договора, что было особенно важно в эпоху расселения арийских племен. Посвященная ему литература огромна (см. прежде всего: Hertel 1927; Dumézil 1948; Thieme 1957; Gershevitch 1959; Kuiper 1961; Елизаренкова 1972; 1989; 1995а, б; Топоров 1973; Стеблин-Каменский 1990; Авеста в русских переводах 1998; Дандамаев, Луконин 1980, Бойс 1994).

О значении Митры свидетельствует то, что ему посвящены специальный день, месяц и праздник в древнейшем календаре (Лившиц 1975).

Митра имел постоянный эпитет «владыка обширных пастбищ» (Benveniste 1960), и к нему обращались с просьбами даровать пастбища, омочить их дождем, ниспослать «обильную пастбой прекрасную жизнь», дать быстрых коней и колесницы, «сделать коров полными молоком», послать сыновей. Этот перечень не оставляет сомнения, что во всем старом свете не было другого места для «широкого арийского простора», кроме азиатских степей от Волги (в Михр Яшт (XXV, 104) есть упоминание Ранхи-Волги) до Алтая, где во II тыс. до н.э. развивалась андроновская культура.

Точное время сложения культа Митры определяется сер. II тыс. до н.э. или раньше, когда в Передней Азии появляется группа индоиранцев, которые приводят из степей конные колесницы и новую тактику колесничного боя, что дает им на краткое время военное преимущество. Их цари носят арийские имена «Могущественный властитель», «Восхваляемый за доблесть», а главное, «Обладающий большими конями» и «Имеющий мчащиеся колесницы» (Конов 1921, Brandenstein 1948, Mayrhofer 1966, 1974).

Договор хеттского царя с митанийским правителем Шаттивасой, скрепленный именами богов, включает имя Митры. Арийские имена есть и в документах из Нузи и Алалаха, возможно, датирующихся начиная с XVI в. до н.э.

Для визуального представления образа Митры в общеарийский период существенно, что он называется «солнцеликим» (что намекает на лучи) и «тысячеглазым» (Авеста, Яшт 6:7). Главная же его особенность – связь с убийством быка, из тела которого произошло все сущее (Lommel, 1949). Традиция представлять Митру убийцей быка сохранилась и в античное время, когда его культ приобрел популярность у легионеров по всей Римской империи (Cumont 1986-99; Vermasseren 1956-1960; Cambell 1968; Дандамаев, Луконин 1980).

Совокупность этих данных позволяет подтвердить гипотезу, что солнцеголовый персонаж на спине быка из Тамгалы действительно представляет Митру.

Култ этого бога, бесспорно, мог возникнуть в степях Евразии, и нижней его датой может быть эпоха Синташты, когда появились конные колесницы. Именно степное, может быть, уральское (?) или включающее уральский регион сложение этого культа аргументируется тем, что постоянный эпитет Митры – «Мир Сусне Хум», дословно, «Мир созерцающий человек» – известен у финно-

угорских народов на Урале, как и представление о божественной колеснице (Топоров 1975; Carpelan, Parpola (Eds) 2001).

Объективных данных, чтобы определить точную семантику каждого из шести богов тамгалинского «пантеона», нет: функции небесных богов характерны еще для четырех персонажей арийского пантеона: Индры, Варуны и двух близнецов-Насатьев (Ашвинов). Есть все основания видеть их в любых изображениях колесниц с двумя возницами, что подтверждается индоевропейскими материалами.

Данные о культе Митры и вероятном его изображении в Тамгалы абсолютно исключают гипотезу В.В. Иванова и Т.В. Гамкрелидзе (1979; 1984) о переднеазиатской прародине индоиранцев.

С.В. КУЛЛАНДА

### Иранистика и эллинистика

Изучение античной традиции необходимо для иранистических исследований. Менее очевидно, что иранские данные могут способствовать прояснению сугубо эллинистических вопросов. Примеры соответствующего использования иранистических выводов разбираются ниже.

Отличительным признаком скифского языка был переход общеиранского  $*d > l$ . Поскольку  $z$  в аккадских передачах самоназвания скифов – *ašguzāia*, *asguzāia*, *iškuzāia* – соответствует греческому  $\theta$  в  $\Sigma\kappa\acute{\upsilon}\theta\alpha\iota$  и более позднему скифскому  $l$  в упоминаемом Геродотом самоназвании скифов  $\Sigma\kappa\acute{\omicron}\lambda\omicron\tau\omicron\iota$ , т. е. *\*skula-ta*, где *ta* – показатель множественности, ясно, что к началу скифских переднеазиатских походов, в VII в. до н. э., иранское  $*d$  уже превратилось в восточноиранском, resp. скифском, в межзубный звонкий  $\delta$  [ $d$ ], так что самоназвание скифов на момент их первых контактов с ассирийцами и греками должно было звучать *\*Skuda* (из *\*Skuda*), что в результате дальнейшего перехода  $\delta > l$  дало форму *\*Skula*. Как свидетельствует упоминание в одном из фрагментов поэта Алкмана, творившего в конце VII в. до н.э., Колаксаева (по имени мифического прародителя скифских царей, в котором  $\delta > l$ ) коня, последний переход к тому времени уже имел место.

Специфика передачи самоназвания скифов в ассирийском и греческом небезынтересна и для исследования исторической фонетики греческого. Она свидетельствует, что носители воспринявших это слово греческих диалектов уже произносили тэту не как  $t$  придыхательный, а как спирант. Обычно это считают достаточно поздним явлением, хотя сигма вместо тэты, передающая спирантизированное произношение спартанцев, встречается уже у Фукидида и Аристофана. К еще более раннему времени относится надпись VI в. до н. э. на рельефе из слоновой кости из храма Артемиды Орфии в Спарте, в которой в эпиклезе богини вместо тэты стоит фи. Сравнение с греческой передачей самоназвания скифов подкрепляет гипотезу о ранней спирантизации тэты в

некоторых диалектах и позволяет датировать ее временем не позднее середины VII в. до н. э.

Иранистика может помочь и при выборе того или иного рукописного чтения античного источника. Так, приводимая Геродотом форма имени знатного перса, одного из заговорщиков против Гауматы Ἰνταφέρνης (Hdt. III 70, 78, 118, 119), не встречающаяся в рукописях римской ветви и потому изгоняемая, несмотря на присутствие в лучших рукописях флорентийской ветви, из текста в критический аппарат, зато представленная в «смешанной» рукописи P и в excerpta Parisina (E), более правильна, как показывает сравнение с древнеперсидским *Vī<sup>n</sup>dafarnah*- Бехистунской надписи (DB III; 84, 86; IV 83), эламским *<sup>l</sup>Mi-in-da-pár-na* (§39, стк. 41-42, где не читаются первые два знака имени, 43-44, где имя читается полностью; в строке 40 читаются лишь первые два знака и частично последний, и § 54, стк. 89-90, где имя также читается полностью) и аккадским *<sup>m</sup>Ú-Γmi<sup>l</sup>-in-ta-pa-ar-na-* чем предпочитаемая издателями Геродота форма Ἰνταφρένης, основанная на народноэтимологическом сближении второй части персидского имени с греческим φρήν (множественное число φρένες) "грудь" (переносное значение "душа; ум"), употреблявшимся в основном во множественном числе. Это лишний раз свидетельствует, что «смешанные» рукописи, переписчики которых сверялись по крайней мере с двумя образцами, следуя — как заметил С.Р. Тохтасьев — по каким-то своим соображениям то одному, то другому, могли донести до нас в том числе и более правильные чтения, не сохранившиеся в более авторитетных кодексах.

### **Папирусы Среднего царства. Проблема протографов для «Текстов Саркофагов»**

«Тексты Пирамид», с которых мы можем начинать отсчет древнеегипетской традиции, условно скажем, «заупокойных текстов», были направлены на воскрешение фараона. Однако отсутствие у нас подобного корпуса вельможеских текстов в Древнем царстве вовсе не значит, что не было общих представлений о мире ином, касающихся судьбы простых смертных, и что они не записывались. А.О. Большаков предлагает следующие возможности бытования этих текстов до их первой записи на стенах усыпальницы Униса (конец V дин.): либо это следующий этап в продолжение длительного существования устной традиции, без внесения изменений и без рефлексий, либо – на папирусе (Большаков 2003, 12). Второе мне представляется более вероятным. «Тексты Пирамид» сами, по-видимому, стали результатом редакции, которая приспособила их для погребения фараонов, более раннего корпуса текстов, который существовал еще до эпохи Древнего царства (Mathieu 2004, 247-262).

В какой-то момент становится принципиально недостаточным лишь произнесение соответствующих слов для воскресения царя. Фараону было необходимо создание сакрального пространства, окружающего его тело, где бы и брал начало этот процесс. Это пространство сакрализовалось не только присутствием тела фараона, но и защищалось текстами, которые в силу своей особенности могли воздействовать на иной мир, ограждая от него фараона, чтобы его солнечная сущность беспрепятственно вознеслась на небо, и произошло отделение его божественной сущности от человеческой.

Сами тексты, прежде чем быть вырезанными на стенах помещений усыпальницы фараона, переписывались с папируса. Египетское название «Текстов Пирамид» содержит, в качестве детерминатива, иероглиф «книга», именно как книга папирусная, то есть «свиток». Это подтверждается не только эпиграфическими данными, но и чисто физической необходимостью в материале для первоначальной записи, хранения и использования в качестве промежуточного носителя, с которого копировали тексты на стены.

Для создания такого корпуса текстов, – причем для каждой пирамиды составлялась своя версия, возможно отражавшая определенную программу, – необходима была некоторая степень рефлексии по отношению к текстам-протографам, записанным на папирусе. Эта первая попытка редакции – компендиум древних текстов, переработанных в соответствии с поставленной задачей; хотя результат вышел не совсем гладкий, по крайней мере, как нам сейчас представляется.

Все это необходимо помнить, чтобы понять, в каком положении находилась и на какой ступени развития стояла египетская теологическая мысль и связанная с ней письменная традиция сакральных текстов к моменту сложения «Текстов Саркофагов».



Исследователи заупокойных текстов, дошедших в нескольких списках, используют метод текстологического анализа (*textkritik*), который не стоит смешивать с собственно текстологией, удачно зарекомендовавшей себя, например, на материале древнерусских рукописей. Другая линия изучения материала заключается в заострении внимания на форме декора саркофагов, вслед за Х. Виллемсом (Willems 1988) продолжают совершаться попытки выстраивать типологию их внешнего оформления, по которой также можно пытаться судить о хронологической взаимосвязи и декора, и неотъемлемых от изображений текстов. Пожалуй, к самым удачным заключениям приходят либо лингвисты, анализирующие грамматические формы и их «поведение» в этих текстах, либо культурологи-интерпретаторы текстов или отдельных памятников, ставящихся ими в контексты, связанные с бытованием «Текстов Саркофагов», то есть египтологи-прикладники, решающие конкретные задачи, связанные с пониманием специфики определенного памятника.

В современной египтологии все острее обсуждается вопрос взаимоотношения «Текстов Саркофагов» с «Текстами Пирамид». С публикацией новых памятников и обнаружением новых текстов становится все труднее провести четкую границу между этими двумя важнейшими корпусами древнеегипетской заупокойной литературы.

I Переходным периодом датируется несколько сохранившихся свитков с «Текстами Саркофагов». Наиболее известный из них – папирус Гардинера III (OIM E14062) (Woods 2010, 161-162). Это фрагментированный лист папируса (размером 24x36,5 см) удовлетворительной сохранности, несмотря на утраты. Курсивной иероглификой в несколько столбцов на нем написаны три изречения из «Текстов Саркофагов» (СТ 942-944). Поверхность папируса перед написанием текста была расчерчена. Такое разделение пространства под надписи на блоки и экономия места, опуская повторы рефренов, характерны и при оформлении «Текстов Саркофагов», когда они переносились на стенки ящиков-гробов. Л. Гестерманн, делавшая доклад о сходном папирусе Гардинера II (BM EA 10676), датирует его протограф VI дин., возводя его к «Текстам Пирамид» Пепи I и Нейт (Gestermann 2000, 202-208).

В ГМИИ им. А.С. Пушкина хранится папирус сходного типа, который максимально похож на путеводитель по иному миру. Это свиток, который в инвентаре указан как «Часть рукописи, содержащий иератический текст Книги Мертвых» (инв. № I.1б.119) довольно внушительного размера (136x41,6 см). Папирус покрыт столбцами курсивной иероглифики, с вкраплением иератических знаков. Поверхность его также разграфлена на отдельные блоки. В левой части привлекают внимание изображения огненных дверей и демонов-привратников, схожие с «Книгой Двух Путей». Й. Боргхаутс (Borghouts 1998, 131-139) определяет его как религиозный текст, в котором много связей с «Текстами Саркофагов». Кроме этого списка в ГМИИ есть еще один фрагментированный (14 фрагментов) папирус (инв. № 893) условно с «Текстами Саркофагов». К сожалению, в обоих случаях нам не известно происхождение текстов. Однако

само существование подобных папирусов демонстрируют механизм трансляции текстов.

Перед нами встает картина «миграции текстов». Работа могла идти по разным направлениям. Возможно, еще сохранялись протографы для списков «Текстов Пирамид», сами пирамиды после Переходного периода также стали доступны для копирования. Собирались тексты из других центров – в основном, из Среднего Египта, куда попадали и «северные» тексты, и где создавались на местной теологической базе свои сборники. Параллельно с этим наблюдается и редакция текстов в местных центрах. Очевидным носителем этих «промежуточных» или редакторских списков были папирусные свитки. Сохранившиеся папирусы представляют собой, по-видимому, протографы (master-copy) для написания «Текстов Саркофагов». Кроме того, совершенно очевидно, что не все «вариации на тему» уцелели и были включены в общий корпус, хотя египтяне, по-видимому, действовали по принципу совмещения и наращивания материала, стараясь не упустить ничего, поскольку все написанное, являясь «словом бога», имело исключительное значение и ценность. А чтобы превратить этот «клубок» текстов в упорядоченную систему, у них было достаточно времени.

### Литература

*Большаков А.О.* Изображение и текст: два языка египетской культуры // ВДИ 2003. № 4.

*Mathieu B.* La distinction entre Textes des Pyramides et Textes des Sarcophages est-elle legitime? // Textes des Pyramides & Textes des Sarcophages. Le Caire, 2004.

*Willems H.O.* Chests of Life. A Study of the Typology and Conceptual Development of Middle Kingdom Standard Class Coffins. Leiden, 1988.

*Woods Chr.* Visible Language: Inventions of Writing in the Ancient Middle East and Beyond. Chicago, 2010.

*Gestermann L.* Neues zu Pap.Gardiner II // Egyptology at the Dawn of the 21<sup>st</sup> Century. Proceedings of the Eighth International Congress of Egyptologists. Vol.1: Archaeology. Cairo, 2000.

*Borghouts J.F.* A New Middle Kingdom Netherworld Guide // Akten des vierten internationalen ägyptologen congresses, München 1985. Bd. 3. Hamburg, 1988.

**«Шешонк-завоеватель»: о времени и предпосылках формирования  
одного образа позднеегипетской историографии**

В античных репликах египетской традиции представлен образ великого царя – устроителя общества Египта и завоевателя огромной части мира по имени Сесонхосис. С ним в греко-египетском «Романе...» соотнесен Александр Великий как восстановитель не только независимости Египта от чужеземцев, но и его преобладания в мире (Hist. Alex. Magni, rec. α'. I. 34. 2); но наиболее развернуто он охарактеризован в одном из фрагментов Дикеарха Мессенского (кон. IV в. до н.э). Согласно нему, Сесонхосис был царем «всего Египта после Гора, сына Исиды и Осириса»; он, «напав на Азию, покорил (ее) всю, так же как и большую часть Европы»; внутри же Египта он «установил законы, чтобы никто не бросал отцовское ремесло, ибо считал это причиной стяжательства» (Schol. Apoll. Rhod. IV. 272-274 согласно codex Laurentianus XXXII.9; обоснованию аутентичности формы имени «Сесонхосис» в данной цитате труда Дикеарха мы посвятим отдельную публикацию; см. иное мнение: Иванчик 2005, 204-205).

Последнее сообщение Дикеарха О.Д. Берлев в свое время уверенно счел реминисценцией великих социальных преобразований Сенусерта I (Берлев 1984, 34, прим. 15); это мнение идеально соотносится с прямым именованьем этого царя Сесонхосисом у Манефона (*Manetho*, frgg. 34.1, 35.1, 36.1 Waddell). Отметим, однако, важный нюанс: эта реминисценция содержит «поправку» на реалии Египта Позднего времени, где профессиональные разряды, исходно пополняемые по воле государства в ходе смотров, перешли на «саморегулирование» и действительно стали наследственными. В свидетельстве о войнах Сесонхосиса продолжается традиция, представленная впервые в сведениях Геродота о Сесострисе и там, как считается, реплицировавшая войны Сенусерта III (видимо, в контаминации с войнами Нового царства). Однако форма имени «Сесонхосис» - это легко узнаваемая реплика ливийско-египетского имени «Шешонк» (*Ššnk*), причем ее вариация «Сесонхис» отнесена у Манефона непосредственно к Шешонку I (в версии Евсевия согласно Синкеллу: frg. 60.1 Waddell; вариант «Сесонхосис» в армянской версии Евсевия и в версии Африкана согласно Синкеллу - frg. 61a.1, 61b.1 Waddell – кажется «подверстыванием» эпитоматорами имени этого царя к его форме, соотнесенной по определенным основаниям «базовой» и во всех известных изводах Манефона, а стало быть, скорее всего, и в оригинале его труда отнесенной к историческому Сенусерту I). Следовательно, представленный Дикеархом комплексный образ Сесонхосиса – великого завоевателя и устроителя, помещенного в самое «начало времен» (сразу после царей-богов), является результатом масштабной контаминации образов исторического царя по имени Шешонк (явно Шешонка I), наделенного качествами завоевателя и устроителя, Сесостриса/Сенусерта III – «завоевателя par excellence» (см. труд Геродота) и Сенусерта I – по наиболее вероятным реминисценциям его времени, «устроителя par excellence». Одно из направлений этой контаминации было, по сути дела, «аннотировано» Иосифом

Флавием, согласно которому образ Сесостриса в произведениях, отражающих египетскую традицию, фиктивен и сформирован как раз на основе реминисценций об историческом Шешонке I (Ios. Iud. Ant. VIII. 253-262; Contr. Ap. II. 132).

В связи с данной контаминацией возникает целый ряд вопросов: (1) как исторический Шешонк был наделен качествами завоевателя и устроителя? (2) как в них оказалось акцентировано именно качество устроителя, ассоциированное при этом с образом Сенусерта I вплоть до полного перенесения на него именованная «Сесонхосис»? (3) каковы были в целом логика и побудительные мотивы этой контаминации? Мы уже обращались к этим вопросам (в частности, о предпосылках вплетения реминисценций ливийского времени в мотив устроительства великого царя прошлого: Ladynin 2010), хотя едва ли ответили на них исчерпывающе. Сейчас мы хотели бы рассмотреть только одну из этих проблем: каковы предпосылки наделения Шешонка I качествами великого завоевателя?

Как известно, Шешонк I предпринял масштабную для его времени военную кампанию на территории Палестины ок. 925 г. до н.э. (Kitchen 1986, 294-302). Ее презентация в памятниках отличалась множеством аллюзий на победы Нового царства (вплоть до фиктивного включения в число побежденных стран Митанни: Gozzoli 2006, 27-34). Между тем позднее в египетской историографии мы видим сюжет т.н. «второго гиксосского нашествия» при царях Аменофисе и Сетосе-Рамесесе, которое было инициировано египетскими прокаженными и общностью потомков гиксосов, локализованной возле Иерусалима (Ладынин 2009); очевидно, что после их изгнания из Египта, они возвращаются туда же, становясь предками исторических евреев. В этом сюжете следует различить два мотива: «антисемитский», предполагающий пресловутое единство «постгиксосов/протоевреев» с египетскими прокаженными (у Лисимаха Александрийского он фиксируется вообще в отрыве от гиксосских коннотаций: FgrHist. 621. F. 1); и, так сказать, «эмоционально-нейтральный», проводящий преемственность между гиксосами и евреями на уровне их государственных образований, в разное время враждебных Египту. Если первый мотив, по ряду соображений, можно отнести к довольно позднему этапу (не раньше IV в. до н.э.), то второй мотив, очевидно, мог сформироваться лишь в ситуации, когда еврейские государства действительно представлялись врагами Египта, причем врагами основными, сопоставимыми в этом смысле с гиксосами. Такую ситуацию мы видим только при Шешонке I: до этого Египет вовлекался в политические контакты с Израилем лишь спорадически, а позднее, на фоне становления великих держав Ближнего Востока, еврейские государства не были бы восприняты как сколько-нибудь серьезный противник или контрагент. Принципиально важно и то, что сам Шешонк I в своей пропаганде явно желал уподобить свой успех триумфам Нового царства в Азии. В контексте же исторической схемы, известной Манефону, которая элиминирует экспансию Египта в Азии в эпоху Нового царства, успех Шешонка вообще выглядел бы единственным подлинным реваншем египтян над гиксосами. Едва ли подобное

восприятие кампании Шешонка I в Палестине имело место уже в его время (надо думать, его современники все еще представляли историю Нового царства достаточно адекватно); однако, если оно возникло позднее, то сразу возвело этого царя в ранг завоевателя, сравнимого с Сесострисом. Следующим шагом, совершенно логичным в свете редуccionистской тенденции позднеегипетской историографии (Ладынин, Немировский 2009), хотя, несомненно, требовавшим помимо нее как таковой еще некоего дополнительного импульса, было бы слияние образов Сесостриса и Сесонхосиса воедино. По-видимому, оно и сформировало «военную составляющую» комплексного образа Сесонхосиса, который мы видим у Дикеарха Мессенского.

### Литература

*Берлев О.Д.* Древнейшее описание социальной организации Египта // Проблемы социальных отношений и форм зависимости на древнем Востоке. М., 1984.

*Иванчик А.И.* Накануне колонизации: Северное Причерноморье и степные кочевники VIII-VII вв. до н.э. в античной литературной традиции: фольклор, литература и история. М., 2005.

*Ладынин И.А.* Легенда о царе Аменофисе (Manetho, ed. W.G. Waddell, frg. 54, Chaeremon, FGrHist. 618. F. 1) и финал второго тома труда Манефона // Петербургские египтологические чтения 2007-2008: памяти О.Д. Берлева. К 75-летию со дня его рождения: Доклады. СПб., 2009

*Ладынин И.А., Немировский А.А.* Принципы контаминации исторических сообщений в сведениях Манефона о военно-политической истории Египта II тыс. до н.э. // Древность: историческое знание и специфика источника. Материалы международной научной конференции, посвященной памяти Э.А. Грантовского и Д.С. Раевского. Вып. IV. М., 2009.

*Gozzoli R.* The Writing of History in Ancient Egypt during the First Millennium B.C. (ca. 1070 – 180). Trends and Perspectives. L., 2006.

*Kitchen K.A.* The Third Intermediate Period in Egypt (1100-650 B. C.). 2<sup>nd</sup> ed. Warminster, 1986.

*Ladyinin I.A.* Sesostris–Sesonchosis–Sesoosis: The Image of the Great King of the Past and Its Connotations of the Lybian Time in Egypt // Cultural Heritage of Egypt and Christian Orient. Vol. 5. Moscow, 2010.

### **Подводно-археологические исследования с применением новейших технических средств**

Организация и проведение подводно-археологической разведки, на больших площадях, сложная и дорогостоящая задача. Оптимальным решением данной проблемы является использование современных технических средств, таких, например, как гидролокатор бокового обзора (ГБО). Это подтверждается положительным опытом исследований, недавно проведенных авторами в Северо-восточной части Черного моря.

Гидролокатор (сонар) и технология эхолокации была разработана еще в начале XX века. Постоянно развиваясь и совершенствуясь, гидролокаторы бокового обзора позволяют сегодня не только определять глубину, но и «увидеть» изображение дна. Высокое разрешение ГБО и широкая полоса обзора дают возможность осуществлять масштабный поиск подводных объектов, существенно сокращая время и материальные затраты. Более того, ГБО можно использовать в мутной воде, где визуальная разведка невозможна в принципе. Современные ГБО могут распознавать структуру дна и предметов, находящихся на нем. Вся информация о сканируемом подводном пространстве поступает в компьютер, который обеспечивает ее обработку, отображение в реальном времени и архивирование. В дальнейшем информация может подвергаться вторичной обработке.

Для проведения подводно-археологических изысканий 2010-2011 гг. был использован ГБО серии «Гидра» четвертого поколения. Этот гидролокатор бокового обзора позволяет осуществлять эффективное сканирование морского дна на глубинах до 70 м, с полосой захвата до 600 м, фиксировать объекты, находящиеся на дне, с разрешающей способностью от 3 см. С использованием гидролокатора бокового обзора «Гидра» были исследованы значительные площади морского дна в акватории республики Абхазия и в акватории Гераклеяского полуострова.

В результате проведенной подводно-археологической разведки был зафиксирован целый ряд объектов, которые представляют собой затопленные сооружения и следы кораблекрушений различных исторических периодов.

### **Роль буддийского движения в процессе строительства буддийских храмов в Японии в VIII в.**

Период с VII по VIII вв. в Японии характеризуется кардинальной переменой государственного и общественного строя, когда за удивительно короткий срок страна, где преобладал родоплеменной строй, превратилась в централизованное государство с развитой бюрократической системой (*рицурё*).

Примечательно, что именно в этот период буддизм, появившийся в Японии в VI в., постепенно превращается в государственную религию при поддержке императорского двора. Политика, проводимая императорами Тэмму (673-686), Сёму (724-749), императрицами Дзито (686-697) и Кокэн (756-783), способствовала превращению буддизма в средство государственной идеологии.

В это же время в Японии появляются первые буддийские философские школы, так называемые шесть школ периода Нара («*Нанто Рокусю*»), послужившие основой для дальнейшего развития буддийской философской мысли в Японии.

Среди этих школ выделяется буддийская школа «Хоссо», в которой исключительное внимание уделялось «пути бодхисаттвы» - процессу, необходимому для достижения просветления. Именно основатели школы «Хоссо» способствовали в VIII в. возникновению альтруистического движения среди буддийского духовенства, ставившего целью распространение буддизма среди населения. Его идеологи особо подчеркивали необходимость участия монахов в общественно полезной деятельности и благотворительных акциях в пользу неимущих.

Первым из таких монахов, которые активно участвовали в строительстве общественно полезных сооружений, считается Досё (629-700), один из патриархов школы *Хоссо*. Согласно записи в «Нихон рёики», он обучался в Китае у известного китайского буддийского деятеля Сюань-цзана (596-664). Как сообщается в его биографии в летописи «Сёку Нихонги», вскоре после возвращения из Китая, он отправился странствовать по провинциям, где «копал колодцы на обочинах дорог, строил лодки на всех переправах в бухтах, наводил мосты. Ему приписывается строительство моста через реку Удзи в провинции Ямасиро» (Ёсида Ясуо 1987, 37-39).

Говоря об альтруистическом буддийском движении, которое весьма способствовало популярности буддизма среди простого народа, нельзя не остановиться на деятельности другого известного буддийского монаха, Гёки (или Гёги) (668-749).

Во многих средневековых источниках утверждается, что Гёки принадлежал к школе *Хоссо*. Его имя также связывают с патриархом школы Досё, который, как считается, обучил Гёки, помимо философских доктрин буддизма, новейшим строительным техникам (освоенным им во время стажировки в Китае). Однако современные исследователи (Ёсида Ясуо, Дж. М. Августин) сомневаются в том, что Гёки мог обучаться непосредственно у самого Досё. Ёсида Ясуо ссылается на

«Гёки босацудэн», где говорится, что после своего посвящения Гёки провел более десяти лет в горах Икома, где предавался аскетическим практикам (Ёсида Ясуо 1987, 161-162). Предполагается, что это многолетнее подвижничество и определило дальнейшую деятельность Гёки. Он стал странствующим проповедником и вскоре собрал вокруг себя, как свидетельствуют «Нихон рёики», «более тысячи последователей», монахов и мирян. Новое движение, возглавляемое Гёки, вызвало неудовольствие официальных властей, поскольку большинство его последователей составляли беглые крестьяне, уклонявшиеся от уплаты налогов и трудовой повинности.

Как сообщает «Сёку Нихонги», весной 717 г. был издан специальный указ, в котором говорилось: «Ныне монашек (*сёсо*) Гёки и его ученики собираются на дорогах и извращенно проповедуют о наказаниях [за грехи] и о счастье, зазывают людей и наносят им раны, в каждом доме наставляют мирян и принуждают их давать [им] милостыню. Они лживо именуют себя «просветленными» и обманывают народ. Монахи и миряне, введенные в заблуждение, не выполняют свои обязанности, люди пренебрегают учением Будды и нарушают законы» («Сёку нихонги» 1964-1967, Т.35, 68).

Многие исследователи (А.Н. Игнатович, Дж.М. Августин, Ёсида Ясуо) отмечают, что данный указ подразумевал нарушение Гёки и его последователями 5-й статьи «О неприбывании в монастыре» уголовного кодекса для буддийских монахов и монахинь - «Сонирё». В ней говорится: «Если монах или монахиня не находятся в монастыре, а устраивают молельню в другом месте, собирают и поучают народ и вместе с тем самовольно предсказывают судьбы [людей], а также избивают монахов-старцев, то всегда подвергать [их] расстригу. Если провинциальная и уездная администрация, зная об этом, не запрещает [их действия], то налагать на нее наказание согласно уголовному кодексу» («Тайхорё» 1985, 66-67).

В действительности, же, как показывает Дж.М. Августин, Гёки и его последователи совершили гораздо больше правонарушений кодекса Сонирё. В частности, их действия нарушали ст. 1, 4, 23, 27, согласно которым запрещалось проповедовать мирянам, создавать группы последователей, заниматься магией и целительством, и т.д. (Augustine. 2005, 49). За нарушение этих статей полагалось расстрижение и епитимья, а в некоторых случаях (ст.1 и 27) – преследование по уголовному кодексу.

Тем не менее, ни одно из жизнеописаний Гёки не упоминает ни об этом указе, ни о мерах, предпринятых правительством, против него и его последователей. Соответственно, возникает вопрос: почему Гёки удалось избежать наказания, несмотря на вопиющие нарушения им кодекса «Сонирё»? Среди исследователей до сих пор нет единого мнения на этот счет. Так, Накаи Синко считает, что указ 717 г. был направлен не столько против Гёки и его последователей, сколько служил предупреждением всем монахам и монахиням, которые вне стен государственных монастырей проповедовали на улицах и занимались магией. Поскольку к 717 г. Гёки, судя по всему, был хорошо известен в столице, то императорский двор выбрал его, как пример открытого



неповиновения существующей государственной политике (Накаи Синко 1973, 58-56). Как полагает Дж.М. Августин, предпосылки возникновения подобной деятельности буддийских монахов заключались, прежде всего, в том, что ведомство по делам буддизма «Сого» и возглавляющие его представители буддийского духовенства (*санго*) в действительности не могли эффективно контролировать деятельность буддийской сангхи в VIII в. Хотя основные обязанности «Сого» заключались в том, чтобы следить за соблюдением монахами и монахинями кодекса «Сонирё», тем не менее, как утверждает Августин, многочисленные истории из «Сёку Нихонги» доказывают, что многие самопровозглашенные монахи (*сидосо*) в действительности нарушали кодекс и не несли за это никакого наказания. К середине периода Нара их количество увеличилось настолько, что императорский двор вынужден был разрешать официальное посвящение тем монахам, которые готовы были служить государству (Augustine 2005, 4). Ёсида Ясуо, напротив, утверждает, что императорский указ, направленный против Гёки, действительно имел последствия, повлияв на деятельность Гёки и его сторонников. Вместо проповедей они стали добровольно заниматься общественными работами: строили плотины и мосты, копали каналы, мостили дороги и т.д. (Ёсида Ясуо 1997, 160-161).

Можно рассмотреть несколько версий относительно того, почему императорский двор решил возвысить Гёки, вместо того, чтобы преследовать его вместе с последователями. Согласно первой, Гёки удалось избежать наказания благодаря покровительству императрицы Комё (Фудзивара-но Асукабэ-химэ), супруги императора Сёму, которая была дочерью министра Фудзивара-но Фухито.

Как говорится в «Сёку Нихонги», императрица была известна при дворе своим благочестием и приверженностью буддизму. Она была одним из инициаторов строительства храма Тодайдзи. Также она занималась благотворительностью. На ее средства была построена лечебница для бедных (яп. *сэякуин*) («Сёку нихонги» 1964-1967, Т.35, 57). Вполне возможно, что она могла знать о Гёки и его строительстве *фусэя* и буддийских храмов и тем самым способствовать его приближению ко двору.

По другой версии, выдвинутой Ёсида Ясуо, к строительной деятельности Гёки мог проявить интерес правящий род Фудзивара. Согласно «Гёки нэмпу», в 731 г. под руководством Гёки было воздвигнуто более восьми буддийских храмов в провинции Сэцу, недалеко от Нанива, где возводился императорский дворец. Как указывает Ёсида, примерно в это же время, в 726 г., сын министра Фудзивара Фухито (659-720), Умакаи был назначен главным смотрителем работ по возведению дворца. По этой причине он часто ездил в Нанива между 726 и 732 гг., судя по записям в «Сёку Нихонги». На этом основании Ёсида предполагает, что Умакаи мог слышать о деятельности Гёки или быть ее непосредственным свидетелем, поскольку храмы Дзэнгэн-ин и Такасэбаси-ин, сооруженные Гёки находились в окрестностях Нанива. Успешное строительство этих храмов могло

навести Умакаи на мысль использовать Гёки и его последователей в государственных строительных объектах (Ёсида Ясуо 1987, 217-218).

Эта версия выглядит весьма правдоподобной, если учесть, что введение системы *рицурё* в стране было сопряжено с масштабным строительством государственных объектов и, прежде всего, возведением новой столицы Нара в 708 г. по инициативе Фудзивара Фухито. Как указывают многие исследователи, этот проект, призванный укрепить мощь государственной власти, сопровождался также увеличением налогов и трудовых повинностей для крестьян. Была введена общая трудовая повинность для всех мужчин от 26 до 60 лет (*сэйтэй*), по которой от них требовалось 60 дней в году трудиться на государственных строительных работах. Тех же, кто уклонялся от работ, подвергали суровым наказаниям: от десяти до ста ударов плетьюми (Augustine 2005, 66). Однако даже жесткие меры, введенные правительством *рицурё*, не смогли предотвратить массовые бегства рабочих, о которых свидетельствуют записи в «Сёку Нихонги» между 711 и 712 гг. В связи с этим некоторые исследователи (Тамура Энтё) полагают, что строительство мостов, каналов и переправ Гёки и его последователями предназначалось для улучшения условий труда простых людей (Тамура Энтё 1984, 184). Как гласит жизнеописание Гёки в «Сёку Нихонги», за сорок лет под его руководством было сооружено 49 буддийских храмов, девять заведений, аналогичных по функции богадельням (*фусэя*), шесть мостов, три водостока, две лодочные пристани, переправы, пятнадцать запруд, семь водоемов, четыре канала, одна дорога (Augustine 2005, 67).

Как утверждает в «Гёки нэмпу», популярность Гёки как проповедника и организатора общественных работ навела императора Сёму на мысль пригласить его ко двору и поручить ему руководить отливкой гигантской статуи Будды Махавайрочаны для храма Тодайдзи (Судзуки Кейдзи 1997, 259). Во всех средневековых жизнеописаниях Гёки говорится о том, что император чтит и уважал Гёки, как святого, обменивался с ним посланиями и даже лично встречался. В «Сёку Нихонги» утверждается, что в 721 г. Гёки был приглашен во дворец для чтения проповедей. В 731 г. императорский двор издал специальный указ, по которому каждому мирянину (*убасоку*) старше шестидесяти лет и каждой мирянке (*убаи*), принимавшим участие в строительных проектах Гёки, дозволялось принять посвящение в монахи. И, наконец, в 743 г. Гёки было присвоено звание *дайсодзё* - «почтенного наставника» и дарован земельный надел в 100 *ко* земли («Сёку нихонги» 1964-1967, 77).

Тем не менее, ни один источник не проясняет, когда и при каких обстоятельствах состоялась встреча Гёки и императора. Большинство японских исследователей полагает, что это могло произойти между 740 и 741 гг. в провинциях Ямасиро и Сэцу. Как указывает Иноуэ Каору, ссылаясь на «Гёки нэмпу», в это же время Гёки и его последователи возводили там буддийские храмы и богадельни (Иноуэ Каору 1959, 121).

Участие самого Гёки в строительстве статуи Будды Махавайрочаны также остается неясным. Поскольку в некоторых источниках («Дайсодзё сяривёки», «Санбоэ котоба») ничего не говорится об этом, то ряд исследователей (Футаба

Кэнко) даже предполагает, что Гёки либо вообще не принимал участия в этом проекте, либо его роль была сильно преувеличена (Футаба Кэнко 1962, 510).

Дж.М. Августин, напротив, считает, что Гёки добровольно принимал участие в воздвижении статуи Махавайрочаны, но играл при этом скорее роль вдохновителя масс, нежели руководителя строительного проекта (Augustine 2005, 80). Это подтверждается записью в «Сёку Нихонги» от 743 г., где говорится, что «Гёки отправлял своих учеников и воодушевлял людей принимать участие в строительстве [статуи Вайрочаны]» («Сёку нихонги» 1964-1967, Т.35, 77). Можно предположить, что Гёки по-прежнему занимался проповеднической деятельностью, что, как говорилось ранее, было официально запрещено кодексом «Сонирё», однако правительство позволяло ему проповедовать в публичных местах, надеясь, что это привлечет как можно больше людей к строительству статуи.

После смерти Гёки в 748 г. у него осталось более 3000 последователей, многие из которых, как сообщается в его жизнеописаниях, именовали его «бодхисаттвой».

Хотя Досё и Гёки считаются наиболее яркими представителями буддийского альтруистического движения конца VII- начала VIII вв., тем не менее, как показывают исследования источников, другие буддийские монахи также являлись инициаторами строительства необходимых общественных проектов: мостов, дорог и переправ. Как гласит запись в «Сёку Нихонги», в 693 г. некий монах Хокё был награжден земельным наделом в три *тё* за руководство строительством гавани. Другая гавань, Кинки, в округе Мунаката, была сооружена в 767 г. под руководством монаха Дзюо («Сёку нихонги» 1964-1967, 85). В 754 г. в деревне Иэхара (совр. префектура Вакаяма) по инициативе монахов Мампуку и Каэя местная община соорудила мост через реку. Для успешного завершения строительства женщинами-мирянками (*убаи*) из той деревни было организовано переписывание «Праджня-парамита-сутры» (Augustine 2005, 90).

Примечательно, что строительство многих проектов, инициированных буддийскими монахами, проходило при поддержке верующих мирян-буддистов. Как отмечают Дж.М. Августин и Дж. Гудвин, верующие миряне (*убасоку* и *убаи*) не могли принимать участие в буддийских ритуалах или изучать сутры. Поэтому раздача милостыни монахам и участие в буддийском альтруистическом движении являлись для них единственной возможностью обрести условия для лучшего перерождения в следующей жизни согласно буддийским представлениям (Augustine 2005, 90; Goodwin 1994, 22). Однако кодекс «Сонирё» воспрещал свободное общение между монахами и мирянами. Слушать буддийские проповеди, чтения сутр и принимать участие в религиозных церемониях населению позволялось лишь в провинциальных буддийских храмах *кокубундзи* и *кокубуннидзи*. Тем не менее, как полагают исследователи, активное участие мирян-буддистов в строительстве «общинных храмов» (*тисики дэра*) свидетельствует о том, что система храмов *кокубундзи* не всегда соответствовала нуждам населения. Соответственно, напрашивается вывод о том, что буддийское альтруистическое движение конца VII- начала VIII вв. во многом стало

возможным благодаря активной поддержке общин мирян-буддистов. Возможно, таланты Досё и Гёки проявились именно в способности целенаправленно руководить этой деятельностью, которая, в конечном счете, послужила на благо всей страны.

### Литература

*Игнатович А.Н.* Буддизм в Японии: Очерк ранней истории. М., 1981.

«Нихон рёики. Японские легенды о чудесах», СПб, 1995.

«Нихон сёки. Анналы Японии», СПб, Т. II, 1997.

«Тайхорё», М., 1985.

*Augustine Jonathan Morris.* Buddhist Hagiography in Early Japan: Images of compassion in the Goyki tradition. London, 2005.

*Goodwin J.R.* Alms and Vagabounds: Buddhist temples and Popular Patronage in Medieval Japan. 1994.

*Ёсида Ясуо.* Гёки то рицурё кокка («Гёки и государство *рицурё*»). Токио, 1987.

*Ёсида Ясуо.* Гёки но синко сисо но хайкэй то сёи но кэйтэн («Влияние сутр на формирование взглядов Гёки») // «Гёки дзитэн», ред. Иноуэ Каору. Токио, 1997.

*Иноуэ Каору.* Гёки. Токио, 1959.

*Накаи Синко.* Нихон кодай но буккё то минсю («Общество и буддизм в Древней Японии»). Токио, 1973.

«Сёку нихонги» (Продолжение «Анналов Японии»). Токио, Кокуси тайкэй хэнсюкай, Т.35, 1964-1967.

*Тamura Энтё.* Гёки то сираги буккё («Гёки и корейский буддизм») // «Кодай тёсэн буккё то нихон буккё». Токио, 1984.

*Футаба Кэнко.* Кодай буккё сисоси кэнкю («Исследование по истории буддийской мысли»). Киото, 1962.

### **The Recent Finds at Gelot, Kuljab District, and their Importance for a Reconstruction of the Diffusion Pattern of the Sapalli Culture in Southern Tajikistan**

After the most recent excavations in the site of Gelot, in the Kuljab District, in Southern Tajikistan, carried out by the Institut of Oriental Studies; Moscow, The Institut for History, Archaeology and Ethnography, Dushanbe, and the Museo Nazionale d'Arte Orientale of Rome, we can say that the picture of the cultural development in the Bronze Age Southern Tajikistan, as it has been known up till now is could be changed.

In the 2007-2010 campaigns in the Gelot area, the excavations conducted by Dr Natalia Vinogradova and Dr Juri Kutimov have brought to light a number of burials of the farming Sapalli culture, dating from the earlier Sapalli and Djarkutan I phases (end of the III – beginning of the II millennium B.C.). The first two phases of the Sapalli culture are in this way documented in the Kuljab District.

The most remarkable of the Sapalli-Djarkutan phases burials excavated at Gelot is a grave of the catacomb type, discovered in the spring campaign of 2008, burial 2, which belonged to a woman and had a rich furniture including pottery vessels, beads and toilet objects. The most important item of the furniture is a small stone statuette representing a personage in the attitude of prayer of the statues of “orants” of protohistoric Mesopotamia. The statuette appears as belonging to the Bactrian artistic and iconographic tradition, and is a reinterpretation of the sumero-elamite statuettes of the IV and III millennia B.C.

The importance of the discovery of this burial lays in the fact that it is the first complex of the Sapalli-Djarkutan phases present in the area, at some extent comparable with the burial furniture of the great Sapalli Middle Bronze centres of Uzbekistan and Northern Afghanistan, moreover, with the other graves excavated in 2007 and 2008, it demonstrates that the Sapalli culture began to spread in Southern Tajikistan in the last centuries of III millennium in its earlier phases. This is confirmed also by a great number of fortuitous finds of the Middle and even of the Early Bronze Age discovered in the whole region during several years, including, in these last years, the Danghara area.

In the general opinion of the scholars the direction of the diffusion of the Sapalli culture in the Late Bronze Age had been East-West, from Southern Uzbekistan to Southern Tajikistan. The Sapalli culture, however, had also spread earlier, in the Middle Bronze Age, in Northern Afghanistan, in the Dashly Oasis, where the monumental complexes of the sites of Dashly 1 and 3 have been excavated. With the recent excavations at Gelot and Darnaichi, which document for the first time the presence of the Sapalli and Djarkutan phases in coherent contexts, we can reasonably think that this culture, between the last century of the III and the beginning of the II millennium, had begun to spread from Northern Afghanistan in the Southernmost part of Southern Tajikistan.

The archaeological research should establish whether the late Early and Middle Bronze Ages, can also be documented farther North and West in the previously excavated area, i.e. in the Vakhsh, Kafirnigan and Kyzylsu valleys, and in the Surkhandarja and Hissar valleys where, up till now, neither settlements, nor necropolis or single burials of the earlier periods of the Bronze Age have been found, or if, on the contrary, the early phases of the Sapalli culture are present only in the Danghara and in the Kuljab zones and, in this case, if the Sapalli culture had extended to the Northern areas only gradually, reaching it in the Molali phase.

*М.Б. МЕЙТАРЧИЯН*

### **О роли собаки в зороастризме**

Культ собаки имел широкое распространение у многих народов мира. Представление о связи собаки с потусторонним миром существовали у большинства индоевропейских народов.

Роль собаки исключительно велика в зороастризме.

Тринадцатый фрагмент «Видевдата» посвящен собаке. По уровню творения собака приравнивается к человеку. В некоторых текстах она упоминается перед женщиной и ребенком (Sykes 1915; Мейтарчиян 2001). Согласно поздней зороастрийской легенде, Ормазд создал пса *Zarīngōš* («Желтые уши») для защиты первочеловека Гайомарда от Ахримана (Воусе 1989).

В случае смерти собаки предписывается устроить для нее дахму. Мост Чинват охраняют две собаки («Видевдат» XIX, 30).

Многочисленные археологические работы в Средней Азии дали материалы, свидетельствующие о почитании собаки. Исследователи видят в них истоки зороастрийских представлений.

В Бактрии на поселении Джаркутан (вторая половина II тыс. до н.э.) было обнаружено 180 фрагментов костей собак, что составляет 27 особей. В комнате № 1 были захоронены 5 собак. Черепа собак отделены от тела. Они лежали на скоплении костей скелета, обращенные друг к другу. Под каменной дорожкой, ведущей к алтарю огня, находилось небольшое скопление посткраниального скелета собаки (Батыров 1990).

В могильнике Бустон VI (конец II тыс. до н.э.), в могиле № 76 обнаружены полные костяки двух собак в скорченном положении. Они обращены друг к другу. В могильной яме найдены глиняные поделки (статуэтка, три «фишки», ложка, плошка, алтарь). В сосуде (миска) – кисть руки человека, а сверху кости барана (ребра и задняя ножка). По мнению Н.А. Аванесовой, это символическое захоронение. Она проводит параллели с сообщением «Видевдата» XIX, 30 о том, что две собаки сопровождают небесную деву, встречающую душу праведника у Чинватского моста (Аванесова 2001).

В могиле № 371 могильника Бустон VI захоронена одна собака. Найден астон с крышкой. Внутри него – поделки из необожженной глины (три

“факела”, маленький вотивный сосуд). Под астодоном в небольшой лунке – два наконечника стрел и рядом – бронзовая, гофрированная полосочка – “дождь” (имитация) и пять гончарных сосудов. У входа и на полу могилы встречались древесные угольки (сообщение Н.А. Аванесовой).

В Бактрии кушанского времени, в могильнике Туп-хона (погребение 281) был обнаружен скелет собаки. Могильная яма схематично повторяла форму скелета. Захоронение находилось на глубине 142 см от поверхности. Собака лежала на правом боку, головой на С – С-В, лапы подогнуты (Литвинский, Седов 1984).

Череп собаки был найден во втором сооружении некрополя Тепаи-шах (Литвинский, Седов 1983). Собака занимала почетное место в верованиях маргушцев. Захоронения собак обнаружены в разных местах котлована-мавзолея и ряде погребений Северного Гонура. В могиле № 3210 было обнаружено захоронение собаки в специальной попоне, расшитой гипсовым бисером, что сопоставляется с предписанием хоронить собак в саване (Сарианиди 2010).

В цисте 3600 на западном фасе Северного Гонура отмечены погребения собак с “большим уважением” (Сарианиди 2010).

На “Главном некрополе Гонура” обнаружены обожженные внутри могилы с захоронениями собак. В.И. Сарианиди считает эти захоронения глубоко символическими (Сарианиди 2010).

В могиле № 3900 находились скелеты семи молодых людей. Сверху лежали семь больших собак-алабаев (туркменские овчарки). На самом верху котлована находились останки восьмой собаки с проломленной головой. В.И. Сарианиди связывает эти находки с характеристикой собаки, данной в 13 фрагменте «Видевдата», где она сравнивается с восемью существами и делает вывод о двойственном отношении зороастрийцев к собаке: с одной стороны, к ней относились как к человеку, с другой – как к низшему существу (Сарианиди 2010).

На мой взгляд, зороастрийцы относились к собаке исключительно как к самому чистому существу.

Как отмечает М. Бойс, зороастрийцы высоко ценят такое качество собаки как преданность. Противопоставляют ее кошке, которую считают вероломной, эгоистичной. Они считают кошку созданием тьмы и нечистым существом. Особенно заботились, чтобы не допустить кошку в комнату, где лежал умерший, так как ее взгляд, вопреки церемонии *sagdīd*, предоставлял возможность демонам войти в тело. Обычно зороастрийцы не держат кошек, но если кошка проникнет в дом, зороастрийцы ее прогоняют, не причиняя никакого вреда. Но бывают и исключения. М. Бойс упоминает о своем знакомстве со старым тяжело больным зороастрийцем в Йезде, который жил один и имел в качестве своего постоянного собеседника пушистого кота, спокойно сидевшего рядом.

Зороастрийское отношение к собаке рационально и разделяется большей частью людей. М. Бойс отмечает, что это рациональное уважение смешивается со значительной частью таинственности, связанной с чрезвычайно древними верованиями о природе зла и судьбе души в грядущем (Воусе 1989).

Мусульмане в Иране досаждали зороастрийцам, подбрасывая мертвую собаку на зороастрийские улочки (Boyse 1989). Смерть бездомной собаки проходит незаметно. Но когда умирает домашняя собака, она проводит свои последние дни в обществе семьи. Ее смерть, как смерть благого творения, подобно смерти человека, представляет особый триумф для сил зла. Поэтому необходимо было проводить обряды, препятствующие распространению инфекции и оказывающие помощь душе самой собаки достичь небес. Как и в случае смерти человека, один из членов семьи берет яйцо и идет к жрецу с традиционным сообщением: “душа отправилась в дорогу”. Жрец совершает церемонию *Dron-e Šroš*, но только держит 3 прутика *barsom* в руке, вместо 5, необходимых для мирянина и 7 для жреца (Boyse 1989). Тело переносили на пустошь в старой *sedra* или священной рубашке для савана, повязанной поясом *košti*. На рассвете 4-го дня проводили краткие ритуалы, затем – на тридцатый день и первую годовщину.

Мусульмане относятся к собаке как к нечистому существу. Но многочисленными исследованиями этнографов в Средней Азии зафиксированы верования и обряды, свидетельствующие о благожелательном к ней отношении. Очевидно, эти материалы говорят об отголосках зороастрийских представлений.



### Праздник полнолуния в храме Хатхор в Дендере

Праздник полнолуния, или праздник середины месяца (*smdt*), был одним из наиболее значимых в системе календарных праздников лунного года. О характере церемоний этого праздника известно немного. Тексты заупокойной литературы сообщают о проведении в дни растущей луны жертвоприношений усопшему, направленных на его возрождение в ином мире (Pug. 657 a-e, СТ III, 62 a-c). В храме Ахмену Тутмоса III сохранилась сцена подношения Амону-Ра, совершаемого фараоном в праздники растущей луны, среди которых упоминается праздник полнолуния (PM<sup>2</sup>II, 111; Récoill 2000, pl. 49).

Праздник полнолуния считался временем наполнения, т.е. исцеления глаза-уджат, или Ока Хора, вырванного у Хора Сетом. В храме Хатхор в Дендере (греко-римское время) над внешней лестницей гипостильного зала находятся изображения 14 богов, поднимающихся на крышу храма (рис. 1; PM VI, 80 [264-265]; LD IV, Vl. 56, a). На верхней ступени лестницы представлен глаз-уджат, охраняемый богом Тотом. Из сопроводительных текстов следует, что 14 богов символизировали 14 дней между новолунием и полнолунием, а глаз-уджат олицетворял полную луну (Herbin 1982, 240-242). Каждый из богов принимал участие в наполнении глаза. Как сообщают тексты, в день полнолуния отмечалось несколько событий мифического характера: возвращение из Нубии богини Хатхор к своему отцу Ра; воссоединение правого и левого глаза, которые символизировали соответственно солнце и луну; победу Ра и Осирис-Иах-Тота над врагами (Herbin 1982, 258-260).





Рис. 1.

О ритуальной программе праздника полнолуния тексты умалчивают. Упоминание об одной церемонии, проводившейся в этот день, содержится в 113-й гл. Книги Мертвых (далее – КМ). Здесь приводится мифическое сказание, согласно которому Исида потеряла своего сына Хора в болотах города Нехена. Она воззвала к богу Себеку, прося его отыскать Хора; Себек забросил сеть в болота, выловив кисти и руки бога. Тогда были «принесены руки Хора ему (т.е. Ра – А.М.) во время /ритуала/ открытия лица (*wn-hr*) его на празднествах месяца /и/ середины месяца» (Neville 1886, кар. 113. 7-8).

Выражение «открытие лица» соотносится с выражением «отверзание уст и очей» (Blackman 1935, 2, n. 5) – ритуалом, проводившимся над статуями богов и усопших и наделявшим их жизнью. Церемония «открытие лица» означала также снятие покрывала со статуи бога (Wb. I, 313:4) – действие, имевшее место, в частности, во время праздника Нового года. Накануне праздника жрецы поднимались на крышу храма, неся наосы со статуями богов (Cauville 1995, 62-63). Статуи помещали на ночь в киоск, а на следующий день, когда лучи солнца проникали в киоск, с них снимали покрывала (Fairman 1954, 186). Сам обряд назывался «единение с солнечным диском» (*hnm itn*). По мнению Г.Фэрмана, в день Нового года над статуями богов проводился также ритуал «отверзание уст и очей» (Fairman 1954, 187). На это намекает запись календаря храма Эдфу, описывающая церемонии I *šmw* 19. Здесь говорится о следовании процессии Хонсу на крышу храма, о совершении «открытия лица» и «отверзания уст» (Edfou V, 400. 8-401.2). В данном случае ритуал «открытие лица» упоминается как отличный от «отверзания уст» и означает скорее снятие покрывала со статуи.

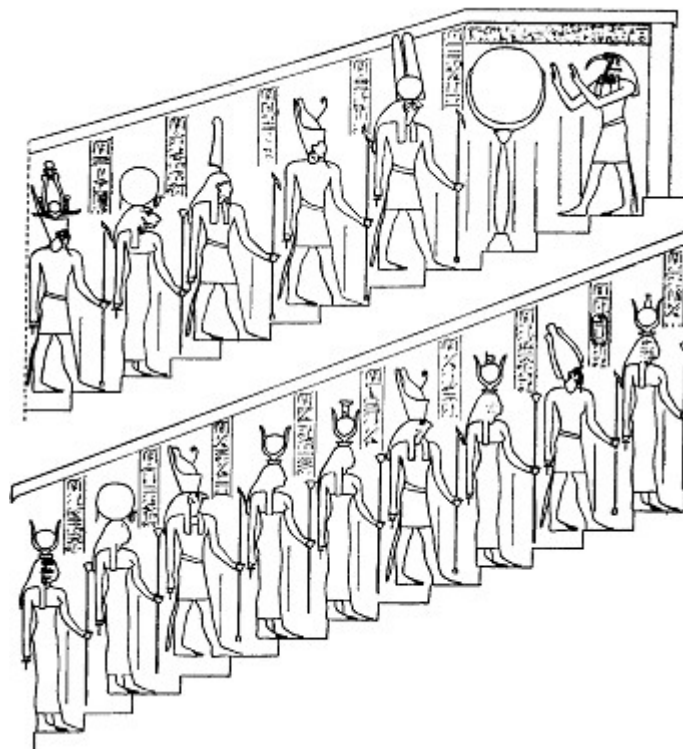
Таким образом, во время различных праздников статуи главных богов приносили на крышу храма для проведения обрядов, направленных на оживление этих богов. То же самое, по-видимому, происходило во время праздника полнолуния, о чем свидетельствует композиция из храма Дендеры, где изображения богов размещены над лестницей, ведущей на крышу (Cauville 1995, 83). Среди божеств находятся Атум, Осирис, Исида, Хор, Нефтида, Хатхор, каждый из которых соотносился с определенным днем лунного года. Заметим: в сопроводительных текстах нет четкого отождествления Хора с луной и глазом-уджат, в отличие от Хатхор, которая «сияет (*h<sup>c</sup>*) в левом глазе» (или в «горизонте левого глаза», *šht i3bt*) – прямое указание на лунный характер богини (Herbin 1982, 250). Вполне вероятно, статуя Хатхор играла главную роль в обряде *hnm itn* во время праздника полнолуния. О проведении этой церемонии косвенно говорит упоминание в текстах мотивов освещения глаза-уджат лучами богов и прибытия Хатхор «в свое жилище, чтобы соединиться со своей статуей» (Herbin 1982, 241). Другое подтверждение – календарные записи храма Дендеры, где сообщается о совершении обряда *hnm itn* Хатхор в праздники полнолуния I *šmw* и новолуния III *šmw* (Brugsch 1883, 367. 22-24).

Не исключено, что статую вносили в часовни Осириса, построенные в западной и восточной частях крыши (PM VI, 93). В рельефах этих часовен неоднократно встречаются мотивы, связанные с днем полнолуния. Так, в западной часовне находится изображение ладьи с глазом-уджат, Тотом и Шу; к

этой ладье подходят с восхвалениями 14 богов, обозначающих дни растущей луны (PM VI, 93 [18-19]; LD IV, 59b); другой мотив – богиня Нут, простертая над лунной лестницей, на вершине которой стоит бог Тот, совершающий поклонение глазу-уджат (PM VI, 96; Brugsch, 1883, 62). В восточной часовне (внутренняя комната) вновь встречается изображение 14 богов, плавание глаза-уджат, а также композиция из 14 глаз-уджат, помещенных в знак горизонта  (PM VI, 100; Cauville 1995, 77-78). Вероятно, последняя сцена отражает, в том числе, суть праздника полнолуния: исцеление глаза-уджат возможно в результате его соединения с солнцем. С другой стороны, учитывая связь Хатхор с «горизонтом» левого глаза (см. выше), названный сюжет может означать также единение Хатхор с солнечным богом Ра. Характерно, что в потолке той же комнаты находится отверстие (световой колодец), через которое проникали лучи солнца (PM VI, 100). Возможно, во время праздника полнолуния именно в эту комнату приносили статую Хатхор для проведения обряда «открытие лица» и *hnm itn*. Вследствие освещения статуи лучами солнца происходило, с одной стороны, исцеление глаза-уджат, а с другой – соединение правого и левого глаз, солнца и луны соответственно.

Помимо «открытия лица» в 113 гл. КМ упоминается еще один сюжет, имевший отношение к празднику полнолуния. После принесения рук Хора бог Ра говорит: «Я дал ему (т.е. Хору. – А.М.) убиенных (*hni*), пребывающих в них на празднествах месяца /и/ середины месяца» (Naville 1886, кар. 113. 9-10). Здесь, видимо, содержится намек на проведение обряда уничтожения врагов Хора, имевший место в названные праздники. Из надписей храма Эдфу известно, что во время праздника Священного брака Хатхор и Хора (отмечался с новолуния до полнолуния III *šmw*) на 2-й день лунного месяца (=праздник месяца) проводилось ритуальное убийство врагов царя: уничтожались надписанные именами врагов модель гиппопотама и парусный свиток, в сети ловили птиц и зверей, олицетворявших врагов (Edfou V, 134; Fairman 1954, 198). Не исключено, что подобные обряды совершались и в праздник полнолуния в храме Дендеры. Причем проводились они, видимо, до обрядов «открытие лица» и *hnm itn*, означавших восстановление глаза-уджат и победу света над тьмой. В связи с этим можно привести отрывок текста 80-й гл. КМ, где от лица усопшего говорится: «Я наделил Тота /всем необходимым/ в храме бога-Луны (*i<sup>c</sup>h*), чтобы наступил пятнадцатый день празднества... Я пришел, чтобы прогнать тьму (*kkw*); она будет светом» (P.Ani, pl. 28).

### Литература

*Blackman A.M.* The Stela of Nebipusenwosret: British Museum, No. 101 // The Journal of Egyptian Archaeology. 1935. Vol. 21.

*Brugsch H.* Thesaurus Inscriptionum Aegyptiacarum. Altaegyptische Inschriften. Abt. I-II. Lpz., 1883.

*Cauville S.* Le temple de Dendera: Guide archéologique. Le Caire, 1995.

*Fairman H.W.* Worship and Festivals in an Egyptian Temple // Bulletin of the John Rylands Library. 1954. Vol. 37. №. 1.

*Herbin F.-R.* Hymne à la lune croissante // Bulletin de l'Institut Français d'Archéologie Orientale. 1982. Т. 82.

*Naville É.* Das ägyptische Todtenbuch der XVIII. bis XX. dynastie. Bd. I: Text und Vignetten. В., 1886.

*Pécoil J.-F.* L'Akh-menou de Thoutmosis III à Karnak. La Heret-ib et les chapelles attenantes: Relevés épigraphiques. P., 2000.

*А.П. МОШИНСКИЙ*

### **Дигорская культура. Проблемы выделения и хронологии**

В отдельную Дигорскую культуру Е.И.Крупнов (Крупнов 1951) предложил выделить памятники второй половины II тыс. до н.э. горной Дигории и прилегающих к ней с запада горных районов. Термином «Дигорская культура» в течение долгого времени никто не пользовался. Новые раскопки в Горной Дигории на могильнике Кари Цагат позволили вновь поднять вопрос о правомерности выделения дигорской культуры (Мошинский 2000).

Для выделения археологических культур предкобанской эпохи Северного Кавказа мы оперируем следующими признаками: керамика, женские украшения, погребальный обряд. При выделении дигорской культуры сразу можно отметить тот факт, что, представляя собой устойчивую развивающуюся систему, по керамическому комплексу она практически тождественна материалам из предгорной Балкарии и далее на запад вплоть до Верхнего Прикубанья. По погребальному обряду – перекликается с Брильским могильником в Раче (там же находят аналогии некоторые типы топоров, булавок и птицевидные бляхи).

Исходя из практической идентичности керамического комплекса, мы можем говорить о единстве происхождения населения, заселявшего предгорную Балкарию и Дигорское ущелье Северной Осетии. В то же время и погребальный инвентарь, и погребальный обряд на этих территориях разительно отличаются. Таким образом, на уровне единого керамического комплекса мы, вероятно, должны говорить о культурно-исторической общности.

С другой стороны, наличие по обе стороны Большого Кавказского хребта ряда одних и тех же типов металлических изделий позволяет нам подтвердить тезис о существовании Дигорско-Рачинского металлургического очага. Отсутствие в Раче целого ряда женских украшений, определяющих, наряду с керамикой, лицо Дигорской культуры, заставляет нас предполагать, что южная граница последней проходила по югу ущелья.

На основании анализа памятников Дигорского ущелья можно говорить, что их совокупность образует внутренне связанную систему, что они имеют значительные черты сходства, обусловленные общими для этого населения традициями. Эти черты сходства проявляются в керамическом комплексе, в женских украшениях и прочем погребальном инвентаре, погребальном обряде.

Таким образом, на сегодняшний день мы можем говорить о том, что дигорская культура располагалась исключительно в Дигорском ущелье, что определялось его естественной географической замкнутостью.

Наличие разных культур в предкобанское время прослеживается при сравнении материалов из Дигорского ущелья и из могильника Беахни-Куп у с. Чми, расположенного на востоке Северной Осетии. Здесь мы видим не только безусловное отличие в номенклатуре женских украшений и сильное отличие в прочем инвентаре, но и ощутимую разницу в керамическом комплексе. Данные о погребальном обряде этого могильника, к сожалению, весьма ущербны. Общий же комплекс весьма многочисленного инвентаря этого памятника имеет очень устойчивый характер и, судя по всему, также представляет собой систему. Здесь мы видим большую серию листовидных кинжалов, вытянутые височные подвески с заходящими друг за друга концами, своеобразную керамику. Иначе говоря, имеются все предпосылки для выделения Беахни-Купской культуры.

Наличие на относительно небольшой территории Северной Осетии двух синхронных культур не должно смущать исследователей. Не надо забывать, что речь идет о горной зоне, перерезанной с севера на юг ущельями, создающими естественные границы для распространения древнего населения, заселявшего горы. Весьма вероятно, что это заселение происходило волнами и разные ущелья заселялись в разное время и из разных мест. На определенном этапе, происходила нивелировка этих культур, вплоть до практически полного их слияния в кобанское время.

К сегодняшнему дню стало абсолютно ясно, что тезис о заселении Дигорского ущелья выходцами из Закавказья (Motzenbäcker 1996) абсолютно неправомерен. Какие бы не были параллели в металлическом инвентаре и погребальном обряде, керамический комплекс с абсолютной достоверностью свидетельствует о северокавказском происхождении населения, заселившего горы во II тыс. до н.э.

Отдельно надо остановиться на непростом вопросе о хронологии предкобанской эпохи.

Вся эпоха безусловно делится не на два периода, как изначально считали мы с В.И.Козенковой (Козенкова, Мошинский 1995) а на три. Это стало с определенностью ясно после раскопок комплексов могильника Кари Цагат (Мошинский 2000; 2001; 2002; 2003; 2004; 2008; 2009; 2010; Скаков 2001; 2003; 2004).

Первый предкобанский период эклектичен и неустойчив, что особенно ярко видно по керамическому комплексу погребения 3 из Верхней Рутхи. В этом периоде происходит заселение горных районов. Причин его мы пока не знаем, но, судя по всему, оно связано с какими-то глобальными экологическими подвижками. Для этого периода характерны молоточковидные бронзовые булавки с дугами на перекладине.

Первый этап второго предкобанского периода (для Дигории – первый период дигорской культуры) маркирован составными веерообразными булавками и составными булавками с пластинчатым двуспиральным навершием.

Для второго этапа дигорской культуры и соответственно второго этапа второго предкобанского периода характерен комплекс погребения 6 могильника Кари Цагат, погребения 10 и 16 Верхней Рутхи. Этот период маркируется цельнолитыми булавками с навершием в виде павлиньего пера (без бараньей головки) и цельнолитыми булавками с пластинчатым двуспиральным навершием с дополнительными скрепками.

В отличие от А.Ю. Скакова я не считаю, что с завершением второго этапа второго предкобанского периода дигорская культура прекращает свое существование. Как показывают долбежевские комплексы из могильника Хор-Гон, ажурные булавки с навершием типа «павлинье перо» продолжают бытовать, но в усложненном виде и с бараньей головкой. Наличие в Былымском кладе такой булавки только подтверждает это положение. Продолжают бытовать и булавки с пластинчатым двуспиральным навершием но в упрощенном виде без дополнительных скрепок. Наличие среди дигорских материалов отдельных булавок с навершием в виде ажурных розеток, характерных для соседней Балкарии (наряду с цельнолитыми веерообразными) также закономерно, как и наличие в Былымском кладе характерной для Дигории булавки с навершием в виде павлиньего пера с бараньей головкой.

Дигорская культура никуда не исчезает, но внутри нее происходят трансформации, появляются инновации в погребальном обряде, зооморфная пластика и т.д. Именно этот третий этап дигорской культуры, соответствующий третьему предкобанскому периоду, может именоваться протокобанским. Изначально, В.И.Козенкова присвоила это наименование этому историческому этапу, имея в виду его переходный характер (Козенкова 1981).

Отдельно стоит вопрос об абсолютных датах для всех выделенных этапов предкобанской эпохи. А.Ю. Скаков сделал попытку предложить эти даты, опираясь на параллели в сопредельных культурах. Надо отметить, что, предлагая эту абсолютную шкалу, он каждый раз оговаривает ее условность (Скаков 2001).

Предкобанский I период им датирован (со значительной степенью условности) в рамках второй четверти II тыс. до н.э. Если учесть тот факт, что I предкобанский период по А.Ю. Скакову соответствует первому периоду (весьма кратковременному, на наш взгляд) и первому этапу второго периода (первому этапу дигорской культуры) по нашей шкале, то с этой датой можно согласиться с той оговоркой, что значительная часть этой эпохи приходится на бытование памятников первого этапа дигорской культуры, т.е. на первый этап второго предкобанского периода по нашей схеме. Весьма вероятно, что собственно первый предкобанский период может приходиться на первую четверть II тыс. до н.э.

Предкобанский второй период датирован им XV-XIV веками. Эта дата (все с той же степенью условности) также не вызывает возражений, хотя, на наш взгляд, предпочтительнее говорить еще более условно о середине II тыс. до н.э. По нашей схеме, это – второй этап второго предкобанского периода – второй этап дигорской культуры.

Дата третьего предкобанского периода (протокобанского) – третьего этапа дигорской культуры, не претерпела изменений – это XIII-XII века.

Такая шкала вполне обеспечена материалом и может быть принята.

### Литература

*Козенкова В.И.* О протокобанской группе древностей на Северном Кавказе // Тезисы докладов научной конференции, посвященной новейшим открытиям в области археологии и 100-летию археологического съезда. Тбилиси, 1981.

*Козенкова В.И., Мошинский А.П.* Кобанская культура Кавказа: генетические корни и условия формирования (третья четверть II тыс. до н.э.) // Историко-археологический альманах. Вып. 1. Армавир-М., 1995.

*Крупнов Е.И.* Материалы и исследования по археологии Северного Кавказа. Материалы по археологии Северного Кавказа докобанского периода. // Материалы и исследования по археологии СССР. 23. М.-Л., 1951.

*Мошинский А.П.* О правомерности выделения Дигорской культуры // XXI «Крупновские чтения» по археологии Северного Кавказа. Кисловодск, 2000.

*Мошинский А.П.* Ажурные булавки протокобанской эпохи (к вопросу об относительной хронологии Дигорской культуры) // Северный Кавказ и кочевой мир степей Евразии: V «Минаевские чтения» по археологии, этнографии и краеведению Северного Кавказа. Ставрополь, 2001.

*Мошинский А.П.* Протокобанская эпоха на Северном Кавказе // XXI «Крупновские чтения» по археологии Северного Кавказа. Кисловодск, 2002.

*Мошинский А.П.* Место Горной Дигории в кобанской культурно-исторической области. Дигорская культура, дигорская группа памятников центрально-кобанской культуры, дигорский вариант центральной позднекобанской культуры // Чтения, посвященные 100-летию деятельности В.А.Городцова в Государственном Историческом музее. Часть II. М., 2003.

*Мошинский А.П.* Кобанская культурно-историческая область и горная Дигория. // Древний Кавказ: ретроспекция культур. Международная научная конференция, посвященная 100-летию со дня рождения Е.И.Крупнова (XXIII Крупновские чтения по археологии Северного Кавказа). М., 2004.

*Мошинский А.П.* Протокобанская эпоха на Северном Кавказе и археологические культуры. // Отражение цивилизационных процессов в археологических культурах Северного Кавказа и сопредельных территорий. (Юбилейные XXV «Крупновские чтения» по археологии Северного Кавказа). Владикавказ, 2008.

*Мошинский А.П.* Дигорская культура и Дигорско-Рачинский металлургический очаг // Древность: историческое знание и специфика источника. Вып. 4. Материалы международной научной конференции. М., 2009.

*Мошинский А.П.* Протокобанский период, Кобан I или предкобанская эпоха? // Проблемы хронологии и периодизации археологических памятников и культур Северного Кавказа. XXVI «Крупновские чтения» по археологии Северного Кавказа. Магас, 2010.

*Скаков А.Ю.* Хронология протокобанских памятников.// Бронзовый век Восточной Европы: характеристика культур, хронология и периодизация. Материалы международной научной конференции «К столетию периодизации В.А.Городцова бронзового века южной половины Восточной Европы». Самара, 2001.

*Скаков А.Ю.* Об одной категории протокобанских украшений // Российская археология. 2003. № 1.

*Скаков А.Ю.* Протокобанская эпоха на Кавказе // Кавказ: история, культура, традиции, языки. Сухум, 2004.

*Motzenbäcker I.* Sammlung Kossnierska. Der digorische formenkreis der kaukasischen bronzezeit. // Museum für-und Frühgeschichte, Bestandskataloge. Berlin, 1996. Bd. 3.

*А.А. НЕМИРОВСКИЙ*

Список стран из надписи Тукульти-Нинурты Тп. 16 и сфера влияния Касситской Вавилонии на Загросе в XIII в. до н.э.

В одной из надписей Тукульти-Нинурты I сразу после описания завоевания им Вавилонии следует пассаж, содержащий список 38 стран: «Я стал господином всей страны Шумера-и-Аккада (Вавилонии). Страны Мари, Хана, Рапику, Горы Ахламеев, Харгамуш, Муканаш, Бит-Макки, Бит-Кулла, Акриаш, Сиккури, Хузуш, Турнасума, Хашшилуна, Шада, Саппани, Турсинухлия, Дури, Узамия, Харнапхи, Курдишше, Улайаш, Ульмуя[ш], Хуссауш, Эзауш, Дамнауш, Аринни, Бирите, Аррапхи, Курбата, Агалишна, Шадаппа, Камзикла, Каммараш, Элуре, Камменза, Албада, Сикапда, Шабилла – я привел их под единую (мою) власть. Дань их стран, богатство их гор приносили ко мне» (RIMA 1. A.0.78.23, 67-84). Поскольку этот пассаж помещен непосредственно после констатации завоевания Вавилонии, при отсутствии упоминаний любых других походов после покорения Вавилонии остается трактовать его как результат этого покорения и видеть в приведенном списке перечень областей, аннексированных Тукульти-Нинуртой в результате победы над Вавилонией, т.е. составлявших до завоевания им Вавилонии владения этой последней (сама Вавилония, как известно, составила под властью Тукульти-Нинурты особое царство, находившееся в унии с Ассирией). Такое толкование приведенного перечня вскользь высказывала уже Дж.М. Мунн-Ранкин. В самом деле, часть этих областей – Хана, Мари, Рапику, Аррапха и др. – уже по своему политико-географическому положению в XIII в. должны были принадлежать либо Ассирии, либо Вавилонии, так что если Тукульти-Нинурта завоевал их, то разве что у вавилонян.

Как показывают первые четыре члена процитированного перечня (они в совокупности покрывают долину среднего Евфрата), Тукульти-Нинурта перечисляет подчиненные области по рубрикам, отвечающим географическим кластерам, но внутри кластеров определенного порядка не придерживается



(Рапику лежит юго-западнее Ханы и Мари, а горы ахламеев – северо-восточнее их). Многочисленные топонимы на бит- (так именовались касситские, а много позже – арамейские племенные княжения), –уш и –аш (типично касситского облика) и на –ри, -хи, -ни, -шше, -ада, -ухлия (типично хурритского облика) отсылают, в общем, к региону Загроса и его предгорьев, включая североцентральный, хурритский сектор этого региона. Локализации известных топонимов (Аррапха в районе Киркука; Аринни – ср. Аринни при Верхнем Забе; Сиккури и Саппани к юго-востоку от Ассирии в направлении Замуа, лежавшей при верхней Дияле; Турнаsuma на средней Дияле, Улайаш к востоку от нее; Бирите – обычное название Тикрита) и созвучных топонимов, известных и локализуемых по другим средне- и новоассирийским источникам (ср. Харгамуш из нашего списка с Харгой при Верхнем Забе; Муканаш с Мукания в районе Джизре; Бит-Кулла с Кулларом – североцентральным Загросом; Ульмуаш с Ульмания/Эламуниа/Аламуном – средне-верхним отрезком Верхн. Заба; Думнаш с Тумни/Тумме близ Ульмания/Аламуном; Элуре с хребтом Аллурия и рекой Аллурия юго-западнее Урмии; Эзауш с урартской приурмийской областью Азау(н)/Уайаис/Уаси, прилежащей на севере к реке Аллурия; Албаду с Албури и Алварзой, городами смежной урартской области Айаду у истоков Верхнего Заба, соседящей с Азау(ном) по р. Аллурия, ср. тж. Албак – область у тех же истоков Верхн. Заба; Узамию с Замуа / Мазамуа?) географически согласуются друг с другом и с их хурритским и касситским фонетическим обликом, а их порядок позволяет непротиворечиво разбить весь перечень на географические кластеры (кластер I – Средний Евфрат, топонимы 1–4; кластер II – ближайший к Ассирии пояс северо-восточных гор от Джизре через Киррури к Загросу, топонимы 5, 6, 8; кластер III – области Замуа и нижне-средней Диялы, топонимы 10, 12, 15, 18, 21; кластер IV – второй по дальности от Ассирии ареал северо-востока, включает бассейн верхне-среднего течения Верхнего Заба и прямо продолжающий этот ареал территориально юго-западный берег Урмии, топонимы 22, 24, 25, 26, кластер V – Тикрит и Аррапха, «ближний юго-восток» для Ассирии, топонимы 27, 28; кластер VI – дальний северо-восток, включает западный – северо-западный берег Урмии, топонимы 34, 36). Эти кластеры граничат друг с другом и в совокупности покрывают компактную территорию (см. карту), что подтверждает вышеприведенные локализации.

Поскольку все эти страны – области, отторгнутые Тукульти-Нинуртой от Вавилонии при завоевании последней, остается считать, что накануне этого завоевания, ок. 1230 г., Касситская Вавилония взяла Ассирию в клещи, контролируя и долину Среднего Евфрата, и обширные районы к востоку от Тигра, в горах Загроса и бассейне Верхнего Заба вплоть до южного и западного берега Урмии включительно. Касситские цари Вавилона не в первый раз владели Загросом (Агум II величался царем «чужаков/дикарей-кутиев», известна «Крепость Вавилонян» / «Пристанище касситов» в районе Хамадана), но в первый раз распространяли свое влияние так далеко на север. Это согласуется с тем, что ассирийцы стали совершать походы в районы к югу от Урмии (Турукки, Нигимхи) еще раньше, при Ададнерари I, и проникновение в этот же регион



(и севернее) вавилонского владычества в середине XIII в. надо связывать с вавилоно-ассирийским противоборством и намерением царей Касситского Вавилона окружить Ассирию с трех сторон (видным из прослеженной только что конфигурации вавилонских владений), обеспечив ей два основных фронта: с востока, от Загроса – Урмии – Верхнего Заба, и с юга, от собственно Вавилонии и Евфрата. Тем самым касситы фактически предвосхитили грядущий смертельный для Ассирии союз Вавилонии и Мидии, навязавший ассирийцам борьбу на те же два фронта. Дополнительным свидетельством в пользу всего сказанного является упоминание «горы Куллар» (северный Загрос) в контексте ассиро-вавилонской борьбы при Тукульти-Нинурте I в ассирийской «Синхронической истории».

Владычество Касситской Вавилонии на Верхнем Забе может быть сопоставлено и с обитанием здесь изолированной группы касситов. Факт такого обитания следует: а) из того, что владетель Хубушкии на Верхнем Забе у Ревандуза носил позднее касситский титул «янзи»; б) типичные топонимы касситов на –ауш / –аш фиксируются в текстах Тиглатпаласара I двумя ареалами: во-первых, юго-восточнее Нижнего Заба, т.е. на границах основной территории загросских касситов, и, во-вторых, в районе Бабхи, при реке Бохтан).

Отметим, что походы касситских царей, начиная с завоевания Назимарутташем Намара (нач. XIII в.), поставили под их контроль все группы касситов вне Вавилонии (среднедьяльско-намарскую, основную загросскую,

верхнезабскую), что также может быть следствием продуманной внешнеполитической стратегии по восстановлению связи вавилонских касситов с более традиционными соплеменными общностями и воссозданию сферы власти касситских царей Вавилона на горном востоке, утраченной, как показывает сопоставление ряда данных, к исходу XIV в.

*А.Д. НИКИТИНА*

### **Правоотношения дарения и обмена в старовавилонском праве в первой половине II тыс. до н.э.**

Рассматривая правоотношения дарения необходимо, прежде всего, отметить, что на государственном уровне какие-либо подарки носили, в большей степени, единичный характер, что объясняет отсутствие существенного внимания составителей хронологически близких нормативно-правовых актов к указанному объекту права.

В законах царя Липит-Иштара таким правоотношениям посвящены статьи 15 и 16, где сообщается о царском даре-*miktum*, который свободный общинник не имел права продать. В законах Хаммурапи они рассматриваются в статьях 150, 165, 171, и частично 178 (Roth 1997, 29, 109-117). Все они касаются семейного права и представляют собой совершенно разные виды подарков.

Источники материального права по данному вопросу можно разделить на несколько групп: дары родным и приемным детям, в т.ч. как выделение брачной доли для последующего выхода замуж или брачного дара как выкуп за невесту сына, а также подарки жене, частные пожертвования храму и дары царя.

Типичный договор дарения по структуре практически полностью соответствует известному нам договору наследования (Schorr 1913, 282-304, 375-376).

К существенным условиям договора в таком виде документа мы можем отнести перечисление объектов, входящих в дар и, прежде всего, недвижимости, а также указание имен дарителя и одаряемого. К предписываемым условиям может быть отнесено, к примеру, указание на то, что женщина, получившая дар, перед смертью имеет право выбрать того брата или наследника, которому она захочет передать указанное имущество. В качестве инициативных условий может

выступать требование ежегодной выплаты налогов по указанному объекту дарения.

Исследуя процессуальные источники, мы можем отметить, что подобные исковые требования похожи на документы судебных процессов по институту наследования. Они близки по своему содержанию к виндикационным искам. Таким образом, можно отметить, что многие документы дарения полностью соответствуют имеющейся в тот период нормативно-правовой базе, кроме тех текстов, которые не находят прецедентов в таких источниках.

Обратившись к правоотношениям обмена, необходимо отметить, что нормативно-правовая база таких договоров ещё уже, чем у предыдущих текстов. Мы можем указать только статью 41 законов Хаммурапи, в которой запрещается выменивать имущество царских слуг на какое-либо другое имущество (Roth 1997, 88-89). Наиболее любопытным для исследователя является упоминание о внесении задатка (*niplātum*), положенного при таком обмене. Фрагментарность нормативных источников, в данном случае, свидетельствует о формировании подобного типа документов в период активного развития обычного права (т.е. до конца III тыс. до н.э.). Однако, в отличие от других текстов, их структура не приобрела такого законченного канонического вида.

В предписываемые условия входят сведения о необходимой уплате задатка, а также любопытная правовая формула *ša iragamu bītam kima bītīm inadīn* «который (из них) вчинит (иск по поводу дома), отдаст дом за дом» (Schorr 1913, 161-168, 383-384, 447-453). На основании указанного факта можно также сделать вывод, что такие договоры в отличие от сделок купли-продажи, в некоторых случаях, могли быть обратимыми.

В другом документе похожая формула выглядит немного по-другому *ul iturama aḥatum ana aḥati ul iragām* «не (будут) возвращать (собственность друг другу), (и не будут) жаловаться друг на друга» или *aḥum ana bāgrī aḥim izzāz* «один (каждый из них) будет отвечать за (вчинение) иска перед другим».

Некоторые договоры обмена по своей структуре практически полностью совпадают с договорами купли-продажи. Мы обнаруживаем в предписываемых условиях договора три главные ритуально-правовые формулы таких сделок (*awassu gamrat, bukan(n)u šūtuq* и *libbīšu ṭab*), что свидетельствует о близости таких договоров, один из которых (договор купли-продажи) иногда предшествует другому. К примеру, если собственник хочет расширить свой участок за счёт земли соседа; последний не хочет продавать свою недвижимость, но готов выгодно обменять её на другую.

В некоторых случаях могут обмениваться не сами объекты собственности или владения, но и права на такое владение и пользование в течение строго определенного срока. Обмену могут подлежать не только недвижимость, но и рабы.

Обращаясь к процессуальным документам, мы, прежде всего, должны отметить, что они также представляют собой иски, которые по своей структуре повторяют похожие источники купли-продажи.

В итоге договоры дарения, по нашему мнению, можно разделить на две неравные части. Большая часть, в которую не входят дары царя и храмовые пожертвования, в той, или иной степени относится к договорам наследования. Выделение этих документов в отдельный тип для интересующего периода во многом условно. Однако мы можем отметить процесс зарождения и формирования того типа документов, который в современном праве называется договором дарения.

По поводу царских даров мы можем отметить, что, вероятно, такой вид дара был временным, т.к. не мог быть отчужден по желанию принявшего дар.

В отличие от последних договоры обмена, несмотря на их близость по структуре и содержанию к сделкам купли-продажи, начинают в рассматриваемый нами период оформляться как отдельный вид договоров. Содержание его структурных элементов ещё подвержено изменениям, но основные части договора, характерные для всех документов подобного типа, уже оформились.

Наряду с обменом собственности контрагентов, они иногда фиксируют обмен активов, находящихся в пожизненном владении и пользовании.

Появление и развитие новых типов договоров может являться одним из свидетельств повышения уровня правовой культуры, характерного для исследованного периода.

### Литература

*Roth M.T.* Law collections from Mesopotamia and Asia Minor. Atlanta, 1997.

*Schorr M.* Urkunden des altbabylonischen zivil- und prozessrechts, Leipzig, 1913.

Н.А. НИКОЛАЕВА

### **Картвело-индоевропейские контакты в III/II–II тыс. до н.э. по данным лингвистики и археологии**

Проблемы этногенеза народов Кавказа, принадлежащих к индоевропейской, северокавказской и картвельской языковым семьям, вызывали и вызывают неизменный интерес историков как древности, так и современности. Приоритетное положение в решении этой проблемы занимает лингвистика и археология. Если тезис об автохтонности и раннем появлении в этом регионе носителей северокавказских и южнокавказских языков, отразившихся в памятниках куро-аракской культуры, является аксиомой для многих исследователей, то лингвистическим фактам столь же раннего индоевропейского присутствия на Кавказе в III–II тыс. до н.э. (древнейшие *индоевропеизмы* и *древнеевропеизмы* в пракартвельском и грузинско-занском языках (Климов 1994)) пока не дано удовлетворительного исторического объяснения.

Корреляция данных лингвистики с данными археологии бронзового века Северного Кавказа имеет перспективу успешного решения проблемы

индоевропейской атрибуции ряда археологических культур Северного Кавказа безотносительно к разным концепциям локализации индоевропейских прародин и независимо от них.

Традиция выявления древнейших лексических индоевропеизмов в картвельских языках является длительной, причем сначала некоторая лексическая общность двух языковых семей принималась как свидетельство их генетической связи (Климов 1994, 8), но в настоящее время обоснована их ареальная природа (Климов 1994, 206).

Уточнение ареала картвело-индоевропейских контактов зависит как от локализации индоевропейского присутствия относительно Кавказа, так и от локализации прародины картвелов. В настоящее время большинство кавказоведов придерживается концепции автохтонности картвелов в Закавказье, согласованной с гипотезой Т.В. Гамкрелидзе и Вяч.Вс. Иванова о прародине индоевропейцев на территории Армянского нагорья (Гамкрелидзе, Иванов 1984; Климов 1994). На данный момент ни лингвисты, ни археологи не видят оснований для локализации индоевропейцев на Северном Кавказе (Климов 1994, 209, 212).

Относительно времени ареальных картвело-индоевропейских контактов единства среди лингвистов также нет, но Г.А. Климов выделяет три уровня заимствования: праязыковый (до 19 в. до н.э.), грузинско-занский (19-13 вв. до н.э.) и более поздний, доисторический, считая, что «взаимодействие индоевропейских и картвельских языков не ограничивается рамками некоторой древнейшей поры и продолжается на протяжении едва ли не всех последующих эпох вплоть до исторически засвидетельствованного периода» (Климов 1994, 206, 213). Анализ грузинско-занского фонда индоевропеизмов показывает, что 15 из 40 лексем (37,5%) являются производными от диалектного индоевропейского архетипа; 12 из 40 лексем (30%) имеют континуанты только в древнеевропейских языках (славянский, балтский, германский, кельтский, итальянский); 5 из 40 лексем (12%) представляют заимствования только из индоиранского, иранского, индоарийского; 6 из 40 (13%) – лексем, выводимые как из индоиранского, так и из древнеевропейских языков; 12 из 40 (30%) лексем выводимы из хеттского, древнеевропейских, индоиранских и тохарских языков. Анализ «доисторических» индоевропеизмов, которые могут относиться и к более раннему хронологическому уровню, показывает, что 18 из 41 лексем (43%) происходит из диалектного индоевропейского архетипа; 17 из 41 лексем (41,5%) имеют континуанты в балтийских, германских, кельтских, латинском. Это самая большая группа картвельских индоевропеизмов, которая имеет продолжение в европейских языках. Только 7 из 41 (ок. 15%) лексем происходит из иранских и индо-арийских языков.

Из 15 параллелизмов между пракартвельским и индоевропейскими языками корнесловы ‘сердцевина, ядро плода’ ‘четыре’ (Климов 1994, 62); ‘игла, колючка’, ‘стоять’ (о засухе, жаре) находят продолжение в кельтских, балтских, славянских языках (Климов 1994, 93).

В отмеченных 40 параллелизмах грузинско-занских и индоевропейских языков наиболее близкие аналогии для грузинско-занской основы ‘бурдюк, сума’,

безрогий бык' зафиксированы соответственно в германских и балтских, славянских языках (Климов 1994, 99). Грузинско-занский корнеслов 'виноградная лоза' сопоставляется непосредственно с диалектным славянским корнесловом (Климов 1994, 108). 'Самец, баран' в формальном и семантическом плане сопоставим с продолжением индоевропейского архетипа в латинском и балтийских языках (Климов 1994, 109). 'Жаба' представлена балто-славянскими, германскими соответствиями. По выражению Г.А. Климова, «является диалектным североевропейским соответствием картвельскому архетипу» (Климов 1994, 111). 'Поросенок' в грузинско-занском имеет соответствия в литовских и славянском языках; 'тина' имеет аналогии в литовском; 'лиса' – в германском и кельтских языках (Климов 1994, 124). 'Пыль' имеет аналогии в германских языках (Климов 1994, 126). 'Медь' имеет отчетливые параллели с латинской и литовской формами, которые переводятся как 'светить, сверкать' (Климов 1994, 133). Особого внимания заслуживает грузинско-занская основа 'обух топора', имеющая континуанты в кельтских, итальянских, германских и балто-славянских ветвях индоевропейского праязыка (Климов 1994, 156), а 'журавль' в грузинско-занском языке фонетически и семантически особенно близок к славянскому, а также к латинскому и балтийским языкам (Климов 1994, 163).

В свете гипотезы о формировании культур раннебронзового века западной и центральной части Северного Кавказа в результате миграции населения из Центральной Европы (Николаева 2006; 2007; 2010; 2011), кубано-терская культура (КТК: 21-13 вв. до н.э.) в своих древнейших памятниках (первый этап КТК: Дзуарикау 1/19, 5/2, 6/1, 7/4) связана происхождением с районами из ареала культуры шаровидных амфор, шнуровых керамик («Древняя Европа», по Г. Крае). Куро-аракская культура (КАРК) в своих вариантах обычно связывается с носителями картвельских и северокавказских языков. Смешанные комплексы КТК и КАРК традиции близки по времени к первому этапу КТК (второй этап КТК: Дзуарикау 1/15 и 2/2), и, следовательно, представляют собой отражение картвело-индоевропейских и индоевропейско-северокавказских контактов.

Большинство картвельских индоевропеизмов, имеющих континуанты в языках древнеевропейской ветви ПИЕ языка, объяснимо контактами картвелоязычного населения со слабо расчлененной на диалекты древнеевропейской этнолингвистической общностью, представленной памятниками кубано-терской культуры.

Степной вариант КТК (или кубано-днепровская/новотитаровская культура) является эквивалентом индоариев (Николаева 2007, 3-26), которые также оставили след, но более слабый, в фонде картвельских индоевропеизмов.

### Литература

*Гамкрелидзе Т.В., Иванов Вяч.Вс.* Индоевропейский язык и индоевропейцы. Тбилиси. 1984. Т. 1–2.

*Климов Г.А.* Древнейшие индоевропеизмы картвельских языков. М., 1994.

*Николаева Н.А.* Древнеевропейцы на Северном Кавказе // Вестник Московского государственного областного университета. Серия «История и политические науки». №1. М., 2006.

*Николаева Н.А.* Индоарии на Северном Кавказе // Вестник Московского государственного областного университета. Серия «История и политические науки». №1. М., 2007.

*Николаева Н.А.* Этнокультурные процессы на Северном Кавказе в III-II тыс. по данным археологии, лингвистики, мифологии // Краткие сообщения Института археологии РАН. № 223. М., 2010.

*Николаева Н.А.* Этнокультурные процессы на Северном Кавказе в контексте древней истории Европы и Ближнего Востока. М., 2011.

*К.Д. НИКОЛЬСКАЯ*

### **Порицание воровства в древнеиндийской традиции**

С того момента, как человек стал фиксировать юридические нормы, одним из главных вопросов любой правовой системы стала охрана собственности. Самые суровые наказания следуют за посягательство на имущество другого человека. В зависимости от того, какая культура порождает запрет на попытку присвоить чужое, стоит то, как этот запрет мотивируется. Обращаясь к проблеме мотивировки запрета на воровство в Индии, важно заметить, что, как и любая иная сторона человеческой жизни в индийской культуре, тема посягательства на чужое имущество не должна рассматриваться в отрыве от ритуально-кастового контекста. Исследователь любого вопроса, касающегося отношений собственности на индийском материале, оказывается на стыке двух тем, которые в научной литературе крайне редко рассматриваются в комплексе: анализ древнеиндийского права и изучение ритуально-кастовой проблематики практически всегда происходят изолированно друг от друга.

Тема воровства широко представлена в памятниках эпических, в драмах, в прозе, однако подробнее всего вопрос, разумеется, разбирается в нормативных текстах. Вне зависимости от жанра и времени становления все они рассматривают посягательство на чужую собственность как преступление, требующее воздаяния. В то же время традиция литературы дхармашастр видит в воровстве (*steya*) не только преступление в юридическом смысле этого слова, но и тяжкий религиозный грех (*mahā rā taka* – XI. 55). Манусмрити, в частности, ставит его в один ряд с поглощением недозволенной пищи (*Manu* XI. 153-162) и недопустимыми половыми сношениями (*Manu* XI. 170-179). В контексте ритуально-кастовой тематики и то, и другое оказывается наиболее опасным для статуса человека.

Подтверждение связи темы посягательства на чужое имущество с ритуально-кастовыми вопросами обнаруживается в другой части текста Ману (IV. 201), а также близких контекстах Яджнавалкьи (I. 159), затем и в более позднем



памятнике – дхармашастре Вишну (64. 1). Все они сходным образом разбирают одну и ту же ситуацию и формулируют запрет: не следует совершать омовение в чужом водоеме (Ману: *parakīyanipāneṣu na snāyād dhi kadā cana*; Яджнавалкья: *rañsa piṇḍānanuddhṛtya nasnāyāt paravāriṣu*; Вишну: *para-nipāneṣu na snānam ācaret*), ибо совершающий омовение пятнается грехами (Ману: *duṣkṛtāmśena **lipyate***) хозяина водоема. Ясное объяснение запрету, таким образом, дает только Ману, но очевидно, что все три текста имеют в виду одно и то же обоснование. Ситуация не подходит под квалификацию «кража», однако может рассматриваться в контексте посягательства на чужую собственность или, как минимум, в качестве контакта с чужим имуществом.

Следуя той же логике, текст Ману обещает часть греха хозяина движимого и недвижимого имущества человеку, присвоившему его без согласия хозяина (букв. «неданное» – *adatta* – IV. 202). По той же причине не следует носить обувь, одеяние, священный шнур, украшения и т.д. другого человека (IV. 66). Наконец, в IX книге того же текста ситуация раскрывается полностью: добродетельный царь (*nṛpaḥ sādhuḥ*), который присваивает имущество грешника, пятнается его грехами (*tena doṣeṇa **lipyate*** – IX. 243) и, соответственно, лишается своей добродетели. Ситуация, очевидно, может в принципе распространяться шире: на получение налогов, даров, угощения и т. п. – то есть на любой физический контакт с материальным объектом, имеющим другого хозяина. Представления такого же рода в драме Шудраки «Глиняная повозка» отражены в словах брахмана Чарудатты: «Нельзя хранить во внутренних покоях то, что носила на себе гетера».

Наконец, обращает на себя внимание и используемый в подобных контекстах (Ману IV. 201; IX. 243 и т.д.) глагол. Первичное значение *lip-* связано с буквальным физическим загрязнением (Согласно Малому Петербургскому словарю: *bestreichen, beschmieren, besudeln*; ср. Ману IV. 56) и лишь затем с осквернением ритуальным. Соответствующую окраску получает и представление о характере и механизме воздействия чужого имущества на вора.

Складывается система представлений, в которой качества вещи оказываются идентичны качествам ее хозяина, в определенном смысле, отождествляя их, представляя имущество логичным продолжением его владельца. Устанавливаемое тождество между человеком и его собственностью демонстрирует характерный не только для Древней Индии, но и для многих иных древних культур способ «выражения отношения *иметь* в терминах отношения *состоять из*» (Романов 2003, 243-244), представление о том, что подлинная принадлежность чего-либо кому-либо «может быть выражена путем приурочения или отнесения к его плоти...» (Перепелкин 1966, 9).

Если имущество осмысляется как составная часть человека-собственника, если оно есть «“продолжение” человека за пределами тела» (Клочков 1983, 49), то вступление в контакт с этим имуществом, в сущности, типологически подобно физическому контакту с его владельцем, что в контексте индийской культуры представляется гораздо более существенным, чем в любом ином обществе. Очевидно, любой физический контакт с чужим имуществом, подобный контакту с его владельцем, может быть в силу разных обстоятельств чреват ритуальным

осквернением. Следовательно, мы говорим о возможности буквального физического влияния качеств вещи (идентичных качествам ее владельца) на состояние человека, собирающегося ее присвоить или с ней контактировать каким-либо иным образом. По этой причине, в частности, во всех текстах наиболее четко регламентируются не предмет и обстоятельства дара, а лица, участвующие в ситуации дарообмена. Ибо их статус, в особенности, статус первоначального владельца, влияет на те качества вещи, которыми она наделяет получателя дара.

В конечном итоге контакт с материальным объектом устанавливает подобие – украденного и крадущего, дарителя и одариваемого, угощающего и поедателя; они в определенном смысле отождествляются друг с другом через предмет, их соединяющий. Отношения такого рода сродни магическим связям, которые Э. Лич вслед за Дж. Фрэзером характеризует как вариант симпатической магии – магию контагиозную, т.е. основанную на «законе контакта» (Лич 2001, 37; Фрэзер 1980, 22). Следовательно, всякую собственность от посягательств защищает сила, строящаяся, по выражению М. Мосса на «идее заражения»: «...личные свойства, болезни, жизнь, удача ... могут быть переданы по симпатической цепочке... В случае символического заражения... происходит слияние образов, в результате чего возникает относительная тождественность вещей и существ, находящихся в контакте» (Мосс 2000, 156-157).

Интересно, что по сходной логике выстраивается и система наказаний вора за пределами данного земного существования (отправление правосудия в мире людей мало чем принципиально отличается от правовых традиций иных народов, колеблясь между штрафом и смертной казнью, предполагая также возможность клеймить вора, увечить, высылать и т.п.). Так, в тексте Ману (IX. 51-52) устанавливается прямая зависимость потенциального ущерба вору от украденного предмета. Та же мысль присутствует и в тексте Яджнавалкьи (III. 210 (211)). В дхармашастре Вишну говорится, что похититель коней (т.е. лишивший прежнего владельца средства передвижения) будет хромым (45. 14), похититель слова – немым (45. 12), похититель светильника (т.е. оставивший прежнего владельца впотьмах) – слепым (45. 20). В том же памятнике сообщается: в будущем рождении человек лишается того, что украл в рождении нынешнем (*yad yat parebhyaḥ tvādadyāt puruṣaḥ tu nir-aṅkuṣaḥ / tena tena vihīnaḥ syād yatra yatrābhijāyate* – 52. 15). Наказание, таким образом, уподобляется преступлению. Перед нами снабженный индийским колоритом классический принцип талиона, ассоциирующийся для человека европейской культуры, прежде всего с ветхозаветным положением «око за око, зуб за зуб», но равным образом присутствующий в значительной части древних судебных кодексов. В то же время, вор лишается в будущем именно того, чего он лишает прежнего хозяина, соответственно, опять же ему уподобляется.

Устанавливается симпатическая цепочка следующего вида: свойства владельца вещи (пищи, воды) = свойствам самой вещи (пищи, воды) → вещь (пища, вода), передаваемая с этими свойствами новому владельцу / вору → последний через присвоенную (полученную в дар) вещь (пищу, воду)

приобретает свойства прежнего владельца. Выстраивается причинно-следственная связь, создающая эффект тесного контакта и взаимного влияния всех трех компонентов цепочки. Украденный или подаренный предмет выступает в качестве медиатора свойств исконного владельца. Такого рода представления породили одну из мотивировок запрета на воровство в Древней Индии.

### Литература

- Клочков И.С.* Духовная культура Вавилонии: человек, судьба, время. М., 1983.
- Лич Э.* Культура и коммуникация. Логика взаимосвязи символов. М., 2001.
- Мосс М.* Очерк о даре. М., 1996.
- Мосс М.* набросок общей теории магии // Социальные функции священного. СПб, 2000.
- Перепелкин Ю.А.* Частная собственность в представлении египтян Старого царства // Палестинский сборник. Вып. 16 (79). М. – Л., 1966.
- Романов В.Н.* Историческое развитие культуры. Психолого-типологический аспект. М., 2003.
- Фрэзер Дж.* Золотая ветвь. М., 1980.
- Böhtlingk O.* Sanskrit-Wörterbuch in kürzerer Fassung. St. Petersburg, 1884.
- Mayrhofer M.* Kurzgefaßtes etymologisches Wörterbuch des Altindischen. Heidelberg, 1956-1972.

*Н.М. НИКУЛИНА*

### **Аполлон и куро́сы в искусстве греческой архаики. Памятники с островов Эгейского моря**

Аполлон — один из самых древних греческих богов, культ его существовал еще в микенский период у греков-ахейцев, что отражено в словаре микенского языка. Возможно, он был связан с близким ему критским, минойским культом, а через него имел еще более глубокие корни, уводящие на восточные территории. Существует и малоазиатская гипотеза его происхождения (впервые ее высказывали У. Виламовиц и М. Нильссон в пользу Ликии и Карики) и гипотеза хеттская, которую выразил, опираясь на один из хеттских текстов, Б. Грозный. Среди прочих богов там упоминается и Апулунас, в котором и Грозный, и Нильссон увидели отдаленный прототип греческого Аполлона. Сопоставление с вавилонским «abullu» позволило определить его функцию — бог-охранитель ворот и города. Мнение о негреческом происхождении данного культа поддерживал и А.Ф. Лосев. И все-таки этимология имени «Аполлон, Аполлонос» — пока все еще неясна. Исходя из данных самого древнегреческого языка, с учетом всех его диалектных вариантов, определить ее не удастся, поэтому есть основание считать ее неиндоевропейской. Интересные соображения на этот счет

высказывает С. Яцемирский, связывающий ее с критским языком, но они еще не опубликованы.

Разгадать значение имени «Аполлон», основываясь на содержании разных смысловых вариантов этого многофункционального, сложного и во многом противоречивого культа, имевшего длительное историческое развитие, вообще невозможно. Еще Платон писал об этом культе в «Кротоне», но сумел понять вовсе не его происхождение, а космогоническую природу, нерасторжимое единство и целостность во всех его проявлениях. Аполлон — и стреловец, имеющий губительную силу, и прорицатель, способный определять судьбы, и божество, несущее избавление от бед и исцеление от болезней. Одновременно он — божество, утверждающее гармонию на земле и в космосе, несущее свет и красоту, покровительствующее музам и наукам. Он соединяет все: Землю и Небо, мир богов и темный мир теней.

Культ Аполлона имел всеобщее распространение и считался собственно греческим, хотя и Гомер, и мифологические традиции, связанные с Дельфами и Делосом, свидетельствовали скорее о том, что он — пришелец. Святилища Аполлона находились на всех греческих территориях и часто оказывались на месте эгейских, более древних культовых построек. И в ранний период греческой истории, в эпоху геометрики и ранней архаики, когда этот культ занимал ведущее положение, вместе с культами Геры, Артемиды и Посейдона, и потом, когда в зрело - и позднеархаическое время он начал утрачивать свое важное место на фоне новых по значимости культов Афины, Диониса и Зевса, пиетет по отношению к нему продолжал сохраняться.

Особо почитался Аполлон на островах Эгейского моря, где он был любимым божеством и где, возможно, появились первые его изображения. К концу VIII—началу VII вв. до н.э. относится, например, небольшая бронзовая статуя, выполненная в технике выколотки, которая находится теперь в Археологическом музее Ираклеона. Она была найдена в храме в Дреросе на Крите, вместе с фигурками Лето и Артемиды, и представляет собой фигуру юноши. С Критом и другими островами связаны и первые каменные изображения, входящие в так называемую Дедалическую группу, выделенную Г. Рихтер. В течение VII века постепенно складывалась типология, соответствовавшая греческим представлениям об Аполлоне. Эллины видели его вечно прекрасным, сильным и молодым. Отсюда — и логическая связь с курсом, греческим юношей. Неудивительно, что типология курса и самого Аполлона развивались вместе, были взаимосвязаны. Нагота Аполлона в его изображениях, по мнению М. Нильссона, изначально имела защитительную магическую и очистительную силу. Курсы-адоранты тоже представлялись, как и он, обнаженными, и это была сакральная, необычная нагота. Обнаженными они соревновались, плясали и пели хвалебные песни. Сам пэан — гимн Аполлону, по Нильссону, тоже имел очистительное воздействие. На террасе Торжеств в древней Фере сохранилась надпись VIII в. до н.э., в которой приветствуются участники праздника гимнопедии, юноши, почитавшие и славившие Аполлона.

Создавая свой образ Аполлона-Куроса и Куроса-адоранта, греческие мастера использовали, как эгейские образцы, так и скульптурные изображения, существовавшие на других территориях Древнего мира. Через Крит и Самос, через финикийские центры и полисы Малой Азии, через Навкратис и Кирену дошел до них канонический древнеегипетский образ — идеальный тип мужской стоящей фигуры, символический, сакральный (связанный с их заупокойным культом), условно-обобщенный и, вместе с тем, соотносимый с реальным. Он оказался созвучным желаниям греков, вполне импонировал им своей возвышенностью, цельностью и жизненной убедительностью. Греческие художники взяли за основу его схему с выдвинутой вперед левой ногой, символизирующую остановленный шаг вечного движения в ирреальном пространстве, но переосмыслили ее на иной лад. Со временем они вдохнули в свой образ юноши силу жизни, наделили его реальной подвижностью и объемностью, а к концу архаического периода сообщили черты портретности, отразившей индивидуальные особенности конкретной личности. С середины VI в. до н.э. Куросы-адоранты утрачивают роль вотива, становятся либо статуями атлетов-победителей, прославивших свой полис, либо надгробными изображениями молодых воинов, подобно знаменитому аттическому Кройсосу, о преждевременной смерти которого рассказывает эпитафия на постаменте. Символический шаг и символический египетский образ переходят в совершенно другое измерение: условный шаг в ирреальном пространстве становится реальным шагом в реальном пространстве, а сам он — исторической личностью, гражданином полиса. Аполлоны-Куросы и Куросы-адоранты, повторяющие образ самого божества, характерны только для VII-го и первой половины VI в. до н.э. Последним Аполлоном-Куросом в мраморе был, наверное, Аполлон Тенейский середины VI в. до н.э. Статуя из его святилища, находящаяся в Мюнхенской Глиптотеке, отличается той мерой обобщенности и величия, той особой внутренней выразительностью, одухотворенностью, которые могут быть характерны только для божества. Мало кто и сегодня называет его иначе. Аттический Курос из Валомандры тоже датируется серединой VI в. до н.э., но он уже принадлежит другому поколению изображений. Из ранних архаических образов Куроса известны в основном аттические и беотийские (те, что из Дипилонского некрополя, храма Афины на мысе Сунион и святилища Аполлона Птойоса). Меньше известны произведения с восточных греческих территорий, хотя они тоже очень интересны и во многом показательны. Особого внимания заслуживают ранние изображения Куросов из Островной Греции, которые выделяются и своей образностью, и своей необычной масштабностью (некоторые из них просто относятся к разряду колоссов). Среди этих образов — и бесспорные изображения самого Аполлона, созданные непосредственно для его святилищ по заказу полисов и принесенные ему в качестве дара, и одновременно — изображения местных мифологических героев или почитаемых предков, также переданных в образе Куросов, напоминающих Аполлона.

Бесспорным воплощением образа Аполлона является, конечно, найденная во фрагментах его огромная 5-ти метровая мраморная статуя, дарованная в

древнейший храм святилища на Делосе жителями Наксоса. Об этом свидетельствует надпись на постаменте. Статуя датируется 1-ой половиной VII в. до н.э. и относится к самым ранним масштабным изображениям Куросов и Аполлона. Иначе определяется тоже 5-ти метровая мраморная статуя Куроса, найденная в знаменитом святилище Геры на Самосе (ее можно увидеть в одном из залов Археологического музея Самоса). В данном случае это явно вотивное приношение, связанное с каким-то героизированным, особо почитаемым гражданином Самоса, но не с самим Аполлоном. Изображение имеет некоторые индивидуальные особенности и датируется надписью 580 г. до н.э. Почти тем же временем (590 г. до н.э.) определяют, как известно, и знаменитые статуи Клеобиса и Битона, выполненные известным мастером Полимедом из Аргоса. Наксос и Самос были теми греческими центрами, которые особенно известны своими мастерами и произведениями из мрамора. Они контактировали и с полисами Материковой Греции, и с восточными соседями.

В каменоломнях Наксоса еще и в наши дни лежат незавершенные, когда-то забракованные колоссальные статуи: не то самого Аполлона, не то вотивные Куроса. Одну такую незавершенную статую, видимо, пытались уже вывезти из каменоломни, но повредили по дороге (откололась часть правой ноги), поэтому ее оставили лежать прямо на поле. Сейчас она находится в саду одного частного владения в селении Мили (ее высота 7,5 м.). Другая такая же грандиозная по масштабу статуя куроса или Аполлона (ее высота тоже 7,5 м.) так и осталась лежать на большой высоте в самой древней каменоломне в том же самом селении. Трещина, неожиданно образовавшаяся, и здесь не позволила завершить окончательную обработку.

Селение Мили расположено на северо-западе Наксоса, не очень далеко от самого города Наксос, столицы этого острова, а еще одно селение, с не менее интересной достопримечательностью, чем Мили, находится на побережье в юго-восточной части. Это селение, много столетий сохраняющее название «Аполлон», известно своей гигантской фигурой этого греческого божества, высеченной прямо на наклонной поверхности мраморного массива, на большой высоте. Размер этой фигуры — 9,5 м. Статуя не завершена и скорее является горельефным, а не объемным изображением: оно пока еще полностью остается в самом блоке камня. Трещина образовалась на шее, поэтому голова до конца не проработана, зато видна согнутая в локте правая рука, держащая чашу (чаша и лук — атрибуты Аполлона, которые были и в делосской статуе). Те же традиционные атрибуты сопровождали изображение и в позднеархаической бронзовой статуе Аполлона из Пирея. О том, что это — Аполлон, а не просто Курос, свидетельствует надпись. Огромная фигура из селения Аполлон тоже, как и делосская, датируется первой половиной VII в. до н.э., т.е. относится к очень раннему периоду архаической эпохи. Она интересна, впрочем, не только своим неосуществленным изображением Аполлона, но и тем, что по-существу является наскальным изображением, которое заставляет мысленно соотнести его и с соседними малоазиатскими, и с хеттскими памятниками.

Случайно это или неслучайно, но если этимология самого имени Аполлон, действительно, имеет связь с хеттским именем и с вавилонским *abullu* или с критским близким значением — «ворота, вход», то окажется удивительным совпадением еще один любопытный факт. Своеобразным символом Наксоса является находящийся на холме акрополя, недалеко от гавани, огромный мраморный портал недостроенного греческого периптериального храма Аполлона. Нет самого храма (он только размечен, не построен), но есть со всей тщательностью выполненный портал-вход, открытый всем ветрам, ярко озаренный солнцем, воспринимаемый как символ — знак самого этого великого божества.

*А.А. ПЕТРОВА*

### **К вопросу о значении жертвенных формул «хотеп-ди-несу» в частных гробницах эпохи Древнего царства**

Жертвенные формулы «хотеп-ди-несу» являются не только главными текстами в частных гробницах Древнего царства, но составляют одну из важнейших частей их оформления в целом. Это свидетельствует о том огромном значении, которые имели эти формулы для египтян. Какова же была цель, с которой они помещались в гробницах?

В литературе, посвященной этому интереснейшему типу текстов, как правило, делается акцент на связи формул "хотеп-ди-несу" с реальными жертвенными ритуалами, которые осуществлялись для умершего живыми людьми и были необходимы для его благополучного посмертного существования (см. Barta 1968, 267-270; Lapp 1986, 220). Не подвергая сомнению этот очевидный факт, мне хотелось бы обратить внимания на некоторые иные аспекты проблемы.

Уже со второй половины IV династии устанавливаются четкие правила размещения жертвенных формул в гробнице. В подавляющем большинстве случаев жертвенные формулы помещались на архитравах, располагавшихся над входом в гробницу, а также на «ложных дверях». И то, и другое – ключевые места, в первую очередь привлекавшие внимание потенциальных посетителей гробницы. В особенности это касается архитрава над входом – представленная там надпись была первым, что видел живой человек, прежде чем войти в гробницу. Вполне естественно, что она содержала наиболее важную информацию, необходимую для «первого знакомства»: имя и титулы покойного, а также перечисление самых важных жертвенных «прошений».

В состав жертвенных формул входили как «прошения», исполнение которых непосредственно зависело от живых людей (достойное погребение, ритуалы «жертвенного возгласения»), так и связанные с реалиями мира загробного (возможность хождения по дорогам Запада, обретение состояния «ах» и т.п.). В качестве подателя всех перечисляемых благ выступал царь (лицо реальное), а также боги (мифологические существа). Подчеркну, что «прошение»,

под которым подразумеваются реально осуществляемые (и, что важно, нуждающиеся в постоянном повторении) жертвенные ритуалы («прошение о жертвенном возгласении» и его вариации), всегда составляет лишь часть жертвенной формулы. Другое «прошение», обычно занимающее первое место (или первую строчку) в формуле (что говорит о его повышенной важности) – «прошение о погребении» – не требует повторения: погребение осуществляется лишь однажды. Логика текста подсказывает, что целью для помещения на видном месте в гробнице (прежде всего, при входе) жертвенной формулы было сообщение о том, что ее владелец действительно получил (и продолжает получать) от царя и богов упомянутые дары – и в первую очередь речь идет о погребении, ибо именно наличие должным образом оснащенной гробницы является необходимой основой для обретения всех остальных благ, столь желанных для египтянина в загробной жизни.

Жертвенные формулы очень тесно связаны с другими типами гробничных текстов, в частности, с так называемыми (авто)биографиями. Нередко оба типа текстов буквально неотделимы друг от друга, составляя единый текст. В качестве примера можно привести надпись из гробницы Неферсешемра начала VI династии (Kanawati 1998, 31-36, pl.18, 58, 60c), имеющую немало аналогов. Роскошная ложная дверь вельможи Неферсешемра состоит из трех пар створок. На внешних створках выписаны жертвенные формулы. На средних створках приводится «идеальная» автобиография покойного (сообщающая о том, каким прекрасным человеком был покойный при жизни – своего рода «обоснование» получения всех тех благ, которые гарантировались в жертвенных формулах). А на внутренних створках мы читаем описание ритуалов, проводившихся при погребении, которое является, с одной стороны, расширением традиционных «просений» жертвенных формул о погребении и хождении по прекрасным дорогам, а с другой стороны, служит как бы продолжением идеального жизнеописания (только уже после смерти). (Авто)биография и жертвенные формулы в данном случае логично связаны друг с другом – первая дает обоснование, а вторые удостоверяют получение умершим заслуженных посмертных благ.

В более раннем (середина V династии), но во многом схожем тексте из гробницы Тепеманха (Urk. I. 190) также приводятся описания погребальных ритуалов, которые в конце каждой строчки увенчиваются титулами покойного, например:

(1) *sd3t m htp r jz.f n hrt-ntr j3w nfr wrt m jm3h* (2) *hrj-tp nswt mr.f m3ct jr ht nb(t) wdt n.f m tp n zš mrrw ntr Tp-m-5nh* - (1) сошествие в мире в гробницу его в некрополе, будучи удостоен весьма в качестве чтимого, (2) управляющий царя, любимый им воистину, исполняющий все, что ни прикажут ему в качестве начальника писцов, тот, которого любит бог, Тепеманх.

Если обратить внимание на характер титулатуры чиновника, которая употребляется в этой надписи, мы увидим не только обычные административные титулы, но и именованья этического характера, сообщающие, насколько покойный был любим царем и как честно служил ему. Подобная риторика



напоминает (авто)биографические тексты, в которых в описанный период впервые начинают проявляться этические идеи.

Развитие этических представлений тесно связано с идеей загробного суда богов, намеки на который содержатся в Текстах пирамид и еще более отчетливо – в Текстах саркофагов. Повествуя о своих заслугах, добрых качествах, многократно сообщая что он является *jm3hw* (одно из центральных понятий гробничных текстов, до сих пор остающееся дискуссионным, но, без сомнения, имеющее этический аспект), покойный в определенном смысле стремится оправдать себя и доказать, что он достоин того, чтобы быть погребенным в своей гробнице, и всех тех благ загробной жизни, которые перечислены в надписях на ее стенах.

Лишь в редких случаях (вызванных, вероятно, нехваткой места для развернутого текста) покойный называет себя просто *jm3hw*. Гораздо чаще слово *jm3hw* поясняется более пространными фразами: можно быть *jm3hw* перед царем, перед богом/богами, перед людьми. Таким образом покойный стремится подчеркнуть, что он вел себя праведно перед царем, богами и людьми и поэтому достоин жертвенного обеспечения. Впрочем, положение, которого человек достиг при царе (которое было выражено в титулатуре), было не менее важно, чем этические нормы. Вернее, в ту эпоху одно неотделимо от другого, титулатура и фразы «идеальной» (авто)биографии тесно переплетаются друг с другом. Вероятно, можно говорить о том, что близость к царю и верность ему могли свидетельствовать о нравственной безупречности его подданного, способствовать посмертному оправданию перед лицом богов.

Характерно, что этические идеи развиваются именно в текстах частных памятников. По-видимому, связано это с тем, что человек нецарского происхождения зависим от царя и богов, и поэтому ему необходимо *доказать*, что он достоин наилучшей доли в загробном мире.

Хорошо известно, что жертвенные формулы также характерны исключительно для частных, нецарских гробниц, хотя имеются все основания полагать, что жертвенные ритуалы в основе своей были одинаковы для лиц любого статуса. Если попытаться сравнить царские и нецарские погребальные сооружения, можно увидеть, что они имеют схожую логику архитектурного решения пространства, а также расположенных в этом пространстве изобразительных сюжетов (со всеми понятными оговорками). При этом текстовая «программа» в обеих группах памятников отличается куда более существенно: тексты, распространенные в гробницах знати, практически не представлены в царских памятниках. Это связано, очевидно, с различием в статусе царя и его чиновников. Чиновник эпохи Древнего царства зависим от царя и царского культа, и, фактически, может обрести благополучие после смерти только благодаря царю, и он должен так или иначе заслужить право на это. Поэтому для частногробничных текстов так важно дать обоснование, подчеркнуть право человека на погребение и счастливую загробную жизнь, которые тесно связаны с верноподданническим отношением вельможи к царю.

В этом смысле жертвенные формулы, как и (авто)биографии – показатель

зависимости заупокойного культа древнеегипетской знати от царя. Очевидно, без волеизъявления царя у вельможи не было бы ни гробницы, ни материала на ее обстановку, ни права на заупокойный культ. Основное назначение (авто)биографий – продемонстрировать, что владелец гробницы действительно достоин всего этого, а жертвенные формулы удостоверяют, что все необходимое было (и будет) получено от царя и богов.

Именно боги и обожествленный царь, согласно жертвенным формулам, являются гарантами того, что загробная жизнь вельможи сложится благополучным образом. Наличие жертвенной формулы в гробнице – знак того, что они позволяют покойному иметь захоронение в соответствующем месте и дают право на осуществление культа – именно в этом и состоит цель (по крайней мере, одна из них) размещения этих текстов в гробнице.

### Литература

*Barta W.* Aufbau und Bedeutung der altägyptischen Opferformel, Glückstadt, 1968 (Ägyptologische Forschungen. 24).

*Kanawati N., Abder-Raziq M.* The Teti Cemetery at Saqqara III. The Tombs of Neferseshemre and Seankhuipah. Warminster, 1998 (The Australian Centre for Egyptology Reports. 11).

*Lapp G.* Die Opferformel des Alten Reiches, unter Berücksichtigung einiger späterer Formen. Mainz am Rhein, 1986 (Sonderschrift. Deutsches Archäologisches Institut Abteilung Kairo. 21).

*Sethe K.* Urkunden des Alten Reiches. Leipzig, 1933.

М.Н. ПОГРЕБОВА

### Кони в древней погребальной обрядности населения Южного Кавказа

Огромна роль, которую сыграли лошади в экономической, социальной и политической жизни людей, отсюда и значимость коня в мифологии. Но если мифология бесписьменных народов поддается системной реконструкции далеко не всегда, то следы обрядов, сохраненные археологическими памятниками, могут свидетельствовать об определенных ее проявлениях. Интересны в связи с этим южнокавказские данные об использовании коней в погребальной практике.

Сейчас очевидно, что население Южного Кавказа было знакомо с лошадьми по крайней мере с IV тыс. до н.э., когда в энеолитических поселениях обнаруживаются кости этих животных. По мнению ряда палеозоологов, кости эти должны были принадлежать уже одомашненным особям, но роль их в хозяйстве определить трудно, скорее всего они использовались как мясо-молочный скот. Единственным указанием на то, что лошади или, во всяком случае, эквиды могли служить социальным и культовым знаком, является находка в кургане № 1 Союмбулага (северо-западный Азербайджан) каменного «скипетра» с головой коня/эквиды. Как известно, скипетры с головами животных, в том числе и коней,

были хорошо известны в восточноевропейских степях, что породило ряд заманчивых гипотез. Можно предположить определенную связь союгбулагского скипетра с этой традицией, но по своей конфигурации он значительно отличается от европейских и вряд ли мог быть импортом оттуда или местным подражанием. Б. Лионне указала на скипетр из Се Гирдана (северо-западный Иран) как на наиболее близкую аналогию закавказскому. В любом случае единичность такой находки в энеолитических памятниках Южного Кавказа не дает оснований для однозначного вывода о социальном или культовом значении коней в эту эпоху.

Правда, близкий по типу, хотя и не аналогичный «скипетр» был обнаружен и в кургане № 1 у сел. Тельман-Кенд (юго-восточный Азербайджан), относящемся уже к III тыс. до н.э., но и эта находка пока остается единичной. В богатых захоронениях эпохи средней бронзы среди сопровождающих животных основная роль принадлежала быкам, части туш которых символизировали упряжку, влекущую погребальную повозку. Весьма редко фиксировались и целые туши быков. Однако есть и материалы, свидетельствующие об определенной роли коней в погребальном ритуале этого времени. Так, в погребении 6 могильника Лори-Берд (Армения) головы и конечности двух лошадей располагались по углам могильной ямы, что позволило предположить, что при погребении они заменили быков. Хотя эта погребальная камера была использована вторично в VII-VI в. до н.э., условия находки свидетельствовали о принадлежности конских останков эпохе средней бронзы. Интересные данные были получены при исследовании могильника второй половины III тыс. до н.э. Неркин Навер (Армения). В кургане 2 этого комплекса части грудины быков, уложенные крестообразно, были смешаны с костями задних ног и бедер коней. Тот факт, что конские кости сохранились полностью, привел автора раскопок А.Е. Симоняна к заключению, что это не остатки жертвенной пищи, а специально положенные части конской туши. Сохранившиеся в кургане того же могильника конские экскременты не только свидетельствуют о практике стойлового содержания лошадей, но и позволяют предполагать определенную их роль в погребальном ритуале. Весьма редко, но встречаются в памятниках эпохи средней бронзы и целые отдельные конские захоронения. В одной из могил могильника у сел. Шахтахты (Азербайджан, район Нахичевани) был обнаружен только положенный на левый бок конский скелет, сопровождаемый достаточно ценным инвентарем, позволяющим датировать его первой половиной II тыс. до н.э. Даже если допустить, что в свое время остатки других скелетов не были прослежены, и, соответственно, инвентарь не относился непосредственно к коню, значимость конского захоронения очевидна. Все изложенное позволяет заключить, что уже в эпоху средней бронзы прослеживается, хотя лишь на единичных примерах, связь коня с погребальным культом.

Положение резко изменяется с началом эпохи поздней бронзы. С этого времени кони широко используются и для тяги легких двухколесных повозок, а позже как основной элемент снаряжения конного воина. Тогда же ощутимо возрастает их роль в погребальном ритуале. В самом начале эпохи поздней бронзы в захоронениях встречаются преимущественно головы и конечности

коней, очевидно, заменивших в ритуале быков. Такая замена позволяет заключить, что лошади в погребальном культе в основном еще не играли новой самостоятельной роли. Однако тогда же в погребениях все больше встречаются полные конские скелеты, не имеющие отношения к упряжке. Так, в двух больших курганах Мецамора (южная Армения), отличавшихся особенно большим количеством и разнообразием жертвенных животных, целиком положенных в могилы, преобладают кони – 19 и 8 особей. При этом их положение, по-видимому, никак не отличалось от положения остальных животных, преимущественно мелкого рогатого скота. В одном из погребений у г. Ханлар (Азербайджан), относящихся к могильнику с ярко выраженным культом оленя, был обнаружен и конский скелет. Он входил в группу животных, расположенных по краям могильной ямы, центр которой занимала деревянная повозка или сани, служившая погребальным ложем. По сторонам дышла были положены целые олени туши, имитировавшие запряжку. Конь здесь специально не выделен и в ритуале, видимо, не играл самостоятельной роли. Однако к тому же времени относятся свидетельства и более подчеркнутого значения коня в погребении. В кургане 5 Гараджамирли (Азербайджан) конский скелет, лишенный головы, располагался между «алтарями», то есть глиняными фигурами в виде усеченной пирамиды и конуса, украшенными пересекающимися треугольниками и кругами. Рядом с ними в том же пространстве лежали череп кабана и несколько сосудов. В этом же кургане были найдены бронзовые детали колесницы, но погребение одного коня, очевидно, не было с ними связано. В кургане 4 того же могильника между сосудами были симметрично уложены черепа двух лошадей. Отдельное захоронение конской туши зафиксировано в кургане в окрестностях Жинвали (Грузия). С XIII в. до н.э. значительно увеличивается роль коней в погребальном ритуале, что совпадает с появлением и развитием всадничества. Кони, как правило, сопровождали воинские погребения, причем их количество очевидно зависело от ранга умершего. Наряду с полными конскими скелетами встречались и отдельные черепа, для которых в могильных камерах находились особые места. Даже в тех случаях, когда лошади оказывались среди большого количества сброшенных в могилы животных, их положение свидетельствует об особой роли в погребальном ритуале.

В целом нужно отметить, что несмотря на разницу в деталях конских захоронений, зависевших от характера памятников, их хронологии и местоположения, кони в погребении рассматривались прежде всего в своей основной ипостаси, то есть животного, предназначенного для передвижения человека. На это указывает то, что в подавляющем большинстве они были взнузданы и, соответственно, полностью готовы для использования. Более четко определить их роль в древних погребальных культах трудно. Конечно в обычаях многих кавказских народов известны такие ритуалы как, например, поминальные скачки, но прямые аналогии здесь вряд ли возможны.

Рассмотренный материал позволяет поставить и более общие вопросы. Не вызывает сомнения тот факт, что даже если импульсы такой погребальной обрядности поступали извне, что аргументировалось для разных

хронологических периодов (А.Е. Симонян, М.Н. Погребова), в Закавказье они попали на хорошо подготовленную к их восприятию почву. Очевидно также, что областью, где погребальный ритуал, связанный с использованием коней, достиг особого развития и принял разнообразные формы, был район Юго-Восточного Закавказья, по этому признаку ощутимо отличающийся от других переднеазиатских областей. Можно напомнить, что именно на территории юго-восточного Азербайджана в поселении Аликемектепеси найдены древнейшие в Закавказье (начало IV тыс. до н.э.) кости лошадей, предположительно домашних и, более того, принадлежащих двум породам. Конечно этот вопрос находится в компетенции палеозоологов, но не подлежит сомнению огромное для того времени количество конских костей на этом поселении (7,5%), что значительно превышает процент костей свиней, собак и диких животных. Эти наблюдения позволяют, как кажется, обратиться к одному из тех вопросов, которые могут быть решены лишь при сочетании данных лингвистики и археологии. Напомним, что в свое время С.А. Старостин доказал, что слово, обозначающее лошадь, было заимствовано в праиндоевропейский из северокавказского субстрата, что могло произойти не позже рубежа V-IV тыс. до н.э. Оставалось неясным, где это заимствование могло состояться. С.А. Старостин высказал предположение, что такой областью могла быть Передняя Азия или Южный Кавказ. Приведенные материалы позволяют выдвинуть гипотезу о территории современного Азербайджана как о месте обитания древних носителей северокавказского праязыка (или уже разошедшихся языков).

*Ю.Б. ПОЛИДОВИЧ*

### **О возможности использования скифского «звериного стиля» как источника для этнокультурных реконструкций**

Проблема этнической идентификации носителей археологических культур является одной из самых сложных среди проблем, связанных с историческими реконструкциями. Обусловлено это, прежде всего, сложностью соотнесения критериев, которые определяют выделение того или иного этноса, с материальными остатками древних культур, которые изучает археология.

Все исследователи однозначно определяют этнос как сложный общественный организм. Среди критериев его выделения называют общность территории, материальной культуры и образа жизни, верований и ритуалов (духовной культуры), языка, психологии, а также самоидентификацию и т.д. Археология имеет дело, как правило, с первыми двумя критериями – территорией и материальной культурой. Немалое внимание уделяется также изучению ритуалов и определяющих их верований. Первостепенное значение здесь отдается погребальному ритуалу, точнее остаткам его материализованного результата – погребениям. Остальные определяющие этнос критерии не имеют однозначного материального воплощения, а потому, казалось бы, бесследно

исчезают вместе с его носителями. Однако, это не совсем так, поскольку весьма значительный потенциал таят в себе предметы искусства, оставленные тем или иным народом.

В частности, в семиотике уже давно утвердился взгляд на искусство, как вторичную моделирующую систему. Ее вторичность, в данном случае, определяется отношением к живому разговорному языку. Многими исследователями было отмечено и изучено сходство в функционировании этих двух сфер культуры, их соподчиненность и прямая зависимость от человеческого сознания. Естественно, что между искусством и языком нет прямой зависимости и взаимосвязи. Однако искусство в древних обществах, с которыми и имеет дело археология, было полностью связано с мифом и ритуалом и не могло функционировать вне конкретного заданного контекста. Отсюда возникает взаимосвязь и взаимозависимость между вербальными текстами (т.е. языком) и изобразительными (т.е. искусством). Следовательно, вполне допустимо, на наш взгляд, связывать распространение определенных форм искусства с распространением наречий и диалектов определенного языка. С другой стороны, прямое заимствование искусства одного народа другим в такой ситуации было невозможным.

Это не означает, что в древности был исключен какой-либо межэтнический контакт в сфере искусства. Напротив, известны многочисленные примеры заимствования и копирования. Однако этот культурный обмен происходил по своим законам. В различных культурологических дисциплинах уже давно было обращено внимание «на изменение функции текстов в процессе усвоения их чужеродной культурой и в связи с этим на то, что процесс воздействия текста связан с его трансформацией» (Лотман 1993). В частности, это явление было детально прослежено К. Леви-Стросом на примере предметов ритуального искусства народов Северной Америки (Levi-Strauss 1975). Следовательно, даже при заимствовании определенных форм искусства одного народа другим, в процессе «перевода» их в новый культурный контекст они приобретают неповторимое этнокультурное звучание.

Таким образом, можно утверждать, что искусство (равно как и язык) в древности имело четкую этническую направленность, и у нас есть все основания для привлечения предметов искусства к этнокультурным реконструкциям. Для скифской эпохи таковыми, прежде всего, являются предметы, выполненные в «зверином стиле».

Стилистический анализ изображений животных, существовавших в скифское время, дает невероятно пеструю картину бытования разнообразных элементов и приемов изображения. В разных регионах скифского мира отмечается наличие своих особенностей воспроизведения, которые, тем не менее, не выходили за пределы общепринятых традиций. К таковым относятся композиционные принципы построения изображений, в частности, постоянные позы, в которых изображались звери, а также целый набор стилистических приемов, которые были распространены по всему скифскому миру. Среди них – изображение разных частей тела в виде колец; зооморфные превращения;

отдельные приемы изображения разных частей тела и т.д. Нехарактерным для скифского искусства было изображение признаков пола.

Главные общие правила изображения животных в скифском «зверином стиле» были следующие. Во-первых, изображение их четко в профиль: воспроизводилось только одно ухо и по одной передней и задней ноге/лапе (хотя бытовали и скульптурные изображения животных, изображения морды хищника анфас и т.д.); воспроизведение же у животных четырех ног/лап свидетельствует о том, что их изображение выполнено по правилам уже другой традиции, нескифской в своих истоках. Во-вторых, значительная степень условности изображений животных, что проявлялось в нарушении природных пропорций тела хищника, в широком использовании символов и дополнительных зооморфных изображений для обозначения различных частей тела. Изображение, выполненное в традициях «звериного стиля», фактически представляет собой «знак» этого зверя, что, вероятно, было обусловлено тем, что изображался не реальный зверь, а некий мифологический образ, воплощенный в образе зверя.

Однако, с другой стороны, скифское искусство можно считать «открытым», поскольку еще на начальном этапе существования «звериного стиля» в скифской среде появились изображения, выполненные в традициях ближневосточного и античного искусства, и в дальнейшем их доля среди бытующих изображений становилась все весомее.

Скифский «звериный стиль» был распространен на довольно значительной территории Евразийских степей и связан со многими археологическими культурами. При этом при наличии общих композиционных и стилистических приемов это искусство было далеко не едино на огромной территории. На сегодняшний день выделен целый ряд локальных вариантов скифского «звериного стиля», отличающихся по набору задействованных и предпочитаемых образов животных, комплексу иконографических элементов, построению композиции и набору стилистических приемов.

В частности, предметы, выполненные в «зверином стиле», являются органичной составляющей частью культуры степей Северного Причерноморья VII-V вв. до н.э., соотносимой с историческими скифами (обзор мнений по этому поводу см.: Мелюкова 1989). Сами же скифы в этническом плане на сегодняшний день по совокупности данных достаточно четко идентифицируются как один из иранских народов. Подобное же можно сказать и о народах-носителях волго-донской и южноуральской культур (исторические савромато-сарматские народы), и о народах, проживавших в казахстанских степях (исторические саки). Бытование предметов «звериного стиля» в степной зоне Северного Кавказа и Прикубанья также связывают с присутствием там скифов. Таким образом, можно с достаточно полным основанием считать «звериный стиль» одним из признаков именно ираноязычных этносов.

Хотя этот признак ни в коем случае нельзя абсолютизировать. Например, на территории Юго-Западного Казахстана и Туркменистана, населенной, как считается, массагетами (предположительно, также иранским народом), находок «звериного стиля» не известно. Напротив, подобные находки в большом

количестве известны в Волго-Камском регионе, на Кавказе, в Монголии и Северном Китае, т.е. на территориях, на которых, согласно совокупности данных, проживали совершенно иные в этнокультурном отношении народы. Однако, стилистические особенности изображений, происходящих с этих территорий, в значительной степени отличаются от «скифо-савромато-сакских», что, по всей видимости, свидетельствует об определенном этапе распространения «звериного стиля» на иноэтничные территории.

Определяющим является комплексный подход к оценке изображений: с одной стороны, учет набора образов и мотивов и их соотношение, анализ композиционного построения изображений и набора стилистических приемов (т.е. определение особенностей «языка» звериных образов), с другой – учет контекстов функционирования изображений относительно друг друга и относительно различных предметов (т.е. анализ «текстов», составленных при помощи этого «языка»).

*И.В. РУКАВИШНИКОВА*

#### **Декор меча из кургана 4 могильника Филипповка 1**

Железный меч из погребения 4 (раскопки Приуральской экспедиции под руководством Яблонского Л.Т.) полностью декорирован изображениями в зверином стиле раннего железного века. Звериный стиль Филипповского могильника – самая яркая выборка развитого стиля Южного Приуралья, который являлся составной частью звериного стиля Евразийских степей «скифского времени», обладающего «сходством художественных приемов и изобразительных схем» (Погрובה, Раевский 2005, 579) по всему ареалу. Стилистика изображений выглядит уникально для «савроматского» (Королькова 2006) звериного стиля Южного Приуралья, но ажурные образы находят аналогии среди обкладок чаш филипповского могильника, а длинномордые образы оленей, лошадей, волков и кабанов – в зверином стиле Южного Урала. Рукоять, ее навершие, перекрестие, оба лезвия покрыты сложнейшим декором, состоящим из разных многофигурных композиций, в том числе и с антропоморфными образами.

На декор меча необходимо смотреть при поднятом клинке. Так перед нами разворачивается сложная картина оформления ритуального меча, который сам является основной вертикалью композиции с линией симметрии, проходящей от острия к рукояти. На клинке разворачиваются сюжетные композиции, перекрестие оформлено в виде синтетично направленных образов кабана и оленя, рукоять украшена звериными образами, на навершии располагались плохо сохранившиеся образы оленей.

Рукоять и перекрестие декорированы с двух сторон одинаково. В центральной продольной части рукояти расположена зона с композицией терзания – «поглощения» волком сайгака (козла), под волком находится образ оленя, уравновешивающий композицию со скрытой симметрией. У всех образов



S-образно вывернутое тело. На боковых частях рукояти расположены лежащие олени, формируя ярусную вертикально расположенную композицию. В торцах перекрестия изображены олени с S-образно развернутой головой.

На перекрестии с обеих сторон рельефно изображена композиция синтетично направленных кабана и оленя, украшенных образами оленей и баранов. Олень изображен «припавшим» к земле. Кабан изображен «шагающим» или стоящим, с четырьмя ногами. Все образы витиевато украшены деталями в стиле золотых оковок деревянных чаш Филипповского могильника. В композиции перекрестия используются для выражения семантической задачи прием «зооморфного превращения» частей тела образов и стилистические черты такой художественной формы, как «загадочная картинка».

При всей уникальности перекрестия, самая интересная композиция – это комплекс изображений на лезвии меча. Обе стороны лезвия декорированы сложными композициями: цепочки идущих зверей и антропоморфные сцены. По классификации – это линейно–ритмичная композиция, усложненная сценами «поглощения» (сцены «терзания», где морда животного находится в морде хищника) животных, а также антропоморфными сценами: 1 – воин с секирой, замахивающийся на оленя; 2 – принесение в жертву оленя; с оборотной стороны, 3 – охота всадника на кабана; на этой же грани – 4 – павший воин. Каждая из композиций на краях клинка заканчивается на острие оленем с пышными рогами на опущенной голове. Острие клинка украшено антитетично расположенными этими образами оленей. С одной стороны клинка их рога сливаются в стрелу.

Всего на клинке присутствуют 47 образов и три декоративные детали (трехчастный завиток, завиток – спираль, стрела).

Человеческих образов пять: № 1, 5, 27, 43, 45. Люди имеют схожие лица, кроме образа № 5: лицо в профиль, миндалевидный глаз, рот, округлый овал лица (нет бороды?), две черты на щеках (ритуальная раскраска?); у всадника видна одна черта – длинная. В сцене с жертвоприношением оленя у обоих персонажей, возможно, ритуальная одежда: головной убор (шлем?), костюм, обозначенный завитками, как 2 части тела у изображенных животных (возможно, меховой?), также как и на ногах образа человека №5 – убитого ритуальным мечом, и у нападающего на оленя воина № 27. Воин № 27 изображен в коротком чешуйчатом доспехе и, вероятно, в шлеме. Всадник № 1 изображен в одежде, оформленной полосками, с обозначенным поясом, без завитков и чешуи, – в легкой одежде, без шлема.

Образы коня – 6-7: № 2 – взнузданный конь с всадником, остальные без узды ограничивают антропоморфные сцены и направлены друг к другу синтетично. Возможно, они являются тоже жертвенными животными. Образ коня – образ «медиатора» между мирами (Раевский 2006, 311).

Образ оленя встречается 21 раз, что подтверждает его уникальную значимость. Олень представлен как «поглощаемый» образ в сценах с хищниками – 10; 5 – в виде отдельных образов, промежуточных; 4 – две симметричные композиции на конце клинка; 2 – в антропоморфной сцене жертвоприношения. Олени отличаются различными формами рогов. Козел-баран или сайга – одна

фигура – заменяет образ оленя, отличается от оленя лишь одной деталью – единственным вытянутым и загнутым на конце ребристым рогом.

Хищники: волк – 5 раз, медведь – 2, леопард – 2, тигр – 1, лев-пантера – 2.

Все образы сформированы при помощи линий абриса и завитков, трехчастных завитков (свастических знаков), которые моделируют поверхность (Переводчикова 1994, 121), как и на золотых оковках чаш из 1 кургана (Золотые олени., 2003). Морды у зверей длинные. Все образы имеют просто читаемые видовые характеристики, соответствуют «пантеону» местного стиля, кроме леопарда и тигра, что указывает на восточную составляющую этого звериного стиля (Переводчикова 2011). Декор клинка свидетельствует о том, что он выполнен одним мастером, так как все образы оформлены похожими стилистическими деталями.

На всем клинке представлен некий мифологический текст и его цикличность, которая тоже свойственна мифологии (Раевский 1998).

Ажурностью изображений и цикличностью эти композиции напоминают шествия на башадарской колоде – сцена явно культового характера, связанная с переходом в мир мертвых (Руденко 1960, 307-312, Баркова 1984). Наш меч тоже культового назначения (его изображение в сцене жертвоприношения оленя). Меч найден *in situ* в погребении богатого воина с предметами высшей власти – гривной, доспехом, массивными золотыми бляхами. Положение изображений на перекрестии отлично от большинства мечей с украшенными перекрестиями, что также указывает на его специфичность. Образ воина-героя-предводителя в таком обществе ассоциировался и с образом отправителя культа (Абаев 1945). В скифской мифологии, описываемой Геродотом (IV. 62), присутствует свидетельство о поклонении скифов богу войны, отождествляемому с Аресом, и отправлении ему ритуалов, связанных с поклонением мечу-акинаку. Охота на солнечного оленя также присутствует в этом эпосе (Абаев 1945), жертвоприношение коней, оленей упоминается в скифских ритуалах поклонения мечу (Раевский 2006, Раевский 1994).

Возможно, повествование начинается со сцены охоты на кабана, сюжета, распространенного в древних эпосах (Абаев 1945), так как первой фигурой от перекрестия является спиральный завиток – солярный знак, находящийся на уровне головы человека. Вся картина в целом дает некое развернутое «повествование», заложенное в сложной композиции с неравномерным ритмом, состоящей из законченных сцен взаимодействия антропоморфных и зооморфных образов.

В восточном ареале ранних кочевников известны многочисленные примеры акинаков с бабочковидными перекрестиями со звериными образами: от Тувы и Хакасии (коллекция Краснова, ГЭ) до Урала (Таиров 2007, 226), но в основном они – бронзовые. Мечи железные, украшенные золотом – это находки из «царских» курганов: Аржан 2, Иссук, Филипповка 1, Келермес, Чертомлык и др. (Гуляев 2010). Это оружие знати, как в ранний келермесский период, так и в V-IV вв. до н.э. Мечи из западных территорий имеют свою традицию. Мечи из

Приуралья, с территории Казахстана и Тувы, возможно, имели общие семантические и изобразительные традиции в разные периоды.

Для данного исследования важно то, что филипповское изображение не чуждо местным традициям звериного стиля Южного Приуралья, а также содержит ряд признаков, общих для ювелирных изделий скифского времени азиатской части евразийских степей, и реплик изображений на предметах из других материалов. Декор выполнен на стыке восточной традиции и западных схем с приемом зооморфных превращений.

### Литература

*Абаев В.А.* Нартовский эпос. Дзауджикау, 1945.

*Акишев К.А.* Курган Иссык. М., 1978.

*Аржан.* Источник в долине царей. Археологические открытия в Туве. СПб., 2004.

*Баркова Л.Л.* Резные изображения животных на саркофаге из второго Башадарского кургана // Археологический сборник Государственного Эрмитажа. 1985. № 25.

*Грач А.Д.* Резные композиции в искусстве Тувы скифского времени // Новейшие исследования по археологии Тувы и этногенезу тувинцев. Кызыл, 1980.

*Золото сарматских вождей.* Каталог выставки. Оренбург, 2008 г.

*Золотые олени Евразии.* Каталог выставки. СПб., 2001.

*Кадырбаев М.К.* Памятники тасмолинской культуры. Древняя культура Центрального Казахстана. Алма-Ата, 1966.

*Канторович А.Р.* Классификация и типология элементов зооморфных превращений в зверином стиле Степной Скифии // Структурно-семиотические исследования в археологии. Т. 1. Донецк, 2002.

*Королькова Е.Ф.* Звериный стиль Евразии. СПб., 2006.

*Кубарев В.Д.* Курганы Юстыда. Новосибирск, 1991.

*Переводчикова Е.В.* Язык звериных образов. М., 1994.

*Переводчикова Е.В.* Еще раз о юго-восточных связях Филипповских курганов // Археология и палеонтология евразийских степей и сопредельных территорий. М., 2011.

*Погребова М.Н., Раевский Д.С.* Ранние скифы и древний Восток. М., 1992.

*Погребова М.Н., Раевский Д.С.* Звериный стиль скифской эпохи как lingua franca евразийских степей // Центральная Азия: источники, история, культура. М., 2005.

*Полосьмак Н.В.* Стерегущие золото грифы. Новосибирск, 1994.

*Раевский Д.С.* О возможностях новых подходов к изучению звериного стиля скифской эпохи // Тезисы докладов конференции «Древние цивилизации Евразии. История и культура». М., 1998.

*Раевский Д.С.* Модель мира скифской культуры. М., 2006.

*Руденко С.И.* Культура населения Центрального Алтая в скифское время. М.–Л., 1960.

*Рукавишников И.В., Яблонский Л.Т.* Костяные изделия в зверином стиле из могильника Филипповка I // Проблемы современной археологии. М., 2009.

*Таиров А.Д.* Кочевники Урало–Казахстанских степей в VII–VI вв. до н.э. Челябинск, 2007.

*Федоров В.К.* Случайные находки раннекочевнических кинжалов в Учалинском районе Республики Башкортостан // Археология и палеонтология евразийских степей и сопредельных территорий. М., 2011.

*Черников С.С.* Загадка Золотого кургана. М., 1965.

*Чугунов К.В.* Кинжал-акинак из кургана Аржан 2 // Сообщения Государственного Эрмитажа. 2004. LXII.



Рисунок 1. Декор меча с двух сторон, увеличенное изображение острия, перекрестия и рукояти, фрагмент изображения с лезвия.

### Еще раз к вопросу о географических границах термина *St.t* в эпоху Нового Царства

Рассматривая вопрос о раннем проникновении филистимлян и прочих «народов моря» в Палестину и Египет на рубеже XIX/XX династии, я показал на основании некоторых рельефов и надписей из заупокойного храма Рамсеса III в Мединет Абу и недавно опубликованного папируса Louvre 3136, что они могли находиться в Палестине и служить в Египте наемниками еще до их крупномасштабных вторжений в 5-й и 8-й год Рамсеса III (1193 и 1190 г. до н.э.) (Сафронов 2009, 249-262). Кроме того, я привлек к исследованию Элефантинскую стелу Сетнахта, в которой помимо прочего рассказывалось о попытках противников основателя XX династии опереться на неких «силачей» (*nht.w*) из *Сечетиу*, чтобы помешать его воцарению. Хотя *Сечетиу* обычно трактуются как азиаты (*St.tjw* – нисба от традиционного обозначения Азии *St.t*), однако более чем гипотетические следы присутствия филистимлян в Египте и Палестине позволяли выдвинуть предположение, что под обозначением *Сечетиу* могли скрываться и наемники из числа «народов моря».

Подтверждая свое предположение, я выступил в 2009 г. с докладом на этой конференции, где показал, что на одном из памятников Аменхотепа III к крайним пределам *St.t* причисляются *кефтиу*-критяне и *тинайу*-данайцы (Сафронов 2009 (а), 117-119; Сафронов 2010, 88-90), т.е. население регионов, которые традиционно связываются с происхождением части «народов моря». Настоящий доклад посвящен продолжению этой темы. Мне удалось найти еще два примера, которые демонстрируют, что в Новом Царстве египтяне могли применять термин *St.t* не только к Азии, но и к областям Эгеиды.

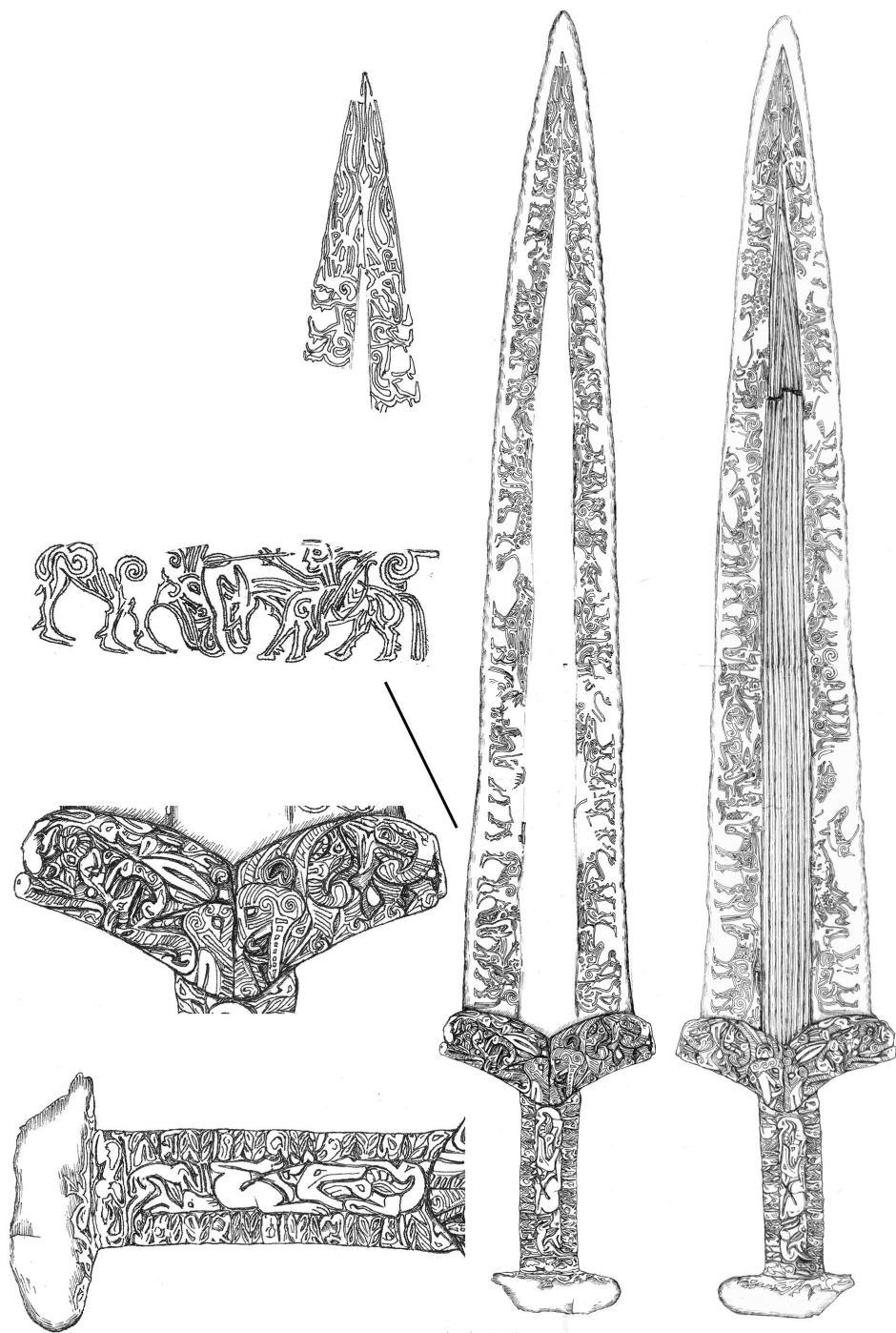
Первый пример происходит из Луксорского храма и относится ко времени Рамсеса II (DZA 26.925.810). Фрагмент надписи на постаменте гранитной колонны гласит: *t3.w nb.w št3.w t3.w nb.w Fnḥ.w ḥ3.w-nb.wt nb.(w)t n(.j)w pḥ.w St.t rd.wy ntr pn nfr* «все земли сокрытые, все земли Фенху, все Хау-небут пределов *Сечет* к ногам бога этого младшего (т.е. фараона – А.С.). Термин *ḥ3.w-nb.wt* еще с эпохи Древнего Царства означал обитателей Эгеиды, как островных, так и материковых, а в птолемеевскую эпоху вообще употреблялся по отношению к грекам (Goedicke 2002, 134-135). Следовательно, эта надпись эпохи XIX династии показывает, что регионы Эгеиды могли причисляться к крайним географическим границам региона *St.t*.

Еще более в этом убеждает пример из гробницы сановника *Pw-jm-R<sup>c</sup>* времени Тутмоса III. На западной стене гробницы содержится изображение приношения дани чужеземными народами. Приписка к изображению гласит: *wr.w ḥ3s.w.t n(.j)w pḥ.w St.t dd=sn m rdj j3.w wr.wy n3 <b3.w> r b3.w ntr 3.wy ḥpr.w nb n nhḥ wr b3.w=f ht ḥ3s.w.t nb.(w.t)* «Вожди нагорий пределов *Сечет* говорят, вознося хвалу: «О, более велика эта <мощь> (фараона), чем мощь бога! О, как величественны образы владыки вечности! Велика слава его по всем нагорьям!» (Davies 1922, Pl. 1, 36). Этим «вождям нагорий пределов *Сечет*» явно

соответствуют изображения четырех фигур в нижнем регистре сцены, перед которыми стоит приписка *wr.w h3s.w.t jj.w m htp.w* «вожди нагорий, пришедшие с дарами» (рис. 1). Среди двух явных фигур азиатов и, возможно, одной ливийца (Davies 1922, 90-92) особое внимание привлекает безбородая мужская фигура с темным цветом кожи и длинными распущенными волосами, которые доходят до середины спины. Мне неизвестны подобные изображения ни азиатов, ни ливийцев. Однако если мы обратимся к египетским изображениям обитателей Эгеиды времени XVIII династии, мы сразу обнаружим, что именно так изображались критяне и жители островов (Vercoutter 1956, Pl. 5-11). Собственно, этот факт отмечал и издатель гробницы *Pw-jm-R<sup>c</sup>* (Davies 1922, 91). Поскольку фигура «критянина» также входит в состав «вождей нагорий пределов *Сечет*», это еще более усиливает впечатление, что в понятие *Сечет* могли включаться не только регионы Сирии и Палестины, но и области Эгеиды. Следует также отметить, что если в четвертой фигуре издатель гробницы правильно распознал ливийца, то термин *Сечет* в гробнице *Pw-jm-R<sup>c</sup>* вообще может относиться ко всем землям к северу, западу и востоку от Египта.

Подытоживая предварительные результаты нашего исследования, можно сказать, что в эпоху XVIII – XIX династии удалось обнаружить, по крайней мере, три явных примера, которые показывают, что регионы Эгеиды могли включаться египтянами в границы термина *Сечет*, обычно употребляемого для обозначения сиро-палестинского региона.



### Литература

Сафронов А.В. Датировка рLouvre 3136 и раннее появление филистимлян в Египте и Палестине // Труды Государственного Эрмитажа XLV. Петербургские египтологические чтения 2007-2008 памяти О.Д. Берлева к 75-летию со дня рождения. Доклады. СПб., 2009.

Сафронов А.В. Об этнониме «Сечетиу» Элефантинской стелы Сетнахта // Древность: историческое знание и специфика источника. Материалы международной научной конференции, посвященной памяти Э.А. Грантовского и Д.С. Раевского (14 – 16 декабря 2009 года). Выпуск 4. М., 2009(а).

*Сафронов А.В.* К вопросу об участии групп «народов моря» в смуте конца XIX–начала XX династии в Египте // Вестник Московского государственного областного университета. Серия «история и политические науки». 2010. № 4 – 5.

*Davies N. de G.* The tomb of Puyemrê at Thebes. New York. 1922. Vol. 1.

*Goedicke H.* The Perimeter of Geographical Awareness in the Fourth Dynasty and the Significance of *h3w-nbwt* in the Pyramid Texts // Studien zur altägyptischen Kultur. 2002. Bd. 30.

DZA = Digitalisierte Zettelarchiv (<http://aaew2.bbaw.de/tla/>).

*Vercoutter J.* L'Égypte et le monde égéen préhellénique. Étude critique des sources égyptiennes (Du début de la XIIIe à la fin de la XIXe Dynastie). Le Caire. 1956.

*В.С. СИНИКА*

### **О латенском влиянии на материальную культуру скифского могильника III-II вв. до н.э. у с. Глиное на левобережье Нижнего Днестра**

С 1995 г. Днестровской археологической экспедицией Приднестровского государственного университета им. Т.Г. Шевченко проводятся исследования скифского могильника III-II вв. до н.э. у с. Глиное на левобережье Нижнего Днестра. Полученные при раскопках материалы позволяют уверенно фиксировать латенское влияние, отложившееся на материальной культуре нижнеднестровских скифов III-II вв. до н.э. К числу «латенизированных» находок относятся некоторые украшения, аксессуары костюма и предметы конского снаряжения, а также крючки-застёжки и фибулы.

1) *Браслет с четырьмя выступами на стержне.* Ближайшей аналогией изделию является браслет из погребений 20/4 могильника Дивизия в Нижнем Подунавье (Субботин и др. 1992, 19, рис. 16/4). Такие браслеты считаются браслетами латенского типа, изготовление которых осуществлялось и в ольвийских мастерских (Петренко 1978, 55; Нефёдова 1992).

2) *Серьги с поперечными восьмёрками.* Одно из их окончаний заострено, а второе – обмотано проволокой, из которой выведена поперечная восьмёрка и продольная петля. Аналогичная пара серег известна в катакомбе II-I вв. до н.э. склепа 114 Беляусского грунтового могильника в Северо-Западном Крыму (Пуздровский 2007, рис. 12/II/8,9). Использование «восьмёрки» для оформления серег, видимо, следует связывать с аналогичным элементом, встречающимся на спинках серии бронзовых фибул из могильника у с. Глиное, а также в погребальных комплексах зарубинецкой культуры (Пачкова 2006, 71).

3) Из предметов конского снаряжения с латенским влиянием можно связывать только бронзовые *фалары*. На лицевой стороне изображена мужская голова, окаймлённая выпуклым овальным валиком с насечками; лицо удлинённое, безбородое и безусое, с миндалевидными глазами и узким ртом; волосы переданы вертикальными полосками, перехваченными горизонтальной



лентой. Аналогичные фалары в Северо-Западном Причерноморье известны вкладах из Бубуечь (2 экз.) и Великопоского (1 экз.). В первом из них изображения лиц нанесены и на конские нащёчные пластины (Дзис-Райко, Суничук 1984, 152-153, рис. 1/11; Полин 1992, 51, 54; Симоненко 2001, 96). Такие же пластины были найдены в погребении у с. Чистенькое в Предгорном Крыму (Зайцев, Колтухов 2004, 244-245, рис. 6/3).

А. Тальгрэн и Э.А. Рикман указывают на кельтские аналогии фаларам (Tallgren 1926, 157-158; Рикман 1969, 33, 38). В. Зирра и М.Б. Щукин помимо кельтских признаков обращают внимание и на северогерманские (Zirra 1979, 191; Щукин 1994, 98). С.В. Полин изображения лиц на фаларах из Бубуечь связывает с европейскими культурами латенского круга (Полин 1992, 51). Исследование В.И. Мордвинцевой содержит целый ряд аналогий из Центральной и Северной Европы II-I вв. до н.э. Среди них – кельтские маски на серебряных фаларах из Манербио в Северной Италии, аверс серебряной монеты таврисков из Австрии, бронзовая маска на ритуальной повозке из Дейбьерга и золотая бляшка из Иллерупа в Дании. Отмечено, что в стиле бубуечских пластин проявляются, наряду с дакийскими, преимущественно северогерманские черты (Мордвинцева 2001, 112-113).

4) *Ворворка* в форме сосуда с выступами на тулове. Не обладая информацией об аналогичных аксессуарах костюма, заметим, что оформление тулова ворворки округлыми выступами указывает на близость изделия к кругу латенских древностей. В частности, как указано выше, браслеты с выступами на стержне считаются украшениями латенского типа (Петренко 1978, 55).

5) Все *крючки-застёжки* представляют собой три конструктивные схемы, две из которых находят множество аналогий в памятниках ясторфской, зарубинецкой, Поенешти-Лукашевской культур, а также в кельтских погребениях.

Наиболее распространены крючки-застёжки с одним загнутым окончанием, раскованной пластиной внизу и выступом для крепления к колчану или к поясному ремню. Они встречены в 20 захоронениях могильника у с. Глиное. Аналогичные крючки известны в двух погребениях могильника Поенешти-Лукашёвской культуры у с. Долиняны в лесостепном Поднестровье (Смирнова, Мегей 2000, 161, 164, рис. 6/40a, 7/44a), а также в 11 захоронениях кельтского могильника Пишкольт в Румынии (Németi 1988, 67; 1989, 109; 1992, 107).

Крючки в виде скобы (пластины с загнутыми навстречу окончаниями), происходят из 14 погребений могильника у с. Глиное. Подобные крючки получили широкое распространение у племён ясторфской культуры в Центральной Европе. Они известны в нижнем течении Заале и на Средней Эльбе, например, в погребениях Грэфенхайнихена, у Мёритцша, у Наумбурга, у Мюхельна, у Тисена, у Трайюна и у Цана (Muller 1985).

6) *Фибулы* являются наиболее репрезентативным свидетельством латенского влияния на материальную культуру нижнеднестровских скифов в III-II вв. до н.э. В могильнике у с. Глиное фибулы встречены в 62 захоронениях и представлены 72 находками. Ещё 10 фибул происходят из скифских курганов

Тираспольщины III-II вв. до н.э. (Мелюкова 1962, 151-152, рис. 1/2, табл. 7/3,6,7, 8/3,5-7, 9/2,5, 10/2) и одна – из погребения 1/7 у с. Никольское на Нижнем Днестре (Агульников, Сава 2004, 12, рис. 4/10).

Все фибулы, обнаруженные на левобережье Нижнего Днестра, имеют аналогии в памятниках различных культур Западной и Центральной Европы. Их появление и развитие соотносится с латенской культурой и её влиянием на сопредельные территории (Filip 1956; Slabó 1971, 154; Babeş 1993, 89-97).

Наличие среди материалов могильника у с. Глиное, а также других погребальных памятников Тираспольщины значительного количества фибул и крючков-застёжек позволяет считать позднескифскую культуру III-II вв. до н.э. в левобережном Поднестровье фибульно-крюковой. В сложении этого фибульно-крюкового комплекса принимали участие носители различных культур Центральной и Восточной Европы (ясторфской, Поянешти-Лукашёвской, зарубинецкой, кельтской), очевидно, имея на протяжении III-II вв. до н.э. постоянные контакты со скифским населением на левобережье Нижнего Днестра.

### Литература

*Агульников С., Сава Е.* Исследования курганов на левобережье Днестра. Кишинёв, 2004.

*Дзис-Райко Г.А., Сунчук Е.Ф.* Комплекс предметов скифского времени из с. Великопоское // Ранний железный век Северо-Западного Причерноморья. Киев, 1984.

*Зайцев Ю.П., Колтухов С.Г.* Погребение воина эллинистического времени у с. Чистенькое в предгорном Крыму // Боспорские исследования. Вып. VII. Симферополь-Керчь, 2004.

*Мелюкова А.И.* Скифские курганы Тираспольщины (по материалам И.Я. и Л.П. Стемповских) // Материалы и исследования по археологии СССР. 1962. № 115.

*Мордвинцева В.И.* Декоративные пластины из Бубуча // Российская археология. 2001. № 2.

*Нефёдова Е.С.* К вопросу о браслетах «латенского» стиля // Проблемы хронологии латена и римского времени. СПб., 1992.

*Ольховский В.С.* Погребально-поминальная обрядность населения степной Скифии (VII-III вв. до н.э.). М., 1991.

*Пачкова С.П.* Зарубинецкая культура и латенизированные культуры Европы. Киев, 2006.

*Петренко В.Г.* Украшения Скифии VII-III вв. до н.э. // Свод археологических источников. Вып. Д4-5. 1978.

*Полин С.В.* От Скифии к Сарматии. Киев, 1992.

*Пуздровский А.Е.* Крымская Скифия II в. до н.э. – III в. н.э. Погребальные памятники. Симферополь, 2007.

*Рикман Э.А.* Художественные сокровища древней Молдавии. Кишинёв, 1969.

*Симоненко А.В.* Погребение у с. Чистенькое и «странные» комплексы последних веков до н.э. // Нижневолжский археологический вестник. Вып. 4. Волгоград, 2001.

*Смирнова Г.И. Мегей В.Ф.* Могильник типа Поенешть-Лукашэвка у с. Долиняны (раскопки 1985, 1987, 1988 гг.) // *Stratum plus*. Время великих миграций. 2000. № 4.

*Субботин Л.В., Островерхов А.С., Охотников С.Б., Редина Е.Ф.* Скифские древности Днестро-Дунайского междуречья. Киев, 1992.

*Babeş M.* Die Poieneşti-Lukaševka-kultur. Ein Beitrag zur Kulturgeschichte im Raum Östlich der Karpaten in den letzten Jahrhunderten vor Christi Geburt. Bonn, 1993.

*Filip Jan.* Keltové ve Střední Evropě. Praha, 1956.

*Müller R.* Die Grabfunde der Jastorf- und Latènezeit an unterer Saale und Mittelelbe. Berlin, 1985.

*Németi I.* Necropola Latène de la Pişcolt, jud. Satu Mare, I // *Thraco-dacica*. T. IX, №1-2. Bucureşti, 1988.

*Németi I.* Necropola Latène de la Pişcolt, jud. Satu Mare, II // *Thraco-dacica*. T. X, №1-2. Bucureşti, 1989.

*Németi I.* Necropola Latène de la Pişcolt, jud. Satu Mare, III // *Thraco-dacica*. T. XIII, №1-2. Bucureşti, 1992.

*Slabó M.* Une fibule celtiques a Délos // *Bulletin de correspondance hellénique*. 1971, №53

*Tallgren A.M.* La Pontide Prescythique apres l'introduction de meteax // *Eurasia septentrionalis antiqua*. V. 2. 1926.

*Zirra V.* A propos de la présence des éléments laténiens sure la rive occidentale de la mer Noir // Les mouvements celtiques du V<sup>e</sup> au I<sup>er</sup> siècle avant notre ère // Actes du XXVIII<sup>e</sup> colloque organisé á l'occasion du IX<sup>e</sup> Congrès International des Sciences Préhistoriques et Protohistoriques, Nice, le 19 septembre 1976. Paris, 1979.

### Экскурс по страницам истории древнего морского порта (Яффа)

История древних городов Ближнего Востока – одна из очень интересных, довольно малоизученных и привлекающих к себе внимание проблем. История восточносредиземноморского города Яффы, крепости и морского порта, одна из важных в этой серии.

Яффа (древнеегип. *Ину*, аккад. *Ианну*, древнеевр. *Яфо*, греч. *Иоппе*, в рус. переводе Библии – *Иоппия*) была основана в III тыс. до н.э. ханаанеями, но в начале II тыс. до н.э. оказалась под властью гиксосов и выполняла для них наряду с Газой, Аскалоном, Акко и другими прибрежными городами роль мощной военной крепости.

Следующий период в истории Яффы оказался надолго (XVI-XI вв. до н.э.) связан с Египтом, после изгнания гиксосов твердо обосновавшимся на территории Переднеазиатского Средиземноморья. Наряду с Газой Яффа, защищавшая торговую и военную дорогу, важную для египтян, считалась «царским городом», управлялась египетскими наместниками, платила налоги и усиливалась как крепость: археологические раскопки обнаружили остатки крепостной стены и ворот XVI-XV вв. до н.э. Отношения с египтянами — как на бытовом уровне (любовная история девушки из Яффы, визит египетского колесничего в Яффу – тексты папируса Анастази I), так и на политическом — выглядят не безоблачными. Как можно судить по литературному произведению «Взятие Яффы», город, уже управлявшийся местным князем, отпал от Египта и лишь с помощью военной хитрости был возвращен под его власть египетским военачальником Тхутием.

В конце II тыс. до н.э. Египет был вынужден уступить филистимлянам южную часть побережья, и Яффа, оказавшись под властью этого «народа моря», превратилась в «морской порт»: «филистимский» период в ее истории сменился в X в. до н.э. вхождением в состав Израильско-Иудейского царства, одержавшего верх над филистимлянами. Ее роль как морского порта особенно для транспортировки товаров из Финикии (строительный лес и др.), стала монопольной, ибо других портов как при Соломоне, так и позднее, при разделе царства, на территории палестинских государств не было. На рейде Яффы пребывали корабли с весьма пестрыми по этническому составу экипажами.

Не миновали Яффу ни ассирийское, ни персидское, ни македонское завоевания. Они не способствовали обустройству и функционированию порта, но вовлекали Яффу наряду с другими прибрежными городами в криминальный пиратский промысел.

При Птолемах (323-200 гг. до н. э.), а затем Селевкидах (200-166 гг. до н. э.) Яффа становится эллинизированным городом, ее этнический компонент увеличивается за счет греков, за ней закрепляется грекоизированное название *Иоппе*.

Обретшая при Хасмонеях (166-37 гг. до н.э.) самостоятельность Иудея получает и власть над Яффой, которая становится мощной крепостью, а

принявший царский титул Александр Яннай (103-76 гг. до н.э.) основывает в Яффе свой монетный двор. Археологами были обнаружены более 850 монет его чеканки.

«Римский» период в истории Яффы начался с 63 г. до н.э., когда Иудея стала вассалом Рима. Его знаменитые полководцы (Помпей, Цезарь, Антоний) передаривали Яффу то одному, то другому своему фавориту (Иоанн Гиркан II, Клеопатра). При Августе карьера Яффы блекнет, ибо тот передает своему фавориту – представителю Идумейской династии Ироду Великому (37-4 гг. до н.э.) бывшую сидонскую крепость – «Стратонову башню», которой Ирод в честь дарителя дает имя Цезареи Приморской. Она стала превосходно обустроенным портом, оплотом римского господства в этом регионе и успешным конкурентом Яффы. Яффа же как гавань в силу природных факторов была очень неудобной: высокий берег, острые подводные камни, далекий открытый рейд, сильные береговые ветры, морские бури, особенно мощные по весне и осени, не ставили ее ни в какое сравнение как с Цезарей, так и с классическими финикийскими портами (Тир, Сидон, Дор и др.).

И с этими факторами связаны трагические страницы истории Яффы. Одна описана в книге пророка Ионы, который в результате подобного шторма был брошен корабельщиками в море и оказался в «чреве китовом». Вторая связана с Первой Иудейской войной, когда в 67 г. до н.э. иудейские повстанцы, спасаясь от римлян, вышли из Яффы на кораблях и оказались в эпицентре шторма, в результате чего большая их часть утонула, а тех, кто вместе с судами был выброшен на берег, перебили римские воины.

Яффа как крепость и как порт прожила долгую жизнь с древности вплоть до современности и в настоящее время является частью г. Тель-Авива.

*Ф.И. ТЕР-МАРТИРОСОВ*

#### **4 примечания к сведениям Страбона**

В «Географии» Страбона при описании Закавказья существуют сведения, бывшие долгое время неясными для историков. В 1-ом фрагменте (11. 14. 4) Камбисена (регион Кахети) названа армянской провинцией. Камбисена отсутствует в перечне областей, завоеванных царем Арташесом во II в. до н.э. Данные Плутарха (Помпей 34) и других авторов показывают, что в I в. до н.э. северной границей Армении была река Кура. III в. до н.э. был периодом утраты Арменией ряда территориальных владений. Естественно предположить, что сообщение Страбона о Камбисене основано на более древних данных. На использование Страбоном разновременных источников указывает то, что в одном случае Камбисена названа страной, которая покрывается глубоким снегом (11. 14. 4), а в другом случае Камбисена описана как безводная каменистая область (11. 4. 5). Сведения Страбона, Плиния, Плутарха и Аппиана явились основанием для гипотезы о трансгрессии Каспия с VII в. до н.э. по I в. н.э. Предполагается, что в низине вдоль нынешнего русла Куры в древности был залив Каспийского моря (Муравьев 1983). Данная гипотеза представляется убедительной, она объясняет

причину упоминания Страбоном (11. 4. 2) и Плутархом (Помпей 34) впадения Аракса в Каспий отдельно от устья реки Куры. Менялся также гидрорежим рек Закавказья. Палеоботанический анализ слоев VII-IV вв. до н.э. показал высокую влажность в Камбисене. Результаты грузинско-германской экспедиции свидетельствуют, что царство Камбечиан возникло в VII в. до н.э. и просуществовало до V в. до н.э. (Furtwangler 1995-1996; Pitskhelauri, Chigogidze 1997, 76-77). Обнаружение стрел скифского типа, на основании чего предполагается разрушение Цискаранат-гора скифами в VI в. до н.э., не является решающим фактом для определения датировки и этнической принадлежности захватчиков. Длительная традиция применения архаических типов стрел затрудняет их точную датировку. Показательно, что идентичные стрелы найдены в могильнике Вермаант-кари V-IV вв. до н.э. и в слое IV в. до н.э. памятника Модинахе (Цитнадзе 1983, 52-76, таб. XXII, 1, 2, 3; Надирадзе 1975, таб. VII, 10.) Представляется, что территории Камбисены и других регионов Закавказья были завоеваны ахеменидскими войсками в 483-481 гг. до н.э. и были включены первоначально в единую сатрапию Армения, а затем в 18 сатрапию (Тер-Мартirosов 1988, 133-142; Тер-Martirosov 2000, 243-252). В 18 сатрапии матиены занимали восточные области сатрапии (Дьяконов 1959, 338, прим. 2). Возможно, что к матиенам было отнесено Геродотом и население Камбисены.

**2-ой** фрагмент XI.8.4 сообщает: «Саки ...завладели лучшей землей в Армении; которой они оставили название от своего имени Сакасена». Этот отрывок не имеет хронологических привязок в самом тексте. Долгое время его пытались связать со скифским царством, но археологические исследования показали ошибочность такой привязки (Есян, Погребова 1985, 137). Представляется, что со сведениями Страбона следует связать сведения Юстина (10. 3). В середине IV в. до н.э. ахеменидская держава была охвачена восстаниями. В Закавказье в войне с восставшими отличился Арсам Кодоман, которому было пожаловано сатрапство в Армении. Сведения Страбона проясняют картину восстания в Закавказье. Восстание охватило кадусиев в 11 сатрапии и всю 15 сатрапию. Закавказские саки захватили левобережье реки, упоминаемой в армянских источниках как Сакасена, и прошли через Закавказье к Понту, где были разгромлены персами. Интерес представляют материалы памятника Ховле-гора, в котором обнаружена ахеменидская керамика. Поселение имело два периода разрушения, в каждом из которых найдены стрелы скифского типа (Мусхелишвили 1978, 101). Как представляется, первый этап разрушения связан с захватом поселения Ахеменидами, а второй с походом саков в Понт.

**3-ий** фрагмент Страбона (11. 14. 5) широко известен. Обычно, все события этого сообщения относят ко II в. до н.э., к действиям царя Арташеса. Разбор текста показывает, что Страбон свел вместе разновременные сообщения. Страбон пишет: «...у Иберии армяне отняли Хорзену и Гогарену» и заключает абзац фразой: «Поэтому все эти народности говорят теперь на одном (армянском-Т. М) языке». Гогарена — это Гугарк армянских, Джавахети грузинских текстов, область издревне заселенная армяноязычным и грузиноязычным населением. О преобладании здесь армянского этноса сообщает раннесредневековый текст

«Мученичество святой Шушаник». Хорзена — это западные регионы левобережья Куры (Гурия и западная часть Шида Картли). Исторические и археологические материалы свидетельствуют об отсутствии влияния культуры Армении на культуру Хорзены. Поэтому у нас нет никаких оснований верить Страбону, что Хорзена во II в. до н.э. была армяноязычной. Но в V-IV вв. до н.э. Хорзена входила в состав 18 ахеменидской сатрапии (Ter-Martirosov 2000, 243-252; Тер-Мартirosов 2006, 298-306). В III в. до н.э. Хорзена и Гогарена вошли в состав Картлийского царства. Во втором веке с усилением Армении армяноязычная область Гогарена была воссоединена с остальными регионами страны. Страбон объединил сведения о завоевании Гогарены царем Арташесом с сообщением о вхождении Хорзены в ахеменидское время в состав сатрапии Армения и отнес оба события ко II в. до н.э. Страбоном также указано, что завоевания Каспианы, Фавнитиды и Басоропеды были сделаны армянами у Мидии, а не у Атропатены, занимавшей в период Страбона северо-западные области 10 сатрапии. Это служит указанием, что Страбон замствовал сведения ранних авторов и соединил с более поздними сообщениями. Захват Фавнитиды, Басоропеды и Каспианы, как представляется, были связаны с событиями восстания IV в. до н.э. В ходе восстания население 15 сатрапий, по-видимому, приобрело независимость. Арсам Кодоман для укрепления границ 18 сатрапии включил в свои владения территории Фавнитиды, Басоропеды и Каспианы. Это позволило провести северную границу 18 сатрапии по естественным рубежам вдоль рек Алазани и Куры. Вероятно, южные области 11 сатрапии вошли во владения мидийской сатрапии.

В 4-ом фрагменте (11. 13. 3) Страбон называет Аракс пограничной рекой между Арменией и Атропатеной, хотя области Басоропеда и Фавнитиды, входившие в состав Армении, расположены южнее реки Аракс. В отрывке (11. 14. 3) Страбон пишет: «Что касается Аракса, то он течет сначала на восток до Атропатены, затем поворачивает на запад и на север и течет сначала до Азар, а потом мимо Артаксаты — армянских городов; наконец, пройдя через равнину Араксены, впадает в Каспийское море». При взгляде на карту видно, что при описании русла Аракса допущены ошибки. На протяжении средней и нижней частей русла, Аракс не течет на запад. У греческих историков были нечеткие представления об Араксе. Геродот реку Аракс описал по двум источникам: по аккадскому, в котором исток Аракса начинался в Матиенских горах и по скифо-эллиническому, в котором Аракс впадал в Каспийское море с востока, по Узбою — старому руслу Аму-Дарьи. Страбон указал на ошибку Геродота (11. 14. 3). Сопоставление сведений Геродота и Страбона позволяют понять причину ошибки самого Страбона. Страбон, считая истоком Аракса реку Котур (приток Аракса, берущий начало в Матиенских горах западнее озера Урмия) и зная о прохождении реки Аракс у города Артаксаты, должен был предположить поворот Аракса на запад. Отсюда ясно, что северно-западным участком границы между Арменией и Атропатеной в древности являлся не Аракс, а река Котур.

#### Литература

*Дьяконов И.М.* История Мидии. М.-Л., 1959.

- Есаян С.А., Погребова М.Н.* Скифские памятники Закавказья. М., 1985.
- Муравьев С.Н.* Птоломеева карта Кавказской Албании // Вестник древней истории. 1983. № 1.
- Мухелишвили Г.* Археологический материал поселения Ховле-гора. Тб., 1978 (на груз. яз.).
- Надирадзе Д.* Археологические памятники Квирильского ущелья. Тб., 1975 (на груз. яз.).
- Тер-Мартirosов Ф.И.* Границы ахеменидских владений в Закавказье в V в. до н.э. // Историко-филологический журнал. 1988. № 3.
- Тер-Мартirosов Ф.И.* Границы Армении в Закавказье 4-2 вв. до н.э. // Историко-филологический журнал. 2006. № 1.
- Цитнадзе Л.* Могильник в Васимаант-Кари // Жинвали II. Тб., 1983.
- Furtwängler A.* Gumbati. Deutsches Archäologisches Institut. Eurasien - Abteilung. Bd. 1, 1995; Bd. 2, 1996.
- Pitskhelauri K., Chigogidze T.* Preliminary results of the 1996 field work of the exploratory team of the Kakheti // Archaeology of Caucasus. New Discoveries and perspectives. International Scientific Session. Abstracts of Papers. Tbilisi, 1997.
- Ter-Martirosov F.* Die Grenzen der achaimenidischen Gebiete in Transkaukasien // Archäologische Mitteilungen aus Iran und Turan. 2000. Bd. 32.

*Р.В. ТИХОНОВ*

### **К вопросу о времени и обстоятельствах появления штампованной керамики в Бактрии**

Вопрос о времени появления штампованной керамики в Бактрии напрямую связан с достижениями археологической науки. Среди французских археологов в 50-е гг. XX в. наиболее распространенным мнением о времени ее появления являлся хронологический период, охватывающий конец II – начало III в. н. э. (Гиршман 1946, 14; Gardin 1957, 27). М.М. Дьяконов на основе материалов, полученных в ходе изучения Тупхоны, Беграма, Айртама, «Кургана» и мечети Чор-сутун в Старом Термезе отметил, что штамповый орнамент впервые появился в позднекушанский период, заменив ангобное покрытие и лощение (Дьяконов 1950, 166).

Представления о времени появления штампового орнамента в Бактрии начали меняться уже в конце 50-х гг. XX в. Так, например, в числе материалов городища Кей-Кобад-Шах имеется определенное количество штампованной керамики, которая была датирована II в. до н. э. – первой половиной I в. до н. э. на основе изучения стратиграфии памятника и находки обола Герая (Мандельштам, Певзнер 1958, 302-303, 307).

В 1965 г. вышла совместная статья Д. Шлюмберже и П. Бернара об археологических исследованиях на территории городища Ай-Ханум. В ней, в частности представлены разновидности штампового орнамента, относящегося к эллинистическому времени (Schlumberger, Bernard 1965, fig. 11-13).

Согласно Н.С. Сычевой, штамповый орнамент в Бактрии появился во II в. до н.э. – I в. н. э. В пользу своей точки зрения исследовательница приводит блюдо из Тулхарского могильника (Сычева 1978, 25). По мнению Г.А.



Пугаченковой, «лишь в кушанское время по всей Бактрии применяется на некоторых сосудах оформление штампами» (Пугаченкова 1979, 90).

Археологические исследования, проводимые на территории Бактрии начиная с 70-х гг. XX в. позволяют, на наш взгляд, с большей степенью вероятности говорить о появлении штампового орнамента в эллинистический период. Однако следует иметь в виду, что данный вид декорирования посуды не получил широкого распространения, поскольку присутствует лишь в Ай-Ханум и, возможно, Тахти-Сангине (Дружинина, Худжагелдиев, Ротт 2008, рис. 9, 16; Drujinina, Boroffka 2006, fig. 3, 6). Все это еще раз свидетельствует в пользу гипотезы Б.А. Литвинского о нескольких зонах эллинизации Бактрии (Литвинский 2000, 217).

Некоторые исследователи отмечают, что бытование штампованной керамики в эпоху эллинизма стало результатом греческого влияния (Пугаченкова 1966, 59; Ставиский 1972, 59; Сычева 1978, 251). Достаточно интересна гипотеза Ш.Р. Пидаева, согласно которой появление штампа на посуде следует связать с завоеванием Бактрии кочевниками и распространением юечжийских традиций (Пидаев 1975, 67-70). Данное предположение выглядит малоубедительным, так как у нас нет достаточных оснований для характеристики гончарного дела юечжей.<sup>2</sup>

Также нельзя в полной мере согласиться с О. Цеповой, считающей, что штамповый орнамент появился в Греко-Бактрии в связи с образованием здесь полисов и под воздействием эллинизации местной культуры (Цепова 2001, 106). Определенное количество штампованной керамики известно только лишь в Ай-Ханум, где проживало в основном греческое население, а город имел статус полиса (Кошеленко 1979, 155). Для большинства поселений эллинистического времени штамп на посуде не отмечен (Некрасова, Пугаченкова 1978, 144-146; Пидаев 1991, 219; Болелов 2001, 17-19; Сверчков, Восковский 2006, 22-28; Сверчков 2007, 35-61).

Увеличение количества керамики, орнаментированной штампом, в позднеэллинистическо-юечжийское время, видимо, следует связать с развитием международных торговых и культурных связей, проводником которых служил Великий Шелковый путь, несомненно, проходивший через территорию Бактрии (Ртвеладзе 1999, 50-51). Яркий пример подобного процесса дают материалы крепости Кампыртепа, которая охраняла переправу через Амударью на одном из отрезков Великого Шелкового пути. Здесь были обнаружены не только керамика с круговой росписью, характерной для Хорезма, гребень из слоновой кости с сюжетами индийского происхождения, парфянские монеты, зеркала китайского типа, но и, что примечательно, штампованная амфора (Сердитых, Кошеленко 1999, 363; Никоноров 2000, 131-138; Цепова 2000, 108; Ртвеладзе 2000, 86-90).

Таким образом, штампованная керамика впервые появляется в Бактрии эллинистического периода, главным образом в районах, наиболее затронутых эллинистической традицией, но достаточно широкое распространение получает, начиная со второй половины II в. до н. э. В дальнейшем же бактрийские гончары

выработали местные типы штампов, нередко отражающие религиозные представления их носителей (Соловьев 1996, 70-72; Завьялов 2008, 142-150).

*Данная работа выполнена при финансовой поддержке РГНФ. Проект № 11-31-00743м «Взаимодействие местных и греческих начал в эллинистической культуре Бактрии (на примере гончарного производства)».*

### Литература

*Болелов С.Б.* Гончарная мастерская III-II вв. до н. э. на Кампыртепа (К вопросу о керамическом производстве и организации ремесла в Северной Бактрии эпохи эллинизма) // *Материалы Тохаристанской экспедиции. Вып. 2. Ташкент, 2001.*

*Гириман Р.* Раскопки французской археологической делегации в Беграме (Афганистан) // *Краткие сообщения института истории материальной культуры. 1946. Вып. 13.*

*Дружинина А.П., Худжагелдиев Т.У., Ротт Ф.* Отчет о раскопках на площади храма Окса на городище Тахти-Сангин в 2006 г. // *Археологические работы в Таджикистане. Вып. XXXII. Душанбе, 2008.*

*Дьяконов М.М.* Работы Кафирниганского отряда // *Материалы и исследования по археологии СССР. 1950. № 15.*

*Завьялов В.А.* Кушаншахр при Сасанидах (по материалам раскопок Зартепа). СПб., 2008.

*Кошеленко Г.А.* Греческий полис на эллинистическом Востоке. М., 1979.

*Литвинский Б.А.* Бактрийский храм Окса и восточноиранский эллинизм. Проблемы и гипотезы // *Вестник древней истории. 2000. № 2.*

*Мандельштам А.М., Певзнер С.Б.* Работы Кафирниганского отряда в 1952-1953 гг. // *Материалы и исследования по археологии СССР. 1958. № 66.*

*Некрасова Е.Г., Пугаченкова Г.А.* Керамика Дальверзин-тепе // *Дальверзин-тепе – кушанский город на юге Узбекистана. Ташкент, 1978.*

*Никоноров В.П.* Уникальный гребень из Кампыртепа // *Материалы Тохаристанской экспедиции. Вып. 1. Ташкент, 2000.*

*Пидаев Ш.Р.* О генезисе штамповых орнаментов на керамике античной Бактрианы // *Общественные науки в Узбекистане. 1975. № 1.*

*Пидаев Ш.Р.* Керамика греко-бактрийского времени с городища Старого Термеза // *Советская археология. 1991. № 1.*

*Пугаченкова Г.А.* Халчаян. К проблеме художественной культуры Северной Бактрии. Ташкент, 1966.

*Пугаченкова Г.А.* Искусство Бактрии эпохи кушан. М., 1979.

*Ртвеладзе Э.В.* Великий Шелковый путь. Энциклопедический справочник. Ташкент, 1999.

*Ртвеладзе Э.В.* Парфия и юечжийская Бактрия // *История материальной культуры Узбекистана. Вып. 31. Ташкент, 2000.*

*Сверчков Л.М.* Эллинистическая крепость Курганзол. Раскопки 2004 г. // *Труды Байсунской научной экспедиции. Вып. 3. Ташкент, 2007.*

*Сверчков Л.М., Восковский А.А.* Стратиграфия, периодизация и хронология нижних слоев Кампыртепа // *МТЭ. Вып. 5. Ташкент, 2006.*

*Сердитых З.В., Кошеленко Г.А.* Память о Македонии в Бактрии // *Проблемы истории, филологии и культуры. М., Магнитогорск. 1999. Вып. 8.*

*Соловьев В.С.* Раннесредневековая керамика Северного Тохаристана. Елец, 1996.

*Ставиский Б.Я.* Итоги раскопок Кара-тепе в 1965-1969 гг. // *Буддийский культовый центр Кара-тепе в Старом Термезе. М., 1972.*

*Сычева Н.С.* Античные элементы в керамике Северной Бактрии-Тохаристана кушанского времени и проблема связей Кушанского царства с греко-римским миром //

Античность и античные традиции в культуре и искусстве народов Советского Востока. М., 1978.

*Ценова О.* Декорированная керамика Кампыртепа // МТЭ. Вып. 1. Ташкент, 2000.

*Ценова О.* Керамика со штамповым орнаментом из Кампыртепа // МТЭ. Вып. 2. Ташкент, 2001.

*Drujinina A.P., Boroffka N.R.* First preliminary report on the excavations at Takht-i Sangin 2004 // Bulletin of the Miho Museum. 2006. Vol. 3.

*Gardin J.-C.* Ceramiques de Bactres // Mémoires de la Délégation archéologique française en Afghanistan. Т. XV. P., 1957.

*Schlumberger D., Bernard P.* Ai Khanoum // Comptes rendus des séances de l'Académie des inscriptions et belles-lettres. 1965. № 2.

*О.В. ТОМАШЕВИЧ*

### **Таланты и поклонники: из истории становления немецкой школы египтологии**

Работа посвящена вкладу известного естествоиспытателя, которому мир обязан вторым – научным – открытием Америки, Александру фон Гумбольдту (1769-1859) в развитие одной из ведущих в современном мире египтологических школ – немецкой. Для Гумбольдта была характерна необыкновенная широта научных интересов, за что современники прозвали его Аристотелем XIX века, а другой немецкий гений, Гете (а они хорошо знали друг друга), поражался разносторонности и глубине его знаний.

Широкий круг интересов и знакомств, а также прекрасное образование и личностные качества способствовали раскрытию еще одного – особенного таланта Александра фон Гумбольдта – он был одним из наиболее значимых меценатов XIX в.. По его предложению с 1842 г. высшая награда Пруссии «За заслуги» (Pour le Mérite), первоначально воинская, стала вручаться ученым и художникам (в 1872 ее получил сам Гумбольдт наряду с орденом Черного Орла (Orden vom Schwarzen Adler)). Безошибочно определяя талантливую личность, он помогал ему всеми возможными способами. Удивителен список ученых и людей искусства, кому помог А. фон Гумбольдт; назовем лишь самых известных: ботаник Ф.З. Фойгт, физик А.Т. фон Купффер, изобретатель фотографии Ж. Даггер, фольклористы братья Гримм, математик К.Фр. Гаусс, естествоиспытатель Ж.Л. Агасис, географ Г. Бергхаус, химик Ю. Либиг, геолог Ш. Лиелл, композиторы Ф. Мендельсон-Бартольди (он посвятил Гумбольдту кантату) и Дж. Мейербер, поэты Гейне и Кл. Грот, скульптор Кр. Тик. Автор «Космоса» был космополитом – он щедро помогал талантливым людям независимо от их национальности. И среди этого созвездия нашлось место для трех египтологов!

С 1809 по 1827, а затем с 1830 по 1832 Александр фон Гумбольдт в основном жил в его любимом Париже, бывшем тогда научной столицей Европы. Там он познакомился с Ж.-Фр. Шампольоном, дешифровавшим древнеегипетские иероглифы. Трудно переоценить помощь, оказанную Александром и его старшим братом, крупным лингвистом-теоретиком Вильгельмом фон Гумбольдтом, основателю египтологии, правильность открытия которого яростно оспаривалась.

В 1827 по приглашению Фридриха-Вильгельма III Александр переселяется в Берлин, что не ослабило его интереса к египтологии. Гумбольдт как никто понимал, что для развития новой науки в Германии необходима серьезная экспедиция в изучаемую страну. 16 ноября 1826 г., продвигая свою идею, он сделал в Берлинской Академии доклад о путешествии Кр.Г. Эренберга и Ф.В. Хемприха по Египту, Аравии и Сирии (1820-1825). И очень скоро находится человек идеально подходящий на роль главы беспримерного научного предприятия по изучению памятников долины Нила. Им был Карл Рихард Лепсиус (K.R. Lepsius, 1810-1884), сначала увлекавшийся античностью, но именно Гумбольдт и барон Бунсен (Christian Carl Josias Bunsen, 1791-1860) уговорили его заняться новой отраслью науки о древностях (как удачно выразился Керрам, «заклучить с египтологией брак по расчету»). В 1836 г. Бунсен устроил Лепсиуса в секретариат вверенного ему Археологического института в Риме, и уже через год Лепсиус опубликовал работу, обессмертившую его имя (*Lettre à M. Rosellini sur l' alphabet hiéroglyphique*). В этом «Письме» Лепсиус укрепил аргументацию в защиту правильности дешифровки Шампольона, открыв четвертую категорию знаков (фонетические комплименты). Археологическая судьба одарила Лепсиуса находкой в 1866 двуязычной надписи Канопского декрета (аналогичной надписи на Розеттском камне) – «материальным» подтверждением правоты Шампольона.

В 1840 г. прусским королем стал Фридрих Вильгельм IV, расположенный к Александру фон Гумбольдту, что открыло новую перспективу для Лепсиуса: он возглавил экспедицию в Египет и Нубию, получившую щедрое финансирование. Экспедиция была превосходно экипирована (два года подготовки зафиксированы в актах, письмах, прошениях (*Dienststelle Merseburg des zentralen Staatsarchivs*)) и длилась более 3 лет (1842-1845 гг.). Результаты ошеломляют: археологически исследована практически вся долина Нила и прилегающие территории. В 12-томной публикации материалов (*Denkmäler aus Ägypten und Äthiopien... Berlin, [1849-1913]*) Р. Лепсиус проявил выдающиеся аналитические способности: была создана научная хронология, «открыт» период Древнего царства. Прусская экспедиция неимоверно обогатила мировую науку великолепными описаниями, планами, картами, копиями и рисунками, а Берлинский музей памятниками и копиями (15000 экспонатов).

В 1846 Гумбольдт порекомендовал королю назначить Лепсиуса на должность ординарного профессора Берлинского университета и избрать его в Академию. Вклад К.Р. Лепсиуса в развитие египтологии неоспорим – его многогранная деятельность подготовила расцвет берлинской школы на рубеже XIX-XX вв. (в Берлине одна из улиц названа в его честь, а в 2010 г. научный мир широко отмечал 200-летие со дня рождения ученого).

Но на посту содиректора Египетского музея Гумбольдт видел другое восходящее светило немецкой египтологии – Генриха Бругша (H. Brugsch, 1827-1894). В 1843 г. Дж. Пассалаква, директор музея, представил Гумбольдту молодого человека, который уже в 16 лет написал первый очерк «Демотической грамматики» (изданная в 1855 г., она стала одной из первых работ в этой сложной

области египтологических штудий о поздней стадии развития древнеегипетского письма, а ее автор – основателем этого направления). С этого момента Александр стал покровителем Бругша, хотя это привело к проблемам в отношениях с Лепсиусом и Гумбольдту пришлось до конца жизни быть посредником между высокими учеными сторонами. Столь уступчивый и любезный в мелочах, он всегда решительно становился на сторону несправедливо обиженных. Заручившись благоприятными рецензиями на работу начинающего автора, Гумбольдт добился от короля стипендии для Бругша на 3 года обучения египтологии в Берлинском университете. Затем по его рекомендации и благодаря финансовой поддержке сверху, состоявшейся благодаря той же рекомендации, молодой ученый отправился в Париж, Лейден и Турин, где он познакомился с ведущими египтологами того времени и собраниями древностей. Следующая поездка, также финансируемая королем (опять благодаря прошениям Гумбольдта!), была еще более результативной: целый год Бругш работал в Египте у О. Мариэтта, много путешествовал по стране, выучил арабский язык.

Следуя советам Гумбольдта, Бругш возвратился на родину через Лондон, где познакомился с прусским посланником бароном Бунсенем. Вероятно поэтому, по возвращении Бругша в Берлин, Лепсиус согласился с назначением его приват-доцентом в университете с 1855 г. (не мог отказать двум своим «крестным отцам»), но сам занял пост директора Египетского музея. Опять по совету Гумбольдта в 1857 Бругш вновь уезжает в Египет по приглашению О. Мариэтта, возглавившего созданные им Службу древностей и Египетский музей в Каире. Гумбольдт снабжает Бругша рекомендательными письмами к вице-королю Саид-паше, «подкрепленными» 20 000 франков золотом, обеспечившими ученому теплый прием в Египте.

Трудов, созданных Бругшем, хватило бы для отчета целого Института египтологии за пару десятилетий. Он проявил себя и как организатор науки: в 1863 он основал старейший существующий до сих пор египтологический «Журнал древнеегипетского языка и древностей» (*Zeitschrift für Ägyptische Sprache und Altertumskunde*). Будучи с 1864 вице-консулом Пруссии в Каире, он организовал там египтологическую школу, мечтая преобразовать ее в Немецкий институт.

В 1884 г. умер Р. Лепсиус и казалось путь к профессуре и посту директора Египетского музея в Берлине открылся для Г. Бругша, но обе позиции достались ученику Лепсиуса и Бругша, безусловно талантливому Адольфу Эрману (1854-1937), считающемуся основателем берлинской школы египтологии. Его интерес к египтологии возник после прочтения маленького каталога памятников берлинской коллекции, написанного в 1850 г. еще студентом университета Генрихом Бругшем... Когда 9 сентября 1894 г. этого титана «героической» эпохи не стало, Эрман справедливо оценил его роль как «последнего значимого представителя поколения создателей египтологии».

Александр фон Гумбольдт, оказавший существенную поддержку основателю египтологии, Ж.-Ф. Шампольону, весьма благотворно повлиял на становление и развитие немецкой египтологической школы: во многом

благодаря ему состоялись две карьеры гениальных ученых, организована одна из лучших экспедиций в долину Нила, обогатился Египетский музей на Шпрее и создана первая в Германии кафедра египтологии в Берлинском университете, сейчас носящем имя братьев Гумбольдтов.

### Литература

Автор выражает признательность А.О.Большакову и К.Финнайзеру за помощь в подборе литературы.

*Гауэрт О., Томашевич О.В.* Египтология в Германии // Древний Восток и античный мир. Труды кафедры истории древнего мира. Вып. VII. М., 2005. С. 281-288.

*Томашевич О.В.* Дешифровка Ж.-Ф. Шампольона и становление египтологии//Историография истории Древнего Востока. М.: Высшая школа, 2008. Т. 1, с. 21-23, 32-34.

*Интернет-ресурсы:* <http://www.humboldt-portal.de/sro.php?redid=1168>; Berliner Netzwerke: Manig P., Schmidt M. Der Förderer Alexander von Humboldt <http://www.lepsius-online.de/index.php/carl-richard-lepsius/richard-lepsius-biographie/37-lepsius-in-seiner-zeit>.

*Brugsch H.* Mein Leben und Wandern. 2. Auflage. Berlin, 1894

*Dawson W.R., Uphill E.P.* Who was who in Egyptology. L.: The Egypt Exploration Society, 1995.

*Freier E., Grunert St., Freitag M.* Eine Reise durch Ägypten. Berlin: Henschelverlag, 1984.

*Freier E., Reinecke W. (hrsg.)* Karl Richard Lepsius (1810-1884). Berlin: Akademie-Verlag, 1988.

*Holtz B.* Weltoffenheit oder Machtkalkül? Friedrich Wilhelm IV. und sein Interesse am Orient//Hafemann I. (hrsg.): Preußen in Ägypten – Ägypten in Preußen. – Berlin, 2010. S. 181-202.

*Kaplony-Heckel U.* Bunsen - Der erste deutsche Herold der Ägyptologie//Der gelehrte Diplomat. Zum Wirken Christian Carl Josias Bunsens. Hrsg. von Erich Geldbach. - Leiden: E. J. Brill, 1980. S. 64-83 (= Beihefte der Zeitschrift für Religions- und Geistesgeschichte, 21).

*Ehrhardt A.-Fr.* Die Gebrueder Humboldt reichen die Hand//Pharaonen-Dämmerung. Wiedergeburt des Alten Aegypten. Strasbourg: Edition DNA. 1990. S. 134-141; на франц. языке: Ehrhard A.-Fr. Champollion et les frères Humboldt//L'égyptologie et les Champollion. Recueil d'études publié par M. Dewachter et A. Fouchar d à l'occasion du Colloque international célébrant le bicentenaire de la naissance de Jean-François Champollion «De l'Égypte des Pharaons à celle de 1990, Hommage de Grenoble aux frères Champollion» (université Pierre Mendès-France, Grenoble 2, 29 novembre - 1er décembre 1990). Grenoble, Presses Universitaires de Grenoble, 1994. - S. 95-115.

*Endesfelder E.* Schon mit sechzehn hatte er das Demotische entziffert Der Ägyptologe Heinrich Brugsch (1827–1894). Edition Luisenstadt, 1998: Интернет-ресурс: [www.luise-berlin.de](http://www.luise-berlin.de) <http://www.luise-berlin.de/bms/bmstext/9809pora.htm>.

*Schwarz Ingo (Hrsg.)*. Briefe von Alexander von Humboldt an Christian Carl Josias Bunsen Neue Edition. Berlin, 2006.

М.Н. ТЮРИН

### Архитектура Кермез Дере в контексте докерамического неолита Северной Месопотамии

Кермез Дере – один из ключевых памятников Северной Месопотамии, демонстрирующий переход от эппалеолита к позднему докерамическому неолиту на территории, непосредственно прилегающей к Загросу.

Поселение делилось на две различные части: северную, покрытую «вымосткой», со следами интенсивной хозяйственной деятельности и южную, с жилыми зданиями (Watkins, Baird, Betts 1989, 19). «Вымостка» — достаточно архаичный элемент многих памятников этого периода. По моему мнению, ее прототипом можно считать участки насыпанных камней, например, в Карим-Шахире (Howe 1983, 102). Изначально она, видимо, представляла место, где охотники разделяли туши и осуществляли сопутствующие работы — выделку кож, обработку костей, изготовление орудий. Вымостка здесь должна была диктоваться соображениями удобства. Однако позднее функции этих участков, видимо, стали переосмысляться. В примерно синхронном Кермез Дереве памятнике Немрик 9 это уже аккуратно оформленные «дворы» со следами регулярного ремонта (Kozłowski 1989, 26). Однако в наибольшей степени эта новая концепция, на мой взгляд, выражена в Чайёню, где в субфазу ячеистых строений подобный участок преобразуется в особо оформленную «площадь» (Özdoğan, Özdoğan 1990, 74).

Специфика сооружения и форма домов Кермез Дереве демонстрируют сосуществование традиции и нововведений. Традиционность сохраняется в том, что эти здания возводились на месте предыдущих, имели глиняный пол и стены, были заглубленными в землю, однокомнатными и почти одинаковыми по форме. Однако я полагаю, что их план имел уже некий переходный характер: он представлял собой овал, стены которого имели явную тенденцию к выпрямлению (Watkins 1990, 52, fig. 2.2; Watkins 1995, fig 2.). Наиболее заметная деталь интерьера — опоры, которые возводились из глины, покрывавшей каменную сердцевину и были очень невысокими, не более 0,5 м (Watkins 1992, 68). Последняя особенность позволила предположить, что они не были несущими, а выполняли другие, в частности, культовые функции. Однако нельзя исключать и того, что они могли играть роль баз тех же деревянных опор, которые, естественно, не сохранились. Следы ремонта, обновления штукатурки, полов, а также тщательная уборка здания перед его разрушением — явление достаточно распространенное на Ближнем Востоке того времени и связанное, на мой взгляд, с зарождением представлений о культовой чистоте. В этой связи стоит заметить, что захоронения Кермез Дереве порой располагались внутри дома и часто представляли собой отделенные от тела черепа (Watkins 1992, 68), аналогично погребениям Чайёню, Мурейбета, Немрика 9, Джерф эль-Ахмара и др.

Наконец, необходимо сказать пару слов о структуре САВ, находящейся в северной части Кермез Дереве. Привлекает внимание как ее расположение (на территории «особого» участка, покрытого вымосткой) так и форма конструкции — круглая, возведенная из грубых камней, с вогнутым мощным полом (Watkins 1990, 8). На мой взгляд, такой контраст с обычными домами, наводит на мысль о ее неординарности. Однако, сильное повреждение постройки и отсутствие в ней каких-либо артефактов (возможно, убраны перед разрушением) не позволяют с уверенностью это утверждать.

В целом Кермез Дерэ дает ценный материал для понимания эволюции архитектуры и поселенческой структуры памятников докерамического неолита Ближнего Востока.

### Литература

*Howe B. Karim Shahir // Prehistoric Archaeology along the Zagros Flanks. 1983. Vol. 105.*

*Kozłowski S.K. Nemrik 9, a PPN Neolithic site in Northern Iraq // Paléorient. 1989. Vol. 15. № 1.*

*Özdoğan M., Özdoğan A. Çayönü. A Conspectus of Recent Work // Paléorient. 1990. Vol. 16. № 1.*

*Watkins T. The Origins of House and Home? // World Archaeology. 1990. Vol. 21.*

*Watkins T. The Beginning of the Neolithic: Searching for Meaning in Material Culture Change // Paléorient. 1992. Vol. 18. № 1.*

*Watkins T., Baird D., Betts A. Qermez Dere and the early aceramic Neolithic of N. Iraq // Paléorient. 1989. Vol. 15. № 1.*

*Watkins T. (ed.). Qermez Dere, Tel Afar: Interim Report № 3 // Ed. by T. Watkins with contributions by A. Betts, K. Dobney, M. Nesbitt and T. Watkins. Edinburg, 1995.*

*В.Ю. ШЕЛЕСТИН*

### Страна Адания и хетто-киццуваднские отношения

В исторических процессах, протекавших на севере Передней Азии в XVI-XV вв. до н.э., важную роль играло государственное образование Киццувадна. На это указывает хотя бы тот факт, что Киццувадна была рекордсменом по числу договоров, которые заключали с её правителями хеттские цари. Вместе с тем, Киццувадна более известна уже в качестве вассальной по отношению к Новохеттскому царству территории, имевшей важное значение для хеттской культовой традиции и рецепции ею хурритской (Kümmel 1980, 631). Но если вопрос о времени покорения и аннексии Киццувадны Хеттским царством более-менее решен в пользу Тудхалии II (см. с обзором литературы de Martino 2010, 189 with n.28), то менее спорным, на первый взгляд, представляется вопрос о времени её формирования, которое большинство исследователей связывает с упоминанием в «Указе Телепину» отложения при Аммуне от Хатти Адании. Вместе с тем, у нас нет свидетельств о взаимозаменяемости хоронимов Адания и Киццувадна, аналогичной существовавшей между Хурри и Ханигальбат, однако ряд текстов показывает тождественность Киццувадны Кумманни, что может свидетельствовать о Кумманни как столице Киццувадны и о стране Адания как общности в рамках позднейшей Киццувадны.

На основании древнехеттских документов, положение Адании в рамках Древнехеттского царства до Аммуны было сопоставимо с положением Арцавы, в управлении которой при Хаттусили I были задействованы наместники Хурмы, обладавшие экстерриториальной властью над всеми вновь завоёванными периферийными территориями. Нераспространение вводимого тогда административного института AGRIG на территорию обеих периферийных стран (Singer 1984, 123f.) может свидетельствовать об их статусе особых пограничных округов, в которых низовой уровень управления не зависел от хеттских властей. Подобная структура управления стала благодатной почвой для сепаратизма, что мы и наблюдаем в правление Аммуны.

Вопрос, была ли Адания при Аммуне той же общностью, что и Киццувадна Спудасу, при отсутствии чётких указаний на пределы обеих территорий, стоит решать, исходя из этимологии. Ввиду отказа от отождествления Дануна и Адания (Немировский 2000, 98, прим.5; Сафронов 2005, 171-173) следует признать



несостоятельной этимологию из и.-е. \*dānu- «вода». Поиск и.-е. этимологий для основы \*adana/i/u- заходит в тупик с учётом вероятного соответствия á в лувийском иероглифическом á-tana- ларингалу h1. Более перспективными представляются поиски хурритской этимологии, что согласуется с представлениями о хурритском заселении Киликии как предшествующем приходу лувийцев, давших этой территории название Киццувадна (Yakubovich 2008, 340). В условиях отсутствия археологических данных сложно говорить о характере населения Адании в эпоху Аммуны, однако нет никаких свидетельств в пользу отождествления Адании с Киццувадной в древнехеттскую эпоху.

Для определения территории страны Адания используется также ретроспективный метод, основанный на изучении описания границ Киццувадны в договоре Тудхалии с Шунашшурой (СТН 41.I.2), которое делится на две части, причём вторая вводится словом labarmanna, после которого изменяются характер титулования сторон и отношения между ними (Liverani 2004, 66). Однако строки КВо I 5 IV 53-66 не могут быть переписаны из другого более раннего договора между хеттским и киццуваднским правителями с заменой имени киццуваднского контрагента, прежде всего, по лингвистическим данным, основанным на сравнительном анализе синтаксиса СТН 26 и СТН 41.I.2, соображениям отсутствия соответствующего раздела в ранней версии договора СТН 41.I.1, равно как и невозможности заимствования из предполагаемого необнаруженного договора между Киццувадной и Митанни (Wilhelm 1988, 369 Anm.56). В этом случае страна Адания, не упоминающаяся в предшествующих хетто-киццуваднских договорах в качестве самостоятельной политической единицы, должна быть административной единицей Киццувадны. Противопоставление в строках КВо I 5 IV 56-57, 59-61 и 63-65 KUR<sup>URU</sup> Adaniya и KUR<sup>URU</sup> Hatti может объясняться восприятием на момент подписания договора примыкавшей к Киццувадне части Хеттского царства в качестве административной общности KUR<sup>URU</sup> Hatti, что подтверждается противопоставлением в КВо I 5 IV 53-54 URU<sup>URU</sup> Turutna и KUR<sup>URU</sup> Adaniya.

Выделяют не менее трёх административных единиц на территории Киццувадны – Кумманни, Адания и Тарса (Börker-Klähn 1996, 78), равно как и есть представление об упоминаемых в XII табличке описания праздника хисува старейшинах как представителях важнейших городов Киццувадны – Кумманни, Цуннахара, Адания, Тарса и Эллибра (Trémouille 2001, 60-62) – в то время как институт старейшин не был связан с полномочиями, исходившими от хеттского царя, являясь элементом общинного самоуправления (Klengel 1965, 234-236). В связи с этим следует считать, что общности на территории Киццувадны времени Хаттусили III – времени составления описания праздника хисува – существовали и в период независимости от Хатти. С другой стороны, можно заключить, что KUR<sup>URU</sup> Adaniya времён Аммуны, вероятно, не включала территорий Кумманни и Тарсы.

Впервые Киццувадна появляется в договорах Телепину и Спудасу (СТН 21), которые не обозначают её границ, но первый из них, хеттский, упоминает Канитхи (KUB XXXI 81 OC 5), вероятно, княжество, тогда ассоциированное с Киццувадной, и позднее аннексированное ей, так что KUR<sup>URU</sup> Kanithi исчезнет со страниц истории. Вероятно, в начале правления Телепину в состав Киццувадны также не входили Тарса и Лавацантия – шестая культовая провинция Киццувадны. Об этом свидетельствуют дарственные грамоты LS 6=StBoT Bh.4.10, упоминающая [URU<sup>URU</sup>La-w]a-za-an-di-ya (ЛС 4) и LS 28=StBoT Bh.4.21, найденная в Тарсусе, которые приблизительно датируются по данным глиптики и просопографии эпохой Телепину (Wilhelm 2005, 275-278) и в целом соответствуют хеттскому формуляру. В таком случае, первоначальная территория Киццувадны не включала даже большей части территории будущей культовой провинции Кумманни, однако вероятно входение в её состав страны Адания, более близкой к Кумманни, чем Тарса, ранее последней.

Нам неизвестен и статус Адании в правление наиболее могущественного царя Киццувадны – Пиллии. Достоверно известно лишь о подвластности ему, помимо Кумманни, Лавацантии и горы Калцатапа, вероятно, бывшей священной городской горой Кумманни, аналогичной Тах(а)е для Циппаланды (Groddek 1999, 31), а потому располагавшейся в окрестностях Кумманни. Однако едва ли следует интерпретировать свидетельство Идрими о походе в Хатти как о территории, ещё не захваченной Пиллией, наступавшим из Адании на бывшие хеттские владения на юго-востоке (как у Kühne 1982, 211). Напротив, наша реконструкция правления Пиллии свидетельствует о распространении его власти на территорию, именуемую Идрими страной Хатти, а отсутствие милитаристической составляющей в договоре Пиллии с Идрими (AIT 3) было свидетельством прочности власти Пиллии на территории всей Киликии. Следовательно, Адания вошла в состав Киццувадны не позднее заключения договора Эхеи с Тахурваили, отражавшего усиление Киццувадны в период династической междоусобицы в Хеттском царстве.

Существует представление о том, что Адания не разделила впоследствии судьбу основной части Киццувадны, будучи присоединённой к Хеттскому царству позднее, чем Кумманни (Börker-Klähn 1996, 80-88; Немировский 2002, 672). Можно утверждать, что такого разделения Киццувадны не было при Арнуванде I, поскольку этот царь по поручению отца отстраивал киццуваднские города Цуннахару, Аданию, Синуванду, Хияву и Цуллиту (Carruba 2008, 66 con p.5, 79), а затем посадил своего сына Кантуццили жрецом Киццувадны (Beal 1986, 445; Freu 2001, 29). Следующие по хронологии ещё не рассмотренные нами упоминания Адании содержатся в оракулах KUB XLVI 37 и KUB VI 40. Первый из них – это описание экстиспиции в связи с обширным географическим контекстом, вероятно, отражающим распространение эпидемии в период интронизации Тудхалии IV (van den Hout 1998, 79 with n.23), и здесь город Адания появляется вместе с соседними киццуваднскими городами в той же самой последовательности, что и в эпоху походов Мурсила I (Trémouille 2001, 62-63), но теперь уже в более мирном контексте. Наконец, последнее по хронологии упоминание KUR<sup>URU</sup> Adaniya (KUB VI 40 OC 2), в тексте, палеография которого свидетельствует о почерке писца Цуццу, работавшего под началом Ануванцы при Тудхалии IV (Neu, Rüster 1975, 8), кажется связанным с военными действиями, вероятно против «народов моря». До этого момента едва ли стоит искать в окрестностях Адании дануна или данунитов, а появление в аккадоязычных письмах KBo XXVIII 25 (особенно ввиду сомнений в связи этого документа с досье на Урхи-Тешшуба, Singer 2006, 35f.) и EA 151 KUR Da-nun-na, вероятнее всего, следует вслед за Форланини (Forlanini 1988, 142-143; Forlanini 2005, 112 avec n.6,7) объяснять как одно из названий эгейдской общности, возможно тождественной или подчинённой Аххияве. Исходя из этих соображений, страна Адания после присоединения к Хатти Киццувадны оставалась хеттской провинцией вплоть до прихода «народов моря».

### Литература

Beal R.H. The History of Kizzuwatna and the Date of the Šunaššura Treaty // *Orientalia*. 1986. Vol. 55, fasc. 4.

Börker-Klähn J. Grenzfälle: Šunaššura und Sirkeli oder die Geschichte Kizzuwatnas // *Ugarit-Forschungen*. 1996. Bd. 28.

Carruba O. *Annali Etei del Medio Regno*. Pavia, 2008.

de Martino S. Some Questions on the Political History and Chronology of the Early Hittite Empire // *Altorientalische Forschungen*. 2010. Bd. 37. H. 2.

Forlanini M. La regione dei Tauro nei testi hittiti // *Vicino Oriente*. 1988. Vol. 7.

Forlanini M. Un peuple, plusieurs noms: le problème des ethniques au Proche Orient ancien. Cas connus, cas à découvrir // *Ethnicity in Ancient Mesopotamia*. Leiden, 2005.

*Freu J.* De l'indépendance à l'annexion. Le Kizzuwatna et le Hatti aux XVIe et XVe siècles avant notre ère // *La Cilicie: espaces et pouvoirs locaux* (2e millénaire av. J.-C. - 4e siècle ap. J.-C.). Istanbul – Paris, 2001.

*Groddek D.* Prolegomena zum Ritual des Pallia (CTH 475) // *Hethitica*. 1999. Vol. 14.

*Hout Th.P.J. van den.* The Purity of Kingship. An Edition of CTH 569 and Related Hittite Oracle Inquiries of Tuthaliya IV. Leiden – Boston – Köln, 1998.

*Klengel H.* Die Rolle der „Ältesten“ (LÚ<sup>MEŠ</sup>SU.GI) im Kleinasien der Hethiterzeit // *Zeitschrift für Assyriologie*. 1965. Bd. 57.

*Kühne C.* Politische Szenerie und internationale Beziehungen Vorderasiens um die Mitte des 2. Jahrtausends vor Chr. // *Mesopotamien und seine Nachbarn*. Berlin, 1982. Bd. 1.

*Kümmel H.M.* Kizzuwatna // *Reallexikon der Assyriologie*. Berlin – N. Y., 1980. Bd. 5.

*Liverani M.* Myth and Politics in Ancient Near Eastern Historiography. Ithaca, 2004.

*Neu E., Rüster C.* Hethitische Keilschrift-Paläographie 2 (14.-13. Jh. v. Chr.). Wiesbaden, 1975.

*Singer I.* The AGRIG in the Hittite Texts // *Anatolian Studies*. 1984. Vol.34.

*Singer I.* The Urhi-Teššub affair in the Hittite-Egyptian Correspondence // *The Life and Times of Hattušili III and Tuthaliya IV*. Leiden, 2006.

*Trémouille M.-C.* Kizzuwatna, terre de frontière // *La Cilicie: espaces et pouvoirs locaux* (2e millénaire av. J.-C. - 4e siècle ap. J.-C.). Istanbul – Paris, 2001.

*Wilhelm G.* Zur Datierung der älteren hethitischen Landschenkungsurkunden // *Altorientalische Forschungen*. 2005. Bd. 32. H. 2.

*Wilhelm G.* Zur ersten Zeile des Šunaššura-Vertrages // *Documentum Asiae minoris antiquae*. Festschrift für Heinrich Otten zum 75. Geburtstag. Wiesbaden, 1988.

*Yakubovich I.* Sociolinguistics of the Luvian Language. Dissertation. Chicago, 2008.

*Немировский А.А.* Ахейская Греция и Западная Малая Азия в конце XIV–начале XII в. до н.э. // *Антология источников по истории, культуре и религии Древней Греции*. Спб., 2000.

*Немировский А.А.* Указатель географических названий и этнических наименований // *История Древнего Востока. Тексты и документы*. М., 2002.

*Сафронов А.В.* Этнополитические процессы в Восточном Средиземноморье в конце XIII–начале XII вв. до н. э.: Дис. на соискание учёной степени канд. ист. наук. М., 2005.

*В.Р. ЭРЛИХ*

## **Золотые серьги из погребений архаического времени могильника**

### **Нартан**

Среди многочисленных изделий из золота, встреченных в могильнике Нартан, выделяются золотые серьги, обнаруженные в ряде курганов этого памятника. Их можно отнести к трем разным группам.

#### **Калачевидные серьги.**

Следует отметить, что серьги в форме полумесяца (калачевидные) на Ближнем Востоке были распространены достаточно давно, а их прототипы известны еще в памятниках III тыс. (Maxwell-Hyslop 1971, fig. 33k, pl. 39). Калачевидные серьги встречены в курганах 7, 9, 12 Нартана (Батчаев 1985, табл. 23, 17; 27, 25, 26; 33, 27) (рис. 1, 1-8). Это — древнейшие находки калачевидных серег в памятниках скифского времени. Исследователи, обращавшиеся к ним, находят аналогии среди ассирийской либо сиро-финикийской продукции (Махортых 1991, 76; Алексеев 1992, 50, прим. 26; 2003, 109, прим. 75; Кисель

2003, 60-61). В то же время, лишь курган 12 по найденным здесь уздечным и стрелковым наборам может быть уверенно отнесен к келермесской эпохе. Калачевидная серьга из этого кургана (рис. 1, 2) имеет припаянную к калачику подвеску в виде плода граната, что позволило в свое время С.В. Махортых отнести ее ко времени правления Ашшурбанипала (669-633 гг. до н.э.), благодаря сходству между контуром серьги и изображениями этого времени (ср. Maxwell-Nyslop 1971, 242, fig. 127). В то же время форма и декор самого калачика, форма оформления концов дужки сближают данную серьгу с серьгами из кургана 9 (рис. 1, 5-8). Последние также украшены ромбами и треугольниками из четырех либо трех спаянных шариков зерни. Мы не исключаем, что серьги из этих двух курганов являются продукцией одной мастерской. В целом, колчаный набор кургана 9, в котором присутствуют двулопастные стрелы, выглядит достаточно архаично и вряд ли выходит за пределы первой половины VI в. до н.э.

Несколько выделяется из этой группы серьга из кургана 7, имеющая колпачковую подвеску с желудями/орешками бука (рис. 1, 3,4). Для украшения калачика используются напаянные полоски рифленой проволоочки — скань. С боков калачик имеет два припаянных выступа — лепестка, также украшенных напаянной по краю рифленой проволочкой. Шарик зерни здесь имеется лишь в верхней части «калачика». Данная серьга отличается и цветом металла. Достаточно близкой ее аналогией являются серьги с колпачками из кургана 4/1909 г. Ульской группы (Ульские курганы, кат. 189; ОАК, 1909-1910, 152, рис. 219). Однако их «калачики» декорированы еще более примитивно. Они украшены линейным штампованным орнаментом и коническими колпачками с поясками псевдозерни и желудевидными подвесками. Аналогичные подвески находятся и на боках «калачиков» ульских серег.

В Кургане 7 Нартана, в котором встречена данная серьга, отсутствуют хроноиндикаторы, позволяющие надежно датировать этот комплекс, однако, судя по инвентарю, он вряд ли выходит за пределы VI-начала V в. до н.э.

Определенную проблему представляет предполагаемый центр производства этих серег. Декор калачевидных серег Нартана, состоящий из треугольников и ромбов-розеток, выполненных из напаянных шариков зерни, достаточно близок декору серег/подвесок, имеющемуся на калачевидных колхидских подвесках V-IV вв. до н.э. из могильников Саихре, Вани, Пичвнари и др. (Maxaradze, Tsereteli 2007, color photo 7, 15, 21; Kat. Berlin 2007, 38, 96; Kakhidze 2007, fig. 50, 3,4,7-9; 91, 7,8). М.Ю. Трейстер отметил использование треугольников и ромбов из шариков зерни как характерный элемент колхидской ювелирной школы (Трейстер, 2008, 510). Традиционно считается, что колхидская ювелирная школа складывается лишь к V в. до н.э., причем самые ранние произведения этой «школы» обнаружены за пределами Колхиды – Сазонкин Бугор (Трейстер 2008, 516, 517). Однако недавние открытия грузинского археолога Р. Папуашвили на могильнике Цаиши в Западной Грузии показали, что колхидское «златокузнечество» существовало, по крайней мере, с конца VIII–начала VII вв. до н.э. В Цаиши известны и ювелирные изделия, выполненные с применением

зерни (доклад Р. Папуашвили на конгрессе «Кавказ в эпоху перехода от бронзового века к железному» в Виттенберге (Германия), ноябрь 2010).

А.Ю. Алексеев, говоря о калачевидных серьгах из Нартана, отмечал, что характер этого «импорта» совсем иной, чем в Келермесе, и происходят они из комплексов значительно более молодых, чем «старшие закубанские» (Алексеев 2003, 109), что справедливо лишь отчасти, так как комплекс кургана 12 выглядит достаточно архаично. Вероятнее всего, что все калачевидные серьги Нартана являются продукцией одной переднеазиатской либо закавказской мастерской, однако в свете последних данных из этого ареала теперь нельзя исключать и Колхиду.

Колхидское происхождение более очевидно для других групп серег из Нартана.

#### **Серьга «с лучами».**

Серьга из кургана 4 в виде колечка с тремя столбиками из зерни, оканчивающимися пирамидками из трех шариков (рис. 1, 13,14). Серьга имеет типичный для колхидских серег «замочек» в виде уплощенных концов с отверстием, что, по мнению А.М. Чкония, является характерным признаком колхидского «златокузнечества» (Чкония 1977, 188-189). Подобные серьги, называемые Чкония серьгами «с лучами», чрезвычайно распространены в колхидских памятниках. Интересным и важным моментом является хронология кургана 4. Ряд сопоставлений с материалами Ульских курганов (железные псалии с окончаниями в виде головы хищной птицы, базисные наконечники стрел) позволяет датировать этот комплекс в пределах второй половины VI в. до н.э., тем самым понижая традиционную дату возникновения колхидской ювелирной школы.

#### **Серьги с биконическими подвесками.**

Серьги с полыми подвесками биконической формы, встреченные в курганах 2 и 8 (рис. 1, 9-12) также, скорее всего, относятся к колхидской ювелирной школе. Они практически идентичны и отличаются лишь количеством поясков, проходящих в средней части по месту спайки подвесок. У серьги из кургана 2 их два, а у изделия из кургана 8 — один. Подвески оканчиваются пирамидкой из шариков зерни. Эта деталь, а также наличие «колхидского замочка» у колечек этих серег говорят о возможном центре производства. Серьги с полыми подвесками биконической или глобоидальной формы, гладкие либо рифленые, с конструкцией из зерни на концах, спаянные из двух половинок, характерны для колхидских памятников V-III вв. до н.э. Саирхе, Пичвнари, Вани, Самадло и др., однако полные аналогии серьгам из Нартана нам не известны. Комплексы Нартана, из которых происходят эти серьги, можно датировать VI–началом V в. до н.э., о чем свидетельствуют уздечные наборы и наконечники стрел из этих курганов.

#### **Разомкнутые кольца.**

Наконец, самые примитивные золотые серьги или подвески в виде разомкнутых колец, снабженные, однако, «колхидскими замочками», происходят

из кургана 17 (рис. 1, 15-18). Комплекс кургана по набору стрел может быть отнесен к VI–началу V в. до н.э.

Подводя итоги, отметим, что наиболее вероятным местом, где могли быть изготовлены золотые серьги из курганов могильника Нартан, следует считать Колхиду. В большей степени это относится к серьге «с лучами», серьгам биконической формы и простым серьгам-колечкам. Все они снабжены характерными для колхидской ювелирной школы «замочками» и происходят из комплексов второй половины VI–начала V в. до н.э. В то же время, в свете недавних находок в могильнике Цаиши, мы не можем исключать и колхидское производство для серег калачевидной формы. По своему декору они могут быть прототипами роскошных калачевидных подвесок из могильников Колхиды V–IV вв. до н.э. — Пичвнари, Саирхе, Вани. Совместное нахождение золотых серег из могильника Нартан вместе с такими хроноиндикаторами раннескифской эпохи, как уздечные принадлежности и наконечники стрел, в целом ставит вопрос о более раннем сложении ювелирной школы Колхиды.

### Литература

*Алексеев А.Ю.* Скифская хроника. СПб., 1992.

*Алексеев А.Ю.* Хронография Европейской Скифии. М., 2003.

*Батчаев В.М.* Древности предскифского и скифского периодов // Археологические исследования на новостройках Кабардино-Балкарии в 1972-1979 гг. II. Нальчик, 1985.

*Кисель В.А.* Шедевры ювелиров Древнего Востока из скифских курганов. СПб, 2003.

Отчеты археологической комиссии (ОАК), 1909-1910. СПб.1913.

*Трейстер М.Ю.* Колхидские ювелирные изделия V-IV вв. до н.э. за пределами Колхиды // Древности Боспора. Вып. 12, Ч. 2. М., 2008.

Ульские курганы. М., 2011 (в печати).

*Чкония А.М.* Золотые серьги раннеантичного времени из Ванского городища // Вани III. Тбилиси, 1977.

*Maxaradze G., Tsereteli M. Sairkhe.* Tbilisi, 2007 (на груз. яз. с англ. рез.).

*Maxwell-Hyslop K.R.* Western Asiatic jewellery c. 3000-612 B.C. L., 1971.

Medeas Gold. Neus Funde aus Georgien. Katalog zur Ausstellung. Berlin, 2007.

*Kakhidze A. Pichvnari.* 1967-1987. Oxford, Batumi, 2007. Vol. II.

*При поддержке гранта РГНФ № 11-01-00532а «Культуры скифского круга эпохи архаики на территории Северного Кавказа и Причерноморья (VII-VI вв. до н.э). Новые данные и подходы».*



0 1 2 CM

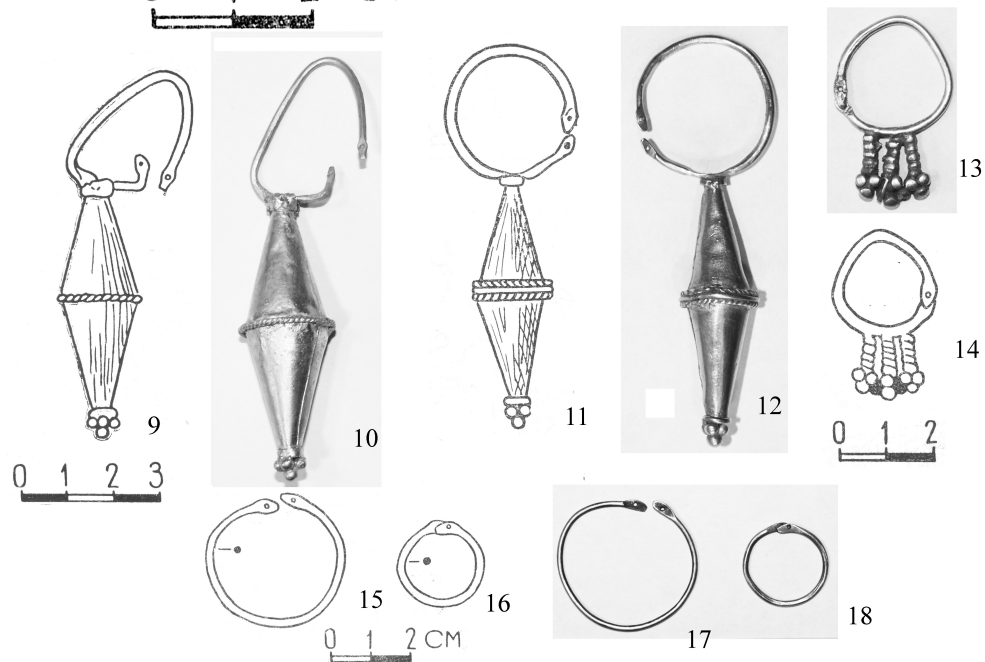

Золотые серьги из Нартановских курганов: 1, 2 – курган 12; 3, 4 – курган 7; 5, 6, 7 – курган 9; 9, 10 – курган 8; 11, 12 – курган 2; 13, 14 – курган 4; 15, 16, 17, 18 – курган 17.

*Л.Т. ЯБЛОНСКИЙ*

**Морфология, типология и хронология «золотого меча» из Филипповки**

Могильник Филипповка 1 расположен в междуречье рек Урал и Илек, в 100 км к юго-востоку от г. Оренбург. В погребении 2 кургана 4 этого могильника был найден в разрушенном состоянии железный меч. После тщательной реставрации,

проведенной М.С. Шемаханской (ГНИИР), его общая форма и морфология отдельных деталей была восстановлена (Рис. 1).

Меч железный с грибовидным или брусковидным навершием (плохо сохранилось) и бабочковидным накладным литым перекрестием, украшенным в зверином стиле. Металл сильно корродирован. Форма навершия устанавливается предположительно. Сечение навершия – узкопрямоугольное со скругленными углами, почти овальное. Сечение перекрестия – овальное, с приостренными вершинами овала. На железной основе перекрестия – две литые серебряные накладки с рельефными многофигурными композициями в зверином стиле. На крупные выпуклые поверхности наложено листовое золото. Размеры акинака: по длине – 39,2 см, ширина навершия – 6,7 см, высота навершия – 2,1 см, ширина рукояти – 2,9 см, длина рукояти с навершием до начала перекрестия – 9 см, ширина перекрестия – 9,8 см, толщина перекрестия – 1,8 см, ширина лезвия максимум – 8 см, ширина лезвия в 4 см от конца – 2,6 см. Сечение рукояти – прямоугольное со скругленными углами. Клинок обоюдоострый. Сечение под перекрестием овальное, с приостренными вершинами овала, в нижней части клинка – широкоовальное. Клинок меча богато украшен золотой инкрустацией, составляющей сложные композиции сцены. Причем расположены эти сюжеты таким образом, что рассматривать их надо при поднятом вверх клинке.

Как известно, для датировки акинаков большое значение имеют формы навершия и перекрестия (Смирнов 1961, 9; Мелюкова 1964). Самые ранние кинжалы с бабочковидным перекрестием датируются от VI в. до н.э. Наиболее близкую к филипповскому акинаку группу мечей с опущенными концами крыльев перекрестий и брусковидными навершиями, К.Ф. Смирнов (1961, 106) продемонстрировал на рис. 7 своей монографии (Смирнов 1961, рис. 7, 3, 4, 5, 7). Он отнес эту группу к началу прохоровской культуры (IV в. до н.э.).

С.Ю. Гуцалов, рассматривая типологически близкий меч из II Нижнепавловского кургана в Оренбургской обл., ссылается на свой вывод о том, что в южно-уральских степях «распространение мечей данного типа прекращается к рубежу V-IV вв. до н.э. (Гуцалов 2007).

По классификации А.С. Скрипкина (2007, 47-49, рис. 3), филипповский акинак сопоставим с клинковым оружием из памятников ранней группы Нижнего Поволжья и может тогда датироваться в пределах второй половины V – первой половины IV в. до н.э.

Е.И. Савченко (2004, 160) отмечает, что аналогии парадным мечам немногочисленны, и в Причерноморском регионе все они датируются второй половиной IV в. до н.э., в том числе, амфорной находкой.

Некоторые морфологические параллели филипповскому акинаку встречаются в Алтайском крае, Минусинской котловине – в зоне распространения бронзовых кинжалов с бабочковидным перекрестием, где лежащие образы зверей расположены так, чтобы видеть их при поднятом клинке, например, могильник Кочки (Могильников 1997, табл. 36; Шульга 2007). Так же там встречаются и железные кинжалы с золотым декором (Коллекция Краснова, Эрмитаж). Это



демонстрирует вероятное направление исходной традиции в облике основных элементов приуральского акинака.

Железные мечи известны из раскопок филипповского могильника 80-х гг. XX столетия (экспедиция А.Х. Пшеничнюка). Два железных меча с золотой инкрустацией происходят из царского кургана 1. Один из них длинный (87,5 см) и имеет узкое бабочковидное перекрестие и узкое дуговидное навершие (Пшеничнюк 2003, 16). Автор публикации датирует его IV в. до н.э. Другой меч короче (45 см). Его рукоять, перекрестие и клинок плакированы золотом. Навершие зооморфное в виде противопоставленных голов грифонов, перекрестие ажурное тоже в виде противопоставленных голов грифонов, рукоять двутавровая с продольной прорезью, в которую впаяны и позолочены три головы грифонов. Клинок украшен продольной золотой полосой со штампованными изображениями голов все тех же грифонов. Этот меч А.Х. Пшеничнюк датировал концом V – началом IV в. до н.э. (Пшеничнюк 2003, 16). Сюда же надо добавить меч из кургана 10 Филипповки, который В.Н. Васильев уверенно датировал второй половиной IV в. до н.э. Таким образом, сравнительно-типологический анализ приводит к выводу о том, что филипповский меч может быть датирован в рамках второй половины V – IV вв. до н.э., а исходные морфологические параллели ему обнаруживаются в Зауралье и Южной Сибири. Прочие предметы, найденные в погребении 2 кургана 4 вместе с мечом, мало что дают для уточнения его даты. Типологически состав наконечников стрел включает формы, для которых IV вв. – дата наиболее приемлемая.

Когда речь заходит о вещах драгоценных (а к ним, безусловно, относится и «золотой» меч) надо иметь в виду, что у них есть не одна, а две даты, которые могут сильно расходиться: дата производства и дата захоронения в могилу. Так вещи из золота в филипповское время были уже антикварными, их могли хранить в сокровищницах не один десяток лет до момента использования в погребальном ритуале. С этой точки зрения, филипповский меч мог быть произведен на рубеже V-IV вв. до н.э., а попал в могилу в первой или даже второй половине IV в. Впрочем, нам представляется, что «верхняя» дата – первая половина IV в. до н.э. с учетом всего археологического контекста могильника является более вероятной.

### Литература

*Васильев В.Н.* 2001: К хронологии раннепрохоровского клинкового оружия и "проблеме" III в. н.э. // Материалы по археологии Волго-Донских степей. Вып I. Волгоград, 2001.

*Гуцалов С.Ю.* Мечи и кинжалы кочевников Южного Приуралья в VI-I вв. до н.э. // Вооружение савроматов: региональная типология и хронология. Челябинск, 2007.

*Мелюкова А.И.* Вооружение скифов // Свод археологических источников. Вып. Д1-4. М., 1964.

*Могильников В.А.* Население Верхнего Приобья в середине - второй половине I тысячелетия до н.э. М., 1997.

*Пшеничнюк А.Х.* Олени Филипповки // Золотые олени Евразии. СПб., 2003.

*Савченко Е.И.* Вооружение и предметы снаряжения населения скифского времени на Среднем Дону // Археология Среднего Дона в скифскую эпоху. Труды Донской (Потуданской) экспедиции ИА РАН, 2001-2003 гг. М., 2004.

*Скрипкин А.С.* Клинковое оружие ранних кочевников Нижнего Поволжья // Вооружение савроматов: региональная типология и хронология. Челябинск, 2007.

*Смирнов К.Ф.* Вооружение савроматов // Материалы и исследования по археологии СССР. 101. М., 1961.

*Шульга П.И.* Вооружение на Алтае в VI-III вв. до н.э. // Вооружение савроматов: региональная типология и хронология. Челябинск, 2007.

### Сокращения

ГНИИР – Государственный научно-исследовательский институт реставрации  
ИА РАН – Институт археологии Российской Академии Наук

**Рис. 1.** «Золотой» меч из Филипповки. Общий вид обеих плоскостей. Прорисовка И.В. Рукавишниковой.

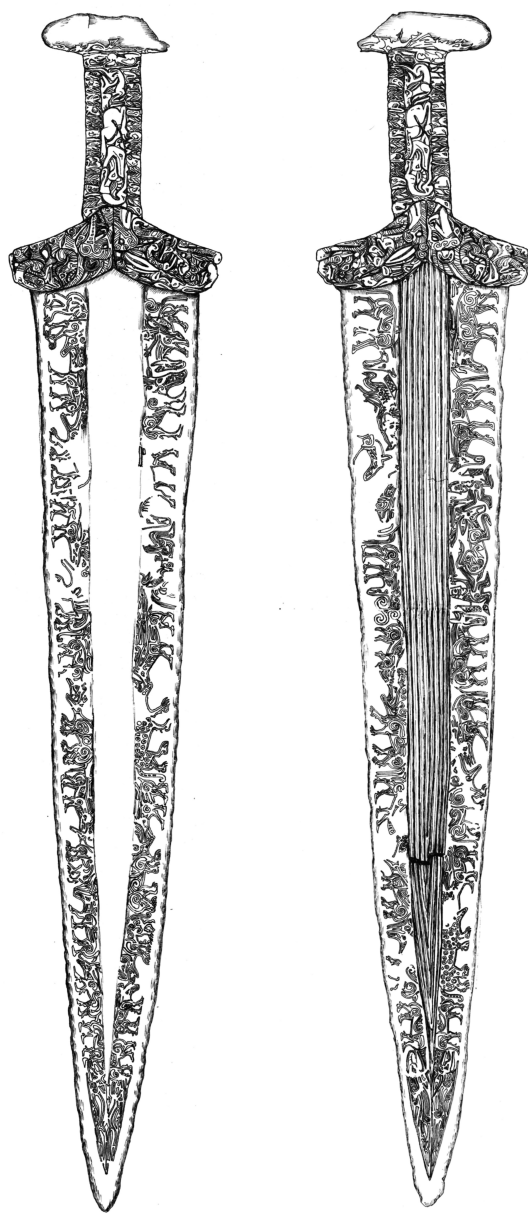

**Является ли храм Окса в Тахти-Сангине храмом огня?**

В историографии имеются две точки зрения на эллинистическо-кушанский храм Окса в Тахти-Сангине (северная Бактрия, современный южный Таджикистан, III в. до н. э. – IV в. н. э.). Согласно одной из них, которой придерживались первооткрыватели храма Б.А. Литвинский и И.Р. Пичикян, он был храмом огня. Данный вывод они делали на основании наличия в храме алтарей огня. С другой стороны, М. Бойс и К. Рапен полагали, что основными объектами культа в храме были статуи, а священные огни имели вспомогательное значение. Наиболее развернутую аргументацию данной точки зрения дает М. Бойс, указывающая на наличие в самом крупном помещении храма – четырехколонном зале – двух постаментов, скорее всего, являвшихся базами статуй. Точку зрения Литвинского и Пичикяна, согласно которой на постаменты мог переноситься огонь с алтарей, она отвергает ввиду отсутствия упоминаний такой практики в источниках (Boyce M., Grenet F. 1991, 178-179).

Нам представляется более правильной точка зрения М. Бойс и К. Рапена. Аргументы Б.А. Литвинского и И.Р. Пичикяна, согласно которым центральное значение алтарей огня для храма подтверждается тем, что они располагались выше остального храмового комплекса, а также тем, что они были скрыты от посторонних глаз как самые священные объекты храма, не подтверждается приводимыми ими замерами высот в храме. Вершина сохранившегося алтаря огня была на 102 см выше репера, в то время как пол коридора 6 – на 105 см, а вершина статуи во дворе – на 500 см выше репера. Алтарь располагался на оси коридора, который вел в то помещение, где он находился, а вершина алтаря – на 42 см выше порога этой двери, так что нет оснований утверждать, что при открытии двери пламя не было видно (Литвинский, Пичикян 2000, 52, 71, 91, 104, 123. В коридоре 6 материк находится на высоте 100 см выше репера, толщина пола – 5 см.). В то же время постаменты статуй (и, соответственно, сами статуи) в зале располагались не на оси входа, а в северо-восточном углу и не были видны снаружи, из чего следует, что именно они, а не алтари огня, были скрыты от посторонних глаз как наиболее сакральные объекты храма.

**Литература**

*Литвинский Б.А., Пичикян И.Р.* Эллинистический храм Окса в Бактрии (Южный Таджикистан). Т. 1. М., 2000.

*Boyce M., Grenet F.* Zoroastrianism under Macedonian and Roman Rule, Part 1. Leiden, 1991.

### **Скифский звериный стиль и искусство подделки**

В нынешней ситуации большого количества несанкционированных раскопок скифских курганов и все возрастающего числа искусных подделок очень трудно понять, каким из двух больших потоков – из грабительских раскопок или из мастерских современных ювелиров – принесена та или иная вещь.

При публикации коллекций недокументированных предметов, выполненных в скифском зверином стиле, встречаются явные ошибки при определении подлинности. Однако гораздо чаще мы сталкиваемся со спорными случаями и полемикой между исследователями по этому вопросу – полемикой резкой, но, как правило, слабо аргументированной. К сожалению, пока не выработаны критерии подлинности произведений скифского звериного стиля.

Целью настоящей работы является не предложение таких критериев, а поиск причин их отсутствия. Возможно, причины эти кроются в неких особенностях самого скифского искусства.

Прежде всего, следует остановиться на том, что в основе скифского звериного стиля существовала своя система (Переводчикова 1994). Скифское изобразительное искусство представляет собой знаковую систему, в которой можно выделить два уровня: на одном из них знаками являются признаки изображений, определяющие образ того или иного животного, а на другом – сами образы животных, в свою очередь, обозначающие некие более сложные представления. Тот уровень, на котором содержанием является образ зверя, представляет собой своего рода подсистему, составляющую самостоятельный предмет изучения, и именно на этом уровне будут идти рассуждения на интересующую нас тему.

На этом уровне выделяются признаки значимые и незначимые по отношению к виду изображенного животного. При этом значимые признаки могут быть общими для больших или меньших групп животных или же специфическими для каждого их вида. Тем самым признаки составляют своего рода иерархию, тождественную иерархическим представлениям о классификации животного мира, которая, в свою очередь, напрямую связана с представлениями о строении мироздания (Переводчикова 1994; Раевский 1985).

Суммарная характеристика изобразительной системы скифского звериного стиля приведена здесь, чтобы выделить из нее то, что может понадобиться при решении поставленной задачи.

Прежде всего, представляется важным концептуальное начало, заложенное в изобразительной системе скифского искусства. Принцип акцентирования признаков изображений заставляет видеть в них своего рода схемы, комплексы характерных для этих зверей черт, «чистые идеи», свободные от всего случайного и индивидуального» (Шмит 1925, 69), «не комплекс ощущений, а представление, т.е. воспоминание о нем» (Ферворн 1910, 181). Такого рода искусство получило название «идеопластического» (Ферворн 1910, 182),

«идеалистического» (Шмит 1925, 69), «понятийного (Дмитриева 1962, 286-287), употребляется также термин «пластическая идеограмма» (Мириманов 1973, 60-61). Отличительным признаком такого искусства является своеобразное соотношение между натурой и изображением: прежде чем быть изображенной, натура осмысливается, и в материал переносится не впечатление, а представление, понятие об изображаемом предмете. А поскольку понятие представляет собой совокупность признаков, материализация его подразумевает перенесение в материал этих признаков, которые, тем самым, становятся признаками вещи или изображения. Акцентирование наиболее важных частей животного можно также отождествить с названием животного по его характерным чертам (Миллер 1929, 39).

Возможно, именно концептуальная основа способствует постижимости скифского звериного стиля для носителей иной культуры. Иными словами, усвоивший принципы организации изобразительной системы и законы построения образов животных в скифском зверином стиле способен построить изображения, руководствуясь выученными правилами.

Такая постановка вопроса видится возможной, поскольку уже в древности существовал круг произведений скифского звериного стиля, выполненных мастерами иной изобразительной традиции, но по всем признакам не отличимых от прочих произведений звериного стиля. Разумеется, эти предметы не являются подделками – это вещи, изготовленные по заказу кочевников иноземными мастерами.

Производство на заказ, хорошо изученное на материалах Северного Причерноморья, существовало и в восточных областях евразийской степи. Здесь, в отличие от территории Северного Причерноморья, где произведения греческих мастеров отличаются очевидными признаками античного искусства, предметы, сделанные по заказу кочевников мастерами иной традиции, не имеют столь явных черт иного искусства. К таковым можно отнести тагарские железные кинжалы, железный с золотом кинжал из кургана Аржан-2, ряд золотых предметов из этого кургана, литые золотые оковки сосудов из 1 Филипповского кургана, а также золотые предметы со стеклянными вставками из Аржана-2 и Филипповки. Эти вещи по стилистическим особенностям не выходят за рамки скифского искусства, и выделить их не всегда просто. Данная ситуация отражает различие культурных установок в отношениях мастера и заказчика на западе и востоке евразийской степи (Переводчикова 2009).

Интересно, что рассмотренные предметы, созданные мастерами иной культуры, не являются простыми копиями образцов скифского звериного стиля – они выглядят вполне полноценными его произведениями, обнаруживающими определенную свободу в вариациях значений признаков. Это позволяет предположить, что изобразительная система скифского искусства была в какой-то мере постижима для носителей иной традиции.

Но каким путем осуществлялся необходимый для этого контакт, если система существовала в коллективных представлениях культуры, т.е. была скрыта от внешнего мира? В коллективных представлениях содержался и набор

признаков животных, и свод правил, которым мастера руководствовались, создавая изображения. Что же касается мастера иной традиции, которому эти коллективные представления не были известны, то в его распоряжении были сами изображения, в которых эти принципы были материализованы. В случае, когда выборка таких примеров оказывается достаточной, она представляет собой не просто набор образцов для подражания, а материал для осмысления.

Результаты осмысления произведений скифского звериного стиля, достигнутые мастерами иной культуры как в древности, так и в наше время, свидетельствуют о принципиальной постижимости основ построения образов в скифском искусстве через формальные особенности его произведений.

### Литература

*Дмитриева Н.* Изображение и слово. М., 1962.

*Миллер А.А.* Первобытное искусство // История искусств всех времен и народов. Л., 1929.

*Мириманов В.Б.* Первобытное и традиционное искусство // Малая история искусств. М., 1973.

*Переводчикова Е.В.* Язык звериных образов. Очерки искусства евразийских степей скифской эпохи. М., 1994.

*Переводчикова Е.В.* О различных формах диалога искусства степи и цивилизаций: к постановке вопроса // Stratum plus. №3 (2005-2009). Культурная антропология и археология. Кишинев, 2009.

*Раевский Д.С.* Модель мира скифской культуры. Проблемы мировоззрения ираноязычных народов евразийских степей I тысячелетия до н.э. М., 1985.

*Ферворн М.К.* Психология первобытного искусства // Ферворн М.К. Речи и статьи. М., 1910.

*Шмит Ф.И.* Искусство. Основные проблемы теории и истории. Л., 1925.



Научное издание

**ДРЕВНОСТЬ:  
ИСТОРИЧЕСКОЕ ЗНАНИЕ  
И СПЕЦИФИКА ИСТОЧНИКА**

Материалы конференции

Верстка: А.А. Петрова  
А.А. Немировский

Изд. лиц. ИД № 04697 от 28.04.2001  
Подписано в печать 01.12. 2011  
Формат 60х90/16. Бумага множ.  
Усл. п. л. 13. Уч.-изд. л. 12,5  
Тираж 100 экз.

Институт востоковедения РАН  
107031, Москва, ул. Рождественка, 12  
Научно-издательский отдел  
Зав. отделом И.В. Зайцев