



ISSN 2410 - 1036

حکومەتی هەریمی کوردستان
وەزارەتی خویندنی بالاو تووژینه وەدی زانستی
زانکۆی راپەرین

گۆشاری زانکۆی راپەرین

گۆشاریکی نەکادیمییه
زانکۆی راپەرین دەریدەگات

VOL.3 NO.6

2016



گۆڭارى

زانكۆى راپهرين

گۆڭارىكى نىكاڧىمىيە
زانكۆى راپهرين دىرىدەكات

سەرنوسەر
پ.د. محمد على عبدالله

سكرتىرى نووسىن
پ.ى.د. صباح رشيد قادر

دەستەى راوئىژكاران
پ.د. كریم عبدالول
پ.د. جبار قادر
پ.د. وریا عمر أمین
پ.ى.د. محمد صابر مصطفى

دەستەى نوسەران
پ.ى.د. سناء حسن عبدالصاحب
پ.ى.د. سەردار فتح الله حسین
د. حسین غازى كاك أمین
د. موفق خالیید ابراهیم
د. بەهزاد وسو حمد

یاریدەدەرى سكرتىرى نووسىن
م.ى. محمد قادر رسول



مجلة جامعة راپه رين

مجلة أكاديمية تصدرها جامعة راپه رين

رئيس التحرير

ا.د. محمد على عبدالله

سكرتير التحرير

ا.م.د. صباح رشيد قادر

المستشارون

ا.د. كريم عبدول

ا.د. جبار قادر

ا.د. وريا عمر أمين

ا.م.د. محمد صابر مصطفى

هيئة التحرير

ا.م.د. سناء حسن عبدالصاحب

ا.م.د. سهردار فتح الله حسين

د. حسين غازي كاك أمين

د. موفق خالد ابراهيم

د. بهزاد وسو حمد

نائب رئيس التحرير

م.م. محمد قادر رسول

رېنمائيەكان بۇ بلاۋكردنەۋە تويژينەۋە

۱. ئەم گۇقارە گۇقارېكى ئەكادېمىيە تويژينەۋە پەسەن و ئاست بەرز بلاۋدەكاتەۋە، لە بوارەكانى زانستى و مرۇقايەتى و زانستە سروشتى و پزىشكىيەكاندا لە دەرەۋە ناۋەۋەى ھەرېم، بە مەرجى پىشتەر لە ھىچ گۇقارېك بلاۋ نەكرابىتەۋە، يان پەت نەكرابىتەۋە.
۲. ھەموو تويژينەۋەكان لە لايەن پىسپۇرى شارەزا، بە پىي پىسپۇرى ھەلدەسەنگىنرېن.
۳. گۇقارەكە تويژينەۋە بە ھەموو زمانە زىندوۋەكان بلاۋ دەكاتەۋە.
۴. تويژەر تويژينەۋەكەى بە چاپكراۋى لەسەر كاغەزى سىپى پىۋانەى (A4) دا لەگەل جىھىشتىنى (۲.۵) سم لە ھەر چوار دەۋرى لاپەرەكە دەنېرى.
۵. ژمارەى لاپەرەى تويژينەۋەكان (۲۵) لاپەرە تىپەر ناكات، جگە لە وىنە و خىشتە و پاشكۇ و پىۋىستىەكان، ژمارەى لاپەرە لە لاي خوارەۋە لە ناۋەندى لاپەرەكە دادەنرى.
۶. تويژەر (۳) وىنە لە تويژينەۋەكە و CD تويژينەۋەكە پادەستى سكرتارىيەتى گۇقار دەكات، دواترەكو بنەمايەك بۇ بەرزكردنەۋەى پەلى زانستى سوۋدى لىۋەردەگىرى، تويژينەۋەكەش بەم شىۋەيەى خوارەۋە رىك دەخرىت:
- ✓ ناۋىشانى تويژينەۋەكە لەسەرەۋەى لاپەرەى يەكەمى تويژينەۋەكە دەبى بەفۇنتى (۱۶) بۇ زانستە مرۇقايەتىەكان و (۱۴) بۇ ناۋەرۇك و (۱۲) بۇ پەرۋىز، ناۋىشانى تويژينەۋەكە (۱۴) بۇ بەشە زانستىەكان و (۱۲) بۇ ناۋەرۇك.
- ✓ جۇرى فۇنتەكە Ali-k-Alwand بۇ زمانى كوردى و Ali-a-Alwand بۇ زمانى عەرەبى.
- ✓ ناۋىشانە لاۋەكىەكان پىۋىستە بۇلد بكرىن.
- ✓ ئەو تويژينەۋانەى بەزمانى ئىنگلىزىن، دەبىت بە فۇنتى جۇرى (Arial) بنوسرىن، بە پىۋانەى (۱۴) بۇ سەرە بابەت و (۱۲) بۇ نوۋسىنى تىكستەكە لەگەل بە جىھىشتىنى مەۋداى دىپرونيۋىك لە نىۋان دىپرەكان، و سەرچاۋەكانىش بە سىستىمى Harvard بنوسرىن
- ✓ ناۋى تويژەر يان تويژينەۋەكان بە فۇنتى (۱۶) بۇ مرۇقايەتىەكان و (۱۴) بۇ زانستىەكان بەكاردى.
- ✓ كورتەى تويژينەۋەكە بە زمانى تويژينەۋەكە دەنوۋسرى تىدا ئامانچ و پلان و پاسپاردەكان پوون دەكرىتەۋە بە فۇنتى پىۋانەى (۱۴) بۇ مرۇقايەتى و (۱۲) بۇ زانستىەكان.
- ✓ كورتەى تويژينەۋەكە بە دوو زمانى تر جىاواز لە زمانى تويژينەۋەكە دەنوۋسرى.
- ✓ لە نوۋسىنى سەرچاۋەكان پەيرەۋى سەرچاۋەكان و ناۋى كىتەبەكان دەكرى. و ئەگەر تويژينەۋەكە ۋەربگىرىت يان ۋەرنەگىرىت بە ھەر ھۆيەك بىت بۇ خاۋەنەكەى ناگەرېنرېتەۋە.
- ✓ ھەر تويژينەۋەيەك كە دەنېردىت بۇ گۇقارەكەمان پىۋىستە بېرى (۵۰،۰۰۰) دىنارى لەگەل بىت، كە ناگەرېتەۋە بۇ خاۋەنەكەى.
- ✓ پىۋىستە لەگەل ناردنى تويژينەۋەكە زانىارى تەۋاۋى تويژەرى لەگەل بىت، ۋەك ژمارەى تەلەفون و ئىمەيل.

پ.ى.د. صباح رشيد قادر

سكرتېرى نوۋسىنى گۇقار

التعليمات المتعلقة بنشر البحوث في هذه المجلة

١. هذه المجلة هي مجلة علمية تنشر البحوث الاصيلية و بمستوى رفيع في مجالات العلوم الانسانية والعلوم الصرفة والعلوم الطبية داخل و خارج الأقليم، على ان لم يتم نشره مسبقا في أية مجلة ولم يكن قد رفض.
٢. يتم تقييم البحوث من قبل المختصين وحسب اختصاصاتهم.
٣. تنشر المجلة بحوثها بكل اللغات الحية.
٤. يرسل الباحثون بحوثهم مطبوعا على صفحات بيضاء و بقياس (A4) تاركا (5, 2) سم على الأطراف الأربعة للصفحة.
٥. يجب أن لا يتجاوز عدد صفحات البحث من (25) صفحة، عدا الصور والجداول والملحقات واللواحق الاخرى، و تدون رقم الصفحة في أسفلها.
٦. يرسل الباحث (3) ثلاث صور من البحث والقرص الأليكتروني (CD) للبحث الى سكرتارية المجلة، ويستفيد الباحث من بحثه لغرض رفع المرتبة العلمية، وتنظم البحوث شكلا ومضمونا وكالاتي:
 - ✓ تكتب عنوان البحث في اعلى الصفحة الاولى، وتكون الكتابة بحجم (16) للعلوم الانسانية، و (14) للعلوم الصرفة .
 - ✓ ويكون نوع الخط Ali-k-alwand للغة الكردية و Ali-a Alwand - للغة العربية.
 - ✓ يرجى بولد العناوين الثانوية.
 - ✓ البحوث التي تكون باللغة الانجليزية تكون نوع الخط فيه (Arial) وبحجم (14) للمواضيع الرئيسية و حجم (12) لكتابة النصوص مع ترك مسافة سطر و نصف بين السطور وتكون كتابة المصادر بنظام Harvard .
 - ✓ اسم الباحث أو الباحثون يكون بحجم (16) للأنسانيات و (14) للعلوم الأخرى، وتكون خلاصة البحث بلغة البحث و توضح فيها هدف وخطط و توصيات البحث بحجم (14) للأنسانيات (12) للعلوم.
 - ✓ وتكتب خلاصة البحث بلغتين اخريين عدا لغة البحث.
 - ✓ وتكتب المصادر كالاتي اسم المؤلف - سنة النشر بين قوسين - عنوان البحث ثم التفاصيل الاخرى.
 - ✓ يرسل الباحثون مبلغ (٥٠,٠٠٠) دينار مع البحث، حيث لا يرجع للصاحبه .
 - ✓ يرجى ارسال المعلومات الشخصية كارقام الهاتف والبريد الالكتروني.

ا.م.د. صباح رشيد قادر

سكرتير التحرير المجلة

له م ژماره يه دا

به زمانى كوردى

- شىكردنه وهى په گهزه شيعرييه كانى (بييسارانى) به سه رنج و ديدگاي نوپوه ۱۳
پ.د. محمد دلپړ نه مين محمد پ.ى.د. فازيل مه جيد مه حمود
- پېنگه ي شيعرى كلاسيكى كوردى له نه ده بى روژه لاتيدا..... ۲۹
پ.ى.د. دلشاد على محمد
- موږ فيما (- ژى) د گوځه را به هدينيدا..... ۵۹
د. شليږ نايف نه مين
- چه ند تايبه تمه نديين دهنگى كپى [ت] د فونولوژيا زمانى كورديدا..... ۷۳
د. عبدالوهاب خالد موسى
- كاريگه رى زمانى عه ربه ي له سه ر ياساكانى فونولوژيى كوردى..... ۸۷
د. عادل ره شيد قادر
- پوخسارى شيعره كانى شپځ په زاي تاله بانى..... ۱۰۱
م.ى. خوشناو عزيز حه مه نه مين م. مسته فا سه يد مينه مسته فا
- ميكانيزمى خه يال له رومانى "غه زه لنوس و باغه كانى خه يال"..... ۱۳۵
م.ى. رېبوار محمد اسماعيل
- نيشكالييه تى خوښندنه وه ره خنه ييه كانى شيعرى (گوران)..... ۱۵۷
هيمن عومه ر خوشناو
- گوتارى پوستكولونيا ليزم له رومانى (گره وى به ختى هه لاله)ى عه تا نه هايى..... ۱۷۵
كيفى محمد عزيز
- خوښاندانه كانى خه لكى سلېمانى له نيوان سالانى ۱۹۴۹-۱۹۵۸..... ۲۰۱
د. جمال فتح الله طيب د. نارس عبدالرحمن مسته فا

- کارنامەى ژيانى دىكتاتورەكان و بەراوردیكى نیوانیان (مۆسۆلىنى، هیتلەر، سەدام حسین،
 ۲۲۳ مستەفا كەمال) وەك نمونە
 د. سوزان كەرىم مستەفا

- كەركوك لە سەرچاوە و نووسراوە جیاوازه كاندا ((لێكۆلینه وەیه كە لە بواری ناو و شوینی
 ۲۶۱ جوگرافیای كەركوك))
 د. پشكۆ حەمە تاهیر عەبدولرەحمان

- مەلا عارفى مەلا یەحیای خانەقین لە بەر پۆشنای دەستنووس و یاداشتەكانیدا ۱۹۱۲ - ۱۹۹۸ ...
 ۲۹۵ م. ئەحمەد محەمەد ناسر

- راپەڕینی بەیاندوور
 ۳۲۱ م. ی. نەهرۆ محەممەد عەبدلقادر

- پەيوەندى نیوان روسەكان و میرنیشینه ئیسلامییهكانى دەوروپەرى دەریای خەزەر لە نیوان
 ۳۴۹ سەدەى (۳-۶ك/۹-۱۲ن)
 م. ی. نوزاد خالد رۆوف

- جوگرافیای هەلبژاردنى پەرلەمانى تورکیای نیوان سالانى ۲۰۱۱ - ۷ حوزیرانى ۲۰۱۵
 ۳۸۵ "لێكۆلینه وەیه كە لە جوگرافیای سیاسى"
 پ. ی. د. سەفین جەلال فتح الله م. رېيین پۆستەم رەسول

- شیکردنە وەیه کی جوگرافی بۆ پیکهاتەى ئاوی باران لە شارى سلیمانى و دەوروپەرى بۆ سالى
 ۴۲۷ ۲۰۱۳-۲۰۱۴
 د. عطا محمد علاءالدین د. رۆژان فەرەیدون عبدالرحمن

- دەستنیشانکردنى رۆژه گونجاوه كان بۆ گەشتوگوزار لە پروانگەى ئاوه وای فسیؤلۆجیه وە لە
 ۴۵۵ ناوچهى ئاکرى
 د. لقمان وسو عمر

- شیکردنه وهیه کی جوگرافی بو دابه شبوونی ئاینزاکان له ههریمی کوردستان (تویژینه وهیه ک له جوگرافیای رامیاری)..... م. ی. احمد رفیق کریم م. ی. شاسوار محمد محمود م. ی. شاد حمید محمد ٤٨٧
- دهستنیشانکردنی رۆژهکانی ههوانه وهی فیسسیۆلۆجی له ناوچهی دووکان به به کارهینانی پۆلینی تیرجنج (لیکۆلینه وهیه ک له ئاووهه وای پراکتیکی)..... م. ی. سه رکار حمد خدر ٥١٩
- په یوه ندی ژنانی کورد به وینه ی سیلفی له سه ر تۆری به یه کگه یشتنی کۆمه لایه تی (تویژینه وهیه کی وه سفیه)..... د. رپیهر گۆران مسته فا م. ی. پاڤی جه میل ٥٥١
- ئامرازه کانی گه یانندن و ته کنه لۆژیای زانیارییه کان له پیشخستنی خزمه تگوزارییه گه شتوگوزارییه کاندای پراکتیزه کردنی گه شتوگوزاری ئه لیکترونی به نمونه)..... م. ی. هه رده وان مه حمود کاکه شیخ ٥٧٥
- تیۆری هیما له لای چارلس پیپرس..... م. ی. ئارام قادر صابر ٥٩٥
- فشاری کار له نیو مامۆستایانی خویندنگه ئاماده ییه کانی ناو شارۆچکه ی قه لادزی..... م. ی. روخسار محمد عمر ٦٢٩

- الفرائد البهية في القواعد والفوائد الفقهية (مسائل الطهارة) للشيخ محمود بن محمد بن نسيب الحمزاوي المتوفى سنة ١٣٠٥هـ..... ٦٤٩
أ.د. جمال محمد فقي رسول م. شيلان محمد علي القرداغي
- محنة الإمام أبي الحسن الشاذلي وأثرها الإيجابي في نشر أفكاره المتسامحة..... ٦٧٧
أ.د. جواد فقي علي م. كاكه خان نصرالدين أمين
- البعد السياسي لخلاف الفرق الإسلامية حول الإيمان والكفر..... ٧٠١
أ.د. كريم نجم خضر شواني م. م. نادهم عبد الجبار عبد الله بيدار
- العجز وأثره على الاحكام التكليفية دراسة نظرية تطبيقية في الطهارة والصلاة..... ٧٢٥
د. كامران أورحمان مجيد د. عبدالفتاح حسين سليمان
- الرياضة ودورها في نشر ثقافة التسامح من منظور ديني..... ٧٥٥
د. عباس علي سليمان
- ظاهرة التصرفات الجرمية في المحيط الرياضي من منظور الإسلام..... ٧٦٥
د. محمد خالد مصطفى
- حقوق المستأمن في الفقه الإسلامي..... ٧٨٣
د. منذر محمد جزاع الجميلي
- الدعاء وأثره في جلب المنافع ودفن المضار..... ٨٠٥
د. أكرم بايز محمد أمين
- مورفومترية حوض وادي سماقولي (دراسة في الجيومورفولوجية التطبيقية)..... ٨٣٣
أ.د. عزالدين جمعة درويشد د. سايه سلام صابر د. سوران حمه امين احمد
- محاولات ايران لخلق هيمنة اقليمية شرقي البحر المتوسط (دراسة في الجغرافية السياسية)..... ٨٦١
أ.م.م. فيروز حسن حمه عزيز د. شيروان عمر رشيد د. هاويرا ياسين محمد امين

- تطور نمط التوزيع المكاني للكثافات السكانية في مدن إقليم كردستان العراق (دراسة مقارنة في جغرافية المدن)..... ٩٢٥
أ.م.د.نشوان شكري عبد الله
- تكرار موجات الحر في مدينة اربيل للفترة من ١٩٩٢ - ٢٠١٤..... ٩٤٣
أ.م.د. سليمان عبدالله اسماعيل
- ضرورة الاصلاح في المنظمة الأمم المتحدة..... ٩٧٧
أ.م.د. همداد مجيد علي المرزاني م. نايف محي الدين حسن
- النقد القذفي الصحفي بمنظور جنائي (بحث مُقارن)..... ١٠١٣
أ.م.د. مجيد خضراًحمد السبعاعي
- التأصيل الشرعي لمبدأ عدم رجعية القانون العقابي إلى الماضي..... ١٠٩١
أ.م.د. محمد شريف د.باقر جواد شمس الدين
- النفط وإستخداماته في بلاد الشام في العصر الأيوبي (٥٦٧-٦٥٨ هـ / ١١٧١-١٢٦٠ م)..... ١١١٥
أ.م.د.أكو برهان محمد
- إسهامات بعض أفراد البيت الأموي في ازدهار الحركة العلمية والأدبية والفنية في الاندلس من الفترة ١١٣٨هـ/٧٥٥م ولغاية ٤٢٢هـ/١٠٣٠م..... ١١٣٩
د.عمر رشيد رمو
- الإنسان بين الجبر والاختيار (دراسة كلامية و فلسفية)..... ١١٥٧
أ.م.د. حسن حسين صديق د. محمد عبد الباقي ابراهيم
- نقطة تحول في الفلسفة ام ماذا؟ (دراسة تحليليه لحركة فلسفيه معاصره)..... ١١٧١
د. حميد عزيز سعيد
- التفكير الايجابي وفاعلية الذات لدى طلبة المدارس النموذجية في محافظة اربيل..... ١١٨٥
أ.م.د. ريزان علي ابراهيم م.م اسيل اسحاق بتو

- التدخين وعلاقته ببعض سمات الشخصية لدى عينة من طلاب جامعة زاخو..... ١٢٢٣
م.م. جيهان حسين عمر
- الرضا المهني لدى القائمين بالاتصال في المؤسسات الاعلامية الكوردية (دراسة مسحية لعينة من
القائمين بالاتصال في شبكة اعلام التغيير)..... ١٢٥١
د. ابراهيم سعيد فتح الله
- تعرض طلبة المدارس الاساسية لبرامج الأطفال في القنوات الفضائية الكوردية..... ١٢٧٢
م.م بهنا زحمه رشيد حسن م.م يوهان عوسمان
- أثر طريقة اختيار المجموعات التعاونية على تحصيل الطلبة في مادة الكترولنيك القدرة في المعهد
التقني كلار..... ١٢٩٧
كوردستان حميد محمد عدنان محمود صالح
- أبنية الأفعال الثلاثية ودلالاتها في سورة (المؤمنون)..... ١٣١٩
م.م. أحمد محمد سليم
- قباب جنائزية في مدينة كفري (نماذج مختارة) دراسة اثرية فنية معمارية..... ١٣٤١
د.ئاراس اسماعيل خضر د. زيدان رشيد خان اودل البرادوستي
- النظم الإقتصادية المقارنة..... ١٣٥٩
أ.د. محمد رؤوف سعيد



JOURNAL OF
RAPARIN UNIVERSITY
Vol .3 No.6 2016
ISSN 2410 - 1036

- به نوسراوی ژماره (۱۵۲۴) له به رواړی (۲۰۱۳/۹/۸) ی وه زاره تی خویندنی بالاو تووژینه وه ی زانستی،
بریاری ده رچواندنی گوڅاری (زانکووی راپه رین) دراوه.
- گوڅاری زانکووی راپه رین - ژماره (۶) سالی (سییه م) ۲۰۱۶
- دیزاین : م.ی. محمد وتمان محمد

شىكىردنەۋەي رەگەزە شىعەرىيەكانى (بېيسارانى) بە سەرنج و دىدگای نوپوھ

پ.د. محمد دليبر ئەمىن محمد پ.ى.د. فازىل مەجىد مەحمود

زانكۆي سىلمانى

سكۆي زمان

بەشى كوردى

پېشەكى :

خويىندنەۋەي دەقە شىعەرىيەكان لە روانگەي جىاوازەۋە و بە پىي تىۋرى جۇراۋجۇر ، رۇژ لە دواي رۇژ بەرەۋپىش دەچى و تەشەنەدەكات ، سەرنج و وردبىنى لە وردەكارى پىكھاتەي ئەو دەقە ناۋازانەي كە لە ناۋخوياندا سىحرى وشە و لىكدانەۋەي ھەمەچەشەنە ھەلدەگرى ، شاعىرانى پىشىن و سەردەم سەر بە چ قوتابخانەيەك و رىيازىكى ئەدەبى بن ، نەمۇنەي بالآ و دەگمەن و شاكارىان ھەيە ، كە زەمەن و گۇرانكارى ژيان چىژ و زەبرى كارىگەريان لەسەر خويىنەر كال ناكاتەۋە ، راستىيەكى حاشاھەنەگرە كە شىعەر و پەخشانى ھونەرى لەھەر فۇرم و ناۋەرۇكىدا بخرىنەرۋو ، خويىندەۋەي تر و بە پىي ئاستى خويىنەر ھەلدەگرە ، كەسى داھىنەر و خولقىنەر كۆي سەردەمەكان لە خويىدا كۆ دەكاتەۋە و لە رىگاي پەيامەكەيەۋە چىرۇكى دويىن بۇ نەۋەي ئەمىرۇ دەگىرئەۋە .

ئەم توپىزىنەۋەيە ھەۋلىكى ترە بۇ خويىندەۋەيەكى تر بە چاۋىكى تر بۇ چەند دەقىكى (بېيسارانى) كە لە دووتوۋي ديوانە چاپكراۋەگەيدا تۇماركراۋن ، سەرجەم دەقە شىعەرىيەكان جىي سەرنج و تىپرامانن و خويىندەۋەي و رافەكردنى نوئ ھەلدەگرە ، بەلام تەنيا لەم توپىزىنەۋەيەدا سەرنجمان لەو دەقەنە داۋە كە لە خەو و ئەندىشە ئەدويىن و كراۋنەتە رەگەزى سەركى دەقەكان و بەم فەنتازىايە ، دەقەكان بە زىندووۋىيىتى ماۋنەتەۋە.

ئەم توپىزىنەۋەيە لە دوو بەش پىكدىت : بەشى يەكەم تەرخان كراۋە بۇ باسكردن لە دەق و شىكىردنەۋەي بە پىي رىياز و قۇناغە مېژووۋىيەكان و بەشى دوۋەم : كۆمەلئ سەرنج و تىبىنى نوئ لەسەر چەند دەقىكى (بېيسارانى ۱۶۴۳ – ۱۷۰۲ز) خراۋەتە ۋو ، ھەۋلى بەدەرخستنى توانا و ژىرى شاعىر دراۋە كە تا چەند توانىۋىيەتى خەو و ئەندىشە و خەيالى داھىنەرانە بەرجەستەبكات .

بەشى يەكەم

دەق و شىكىردنەۋەي دەقى ئەدەبى بە زۇر قۇناغ و سەردەمى مېژووۋىدا تىپەپىۋە ، لە ناۋ ئەدەبىياتى رۇژھەلاتدا تاكو سالانى ۱۹۲۰ ز لە دەرەۋەي دەقى ئەدەبى بۇ مەبەستى توپىزىنەۋەي خويان دەگەران ، رۇچوون و گەران بە ناۋ ماناي قوۋلى دەقدا كەمىر پەي بى براۋو ، ((مېژووۋىسەكۇنەكانى ئەدەبىيات ۋەكو پىاۋانى پۇلىس بوون كە بۇ دەستگىر كوردنى كەسىك ، ھەموو كەسى دەگرەن و دەست بەسەر مولىك و مالى ھەموۋاندا دەگرەن ، تا ئەو جىيەي بۇ دواچار ھەركەسى بە شەقامدا تىپەرى دەستگىرى دەكەن ، مېژووۋىسەكۇنەكانى ئەدەبى ھەموو شتىك بەكاردەھىنن ، بوارى كۆمەلئەيتى ، ساپكۇلۇژى، سىياسەت و فەلسەفە ، ئەۋان لە جىي ئەۋەي كەلك لە مېتۇدى لىكۇلئەۋەي ئەدەبى ۋەگرەن ، كۆمەلئ بىنەما دەھىنەۋە كە خويان درووستيان كوردوون))^(۱)

له‌و سهرنج و تيرپوانينانه‌ی سهره‌وه‌دا تيدده‌گه‌ين كه له رۇژئاوادا تا نيوه‌ی دووه‌مى سهدى پيشوو (سهدى بيستم) و له رۇژهلآت تا ئهم ساته‌وه‌ختانه ، ژماره‌يه‌ك پيوانه‌ی حازر به‌دهست هه‌ن ، كه ئاماده‌كراون و له تواناياندا هه‌يه هه‌موو ده‌قيكى (كۆن و نوئى) ي پي هه‌لسه‌نگيئرئ و نرخ و بايه‌خى پي بدرئيت به پيئى ئاره‌زوو و ئاستى رۇشنبيري ره‌خه‌نگر و توپژهر ، هه‌روه‌ها حوكمى ئاماده‌يان له باره‌وه بدرئيت ، دياره به‌شيك له نامه ئه‌كاديميه‌كان له‌م پيوانه‌يه به‌دهرنين و به‌و پيوانه‌يه هه‌لس و كهوت له شيعر و شاعيرانى كلاسيكى و سهرده‌مدا ده‌گه‌ن ، بۆ نموونه : كاتئ له‌سهره‌تاوه ئه‌و قه‌ناعه‌ته لاي چه‌ند توپژهرئ دروست بوو كه شاعيرانى ديالتيكى گۆران (بيسارانى و مه‌وله‌وى) دوور و نزيك په‌يوهندييان به ريبازى رۇمانتيكى رۇژئاواوه نيه‌ه و بئى ئاگابوون له‌و ريبازه دريژخايه‌نه له‌گه‌ل ئه‌وه‌شدا هه‌ول ئه‌ده‌ن رايه‌ل و بنه‌ماكانى ئه‌و ريبازه به‌سهره‌بره‌مى ئه‌و شاعيرانه‌دا به زور به‌سه‌پيئن ، به‌مه‌ش هيچ مه‌به‌ستئ ناپيكن و ئه‌و دوو حاله‌ته به زور به‌يه‌كه‌وه نايه‌نه‌وه . دياره هۆكارى مانه‌وه‌ی توپژينه‌وه‌كان (به‌شيكيان) له‌و ئاسته‌دا ، ته‌نيا سووچ و گوناھى توپژهر نيه‌ه ، به‌لكو ئه‌ركى ره‌خه‌ئى ئه‌ده‌بى يه كه له مه‌يدانى ئه‌ده‌بى كورديدا ، به چه‌نده‌ين هه‌نگاو له دواى به‌ره‌مى ئه‌ده‌بى به‌يه‌وه ، ره‌خه‌ئى كوردى نه‌يتوانيووه جياوازيه‌كى روون و ئاشكرا بخاته به‌رچاو و رينوئىنى توپژهرى ئه‌ده‌بى و ئه‌كاديمى بكات و جاريكى تر بژارى ميژووى ئه‌ده‌بى كوردى بكاته‌وه ، ئه‌ركى ره‌خه‌نگره ، ئاراسته‌ى خوئندنه‌وه و تيگه‌يشتمان بۆ ده‌قى ئه‌ده‌بى بگۆرئ و بيركردنه‌وه و سهرنجى نويمان بداتئ و بمانخاته سهر خوولياى خوئندنه‌وه‌ى جياواز و به‌راوردكارى و هه‌ول بدات كارى سهره‌كى خوى جئ به جئ بكات كه ئه‌وه‌ش گومانه له كاره‌كانى پيشوو ، هه‌ولئى خوئندنه‌وه‌ى ده‌ق به هوشيارى و فره ره‌هه‌ندى و رووانينى نوپوه .

له باسى گرنگى ده‌قدا ده‌بئى بگه‌رپينه‌وه بۆ (فۆرماليسته‌كان) كه هه‌نگاويكى بويرانه و داهينه‌رانه‌يان نا ، كاتئ تيؤره‌كۆنه‌كانى شيكردنه‌وه‌ى (ده‌ق) و بنه‌ماكانيان وه‌لا نا و هه‌وليان دا ميتؤدى تايبه‌ت به ناسينى گه‌وه‌ر و شيوازى سهره‌كى به‌ره‌مى ئه‌ده‌بى بدؤزنه‌وه ، (فۆرماليسته‌كان) وه‌ك (سؤسيئر) ميژوويان لانه‌برد ، به‌لكو هه‌وليان دا ئه‌وه‌ى كه ئيستا هه‌يه بيناسن ، خالى گرنگ و سهرنج راكيش بۆ ئه‌وان (فۆرماليسته‌كان) بوونى فۆرمى تازه‌ى ده‌ربرين بوو نه‌ك ميژوو و هۆكارى سهره‌له‌دانى (ده‌ق).

به كورتى كارى ئه‌وان جياكردنه‌وه‌ى (ده‌ق) بوو له (ميژوو)^(٢) كه ئيمه هه‌ول ئه‌ده‌ين له‌م توپژينه‌وه‌يه‌دا ئه‌م ريچكه‌يه بگرين و ئه‌م ريبازه په‌يره‌و بگه‌ين .

قۇناغى دواتر ، له‌به‌ر رۇشنايى گه‌شه‌كردن و به‌ره‌و پيشچوونى تيؤره‌نوئيه‌كانى (شيكردنه‌وه‌ى ده‌ق) ، جگه له دوور خستنه‌وه‌ى ميژوو و كاريگه‌رى به‌سهرده‌قه‌وه ، په‌يوه‌ستى لايه‌نى واقيعى و كۆمه‌لايه‌تى (ئه‌و واقيع و كۆمه‌لگايه‌ى) ده‌ق به تايبه‌تى و ئه‌ده‌ب به گشتى به‌ره‌م ده‌هينئ ،خرانه ژيئر پرسياره‌وه .

ده‌قى ئه‌ده‌بى (به تايبه‌ت ده‌قى داهينه‌رانه) به هۆى ميكانيزم و وئنه‌ى هونه‌رييه‌وه ، هه‌موو ره‌نگ و ره‌گه‌زه‌جوان و ده‌گمه‌نه‌كانى جوانيناسى له خۆ ده‌گرئيت و ده‌بيته تابلويه‌ك كه به وشه دارپژراوه ، ئه‌فسوون و سيجرى (ده‌ق) ي زيندوو له‌وه‌دايه كه هيچ كات و سهرده‌ميك ، نه‌ينى و ئيستاتيكاي كال نابيته‌وه ، هه‌ميشه كۆدى چه‌ند نه‌ينيه‌ك ئه‌شاريته‌وه و له ناو خۆيدا ئه‌پياريزئ تا خوئنه‌رى به ئاگا و توپژهرى به سه‌ليقه بتوانن هه‌رجاره‌ى به‌شيكى ئاشكرايكه‌ن .

شاعيرى داهينه‌ر كه خوئقئنه‌رى ده‌قى داهينه‌رانه‌يه ، ئه‌م راستيه‌ ده‌زانئ و داواده‌كات به رووكه‌ش سه‌يرى وشه و ديئر و به‌يته‌شيعرييه‌كانى نه‌كرئيت ، به‌لكه خوئنه‌ر له ناو رايه‌لئ ته‌ونى ده‌نگ و ره‌نگ و زايله‌ه

و سەدای بەرھەمەکەدا بۆ نەغمە و ئاوازی نوێ بگەرێ ، مانا و بیرۆکەى تر ھەلگۆزێ ، وەك ئەوەى ((نالی)) داوامان لێ دەکات :

نەزمى (نالی) میسلى ئاو و ئاویئە رەنگى نیه

دوو رووھ بۆ سەیرى خاتر :یەك خەفى و یەك ئاشكار^(۳)

لێرەدا پێویستە ئاماژە بەو بەدەین کە ئەوەى لەم توێژنەووەیەدا مەبەستە و کارى لەسەر کراوھ (دەقى نووسراوھ) لە بەر ئەوەى تاکە رینگای پەيوەندى نیوان نووسەر و خوینەرە ، (دەقى نووسراو) ئەو بەرھەمە فیکرییە کۆکراوھە کە لە سەردەم و قۆناغى دیاریکراویدا ، ھۆشیاری خاوەنەکەى دەنوینى و (دەقى نووسراو) ئەو نامەییە (پەيامەییە) کە بۆ ھەموو کەس نووسراوھ ، بۆ کەسى تاییبەت نیه و بە چاوی ھەموو خوینەرێکدا گوزەردەکات ، بەلام لە وێستگەى گومان رەخنەى خوینەر و توێژەرى وشیار و بە ئەزموون و قالدبوی خویندەنەوھ و پامان ، رادەگیرى و لە پیناسە و شوناس دەکوئیتەوھ ، ھەر لێرەدا یە جارێ لەدايک بوونى دەقیکی تر ئەدریئت .

(دەقى ئەدەبى) وەك سەرچەم دەقەکانى تر (سیاسى ، سايكۆلۆژى ، كۆمەلایەتى ، ئابوورى ، یاسایى ... ھتد) پیناسەى خۆى ھەییە . ئەم جۆرە دەقەى (ئەدەبى بە شیعەر و پەخشانەوھ) ئەو ھیمايانە لە خۆدەگریت کە دەمانگێریتەوھ بۆ دەیان سەرچاوھ و دەقى پێشووتر ، لێرەدا بە پێویستى دەزانین و تەییەکی (رۆلان بارت) بەئینینەوھ ، کە پەيوەستە بە پیناسەى دەقى زیندوو و مەرگی نووسەرەکەییەوھ : ((دەق لە ریزکردنى كۆمەلێك وشە پێك نایەت کە تاقە مانایەك دروست دەکەن ، مانایەکی لاهوتى ، بەلکو دەق فەزایەکی فرە رەھەندە ، تیایدا نووسینی جۆراو جۆر ، ئاویتەى یەكترى دەبن و لەگەڵ یەكتردا ھاوژ دەبن ، بە بى ئەوەى ھیچ یەكێ لەو نووسیانە لەوانى تر رەسەن تر بیئت ، دەق پیکھاتەییەکە لە وەرگرتن ، لە كۆمەلێك سەرچاوھى رۆشنییری جیاچیا))^(۴)

دیارە مەبەست لە ئاویتەبوون ، تیکەلایى مرؤف و سروشت و مرؤف و كۆمەل و كیشەکانى و بارودۆخى دەوروبەر و کاریگەرى و رەنگدانەوھیانە بە ئاگایى یان بە ئاناگایى لە دەقى بەرھەم ھیندا . جیى داخە و سەرنجە ، ئیمەى خوینەر و توێژەرى كورد ، تا ئەمڕۆ بە دەگمەن و دانسقە بە چاوی ورد و عەقلى کراوھە چەند جارێك بەرھەمى شاعیرانى پێشینمان خویندووھتەوھ ، ئەو رافەکردن و سەرنج و خویندەنەوانە مافی خۆیان بە بەرھەمى ئەو شاعیرانە نەداوھ ، کەمتر شارەزای جیھانى ناوھەى شیعەر و چیرۆکەکان بووین ، و ھەولمان نەداوھ گریى نھینى ناو ئەو دەقانە بکەینەوھ و ئاشنایان بکەین بە خوینەر لە رووی داھینانەوھ ئەدەبى كوردى دەیان شاكارى (خانى و جەزیری و حاجى قادر و نالی و سالم و كوردی و صەیدی ھەورامى و بیسارانى و مەولەوى ... ھتد) لە خۆگرتووھ ، کە ئەمانە کەرەسەى خاون و کلیلى راز و نیازیان نەكەوتۆتە دەست توێژەرى شارەزا و بە ئەزموون .

لێرەدا ئاماژە بە ھەندى دابەشکردنى جۆر و سیفەتى دەق ئەدەین لەوانە :

زانای عەرەب (لەتییفە عەباس) دەقى بەم شیوھە دابەشکردووھ :

أ / دەقى ئەدەبى .

ب / دەقى بەدەر لە لایەنى ئەدەبى .

كه دهقى ئەدهبى به دهقى ره‌سەن دادەنئ و دهقى ره‌سەن به‌سەر چه‌ند جوړى تردا دابه‌ش دهكات وهك: دهقى راگه‌ياندن (بي‌ستراو ، بينراو ، نووسراو ، دهقى رۆژانه ، دهقى پيشه‌يى ، دهقى گوږينه‌وه)⁽⁶⁾ هه‌روه‌ها (رۆلان بارت) له كتيپى (SIZ) دا قسه له سەر دوو جوړ دهق دهكات : دهقى خوښراو كه له‌م جوړه دهقه‌دا ، خوښەر به‌كاربه‌ره و راسته‌وخۆ به‌ره‌و ماناى دهق ده‌روات . جوړه‌كه‌ى تر دهقى نووسراوه كه جياوازه له دهقى كلاسيكى ، خوښەر ده‌توانئ له هه‌ر خوښندنه‌وه‌يه‌گدا ، به‌ره‌م هينهرى مانا بي‌ت ، ئەم خوښه‌ره چالاكه و كۆمه‌لئ سيفه‌تى نه‌رئتى كۆده‌گاته‌وه ، وه‌كو بكه‌رئكى به‌ره‌م هين دهرده‌گه‌وئ نه‌ك وهك به‌رخۆر ، له‌م جوړه دهقه‌دا (دهقى نووسراو) فرهمانايى له چوارچيوه‌ى زمانى دهق و هه‌موو ئەو لايه‌نه‌رووناكبير و ئەزموونه‌ى كه له ناو ده‌قدا كۆبوته‌وه ، دهرده‌گه‌وئ .⁽⁷⁾

دياره زۆرى ئەو دابه‌شكردنه‌ى بۆ دهق كراون و ليردا مه‌وداى باسكردنيان نيه‌ ته‌نها نموونه‌يه‌كى تر باس ده‌كه‌ين كه ئەه‌ويش دابه‌شكردنه‌كه‌ى (ئەمبېرتوئيكو) يه كه دوو جوړ ديارى دهكات : (دهقى كراوه و دهقى داخراو) دهقى كراوه به‌لاى ئەم نووسه‌ره‌وه ئەو دهقه‌يه كه يه‌ك جه‌مسه‌ره و يه‌ك ره‌هه‌نده و شيكردنه‌وه و ماناى جياوازه هه‌لناگرئ ، خوښەر له به‌رامبه‌ر ئەم جوړه دهقانه‌دا ، رۆلئكى ديارى كراوى هه‌يه كه وهك بازنه‌يه‌ك نه‌خشه‌ى كي‌شراوه كه ناتوانئ لئى دهر بچي‌ت .

به‌لام (دهقى داخراو) به‌ پيچه‌وانه‌ى يه‌كه‌مه‌وه ، گه‌لئ نه‌يئى و كوډى شاراوه له خۆده‌گرئت كه خوښه‌رى چالاك و رووناكبير ده‌توانئ چه‌ندين ماناى لئ به‌ده‌ست به‌يئى .⁽⁸⁾

تويژم و خوښه‌رى كورد ، له سەر پي‌ودانگى ميتۆد و دابه‌شكردنى عه‌ره‌بى و رۆژئاوايييه‌كان ، دهق دابه‌ش و يه‌كالا‌ده‌كه‌نه‌وه ، نه‌يان‌توانيوه خويان جوړئكى تر له پۆلئين كردن ده‌ست نيشان بكه‌ن .

راستيييه‌كه‌ى توخمه‌پي‌كه‌يئنه‌ره‌كانى دهقى ئەدهبى زۆر ئالۆزن ، ته‌نيا ده‌توانن به يارمه‌تى خويان شيبى بكريته‌وه ، دياره به‌ره‌مى ئەدهبى باس له (واقيع) دهكات و ئاويئنه‌ى واقيعئكى ديارى كراوه ، ده‌بئ له ريگه‌ى واقيعى دهقه‌وه به واقيعى دهره‌كى شاره‌زا بين و بيناسينه‌وه ، به‌و پييه‌ى شيعر يارى كردنه له‌گه‌ل زماندا و بناغه‌كه‌ى بۆ دارشتنى پته‌وى زمان ده‌گه‌رپته‌وه ، هه‌ر له به‌ر ئەه‌وه‌ى شيوازه زمانيه‌كان زۆر خزمه‌تى شاعير ده‌كه‌ن و به كه‌لكى ديئ. ئەركى ئەدهب (دهقى ئەدهب) په‌يامه ، كه به هۆى ناگاداربوون له زمانناسى يه‌وه دروست ئەه‌بيت ، زمانى شيعر له‌گه‌ل زمانى رۆژانه يان ئاسايى جياوازه (ياكۆبسن) شيعرى به (ئەركى جوانناسانه‌ى زمان) و (هيرشى ري‌كخراو و شاره‌زايانه بۆ سەر زمانى رۆژانه ناويدير دهكات) .⁽⁹⁾

به‌شى دووهم :

ئەم به‌شه تايه‌ته به دهقه‌كانى (بي‌سارانى ۱۶۴۲ - ۱۷۰۲ ز) ، وهك ئامازه ده‌كرئت ، تا ئەم‌رۆ به ته‌واوه‌تى ژيان و به‌سه‌ره‌اتى (بي‌سارانى) وهك زۆرينه‌ى شاعيرانى پيشينمان به وردى نه‌زانراوه و زياتر له چه‌ند سه‌رچاوه‌يه‌گدا به كورتى ئەو زانيارى و ژياننامه‌يه نووسراونه‌ته‌وه ، كه دياره ليردا مه‌وداى ساغكردنه‌وه‌ى ئەو باسه نيه . (بي‌سارانى شاعيرئكى ناودارى ديالئكتى گوږانه كه به‌ره‌مه‌كانى (دهقه‌شيعرييه‌كان) به هۆى ده‌وله‌مه‌ندى شيوه و ناوه‌رۆكى شيعرييه‌انه‌وه ، نه‌ك دهقه‌كانى به زيندووويه‌تى ماونه‌ته‌وه له به‌ر ئەه‌وه‌ى (دهقى داخراو) بوون و ماناى زۆريان له خۆ گرتوووه كه پرن له ماناى (عيرفانى ، عه‌شقى سروشت و خه‌مى دوورى و عه‌شقى ئافره‌ت و ئايين و مردن و ژيان و وه‌سي‌تنامه و هتد ، كه دياره ئەم به‌هي‌زى و پته‌وييه‌ى

بەرھەمەکانیەتی که توانیویوانە سەر دەم و قۆناغەکانی بێرن و کاریگەراییان لە سەر شاعیرەگەرەکانی وەك (مەولەیی و پیرەمێرد و وەلی دێوانە و گۆران) هەبێت و پێناسەی شیعری کلاسیکی و کوردی بن. ^(۹)

((شیعەرەکانی (بێسارانی) ئەگەر بە قوولی بەرچاو بدریێت، ئەتوانین لای کەم بە سێ بەشی جیاواز دابەش بکەین، کە بریتین لە: (غەرامی، عیرفانی، کۆمەلایەتی) بەشی یەكەم زۆرتین شیعەرەکانی بێسارانی ئەگریتەوه و زۆربەیی هی دەورانیکە کە بێسارانی گەنج بوو کاتی خوولی فەقییتی و سەرەتای مەلایەتین، ئەم بەشە خۆی بە دوو بەشی جیاواز دابەش ئەکریت، بەشی یەكەم ئەو هەلبەستەنە کە بە دیداری ژوانی خوشەووستەکەیی شادە و بە بێ تەنگ و چەلەمەییەکی زۆر دانیشتوووە. بەشی دوووەم بە رۆڵەت دوور لە (چراغ) دوو سەدان تەنگ و چەلەمە و زام و دەرد و برین و غەم و پەژارە و هیجرانی لێ کۆبوووتەوه و لە دەروونی دا، تۆفانی غەم و هیجران، شەپۆل بەسەر شەپۆل دەهینێت)) ^(۱۰)

دیارە ئەو دەقە شیعیریانەی لە قۆناغی هیجران و دوورکەوتنەوهی (چراغ) یان خوشەووست یان (نایمەنە) دا و تراون زیاتر مانا و کۆدی جیاواز هەڵدەگرن، پێرن لە ئەندێشە و خەییالی داھێنەرانە. زۆر لە سەرچاوەکان بێسارانی وەك یەكێک لە شاعیرانی رۆمانسی کورد دادەنێن و تەنانەت شوپنەواری دلداری و رایەلی سۆفیزم (عیرفان) و کۆمەلایەتی ناوینەیی بەرھەمەکانی بوون، کە ئەمەش توانای شاعیر نیشان ئەدات. ^(۱۱)

بنەماکانی ریبازی رۆمانتیکی رۆژئاوایی کە زیاتر لە سەر بنەمای لایەنی سروشت و خوشەووستی و خەو خەییال و گۆشەگیری و دوورە پەریزی وەستاوە، کە توێژەرانی کورد ئەم لایەنانە ئەگۆیژنەوه بۆ باس کردن لەم ریبازە لە ناو ئەدەبی کوردیدا، زیاتر جەخت لە سەر لایەنی سروشت و خوشەووستی و خەون و خەییال ئەکەنەوه. ((سروشت لە لای رۆمانتیکیەکان مەلبەندیکی پیرۆز و بێ گەردبوو، لە بەرئەوهی تاقە سەرچاوەییە کە بوو کە ئادەمیزاد بە بەختیاری تییدا دەرکەوتبوو، دوور لە گیروگرتنی ناوشار، پێشڕەوی ئەم لایەنەش (رۆسو) بوو کە داوای دەکرد بگەرێتەوه بۆ باوەشی سروشت و دوورکەوتنەوه لە باری ئالۆزی ناوشارستانی، هەر وەها سەدەگۆنەکانی فەزل دەدا بە سەر ژبانی نایندەدا، چونکە ئادەمیزاد لە کۆندا بە شیۆهییەکی بێگروێ ژیاو و تووشی گیروگرتنی کۆمەلایەتی نەبوو لە ژبانی رۆژانەیدا، سەر بەستییەکی تەواوی هەبوو... هتد)) ^(۱۲)

دیارە ئەم لایەنە لای شاعیرانی گۆران بەم شیۆهییە نەبوو، لەبەر ئەوهی شۆرشی پیشەسازی و دەرکەوتنی چینی بۆرژوازی نوێ لەو قۆناغانە و دواتریشدا دەرکەوتوو، زیاتر کۆمەلای کشت و کالی و خۆبەرپۆهەربووون، بە توانای تاک و بە قەد پێداویستی رۆژانەیی خۆیان رەنجیان داوه و کەمێک بەرھەمیان کۆکردۆتەوه، سەختی ناوچەیی هەورامانی (تەخت و لەوون) و تووشی سال و سەرمايي بێ ئەندازەیی زستان و جوانی بێ وینەیی سروشتی بەهار و قەلبەزەیی تافگە و روونی کانیای و بۆنی گۆل و لاله و چیمەن و گولزار.... هتد.

هەموو ئەمانە ئیلھامی شاعیران بوون و زیاتر خەو و خەییال و هەست و توانای چێژوەرگرتنیان بە ئاراستەیی سروشت بوو، ئەو جوانی و رەونەقە خواگرده، دیسان یاد و یادەوهی خوشەووستی بۆ شاعیر زیندووکردۆتەوه و بۆتە تەواوکەری ئەو جوانیە سروشتیە:

چراغم گولان

نهرمن به بى تو ، بديه رووى گولان
به‌رى بوون جه سوز ، نالهي بلبلان
هام دهرد بوون ، چهنى دهردى بى دلان
نهر چه‌مه‌ن بى تو بوينوو به چه
من چه‌م به مژگان هوونين بدهونه‌م
چون بى دهردان بو دل به وينهي سه‌نگ
سه‌نگ رووبه‌رووى ، نادم بدو دهنگ
ناخر زينده‌گيم بى تو به‌تالهن
نهرکه‌م تهرى بو خاو و خيالهن^(۱۳)

به وردى كه له‌م پارچه شيعره‌ى (بيسارانى) ده‌كولپينه‌وه ، دهرده‌كه‌وى كه كارى‌گه‌رى به‌سهر شاعيرانى
دواى خويدا هه‌يه به تايبه‌ت (گوران و ههردى ... هتد) ، ته‌نيا بو نمونه‌م دوو به‌يته‌ى (گوران) وهرده‌گرين
كه هه‌موو جوانيه‌كى سروشت و تابلوى ره‌نگينى كوردستان وه‌ك (بيسارانى)
نهبه‌ستپته‌وه به جوانى و خوشه‌ويستپته‌وه و نه‌و دوو جوانيه كه ناويته‌م نه‌بن نه‌وسا چيژى كوتايى
ده‌گاته هزرى شاعير و ليوالپو ده‌بيت له نه‌شئه و تواناى له شيعريكى داهينه‌رانهدا به‌رحه‌سته‌ده‌كات:

نهمانه هه‌موو جوانن ، شيرينن

رؤشن كه‌ره‌وه‌ى شه‌قامى ژينن !
به‌لام ته‌بيعه‌ت هه‌رگيزاو هه‌رگيز
بى رووناكى يه بى بزى نازيز
بى ناوازه‌يه ، ده‌نگه نه‌رمه‌كه‌ى
بانهدا له گويم ، تير نه‌لپم ئوخه‌ى!^(۱۴)

به‌ره‌مه‌كانى (بيسارانى) ده‌كرپت به‌سهر سى مه‌به‌ستى سه‌ره‌كيدا دابه‌ش بكرپت :
(دلدارى و خوشه‌ويستى و عيرفانى و كومه‌لايه‌تى) كه هه‌ريه‌ك له‌م مه‌به‌ستانه نامازهن بو قوناغ و زيان
و سه‌رده‌مپكى تايبه‌تى شاعير ، گه‌رچى هه‌ندى جار وينه‌ى تيگه‌لاو له يه‌ك پارچه شيعردا نه‌خوينينه‌وه ، زياتر
غه‌زل به‌رچاوده‌كه‌وى كه نامازهن بو قوناغى لوى و سه‌رمه‌ستى عه‌شقى مه‌جازى و هپما و ناراسته‌ن بو)
نامينه (ناويك كه ديد و خه‌يال شاعيرى داگير كردوو ، تايبه‌تمه‌نديه‌كى ترى شيعره‌كانى بيسارانى له‌وه‌دايه
كه به هيج جورىك ناوى خوى و نازناوى له دپره شيعره‌كانيدا به‌رچاوناكه‌ويت ، ته‌نيا له دوو حاله‌تدا نه‌بيت
نوه‌ش به ناوى (سارانين) نووسيوه :

يه‌قين هه‌رزده‌گه‌رد بى مه‌قامه‌نى
چون ((سارانين)) خيال خامه‌نى^(۱۵)

ھەر وھا جاریکی تر لە کۆتایی دێرێکدا ناوی (بیساران) ھاتوو، کە بەلای توێژەری ئەم لیکۆئێنە و ھەوێنە دەستکاری کراوە و مەبەستی شاعیر نیە و ئەم بەیتە لە لای شاعیرانی تری (گۆران) و پەندی پیشینان و شیعری فۆلکلۆری دەرکەوتوو، لەبەر ئەوە جیبی گومانە :

چون (بیساران) ھەرکەس بێ دڵ بۆ

چون باغچە بێ ئاو، دايم بى گول بۆ^(۱۷)

لەسەر جەم مەبەستە شیعرییەکانیدا شاعیر ئاوێتەى خەيالیکی داھینەرانیە کە لە مەستی سروشت و خۆشەویستی و عیرفانەو کەیل ئەبێت، سەرتاپا دەقە ناواژەکانی بە تان و پۆی (خەيال) ئەچن، ئەو خەيالەى بەداھینەر و خولقینەری بەرھەمی ئەدەبی ئەناسریت، خەيالێ داھینەرانیە، دوامەبەست و ئاکامی شکۆی شاعیر، مۆتیقی خەيالێ شیعری سەرچاوەکەى تەنیا ھزر و بێرۆکە نیە، بەلکو ھۆکاری دەرەکی و چێژی دیمەنى تەژیە لە جوانی و ئەو تابلۆیانە کە ھەموو جەستە و ھەستەکانی بینەر نغزۆدەکەن و دەیخەنە دنیای خەيالۆی کە کۆتایی نیە. ئەو جۆرە خەيالە ئاسایی نیە، پڕۆسەیکەى ھاوبەشە لە نیوان مرۆف و خولقینەری ئەم جیھان و زەویەدا گرۆکی ئەم خەيالە خۆشەویستی یە بە ھەردوو ماناکەى مەجازی و حەقیقی، ھەولێ تیربۆونە لەو جوانیانە کە بە بینین و بیستن و ھەست و بۆن تیرنابن، بەلکو رۆح تینووی چێژی زیاترە.^(۱۷) لیرەو دەقی ئەدەبی لەو مەبەستە رۆمانتیکەو خۆی بەرەو لوتکەى عیرفان دەھاوێژێ و شاعیری عیرفانی سەر جەم مەبەستەکان لە ئاسۆیکەى خەيالۆی دا نیشان ئەدات.

ھونەر بەگشتی و ئەدەب بە تايبەتى بانگەوازی ئەو راستی و جوانیە کە بە شیوہیکەى ئاسایی ناتوانین دەریبەرن، ھیگن: وەك فەیلەسوفیکەى میسالی زۆر گرنگی بە خەيال ئەدات و بە دوو شیوہ جیای ئەکاتەو: خەيالێ ئاسایی و خەيالێ داھینەرانیە. کە جۆری دووم تايبەتە بە کەسى داھینەر و کاری ھونەری و ئەدەبی سەرکەوتووی پێ ئەنجام ئەدریت، کەواتە رۆمانتیکەکان و ئەوانەش رایەلەکانی ئەو ریبازە ئەیانگریتەو، لە گۆشەنیگای فەلسەفەى میتافیزیکیەو، دەبنەداھینەر.^(۱۸)

لای شاعیرانی رۆمانتیکە بەگژداچوونەوہی (عەقل و ھەست) کاریکی لەبار و رەوایە، بە جۆرێک زۆرجار بە بکوژی عەقل و ھەست تاوانباریان دەکەن، بەلام ئەوان سوورن لە سەر ئەو ئەنجامەى کە بلین ((شیعری سروشت و جوانی لە نەستەو سەرچاوە دەگرێ و شیعری دروست کراو لە ھەستەو، نەست داھینەرانیە و ھەست نیشانەى سنەتەى شیعەر، ئەمەش دەکەنە خالێکی تری جیاوازی جەوھەری نیوان رۆمانتیک و (کلاسیک))^(۱۹)

شاعیری رۆمانتیکە لای وایە گەر دەستبەرداری ھزر و ھوشیاری نەبێت و جەو بۆ خەيال شل نەکات، ناتوانێ بگاتە جیھانی پشت واقع، لیرەو خەيال کە نەست بەرھەمی دەھینێ، دەردەکەوێ، ئەم خەيالە داھینەرانیە لای شاعیرانی رۆمانتیک و پیرەوانی ئەو ریبازە وادەکات ئەو بەرھەمەشعیر و پەخشان و گوفتارانەیان، ببیتە کاریکی ئەدەبی ئالۆز و کەرەسەى رەخنەى شیکاری (النقد التحليلی) و رەخنەى دەروونی (النقد النفسی) شاعیرە رۆمانتیکەکانی ئینگلیز زۆر جەخت لەسەر رەگەزی خەيال دەکەنەو، بە (شاژنی) ناودەبن، (شیللی) پێی وایە (شعیر گوزارشتە لە شاژنی خەيال).^(۲۰)

ئهم خه‌يالته داهينه‌رانه‌يه به لای بييسارانى كه (وهنه‌وشه و چنور و گول) ده‌كاته سى ئه‌ندامى قسه‌كه‌ر و دايه‌لوگيان له‌گه‌ل ده‌كات ، هه‌ريه‌كه‌يان ئه‌ركيكي خزمه‌تگوزارى بو خوشه‌ويسته‌كه‌ى پى ده‌سپيرى و دواتر خه‌يال ئه‌كاته به‌رى (وهنه‌وشه) و وهك مروفيكى سه‌وداسه‌ر په‌شيوى بى نارامى ده‌گيرپته‌وه :

چراغ وهنه‌وشه چنور چه‌نى گول
عه‌زم راي ويسال توشان هانه‌دل
چنور جه سه‌ركو وهنه‌وشه جه‌چه‌م
گول جه گولستان وهه‌م بيه‌ن جه‌م
واتشان به من به‌نده‌ى فلانى
چون حال زانه‌نى به حال مه‌زاني
بوونه راي الله بكه‌ره جار
بياومى به وهسل ئه‌و دولبه‌ر جار
چراغ نه هه‌ر سيم به‌ستن به ده‌سته
چ ده‌سته ، ده‌سته‌ى زگارن به‌سته
هه‌ر سيم يه ئاورد چون خاكه‌ساران
هه‌ريه‌ك وايه‌ى وييم وه چه‌م مه‌داران
چنور په‌ى زولفت په‌شيو حالشه‌ن
وهنه‌وشه سه‌وداى خيال خالشه‌ن... هتد^(۲۱)

هه‌ر لي‌رده‌ا هه‌ر جوړيكي گول و رازاوه‌يى سروشت لاي شاعير ده‌گه‌رپته‌وه بو سه‌رچاوه جوان و پاكزه‌كه‌ى (چنور له سه‌ركو و وهنه‌وشه له چه‌م و گول بو گولستان) كه ئه‌و مه‌نزلگايانه زاده‌ى سروشتى جوانى كوردستان و هه‌ورامانن .

دوورى و گوشه‌گيرى ، نه‌توانى ديدنه‌ى يار و هه‌لرزانى راز و نيازى راسته‌وخو كارىگه‌رى زوريان له‌سه‌ر نه‌ستى شاعير هه‌يه ، هه‌ر به‌و هويه‌وه له خه‌يالدانى خويدا ، وينه‌ى خوشه‌ويست دهنه‌خشيئ و مه‌نه‌لوگ له‌گه‌ل راز و نيازه‌كانيدا ده‌كات ، ده‌مى سه‌رزهنشت و ده‌ميكي هه‌سره‌ت و جارجار كولانه‌وه‌ى نازارى دوورى به هوي خه‌يالته‌وه ، كه‌واته هه‌موو ده‌مى خه‌يال نارامى به شاعير نابه‌خشيئ ، به‌لكه زور جار مايه‌ى نازار و سه‌رچاوه‌ى غه‌م و ئاخ و كه‌سه‌ره :

چراغم زوير ، چراغم زوير
جه دوورى بالات ، زامدارم زوير
هه‌رپه‌ند به خيال ، ماوه‌ره‌وت نه‌وير
به ته‌رته‌رپنمان ، داخه‌ت مه‌دوم گير
مه‌گنو وه‌يامد ، گوناي گول بي‌زت
ديده‌ى بى مه‌ى مه‌ست ، مزه‌ى هوون ري‌زت
ره‌فتارى شيوه‌ى ، ئاما و لوايت

ئاداب و دەستور ، ساحیب وەفایت

یەك یەك لیم بیەن بە زامی خەتەر

نیهانان فرەن ، یەك جە یەك بەتەر

مەر ئەوسا داخت ، بەرکەرەون نە دل

وەسەرم کۆ بۆ ، نومای سەنگ و گل^(۲۲)

شاعیر تەنیا گۆل و گۆلزار ناھێنیتە قسە و بیانکاتە کاراکتەری دەقە شیعیریەکانی ، بەلگە گیاندارانی ھاوێلی مەرۆقیش دینە ناو خەیاڵ و ئەندێشە شاعیرەو و دەبنە مەبەست و ئامانج و گلە و گازەندەیی ، (کەلەشیر) کە بە خۆپەندنی ئاگایی خۆی نیشان دەدات ، لە شەوێکی پرمیحنەت و ناسۆری شاعیردا ، هیچ دلتەوایی نەکردوو و لە ئاھو نائینی نەپرسیووتەو ، ئەمە لە لایەك بایەخدا بەو گیاندارە و لە لایەکی ترەو ئەمەزەییە بە مەرۆقی خەمسار و خۆپەرسەت کە تەنیا بۆ خۆی دەژی و خەم و ئازاری کەسانی تر بە ئاگای ناھێنیتەو کە وینەیان لە کۆمەڵدا زۆرە ، گەر تیر ئاگای لە برسی دەبوو ، غەم وەك بەشەبرا دابەش دەکرا ، ئەوکاتە باری شانی ھەمووان سووک دەبوو ، دادوەری کۆمەڵایەتی جیی بە رق و کینە لەق دەکرد ، نەسەرماپە لای چەند کەسێک کەلەکە دەبوو ، خەمیش تەنیا خەمی بەش مەینەتان نەدەبوو :

ئیم شەو من گریام خروس کەرد نالین

سۆب ئەو بی نیشان ، من زۆخ و بالین

گریەمی من جە داخ دووری کەسی بی

ئەو جە دەرد بی باک ، وەش نەفەسی بی

نەسۆزا بە سۆز نە بە دەمەو

ناما ، نەپەرساش بەدەردمەو^(۲۳)

کەسانی ئاسایی کە باس لە خەیاڵ و ئەندێشە دەکەن ، وەك شیوەییەکی گائتەجاری و خواستیکی بەدینەھاتوو لیک ئەدەنەو ، زۆر دەیدەنە پال کەسانی نەزان و تەمەل و بیکار ، لە راستیدا ئەم بۆچوونە ھەلەییە لە بەرئەو خەیاڵ و بیکردنەو لە ئایندە و خولیای ھزری مەرۆق دەبیتە کار و کردەو بە سوود یان زیانەخش ، لیرەو درووستی جیاوازییەکی (ھیگل) دەردەکەوێ کە خەیاڵی کرد بە دوو بەشەو و سەرچاوەی داھینانی گەراندەو بۆ خەیاڵ ، شیعەر لە دیدگای شاعیرە رۆمانتیکیەکانەو گواستەو واقیع نییە ، بەلگە سەرنجی تیر و بەسەلیقە شاعیرە بۆ لایەنە نادیارەکانی واقیع ئەو وەش بە ئاسۆییەکی خەیاڵی ، بەشیوەی پچرپچر یان تیکشکاو ، ئالوگۆرکراو ، خەیاڵی داھینەرەنە کە مۆلکی تاکەکەسە ، بەرھەمی ھەلچوونی نەستە ، ھەر لە بەرئەو وینە شیعیریەکان لای ھەر شاعیرێک بە شیوازی دەردەکەوێ ، ھەریەکەیان بە خەیاڵی ھەوێ سەرگەوتنی ئارەزوو و خوولیا کپ گراوەکانی دەدات ، ئەو ئارەزوو و خوولیا یە لەبەر ھەر ھۆیکە بی، بەر زەبری (بەرزەمن – انالعلیا) کەوتوو و چەپینراو ، گەر بەھرمەندیکی رۆمانتیکی نەتوانی بازگەیی نەریت و سانسۆری کۆمەل و تابۆی سیستمی باو و غەدری سیاسی و رۆژگار ببەزین ، ئەوا ئازادە لەوێ لەرەو خەیاڵی سەرکەشدا ، یان لە خەوێکی پشت بەستوو بە واقیع ، کاری ھونەری و ئەدەبی نایاب نەنجام

بدات ، دیاره له چیرۆکدا ئەم کاره دووباره بۆتهوه وهک چیرۆکی (الروعیا) ی معروف الرصافی و (لهخهوما)
جهمیل صائب .

(بیسارانی) له خهودا ، زوئفی یارهکهی لئ دهبیته رهش مار و له نهزانیهوه دهیهوویت بیگری (نامازهیه
بۆ نهست) دواتر ئەو ماره دهبیته مایهی نازار و بریندار کردنی شاعیر ، تهناهت رۆحی ناتوانی بهرگهی زامی
گازی مار بگریت ، دیاره ئەم هیماپانه (مار ، گیان ، نازار و سزا و دوورکهوتنهوه) ناماژن بۆ چهندی رینگر و
بهربهستی کۆمه لایهتی :

ئیم شهو جه خاودا زوئفی دیزی دیم
چون سیاماران سهراویزی دیم
شیانی گرتم من جه نهزانی
نمهز ئەو قاتل (.....)
تیزتهر جه ئەلماس قولاپش سازا
یه زهپی تهنم ناستیش به نازا
رۆح جه تاویای زامی گیر و گاز
پهری ئاسایش ناماوه پهرواز
واتش مهربشون دوورگون لیشان
زامی گازی مار مهتاو کیشان^(۲۴)

سروشت به نهرمه دهنگهکهی به چوار وهرزه جیاوازهکهی ، ههمیشه بوونهته هوی بهخشینی توانای
شعیری به شاعیران و ههر رهنکه و ههر وهرزه هیماپه بۆ جوریک له شادی و خوشی و غهم و نازار و تهمنه و
کوچ و ژیان و مردن ، لای (بیسارانی) وهک سهراومهدی شاعیرانی سروشت ((خهزان هاوری یه لهگه ل غهم و
پهزاره و تهنگ و چه لهمه ی ژیان ، رهنگی زهره نیشانهی غهمباری و دهره و برینه ئەمهیه زۆربهی هۆنهره
کوردهکان ، ههرکاتی وستهویانه بیزاری و تیروونی خویان له ژیان دهربرن ، وهرزی گه لاپیزان ، واته (پاییز)
یان هیئاوتهوه بیرى خویان))^(۲۵)

پایز ناماوه ، پایز ناماوه
ئهودی نهو پایز جه نۆ ناماوه
.....^(۲۶)
عاشقان سهودای ، دهروون تاماوه
قافلەى سویمل ، زیا جه یهمنه
کهرددهوسى وهنگ تهمامی چهمنه
تهبهق تهبهق ههور ، سیای دودی ته
نهم دا سهرزهمین به شیلایى چه
بیان بهو تیان ، دهردهاری دهره

خەزانی زایف زافەرائی زەرد

وہشلہی بہ خەزان ، پەہی ویش مەبۆ زەرد
ئەو جەوادەہی ویش ، من جە تاوی دەرد^(۲۷)

بەرامبەری لەگەڵ سروشت و دیمەنەکانیدا ، کاری شاعیری داھینەرە ، (بیسارانی) لەم مەیدانەدا
پیشرەو و پیش (مەولەوی و گۆران) وینای پاییز دەکات و ھاوتای ئازار و مەینەتی خۆی ، دەرد و ئازاری
ھەلۆەرینی تەمەنی ، بەرامبەر بە خەزان و رەنگی زەرد و ماتەم و گەلائی وەریوی پاییز دەشوبھینێ . وەك (
گۆران) وینەپەکی جوانی لە (بیسارانی) و (مەولەوی) وەرگرتوو و جارێکی تر پاییزەکە (بیسارانی)
دەژینیتەوہ :

پایز ! پایز

بووکی پرچ زەرد

من مات ، تۆ زیز

ھەردوو ھاودەرد !

من فرمیسکم ، تۆ بارانت

من ھەناسەم ، تۆ بای ساردت

من خەم ، تۆ ھەوری گریان

دوایی نایە : دادم ، دادت

ھەرگیز ، ھەرگیز

پایز ، پایز^(۲۸)

خەون و خەیاڵەکانی (بیسارانی) لە چەند بەرھەمیکیدا ، پەردەئە شەرمی کۆمەڵ دەدرێ و (لەخەویدا)
لەگەڵ یارەکەئە رادەبوێرێ و بە ھونەری لیکچواندن وەسفی جەستەئە یارەکەئە دەکات :

چراغ و یاران

چراغ و یاران ، چراغ و یاران

ئیمشەو جە خاودا وەشیم و یاران

ئێجازەم سەنەن جە ئێجازەداران

ملەما بیان شەو چەنی ماران

جفتی کالەبەئە ھابەودارەوہ

دووشار بەندەن بەو چنارەوہ

ماران و بەیان ھەر لە مەزارێ

نەمەز چ سەرەن نەمەگەزانی

(تبارك الله) جەئە دەستەئە چنار

شاماران جفتهی مارتوولان ههزار

صوب کهسپی بی جه خاو بیم بیدار

نهمارمهنده بی نهبهی نه چنار

دریغ جه خاودا شامار بگهستام

چهنی بی بهینهت ، بهینهت نهبهستام^(۲۹)

لهگه ل نهوهی شیعره ناوازهکانی (بیسارانی) لای زور توپژهر ، وهک عهشقی مهجازی لیکدهدریتهوه ، بهلام عهشقی حهقیقی له ههندی لایهندا بهدیدهگریت .

توپژهر لهون قادر دهلی : ((به گشتی ههندی کاتیگوری و گوتهزای نهوتو ههن له هونراوهکانی بیسارانی دا که رۆح و جهوههری مؤدیرنهیان تیدایه بهتایبهتی لهو هونراوانهیدا که دهربری بابتهتی جوانناسی و خوشهویستین))^(۳۰) دواتر توپژهر نموننهیهکی شیعی دههینیتهوه که شاعیر له ناست خوشهویستی و خوی و دولبهرهکهیدا ، نموننهی (فهراهاد) و (شیرین) تی دهپهپینئ و لهو رهنجهی (فهراهاد) داویتهتی شیوهی ناشکرای وهگر تووه و هه لکولینی (بیستون) ه ، بهلام کاری (بیسارانی) له دهروونیدایه ، له ههر زهریهک ناھوحهسرهتی دهبیته کیویک له سهحرادا ، نهم وینهیه به پیچهوانهی داستانهباوهکهی نهو دوو دلداریه ، لهویدا دهست و بازوو ، ههول و جوول و کاری شهو و رۆژ که سهراچاوهکهی عیشقه ، دهردهکهوی ، لهلای شاعیر دیوی ناوهوهی عیشق کاری خوی دهکات و دیمهنی دهرکی دهگوری و له سارادا ، کیو دروست دهکات :

جهکوشان بی دهرد

جهکوشان بی دهرد ، جهکوشان بی دهرد

فهرهاد و مهجنون ، جهکوشان بی دهرد

فهرهاد نهتاوان بیستون ساکهرد

مهجنون جه ناهس سهنگ مهبی وهگهرد

.....

دهردهکهسیوهن دهردش بونهسه

دووش کوی بیستون بگیرو نهوهر

من زهری دهردم ها نهدهروون دا

وهختن نهجد بدو به بیستون دا^(۳۱)

نهو نموننهی نامازهمان پیدان مشتئ له خهرواری نهو دهقه داخراوانهن که (بیسارانی) به زانایی و بلیمهتی خوی بهرهمی هیانوان ، که دهکری خویندنهوهی تریان بو بگریت ، ههروهه کاریگهری نهو شاعیره به توانایه لهسهر دهربره و شاعیرانی دواي خوی له ههردوو دیالیکتی گوران و کرمانجی ناوهراستدا بخریته بهر باس و لیکولینهوه . تا نهمرپوش تهم ومژو ئالۆزی لیکدانهوهی سهبارته به دیوانی (بیسارانی) له ئارادایه به تایبهت تیکهلاوی لایهنی عهشقی مهجازی و عهشقی حهقیقی که قسه و باس و گریمانه و بوچوونی زورتر هه لدهگرن .

ئەنجام

(بېيسارانى ۱۶۴۳ – ۱۷۰۱) كە تا ئەمپۇ سى جارى ھەولنى كۆكردنەو و چاپكردنى ديوانەكەى دراو (كيومرث نيك رفتار ، حەكیم مەلا صالح ، صدیق صفى زاده) ، وەك پېويست و لە زۆر لایەنەو بە رووكەش لە شیعەرەكانى كۆلراوئەو ، جارېك ھەولدرائو بنەماى رېبازى رۆمانسى بەسەر شیعەرەكانیدا بچەسپى و جارېكى تر لایەنى عىرفانى و كۆمەلایەتى و دلدارى ، دیارە ئەم ھەولانە سوودبەخش و جىيى سەرنج و بوونەتە سەرچاوە ، ئەم توپوزینەوئەوئە گەيشتە ئەو ئەنجامەى كە شیعەرەكانى بېيسارانى وەك دەقى داخراو یان دەقى زیندوو ، چەند خویندەوئەو تر ھەلدەگرن ، لە بەرئەوئە شاعیر ھەولنى داوہ لە رېگای خەيالى داھینەرانەو كە سەرچاوەكەى (نەستە) شىوہ و روخسارىكى تر بدات بە سروشت و جوانى و عيشق و عىرفان و لایەنى كۆمەلایەتى ، لە ناو دەقە شیعیریەكانیدا سروشت بە كىو و گوول و چەم و باخ و ھەردەوئە نامادەيیان ھەيە نەك بە شىوہى مجرد و تەنيا سەرنج راکيش بەئكو وەك كاراكتەرى بگو و كەسايەتى دەكەونە داہەلۇگ و لەگەل مرؤف ھاوشان و بالآ دەبن ، ھەروەھا وەرز و گیاندار و دار و دەوون و رەنگ بە وینەى ھونەرى و دارشتنى وشەى زرنگانەوئەو ديالىكتى گۆران لە جوئە و خو نمايش كردندان ، خوینەرى بە ئاگا و خاوەن چيژ و سەليقەى ئەدەبى لە ئاست دەقە شیعیریەكانى (بېيسارانى) دا خوئى لە بەردەم تابلویەكى سروشتى تىكەل بە ھارمۆنیەتى ژيان و مردن و غەم و شادیدا دەبينئەوئە . ئەم شاعیرە جگە لە خەيال ، خەونیشى كردۆتە چوارچىوئەكەى رازاوە بۆ تابلۆ شیعیریەكانى تا لەو لایەنەوئە دەست لە مل ھیوا و ئاواتەكانى بكات و ھیچ نەبى لە نەستدا بە خوئەويستەكەى بگات و ھەناسەى ئارام ھەلكيش.

پەراویز :

- ۱- بابەك ئەحمەدى ، پىكھاتەى دەق ، كتیبى (۱) ، ل ۵۴ .
- ۲- ھەر ئەو سەرچاوەیە ، ل ۵۵ .
- ۳- دەقى ديوانى نالى ، لەگەل ھەرھەنگۆكى وشەكان ، انتشاراتى كوردستان ، ل ۴۸.
- ۴- رۆلان بارت ، مەرگى نووسەر ، گ سەرآب ژ ۴۲۳ – ۱۹۹۶ .
- ۵- بېروانە : محسن عارف صالح ، پراكتیزە كرنا تيؤرا دەقى د مەم و زینا خانیدا ، ل ۳۲-۳۳ .
- ۶- بېروانە : عەبدولخالق یەعقوبى ، دەنگى بلورینی دەق ، ل ۲۱۷.
- ۷- بېروانە : د.میجان الرویلی – د.سعدالبازغى ، دليل الناقد الادبى ، ط ۲ ، ص ۲۷۲-۲۷۳ .
- ۸- بېروانە : بابەك ئەحمەدى ، پىكھاتەى دەق ، كتیبى (۱) ، سەرچاوەى پيشوو ، ل ۸۷ .
- ۹- بېروانە : بېيساران حمەكریم رەمەزان ، بنەما رۆمانسیەكان لە شیعیری بېيسارانى دا ، نامەى ماستەر ، زانكۆى سەلاحەدین ، ۲۰۱۱ ، بەشى زمانى كوردى .
- ۱۰- ديوانى بېيسارانى ، كيومرث نيك رفتار ، بەرگى یەكەم ، ل ۱۱ ، ۱۲ .
- ۱۱- بېروانە : د.مارف خەزەندەدار ، ميژووى ئەدەبى كوردى ب ۲ ، ھەروەھا : بېيسارانى ، حمە كەريم رەمەزان ، بنەما رۆمانسیەكان لە شیعیری بېيسارانى دا ، نامەى ماستەر ، زانكۆى سەلاحەدین ، بەشى كوردى ۲۰۱۱ .
- ۱۲- خورشید رەشىد ئەحمەد ، رېبازى رۆمانتىكى لە ئەدەبى كوردیدا ، ل ۴۶ .
- ۱۳- ديوانى بېيسارانى ، كيومرث نيك رفتار ، بەرگى یەكەم ، ل ۱۲۷ .
- ۱۴- محمد مەلا كەريم ، ديوانى گۆران ، ل ۱۰ .

- ۱۵- بپوانه دیوانی بیسارانی ، سهرچاوهی پیشوو .
- ۱۶- ههر ئهوه سهرچاوهیه ل ۱۳۷ .
- ۱۷- بپوانه : الخیال الخلاق ، مجلة كلية الآداب، جامعة بغداد ، العدد ۳ ، ص ۱۳۷ .
- ۱۸- بپوانه : مجلة كلية الآداب، جامعة بغداد ، العدد ۲۷ ، ۱۹۸۱ ص ۳۵۳ .
- ۱۹- ههر ئهوه سهرچاوهیه ، ل ۳۶۳ .
- ۲۰- بپوانه : الرومانتیکیه ، لیلیان فیرست ، ت / عدنان خالد ۱۹۷۸ ، ل ۶۵-۷۲ .
- ۲۱- دیوانی بیسارانی ، سهرچاوهی پیشوو ، ل ۹۸ ، لیږدهدا ناماژه بهوه ئهدهین که ئهه پارچه شیعره له بهر کاریگه‌ری و چیژ و مه‌به‌سته نایابه‌که‌ی (پیږه‌میږد) ی خستوته خوولیا‌ی وه‌رگیږانی :
- نازیز وه‌نه‌وشه ، چنوو له‌گه‌ن گول
سه‌ودای دیتنی تویان که‌وته دل ... هتد
- ۲۲- دیوانی بیسارانی ، سهرچاوهی پیشوو ، ل ۱۳۷ .
- ۲۳- سهرچاوهی پیشوو ، ل ۳۹ .
- ۲۴- ههر ئهوه سهرچاوهیه ، ل ۲۳ .
- ۲۵- دیوانی بیسارانی ، کیومرث نیک رفتار، به‌رگی یه‌که‌م ، ل ۴۸ .
- ۲۶- له سهرچاوه‌که‌دا به (.....) ئهوه به‌یته نووسراوه و ناته‌واوه ، بپوانه : دیوانی بیسارانی ل ۴۸.
- ۲۷- سهرچاوهی پیشوو ل ۴۸ .
- ۲۸- دیوانی گوران ، سهرچاوهی پیشوو ل ۱۳۶ .
- ۲۹- لهون قادر هه‌ورامی،کاتیگوری جوانی و خو‌شه‌ویستی له هونراوه‌کانی بیسارانی دا(۱۶۴۳ – ۱۷۰۱ز) –
گوفاری هه‌ورامان / ژماره‌ی تایبه‌ت به پینجه‌م فیستیفالی هه‌ورامان – ماچو – ژ ۳۰ ، ل ۴۴.
- ۳۰- سهرچاوهی پیشوو ، ل ۲۲ .
- ۳۱- بپوانه سهرچاوهی پیشوو ، ل ۲۷ ، ۲۸ .

سەرچاوەکان :

بە زمانی کوردی :

١. بابەك ئەحمەدی ، پێكهاتهی دەق ، كتیپی (١) ، و.مەسعود بابائی ، چ ١ ههولێر ٢٠٠٤.
٢. بێساران حمەكریم رەمەزان ، بنەما رۆمانسیه‌كان له شیعری بێسارانى دا ، نامەى ماستەر ، زانكۆى سه‌لاحه‌دین ، ٢٠١١ ، به‌شى زمانی کوردی .
٣. ده‌قى دیوانى نالى ، له‌گه‌ڵ فه‌رهه‌نگۆكى وشه‌كان ، انتشاراتى كوردستان ، سنندج ١٣٨٥هـ.ش .
٤. دیوانى بێسارانى ، كیومرث نیک رفتار، به‌رگی یه‌كەم ، كۆکردنه‌وه و لیکۆلینه‌وه و لیکدانه‌وه ، چاپخانه‌ الادیب البغدادیه ، ١٩٨٢ .
٥. دیوانى گۆران ، محمد مه‌لا كه‌رىم ، چاپخانه‌ى كۆرى زانیارى عیراق ، به‌غداد ، ١٩٨٠.
٦. خورشید ره‌شید ئەحمەد ، ریبازى رۆمانتیكى له ئەدهبى كوردیدا ، به‌غدا ، ١٩٨٩ .
٧. رۆلان بارت ، مه‌رگی نووسەر ، گ سه‌راب ژ ٤٢٣ – ١٩٩٦ .
٨. عه‌بدولخالق یه‌عقوبى ، ده‌نگى بلورینی ده‌ق ، چاپخانه‌ى راز ، سلیمانى ٢٠٠٥ .
٩. له‌ون قادر هه‌ورامى، كاتیگۆرى جوانى و خو‌شه‌ویستى له هۆنراوه‌كانى بێسارانى دا (١٦٤٣ – ١٧٠١ز) – گۆفارى هه‌ورامان / ژماره‌ى تاییه‌ت به پینجه‌م فیستیفالى هه‌ورامان – ماچۆ – ژ ٣٠ .
١٠. د.مارف خه‌زنه‌دار ، میژووى ئەدهبى کوردی ب٢ ، ده‌زگای چاپ و بلا‌وکردنه‌وه‌ى ئاراس ، هه‌ولێر ، ٢٠٠١ .
١١. محسن عارف صالح ، پراکتیزه‌ کرنا تیۆرا ده‌قى د مەم و زینا خانیدا ، نامەى دکتۆرا ، زانکۆى ده‌ووک ، جفاتا کۆلیژا ئادابى ٢٠١٢ .

بە زمانی عەرەبى :

١. الخيال الخلاق ، مجلة كلية الآداب، جامعة بغداد ، العدد ٣ ، كانون الثاني ١٩٦١ مطبعة العاني ، بغداد.
٢. د.ميجان الرويلى – د.سعدالبازغى ، دليل الناقد الادبى ، ط ٢ ، دارالبيضاء، بيروت ٢٠٠٠ .

ملخص البحث

تحليل العناصر الشعرية في شعر بيسارانى بروى جديدة ، بيسارانى (١٦٤٣- ١٧٠١) احد شعراء الكرد المشهورين كتب قصائده باللهجة گورانية ، و جلّ قصائده نظمها على وزن السيلاب أي المقطعي ذات المقاطع العشرة ، من ناحية المضمون فان قصائده تتضمن نواحي شتى ابرزها (الاجتماعية و العرفانية و الغزل و الوصف) ، هذه الدراسة محاولة جديدة لقراءة النصوص المغلقة و بالأخص النظرة العلمانية و ذلك الخيال الابداعي الذي يحتل جانباً كبيراً في أفق الشاعر ، الخيال كعنصر مهم في المدرسة الرومانتيكية نسج بها الشاعر صورة الشعرية قبل اكثر من قرنين من ظهور الرومانتيكية ، في هذا البحث حاولنا تحليل نماذج من نتاجه الوفير و الذي هو مؤثر لرسالة الشاعر الحية و هذه النماذج تمثل معبراً باتجاه المعاصرة و قصائده كسائر شعراء الكرد بأمس الحاجة الى قراءة جديدة و تاويل لتلك الرموز التي تتضمنها .

الدراسة تتضمن مقدمه و فصلين و من ثم النتائج التي توصلت اليها الدراسة و انتهينا البحث بعرض قائمة المراجع و المصادر المعتمدة في البحث و آخر ما تضمنتها الدراسة ملخصها باللغتين العربية و الانكليزية .

Abstract

A Modern Analysis of Besarani's Poetic Elements

Besaranis (1643 – 1701) is one of the renowned Kurdish poets who wrote his poems in Goran (Hawrami) dialect .He used iambic pentameter (a ten – syllable line) and tackled various issues including love , passion , knowledge and social issues .

This research is a recent attempt to explore the less common texts the poet , especially his worldview and the inventive imagination which occupied the mind of the poet . Imagination is an important element in Romanticism , but Besarani paid much attention to it and composed tenth of elite poems two centuries before the emergence of the movement in literature .

پینگەى شیعەرى کلاسیکی کوردی له ئەدەبی رۆژە ئاتیدا

پ.ی.د. د.شاد علی محمد

زانکۆی سلیمانی

کۆلیژی زمان

بەشی کوردی

پێشەکی

تا ئێستاش کۆمەڵی پرسیار له ناوەندەکانی خۆیندن و له ناو هۆله ئەکادیمیەکانماداو له لای ئەدەب دوستانیشمان ، دەربارەى ئەو ریبازە شیعەرییەى که به زاراوەى(کۆن)و(دیڤین)و (کلاسیکی) دەناسینى و له میژووی ئەدەبى کوردیدا قوناغى شیعەرى کوردی پێش جەنگى جیهانى یەكەمى پێ جیادەکریتەوه ، دەورووژینى ، هۆى ئەمەش ، لەلایەك نا روونى و لیلی ئەو بۆچوون و تیروانینایە که تا ئێستا دەربارەى چەمكى زاراوەكە(کلاسیکی)یەو شیاوی بەکارهینانى بۆ قوناغى شیعەرى کوردی خراونەتە بەردەست و لەلایەكى ترەوه دیارى نەکردنیکى زانستانەو وردى سیماو شەقلە هونەرپەکانى شیعەرى قوناغەكە خۆیەتى ، بۆیە بە پێویستمان زانى لەم باسەماندا ئاورى لەو کیشە ئەدەبىمان بەدەینهوه ، بەو ئامانجەى زانستانە له رادەى شیاوی و نەشیاوی بەکارهینانى زاراوەى (کلاسیکی) بۆ قوناغى شیعەرى کوردی بکۆلینەوه و وردترو زانستانەتریش سیماو شەقلە هونەرپەکانى شیعەرى ئەو قوناغەى ئەدەبى کوردی دیارى بکەین

واشمان بە پەسەند زانى که له روانگەى ئاوردانەوهمان له شیعەرى کلاسیکی ئەوروپى بە گشتى و شیعەرى کلاسیکی رۆژە ئاتى یەوه بەتایبەتى بروانینە شیعەرى کلاسیکی کوردی، هەربۆیە ناونیشانى لیکۆلینەوهکەمان بەو شیۆهیه دیارى کردووه و پلانەکەشمان بەم شیۆهیه دارشتووه :

بەشى یەكەم : بە ناونیشانى (زاراوهو چەمكى کلاسیکی)یەو تیايدا و بە پێى ئامانجى لیکۆلینەوهکەمان بەدووسەرباسى جیا که بریتین له (چەمكى کلاسیکی له ئەدەبى ئەوروپیدا)و(چەمكى کلاسیکی له ئەدەبى کوردیدا) ، ئاورمان لەو بۆچوون و تیروانینە گرنگو دیارانەى نووسەران و لیکۆلەرانی ئەوروپى و کورد که دەربارەى چەمكى (کلاسیکی) خراونەتە بەردەست ، داوتەوهو بە پێى پێویست رای خۆمان دەربارەیان خستووتە روو

بەشى دووهمیش که ناونیشانەكەى (بنەماکانى قوناغى کلاسیکی)یە ، تەرخان کردووه بۆ سەرنجدان لەو قوناغە میژوویى یەى رۆژئاواو رۆژە ئاتى ئیسلامى که (ریبازى کلاسیکی)یان تیا دەرکەوتووه ، تا زانستانە رادەى جیاوازی و لەیەكچوونى زەمینەى سەرھەلدانى له ناو کۆمەلگا ئەوروپى یەكەو ئیسلامى یەكەدا دیارى بکەین

له بەشى سێ یەمیشدا که ناونیشانەكەى(شەقلە هونەرپەکانى شیعەرى کلاسیکی کوردی)یە بە ئاوردانەوهمان له و بۆچوونانەى که (گۆران)ى شاعیر دەربارەى سیماکانى شیعەرى کلاسیکی بلاوى کردووتەوه ، تیروانینى خۆمان

سەبارەت بە شەقلە ھونەرپەكەنى شيعرى كلاسيكىمان خستوووتە بەردەست ، بايەخدانىشمان لەویدا بەو باسەى (گوران) بەو ھۆپەو بوو كە تا رادەپەكى زۆر ئاراستەكەرى تىروانىنى نووسەرا نمان بوو بۆ شيعرى كلاسيكى لە كۆتاشدا ئەو ئەنجامانەمان خستوووتە بەردەست كە لىكۆلپنەو كەمان بەپپى ئامانچ و سنوورەكەى توانىووتە گەئالەيان بىكات

بەشى يەكەم : زاراوہ و چەمكى كلاسيكى:

وہك ئاشكرايە چەسپاندنى زاراوہ لە بواری لىكۆلپنەوہى رەخنەيى دا ، پپويستى يەكى گرنگە و نەك ھەر رپىگای بەردەمى رەخنەگر رۆشن دەكاتەو بەلكو دەتوانى زانستانەش ئەركەكەى بە جى بەيىنى ، لەگەل ئەوہشدا ئەوہى بەلامانەوہ زياتر گرنگە، چەمكى زاراوہكەيە نەك زاراوہكە خۆى ، چونكە بنەمايەك لەو بنەما گرنگانەى كە لىكۆلپنەوہ تىورپەكەنى زاراوہ سازى دەست نيشانى دەكەن ، بنەماى دەست پى كەردنە لە چەمكەوہ نەك لە زاراوہوہ ، بەواتايەكى تر پپويستە لە چەمكەوہ بگەين بە زاراوہكان نەك بە پپچەونەوہ (۱). ھەر لپرەوہ نەبوونى ئەم بنەمايە لە زوورپەى ئەو باس و لىكۆلپنەوانەى كە دەربارەى بە كارھينانى زاراوہى (كلاسيكى) ئەنجام دراون ، بۆ خۆى ديارترين كەم و كورپى ئەو باسانەيە (۲) ، جا بە رازى بوون بووبى لەسەر بەكارھينانەكەى ياخود بە رازى نەبوون بووبىت ، ھەر ئەمەش بووتە ھۆى ئەوہى كە تائىستا نەتوانرى بە تەواوى سيمای ئەو ريبازەى شيعرى كوردى ديارى بكرىت .

جگە لەو كەم و كورپى يە ، راستى يەكى ترى زانستى زاراوہ سازى كەلەو نووسينانەدا فەرامۆش كراوہ ئەوہيە كە واتاى زاراوہو ئەوچەمكەش كە ھەلپدەگرپت ، لەزمانىكەوہ بۆ زمانىكى تر دەگۆرپت، ئەمە لە كاتىكدا كە ئەم راستى يە بۆخۆى بنەمايەكى ترى گرنگەو ئەركى ديارى كەردنى سيمى گشتى و تايبەتى يەكانى پى ديارى دەكرى ، بە تايبەتى لە بواری ھونەرى شيعردا ، كە ئاشكرايە ھەلگرى ھەردوو سيماكەيە. لپردا نامانەوئ باسەكەمان بەرەو باسپىكى زاراوہسازى ئاراستە بكەين بەلكو ھەول دەدەين چەمكى زاراوہى كلاسيكى دەست نيشان بكەين و بگەينە ئەو ئەنجامەى كە بەكارھينانى بۆ ريبازىك و بۆ قۇناغىك لە قۇناغەكانى شيعرى كوردى نەك ھەر لەرووى زانستى يەوہ ئاسايى دەبيت، بەلكو بەھۆپەو دەتوانرى بنەپتەھونەرى يە گشتى و تايبەتى يەكانى قۇناغە ئەدەبىي يەكەشى پى ديارى بكەين .

ھەر لپرەوہ و لەسەرەتاوہ باسەكەمان بەرەو سەرنج دان لە چەمكى زاراوہى (كلاسيكى) ئەوروپى مان دەبات كە ئەگەر بەشپوہپەكى كورتىش بپت يەكالاى بكەينەوہ .

- چەمكى كلاسيكى لە ئەدەبى ئەوروپىدا:

وہك دەرگەوتووہ زاراوہى (كلاسيكى) بۆ يەكەم جار لە نووسينەكانى (ئۆلس گليس) دا بەكارھاتووہ كەنووسەرپىكى رۆمانى سەدەى دووہمى زاپنى بووہو بۆ ئەو نووسەرە بەكارى ھيناوہ كەسەر بەچينى كرىكار نەبووہ . واتە (گليس) بۆ يەكەم جار وشەى (كلاسيك)ى بۆ دەستەكەردنى نووسەران بەكارھيناوہ ، دواى ئەوہى كەبۆ دابەش كەردنى چين و توپژەكانى كۆمەلئى رۆمانى و بۆ مەبەستى باج وەرگرتن بەكار ھينرابوو ، جابەم واتا نوئپەش لايەنىكى گرنگى چەمكەكەى پىك ھينرا .

له سالی (۱۵۴۸) ز یشدا و له کتیبی (هونەری هونراوه) ی (سیبیلی) دا زاراوهی کلاسیکی بۆ دوونوسەری فەرەنسی سەدەکانی ناوەرپاست بەکارهێنراوه ، ئەمەش ئەو دەگەیهننێ که چەمکی کلاسیکی لەو کاتەدا پەيوەندی نەبوو بە سەردەمە کلاسیکی یە کۆنەکەو، واتە بە ئەدەبی (گریکی و لاتینی) یەو، بەلکو مانای پایە بلندی گەیانوووه بۆ ئەو کەسە بەکارهاتوو کەسەر بە دەستە شاعیرە ناواریکان بوو، بەم پێی یە چەمکی (کلاسیکی) وای لێهات نووسەری بلیمەت و گەورەو ئەدەبی بەرز و مەزن بگەیهنن .
دوای ئەوسەردەمە ، واتایەکی تری زاراوهی (کلاسیکی) که بەرەبەرە لەئەدەب و رەخنە ئەوروپی دا چەسپا ، (نووسەرە کۆنەکان) بوو که بوو واتای هەرە دیاری زاراوکە (۳).

دەربارەى ئەم واتایەش (رینیە ویلک) دەلێ: ((نازانم چ لیکۆلینەوویەك ئەو ریگایەى گرتەبەر تا وشەكە واتای کۆنەکانی گەیانند و وای لێ هات مانای یۆنانی و رۆمانی یەکان هەلگرێ ، هەرودها نازانم لە چ لیکۆلینەوویەكەو ئەو ریگایەى تیا گیرایە بەر که ئەدەبی کلاسیکی بە پۆلەکانی فوتابخانەو بەسەتیتەو)) (۴) .

له راستیدا زاراوێ (کلاسیک) بەم چەمکەى، واتە (نووسەرانی کۆن) لەگەڵ نووسیندا بەدی دەکرێ ، هەرودەك له نووسینیکی (پۆپ) ی سالی (۱۷۳۹) دا دەبینرێ و دەلێ: ((ئەو کەسەى کە ناوبانگی سەدەیهك دەخاینی و هەلەى لایەدی ناگریت ، ئەوا ئەو نووسەرە بە پێى یاسا کلاسیکی یە)) . هەر لە روانگەى ئەم چەمکەشەو (جۆرج سۆل) یش دەلێ : ((نێمە قەرزارباری نووسەرە گەورەکانمانین ، لە پەخشاندن بێت یان لە شیعدا بێت ، تا رادەیهکیش ئەوان کلاسیکی یەکانی نێمەن و دەبی لەو بنەرەتانەو دەست پێ بکەین که ئەوان چەسپاندویانە ، بەو پێیەى سازکەرو پاکژکەری زمانەکەمان بوون)) (۵) .

لەگەڵ هەموو ئەوانەشدا گرنگترین دیاردە که پەرەى بە چەمکی (کلاسیکی) دا ئەو دەمەتەقێ و گفتوگۆیە بوو که له نیوان هەردوو ریبابزی (رۆمانسی و کلاسیکی)، له ئەلمانیا، له نیوان برایی (شلیگل) هەو دەستی پێ کرد . بەم رەنگە گۆرانی وشەى کلاسیکی له زاراوێەکەو که چەشنە بەهایەکی دەگەیانند بۆ زاراوێەك کەووسفی ریبابزێکی ئەدەبی یا شیوێەك یا خود قۆناغێکی شیوازی پێ بکری ، بۆ خۆی خالێکی گەلێک گرنگ بوو له میژوو بەکارهێنانی زاراوێەکەدا .

زاراوێ ریبابزی کلاسیکی (Classicism) یش، وەك زاراوێەك له زاراوێەکانی سەدەى نۆزدە ، بۆ یەكەم جار له ئیتالیا دا له سالی (۱۸۱۸) و له ئەلمانیا دا له سالی (۱۸۲۰) دا و له فەرەنسادا له سالی (۱۸۲۲) داو له روسیا دا له سالی (۱۸۳۰) داو له ئینگلتەرە شدا له سالی (۱۸۳۶) دا سەری هەلدا . بە گشتیش ئەم زاراوێە لەو ولتانەدا ، دەست نیشانى رادەى چاکیتى و چۆنیەتى و رادەى پەيوەندی ئەدەبی بە سەدەکانی دێرینەو پێ دەکراو بۆ سێ ئەدەبی سەر بەخۆ بەکارهێنرا که ئەدەبی فەرەنسی سەدەى حەفدە و ئەدەبی ئینگلیزی کۆتایی سەدەى حەفدە و سەرەتای هەژدە و ئەدەبی ئەلمانى دوا سەلەکانى سەدەى هەژدە بوو ، ئەم سێ جۆرە ئەدەبەش نەك هەر له کەرەسەو شیوازا جیاوازییان له نیواندا هەبوو ، بەلکو له رادەو چۆنیەتى پەيوەندی کردنیشان بە سەدە دێرینەکانەو جیاوازی بوون له یەکتى .

لێردە ئەوێ که گرنگەو پێویستە سەرنجى بۆ رابکێشێ ، ئەوێە که کۆکردنەوێ ئەو سێ ئەدەبەو لەو قۆناغەدا ، له ژێر چەمکی (کلاسیکی) دا و هەست کردن بە جیاوازی و سەر بەخۆی و تاییبەتییى هەر یەکیکیان له هەمان کاتدا ، بۆ خۆی تا رادەیهك کێشەى رەسەنایەتى ریبابزەکەو له گەلیدا رازی بوون و رازی

نەبوون لەسەر بەکارهێنانی زاراوەکە لە لایان دروست کرد، هەر وەک له نووسینیکی (جفری) سالی (١٨١١) دا بەدی دەکری، که بەلایهوه کلاسیکی ئینگلیزی قوتابخانهیهکی وەرگیراو خواستراوی فەرەنسی یه .
(ئەدوارد داوون) ییش له سالی (١٨٧٨) دا دەتاییت : ((ئەو ههولانهی که دەریت بۆ ئەوهی که ئەدەبهکهمان بهروه ریازی کلاسیکی بهرن ، هیچ بنه‌مایهکی نیشتمانیان نی یه)) (٦).
ته‌نانهت شاعیر و ره‌خنه‌گریکی وهک (ئلیوت) ییش رای وا بوو که له ئەدەبی ئینگلیزی دا نه سه‌ردهمی کلاسیکی و نه شاعیری کلاسیکی نه‌بووه (٧).

له‌گه‌ڵ هه‌موو ئەو راو بۆچونانه‌شدا ، له‌م سه‌رده‌مه‌دا ، زاراوه‌ی (کلاسیکی) یا (کلاسیکی نوێ) له‌ کاتی باسکردنی ئەدەبیکی وهک ئەدەبی ئینگلیزی سه‌ده‌ی هه‌ژده‌دا به‌کارده‌هێنری ، ئەمه‌ش له‌ کاتیکدا که زاراوه‌ی کلاسیکی دوو سه‌د سالیکی له‌مه‌وبه‌ر به‌ده‌گه‌من به‌کارهاتوو و شاعیره ئینگلیزه‌کان خۆیان به‌کلاسیکی یان کلاسیکی نوێ ناو نه‌بردوووه ، به‌لکو زیاتر باسیان له‌ لاسایی کردنه‌وه‌ی پیشینان یاخود په‌په‌وه‌ی کردنی ده‌ستور کردوووه .

بەم رەنگه‌ وشه‌ی کلاسیکی له‌ میژووی ئەده‌ب و ره‌خنه‌ی ئەوروپی دا بووبه‌ زاراوه‌یه‌ک بۆ ئەو ریبازه‌ ئەدەبی یه‌ی که هه‌لگری چه‌مکه‌ دیاره‌کانی زاراوه‌که‌ بووه ، هه‌ر له‌ ئەدەبی به‌رزو نه‌مرو لاسایی کردنه‌وه‌ی پیشینانه‌وه‌ بیگره‌ تا ئەو واتا تاییه‌تی و گشتی یانه‌ش که هه‌ر میلیله‌ته‌و به‌ پێی سیمای تاییه‌تی و گشتی ئەدەبه‌که‌ی پێی به‌خشیوه‌.

- چه‌مکی کلاسیکی له‌ ئەدەبی کوردیدا :

یه‌کێ له‌و ریگایانه‌ی که بۆ لیکۆلینه‌وه‌ی میژووی ئەدەبی کوردی خراوته‌به‌رده‌ست ، ریگای دابه‌ش کردنی ئەدەبی کوردی یه‌ به‌سه‌ر چه‌ند ریبازیکی ئەدەبی دا که (کلاسیکی و رۆمانتیکی و ریالیزی) ، ئەمه‌ جگه‌ له‌وه‌ی که کۆمه‌ڵی لیکۆلینه‌وه‌ دهرباره‌ی ئەو ریبازانه‌ ئەنجام دراوون به‌ تاییه‌تی هه‌ردوو ریبازه‌ رۆمانتیکی و ریالیزی‌یه‌که‌ (٨) ، هه‌رچی ریبازه‌ کلاسیکی یه‌که‌شه‌ ئەوا هیشتا وهک پێویست و به‌ته‌واوی یه‌کالا نه‌کراوته‌وه‌ چونکه‌ نووسه‌رانی کورد پێش هه‌موو شتی که‌باسیان له‌ به‌کارهێنانی زاراوه‌ی کلاسیکی کردبێ و ویستبێتیان بۆ قۆناغی شیعری کوردی به‌کاری به‌ینن ، ته‌نها له‌ راونگه‌ی ریبازه‌ کلاسیکی‌یه‌ ئەوروپی یه‌که‌وه‌ مامه‌له‌یان له‌گه‌ڵدا کردوووه و هه‌ولیان نه‌داوه‌ چه‌مکه‌ گشتی و جیهانی یه‌که‌ی ئەو ریبازه‌ له‌ ئەدەبی کوردی دا دیاری بکه‌ن ، ئەمه‌ش بۆته‌ هۆی ئەوه‌ی که کیشه‌ی رازی بوون و رازی نەبوون له‌سەر به‌کارهێنانی زاراوه‌که‌ له‌لایه‌ک و دهرنه‌خستنی سیمای گشتی و تاییه‌تی یه‌کانی ئەو قۆناغه‌ی شیعری کوردی له‌لایه‌کی تره‌وه ، وهک دوو کیشه‌ی گرنگ بمی‌ننه‌وه‌ و رای زانستانه‌یان دهرباره‌ نه‌دریت .

دیارتیرین نووسه‌رمان که رای له‌گه‌ڵ به‌کارهێنانی زاراوه‌ی کلاسیکی دا نه‌بووه ، (دکتۆر کامل البصیر) بوو ، هه‌ربۆیه‌ به‌ فراوانی راکانی ده‌خه‌ینه‌ به‌رده‌ست و سه‌رنجی وردیان لێ ده‌ده‌ین . هه‌لۆیستی (د. کامل) و رازی نەبوونی له‌سەر به‌کارهێنانی زاراوه‌ی کلاسیکی ، تا راده‌یه‌ک ، بریاریکی تازه‌بوو لای ، چونکه‌ له‌وه‌و پێشتر نه‌ک هه‌ر رای له‌گه‌ڵ به‌کارهێنانی دا بووه ، به‌لکو یه‌کیک بوو له‌و نووسه‌رانه‌ی که پیشیاری به‌کارهێنانی خستبووه به‌رده‌ست ، وهک دهریش ده‌که‌وئ له‌م پیشنیاره‌ی دا (د. کامل) له‌ راونگه‌یه‌کی تره‌وه‌ ده‌یروانی یه‌ مه‌سه‌له‌ی به‌کارهێنانی زاراوه‌ی کلاسیکی ، نه‌ک له‌ راونگه‌ی چه‌مکه‌یه‌وه‌ چونکه‌ له‌و کاته‌دا رای وابوو که ((ده‌بی

ریبازیکی زانستی له هه لېژاردنی زاراوهی جیهانی دا بۆ زمانه که مان بگرینه بهر ، بناغه کانی ئەم ریبازهش بهراورد کردن و هه لسه نگانندن ، که دهبی له هه موو بابه ته کانی رۆشنیری و زانیاری داو له بهر رۆشنایی یاندا دەرگای هاتنه ژووره وی زاراوهی جیهانی بۆ دوو تووی زمانه که مان بکهینه وه))، ههر له روانگهی ئەم بۆچوونه شه وه پېشنیاری به کارهینانی زاراوهی (کلاسیزم) ی دهگرد (۹).

بئ گومان ئەم تیروانینهش که دوور له چه مکی زاراوه که وه ئەنجام درابوو ، بووه هوی ئەوهی که دواي ماوهیه که رای بگۆرئ و له سه ر به کارهینانه که ی رازی نه بیټ ، به لگو پېشنیاری زاراوهی (پېشین) بکات له حیاتی زاراوهی (کلاسیکی) (۱۰) .

وهک دهرده که وی ، ئەم بۆچوونهی (د. کامل) یش ئاکامی بهراورد کردنیکی خیرای شه قلّه تایبه تی یه کانی ههر دوو ئەدهبی ئەوروپی و کوردی بووه نهک سیما گشتی یه کانیان ، ئەمه جگه له وهی دوور له چه مکی زاراوه که وه بریاره کانی ئەنجام داوه ، چونکه به لایه وه : ((زاراوهی کلاسیکی ئاوه لئاویکه بۆ دهربرین له هۆنراوهی شانۆگه ری تراجیدی و گو میدی ئەوروپی سازگراوه ، ئەمه له کاتیکیدا هۆنراوهی کوردی ئەو چه شنه ئەدهبهی تیا به دی ناکرئ)) (۱۱) لێره دا و بۆ وه لام دانه وهی ئەم تیروانینهی (د. کامل) ، پشت به بۆچوونیکی خوی ده به ستین که به لایه وه : ((هیچ توێژه ریکی پسرۆر ناتوانئ بلئ زاراوه نیشانه یه کی بئ گیانه و ره مزیکي ئامیری یه وه هیچ ئەرکیک جگه له مانا بۆ به کارهینراوه که ی نایا به ریوه)) (۱۲) ، که واته بۆ ئەدهبی کوردیش ده کرئ له روانگهی ئەو بۆچوونه زانستی یه وه مامه له له گه ل زاراوهی (کلاسیکی) شدا دا بکه ین و بۆ شیعی کوردی ئەو قوناغه ی به کارهینین ، باجوژی شیعه که ش (لیریکی) بووبیټ و شانۆگه ری نه بووبیټ ، تیروانینیکی تری (د. کامل) له م بواره دا ئەوه یه که : ((سه رچاوه ی هۆنراوه له تیروانینی کلاسیکی یه وه ، دهروونی هه ستیاره ، دهرونیش به گویره ی فه لسه فه ی ئایدیالیزمی ئغریق ی هیژیکی په نهانی یه ، ئاده میزاد دوور له ویسته مه نی خویه وه گیرۆده یه تی و ناتوانئ خوی له که مه ندی رزگار بکات)) (۱۳) . ئەمه له کاتیکیدا ((هه ستیاره کورده کان ژبانی رۆژانه به سه رچاوه ی به ره مه کانیان ده زانن)) (۱۴).

ئەم بۆچوونهی (د. کامل) لێره دا له گه ل بۆچوونیکی تری دا ، که دهرباره ی ریبازی کلاسیکی ئەوروپی یه وه له تیروانینیکی (هاردی) شاعیره وه به ده ستی ده هینی ، یه ک ناگر نه وه ، له مه یاندا و به پېچه وانه ی بۆچوونه که ی پېشتریه وه رای وایه که : ((ره خنه گره کلاسیزمه کان بیرو رایان وایه که دروست کردنی هۆنراوه به خورپه و مه یل و ئاره زووی سه لیه یه ی وه ده ست ناهینرئ ، به لگو به توانا و فیروبوون و راهینان که ریگای زانست و زانیاری یه به ره مه ی شاکاری سه رکه وتوو ئەنجام ده درئ)) (۱۵) .

ههر به پیی ئەم بۆچوونهش بریاییکی پېچه وانه ی راکانی پېشوتتری دهرباره ی سه رچاوه ی شیعر له ئەدهبی کوردی دا ده خاته به رده ست و ده لئ : ((هۆنراوه ی کوردی له گه ل هۆنراوه ی کلاسیزمی ئەوروپی دا له مه سه له ی فیروبوون و سه لیه قه ت دا ئاسمان و ریسمان و هه ستیاره دیرینه کورده کان به زۆری بروایان به فیروبوون وهک ریگایه ک بۆ وه ده ست هینانی هۆنراوه نه بووه)) (۱۶) .

وهک دهرده که وی ئەم دوو بۆچوونه جیاوازه ی (د. کامل) بۆ خویان به رامبه ر یه ک ده وه ستن و هه رییه که ئەوی تریان ره ت ده کاته وه ، به گشتیش رای شاعیره کلاسیکی یه کانیان له م لایه نه دا که (د. کامل) پشتی پی به ستوون ، بۆخویان ههر هه مان راو بۆچوونی شاعیران و ره خنه گرانی کلاسیکی میله تانی تریش بووه ، به واتایه کی تر ج بۆ ئەدهبی جیهانی بیټ و ج بۆ ئەدهبی کوردیش بیټ ، له م لایه نه دا ده توانرئ ههر هه مان رای

(ھۆراس) ى رۇمانى بەھىننەو ە ياد كە دەلى : (ئەوئەندە پەيوەندى بەمنەو ە ھەيە بۇم ساغ نەبۇتەو ە كە ئايا خويىندىن بە بى شەنى زۇر و زەبەندى بەھەرى زگماك ياخود بەھەرى زگماك بەبى خويىندىن چ بەروبومىكيان ئەبىت ، ھەريەكەيان زۇر پىويستى بەوى تريان ھەيە و پەيمانى دۇستايەتى يەكى بەردەوامى پى ئەدات) (۱۷)، ھەر ھەمان بۇچونى (ھۆراس) ىش راستەوخۇ لاي شاعىرىكى ھاوچەرخى وەك (نازك الملائكە) ش دووبارە بەدى دەكرى ، ئەمە جگە لەو ە كە ھەردوو زاراو ە (طبع و صنعت) لە رەخنەى دىرىنى رۇژەلاتى دا بە ئاشكرا ھەستى پى دەكرى ، جا بۇيە دەكرى ئەم لايەنە بۇخۇى بىتە خالى نزيك بوونەو ە شيعرى كلاسيكى كوردى لە شيعرى كلاسيكى جىھانى ، نەك خالى لىك ترازان .

ھەر لە روانگەى ئەو تىروانىنانەو ە (د.كامل) بە پىى بنەرەتەك لە بنەرەتەكانى رىبازى كلاسيكى ئەورويى كە (عەقل) ە ، نەشياوى بەكارھىنانى زاراو ە كلاسيكى دەچەسپىنى و دەگاتە ئەو ئەنجامەى كە رەخنەگرە كلاسيكى ە ئەورويى يەكان : ((لەبەر تيشكى دا دەرھەت بە ھەستيار نادەن كە عەقل و ھۆشمەندى فەرامۇش بكنە و بەبى سنوور رىگاي ئەندىشە بگرە بەر و وىنەى ھونەرى ناماقول ساز بكنە)) ، بەلام ھەرچى شيعرى دىرىنى كوردى يە ئەو : ((لەبەرھەمى ئەندىشەى بى سنوور و خەيالى دەست كرد جمەيان دىت و بە دەگمەن لەناو شەپۇلەكانىندا دىرپىك بەرچاو دەكەوئ كە بەزمانى ئەو ھىزە نا ھۆشمەندى ە نەرازىنرابىتەو ە)) (۱۸) .

لە راستى دا و پىش ھەموو شتە بنەرەتى (عەقل) لە تىروانىنى كلاسيكى ئەورويى دا و ھەر وەك بە ئاشكرا لاي (نەرسىتۆ) و لاي (ھۆراس) ىش بەدى دەكرى ، پەيوەندى بە روداو ە ھەبوو ە ھەروەك (د.كامل) خۇى سەرنجى بۇ رادەكشى (مانىزم) : ((باو ەرو ئەقل و ھۆشمەندى ھەستيارە كە ھەست دەكات بابەتى ھۆنراو ەكەى دەش رۇژىك لە رۇزان و لە شوپىكىدا رووبدات)) (۱۹) . بۇيە بەلای ئىمەو ە كە پەيوەندى ەكەشى لەگەل ئەندىشەدا ديارى دەكرى ، دەبى باس لەو رووداوو بابەتانە بكرى كە ئەو ئەندىشە ە دەچىن ، نەك ئەو وىنە ھونەريانەى كە لە شيعرى لىرىكى دا دەبىرنىن و بنىاتنراوى ئەندىشە ەگن كە جوانى سازە . سەرەراى ھەموو ئەمانەش لە لاي كلاسيكى يە ئەورويى يەكانىش (ئەندىشە) ھىزىكى نا ھۆشمەندى نەبوو ە ، وەك (د.كامل) ھىماى بۇ دەكات ، چونكە بەلای (نەرسىتۆ) وە و كاتى دەيەوئ جياوازى نىوان شيعرو مىژوو ديارى بكات ، بە ئاشكرا ئامازە بۇ ئەو دەكات كە ئەو رووداووانەى ئەندىشە ئەنجامى دەدەن دەبى شياوونو بە پىى (زەرورەت و ئىحتىمال) سازدراين (۲۰) ، تەننەت لە قۇناغە كلاسيكى يە ئەورويى ەكەشدا دانانى فەلسەفەى (دىكارت) بە سەرەتاي رىبازى كلاسيكى و ناساندنى سەدەى حەفدە و ھەژدە بە (سەدەى ئەقل) نەبۇتە دياردەيەكى ئەوتۆى بەربلاو ، كە ھەرچى بەرھەمى ئەو قۇناغە ە لە ژىر دەسەلاتى ئەقلدا كۆبكرىتەو ە چونكە ھەر لە فەرەنسادا (دىكارت) نەيتوانى كاربكاتە سەر (لارۇ شفقو) و (مۇلېر) و (راسين) و (مەدام دى سيفىنى) ، ئەو كارتى كردنە تەنھا لەسەر فەيلەسوفەكان و لەسەر ھەندى لەو كەسانە بوو ە كە دەربارەى كلاسيكى دەدان (۲۱) .

جگە لەمانەش ، ئەو چەشنە بەراوردكردەنى نىوان شيعرى كلاسيكى ئەورويى و شيعرى كلاسيكى كوردى لە روانگەى (ئەقل) ەو ە ، بەراوردكردەنىكى نابەجى ە و ھەرگىز نابىتە بەلگەى نەشياوى زاراو ە كلاسيكى ، چونكە ئەگەر لە روانگەى بنەرەتى ئەقلىشەو ە بەراورد بكرىن ، ئەو ئەندىشە وەك رەگەزىكى كارىداھىنان و بە گوپرەى چەشنى ئەدەبى ، نابىتە تەو ەرى بەراوردەكە ، ھەرچى بنەرەتى ئەقل و ھۆشمەندىشە ، بە چەمكە گشتى يەكەى ، ئەو ھىچ كاتى شيعرى كلاسيكى كوردىمان لى ى بى بەش نەبوو ە ، چونكە ھەروەك (د. على جواد

تاھر) دەرپارەى شىعەرى كلاسكى عەرەبى بۇى دەچىت و بۇخۇى بۇ شىعەرى كلاسكى كوردىش دەست دەدات و دەلى: ((بنەماى شىعەرى لىرىكى عەرەبى سۆزە ، بەمەش پایە بەرز بوو ، چى بەو شىعەرەنە دەلىت كە ئەقلى بەسەرا زالە وەكو شىعەرەكانى (متنبى و ابو علا) ، دەلى شىعەرىكى لىرىكى يە ، باسۆزىكى بى ھىزىشى ھەبىت ((۲۲) .

ھەر بە پى ى ئەم جۆرە بەراوردگەرنەو لە روانگەى زمانى شىعەرەو (د.كامل) ھەول دەدات نەشیاوى بەكارھىنانى زاراوہى كلاسكى جارىكى تر بختە روو . بەلاى (د.كامل) ھوہ : ((رىبازى كلاسىزم لە زمانى ھەلبەستدا تا رادەيەكى زۆر رازاندەوہ بە ھونەرەكانى رەوانبىزى فەرامۆش دەكات ئەمە لەكاتىكدا زمانى ھەلبەستە دىرىنەكانمان بەو پەرى وردى يەوہ ھونەرەكانىان پەپرەوى زانستى واتا و زانستى رەوانبىزى و زانستى جوانكارى دەكەن و ھەريەكەيان خۇى بە شاسوارى ئەم مەيدانە دەزانى و ھەول دەدات كە ھەمىشە بە وشەسازى و سنەت كارى پىشەرەوى ھاو ھونەرەكانى پىت))(۲۳).

پىش ھەموو شتى لىرەدا (د.كامل) ئەوہى لە ياد دەچىت كەبەرەوردى دوو جۆرە شىعەر دەكات كە شىعەرى شانۆگەرى و شىعەرى لىرىكى يە ، جگە لەوہش رىبازەكلاسكى يە ئەورپى يەكەش بە ھىچ جۆرى ھونەرەكانى رەوانبىزى و زانستى جوانكارى يان فەرامۆش نەكردوہ ، تەنەت لە تراجىدىياكانىشياندا . ئەوہى لەم رووہوہ جىگەى گومان نى يە ئەوہى كەرەخنەگرانى رىبازى كلاسكى ئەورپى ، ھەرلە ئەرستۆ و ھۆراسەوہ بىگرە تا دەكاتە (بوالو) ى فەرەنسى بۇ خۇيان لە روانگەى جۆرەكانى ئەدەبەوہ مامەلەيان لەگەل زمانى شىعەردا كەردوہو بۇ ھەر جۆرىك لە جۆرەكانى ئەدەب ، پىشنىارى شىوازى دىارى كراويانكردوہو ، وەك ئەوہى دەبوایە لە تراجىدىيادا وشەو دەربرىنەكان شىوازىكى بەرزو بەھادارىان ببوایە ، بەلام كۆمىدىيا پىويستى بەو شىوازە بەرزە نەبووہ و وشەو دەربرىنى ئاساى و زمانىكى سادە و ساكارى ھەلپژاردوہ . ئەوہتا لەم رووہوہ (رىفارول) ى فەرەنسى كە يەكەك بوو لە پشت گىرى كەرانى كلاسكى دەلىت : ((دابەش كەردنى شىواز لە زمانەكەماندا وەك دابەش كەردنى ھاووللاتيان وایە بەسەر كۆمەل چىن دا لە رزىمىكى پاشايەتيدا ، ئەو دوو دەربرىنەى كەبۇ يەك مەبەست بەكاردەھىنرېن ، لە جىگا و مەقامىكدا ، نابنە ھاوتای يەكترى و ئەو مەبەستە ناگەيەن ، بەھوى ئەم دابەش كەردنە چىنايەتى يەى شىوازىشەوہ چىزى دروست دەتوانى رىگەى خۇى بدۆزىتەوہ))(۲۴) . بەم چەشنە گرنى دان بەزمان و شىوازى دەربرىن لە بابەتتىكى وەك تراجىدىيادا ، بۇ خۇى دەستور و ياسايەكى چەسپاوى ئەو رىبازە بووہ و كار گەشىتۆتە رادەيەك كە ((شىوازە رەوانبىزى يەكان بەھوى زۆرى بەكارھىنانىانەوہ بسوین زووربەى ئەو شىوازانەش شىوازى لاساى كاربوون و نووسەرانى كلاسكى لەھەردوو ئەدەبى يۇنانى و رۇمانى يەوہ بۇيان مابووہوہ و وەك كەلەپورىكى رۇشنىرى پەنايان بۇ دەبرد ، ھەرەك ئەوہى پەنابەرنە بەر كۆمەل وشە لە فەرەنگىكى كۇندا))(۲۵) . لىرەدا تەنھا ئەو بارى سەرنجە دەخەينە بەردەست كەبەئاسانى دەتوانىن ھەمان دياردەش لە شىعەرى كلاسكى كوردىشدا بەدى بكەين و ئەوہ بسەلمىن كە شىوازە رەوانبىزىيەكانى شىعەرى كلاسكى رۆژھەلات بەگشتى وشىعەرى كلاسكى كوردى بەتايبەتى ، بە بەھەمان دەستور و رىبازە كلاسكى يەكەى ئەوروپا ، بووونە دياردەيەكى لاساى كارو كەلەپورىكى رۇشنىرى بۇ شاعىران و بەردەوام لەو كەلەپورەوہ وینە ھونەرەكانىان ھەلدەھىنجا ، بۇیە دەكرى وەك دياردەيەكى لىك نزيك بوونەوہ تى برونرى نەك وەك لايەنى لىك دابران .

هەك وتمان (د.كامل) دیارترین نووسەرمان بوووە كه رای له‌گەڵ بە‌كارهێنانی زاراوه‌ی کلاسیکی دا نه‌بووه و به‌لایه‌وه شه‌قله‌ گشتی و تاییه‌تی یه‌كانی شیعری کلاسیکی کوردی و ریبازی کلاسیکی نه‌وورویی گه‌ڵی لێك جیاوازی و ناتوانی یه‌ك بخرین ، له‌گه‌ڵ ئەم رایه‌شدا گه‌ڵی نووسه‌رو لێكۆله‌ری كورد راسته‌وخۆ زاراوه‌ی کلاسیکی یان به‌كارهێناوه‌وه‌ك ریباز مامه‌له‌یان له‌گه‌ڵدا كرده‌وه ، له‌گه‌ڵ ئەوه‌شدا ئەو مه‌ودایه‌یان له‌بهرده‌می خویاندا نه‌كرده‌وه‌وه‌ تا به‌ته‌واوی سیمماو شه‌قله‌كانی شیعری کلاسیکی کوردی بخه‌نه‌ به‌رده‌ست ، چونكه تیروانینه‌كانیان له‌زۆر لایه‌ندا سه‌رپێ یی بووه و زانستانه‌ ئه‌نجام نه‌دراوه . ئاكامی ئەمه‌ش ، له‌لایه‌ك ئەوه‌ بووه كه بنه‌ره‌تی زانستانه‌ له‌پیشنیا‌ركردنی به‌كارهێنانی زاراوه‌ی کلاسیکی دابمائی و نه‌گه‌نه‌ ئه‌نجام ، له‌لایه‌كی تره‌وه‌ پرسیا‌ركردن له‌ بنه‌ما‌كانی ریبازی کلاسیکی کوردی هه‌ر له‌ئارا‌دا بمینیتیه‌وه‌، ئەمه‌ش به‌ناشكرا له‌و دیداره‌دا به‌دی ده‌كری كه‌كاتی خۆی بو‌ شیعری کلاسیکی کوردی ئاماده‌ كراو ژماره‌یه‌ك باس و لێكۆلینه‌وه‌ی تیا‌دا پێشكه‌ش كرا ، له‌ویدا (محمدی مه‌لا كه‌ریم) پێشنیا‌ری ئەوه‌ ده‌كات كه لێكۆلینه‌وه‌ له‌ شیعری کلاسیکی کوردی پېووستی به‌وه هه‌یه‌ كه‌بزانی‌ن مواسه‌فاتی لای ئی‌مه‌ چۆنه‌وه‌ ئەم مواسه‌فاتانه‌ له‌ شیعری كیدا یه‌ته‌دی و له‌ هی كی دا نایه‌ته‌دی . (كامه‌ران)ی شاعریش رای وابوو كه تانیستا به‌ته‌واوی ده‌ست نیشانی ئەوه‌ نه‌كراوه‌كه سفه‌ته‌كانی کلاسیکی بده‌ین به‌كام ده‌ق . ته‌نانه‌ت (د.كامل) یش رای وابوو كه دیداره‌كه‌ له‌و جۆره‌باسانه‌ی تیدا نه‌بووه كه تاییه‌تی یه‌كانی شیعری کلاسیکی کوردی شی بکاته‌وه . له‌گه‌ڵ ئەوه‌شدا ، به‌كی له‌و لێكۆلینه‌وانه‌ی كه‌له‌و دیداره‌دا سه‌رنج راده‌كیشی ، لێكۆلینه‌وه‌كه‌ی (كه‌مال می‌راوده‌لی) یه‌ چونكه هه‌ول ده‌دات له‌ روانگه‌ی هه‌ندئ له‌ چه‌مكه‌ دیاره‌كانی کلاسیکی یه‌وه سیمماو تاییه‌تی هۆنراوه‌ی کلاسیکی کوردی ده‌ست نیشان بکات ، به‌لام له‌گه‌ڵ ئەوه‌شدا هه‌ندئ له‌ سه‌رنجه‌كانی وای له‌ لێكۆلینه‌وه‌كه‌ كرده‌وه كه نه‌توانی به‌ته‌واوی شه‌قله‌ دیاره‌كانی هۆنراوه‌ی کلاسیکی بخاته به‌رده‌ست به‌تاییه‌تی دوا سه‌رنجی كه‌ ده‌لی : ((له‌ شیعری کلاسیکی دا نامۆبی یه‌ك له‌ نیوان مرؤف و كاره‌كه‌یدا دروست ده‌بی‌ت ، كاره‌كه‌ شوپن په‌نجه‌ی هونه‌رمه‌نده‌كه‌ هه‌لده‌گری‌ت ، زیره‌کی ئەو نیشان ده‌دات ، به‌لام خۆی وه‌ك مرؤف ساغ ناچیته‌ ناو كاره‌كه‌یه‌وه ، هه‌ست و سۆزی گه‌رم و گورو راسته‌قینه‌ی مرؤفایه‌تی به‌سه‌ر ڤوو‌یا ره‌نگ ناده‌نه‌وه)) .(٢٦)

ئهم تیبینی یه‌ی (كه‌مال می‌راوده‌لی) ئه‌گه‌ر گشتیش بی‌ت ، ئەوا له‌ جی‌گای خۆیدا نی یه‌و ئەوه‌ ده‌رده‌خه‌ن كه‌به‌ته‌واوی ناتوانی شه‌قله‌ گشتی و تاییه‌تی یه‌كانی شیعری کلاسیکی کوردی دیاری بکات ، چونكه شیعری ڤه‌سه‌ن هیچ كاتی به‌ خاوه‌نه‌كه‌ی نامۆ نابیت و له‌هه‌ست و سۆزی راسته‌قینه‌ی مرؤفایه‌تیش بی به‌ش نابیت ،جا با ئەو هه‌ست و سوزه‌ش ته‌نها جوانی بی‌ت ، ئەمه‌ جگه‌ له‌وه‌ی كه‌ کلاسیکی بو‌خۆی چ لای ئی‌مه‌ بووبیت یاخود لای نه‌وورویی یه‌كان و می‌للته‌انی تر بووبیت هه‌لگری به‌ها مرؤفایه‌تی یه‌كان و ئەو هه‌ست و تیروانینه‌ مرؤفایه‌تی یانه‌ بوونه‌ته‌ بنه‌رته‌یک له‌ بنه‌رته‌ گرنه‌گه‌كانی (٢٧)، ته‌نانه‌ت خاسیه‌تیکی هه‌ره‌ دیاری ریبازه‌ کلاسیکی یه‌ نه‌وورویی یه‌كه‌ ، خاسیه‌تی گه‌رانه‌ به‌دوای راستی یه‌كانی ده‌روونی مرؤفایه‌تی دا و به‌لاشیا‌نه‌وه‌ ئەو راستیا‌نه‌ بو‌خۆیان هه‌لئینجراوی تاقی‌كردنه‌وه‌ خودی و كه‌سی یه‌كانی شاعیرن ، وه‌ك ئەوه‌ی شكست هینانی (مۆلیر) له‌ ژبانی خیزانی دا بووه‌ هۆی ئەوه‌ی كه‌ سه‌رکه‌وتوانه‌ باس له‌ پیاوی هه‌لخه‌له‌تیا‌راو بکات و زۆری ئافه‌ره‌ته‌كانی ژبانی (راسین) یش وای لی كرده‌وه كه‌ قوئتر باس له‌ خۆشه‌ویستی و دل‌داری بکات (٢٨) ، ئەمه‌ سه‌ربای ئەوه‌ی كه‌ ئەم دوا بو‌چوونه‌ی (كه‌مال می‌راوده‌لی) كاتی ده‌خړیته‌ به‌ر ده‌ست كه‌ خۆی باش ئەوه‌ ده‌زانیت كه‌ سنه‌تکاری نه‌یتوانیوه‌ : ((ریگا له‌وه‌ بگری كه‌ جارجاره‌ شاعیر تووشی تاقی‌كردنه‌وه‌یه‌کی خۆیی به‌هیز بی‌ت

و بە راست گۆیی و دلسۆزی یەووە ئەو تاقیکردنەوویە دەربرێ ، بە جۆریک کەرەگەزی موعانات بەسەر رەگەزی سەنعەتکاری دا زال بێت و ھۆنراوەکە توانای ئەووی ھەبێت خۆیندەوار بەھێژنیت، نمونە ی ئەو جۆرە شیعرا نەمان لە ئەدەبیاتی کوردی دا گەلیک زۆرن کە ھەستی راستگۆیی و سۆزی ئینسانی قولیان تیا بەدی دەکریت (((۲۹) . بێگومان ئەم دوو تیروانینە جیاوازی (کەمال میراودەلی) ئەنجامی تیروانینیکی دوولایەنی یە لە بنیاتی شیعەر ، ئەگینا بۆ دەبێت بوونی موعانات رەگەزی سەنعەتکاری کز بکات و زال بێت بەسەری دا ئەوسا بە راستگۆ دابنرێ و بەمەش خۆینەر بەھێژنێ ، ئەووی کە ئاشکرایە ئەوویە کە شیعری رەسەن تۆوی لە دایک بوونەکە تاقیکردنەووی شاعیرە ، ھەرۆک ئەو تاقیکردنەوویەو ئەو سۆز ش کەبەرپای دەکات بە وینە ی ھونەری گونجاو دەرەبەرپێ کە بۆ خۆیان زمانی ئەندیشە ی شاعیرن . شیعری کلاسیکی کوردیشمان لەم لایەنەدا و ھەرۆک (کەمال میراودەلی)خۆی دەئیت ، گەلی زۆرن ، کەواتە دەبێت وەک چەمکی کلاسیکی مامەلە ی لەگەڵدا بکەین و وەک سیمایەک لە سیمای گشتی یەکانی تی ی پروانین کە دەتوانی ببەستیتەووە بە ریبازە کلاسیکی یە جیھانی یەکەووە .

وەک ئاشکرایە بەکارھێنانی زاراوی کلاسیکی لە ئەدەبی کوردی دا ، بۆ قۇناغیک لە قۇناغەکانی شیعری ھونەری بوو ، ئەو قۇناغەش ھەر لەسەرەتای ئەدەبی نووسراوی کوردی یەووە دەست پێ دەکات تادەوورویەری جەنگی جیھانی یەکەم ، بەم پێیە زاراوەکە بۆ کۆنترین ریبازو قۇناغ لە ئەدەبی کوردی دا بەکارھێنراوە و بەرھەمی ئەو قۇناغەش شیعەر بوو نەک پەخشان .

دیارتین کیشەش کە دەربارە ی ئەم دیاری کردنە لە ئارادا بووبیت ، کیشە ی سەردەمە میژوویی یەکەبەتی ، ئەم کیشەبەش بۆخۆی ئەنجامی ئەو تیروانینە بوو کە ھەندێ شاعیری کورد لەو قۇناغە میژوویی یەدا ھەلگری کۆمەلی شەقلی تایبەتی بوون کە جیا بوو لەو شەقلانە ی کە لە شیعری شاعیرانی تری ئەو قۇناغەدا بەدی کراوە ، ھەرۆک (لوسی پۆل مارگریت) و (کامەران بەدرخان) بۆی چوون و رایان وابوو کە : ((بە دەرکەوتنی مراد خان لە سەدە ی ھەژدەدا دەوری کلاسیکی لە ھۆنراوی کوردی دا کۆتایی دیت ، ھەرۆھا حاجی قادر و شیخ رەزاو ژمارەبەکی زۆری تری شاعیرانی سەدە ی نۆزدە شیوازی رۆمانیکی و رەمزبان سەر لەنوی (خستە روو)) (۲۰) .

بێگومان ئەم بۆچوونە جیاوازانەش کەدەرەبارە ی سەردەم و قۇناغی کلاسیکی دەخریتە روو گەلی ئاسایی یەو نابنە مایە ی رەتکردنەووی ریبازەکە خۆی . ئەم جۆرە کیشەبە لە ئەدەبی ئەوورویی و لە ریبازە کلاسیکی یە کەیاندا بە ئاشکرا بە دی دەکریت ، ئەووەتا ئەلمانەکان تانیستاش شەش نووسەری خۆیان ھەر بە کلاسیکی ناو دەبەن کە ئەوانیش (گلوپشتۆک ، لسنخ ، فیلاندا ، ھیردەر ، گۆتە ، شیلەر) ن ، لە کاتی کدا کە جیاوازی یەکی تەواو ئاشکراش لە نیوانیاندا بەدی دەکرێ ، چونکە دووانیان کە (گلوپشتۆک و ھیردەر) ن زیاتر لە رۆمانتیکەکان نزیك دەبنەووە ، نەک ھەر ئەوئەندە بەلگۆ چ (ھیردەر) بووبیت چ ئەوانە ی تر بووبن کە شیعەرەکانیان بە سەرەتای رۆمانتیککی دادەنرین ، ھیشتا ھەر بە کلاسیکی ناویان بردوون و لە سنووروو چوارچێوە ی ریبازە کلاسیکی یەکە دەریان نەھیناون .

جا بۆ ئەدەبی کوردیش بوونی کۆمەلە بەرھەمیکی شیعیری کە ھەلگری ھەندێ سیمای تایبەتی بن ، نابنە ھۆی ئەووی کە شاعیرەکەو سەردەمی بەرھەمەکە ی لە سنووروو چوار چێوە ی ریبازەکە دەرھینن ، بەلگۆ وەک تایبەتی یەک لە تایبەتی یەکانی ئەو شاعیرە خۆی و لەناو چوار چێوە ی تایبەتی یەکانی کلاسیکی کوردی دا

كە بەشېك بوو له شيعرى كلاسيكى رۇژھەلاتى تى دەروانىن ، بەمەش زياتر دەتوانىن سىما گشتى و شەقلە تايبەتى يەكانى ئەو رىبازە و شيعرى شاعىرانى سەر بەو رىبازە ديارى بكەين .

كۆنترىن لىكۆلئىنەو كە زاراوى كلاسيكى بۇ رىبازىك له رىبازەكانى ھۆنراوى كوردى بەكارھىنايىت و لەبەر دەستماندا بىت ، لىكۆلئىنەو ھەيەكە له سالى (۱۹۳۴) دا بە ناوى (پ...ەو) بلاو كراووتەو (۳۲) . لەو لىكۆلئىنەو ھەيەدا نووسەر دوو جۆر بەرھەمى ئەدەبى ديارى دەكات ، جۆرىكيان بە ئەدەبى عەوام ناودەبات و دەلئىت : ((ئەدەبىياتى ئەم تەبەقەيە تەنيا عىبارەت نەبوو له (بەيت نووسى) ، زۆر غەزەل و مەنزومەى دلدارى ، سەرخۆشى و سائىرەشيان ھەيە ، لەم مەيدانەدا لەسەرەتاي عەسرى نۆزدەمىن دا بەعزى شاعىرى مەوزوون و رەوانيان تيا ھەلگەوتوو كە ئەكسەرى شەرەكانيان بە لەبەر كردن بۇ ئىمە ماووتەو ، ئەحمەد ئاغاي دەربەند فەقەرە، وەلى دىوانە ، عەولاي حەسەن ، لەم رىگايەدا زۆر شتى جوانيان بە جى ھىشتوو)) . جگە لەو شاعىرانەى كەسەر بەو چەشنە ئەدەبىيان دادەنئىت ، ئەم نووسەرە ، مەولەويش دەخاتە رىزيان و دەربارەى دەلئىت : ((لە ناوەرەستى عەسرى نۆزدەمىن دا شاعىرىكى گەورەى كورد (مەلا عبدالرحيم مەولەوى) ئەم تەرزى شيعرى ژياندۆتەو ، بەلەھجەى ھەورامى لەم تەرزە گەلئى شيعرى جوانى نووسى ، ئەم شاعىرە كوردە پەتى يە حسيات و خەيالائى ئەو ھەندە بەرز و وردە ئىنسان بى ئىختيار ئەلئى ، پيش وەختى خۆى كەوتوو ، لە موحىتېكدا ھەلگەوتوو كە بە نىسبەت ئەو ھەو ھەست و تەنگ بوو)) . لىرەدا ئەو ھەوى سەرنج رادەكيشى ، تىروانىنى ئەو نووسەرەيە كە دەربارەى (مەولەوى) دەيخاتە بەردەست و بۆخۆى تىروانىنيكە و لە سنووروو چوارچىوہى ئەو چەشنە ئەدەبەدا ئەنجام دراو كەبۆى ديارى كوردوو بە ئەدەبى (عەوام) ناوى دەبات ، لەگەل ئەو ھەشدا بەلایەو پيش وەختى خۆى كەوتوو ، ھەر ئەم تىروانىنەشە كە لە لىكۆلئىنەو ھەوى نووسەرەنى دواتردا بەدى دەگرئىت و ھەندىكيان لە رۆمانتيكى نزيك دەخەنەو .

جۆرەكەى تى ئەدەبى كوردى بەلای ئەم نووسەرەو ، ئەدەبى دەستەى روناكيران بوو دەربارەى دەلئى : ((پاش موددەتېك و دواى ئەو ھەى كەبەشى عەوام و خەلق بۇ خۆيان ئەدەبىياتىكى نەزمى – چەنكە مع الاسف ھەتا عەسرى بىستەمىن ئەستىرەى نەسرمان ھەركىبوو – رىك و رەوانى دامەزراند و لەو مەيدانەدا زۆر شاسوار و شاكار ھەلگەوت ، بەشى عولەماو مونەو ھەرانىش روويان كوردەو لای سەفەتەى كوردو رابووردوو خۆيان ھاتەو بىروانىندەيان خستە بەر چاو . ئەمە لە عەسرى ھەژدەمىن و نۆزدەمىن دا بوو ئىدارەى حكومەتى بابان بۇ ئەم بوژاندەو ھەى سەفەتەى كوردە تەئسىرىكى مومى ھەبوو ، جا ئەگەر بۇ ئەدەبىياتى كوردى دەورو ئاسارى كلاسيك قبول بگرئىت بىگومان ئاسار و شەرى ئەم چەرخە ئەدەبىياتى كلاسيكى كورد تەشكىل ئەكات)) .

وەك دەرەكەوئى نووسەر لەو لىكۆلئىنەو ھەيەدا تەنھا ئاورى لەشاعىرانى سەربە زارى گۆران و شاعىرانى كرمانجى خواروودا داووتەو ، لەگەل ئەو ھەشدا دەست نىشان كردنى سروشتى قۇناغ و رىبازى كلاسيكى لە شيعرى كوردىدا ، بەو ھەى كەبەرھەمى روناكيرانى سەردەمەكەبوو ، تىروانىنيكى زىرەكانەى وردە و لە لىكۆلئىنەو زانستى يەكانى دواتردا ھەر ھەمان تىروانىن دەخريتە بەردەست تەنانەت لە لایەن لىكۆلەرىكى وەك(د.كامل بەسیر) یشەو ، ھىندە ھەبوو كە بەلایەو : ((ئەو دياردە و سىمايانەى كە لەقۇناغىكى ئەدەبى ئەو روپى دا بەدى دەگرئى و زاراوى كلاسيكى بۇ بەكار دەھىنئى ، لە ئەدەبى كوردى دا و بەتايبەتى لە ئەدەبى دىرئىماندا بەدى ناكرى ئەو زاراو ھەيە بۇ بەكاربەھىنئى)) (۳۳) .

بیگومان هه مان راش دهرباره شیعی کلاسیکی عه ربی له لای نووسه ریکی وهك (د. محمد غنیمی هلال ایش بهدی دهگری و به لای ئه میسه وه : ((ئه و ریبازه ئه دهبی یانه ی که له ئه دهبی ئه وروپی دا بهدی دهگری له ئه دهبی کونی عه ربی دا و به و مانایانه ی که باسکراون بهرچا و ناکه ون)) (۳۴). له گه ل ئه وه شدا گه ل له ره خنه گره هاوچه ره خه کانی ئه دهبی عه ربی له پال وشه ی (کون) بو شیعی پیش سه ده ی نۆزده یان زاراوه ی (کلاسیک) به کارده هینن و ئه و قوتابخانه ئه دهبی یه ی نیوه ی دوومه ی سه ده ی نۆزده ش که به (الاحیائیه) ناوی ده بن ، زاراوه ی (کلاسیک) و (کلاسیکی نوئ) شی بو به کارده هینن و شاعرانی وهك (البارودی و حافز ابراهیم و ته نانه ت احمد شوقی) به کلاسیک و کلاسیکی نوئ ناوده بن ، ئه مه سه ر باری ئه و تیروانینه ی هه ندئ له ره خنه گرانیان که پیمان وایه زورچار رای سه ریپی و نادرست دهرباره شیعی کلاسیکی عه ربی نیوه ی دوومه ی سه ده ی نۆزده دراوه به قوتابخانه یه کی چه ق به ستوی لاسایی که ره وه شوین پی هه لگریکی نه شاره زا که خوی له چوارچیوه ی کلتوردا هیشته وه ته وه ، ناسینراوه ، به تابه ته له لایه ن نووسه رانی دیاری وهك (العقادو ته ها حسین و زکی مبارک) وه (۳۵)

هه رچی دهرباره ی (ئه دهبی فارسی) شه ئه و لای ئه وانیش و له ره خنه ی هاوچه ره خیاند ، له گه ل زاراوه ی (کون) دا زاراوه ی (کلاسیکی) ش به ربلاوانه به کارده هینن و ته نانه ت هه ندیکیان شیعی فارسی له دوو قوناغدا ده بین که (کلاسیک) و (نوئ) یه ، مه به ستیشیان له (نوئ) که ئه و ریچکه یه یه که شاعرانی وهك (نیما یوشیج و احمد شاملو) کردیانه وه ، ئه مه سه رباری ئه وه ی لای ئه مانیش ئه و تیروانینه ده بینرئ که شاعرانی (نوئ) یان ره هایانه شیعی (کلاسیکی) فارسییان ره ت کردو وه ته وه و شاعریکی وهك (مه دی اخوان ثالث) یان راشکاوانه ئه وه ی خستو وه ته بهر ده ست که ((ناشئ ناوی شیعر له سه دا نه وه د و پینجی ئه و دیوانانه بنرئ که شاعرانی وهك (عنصری و فرخی و انوری و خاقانی وهتد....)) بو یان به جئ هیشته وین)) (۳۶) ، بیگومان له ئه دهبی کوردیشماندا هه مان ره ت کردنه وه و بی به ها کردنی شیعی کلاسیکی کوردی ، له لای نووسه ریکی سه ره تای سییه کانی سه ده ی رابردو و که (سیاپوش) ه ، به روونی ده بینرئ (۳۷)

ئه م بوچوونانه و له گه لیدا پرسیارکردن له راده و چۆنیه تی بوونی قوناغ و سه رده میکی وهك ئه و قوناغه ئه دهبی یه ئه وروپی یه ی که ریبازی کلاسیکی تیادا خه ملی ، له ئه دهبی عه ربی و فارسییدا به گشتی و له ئه دهبی کوردیدا به تابه ته ی و بنه ما هونه رییه کانی قوناغ و سه رده مه که ش ، ناچارمان ده گه ن که به پی سنوو رو مه ودای باسه که ئاورئ له و قوناغه ی شیعی کوردی بدهینه وه و بنه ما گشتی یه کانی دیاری بکه ین ، به تابه ته ی ئه و بنه مایانه ی که توانیان ریبازیکی تا راده یه ک هاوشیوه ی ریبازه کلاسیکی یه ئه وروپی یه که پیک به یین.

بەشی دووهم : بنهماکانی قۆناغی کلاسیکی :

لەسەرەتای ئەم باسەدا دەبێ ئەو راستی یە بەیئینەووە یاد کە شیعری کلاسیکی کوردی، بەشیکیە لە شیعری کلاسیکی میللەتە موسلمانەکانی رۆژەلات و راستەوخۆ پەيوەندی یەکی پتەوی بە ئەدەبی میللەتە موسلمانەکانی رۆژەلاتەو هەبوو، بەتایبەتیش هەردوو ئەدەبی کلاسیکی عەرەبی و فارسی کە دیارترین ئەدەبی رۆژەلاتی بوون، چونکە ئەم راستی یە بۆخۆی، راستی یەکی ترمان دەخاتە بەدەست، ئەویش ئەوێهە کە بنەما میژوووی یەکانی سەردەمەکەو رهوشی قۆناغە میژوووی یەکە شیعری کلاسیکی ئەو دوومیللەتە و پێک هینانی ریبازیکی وەک ریبازە کلاسیکی یە ئەوروپی یەکە لەسایەیاندا دەبنە بەشیکی گرنگی بنەرەت و بنهماکانی قۆناغی ریبازە کلاسیکی یە کوردی یەکەش، کەواتە دەتوانین بڵین، کە ئەگەر ئەو بنەما ئابووری و سیاسی و کۆمەلایەتی و رۆشنیرانیە کە ریبازە کلاسیکی یە ئەوروپی یەکەیان سازاوه، دەقاو دەق و بە هەموو سوچ و لایەنەکانیانەو لە کۆمەلگای کوردەواری ئەو قۆناغەدا بەدی نەکرێ ئەوا گەلێ لەو بنەمایانە بۆ خۆیان لە کۆمەلگا ئیسلامی یە رۆژەلاتی یەکەدا، رەنگیان داووتەووتەو توانیویانە زەمینە یەکی وەک ئەو زەمینە یە پێک بەیئین کە لە ئەوروپای رۆژئاوادا ریبازی کلاسیکی لەسەر چەکەرە کرد.

دیاریشە کە دیاری کردنی ئەو زەمینە یەو لە گەلێدا دەست نیشان کردنی بنهماکانی قۆناغی کلاسیکی رۆژەلاتی، نەک هەر راستی بوونی ریبازی کلاسیکی دەرەخات، بەلکو زانستانەش دەتوانی بوونی ئەو ریبازە لە ئەدەبی عەرەبی و فارسیدا بسەلمێنێ، با هەندێ لە رەخنەگرەکانیشیان نەیان توانیوی پە یی بەرن یاخود بە مەبەست چاویان ئی پۆشیبی.

ناشکرایە کە سیمای دیارە دیارەکانی ئەو قۆناغی کە ریبازی کلاسیکی ئەوروپی تیا دا ئەنجام درا، ئاکامی ئەو گۆرپانکاری یە مەزنانە بوو کە لە (سەردەمی راپەرین) دا سەرتاپای ئەوروپای رۆژئاوای گرتبوو و هەنگاوی فراوانی بەو میللەتانە هەلئاو بە جوړی لەتاریکی سەدەکانی ناوەرستی دەرھینان کە توانیان لە هەموو لایەنەکانی ژبانی سیاسی و ئابوری و کۆمەلایەتی و رۆشنیری دا سەرکەوتنی گەورە بەدەست بەیئین. بەواتایەکی تر ئەو زەمینە یە کە ریبازی کلاسیکی ئەوروپی لەسەر چەکەرە کرد، گۆرپانکاری یە گەورەکانی (سەدەمی راپەرین) پێکی هینابوون (۲۸).

دیارترین شەقڵی ئەو زەمینە یە و سیمای قۆتاغەکەش، هەر وەک میژوونووس و رەخنەگرەکانیان دەست نیشانی دەکەن بریتی بوون لە :

بوژاندنەوێ کە لە پوورە دیرینەکە (یۆنان و رۆمان) و سوود وەرگرتنیکی راستەوخۆ ئی یان کە گەیشتبوو رادە لاسای کردنەوێان و پێک هینانی رۆشنیری یەکی دنیایی کە ناوەرۆکی میژوووی بزوتنەوێ کە بوو لایان و هەوینی پێک هینانی میرنشین یەکانیان بوو بە گیانیکی نەتەوایەتی ئەوتوو کە لە سایەیاندا زارە ناوچە یی یەکان ببنە زمانی نەتەوایەتی و لە بواردەکانی ژبانی کۆمەلایەتی و رۆشنیری ئەدەبیدا بەکار یەنرین. بیگومان ئەو سیمای شەقلانەش، بریتین لەو هیلە گشتی یانە کە هەموو میللەتانی ئەوروپای رۆژئاوا یەک دەخەن، با لە ناویانیشیاندا چەشنە جیاوازی یەکیش لە رووی چەندیتی و چۆنیەتی ئەو بنەمایانەو بەدی بکریت کە (سەردەمی راپەرین) یان سازدا (۲۹).

جا ئەگەر ئەمانە هیلە گشتی یەکانی (سەدەمی راپەرین) بن و بنەرەتە دیارەکانی ئەو زەمینە یە بن کە ریبازە کلاسیکی یەکە لەسەر بنیات نرا، ئەوا بە دنیایی یەو دەتوانین بڵین کە هەر ئەو هیلە گشتی یانە و

هەر ئەو بنەرەتانه و له پالیشیاندا ئەو دیاردانەى که له قوئانغى سەرھەڵدانە کەیدا دەوریان بینووه ، لیڕەش له رۆژھەڵاتدا بەئاسانى ھەستیان پى دەکریت و بوخویان زەمینەىەکی ھەرودک ئەو زەمینەىەى لای ئەوانى ، بو ریبازىکى نوئى ئەدەبى ئامادەکرد ، که دەتوانرئ بە کلاسیکى ناوى بەرین .

له رۆژھەڵاتدا و ھەر لەسەردەمى فەرمانرەوایی عەباسیەکانەوه ، کاتیک کەئەوروپا ھێشتا ھەر خەوالوى سەدەکانى ناوھراست بووه ، ھەموو ئەو بنەرەتانه ی که لای ئەوان چەکەرەیان بە سەردەمى راپەرین کرد ، رەنگیان بو ریزرابوو .

لەم سەردەمەدا بزوتنەوہى کتیب دانان و وەرگیران گەیشتە پلەىەکی وا که بتوانرئ زوربەى ئەو بەرھەمە شیعری و تیروانینە رەخنەىی یانەى که دەماو دەم دەگێرپرانەوه ، بنووسرینەوہو وەک کەلەپوریکى رەسەن بخرینە بەردەست شاعیران و رەخنەگرانى قوئانغەکە .

دیارتەین بەرھەمیش کەسەرەتا توانیان دەورى گرنگ بینن ، کتیبى (طبقات الشعرا) ی (ابن السلام الجمحى) و (الشعر و الشعرا) ی (ابن القتیبة الدینورى) و (نقد الشعر) ی (قدامه بن جعفر) بوون ، بە تايبەتیش کتیبەکەى (قدامه بن جعفر) که کەلەبەر تیشکی بەرھەمە دیرینەکاندا سروشت و تايبەتیهکانى شیعری عەرەبى دیارى کرد و بو یەکەمجار پیناسەىەکی ئەوتوى شیعری خستە بەردەست کەتا سەرەتای سەدەى بیستەم لەلیکۆلینەوه رەخنەىی یەکاندا بنجى داکوتابوو ، ھەمووئەمانەش بوونە مایەى ئەوہى کەئەو بەرھەمە دیرینانە ببە کەلەپوریکى رەسەن لایان و گەئى لە بنەما ھونەرى و جوانکاری یەکانى ئى ھەلبەینجن و راستەوخۆش لاسایى بکرینەوه ، ئەم پەیرەوہش لە ئەدەبى رۆژھەڵاتى دا گەئى پيش ریبازە کلاسیکى یەکەى ئەوروپا بنجى داکوتاوہ ، چونکە سەرەتاکانى ریبازى کلاسیکى لە نیوہى دووہمى سەدەى شانزە بەدواوہ و لەئەدەبى فەرەنسیدا لەو داواکاری یە بەربلاوہدا بەرجەستە کراوہ کە گرنگى بە دەستووہ کارسازى یە ھونەرى یەکان دەدا ، ئەو یاسایانەى کەلە کارە ھونەرى یە کۆنەکانەوہ بەدەست دەھینران (٤٠) . ھەر لیڕەدا دەبئ ئەو راستى یەش بخەینە بەردەست کەلەو قوئانغەدا شاعیران و رەخنەگرانى رۆژھەڵات ، پيش ئەوروپى یەکان بوخویان (ھونەرى ھۆنراوہ) ەکەى (نەرستۆ) ی یۆنانى یان لەبەر دەستدا بووہ و سوودى تەواویشیان ئى وەرگرتووہ کە بیگومان رادەى کارتێکردنەکەى لەسەر شاعیران و رەخنەگرانى ئەوروپا بەگشتى و لەسەر ریبازەکلاسیکى یە ئەوروپى یەکە بە تايبەتى ، ئاشکرایەو پیویست بە لیڈوان ناکات .

ھەر لەو قوئانغەدا و لە کاتیکدا رۆشنییری یەکی ئاینى وشک بە ھەموو لایەنەکانى ژيانى میللەتانى ئەوروپاوە ئالا بوو ، لیڕە دەمیک بوو پارسەنگى یەکی دیاریان لە نیوان ھەردوو لایەنى ژيانى ئاینى و دنیاى دا پیک ھینابوو ، بەرادەیکى وا کە ھەندئ لە میژوو نووسان (٤١) پەیان بەو راستى یە بردووہ کەھەر ئەم گرنگى دانە بە ژيان و ئەو رۆشنییریتى یە دنیاى یەى کەلە رۆژھەڵاتدا چەسپابوو ، سەرئى میللەتانى ئەوروپاشى راکیشاو کردیان بە چرایەک بو رۆشن کردنەوہى بەشیک لە تاریکایى سەدەکانى ناوھراستیان .

پەرەسەندى گیانى نەتەواپەتى و لە پالیدا سەرھەڵدانى میرنشینى سیمما نەتەوہى لەناو میللەتە موسوئمانەکانى رۆژھەڵاتیشدا ، دیسان یەکیک بوہ لە دیاردە دیارەکانى سەردەمى فەرمانرەوایی عەباسیەکان . ھەر لەو سەردەمەداو لە ناوگەلانى ئیران دا لەو چەشنە میرنشینانە دامەزراو لە سایەشیاندا زمانە نەتەواپەتى یەکانیان بوژاندوہ ، زمانى فارسى دەرى ئەمرۆش بو خوى دیاردەىەکی دیارى ئەو قوئانغەىەو بوخوى بنەرەتیکى دیارى ئەو زەمینەىە بووہ کە ئەدەبیکى نوئى لەسەر دامەزرا کە ئەدەبى فارسى بوو . (٤٢)

بهلاى رهخهگره ئه وروپى يه كانه وه ، ئه و رپردهوى بهر هوپپش چوونه گشتى يه مىلله تانى ئه وروپا كه يارمه تى بهر دهوام بوونى گيانه دنيايى يه كهى دا لايان ، بوو به هوى ئه وهى كه كۆشك و سهراو دهربارى پاشا و ميره كانيان بكه ونه شانكى (منافسه) كردنى يه كترى لهرووى كۆكردنه وهى شاعيران و هونه رمه ندان له دهورى خويان . هه ر ئه مهش ئه و بۆچوونهى لا دروست كردن كه ئه ده ب و هونه رى كلاسيكى بهر هه مى ئه و دهسته يه بوون كه له پايته خت و شاره گه و ره كاندا و له كۆشك و سهراى پاشا كاندا زياون ، ياخود هامشوكه رى ئه و شوينا نه بوون .

دهربارهى ئه و شاعىرو هونه رمه ندانه ش ، ئه و راستى يه خراوته بهرچا و كه ئه م دهسته يه ئه دبىيى گه و ره و هونه رمه ند بوون و حيا بوون له و شاعىره گه رۆكانهى سه ده كانى ناوه راست كه بو سوود وهرگرتن و جيگا خوش كردن سهريان له و كۆشك و سهرايانه داوه ، ئه مان هه موو روخسارىكى شكۆمه ندى و سه ر بلنديان تيدا ده بينراو ده يانويست ببن به مامۆستا و رابه رى فه رمانره و اكانيان ، هه رچى فه رمانره و اكانيش بوون ئه وا به چاوى شايه ر و گۆرانى بيژى كۆر گه رم كه ره وه تى يان نه ده روانين ، به لكو ريزى تايبه تيان هه بوو لايان و وهك هاوپرى و هاو رازو نه ينگرى خويان مامه له يان له گه لدا كرده وون ، به مهش پله و پايه ي كۆمه لايه تى شاعىر به رز بووه و ده وريان له زيانى بىرى و رۆشن بىرى دا گىراوه . (٤٣)

له رۆژه لاتيشدا و له پيش ئه وروپادا چ كۆشك و سهراى خه ليفه و ميره عه باسى يه كان بوو بىت و چ دهربارى مير و سهرگرده فارسه كان بوو بىت ، پيشوازي گه رميان له شاعيران كرده و كه م شاعىر و هونه رمه ندى گه و ره هه بووه كه سه رى له و كۆشك و سهرايانه نه دا ب و هاو نشينى خه ليفه و كار به ده ستان نه بووبى ، ته نانته بۆ ئه ده بى فارسى يه كه م شيعرى له دا يك بووى ئه و قۇناغه ، له كۆشك و سهراى فه رمانره و اكاندا بووه و به شيوه ي (قه سيده) بوو كه بابته تى ستايش هه وين و بنياتنه رى بووه (٤٤) .

هه ر له م بواره شدا و دهربارهى زه مينه ي چه كه ره پى كرده وى ريبازى كلاسيكى ئه وروپى ده و ترىت ، ئه ده بى كلاسيكى ئاكامى ئه و بارودۇخه هيمن و ئاسووده يى يه بووه كه پاش ماوه يه كى دوورو دريژى بى ئارامى و بى ئاسايشى بائى كي شاره به سه رياندا (٤٥) . جا ئه گه رئه مه بوخوى بۆ كلاسيكى يه ئه وروپى يه كه له بهر چا و بگىرئ ، ئه وا بۆ كلاسيكى يه رۆژه لاتى يه كه ش ده توانين بلين كه هه موو ديارده شارستانى يه ته نوئى كانى سه رده مى فه رمانره وايى عه باسى يه كان و له گه لياندا ئه و بزوتنه وه ئه ده بى و رۆشن بىرى يه كه له و قۇناغه دا سه رى هه لدا ، بۆ خويان ئاكامى هه مان بارودۇخى پر ئاسووده يى زيانيان بووه ، پاش ئه وهى كه تا سه رده مى ئه مه وى يه كانيش بنه ماكانى ئه و زيانه ئاسووده يى يه به ته واوى نه چه سپابوو .

ئه و راستى يانه ي كه خستمانه به رده ست له لايه ك و راستى دانانى شيعرى كلاسيكى كوردى به به شيك له و شيعره كلاسيكى يه رۆژه لاتى يه كه ديار ترينيان شيعرى عه ربه ي و فارسى بووه ، بۆ خويان زه مينه گشتى يه كهى چه كه ره كردنى ئه ده بى كلاسيكى كورديمان ده خه نه به رده ست ، ئه مه جگه له وهى كه گه لئ له ديارده كانى ئه و قۇناغه راسته وخۆ له سه رده مى له دا يك بوونى ئه و شيعره كلاسيكى يانه ماندا ده بينرين كه تائه مرۆ به ده ستان گه يشتوون .

ليردها ده توانين بلين ، كه ئه گه ر ميژوو به ته واوى هه موو لايه نه كانى زيانى سياسى و ئابوورى و كۆمه لايه تى و رۆشن بىرى هه رده و مير نشينى يه كهى بو تان و ئه رده لانى نه خستبىته به رده ست ئه وا بۆ مير نشينى يه كهى بابان ، له گه لئ كه مى زانياريشمان دهرباره ي ، راسته وخۆ روبه رووى گه لئ له و دياردانه ده بينه وه كه

سهرنجمان بۆ راکیشان ، هەر له پهره سه نندنی گیانی نه ته وایه تی و له سایه شیدا خه مألاندنی زمانیکی نه ده بی بۆ یه که م جارو ژیانیکی ئاسووده و هیمنی سه رده می فه رمانه وایی سلیمان پاشا و نه حمه د پاشای کوری تاده گاته نه و بزوتنه وه رۆشنیری و نه ده بی یه ش که میرنشین یه که و گه لیک له پاشاکانی بابان ده ستیا له گه لاله کردنی دا هه بووه (٤٦)، به واتایه کی روونتر نه و زه مینه یه ی که شیعه رکانی نالی و سالم و کوردی و مه حوی یان له سه ر چه که ره کرد، ناماده کراوی گه لیک له و بنه رتانه بووه که له کلاسیکی رۆژئاوایی و رۆژه لاتی یه که دا ده بینرین . بۆ گومانیشه که له باسی وادا ، تایبه تیتی نه ده بی هه ر میله تیک بۆ خوی فه رامۆش ناکری ، به لام هیج کاتی بوونی نه و تایبه تی یانه ش ناتوانن سیما گشتی یه کان دابپۆشن و هیله گشتی یه کان ون بکه ن ، که لیسه دا و بۆ نه م باسه گرنگیمان پۆ داون .

به م چه شنه ده گه یه نه نه و راستییه ی که باسکردن له جیاوازی نیوان سیماو دیارده کانی قوئانغی شیعی کلاسیکی نه وروپی و شیعی کوردی دانانی به به لگه ی نه بوونی نه و ریبازه له میژووی نه ده به که ماندا ، له لایه ن هه ندی لیکوله ره وه ، بۆ خویان باسکردنیکی نا زانسته نه و هه موو نه وراسته یانه و نه و هه موو تیروانینه ش که له پێشدا خسته مانه به رده ست فه رامۆش ده که ن ، له کاتیکیدا که ده توانن راسته وخۆ نه وه به سه لیئن که نه ک هه ر ده توانن زاروه ی کلاسیکی بۆشیعی کوردی به کاری به یئین ، به لگو به دلنایی وه ده توانری بوونی ریباژیکی نه ده بی دیاریکراو و سنووردارو خاوه ن تایبه تی که ریبازی کلاسیکی یه بخه یه نه به رده ست ، چونکه نه ک هه ر بنه رته دیاره کانی چه مکی کلاسیکی یه جیهانی یه که له و ریبازه ی شیعی کوردی دا ره نگ ده دنه وه به لگو زووربه ی نه و بنه ما دیادانه ش که چه مکه که یان پیک هیناوه ، له ژیاکی رۆشنیری و نه ده بی ئیمه و میله تانی رۆژه لاتدا به دی ده کرین .

گرنگی نه و راستیانه و نه و نه جمه ش که ده یه دن به ده سه ته وه له وه دایه که ده توانن به هویانه وه ده رگای چوونه ناو باسی سیماو شه قله هونه رییه کانی شیعی کلاسیکی کوردی زانسته نه بکه یه نه وه له و تیروانینه نازانسته نه دووری خه یه نه وه که ده رباره ی خراونه ته به رده ست

به شی سۆیه م : شه قله هونه رییه کانی شیعی کلاسیکی کوردی :

جگه له و باسو لیکۆلینه وانه ی که ده رباره ی میژووی نه ده بی کوردین و تیاپاندا وه ک کلتووریکی نه ده بی به هادار له شیعی کلاسیکی کوردی یان روانیوه ، بۆ نه وه ی به وردی سیما هونه رییه کانی دیاری بکه ن (٤٧)، کۆمه لێ باسو لیکۆلینه وه ی ره خنه یی ده بینرین که له بواری لیدوان له شیعی نوێ و به راووردکردنی له گه ل شیعی کۆنی کوردی دا سه رنجیان له شیعی کلاسیکی داوه ته وه به گشتیش له به ها هونه رییه که یان که م کردووه ته وه به مه به ستی بی نرخ کردنی نازانسته نه هه ندی له سیماو شه قله کانیان دیاری کردووه ، یه کی له و لیکۆلینه وانه ش که تا راده یه ک ، وردتر نه و نه رکه ی به دی هیناوه شوین پۆ هه لگریشی زوربووه ، باسیکی (گۆران) ی شاعیره که به ناویشانی (کۆنی وتازه یی له هه لبه ستا) بلاوی کردووه (٤٨) و ئیمه ش لیسه دا به ناوردانه وه لی و هه لۆیسته کردن له سه ری له م خالانه ی لای خواره وه ، زانسته نه ترو وردتر هه ولی دیاری کردنی سیماو شه قله هونه رییه کانی شیعی کلاسیکی یمان ده دین .

١-سیمایه کی شیعی کلاسیکی - جگه له شیعی هه وررامی - که (گۆران) له و باسه یدا دیاری کردووه، بۆ نه وه ی را ده رباره ی ده ربیری ، به کاره یانی کیشی عه روزییه له بنیا ته ئاوازه یی یه که یدا ، که کاتی خوی و له پێشه کی

دیوانەگەیدا ئەو بۆچوونە ی دەربارەی کێشی عەرۆزی خستبوو بەر دەست و بەلایەوه کێشی برگەیی لەگەڵ تاییبەتمەندییەکانی زمانی کوردیدا دەگونجێ ئەک کێشی عەرۆزی و ئەو بۆچوونەشی ئەوەی لیکەوتەوه که کێشی عەرۆزی عەرەبییەو نامۆیە بە شیعری کوردی وله بەهای شیعری کلاسیکی کهم کردووتەوه، هەر وهک له تیروانینیکی (کاکە ی فەللاح) دا دەبینری و رای وایه که: ((موسیقای دەریاکانی عەرۆز بتهوی و نهتهوی جوهره وشکی و جوونهوهو گرمه و نالهیهکی ئەوتوی به دەمهوهیه که له کاتی بیستندا شتیکی نوی و نه بیستراوو له ناکاوت پی نابەخشیت..)) (٤٩) ، دیاره بهلای ئیমেوه ، نه بۆچوونهگهی (گۆران) بهراست دەزانین و نه تیروانینهگهی (کاکە ی فەللاح) یش به دروست و زانستانه دەبینین، چونکه نهک هەر دهقه کلاسیکیهکانمان بهلکو هەر خودی گهێ له دهقه شیعرییهکانی (گۆران) خۆی به گشتی و دهقهکانی (ئهحمەد هەردی) بهتاییبەتی که ئاوازهکانیان عەرۆزییە ، ئەو دوو رایه رەت دهکەنهوه ، ئەمه سهرباری ئەوهی ئەو چهشنه نهگوجاندنە ی که (گۆران) باسی دهکات، پهیوهنده به چۆنیەتی کێشانی سیستەمه ئاوازهیییهکهوه نهک به خودی ئاوازهکهوه که بهلای ئیمهوه ئاوازیکی هونەری ئەوتۆیە که زمانی شیعری پی چر دهگریتهوه و بههۆی هیئانی دەستهپی و هک یهکی ئاوازهیییهوه و به پشت بهستن به دوو سیستەمی ئاوازهیی که یهکیکیان فۆنەتیکییه و به هاو ژماره کردنی برگهکان له نیوه بهیتهکاندا به دی دههینری و ئەوی تریان فۆنۆلۆژییە و به هاوتەریب کردنی برگه ی وهک یهکی پیک هاتوو له کۆنسنهنت و فاول پیک دههینری ، بوار بو هیئانی یهکه ی زمانی هاوشیوه زیاتر دەرەخسی ، به پیچهوانه ی کیشه برگهیییهکه که تهنه به ژماره ی برگه بهیت بنیات دهنیت نهک به هاوشیوه کردنی دەستهپییهکان ، هەر بۆیه شاعیرانی وهک مهلای جزیری و نالی و سالم و مهحوی ... هتد روویان لهو کیشه کرد نهک کیشه برگهیییهکه ، تا بتوانن به هونەری شیعری شان بدن له شانی ئەدەبی عەرەبی و فارسی .

سیمایهکی تری شیعری کلاسیکی که (گۆران) دیاری دهکات، ئەوهیه که بهلایهوه : (یهکیتی قافیە ههلبهستی کۆنی ناچار کردوو یهکیتی بابەت {وحده الموضوع} بترنجینیتە ماوهی بهیت ..بهیت له واتادا ئەوهنده سهربهخویه که پیاو ئەتوانی بهیتهکان به ههوهسی خۆی پاش و پیش خات بی ئەوهی ههست به جیاوازییهک (بکری..)

بێگومان لهم تیروانینه ی (گۆران) دا ، ئەوه راسته که سیمایهکی دهقی شیعری کلاسیکی سهربهخویی بهیتهکان بووه له واتادا ، بهو رادهیهی که پهسەند نهبووه واتای بهیتیک له بهیتی دواتردا تهواو بکری ، بهلام ئەم پهیرهوه هونەرییه ، واته سهربهخویی واتای بهیت ، نه پهیوهندی به یهکیتی بابەتهوه ههبووه ، نه به یهکیتی و یهک پارچهیی دهقهکهشهوه ، چونکه ئەو سی لایهنه ی بنیاتی دهقی شیعری ، سی بنهمای جیاوازن وچۆنیەتی کارکردن و کار له سەر یهکتری کردنیان ، له دهقیکهوه بو دهقیکی تر دهگۆرین (٥٠) ناکری بۆ دهقی (نهمردم من) و (قوربانی توی ریگهتمه ی...) دهکی (نالی) (٥١) ، بوتری به هۆی یهکیتی بهیتهوه یهکیتی بابەت و یهکیتی دهقیان تیدا لهدهست داوه ، ئەمه سهرباری ئەوهی هەر له دهقهکانی (گۆران) خۆیدا گهێ دهق دهبینرین که یهکیتی بهیتیان بهرادهیهک تیا بهدی هاتوو که به پیش و پاش خستیان ههست به جیاوازی ناکهین ، لهگهێ ئەوهشدا یهکیتی بابەتیان له دهست نهداوه (٥٢) . بهم پییه و بهلای ئیمهوه ئەو تیروانینه گشتگیرییه گهێ نادرسته که به لایهوه شیعری کلاسیکی یهکیتی بهبات و یهکیتی دهقی تیا بهدی نههینراوه به تاییبەتی لهو دهقانهدا که جگه له جوانی چینیان ، دهربیرین بوون له موعاناتیکی خودی وکەسی یان گشتی ،

هەرچی ئەو دەقانهش بوو که ئەرکی سەرەکیان خودی جوانی خۆی بوو و خۆیان بۆخۆیان مەبەست بوون ، ئەوا سەرەخویی بەیتەکان چ لە دەربرین و چ لە واتادا ، بەو مەبەستە هونەرییە بوو که هەریەگەیان بەشیک لە جوانی دەقەگەیان پێک بهێنن ، تا وەک (مەحوی) دەلی (ببە تارێ ئامیڕیکی موسیقی و هەریەگەیان ئاوازیکی جوانی ئی هەئسی) (۵۲)

۲- جیاوازییەکی تر که (گۆران) لە نیوان شیعری کلاسیکی و شیعری نویدا دیاری دەکات، ئەوەیە که بەلایەوه: (شیعری کۆن بە پلە یەگەم بایەخ بە هەست و ئەندیشه ئەدا نەک بیر، بەلام شیعری تازە (ریالیزم) پایە یەگەم بە بیر ئەدات و بیری شیعری کۆن شەقڵی تایبەتی رژیمی دەرەبەگی پێوهیەو لە سەرێکەوه ئایدیالییە بەرامبەر بە ریالیستی شیعری تازەو لەسەرێکی ترەو زوربە ی ئەو شیعەر کۆنە خۆیییە ، لە کاتیکی زوربە ی بیری شیعری تازە لە دنیا ی بابەتی وەرئەگریت ئەگەرچی لە دەربرینا رەنگی بۆتە ی هونەری بویژ (ئەگری)

لێردا و سەرەتا تیبینی ئەو دەگەین که (گۆران) ئەو ی لە یاد چوو که شیعری کوردی چ کلاسیکییە که بێت و چ نوێ کەش (شیعری لیریکی) و بۆخۆیان شیعری خودین و بە هەر بیریکیش چەگەرەیان کردبێ لە بازە ی خودی نەچە دەرەو و هەر لە ژێر رکیفی هەست و سۆزو ئەندیشه دا دەمێنەوه ، خۆ ئەگەر رەگەزی بیرەگەش هێندە زاکرا که هەست و ئەندیشه ی تیا وشک کریت ، ئەوا لە ژێر چەمکی شیعری هەردوو قۆناغە که جیگای نابیتەوهو زیاتر بەرەو پەخشانیکی ناھونەری سەجەدار دەبریت ، وەک گەلی لە شیعەرەکانی (گۆران) خۆی که راستەوو خۆ کرانوەتە پەيامیکی سیاسی روت ، بەگشتی و وەک دەرەگەوی ، لەم بۆچوونانە ی (گۆران) دا دەنگی (گۆران) یکی سیاسی دەبیسین ، نەک شاعیریکی و لیکۆلەریکی ئەدەبی ، چونکه دەبوو ئەو ی لە یاد نەچوایە که لە دەقە جوانەکانی خۆیدا هەر لە (بۆ سالم و دەرۆیش عبدالله وشەهید و وەلامی پرس، تەنانەت لە مۆسکۆی جوان و ریگای لەنین) هەگەشی دا (۵۴)، ئەو هەست و سۆزو ئەندیشه ی بوون که تیا ئاندا دەرگیان لەسەر بیریشی کردوو تەوه ، بەلام لە (دیاری خۆی شەرو زیندانی ئەژدەھا ک و بت بتهوان و بۆسەربازی جومھووریمان و چیرۆکی برابەتی و مۆسکۆی ئەیار) دا (۵۵) ئەو بیری بوو که دەرگای هەست و ئەندیشه ی پێ داخستوووه دەقی شیعری بێ گیانیان پێ بەرھەم هێناوه .

هەرچی دەربارە ی ئەو بۆچوونەشیەتی که بیری شیعری کلاسیکی هەلگری شەقڵی تایبەتی رژیمی دەرەبەگایەتی بوو ، ئەوا ناشرایە که لەگەل ئەو ی ئەو قۆناغە ی که شیعری کلاسیکی کوردی تیا ژیاوه ، قۆناغی دەرەبەگایەتی بوو ، بەلام نەک هەر هەلگری بیری دەرەبەگایەتی نەبوون ، بەلکو بەتەواوی لە دەرەو ی بازە ی ئەو بێردا خۆیان و دەقەکانیشیان هێشتوو تەوه ، هەر بۆیە نەخۆیان شاعیری دەرباری دەرەبەگ و دەسەلاتدارەکان بوون و نە دەقەکانیشیان لە دەرباریاندا لە دایک بوو ، هەر ئەم دیاردەبەش بۆخۆی دەبیتە شەقڵی جیاکەرەوه ی شیعری کلاسیکی کوردی لە شیعری عەرەبی و فارسی ، چونکه ئەو بابەتی ستایشی دەسەلاتداران که بوو تە بابەتیکی دیاری شیعری کلاسیکی عەرەبی و فارسی نە لەرووی چەندیتییەوه و نە لەرووی چۆنیەتییەوه لە شیعری کلاسیکی کوردیدا نابینرێ (۵۶)

۳- هەر ئەو چەشنە بەستەوهیە ی شیعری کلاسیکی بە رژیمی دەرەبەگایەتییەوه (گۆران) بەرەو تێروانییکی نادروستی تر دەبات و رای وایە که: (بەها هونەریەکانی سەردەمی دەرەبەگی ، سەر دەفتەریان پالەوان پەرستی بوو، پالەوانی بابەتی شیعری سێ کوچکەکی یارو میرو پیر بوو، سەرچاوه ی بیریک که وتە و واتای پیاھەلانی

میری پێ ئەرازینرایهوه ، ئەفسانە بوو، میر لەشی هەرە ساغی چوار پەلێکی ئیفلجیش بوایه ، هەمیشە بە زوری بازوو روستەمی داستان بە سیبەری دەرگا سولهیمانی زەمان ، بە سامو شکو ئەسکەندەری ساحیب قران بوو ، جادووکاری و تەلیسمەکانی ئەفسوونیش سەرچاوەی زانیاری بوون بۆ هەلبەستی ستایشی پیر، جوانیەکانی سروشت و ژوور سروشت هەموو کە لای بوێژە دلدەرەکان ، یار بوو، ئەمیش زۆر جار پڕیشکی ئەفسوون و ئەفسانەیی ئی ئەپژا ، ئەبوو بە سەرکردەیی لەشکرێک کە برۆکانی دوو شمشیری تیژو برژانگەکانی ریزە تیری ناو تیردان و پڕچی کەمەندی لەشکری دڵان بێ و.....سیبەری زوئەفی کافرستان و خەتی تازەیی رووی نایەتی قورئان بوو...بوێژی تازە ئەو جووتە پالەوانەیی دەمیکە ناستوووە کە میر و پیریان پێ ئەلێن ، یاریشی رزگارکردوووە لەو دەربرینە بیژراوە کە بائا شوخەکەیی کردبوو بە سنگی دیوێخان هەرچی چەکی ئاغا هەبە هەمووی پیا هەلواسیبوو... لە هەلبەستی کۆنا ئەووی لە پالەوان بەجێ هینانی ئەخوارزا ، هەموو ئاوات و ئارەزووە خوییەکانی بوێژ بوو ، بەرژەوهندیەکانی خۆی بوو ، ئیستا ئارەزوو ئاواتەکانی گەل داخواری و پێویستیەکانی کۆمەڵ لە پالەوانی هەلبەست داوا ئەکری ، پالەوانی هەلبەستی تازەش تیکۆشەرە تەنانەت یاریش بە جوانیەیی دڵ چەسپو سروشتیەکەیی ئیستا یەووە هاوبەشی خەباتی پالەوانە ئەگەر راستەو خۆ خۆی نەبێ پالەوان) .

دیارە لێرەدا نەمان تۆانی ئەو تێروانینانەیی (گۆران) کورت کەینەووە ، چونکە هەموو بۆچونەکانی جیگای تێرامان و پێویستیان بە لەسەرۆستانە، هەربۆیە لەم خاڵانەیی لای خواریوەدا ، زانستانە لێیان دەدوین :

۱- دانانی (میر) بە یەکی لە پالەوانە دیارەکانی بابەتی شیعری کلاسیکی کوردی لە لایەن (گۆران) دەووە راستەو خۆ گومانی ئەووەمان لا دروست دەکات کە (گۆران) باسی لە شیعری کوردی کردبێ ، چونکە جگە لە (شیخ رەزای تالەبانی)، شاعیری کلاسیکیمان نابینین کە دەقەکانی بە پالەوانی (میر) و هاوچینەکانی و دەسەلاتداران ئاخینرابێ ، تا بووبیتە شەقڵی دیاری بەرھەمەکانی ، بەو رادەیی (گۆران) باسی دەکات و بە سمایەکی شیعری کلاسیکی کوردی دادەنێت ، لە چەند دەقی نالی و سالم و کوردی و مەحوی و مەلای جزیری و حاجی قادری کویی و دەفایی و... هتد ، (میر) بوووە ئەو پالەوانەیی کە (گۆران) باسی دەکات ؟

هەرچی دەربارەیی ئەو بۆچوونەشیەتی کە گواپە ئەووی لە میری پالەوانی شیعری کلاسیکی ئەخوارزا ئارەزووەکانی شاعیر و بەرژەوهندیەکانی بوو، ئەوا دیسان بۆ شیعری کلاسیکی کوردی تا بلایی نادروست و نازانستانەیی، چونکە لەو چەند دەقەیی شیعری کلاسیکی کوردیدا کە ستایشی میر و دەسەلاتدار کران و بۆخوێان لە ژمارەیی پەنجەکانی دەست کەمترن ، نەک هەر هەوینەکەیان بەرژەوندی شاعیر نەبوو ، بەلکو راستەو راست تۆوی دەقەکان لای دوو دەنگی دیاری شیعری کلاسیکیمان کە (نالی و سالم) ، چرۆکردوی ژبانی رۆژانەیی میرنشینی یەکە بوون ، بە هەردوو دیوی سەر بەخویی و ژێردەستەیی یەکەیدا ، هەر دوو نەرۆین ستایشی بابانی یەکان بەگشتی و عەزیزبەگی بابان بەتایبەتی لای (سالم) لە پیناوی چارەنووسی گەلەکەیدا بوو ، بویە هەر خودی (گۆران) خۆی لە دەقی (بۆسالم) هەکەیدا دەلێ: ((کەکەوتە پەنجەیی غەدر و جەور زەویی بابان.....بەقەد غەدر غەزەلت وت بەقەد جەور ئەبیات)) (۵۷) ، هەرچی ستایشەکەیی (نالی) شە بۆ سلیمان پاشا ئەحمەد پاشای بابان (۵۸) ئەوا لەو برۆیەدا نین کە نە خودی (گۆران) و نە هیچ لیکۆلەرێکی تر بە شیعریکی دەرباری پاشا ئەمیران ناوژەندی بکات و بە بەرژەوندی کەسی (نالی) یەووە گرێی بدات ، نەک بە رەوشی گەشی میرنشینی یەکەیی ئەو چەند سائە کەمەیی میرنشینی یەکەیی بابانەووە کە دوا سائەکانی فەرمان رەوایی سلیمان

پاشاو سالانی سهرتای فهردمان رهوایی نهحمهد پاشا بووه و تیايدا (نالی) به تواناو لیها تووی خوی بوو بووه سهروکی زمانهوانی میرنشینهکه و میرانی بابان دامهن گیری بوون (۵۹)

ب- دهربارهی (یار) یش که (گوران) به پالنهوانیکی تری شاعیری دلداری شاعیری کلاسیکی دادهنی ، سهرهتاو به بوچونی نیمه نهک ههر له شاعیری کوردی کلاسیکیدا به لگو له لای به شیکی زوری شاعیرانی کلاسیکی میللهته موسلمانهکانی روزهلالت ، نهگهر نه لئین لای سه رجه میان، (یار) یکی نه ندیشهیی وشاعیری بووه و ههویئیکی دهقی جوان بووه و ناماده بوویهکی نه بووی واقع بووه ، نهک خوشه ویستیکی ناماده بووی ناو ژیانی کهسی شاعیر، ههروهک لای نالی وسالم و کوردی وهفایی و مهلا وهسمان و... هتد دهبینری ، ته نانهت به لای نیمه وه خودی (حه بیبه) کهی (نالی) ناویک بووه که له داهینراوی نالی خوی بووه تا ناویکی شاعیری نوی بخته پال ناوهکانی تری (یار) شاعیری روزهلالتی که (سهلاو لیلی و شیرین و... هتد) بوون ، ههرچی لای شاعیره سوفیه کانیش بوو نهوا له گهل عشقی حه قیقیدا هاوته ری بیان کردبوو (۶۰)

ههرچی دهربارهی وینهی (یار) یشه بهو شیوهیهی که (گوران) گالته جاریانه لییان ددهوی ، دهبی نهو راستییه فهراموش نه کهین که وینهی ژن له شاعیری کلاسیکیدا بوخوی وینهی جوانکاریانهی زمانی دهق بوون و کارکردنی شاعیرانه به هونه رهکانی رهوانیژی هیناوانییه ته ناو بنیاتی دهقه وه (۶۱) ، ههربویه وه سفه کانیش بهو وینانه کراون که به لای گورانه وه بووه ته (سنگی دیوه خان) ، نه مه سه رباری نه وهی که دهبی بو شاعیری کلاسیکی وه سفی ژن و جوانی ژن له بازنهی چیژی سه رده مه که دا ببینری و به دابراو لهو وه سفانه نه بینرین که له دهره وهی شاعر ، خه لکی سه رده مه که بینونی ، دیاره لیره شداو نه گهر له روانگه یه کی کومه لایه تییه وه له شاعیری کلاسیکیمان بروانین ، نهوا نهو راستییه دیته به رده ست که ریچکهی هاتنه ناوه وهی ژن بو ناو دهقی شاعیری زیاتر ریچکه یه کی جوانی بووه نهک کومه لایه تییه ، ههربویه له جیهانی شاعیری کلاسیکیدا ، به گشتی، ژن سالارانه پیشان دراوه ، به پیچه وانهی نهو رهوش و ژیانه تالهی که له ناو کومه لگایه کی پیاوسالاریدا به سه ری بردووه

ج- پالنهوانی (پیر) یش که به لای (گوران) دهو بووه ته شه قلیکی دیاری تری شاعیری کلاسیکی ، دیسان تیروانینیکهو له جیگای خویدا نییه ، چونکه لای شاعیریکی وهک (نالی) و له فه ره نکه شاعیرییه که پیدا ته نها (۸) جاریک و به م شیوانه وشه ی (پیر) ده بینرین که: (پیری دل، پیری خه رف، پیره فتاده، پایزی پیری، سوجهی پیر، پیرم و فوتاده، پیرم وفانی پیریکی نه زان) ، له ناو نه مانه شدا وهک دیاره ته نها له (۳) شویندا بهو ده لاله تهی که (گوران) مه بهستی بووه و شیخی ته ریقه ته و مورشیدی گه یاندووه هاتوون (۶۲)، لای (سالم) یش (۷) جار وشه ی پیر هاتووه ن و لهو حهوت جار هس له (۵) شویندا به واتای مورشد به کاری هیناوان (۶۳)، ته نانهت لای دهنگیکی سوفیانهی وهک (مه حوی) یش وشه ی (پیر) ته نها (۶) جاریک به واتای رابهرو شیخی ته ریقه ته به کارهاتوون (۶۴)، به م پییه به هیج شیوهیهک (پیری) ته ریقه ته نه بووه ته نهو (پالنهوانه) ی که تایبهت بی به شاعیری کلاسیکیمان تا وهک سیمایه کی جیا که ره وه له شاعیری نوی بینری

د- سیمایه کی تری شاعیری کلاسیکی به لای (گوران) ه وه نه وه یه که: ((هه لبهستی کون به زووربه یییه کی نزیک له سه رجه م ، ههستی پیچه وانهی دهربرینه ، به رامبه ر به ژیان ، له راستیسا نهو شته ی پی نه لئین گیانی سه رده م ماوهی نه داون بتوانن به جوړیکی تر ته ماشای ژیان بکه ن)) ، بیگومان نه م چه شنه روانینهی (گوران) بو بنه مای (هه ست) ی شاعیری، که به لایه وه ههستیکی خودی دابراو بووه له ژیان ، تیروانینیکهو لهو روانگه ی (نه دهب بوژیان) دهو گه لاله بووه که ری بازه ریالیزمییه که لای دهخواست ، خو نه گهر لیره شدا لهو راستییه وه

که خۆی دەپخاته بەردەست و بەلایهوه (شاعیرانی تازه ئەوەندەدی شاعیرانی کۆن له هونەری یەك خستنی وشەو سفت چینی و تەدا وەستا نین) ، له بنەمای (هەستی شیعری) شی بروانایە ، ئەوا ئەو راستییەشی دەهاتەوه یاد که جوانی دەق له شیعری کلاسیکیدا بۆخۆی مەبەست بوو و نەکراوەتە ھۆیک بو ئامانجە سیاسی و کۆمەلایەتی و رەوشتی یەکانی شاعیر و بەو چەشنەش شاعیرانی کلاسیکی ئەدەبیاتی که بەلایهوه (تەنها بەدوای بەرژەوهندی خۆیان سوراو نەتەوه)

5- ھەر بەھەمان روانین له روانگە ی ریا لیزی یەوه بو شیعری کلاسیکی ، (گۆران) ئەندیشە ی کلاسیکیش وادەبیینی که (ھەلبەستی کۆن بالی ئەندیشە ی زۆر تیزبوو ، بەلام ئەندیشە کاتیکی نرخیکی هونەری ئەبی که نیگارکێشی ھەستە پەسەندەکانی لای سەرەوه بی ، ئەندیشە یەك پالەوانەکانی ئەسکەندەرنامە و دیوہکانی مازیندەران بەپینتی دی ، تەنیا ئەتوانی ھاوتەمەن و ھاومیشکی منال ژیرکاتەوه و ھەرگیز ناتوانی تینویتی خاوەن چیژیکی وێژەیی بشکینی و ئەم جۆرە ئەندیشانە له ریزی کەلکەلەو ئەوھام دا ئەژمیری))

لێرەدا پێش ھەر تیبینی یەك دەربارە ی ئەو بۆچونە ی (گۆران) ، ئەو پرسیارە رووبەرۆوی دەبیتەوه که ئەگەر وا بی ئەوا دەبی شیعردۆستانی قوناغە کلاسیکی یەكەو چیژی وەرگرانی ئەمرۆی شیعەرەکانی نالی و مەحوی (ھاو میشک و ھاوتەمەنی منال بووبن)....!؟

تیبینی یەكی ترمان دەربارە ی ئەو بۆچونە ی (گۆران) ئەو یە كه دانانی ئەندیشە ی کلاسیکی بە تەفسیری و ئەندیشە ی نوێ بە داھینەرانە ، بەو ی که تەنها لێچواندنی چاو بە نیرگزو بەژن بە سەروی رەوان و رومەت بە پەری گولی ئی کەوتوو تەوه ، بۆخۆی تیبینی یەكی بەرتەسکە ، چونکە ھەر لای (نالی و سالم) ، دەیان وینە ی داھینراوی ئەوتۆ دەبینرین که تاییبەتن بە خویان و تەنانەت له شیعری فارسیدا نابینرین و وەستا یانە زمانی دەقیان پێ چنیو ، وەستا یی یەكی وا که شاعیرانی نوێ وەك (گۆران) خۆی دەلی نەیان تانیو بەگەنە ئاستیان (٦٥)

بێگومان دەرک کردنی (گۆران) بەو ی زمانی دەقی کلاسیکی هونەر مەندانەترو سفت ترە ، ئەو راستی یە ی لی دەکەویتەوه که لای شاعیرانی کلاسیکی نە کێشە عەرۆزی یەكەو نە ئەو وینە شیعری یانە ی که (گۆران) بە تەفسیری ناویان دەبات نەك ھەر دەقەکانیانی بی گیان نەکردوو ، بەلکو لەگەل رەگەزەکانی تری شیعردا سیما و شەقێکی شیعریەتی ئەوتویان پی بەخشیون که کەم دەقی شیعری نوێی قوناغە کە ی (گۆران) گەشتوو تە ئاستیان ، ھەر بۆیە بەلای (گۆران) ھو شاعیرانی ھاوتەمەنی ھیندە ی کلاسیکیەکان له زماندا وەستا نین و (ھیشتا له دەوری تاقیکردنەوه تینە پەریون و له سەردەمی کیشا ئەژین که تەنانەت ئەو فەرھەنگە ی وشە ی ئی ھەلئەبژیرن بۆ بەرھەمیان ھیشتا له قالب نەمە یو ، ئەم ھۆیە دەستی زۆرە لەو دا که پشتی تازه زوو نەتوانی شوین پی پتەو کا له مەیدانی هونەرە کە ی خویا))

لێرەدا و بەلای ئیمەوه ئەو سیما لاوازی زمانی شیعری نوێی کوردی که (گۆران) ھەستی پی کردوو ناکامی ھەزاری و نەمەینی فەرھەنگی زمانی کوردی نەبوو وەك (گۆران) خۆی بۆی چوو ، بەلکو لەلایەك ئەنجامی ملکہچکردنیکی رەھایانە ی زمانی شاعر بوو بۆ بیروباوری سیاسی و مامەلەکردنیکی ناھونەریانە لەگەل دروشمی (ئەدەب بو ژیان) ، تا رادە ی بە دروشمکردنی دەقی شیعری که بنەمای (لادانی) زمانی شیعری لا سست کردبوون و له لایەکی ترەوه ، بایەخ نەدانیان بە هونەرەکانی رەوانبیزی ، بەھۆی ئەو تیروانینە نا دروستە ی که گواپە ئەو هونەرانە ، هونەری شیعری کلاسیکی و ناشی شیعری نوێ روویان تیبکا ، ئەمە له کاتیکا ھەر بەو

هونه رانه ، وینهی شیعیری که گیانی دهقی شیعیری بنیات دهنرین (۶۶) ، به لام دیاره خودی (گوران) خووی و شاعیرانی قونآغه کهی ، لهو ریچکه یه وه ههنگاویان به رهو حیهای شیعیری و تاقیکردنه وهی شیعیری ناوه که ریبازی ریالیزی بویانی رهنگ ریژکردبوو، وهک (گوران) خووی دهلی: ((له هه لبهستی تازهدا به تایبهتی له هی قوتابخانهی ریالیزی تازهدا وشه بازی و زهرکشی کردنی ئوسلووب باوی نه ماوه وه له باتی ئه وه له نگه ری بایه خ پیدان خراوته سه رناوه رووک)) ، ئه مه له کاتیکا که (گوران) پییش هه موو که سی دهبوو ئه وه بزانی که ئه گهر شیعر دهبهرداری (وشه بازی) و (زهرکشی کردنی ئوسلووب) بییت ، ئه وا له وه ده که ویت پیی بوتریت شیعر چونکه شیعر بوخوی هونه ریکی جوانکاریانهی زمانه .

بهم پی یه جاریکی تر ئه و راستی یه دپته وه به رده ست که تیروانینه کانی (گوران) لی رده دا بو شیعیری کلاسیکی کوردیمان تیروانینی لیکوله ریکه که له روانگی میتودیکی دیاری کراو که ریالیزی یه به چه مکه سوشیالیزی یه کهی ، نهک شاعیر، دهروانیته شیعیری کلاسیکیمان ، چونکه ئه گهر وهک شاعیر له دهقه کلاسیکیه کانی شیعیری کوردیشی بروانیا یه ، ههروهک چون له (فزولی) و (نیزامی) روانیوه ، ئه وا ریچکه ی به هادارکردنیانی دهگرته بهر، نهک ناشیرین کردنیان و بو ئه وانیش دهیوت (۶۷):

غزه ل غزه ل عه شقی (فزولی) و (مه جنوونی)

به دهنگی سۆز ئه خاته به سته ی مه جزوونی

تا هونه ری رۆژه ئاتی ئیسلامی

گه شه بکاو بزی دیسان (نیزامی)

هه ر لی رده وه له ئه نجامی ئه و ئاوردانه وه یه مان له و بوچوونانه ی که (گوران) وهک لیکوله ریک دهرباره ی بنیاتی دهقی کلاسیکی خستوو یه تی یه به رده ست ، ئه م تیروانینه مان لا گه لاله ده بییت:

۱- بنیاتی دهقی شیعیری کلاسیکی له سه ر (بهیت) ، وهک یه که یه کی ئاوازه یی و واتایی سه ربه خووی ئه وتو که واتای هه ری هه گه یان له خویدا ته وا و بییت و دانه به زیته بهیتی دواتر ، بوخوی دیارترین شه قلی هونه ری ریبازه که بووه ، ئه م شه قله ش به لای ئی مه وه و له رووی هونه ری یه وه ، ریگای بو ئه وه خو ش کردوو که:

۱- زمانی شیعیری چترگرپته وه و چینی به یته که له سه ر هه ردوو ئاستی هاو نشینی و جینشینی سفت تر بکری

ب- زمانی دهق به ره و شیوازی گیرانه وه ئاراسته نه کری ، که زمانی دهق به ره و ساده یی ده بات ، چونکه شاعیر سه رقال ده کات به لیکدانی ئه لقه کانی بابه ته که ی

ج- ره خساندنی ماوه و بواریکی گونجاو بو خوینهر تا چپژ له جوانی واتاکه و چینی یه که زمانیه کان وهرگری و

ریگرپیت له به رده م راپیچ کردنی خوینهر به ره و (باس) ی دهقه که ، که زنجیره ی بابه ته که ده یه پیتته ناوه وه

د- له ناوچارچیوه ی ئاوازی دهقه که دا که کی شه عه روزی یه که له گه ل قافییه ی یه گرتوودا پیکی ده هیئن و بوخویان به یته کان پیکه وه گری ددهن ، بوارله به رده م به یته کاندای ده کریته وه که هه ر یه که یان و به چینی یه که زمانیه کانیا ن ، ئاوازی ناوه وه بو خوین پیک به یئن و هه ر به و ئاوازه ش زه مینه ی چینیکی نوئ بو یه که زمانیه کان بره خسیئن .

ه- ئه و بنه ما هونه ریانه ی که بهیت زه مینه یان بو ساز ده کات ، بووه هو ی ئه وه ی که (غزه ل) و (قه سیده) بینه دوو بنیاتی دیاری شیعیری کلاسیکی بنیاتنراو به بهیتی سه ربه خو ، که کی شی عه رووزی و قافییه ی یه گرتوو ههروهک چون پیکه ی نه ری ئاوازی دیوی دهره و هیان بوون هه ربه و جو ره ش کشته کی به ستنه و هیان بن به یه که وه وه

به‌دییه‌نهرێکی هونه‌ریانه‌ی یه‌گه‌یتی ده‌قیش بن ، به‌تایبه‌تیش به‌سیسته‌مه‌یه‌گرتووێیه‌که‌ی قافییه‌ تیاپاندا که به‌ قافییه‌ی مه‌سنه‌وی به‌دی نه‌ده‌هات ، ههر ئه‌مه‌ش بوو ته‌ه‌وی ئه‌وه‌ی که شاعیرانی کلاسیکیمان روو له‌ کیشی برگه‌یی شیعری فولکلوری و قافییه‌ی مه‌سنه‌وی نه‌که‌ن ، که زیاتر بۆ داستان و چیرۆکی شیعری ده‌ستیان داوه و ئه‌رکی یه‌گه‌تی ده‌قه‌که‌ تیاپاندا بابه‌ت و شیوازی گیرانه‌وه‌که‌ بینویانه‌ نه‌که‌ قافییه‌که‌ ، ئه‌مه‌سه‌رباری ئه‌وه‌ی که چیژمه‌رگه‌کانیان ئه‌و که‌سانه‌ بوون که له‌ژێر چه‌مکی رۆشنیبری قوناغه‌که‌دا به‌(عه‌وام) ناوبراون نه‌که‌ توێژه‌ خوینده‌وارو رۆشنییره‌ شیعردوسته‌که‌ی قوناغه‌که‌ که به‌ (خه‌واص) ناوبراون و(٦٨) چیژمه‌رگری غه‌زله‌ و قه‌سیده‌ بوون .

٢- وینه‌ی شیعری کلاسیکیش بۆخۆیان سه‌رچاوه‌که‌یان ئه‌ندیشه‌یه‌که‌ که روو له‌ جیهانی شیعری خۆی ده‌کات پێش ئه‌وه‌ی روو له‌ واقع بکات ، چونکه‌ له‌و جیهانه‌وه‌ هه‌وینی جوانی ده‌ربرین و جوانی واتا به‌ده‌ست دینی تا زاخاوی توانای هونه‌ری و داهینانی پێ بدریته‌وه‌ ، جا ههر لێره‌شه‌وه‌یه‌ که دیارده‌ی لاسایی کردنه‌وه‌ ی یه‌کتر بۆخۆی بوو ته‌ دیارده‌یه‌کی ناسایی و نه‌که‌ ههر ریی داهینانی لێ نه‌گرتوون به‌لکو به‌ره‌و داهینانی ناراسته‌ کردوون ، چونکه‌ خودی پرۆسه‌ی لاسایی کردنه‌وه‌که‌ له‌ پێناو هاوشانی کردنی یه‌کتر و خۆ تێپه‌رانندن بووه له‌یه‌کتری.

ههر لێره‌وه‌ بینینی وینه‌ی له‌یه‌ک چووی بنیاتنراو به‌ هونه‌ره‌کانی ره‌وانیژی له‌ ده‌قی کلاسیکیشدا ده‌بی ناسایی ببینرین ، چونکه‌ له‌لایه‌ک پیکه‌ینراوی ئه‌و ئه‌ندیشه‌یه‌ن که وه‌ک وتمان له‌ فه‌زای جیهانی شیعری خۆیدا هه‌وینی به‌ده‌ست هی‌ناوه‌ ، له‌لایه‌کی تره‌وه‌ زاده‌ی هاوچیژی و تیروانیی سه‌رده‌مه‌که‌ بوون بۆ جوانیه‌کان ، ئه‌مه‌ سه‌رباری ئه‌وه‌ی که خودی ئه‌و وینه‌ له‌یه‌ک چووانه‌ ، ههریه‌که‌یان و له‌ چوارچیوه‌ی به‌یته‌کانیاندا و له‌گه‌ڵ وینه‌و یه‌که‌ زمانیه‌کانی ده‌ورووبه‌ریاندا ، ئه‌رکی نوێی جوانی چنینه‌و جوانی واتایان بینیه‌وه‌ گیانی جیا جیا یان به‌ جه‌سته‌ی له‌یه‌کچووی غه‌زله‌ و قه‌سیده‌ به‌خشیوه‌

به‌م ره‌نگه‌و به‌و تیروانینه‌مان بۆ بنه‌ما هونه‌ریه‌کانی شیعری کلاسیکیمان ، ئه‌و راستییه‌ دیته‌ به‌رده‌ستمان که شیعری کوردیش توانویه‌تی شوین پێی خۆی له‌ناو ئه‌ده‌بی کلاسیکی میله‌ته‌ موسلمانانه‌کانی رۆژه‌لاتیدا بکاته‌وه‌ ، به‌وراده‌یه‌ی به‌یتێکی وه‌ک ئه‌م به‌یتیه‌ی (حه‌مدی) (٦٩) یش شایه‌نی ئه‌وه‌ بێت له‌گه‌ڵ به‌یته‌که‌ی (سه‌عدی) دا به‌ ده‌روازه‌ی نه‌ته‌وه‌ یه‌گرتوووه‌کاندا هه‌لۆاسرێ(٧٠) :

به‌ری نابێ دره‌ختی باغی عالم تا هه‌موو وه‌ک یه‌ک
به‌یه‌ک سۆزو به‌یه‌ک شۆرو به‌یه‌ک دم چل به‌چل نه‌گری

ئەنجام:

لەم لیکۆلینە وەپەیدا، ئەم ئەنجامانە خۆیان دەخەنە بەردەست :

۱- پەنا بردنە بەر زاراوە ، بەتایبەتی ئەو زاراوانەى که لەبوارەکانى شارستانیەتی مەرفایەتی و میژووی گشتی بیری مەرفایەتی دا بەکار دەهێنرین ، پێویستی یەکی میژوویی گرنگە و نابێ لە یادبکریت .

لایەنیکیش لە لایەنە گرنگەکانەى ژيانى رۆشنبیریمان که ئەدەبى کوردی بەگشتی و شیعری کوردی یە بەتایبەتی ، پێویستی یەکی تەواویان بەو زاراوانە هەیهو دەبێ کارامانە هەوێ سازدانیان بۆ بدری ، چونکە ئەو زاراوانە راستەوخۆ بێر و بۆچوونە ئەدەبى و رەخنەیی یەکانمان گەڵاڵە دەکەن و کیشەى قۆناغ و شیوازە ئەدەبى یەکانمان بۆ یەگالاً دەکەنەو و زانستانەش ریگای چارەسەرکردنیان دیاری دەکەن .

زاراوەیەکیش لەو زاراوە ئەدەبى یە گرنگانەى که پێویستی یەکی میژوویی دەیهێنێتە ناووەو کیشەیهکی گرنگی ئەدەبیمان بۆ چارەسەردەکات و شیوازیك لە شیوازە ئەدەبى یەکانى کوردیمان بۆ دەدەخات، زاراوەی(کلاسیکی) یە ناساندنی ریچکەیهکی شیعری کوردی لە میژووی ئەدەبەکەماندا بە زاراوەی(کلاسیکی) و بە چەند لایەنیکی هونەری ئەوچەمکەى که لە ئەدەبى جیهایدا بەگشتی و لە ئەدەبى میللەتە موسلمانەکاندا بە تایبەتی هەلیگرتوو ، رێ نوینکەر مان دەبیت بۆ :

۱- شوین پێ کردنە وەپەیکى هونەریانەى شیوا بۆ ریچکەیهکی دیارو دەوڵەمەندی دەقی شیعری کوردی لەناو شیعری کلاسیکی جیهانى و رۆژەلاتى ئیسلامیدا ، بەو سیمای شەقلانەى لەگەڵیاندا پۆشیویەتی ، بەوانەشى که جیای دەکەنەو لێیان

ب- تیروانینیکی بەهادرانە ی هاوشیوەی تیروانینی میللەتانى تر بۆ ئەو قۆناغە ئەدەبیانەیان و بۆ ئەو دەقە شیعریانەیانە که نایان هێنە ژیر چەمکی (نۆی) ی جیگرەو (کۆن)، نەك بێ بەهاکردنیان بە زاراوەی(کۆن) ی بیزراوان (دیپرین) ی هیورکراوەی (کۆن)

ج- جیاکردنەو وەپەیکى شیعری جیا لەیکتر لە قۆناغەکانى شیعری کوردیدا که هەلگری سیمای شەقلی هونەری تایبەت بە خۆیان بوون

۲- سەرھەڵدان و چەکەرە کردنی ریبازى کلاسیکی لە شیعری کوردیدا ، دیاردەیهکی ئەدەبى سروشتى بوو ، چونکە:

۱- زەمینە و هەوینی سەرھەڵدانەکەى لە زۆر لایەنەو -لایەنى میژوویی نەبێ- هاو شیوەى ئەو زەمینە و هەوینە سیاسى و کۆمەڵایەتی و رۆشنیری و ئابووریانە بوون که ریبازى کلاسیکی ئەورووپی و رۆژەلاتى ئیسلامیان چەکەرە پێ کردوو

ب- تۆوی سەرھەڵدان و نەش و نما پێ کردنەکەى شیعری کلاسیکی ، تۆویکی بەمەبەست چێنراو بوو، بۆیە بوو ریبازى شیعری ، بە هەموو ئەو بنەما هونەریانەى که وەك هەر ریبازى شیعری و بەو چەمکەى شیعری که هەلگریەتی ، پەیرهویان دەکات

۴- دیاردەى لاسای کردنەو لە شیعری کلاسیکی کوردیدا ، که بەردەوام پێى بێ بەها کراوە ، بۆخۆی لیکەوتەیهکی هونەری بەریباز بوونەکەى بوو ، هەر وەك چۆن بە ریباز بوونی شیعری نوێی کوردی لە سیهکانى سەدەى رابردوودا لەسەردەستی (گۆران) دیاردەى لاسای کردنەو و شوین پێ هەلگریەتی یەکترى

هێنایه ئاراوه و کهم و زۆری شاعیرانی قوناغەکه لاسایی کەرەوهو شوپین پێ ههنگری (گۆران) بوون ، ئەمه سەرباری لاسایی کردنەوهی شیعری تورکی و عەرەبی و ئینگلیزی

۵- بەهای هونەری هەردەقیکی شیعری کلاسیکی له بەرزى زمانه‌کی و جوانی چینه زمانیه‌که‌یدا و له جوانی و اتاو مەبه‌ سته‌کاندا بووه ، نه‌ك له و ئه‌رکه‌ی که له روی سیاسی و کۆمه‌لایه‌تی و ره‌وشتی‌یه‌وه و اتاو مەبه‌سته‌کان گه‌یانده‌ویانه

۶- پێکهینه‌رو بنیاتنه‌ری ئەو جوانی و سفتی یه‌ی زمانی ده‌قی شیعری کلاسیکی ، که به‌ زمانی زووربه‌ی ده‌قی شیعری نوێی کوردی یه‌وه ،-هه‌ر له سهره‌تای بیسته‌کانی سه‌ده‌ی رابردوووه‌ تا هه‌فتا‌کانی هه‌مان سه‌ده - نابینری ، ئەو گێشه‌ عه‌روزی و قافییه‌ یه‌گرتوووه‌ ئەو هونەرانە‌ی ره‌وانبیزی‌بوون ، که شاعیرانی نوێخواز پشتیان تی کردن بێ ئەوه‌ی به‌ ئەلته‌رناتیفه‌ هونەریه‌کانیان که کیشی برگه‌یی و قافییه‌ی مه‌سنه‌وی و وینه‌ی ناتوریالی بوون بتوانن زمانی ده‌قه‌کانیان بگه‌ینه‌ ناستی سفتی و جوانی ده‌قی کلاسیکی

په‌راویزه‌کان :

- ۱- بڕوانه : علم المصلح ل ۳۶
- ۲- بڕوانه : کتییی دیداری شیعری کلاسیکی کوردی .
- ۳- بڕوانه : مفاهیم نقدیه ل ۲۲۷-۲۲۸ .
- ۴- سه‌رچاوه‌ی پیشوو ل ۲۲۸ .
- ۵- سه‌رچاوه‌ی پیشوو ل ۲۲۹ .
- ۶- سه‌رچاوه‌ی پیشوو ل ۲۲۹ .
- ۷- سه‌رچاوه‌ی پیشوو ۲۲۴ ، ۲۲۶ .
- ۸- بڕوانه : الاتجاه الرومانتیکی فی الادب الکردي ، هه‌روه‌ها بڕوانه : الواقعیه فی الادب الکردي .
- ۹- زاراوه‌ی کوردی ل ۱۲۲ .
- ۱۰- به‌لای ئیمه‌وه‌ زاراوه‌ی (پیشین) ناتوانی چه‌مکی ریبازیکی ئەدەبی هه‌نگری چونکه له‌ میژووی ئەدەب و ره‌خنه‌ی رۆژه‌لاتی دا هه‌میشه‌ شاعیران و په‌خنه‌گران به‌ره‌مه‌ ئەدەبی یه‌کانی پیش خۆیانیان به‌ (پیشین) ناوبردوووه‌ وه‌ك ئەوه‌ی له‌ سه‌رده‌می عه‌باسیه‌کاندا وشه‌ی (پیشین) بو‌ شاعیرانی جاهلی به‌کارده‌هێنراو له‌ ئەدەبی فارسیشدا له‌ سه‌رده‌می وه‌ك سه‌رده‌می مغولی دا (اشعار پیشینان) بو‌ به‌ره‌مه‌کانی پیش ئەو سه‌رده‌مه‌ به‌کارهاتوووه
- ۱۱- دیداری شیعری کلاسیکی کوردی ل ۲۶۵ .
- ۱۲- سه‌رچاوه‌ی پیشوو ل ۲۶۴ .
- ۱۳- سه‌رچاوه‌ی پیشوو ل ۲۷۰ .
- ۱۴- سه‌رچاوه‌ی پیشوو ل ۲۷۱ .
- ۱۵- سه‌رچاوه‌ی پیشوو ل ۲۷۵ .

- ۱۶- سەرچاوهی پێشوو ل ۲۷۶ .
- ۱۷- برۆانه : هونهری شیعر ل ۳۴.
- ۱۸- دیداری شیعرى کلاسیکی کوردی ل ۲۷۸ .
- ۱۹- سەرچاوهی پێشوو ل ۲۷۸ .
- ۲۰- برۆانه : کتیبی النقد اساس النقد الادبی الحدیپ ، جزو الاول.
- ۲۱- برۆانه : کتیبی الكلاسیکیه فی الاداب و الفنون العربیه و الفرنسیه .
- ۲۲- مقدمه فی النقد الادبی ل ۲۷۲.
- ۲۳- دیداری شیعرى کلاسیکی کوردی ۲۷۲-۲۷۳
- ۲۴- الرومانتیکیه ل ۲۲۸.
- ۲۵- سەرچاوهی پێشوو ل ۲۳۶.
- ۲۶- دیداری شیعرى کلاسیکی کوردی ل ۲۸۷-۲۹۷ .
- ۲۷- قوناغی پیش رومانسیزمی شیعرى کوردی : ل ۱۵
- ۲۸- الكلاسیکیه ل ۱۲.
- ۲۹- دیداری شیعرى کلاسیکی کوردی ل ۸۵.
- ۳۰- له کتیبی الواقعیه فی الادب الکردی ل ۸۷ .
- ۳۱- مفاهیم نقدییه ل ۲۳۹ .
- ۳۲- روژنامهی زیان ژماره ۳۸۵ .
- ۳۳- دیداری شیعرى کلاسیکی کوردی ل ۲۷۹ .
- ۳۴- الادب المقارن ل ۴۰۹ .
- ۳۵- الكلاسیکیه وازمات الشعر العربی ، د.صادق القاضی
- ۳۶- وجوه گفتمانی نگاه شاعران نوگرا به شعر کلاسیک
- ۳۷- ئەدهبیاتی کوردی ، سیاپوش ، یادگاری لاوان
- ۳۸- برۆانه: المژاهب الادبییه ل ۹
- ۳۹- برۆانه : سەرچاوهی پێشوو ل ۲۷ .
- ۴۰- سەرچاوهی پێشوو ل ۴۹ .
- ۴۱- برۆانه: الموسوعه الصغیره : النهجه .
- ۴۲- برۆانه: تحول شعر فارسی .
- ۴۳- برۆانه : المذاهب الادبییه ل ۹ ، ۱۶ . ههروهها برۆانه : الكلاسیکیه ل ۶ .
- ۴۴- برۆانه : تحول شعر فارسی ل ۱۲۹ ، ۱۹۹ .
- ۴۵- برۆانه : الكلاسیکیه ل ۷ .
- ۴۶- برۆانه : سهرنجی له زمانی ئەدهبی یه گرتووی کوردی .
- ۴۷- برۆانه : ئەنجوومهنی ئەدیبان ، ههروهها ئەدهبی کوردی و لیکولینهوه له ئەدهبی کوردی
- ۴۸- کونی وتازه له ههلبهستا : ل ۶-۱۱

- ۴۹- کاروانی شيعری نویی کوردی :ل:۲۵
- ۵۰- بروانه: بنياتی هه‌لبه‌ست له هونراوه‌ی کوردیدا
- ۵۱- دیوانی نالی :ل: ۱۷۴، ۳۸۰
- ۵۲- دیوانی گوران : ل ۹ ، ۱۱ ، ۱۶۹
- ۵۳- مه‌حوی ده‌لی : له‌هه‌ر شيعری له‌دیوانت ده‌جوشی نه‌شئه‌یی مه‌حوی سه‌دايیکی له‌یه‌گتر جوی ده‌دا هه‌رتاری قانونت
- بروانه : دیوانی مه‌حوی :ل: ۷۵
- ۵۴- دیوانی گوران :ل: ۱۱۷، ۱۱۹، ۲۶۵، ۳۰۳، ۳۰۶
- ۵۵- سه‌رچاوه‌ی پیشوو: ل ۱۹۶، ۲۶۸، ۲۸۲، ۲۹۹، ۳۲۰، ۳۲۴
- ۵۶- بروانه : ستایش و پیاوه‌لدان له شيعری کلاسیکی کوردیدا ، دلشاد علی ، گو‌فاری به‌یان ژماره (۷۶) کانونی دووهم ۱۹۸۲-
- ۵۷- دیوانی گوران:ل: ۱۱۷
- ۵۸- دیوانی نالی: ل: ۳۷۰
- ۵۹- نالی له بازنه‌ی تاقیکردنه‌وه شيعری به‌که‌ی کرمانجی خوارروودا ، د. دلشاد علی، گو‌فاری زانکوی سلیمانی ژماره (۱۴) ی ۲۰۰۴
- ۶۰- بروانه: عشق در عرفان اسلامی ، دکت‌ر سید یحیی پیربی
- ۶۱- ته‌نانه‌ت هه‌ندی جار له پیناو جوانی زمانه‌که‌دا ژن ناشیرین و بی به‌ها کراوه ، ئه‌وه‌تا ده‌رباره‌ی ئه‌م به‌یه‌ته‌ی مه‌حوی که ده‌لی :
- هه‌ی له‌ژن که‌متر موعه‌طه‌ ل بوجی ؟ نه‌ی ژهن لیده نه‌ی
- ساقیا ساق‌ت شکی به‌س رابوه‌سته بینه مه‌ی
- لیکده‌روه‌وانی دیوانه‌که‌ی له په‌راویزدا ده‌لین : له‌م به‌یه‌ته‌دا ژن بووه به‌قوربانی دروست کردنی وشه ئاراییه‌ک بو هاوسه‌نگ کردنی له‌گه‌ل وشه‌ی (نه‌ی ژهن)دا
- بروانه: دیوانی مه‌حوی :ل: ۳۵۸
- ۶۲- بروانه : چینی ده‌ق له شيعره‌کانی نالی دا:ل: ۸۷
- ۶۳- بروانه : فه‌ره‌ه‌نگی شيعره‌کانی سالم له‌به‌ر روشنایی ئه‌ده‌بی فارسیدا
- ۶۴- دیوانی مه‌حوی: سه‌رجه‌می ده‌قه‌کوردی به‌کان
- ۶۵- بروانه : چینی ده‌ق له شيعره‌کانی نالی دا: ۶۷
- ۶۶- تحلیل الخطاب الشعری (استراتیجیه التناص) :ل: ۲۱- ۴۰
- ۶۷- دیوانی گوران : ل ۳۰۸
- ۶۸- بروانه : ئه‌ده‌یاتی کوردی ، رۆژنامه‌ی ژیان ژماره‌ ۳۸۵ :ل: ۳
- ۶۹- دیوانی هه‌مدی :ل: ۱۶۶
- ۷۰- سع‌دی ، د. میسون البیاتی ۲۰۱۰/۱/۱

سەرچاوهكان :

۱- كتيب

۱- كوردییهكان:

- ئەجوومەنی ئەدیبان، ئەمین فەیزی، چاپخانەى كوری زانیاری، بغداد ۱۹۸۳
- بنیاتی هەلبەست لەهونراوەى كوردیدا، د. دلشاد عەلى، چاپخانەى رهنج، سلیمانی ۱۹۹۸
- سەرنجی لە زمانى ئەدەبى یه‌گرتووی كوردی، د. عەزەدین مستەفا رەسول، چاپخانەى سلیمانی، الاعضمی، بەغدا ۱۹۷۱.
- چینی دەق لە شیعەرەكانى نالی دا، د. ئافان علی میرزا توفیق، بەریوەبەریتی چاپ و بلاوکردنەوهی سلیمانی ۲۰۱۲
- دیداری شیعری کلاسیکی كوردی، ئامادەکردنی حمە سعید حمە کەریم، دار الحریه، بەغدا، ۱۹۸۶.
- دیوانی حمەدی، لیکولینەوهی جمال محەدیمی، چاپی یه‌که‌م، چاپخانەى سەرکه‌وتن، سلیمانی ۱۹۸۴
- دیوانی گوران، محەدی مه‌لاکریم کوی کردووته‌وهو ئامادەى کردووه، چاپخانەى كوری زانیاری عیراق، بەغدا ۱۹۸۰
- دیوانی نالی لیکولینەوهی مه‌لا عبدالکریمی مدرس وفاتح عبدالکریم محەمەدی مه‌لا کریم چاپخانەى كوری زانیاری كورد بەغدا ۱۹۷۶
- دیوانی مه‌حوی لیکدانەوهو لیکولینەوهی مه‌لا عبدالکریمی مدرس و محەدی مه‌لاکریم چاپخانەى كوری زانیاری كورد بەغدا ۱۹۷۷
- ره‌خنه‌ سازی، د. کامل البصیر، چاپخانەى كۆری زانیاری / بەغداد، ۱۹۸۳
- زاراوهی كوردی، دکتۆر کامل حسن البصیر، چاپخانەى زانکۆی سلیمانی، سلیمانی ۱۹۷۹.
- کاروانی شیعری نویی كوردی، حمەحمە ئەمین قادر (کاکه‌ی فه‌للاح)، چاپخانەى كوری زانیاری كورد، بغداد ۱۹۷۸
- فه‌ره‌نگی شیعەرەكانی سالم له‌بەر روشنایی ئەدەبى فارسیدا، ئافان علی میرزا توفیق، بەریوەبەرایه‌تی چاپ و بلاوکردنەوهی سلیمانی چاپخانەى که‌مال، سلیمانی ۲۰۱۳
- هونەری شیعەر، هۆراس، وه‌رگیڕانی حمید عزیز، چاپخانەى الزمان، بەغدا، ۱۹۷۹.
- ب- عەرەبیه‌كان:
- الادب المقارن، د. محەد غنیمی هلال، الطبعة الثالثة، دار العودة ۱۹۸۱.
- تاریخ الادب العربی، العصر العباسی الاول، د. شوقی ضیف، دار المعارف / القاهرة.
- تحلیل الخطاب الشعری (استراجیه‌ التناص)، محەد المفتاح، الطبعة ۳، الدار البيضاء، ۱۹۹۲
- الرومانتیکیه، د. محەد غنیمی هلال، دار الثقافة، بیروت، ۱۹۷۳.
- الكلاسیکیه فی الاداب و الفنون العربیه و الفرنسیه، الدکتور ماهر حسن فه‌می و الدکتور کمال فرید، مکتبه‌ الانجلو العربیه، القاهرة.
- المذاهب الادبیه، د. جمیل نصیف التکریتی، مطابع دار الشؤون الثقافیه، بغداد، ۱۹۹۰.
- مقدمه‌ فی النقد الادبی، د. علی جواد ظاهر، منشورات المکتبه‌ العالمیه، بغداد، ۱۹۸۳.

- مفاهیم تقدیه، رینیة ویک، ترجمه د. محمد عصفور، سلسله عالم المعرفة (۱۱۰)، الکویت، ۱۹۸۷.
- مقدمة في علم المصطلح، د. علي القاسمي، الموسوعة الصغيرة (۱۶۹)، دار الحرية، بغداد، ۱۹۸۵.
- النقد اساس النقد الادبي الحديث، ترجمه هیفا هاشم، جز اول، دمشق، ۱۹۶۶.
- النهضة، د. کمال مظهر، الموسوعة الصغيرة (۳۷)، دار الحرية للطباعة، بغداد ۱۹۷۹.
- الواقعية في الادب الكردي، د. عزالدین مصطفی رسول، صیدا، ۱۹۶۶.
- تحول شعر فارسی، زین العابدین موتمن، کتابخانه ظهوری، چاپ سوم، ۱۳۳۵ خورشیدی
- شعر فارسی از آغاز تا امروز پروین شکبیا چاپ اول چاپ حیدری تهران ۱۳۷۰
- ۲- رۆژنامه و گوڤار:
 - رۆژنامهی (ژیان) ژماره ۲۸۵.
 - ستایش و پیاوه‌لدان له شیعی کلاسیکی کوردیدا، دلشاد علی، گوڤاری به‌یان ژماره (۷۶) کانونی دووم ۱۹۸۲-
 - کونی و تازهی له هه‌لبه‌ستا، گوران، گوڤاری هیوا ژماره ۳۱ سالی ۴ کانونی دووم ۱۹۶۱
 - نالی له بازنه‌ی تافیکردنه‌وه شیعی‌یه‌که‌ی کرمانجی خواروودا، د. دلشاد علی، گوڤاری زانکوی سلیمانی ژماره (۱۴) ی ۲۰۰۴
 - یادگاری لاوان، بغداد ۱۳۳۳
 - الاتجاه الرومانتیکی فی الادب الكردي، د. معروف خزندار، مجله الثقافة (۹) ۱۹۶۹.
- ج- نامه‌ی ماستهر
 - قوناغی پیش رومانسیزمی شیعی کوردی ۱۸۵۰-۱۹۲۱، ئدیریس عه‌بدوللا مسته‌فا، زانکوی سه‌لاحه‌دین ۲۰۰۵
 - د- سایته ئه‌لکترۆنیه‌کان:
 - الكلاسیکیه و ازماة الشعر العربی، د. صادق القاضي ۱۹ تشرین الثاني ۲۰۱۲
- www.algomhoriah.net/articles
- زن در اینه شعر فارسی www.iranpress.ir
- www.ensani.ir وجوه گفتمانی نگاه شاعران نوگرا به شعر کلاسیک، دکتر رضا چراغی
- www.al-nnas.com - سعدي، اعداد، د. میسون البیاتی ن الجمعة ۲۰۱۰/۱/۱
- Rss خبری عشق در عرفان اسلامی، دکتر سید یحیی یثربی

کورتەى لیکولینه وهکه

پیگه‌ى شیعری کلاسیکی کوردی له‌ناو ئه‌دهبی روژه‌لاتیدا

له‌م لیکولینه‌وه‌یه‌دا و به‌ئامانجی دیاری کردنی پیگه‌و به‌های هونه‌ری شیعری کلاسیکی کوردی له‌ناو ئه‌دهبی کوردیدا به‌تایبه‌تی و له‌ناو شیعری میله‌ته‌ موسلمانه‌کاندا به‌گشتی ، کومه‌لی باسی تایبه‌ت به‌ شیعری کلاسیکی کوردی که تیروانینی جیاجیا ده‌بره‌یان خراوته‌ به‌رده‌ست ، سه‌ر له‌ نوی ئاوریان لی دراوته‌وه‌و سه‌رنجی نوی وزانسته‌ ده‌بره‌یان خراونه‌ته‌ به‌رده‌ست ، به‌ تایبه‌تی ئه‌و باسانه‌ی ده‌بره‌ی زاراوه‌ی (کلاسیکی) و چه‌مکه‌که‌یه‌تی و ئه‌و سیمو شه‌قله‌ هونه‌ریانه‌ش که شیعری کلاسیکی کوردی پوشیونی . لیکولینه‌وه‌که‌ش له‌ سی به‌ش پیک هاتوو و له‌ به‌شی یه‌که‌مدا روو له‌ زاراوه‌و چه‌مکی (کلاسیکی) له‌ هه‌ردوو ئه‌دهبی ئه‌وروپی و کوردیدا کراوه . له‌ به‌شی دووه‌مدا باس له‌ زه‌مینیه‌ی سازدان و سه‌ره‌له‌دانی ریبازی کلاسیکی له‌ ئه‌وروپا و له‌ ناو میله‌ته‌ موسلمانه‌کانی روژه‌لات و له‌ناو کوردیشدا . به‌شی سییه‌میش ته‌رخان کراوه‌ بو ئاوردانه‌وه‌ له‌و سیمو شه‌قله‌ هونه‌ریه‌کانی ریبازی کلاسیکی له‌ ئه‌دهبی کوردیدا . له‌ کوتایشدا ئه‌و ئه‌نجامه‌ نویانه‌ خراونه‌ته‌ به‌رده‌ست که لیکولینه‌وه‌که‌ پیاوێن گه‌یشتوووه .

ملخص البحث

عنوان هذا البحث (مكانة الشعر الكلاسيكي الكردي في الآداب الشرقية) يهدف الى ابراز القيمة الفنية ومكانة الشعر الكلاسيكي الكردي في الادب الكردي على وجه الخصوص وبين آداب الشعوب الاسلامية عموما ، ويعرض لمباحث مختلفة خاصة بالشعر الكلاسيكي الكردي التي تحمل تفسيرات متباينة و يفض الغبار عنه مرة اخرى بطريقة علمية جديدة ، مركزا على الدراسات حول مفهوم (الكلاسيك) و مميزاته وصفاته الفنية في الشعر الكلاسيكي الكردي .

يتكون البحث من ثلاثة مباحث ، تضمن المبحث الاول مصطلح (الكلاسيكي) في الادبين الاوروبي والكردي ، وفي المبحث الثاني جاء الحديث عن تهيئة الارضية المناسبة لظهور المذهب الكلاسيكي في أوروبا و عند الشعوب الاسلامية في الشرق والشعر الكردي ، اما المبحث الثالث فقد خصص لدراسة المميزات والصفات الفنية للمذهب الكلاسيكي في الادب الكردي ، وفي الختام عرض أهم النتائج الجديدة التي توصل اليها البحث .

Abstract

The Status of Kurdish Classical Poetry in Oriental Literature

The study aims to show the status and value of Kurdish classical poetry, particularly in the oriental literature and in the poetry of the Muslim nations in general. A group of topics specified to Kurdish classical poetry is tackled from different views. Those topics are investigated from new and scientific perspectives, especially which are related to the term of classic, its concepts, the forms, and the artistic features of Kurdish classical poetry.

The study is composed of three sections. The first section is specified to elaborate on the terms, and the concept of *Classic* in both European and Kurdish literature. In the second section, the study deals with the emergence of European classical trend in Muslim, oriental nations and Kurdish nation. The third section is devoted to the study of the form and the artistic characteristics of Kurdish classical poetry. Finally, the study ends with some new results and conclusionsss.

مۆرفيما (- ژى) د گۆفهره به هدينيدا

د. شليير نايف ئەمين

زانكوييا دهوكى

كوليژا زانستين مروفايه تي

پشكا زمانى كوردى

كورتى :

مۆرفيمين ريزمانى د زمانى كورديدا ، ژ كهرستين چالان ليكولين و نفيسين ل سهر فان مۆرفيمان ب تايبهت د گۆفهره به هدينيدا هاتينه ئەنجامدان ، بهلى بههرا پتريا فان بهرهه مان ئامازنه كرية بۆ مۆرفيما (- . ژى) ئانكو ب شيوهكى گشتى د كرمانجيا سهريدا ، چ گرنگى ب قى مۆرفيمي نه هاتيه دان سه رهراى وى ئەرك و واتايا دبه خشيت ، ژ بهر قى چهندي مه ب پيدفى ديت ليكولينه كى ل دور قى مۆرفيما ريزمانيا فه راموشكرى ئەنجامدهين بۆ دياركرنا سيمايين وى ب شيوهكى زانستى .

پيشهكى :

ليكولين ل ژير نافى (مۆرفيما- ژى) د گۆفهره به هدينيدا) يه ، د قى گۆفهريدا چو ليكولينين زانستى ل دور نه هاتينه ئەنجامدان ، بهلكى ب شيوهكى كورت و ب كيماسى د كيم ژيدهراندا ئامازه ب قى مۆرفيمي هاتيه كرن ، بىي كو ئەرك و اتا و تايبه تيپين وى بدنه دياركرن ، ژ بهر فان ئەگه ران مه ب فهري ديت ليكولينه كى ل دور قى مۆرفيمي ئەنجامدهين ، دا تيرۆژكى بهردهينه سهر ژ چهندي لايه كانقه .

گرنگيا ليكولينى د راسته كرن بۆ چوونين ب كيماسيدا دهيت و دهستنيشانكرنا تايبه تي و رۆلى مۆرفيما (- ژى) ، بۆ قى مه ره مى ژى مه ريبازا وهسفى بكارهينايه بۆ شروفه كرن لايه نين ريزمانى و واتايي يين قى مۆرفيمي .

ليكولين ژبلى پيشهكى و ئەنجامان ، چهندي سه ره بابه تيپين دى بخوفه دگريت ، نه وژى :

ئيك : پيداچوون و ههلسه نگاندا مۆرفيما (- ژى) د كارين بهريدا .

دوو : مۆرفيما (- ژى) د نافههرا دوو ناستين زمانيدا .

سى : مۆرفيما (- ژى) ژ لايى واتاييغه .

ئيك - پيداچوون و ههلسه نگاندا مۆرفيما (- ژى) د كارين بهريدا :

ئهو نفيسه ر و ليكوله رين ل دور مۆرفيما (- ژى) نفيسى ، زارافه و ئەركين جوراوجور داينه پال قى

مۆرفيمي ، ژ وان :

(جگه رخوين) زارافى (تيپى پيوهند) بۆ مۆرفيما (- ژى) بكارهينايه و ب قى شيوهى به حسكريه :

((تيپى پيوهند نهون كو بو وان چهندي گوتنا يا چهندي په يشان ب هه ف ره و ل په بهه ف دهن گريدان و په رچى

پاشى دكن هه مكارى ئى پيشى ، وهك : روسته م هات بارام ژى هات)) [جگه رخوين ۱۹۶۱ : ۱۹۸ - ۱۹۹] .

وهسا دیاردبیت (جگهرخوین) وهکی ئامرازهکی پهیوهندی رَهفتاری ل گهل مۆرفیما (- ژی) دکهت، بهلی ب بۆچوونا مه (- ژی) نابیته ئامرازای پهیوهندی و ئەم نهشیین فی زارافی بۆ بکاربهینین چونکی (ئامرازای پهیوهندی بهشیکی سهربهخوی ئاخواتنه و له پیکهاتنی رستهدا دهوور دهبینیت و پهیوهندی ناو و بهشه ئاخواتنی تر بهیهکترهوه دهبهستیت)) [رهفیق محهمهد محیدین شوانی ۲۰۰۳: ۴۷].

وهکی دهیته دیتن مۆرفیما (- ژی) نابیته بهشهکی سهربهخوی ئاخفتنی، چونکی مۆرفیمهکا بهندا ریزمانییه و واتایهکا ریزمانی ددهته پال وی کهرستی ل گهل دهرکهفتی ژ بلی فی جهندی ژی دشیت ل گهل نامرازهکی دیی پهیوهندی دهرکهفیت، بۆ نموونه:

... من د ئاقیزیدا ددیت.

ل فییری دبیزین دهرکهفتنا (- ژی) ل گهل ئامرازهکی دیی پهیوهندی باشترین گرۆفهیه ، کو (- ژی) نابیته ئامرازای پهیوهندی، چونکی دوو ئامرازین پهیوهندی د ئیک رستیدا پیکهناهی نهفه ژلایهکی، ژ لایهکی دی ئەم دشیین (- ژی)راکهین؛ چو گرفتین ریزمانی پهیدانابن، ئانکو پهیوهندی د نافهرا نافی و کهرستین دی یین رستیدا تیکناجیت، ژ بهر هندی زارافی ئامرازای پهیوهندی یی گونجای نینه بۆ (- ژی)، چونکی ل گهل ئهرك و سیمایین فی مۆرفیمی ناگونجن . ژ بلی فی ههتا ئه و رستا (جگهرخوین) ی وهکی نموونه ژی هینای یا ب کیماسییه، چونکی (- ژی) د وی رستیدا ئهركی بهستنی جیبهجیدکهت و ئەم دشیین ئامرازهکی لیکدانی د نافهرا ههردوو رستاندا بینین بیی چو گرفتین ریزمانی پهیدابن ئانکو پهیوهندی د نافهرا ههردوو رستاندا ب ریکا (و) دروستبوویه، وهکی:

روستهم هات و بارامژی هات .

(ك.ك.كوردوییف) مۆرفیما (- ژی) ب (ئامرازای پیهوست)ددهته دیارکرن ، دبیزیت: ((ئامرازای ژ تهنی له کرمانجی دا بهکاردیت ،شیوهی فونۆتیکی له سورانی دا بریتیه له ئامرازای ش وه یا - یش ، که له پرووی واتا و ئهركهوه له گهل ئامرازای (- ژی) ریکدهکهویت، ئەم ئامرازه له ههردوو دیالیکتهکهدا زۆر نیزیك له وشه گۆدهرکی ، که له پیشی دیت و له نووسینیش دا پیهودهکیت . وهکو : مرنی ژی به ئەزی ل سهر بیرو باوهر (تۆ ههرم)) [ك.ك.كوردوییف ۱۹۸۲: ۳۵۰ - ۳۵۱].

ههروهسا دبیزیت : ((جووته ئامرازای (ژی...ژی)... بۆ بهیهک گهیانندی دوو بهشی ویك چووی وه یا یهک نه چووی رسته ههروا بۆ لیکدانی دوو رستهی ویکچووش به کاردین ، وهک : سبی من تو ژی و دارا ژی ل بهغدا دی)) [ژیدهری بهری: ۳۵۰ - ۳۵۱].

ژ بۆچوونین (کوردوییف)ی دیاردبیت، کو وهکی ئامرازهکی پهیوهندی و ئامرازهکی لیکدهری رستان رَهفتاری ل گهل مۆرفیما (- ژی) دکهت. ب بۆچوونا مه ئەف هزره یا ب کیماسییه، چونکی مۆرفیما (- ژی) ههر وهکی مه پیشتر سهلماندی نابیته ئامرازای پهیوهندی ههر وهسا ئهركی ئامرازای لیکدانا رستان نابینیت ئانکو دوو رستان یان پتر لیکدادهت، چونکی بۆ نموونه :

بهفرین گههشت و ئەفینزی هات.

د رستا لیکدراوا سهریدا ئامرازهکی لیکدهر هیه، کو (و) یه و د ههمان رستهدا مۆرفیما (- ژی) هاتیه، ل فییری دی بیژین ئەگهر مۆرفیما (- ژی) ئامرازای لیکدهر بیت نایا رۆلی (و) دی چ بیت ؟ نایا چیدبیت د رستهکا وهکی یا سهریدا دوو ئامرازین ژیکجودایین لیکدانی پیکه بهین^(۱) ؟

د بەرسقیدا دبیزین (و) د رستا سهریدا نامرازهکی لیکدەر، چونکی دوو رستین ساده یین سهر به خو لیکداینه ^(۲) ، بهلی مۆرفیما (- ژی) ئه رکی لیکدانئ نه دیتیه، گرۆقه ژئ وه مۆرفیما (- ژی) دشیت ل گهل رستا سهری نه هیئت و چو گرفتین ریزمانی پهیدانابن و ههر دئ مینیت رستهکا لیکدای، وهکی :

بیریقان گه هشت و ئەفین هات.

ژ بلی فی چهندي (- ژی) دشیت د نیک رسته زیدا بهیت، وهکی:

... ئەززی هاتم .

دشیت د رستین نالوززیدا بهیت، وهکی:

من نهو هینا داکو توژی بهی.

ههروهسا نفیسه ری سی شیوین فی مۆرفیمی دیارکرینه، کو (ژ، ژئ، ژئ...ژی) نه، د دهمه کیدا نهو ب خو ئیکه، ئانکو مۆرفیما (- ژی)، کو شیوئ دروسته، دووباره دبیت ههروهسا نفیسه ری نامازه ب شیوئ نفیسینا مۆرفیمی کریه، کو پیدفیه ل گهل وشئ بهیته نفیسین و چو نامازه نه کریه بو وئ پشکا ناخافتنی یا (- ژی) ل گهل دهردکه فیت، ئانکو چو نامازه نه کریه بو لایه نین مۆرفولوژی، ئەفه ژ بلی لایه نی سینتاکسی. ژ بهر فی چهندي بۆچوونا (کور دوئیف) ی بو مۆرفیما (- ژی) کیماسی تیدا هه نه .

(سادیق بههانه دین نامیدی) ل ژیر نافی (ئالافی پیه گر ییت ساده) مۆرفیما (- ژی) دایه دیارکرن ، ئەف

نمونه بو هینایه: ((ئەززی (نهژی) ئیکم ژ وه)). [صادق بهاء الدین نامیدی ۱۹۸۷: ۴۳۱ - ۴۳۲].

وهکی دیار (نامیدی) ژ بلی زارافه ی و نمونئ چ روونکر نهک نه دایه سهر مۆرفیما (- ژی) ، ئانکو

نامیدی نامازه بو تایبه تی و رهفتارا فی مۆرفیمی نه کریه .

ههروهسا نافکرنا (- ژی) ب (ئالافی پیه گر ییت ساده) بۆچوونهکا ب کیماسیه، چونکی د بۆچوونین

به ری نهودا مه سه لماندیه، کو (- ژی) نابیته ئالاف ئانکو نامراز، چونکی مۆرفیمه کا بهندا ریزمانیه و واتایین

ریزمانی د به خشیت. ب کارهینانا زارافی (ساده) وهکی پشکهک ژ نافی فی مۆرفیمی بۆچوونهکا ب کیماسیه،

چونکی زارافین (ساده و نه ساده) بو مۆرفیمین بهند بکارناهین ئەفه ژ لایه کی، ژ لایه کی دی مۆرفیم بخو

پیه رهکه بو دهستنیشانکرنا ساده ی و نه ساده ی، ئانکو زارافی ساده پتر بو وشا بکاردهیت ، بهلی بو مۆرفیما (-

ژی) دهستنادت، ژ بهرهندي پیدفی ناکهت زارافی ساده بو بکاربهیت.

(محهمد تاهر گوهرزی) ل ژیر نافی (ئالافی په یوهندی) نامازه ب مۆرفیما (- ژی) کریه و دبیزیت :

((په یفا (ژی) ئالافا په یوهندی یه د ناقبه را نافان و جینافان بی ریز، بهلی د دوماهیا په یفاندا دهیت ، مینا :

هوین هه موو د کاری دا وهک هه فن ئەم ژئ وهو ژئ)).

ههروهسا دبیزیت : ((پیتا (ش) ئەف پیتهش ههر بو په یوهندی یا نافا و جینافان نه بهلی تقیا پاش

بزوینه کی بهیت دا جهی خوبگریت ، وهک:

ئەز دئ چم ئالایی رهنگین بلنکه م جانگیر توش وهره ، باوهریش داناش کاوهدش رهوشه نیش)) [محمد

ظاهر گوهرزی ۱۹۹۹ : ۱۵۲].

وهکی دیار (گوهرزی) ب دوو شیوان رهفتاری ل گهل مۆرفیما (- ژی) دکهت د جهه کیدا ب نامرازی یان

ئالافی په یوهندی نافدکهت و د جهه کیدیدا ب په یف ددهته دیاکرن. ب بۆچوونا مه ئەف رهفتاره یا ب کیماسیه

چونکی :

۱- تايبەتمەندىيىن رېژمانىيىن ئامرازى پەيوەندى د جودانە ۋ تايبەتەيىن پەيۋى، ۋ وان ((وشە بچوكتىن دانەى واتەدارە و مەبەست بە شىۋەھكى تەواو دەگەيىن، ھەرۋەھا بەھويەوۋ دەتوانىن رىستە پىكىيىنن (([نازەننن جەلال ئەھمەد ۲۰۰۴: ۶۹]. بەلى ئامرازى پەيوەندى ((واتاى سەر بەخويان نىە تا نەكەونە تەك وشەى ترەوۋ)) [رەفيق مەھمەد مەيدىن شوانى ۲۰۰۳: ۵۱]. چونكى مؤرفىما (- ۋى) نەشىت و اتايەكا تامام بەدەت ، ئەم نەشىيىن بېژىنى پەيۋ ھەر وەكى د بۆچوونىن پىشترا مە سەلماندى ھەرۋەسا (ۋى) نابىتە ئامرازى پەيوەندىۋى .

۲- ئەو رىستا (گۆھەرزى) ھىناى وەكى نمونە مؤرفىما (- ۋى) تىدا بۆ بەستى بكارھاتىە، گۆفەۋى ئەوۋە كۆل دەستىكا رىستى جەناقى (ھىن) بكارھاتىە و پاشى بۆ بەستى (لكاندنى) جەناقىن (ئەم ، ئەو) ل گەل مؤرفىما (- ۋى) بكارھىنايەنە و گۆفەكى دى كو (- ۋى) بۆ بەستىيە و ئامرازى پەيوەندى نىنە ، ئەگەر (- ۋى) ئامرازى پەيوەندىيا پىدقىە بەستى ئەنجام نەدەت.

۳- (گۆھەرزى) بەھسى مؤرفىما (ش) كرىە و ب پىت دانايە. ئاشكرايە كو زاراقى پىت پىتر د بوارى رىنقىسىدا بكاردەيىت ، ئەگەر گوتبا مؤرفىما (ش) باشتروو ئەفە ۋ لايەكىشە ، ۋ لايەكىدشە ئەف مؤرفىمە د گۆفەرا بەھدىنىدا ل ھندەك دەفەران بكاردەيىت، بۆ نمونە د دەفوكا ئاكرىدا بكاردەيىت، وەكى : توش چويە وپرى . [نەسرین عەبدوللا ۲۰۰۹: ۵۸]. ۋ بەر فان ئەگەرەن بۆچوونىن گۆھەرزى كىماسى تىدانە .

دوو- مؤرفىما (- ۋى) د نابقەرا دوو ئاستىن زمانىدا :

(ۋى) ئىكە ۋ مؤرفۇسىنتاكسىن چاڭك، كو رۆل و واتايا وى د چارچوقى رىستىدا دياردبىت . [ۋىدەرى بەرى : ۵۸]. ئەگەر ب شىۋەكى گشتى سەھكەينە فى مؤرفىمى ل دىف تايبەتەيىن وى نابقەين ، دى بىننن چەندىن و اتا و ئەركىن رېژمانى ھەنە ، بەلى بەھرا پىريا وان ب واتايا (ايضا) يا زمانى عەرەبى و (too) يا زمانى ئىنگلىزى دەين (- ۋى) ۋ لايى رېژمانىشە ئەركى دووبارەكرنى جىبەجىدكەت [ويلەرم ساكستون ۲۰۰۹ : ۱۳۷ - ۱۳۸] ۋبەر فى دى ل دويف رىبازا وەسقى لايەنى رېژمانى مؤرفىما (- ۋى) دياركەين، چونكى ئەف رىبازە پىتر دىت تايبەتەيىن وى د ئاستى مؤرفۇلوۋى و سىنتاكسىدا بەدەتە دياركرن.

۱- مؤرفىما (- ۋى) ۋ لايى مؤرفۇلوۋىشە:

ئەف مؤرفىمە ۋ فى لايە گەلەك ھاتىە فەرامۇشكرن ھەرچەندە گەلەك سىمايىن بەرچاق ھەنە ، كو دەربرىنى ۋ شىۋە و پەيوەندى و دەركەفتنا وى ل گەل پشكىن ئاخفتنى و مؤرفىمىن دى دكەت ، ۋ وان تايبەتەيان :

۱- (- ۋى) مؤرفىمەكا بەندا رېژمانى دەيتە ھۇمارتن ، چونكى ل دىف ياسايى رېژكرنا مؤرفىمىن بەند د زمانى كوردىدا، جىنابىت مؤرفىمىن بەندىن دارشتنى بكەقنە ل پىشت مؤرفىمىن بەندىن رېژمانى ، چونكى ((لە ھەلكەوت و سروسىتدا مؤرفىمى رېژمانى لە بنجەوۋە دورترە ، لەچاۋ مؤرفىمى وشەدارپىزدا، بە واتايىكى تر لەو كاتەى كە ھەردووكيان بە بنجىكەوۋە دەنوسىن ، مؤرفىمى رېژمانى جىۋەى دەروەى دەگرى و لە دواى مؤرفىمى دارپىزكە رېزدەبى ، وەك:

وشه (بنج) + مۆرفیمی وشه دارپژەر + مۆرفیمی ریزمانی .

وهكو : پياو + هتی + یك

ئەم یاسا ریزبوننه له هەردوو جووری مۆرفیمەکه (وشه دارپژ و ریزمانی) دا چەسپیوهوه ناکرئ له هیج رۆناکیکیدا پشتگوئ بخرئ)) [محەمەد مەعروف فەتاح و سەباح رەشید قادر ۲۰۰۶: ۵۶]. ئەف گوتن و یاسایین ل سەری باشتین گرۆفەنە بۆ سەلماندا وئ چەندی، کو (- زی) مۆرفیمەکا بەندا ریزمانیە ، وهکی : بنج + مۆرفیما دارشتنی + مۆرفیما ریزمانی .

هونهر مەند زی

۲- دەمی مۆرفیما (- زی) ل گەل کەرستەکی دەردکەفیت ، چ وشەبیت یان نامراز دچیتە دوماهی، وهکی : قوتابیهکیزی

وهکی دیار(- زی) ل پشت مۆرفیما دۆخی تیان دەردکەفیتە و ب فی شیوهی سنورئ یان قەبارئ کەرستە ی دیاردکەت و دادئیخت و ناھیلیت چو مۆرفیمین دی ل سەر کەرستە ی زی دەبن .

۳- ژ لایئ دەردکەفتنیفە ، مۆرفیما (- زی) ل پشت مۆرفیمین (ریککەفتن، دۆخی تیان ، نە ناسیاری ، کومکرن) ئ دەردکەفیت، وهکی :

قوتابیان زی = ناف + مۆرفیما کومکرنئ + مۆرفیما (- زی) .

چووم زی = کار + مۆرفیما ریککەفتنی + مۆرفیما (- زی) .

ژنکی زی = ناف + مۆرفیما دۆخی تیان + مۆرفیما (- زی) .

مروفەکی زی = ناف + مۆرفیما نەناسیاری + مۆرفیما دۆخی تیان + مۆرفیما (- زی).

ل دویف مۆرفیمین (ناسیاری، دۆخی خستنه سەر ، گازیکرن) ئ دەردناکەفیت، وهکی:

* ئەوژی ، * نەسریناژی ، * کوپو زی .

۴- مۆرفیما (- زی) ، چونکی مۆرفیمەکا بەندا ریزمانیە، ب تنئ نەشیت چ واتایان ببەخشیت، بەلئ دەمی ل گەل پشکەکا ناخفتنی دەردکەفیت ، واتایەکا ریزمانی دەتە وئ پشکی ئەفە ژ بلی هندی ، کو فۆرمەکی نوی زی دەتئ ، نانکو شیوئ وئ دگهوریت، بەلئ ژ لایئ پیکهاتنیفە هەر وهکی خو دمینیت، ب واتایەکا دی ئەگەر وشەکا سادەبیت هەر دی مینیت سادە و ناھیتە گهورین بۆ نەساده، چونکی مۆرفیما (- زی) مۆرفیما دارشتنی نینە ، وهکی :

وانه

وانهژی ژ لایئ پیکهاتنیفە د سادەنە.

۵- (- زی) ئەلۆمۆرفەک هەیه، کو ب ئەلۆمۆرفەکا شیوهزاری دەیتە هژمارتن، ئەوژی (ش/یش) ه ئەفەژی ل

دەفوکا ئاکرئ بکار دەیت^(۲). [نەسرین عەبدوللا محەمەد تاھر ۲۰۰۹: ۵۹]. وهکی:

ئەویش چوو.

ماموستایئ مەش هات.

ژ بلی فی مۆرفیمی هەر د دەفوکا ئاکریدا هندی جارن مۆرفیما (- زی) زی بکار دەیت.

۶- پیکهاتا فی مؤرفیمی ژ لای دهنگسازیفه چ گوهورین ب سهردا ناهین ، چونکی پیکدهیت ژ فونیم / ژ / ،
 / ی / کو دکهفنه دوماهیکا وشئ و دهسپیکا فی مؤرفیمی ب دهنگهکی گری نه بزوین دستپیدکته ، دهمی
 د چپته سهر وشهکی بیگوهورین وهردگریت ، وهکی :
 ئاڤا کانئی ژ ی خوشه .

بهار ژ ی چوو .

۷- مؤرفیما (- ژی) دشیت بچپته سهر بههرا پترا پشکین ئاخفتنی ، وهکی :

۱- دشیت بچپته سهر ههمی جورین نافعان ، وهکی نافی (تایبهتی، گشتی، کومهل، واتایی، بهرجسته، نییر ،
 می ، بی لایهن ، دوولایهن ، ساده ، دارژاو، لیکدراو، تاک، کوم ، ناسیار ، نهناسیار) بو نمونه:

- شلیرژ ی گههشت . (نافی تایبهتی + ژ ی)
- وی قوتابی ژ ی هنارت. (نافی گشتی + ژ ی)
- مه لهشکهژ ی بر . (نافی کومهل + ژ ی)
- وان میرانی ژ ی ل دهف ههیه . (نافی واتایی + ژ ی)
- پیدفیه کتیبهکی ژ ی بگری . (نافی بهرجسته + ژ ی)
- بیریقان دی چیل ی ژ ی فروشیت. (نافی می + ژ ی)
- جوتیاری گا ژ ی کری. (نافی نییر + ژ ی)
- من خانی ژ ی ئافاکر. (نافی بیلایهن + ژ ی)
- کاروانی ماسی ژ ی کرین . (نافی دوولایهن + ژ ی)
- دار ژ ی کهفت . (نافی ساده + ژ ی)
- نقیسه ژ ی هاته خهلاتکرن. (نافی دارژاو + ژ ی)
- مه دارچنار ژ ی چاندن . (نافی لیکدراو + ژ ی)
- قوتابی (یهک) ژ ی نههاتبوو . (نافی تاک + ژ ی)
- سهیرانییان ژ ی ئاههنگ گران. (نافی کوم + ژ ی)

ب- ل گهل ههفانئافی بکاردهیت ، وهکی:

- زهلامی ههژارژ ی بر. (ههفانئافی چهوایی + ژ ی)
- خویندکاری ژ ههمیان زیرهکترژ ی سهرنهکهفت. (ههفانئافی پلابالآ + ژ ی)
- مالآ چاری ژ ی بارکر . (ههفانئافی ریخستنئ + ژ ی)
- مروفهکی دی ژ ی چوو . (ههفانئافی نهدیار + ژ ی)
- کراسهکی رهش ژ ی کری . (ههفانئافی ساده + ژ ی)
- مروفین بیمرادژ ی ههنه . (ههفانئافی دارژاو + ژ ی)

ج- ل گهل چاوگی دهردکهفیت ، وهکی:

- خواندن ژ ی کارهکی باشه. (چاوگی ساده + ژ ی)
- دهرچوون ژ ی یا ب ساناهی نینه. (چاوگی دارژاو + ژ ی)
- ئهو ب گازیگرنئ ژ ی ناهیت . (چاوگی لیکدراو + ژ ی)

د - ل گەل هەفائکاری بکاردهیت ، وهکی:

- من د پەرتوکی ژیدا دیت . (هەفائکاری جەمی + ژی)
 بهیار سوباهی ژی دئ هینیت . (هەفائکاری دەمی + ژی)
 ئەو ب ساناهی ژی ناهیت . (هەفائکاری چەوایی+ ژی)

ه - ل گەل هندەك جورین جەنەفان دەردكەفیت ، وهکی:

- ئەزژی^(٤) دئ گەهم . (جەنەفئ كەسیی جودا+ژی)
 خوشكا خوژی هینا . (جەنەفئ خوی +ژی)
 کی ژی هات ؟ (جەنەفئ پرسیاری+ژی)
 ئەز چوووم ژی . (جەنەفئ كەسیی لكاو +ژی)
 ئەفەژی كارە . (جەنەفئ نیشانئ + ژی)
 ئەگەر فلان ژی بهیت باشترە . (جەنەفئ نەدیار +ژی)

و - ل گەل هەمی تاف و ریژە و شیوین ئەری و نەری یین کاری دەردكەفیت^(٥) ، وهکی :

- ئەو چووژی . (رەبردوویی سادە)
 ئەو چووبووژی . (رەبردوویی دوور)
 ئەو نەچووویەژی . (رەبردوویی تەواو)
 ئەو دچووژی . (رەبردوویی بەردەوام)
 ئەو دچیت ژی . (دەمی نەو)
 ئەو دئ چیت ژی . (دەمی دەیت)

ز - ل گەل هندەك ئامرازان دەردكەفیت ، وهکی :

یان ئەز دئ چم یان ژی ئەو دئ چیت.

ب - مۆرفیما (- ژ لایئ سینتاكسیفە :

د چارچوئی سینتاكسیدا (- ژی) رولەكئ چالاک دگیریت، ژبەر فی دئ تیروژکی بەردەینە سەر فی مۆرفیمی ژ لایئ سینتاكسیفە دا تایبەتی و ئەركئ وئ د سینتاكسیدا دیاربیت، ژ تایبەتیین (- ژی) :

ل گەل هندئ كو مۆرفوسینتاكسەكا چالاکە، هەرەسا تاكە مۆرفیما ریژمانیە كو دشیت بهیتە زیدەكرن ل سەر فریژا (نافی، کاری، هەفانافی، بەند) و چو مۆرفیمیین وهكەفین وئ د گوڤەرا بەهدینیدا نینە ، وهکی :

- هافین ژی هات . (فریژا نافی + ژی)
 هافین هات ژی . (فریژا کاری+ ژی)
 قوتابیئ زیرەك ژی هات. (فریژا هەفانافی + ژی)
 زاروك د باخچەیی ژیدا یاریان دكەن. (فریژا بەند + ژی)

د چارچوئی فریژیدا - فیژا هەر چ جوربیت - هەردەم ئەركئ دیارکەرئ پاش سەرە (تەواوگەر) دیبیت ، وهکی :

- ئەو دوو قوتابی ژی (سەرە + دیارکەر(ژی))
 ئەو كەفت ژی . (سەرە + دیارکەر(ژی))

بۇ ھندەك جورپن فریزان ب تاكە مۆرفيما رېزمانى دەھتە ھژمارتن ، كو دشیئت ئەركى دياركەرى
 وەرگريت [قيان ئىبراھیم عەلى ئىبو ۲۰۰۹ : ۷۷] ، وەكى :
 خوش دەلیقە ژی .

ئەگەر چەند دياركەرەك ل گەل ئىك ھاتن ل پشت سەرەيى فریزى – فیجا چ ب شیوی مۆرفیمین
 سەرەخوبن یان مۆرفیمین بەندین رېزمانى بن – مۆرفيما (- ژی) دى چیتە سەر دياركەرى دوماھیی و ھەر
 وەكى دياركەرەكى رۆلى خو دى بینیت، وەكى:

پاگرى كولىزا زانستین ... ژی ،

سەرە+ديارکەر+ديارکەر...ديارکەر

ئانكو ھندى فریزا سادە مەزنبیت ئەگەر مۆرفيما (- ژی) ھات ھەردەم دى چیتە دوماھیا فریزى .

۱- ئەگەر فریزا لیکدايبيت ، مۆرفيما (- ژی) نەشیئت ل گەل ھەردوو سەرەیان دەرکەفیت، وەكى :

* من ئەفین ژی و دلشین ژی گەھاندن.

د شیوی فریزا ئالوزدا ل گەل وان دەرکەفیت، ب فی رەنگى :

من ئەفین و دلشین ژی گەھاندن.

(سەرە + و + سەرە + ديارکەر)

۲- دمی مۆرفيما (- ژی) د چیتە سەر فریزا (نافی، کارى، ھەفالنافی، بەند)، پیدفی ب چو مۆرفیمەکا

دۆخى خستنه سەرى نینه ، چونكى ئەو ب خو مۆرفیمەکا رېزمانیە، دشیئت ل گەل سەرەيى پرووت
 دەرکەفیت و دشیئت ل گەل سەرەيى ب ديارکەر ژی دەرکەفیت ، وەكى:

چەكدار ژی ، (سەرە + ژی)

جەكدارى براىی تە ژی ، (سەرە + ئى + ديارکەر + ئى + ديارکەر + ژی)

۳- د چارچوفى ئىك رستەدا مۆرفيما (- ژی) بەھرا پتر ئىك جار بكار دەھت، گەلەك ب كىمى د رستەكیدا

دووبارە دبیت ، وەكى :

نەسرینى ژی تو و ھەفالىن تە ژی دیتن .

بەلى د ئىك رستەدا نەشیئت ل گەل فریزا نافی و کارى دەرکەفیت، وەكى :

* نەسرینى ژی ھات ژی .

۷- د چارچوفى رستیدا مۆرفيما (- ژی) شیانا دەرکەفتنى ھەيە ل گەل ھەمى ئەندامان – چ د

سەرەكى یان نە سەرەكین – مەرەم ل قیرى نە د ئىك رستەدا، بەلكى د رستین جوراوجوردا ، وەكى :

– دشیئت ل گەل بکەرى دەرکەفیت ، وەكى :

ئارین ژی نقت .

– دشیئت ل گەل ھەدوو جورپن بەرکاری (راستەوخو و نەراستەوخو) دەرکەفیت، وەكى :

وی ئارام ژی ھنارت.

سوزانى ديارى بو تە ژی كرى.

– دشیئت ل گەل دياركەرى دەرکەفیت ، وەكى :

پیدفیە خودانى خانى ژی ببینی .

- د بواری فریزا (ناف، کار، هه فالنایف) یدا، دشیته ل گهل سه ره ی دهرکه فیت ، وهکی :

ریشه بهر ژی نه هاتیه . (فریزا نایف)

ئه و گه هشت ژی (فریزا کاری)

ترومیلا که فن ژی فروت. (فریزا هه فالنایف)

د بواری فریزا به نندا نه شیته ل گهل سه ره ی دهرکه فیت، به لئ پشتی ته واوکه ری وئ دهیته⁽¹⁾ وهکی :

وان بو هانده ران ژی کوچکر . (فریزا به نندا)

- د چیته سه ره هه فالکاری ، وهکی:

کی د ژورقه ژی به لافه کرن؟ (هه فالکاری جهی)

مه ئی فاری ژی بر . (هه فالکاری ده می)

هیخی ب له ززی چوو. (هه فالکاری چه وایی)

- ل گهل ته واوکه ری نه راسته و خو دهرکه فیت ، وهکی:

ئه و دئ بیته ماموستا ژی .

۸- ژ ئه رکین گرنکین مۆرفیما (- ژی) د چارچوقئ سینتاکسیدا، ده ستنیشانکرنا سنوری فریزییه ژ دو ماهییه، چونکی ده می ل دو ماهییه دهرکه فیت، وئ فریزی دادئیخت و چ دیارکه ری ن دی وهرناگریته، بو نمونه:

فه رمانبه ری ریشه به ریا فه گوهازتنئ ژی گه هشت.

فه رمانبه ری ریشه به ریا فه گوهازتنئ گه هشت ژی.

۹- هه ر چه نده هنده ک ژ مۆرفیمین ریژمانی ژ لایئ سینتاکسیقه دهربرینئ ژ ریککه فتنا د نافه را سه ره و دیارکه ری دا دکهن [محهمه د معروف فه تاح و سه باح ره شید قادر ۲۰۰۶: ۴۹]. به لئ مۆرفیما (- ژی) چو جورین ریککه فتنتئ دهرنا بریت ل گهل وی سه ره یی ل گهل دهرکه فیت.

سی: مۆرفیما (- ژی) ژ لایئ واتاییه:

ده می مۆرفیما (- ژی) ل گهل ئه ندامه کی رستی دهیته، ل دو یف وی چارچوقئ تییدا دهرکه فیت ، واتایین جورا و جور دده ته پال وی که رستی ل گهل هاتی و ژ بهر کو واتا تشته کی چارچوقه کری نینه، ژ بهر هندئ ده می مۆرفیما (- ژی) ل گهل که رسته کی دهیته هه رئییک جوره واتایه کی دده ته پال ، چونکی هه ر ئیک ب شیوه کی لیته دیگه هیته . نه فه یه وه ته که ت کو ل دو یف جورئ که رسته ی (کاری بوری ، کاری خودان ئه سپیکت، کاری نه بوری، ناف) واتایا (- ژی) بهیته گوهورین . مۆرفیما (- ژی) واتایین جورا و جور دبه خشیت وهکی (پشکداری، ته وای، ئی زافه) کو هه می فه ریژن بو واتایا جه ختکرنئ .

ب شیوه کی گشتی جه ختکرن کریاره که ئاخفتنکه ر بکار دهینیت بو پشتر استکرن و په یدا کرنا باوهری و نه هیلانا گو مان و دل نه ره حه تیئ ل ده ف گوهداری. ژ لایئ زمانیه جه ختکرن پرۆسه کا زمانیه ب شیوازین زمانین جورا و جور دهیته دهربرین وهکی (ئاوازه ، مۆرفیم، واتا) هه ر ئیک ژ فان یاسا و تایبه تین خو هه نه ب فان شیوازین هه مه جور، مۆرفیما (- ژی) جه ختکرنئ جبه جیده که ت . ژ بهر هندئ ژ لایئ واتاییه دی زاراقئ

(مۆرفيما جه ختكرن) ئى^(۷) بۇ نافرنا (- ژی) بكارهينين ، چونكى ئەف زارافه ريكده قيت ل گهل وى ئهركى ئەنجامدهت ههروهسا زارافهكى گشتگره، ئانكو دهربرينى ژ وان ههمى واتايان دكهت يين (- ژی) دهردبريت .
ژينگهها دروستا دهركهفتنا (- ژی) رستا نه سادها دهقيه، ژ بهرگو دهق يه كهيهكا واتاييه پتر و واتايا
مۆرفيما (- ژی) دشيت رونكهت، ژ بهر فى ئيكي مه ب فهري ديت ، كو ل دويف ريبازا وهسفى لايهنى واتايى يى
مۆرفيما (- ژی) ب دهينه دياركرن .

ل فيرى و ل دويف جورى كهسته، دى وان واتايان دياركهين نهوين مؤرفيما (- ژی) په يدادكهت:

1- ئەگەر كار د دهى بوريدابيت ب تايهتې چ ئەسپيكت ل گهل دهرنه كهفتين، د فى دوخيدا (- ژی) دى واتايا تهواويى به خشيت، بۇ نموونه:

سهرهراى هندى كو زوى نهدهات، بهلى ئەو زوى گههشت ژى.

د رستا سهريدا (گههشت) كارهكه د دهى بورى نيزيكدايه ژ لايى ريزمانيه، بهلى ژ لايى واتاييه (- ژی) وهسا كارى گههشت دهته دياركرن، كو يى تهواوويى و بدوماهيك هاتيه.

2- ئەگەر كار د دهى بوريدابيت و ئەسپيكتين (تهواوى، دوورى، بهردهوامى) ل گهل هاتين، دهى (- ژی) ل گهل فان جورين كاران بكاردهيت دى واتايا وان ئەسپيكتان جه ختكهت ، بۇ نموونه :

... مه ئەو نههنا رتیه ژى .

... ههفالى ئەو ديتبووژى .

... ئەز دچووم ژى .

د رستين سهريدا (- ژی) بكارهاتيه بۇ جه ختكرنا وان واتايين ريزمانى ، ئەوين ژ ئەسپيكتان دورستبووين ، ئانكو د رستا ئيكيديا (- ژی) هاتيه بۇ جه ختكرنا تهواوويى كارى، د رستا دوويديا بۇ جه ختكرنا دووريا نهجامدنا كارى (ديت) هاتيه، د رستا سييدا بۇ جه ختكرنا بهردهواميا كارى (چوو) د دهى بوريدا، بكارهاتيه. ئەفهژى دزفريته وى چهندي، چونكى ئەف ئەسپيكته هيژى بۇ خو دكيشن ژ بهر هندى دهى (- ژی) ل گهل بكاردهيت جهختى ل سهر واتايا ريزمانيا فان ئەسپيكتان دكهت.

3- ئەگەر كار د دهى رانه بردوودابيت، فيجا دهى نهو يان ئايندهبيت، مؤرفيما (- ژی) ل گهل فى جورى كارى دى رامانا ئيزافى دهت د دهى نهو يان ئايندهدا ، بۇ نموونه :

... ئەوا دنقيسيت ژى .

... ئەز دنقيسم ژى .

... بييريفان دى هاژوت ژى.

د رستا ئيكيديا (- ژی) واتايا ئيزافى دهت ئانكو كارهك هاتيه كرن، ئەفه كارهكى دى ژى وهكى (دنقيسيت) دهيت هكرن، وانا كارهكى ئيزافى دهيت هكرن، د رستا دووى و سييدا (- ژی) بكارهاتيه بۇ ئيزافه كرنا (نقيسين و هاژوتن) ل سهر هندهك كاران كو بهرى نهو هاتينه كرن.

4- ئەگەر كارى مؤرفيما دووباره كرنى (هقه) ل دوماهيا وى هاتبيت، بۇ نموونه:

... نهسرين هاتهفه ژى.

د رستا سهريدا (- ژی) بكارهاتيه بۇ جه ختكرنى ل سهر تهواوويى كارى هاتيه كرن .

- ۵- ئەگەر (- ژی) ل گەل هەر ئەندامەکی رستی هات - ب تنی کار تینەبیت - د فی باریدا (- ژی) دی واتیاهکا دی دەت ل دویف دەمی کاری .بو نموونه :
- ژیلی نارینی نەسرین ژێ کەفت.
- د رستا سەریدا (- ژی) رامانا پشکداریی د دەت ،ژبەرکو کاری بوریه د هەمان دەمدا جەختکرن ژێ ئەنجامدایه، چونکی کاری (کەفت) رویدایه و ب سەرڤه چووویه، دەمی ناخفتنکەر د ناخفیت ب پشتراستی پشکداریا نەسرینی د کەفتنییدا دیاردکەت و گومانی ل دەڤ گوهرداری ناهیلیت، ژبەر هندی دی بیژین (- ژی) د رستا سەریدا جەختی ل سەر واتایا پشکداریی دکەت .
- ۶- ئەگەر کاری رستی د دەمی رانهبردوودابیت، دەمی (- ژی) ل گەل فریزا نافی دەرکەفیت ،دی ب تنی رامانا پشکداریی دەت ، بو نموونه:
- ژیلی نارینی نەسرین ژێ دی کەفیت.
- د رستا سەریدا (- ژی) ب تنی رامانا پشکداریی د دەت و نەشیت رامانا جەختکرنی دەربریت، چونکی کاری هیشتا روینهدایه و ناخفتنکەر نەشیت پرۆسا کەفتنا نەسرینی بسەلبینیت .
- ۷- (- ژی) ب ئیک ژ نیشانکاریی دەقی دەیتە هژمارتن، کو ب ئەرکی پیکهه گریدانا کەرستین دەقی رادبیت، چونکی پیکهه گریدان (بەستن) په یوه ندییهکا واتاییه، (- ژی) ئیکه ژ وان کەرستین ، کو رستین په یوه نیدیارد ژ لای واتیاهه پیکهه گریددەت [ههیس کاکل توفیق ۲۰۰۲ : ۲۱۹] ،بو نموونه:
- نازاد سەرکەفت و نەسرین ژێ دی سەرکەفیت.

پەراوێز :

- 1- ب تنى د دوخەكیدا دوو نامراز پیکه دەین ، ئەوژى ئەگەر نامراز ژ لایى پیکهاتنیفە یى لیکدایى بوو، ئانکو ژ دوو نامرازان یان پتر پیکهاتبیت ، وهكى : ههتا کو ، ئانکو ، ژ بهر هندى ، ل گهل هندى ... هتد .
- 2- بۆ پتر پیزانیان ل دور نامرازین بهستنى و ب تايبهت نامرازی لیکدەر تايبهتیين وی بنیره [رهفیق محهمەد محیدین شوانى، ۲۰۰۳] .
- 3- د کرمانجیا نافهراستدا مؤرفيما (ش / یش) ل جهى مؤرفيما (- زى) بکاردهیت و ل ژیر کاتیکرنا فى زاره ل دهفەرا ئاکرى و دەورو بهرین وی ژى مؤرفيما (ش/یش) بکاردهین ، چونکی دهفەرین سنورینه ل گهل زارى کرمانجیا نافهراست .
- 4- (ئەزى) ل جهى (ئەزى) بکاردهیت، ئەفەزى دزفريت بۆ [ز] کو دهنگهکى گرپ و [ژ] و ژ لایى سازگههيفه گهلهک ژیک نيزیکن ژ بهرهندي [ژ] ل جهى وی بکاردهیت .
- 5- بۆ پتر پیزانیان ل دور جورین تافی بنیره [بائیز عومەر ئەحمەد ۲۰۰۲] .
- 6- ئەگەر نامرازی پهيوهنديى دووپرت بیت وهكى (د - دا، ب - فه ، د - را ... هتد) ، ل فى دەمی مؤرفيما (- زى) دکهفیتە پيش پاشپرتکا نامرازی چونکی دەمی ئەف نامرازه بکاردهیت دهستپیک و دوماهیکا فریزى دهستنیشاندهت ژ بهرهنديى ب تنى د فى دۆخیدا (- زى) دکهفیتە پيش پاشپرتکا نامرازی پهيوهنديى ، بۆ نموونه :
من د لاپهريى ژیدا نقيسى .
- 7- مه زارافى (جهختكرن) ههلبژارت ژ بهر دوو ئەگهرا ، ئەگهريى ئيكيى چونکی ل ديف بۆچوونا ژمارهكا زمانزانان زارافهكى وهكى (دووپاتكرن) واتايا دووبارهكرنى ددهت و ئەگهريى دووى د فرههنگيدا بهرامبەر زارافى جهختكرن (توكيد) بكارهاتيه .

ئەنجام :

- 1- مؤرفيما (- زى) ، مؤرفيمهكا چالاكه ل گهل بههرا پترا مؤرفيمين ريزمانى دهردهكفیت ژبلى مؤرفيمين (ناسيارى، گازیكرن، خستنهپالى) نهبيت، گهلهك كيم ل گهل نامرازان دهردهكفیت .
- 2- ژ لایى مؤرفولوژیقه تاكه مؤرفيما بهندا ريزمانيه كو دشیت بچيته سەر بههرا پترا پشکين ئاخفتنى ، وهكى (ناف ، جهناق ، ههفالناف ، کار ، ههفالکار ، چاوگ ، نامراز) .
- 3- ژ لایى سینتاکسیفه دەمی ئەركى دیارگهريى پاش سهرهى دبینیت، د ههمان دەمیدا سنورهكى بۆ بهرفرههبوونا فریزى دیاردکهت. ل گهل فریزا ناقى یا ساده ههردم دکهفیتە دوماهیی و بتنى دشیت جارەكى ل گهل دهرکهفیت، ههروهسا دشیت بچيته سەر ههمی ئەندامین (سهرهكى، نهسهرهكى) یين رستى .
- 4- ژ لایى واتایفه مؤرفيما (زى) ل گهل هەر جورە فریزهكى واتایهكى دبهخشیت، ئەف واتایه زى د گریداینه ب جورى فریزقه كا یا نافیه یان کاریه و تافى کارى و هاتن ونههاتنا ئەسپیکتان .

۵- د چارچوڤی رستیدا (- ژی) بههرا پتر جارەکی دەیت، ل گەل هەمی جوړین فریزا ژی دەردگەفیت، و رولی تەواوکهەری دبینیت و پیدقی ب مۆرفیما دوخی خستنهسەری نینه.

ژیدەر :

- ۱- بائیز عومەر ئەحمەد ، تینس له دایالیکتی ژووووی زمانی کوردیدا (گوفهەری بادینی) ، ناما ماستەر، کوليجی ئاداب ، زانکوی سهلاحهدين، ههولیر ، ۲۰۰۲.
- ۲- جگەر خوین ، أوا ئو دەستورا زمانی کوردی ، بهغدا ، ۱۹۶۱ .
- ۳- رهفیق محمەد محیدین شوانی ، نامرازی بهستنهوه له زمانی کوردیدا ، دهزگایی چاپ و پهخشی سهردهم ، سلیمانی ، ۲۰۰۳ .
- ۴- صادق بهاء الدین نامیدی ، ریزمانا کوردی کرمانجیا ژۆری و ژیری یا ههفهبرکری ، چاپا یهکی ، دار الشؤون الثقافية العامة ، بهغدا ، ۱۹۸۷.
- ۵- فیان نیراهیم عەلی ئیبو ، تابهتین ههفالنافی د زمانی کوردیدا (دیالیکتا سهری - گوفهرا بههیدینی)، ناما ماستهري(نهبهئافکری)، کولیزا ئادابی ، زانکویا دهوک ، دهوک ، ۲۰۰۹.
- ۶- قهیس کاکل توفیق ، پهیوهندییهکانی نیو دهق ، نامهی دکتورا(نهبلأوکراو) ، کولیزی ئاداب ، زانکوی سهلاحهدين، ۲۰۰۲ .
- ۷- ك.ك. کوردوییف، ریزمانی کوردی بهگههستهی دیالیکتی کرمانجی و سوورانی، وهرگییران کوردستان موگریانی ، چاپخانهی ألابیب البغدادی ، ۱۹۸۲.
- ۸- محمەد مهعرووف فهتاح و سهباح رهشید قادر، چهند لایهنیکی مۆرفۆلۆژی کوردی ، چاپخانهی روون ، سلیمانی ، ۲۰۰۶.
- ۹- محمد طاهر گوهرزی ، ریزمانا کوردی (زاری کرمانجی) ، چاپا ئیککی ، چاپخانا خهبات ، دهوک ، ۱۹۹۹.
- ۱۰- نازهنین جهلال ئەحمەد، وشهی لیكدراو له دیالیکتی کرمانجی خوارووی زمانی کوردیدا (له رۆی روخسارو و ناوهروکهوه) ، نامهی دکتورا(نهبلأوکراو)، کوليجی پهروهده - ئیبن روشد، زانکوی بهغدا ، بهغدا ، ۲۰۰۴.
- ۱۱- نهسرین عهبدوللا محمەد تاهر ، هندهک جیاوازیین زمانی د نافههرا دهفوکین دهوک و ئاکریدا ، ناما ماستهري(نهبهئافکری) ، کولیزا ئادابی ، زانکویا دهوک ، دهوک، ۲۰۰۹.
- ۱۲- ویلهرم . ساکستون، ریزمانا کوردیا کرمانجی (دگههله هندهک دهقین خواندن) ، وهرگییران فاخر عمر محمد ، چاپا ئیککی، چاپخانا زانکویا دهوک ، دهوک ، ۲۰۰۹.

الخلاصة:

هذه الدراسة الموسومة بـ (مورفيما (- زى) في اللهجة الفرعية البهدينية)) تتمحور حول المورفيما المذكور من عدة جوانب منها (الصرفية، النحوية، الدلالية)، اذ ان عدم وجود دراسات موسعة حول (- زى) دفع بالباحثة الى اختياره كموضوع للدراسة، وقد تم الاستعانة بالمنهج الوصفي لتحليل الامثلة. ان البيئة الاصلية لظهور (- زى) هي الجملة غير البسيطة النصية لانها دائما ما ترتبط بعلاقة دلالية بعنصر اخر في جملة سابقة وهذا مما ادى الى ان يكون لها عدة دلائل، هذا بالاضافة الى الناحية القواعدية لهذا المورفيما. في نهاية البحث تم عرض اهم النتائج التي توصلت اليها الباحثة.

Abstract

This studies called (morpheme (- zhi) in Al Bahdini sub - dialect) centered on ALmorpheme mentioned in several respects, including (morphological, syntactic, Semantics), as the lack of extensive studies on the (- zhi) Payment researchers to chosen as the theme of the study, the descriptive approach was used to analyze the examples.

The original environment for the emergence of (- zhi) is a non-simple sentence text because it is always going to have a Semantics relationship of another element in the previous sentence and this leading to have several significant, in addition to the grammar of this ALmorpheme. At the end of the research there has been the most important results of the shown.

چەند تايپە تەندىيىن دەنگى كېيى [ت] د فۇنۇلۇزىيا زىمانى كوردىدا

د. عبدالوھاب خالد موسى

زانكۇيا زاخۇ

فەكۇلتىيا زانستىيىن مروفايەتى

پشكا زىمانى كوردى

پۇختە:

ب شىۋەكى گشتى دەنگىن كپ خودان سىمايىن خۇيىن تايپەتن ژ لايى دروستبوون و دركاندنيقه، ھەر ئەف تايپەتەندىيا وان بوويە ئەگەرئ پەيدا بونا چەند دياردين بەرچاڧ د ياسا و دەستورين بكارھيئانا واندا. زۇر جاران ژ لايى ليكۇلەرين فۇنۇلۇزىيا كوردىقە ب رەنگەكى مزاوى سەرەدەرى ل گەل فان جۇرە دياردان ھاتىە كرن. د فى ليكۇلينيڧا، ل دەستپىكى سروسى دركاندنا دەنگىن كپ ھاتىە دياركرن، پاشى بىرگە ژ ھەردو ئاراستىن فۇنەتىكى و فۇنۇلۇزىقە ھاتىە باسكرن ئەفەزى ب وئ مەبەستى كو سىمايىن دەنگان د بىرگىدا پىر خويادبن نەخاسمە زى دەمى بىرگە دكەفیتە د چارچووفى ئاخقتنىڧا، ھەر بۇ فى چەندى ليكۇليني پەنا بىرە بەر ئەواندىياردين (ياسايىن) فۇنۇلۇزىيىن تايپەت ب پىكفەھاتن و گوھورينا دەنگىن كۇنسۇنانتىن زىمانى كوردى.

ژ بۇ وئ ئارمانجى كو ليكۇلین يا بەردەست بيت و ژ سنورى خۇيى دياركرى دەرەكەفیت، دەنگى كۇنسۇنانتى كپ [ت] وەكو نموونە بۇ مزارا پراكتىكى و سەرەكيا فى ليكۇليني ھاتىە دەستىشانكرن كو ب بۇچوونا ليكۇلەرى ئەف دەنگە رۆلەكى بەرچاڧ د فى بواريڧا دگىرپىت. ل دومايى زى ليكۇلین ب چەند ئەنجام و پەراويز و ژىدەران ل گەل كورتىەكى ب ھەردو زىمانىن عەرەبى و ئىنگىلىزى ب دومايى ھاتىە.

ناھەرۆك:

ئەف ليكۇلينيە يا ھاتىە دابەشكرن بۇ سەر فان تەوهرين ل ژىرى:

۱- دەنگ د سنورى فۇنەتىك و فۇنۇلۇزىيىدا.

۲- بىرگە.

۳- ياسايىن گوھورينا دەنگان.

۴- ئەنجام.

۵- پەراويز و ژىدەر.

۶- كورتىيا ليكۇليني ب ھەردو زىمانىن عەرەبى و ئىنگىلىزى.

(۱) دەنگ د سنورى فۇنەتىك و فۇنۇلۇزىيىدا:

(۱-۱) دەنگ د سنورى فۇنەتىكىدا:

د سنورى فۇنەتىكىدا ژ سى روويانقە سەرەدەرى ل گەل دەنگى دەيتەكرن:

أ- دروستكرنا دەنگى (دركاندن).

ب- فەگۆھازتتا دەنگى (ھنارتن).

ت- بەيىستتا دەنگى (وەرگرتن).^۱

دەنگ دەھىتە ھىزمارتن ب كەرەستى ھەرە سەرەكىيى زىمانى، بەلى زۇرا گىرنگە (دەنگ) ب شىۋەيەكى گىشتى ژ (دەنگىن زىمانقانى) بەھىتە جوداكرن، كەواتە بۇ دياركرنا قى چەندى پىدقايە دەمى: ((لىكۆلىنى ل سەر دەنگى بىكەين، دھىت بزىنن ئايا كىژ ئەندامىن ئاخقتى ۋەكو (لىف، ددان، پدى، پەحنكا رەق، پەحنكا نەرم، سەرى ئەزىمانى، نىفا ئەزىمانى، ...) پىشكارىيى د دروستكرنا دەنگىن جىاوازدا دكەن؟. سىروشتى فىزىكىيى ھەر دەنگەكى ژ وان يى چاۋايە؟ و چ ھۆكارىن فىزىكى دىبە ئەگەر، كو دەنگەكى زىمانى يى جودابىت ژ دەنگى دىترى زىمانى؟ و چاۋا گوھدار ئەوان دەنگان وەردگىت و چاۋا شىرۇفە دكەت؟ بۇ مەبەستتا گەھاندنى د زىمانەكى دياركرىدا)).^۲

مەبەست ژ فۇنەتىكى چاۋاتىيا دروستبوون و فەگۆھازتن و وەرگرتتا دەنگايە د زىمانىن سىروشتىن كۆمەلگەھىن مەرفۇندا ب رەنگەكى گىشتى. ئەف كىرپارە زى ل دەستپىكى يا گىرداى مىكانىزما ھەناسەدان و ئەندامىن ئاخقتى و چىبوونا دەنگايە و پاشى فەگۆھازتتا وانە ب رىكا شەپۆلىن باى د ناف سىروشتىدا و چىبوونا شەپۆلىن دەنگىيە و ل دوماهىيى ژى وەرگرتتا فان دەنگايە ب رىكا گوھى و پالوتن و شىرۇفەكرنا وانە ب رىكا ھندەك كىرپارن تايبەت ب مىشكى مەرفۇفە بۇ فافارتتا ھىزى ژ دەنگى.^۳ ، كەواتە د سىنورى فۇنەتىكىدا دەنگىن زىمانقانى بەھايەكى مەرفۇفەتتى گىشتى ھەى و تەف زىمانىن سىروشتىن مەرفۇقان ژ ئەفان دەنگىن زىمانقانى بەھادار يىن ھاتىنە ئافاكرن و ئەف دەنگە زى دەھىنە دابەشكرن بۇ سەر دوو جۆرىن سەرەكى ئەو ژى (دەنگىن فاۋل و دەنگىن كۆنسۇنانتن) و ھەر جۆرەكى ژ ئەفان زى سىما و تايبەتمەندىن خۇ يىن ھەين و د ناف خۇدا ل دوىف سەخلەتتىن دروستبوون و دركاندى و رولى خۇ د پىكەھىنانا بىرگەيىن زىمانىدا دىبىن.

د شىاندايە د قى ھىلكارىيا ژىرىدا بەھىنە پۆلىنكرن:

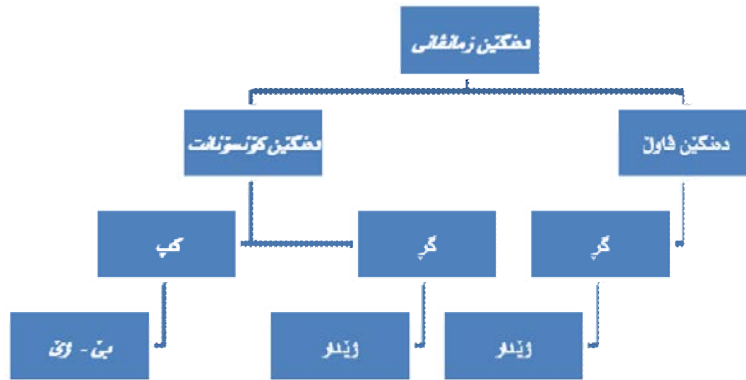

(نەخشى ژمارە ۱ دابەشكرن و پۆلىنكرنا دەنگىن زىمانقانى)

(۱- ۲) دەنگ د سىنورى فونولوژىيىدا:

فونولوژى ئەو لقى دەنگسازىيە كو لىكۆلىنى ل دەنگىن زىمانەكى دياركرى دكەت. فونولوژى كەرەستى خو يى سەرەكى كو دەنگىن زىمانقانىنە ژ فۇنەتىكى وەردگىت و د ھەر زىمانەكى دياركرىدا ل دوىف تايبەتمەندىن وى رۇلى خۇ دىبىنيت د پۆلىنكرن و لىكۆلىنا دياردەيىن دەنگىن جۇراوجۆرىن وى زىمانىفە... ((د فونولوژىيىدا لىكۆلىن ل دەنگىن زىمانەكى دياركرى دەھىتە كرن و بەھايى ھەر دەنگەكى ژ وان جودا دەھىتە دياركرن، واتە

- ح- فونىما /س/، جەيى دروستبوونا وئ پدىنە و سىمايى دركاندى يى خشۆكە و ل دەمى دروستبوون و دركاندا وئ ژييين دەنگى نا لەرزى، لەورا ب دەنگەكى كونسونانتى (كپ) دەيتە نياسين.
- خ- فونىما /ش/، جەيى دروستبوونا وئ ناف پەحنكا دەفى ئاليى رەقە و سىمايى دركاندى يى خشۆكە و ل دەمى دروستبوون و دركاندا وئ ژييين دەنگى نا لەرزى، لەورا ب دەنگەكى كونسونانتى (كپ) دەيتە نياسين
- د- فونىما /خ/، جەيى دروستبوونا وئ زمانوكە و سىمايى دركاندى يى خشۆكە و ل دەمى دروستبوون و دركاندا وئ ژييين دەنگى نا لەرزى ، لەورا ب دەنگەكى كونسونانتى (كپ) دەيتە نياسين.
- ژ- فونىما /ح/، جەيى دروستبوونا وئ گەورىيە و سىمايى دركاندى يى خشۆكە و ل دەمى دروستبوون و دركاندا وئ ژييين دەنگى نا لەرزى، لەورا ب دەنگەكى كونسونانتى (كپ) دەيتە نياسين.
- ر- فونىما /ه/، جەيى دروستبوونا وئ بنى گەورىيى و ددانن و سىمايى دركاندى يى خشۆكە و ل دەمى دروستبوون و دركاندا وئ ژييين دەنگى نا لەرزى، لەورا ب كونسونانتەكا (كپ) دەيتە نياسين.
- ز- فونىما /چ/، جەيى دروستبوونا وئ پدىنە و سىمايى دركاندى يى پەقىيى - خشۆكە و ل دەمى دروستبوون و دركاندا وئ ژييين دەنگى نا لەرزى، لەورا ب كونسونانتەكا (كپ) دەيتە نياسين.¹

(۱- ۵) ئەو كونسونانتىن گر و كپىن بەرامبەرى ئىك دراوستن:^۲

د زامانى كوردىدا (۸) دەنگىن كونسونانتىن (گر) بەرامبەرى (۸) دەنگىن كونسونانتىن (كپ) بەرامبەرى ئىك د راوستن و د ھەمى تايبەتمەندىاندا د ھەقىشكن ژ بلى سىمايى (گر) و (كپ) اتىيى، ھەرۈەكو د نەخشى ژمارە (۳) دا:

كپ	پ	ت	ك	ف	س	ش	خ	چ
گر	ب	د	گ	ڧ	ز	ژ	غ	ج

نەخشى ژمارە ۳ فونىمىن كونسونانتىن گر و كپىن د كەڧنە بەرىك

(۲) برگە:

برگە ۋەكو زارافTerm د زامانى ئىنگلىزىدا ب (syllable) دەيت و دزمامى عەرەبىدا ب (المفكع) دەيت و د زامانى فارسىدا ب (ھجا) دەيت، د زامانى كوردىدا ژىدا چەندىن زاراف بۇ ھاتىنە دروستكرن ۋەكو (ھىجا، كەرتە، پارچە، كەر، برگە) بەلى دناڧ ھەمى زارافاندا زارافى (برگە) پتر جەيى خو يى گرتى و دناڧ زۆربەيا زمانقان و دەزگەھىن ئەكادىمىدا برگە دەيتە بكارھىنان.

برگە يەكەيەكە ژ يەكىن ئاستى دەنگىسى ب گشتى و ب تايبەتى كو چەندىن پىناسىن جوداجودا بۇ ھاتىنەكرن ژ لايى فونەتىكى و فونولوژىقە، بەلى ھەتا نھو ژى پىناسەكا گشتگر نىنە برگى ب دروستى بدەتە ناسكرن، لەورا ب دوو ئاراستىن جودا لىكۆلىن ل سەر برگى ھاتىنەكرن ئەۋۋى (ئاراستا فونەتىكى و ئاراستا فونولوژى).^۸

(۲-۱) ئاراستا فۇنەتېكى:

ئەف ئاراستە يە لېكولېنى ل مىكانىزما دروستبونا بېرگى دكەت ژ لايى فسيۇلۇزىفە، واتە چاواتيا دروستبونا وئ ھەفدەمى كىرارا ھەناسەدانى و نامادەباشى و گونجانا ئەندامىن دركاندنى بۇ دروستبوون و پېكفەھاتنا دەنگان ب يەك تەوژم كو د شياندايە بېژىن ھەر دەستپېكرنەك و راوستانەك ب بېرگەيەك دەيتە ھژمارتن و مەرجه دەنگەكى فاوئ ل گەل فى تەوژمىدا بيت ژ بۇ رېخۇشكرن و دەرگەفتنا دەنگەكى يان پتر ژ دەنگەكى كۆنسوانت كو ئەف تەوژمە ب بېرگا فۇنەتېكى دەيتە ھژمارتن، كەواتە بېرگا فۇنەتېكى بېرگەكا گشتىيە و ھەمى زمانىن جىھانى تىدا بەشدارن و لايەنى وئ يى فسيۇلۇزى يى ب خورتىيە و گشتياتى رېكى ددەتە ھەر زمانەكى تايبەتمەندىين خۇ ژ وئ گشتياتى وەرېگىت^۱.

(۲-۲) ئاراستا فۇنۇلۇزى (ئەركى):

ئاراستا فۇنۇلۇزى ئەو تايبەتمەندىيە كو ژ فەرىژا ئاراستا فۇنەتېكى بەرھەم دەيت، واتە ئەو تايبەتمەندىيە ئەوا ژ گشتياتى ب دەستفە دەيت و يا گرېدايە ب تايبەتمەندىين زمانەكى دياركريفە. پىشەرى ئاراستا فۇنۇلۇزى ل سەر دوو بنەمايان ھاتىە ئافاكرن، ئىكەم گرنگىدان ب پېكھات و چاواتيا رېزبوونا بېرگان كو ب زورى ل شىوئ چەپك يان ھىشودەنگ د ئاخفتنىدا دەرگەفن. دووھەم ئەف كىرارە د ھەر زمانەكىدا جىاواز دەيتە ئەنجامدان، چونكى ھەر زمانەكى ژ لايى فۇنۇلۇزىفە ياسايين تايبەت بخۇفە يين ھەين بۇ كۆمبوونا دەنگان د بېرگىدا كو ھەر ئەفەنە دبنە سىما و تايبەتمەندىين وى زمانى، لەورا دبىت ئەو كۆمەلە دەنگىن كو د زمانەكىدا ب بېرگەيەك دەيتەدانان د زمانەكى دىتردا ب وى رەنگى نەبن، ل فىرى پىناسا بېرگى د ئاراستا فۇنۇلۇزىدا ل دويف پېكھاتا وئ د زمانىن جودادا دەيتە كرن. بۇ نمونە بېرگە د زمانى كوردىدا پېكھاتىە ژ يەكەيەكى كو ژ فاوئەكى بتنى يانژى ل گەل ھژمارەكا كۆنسوانتان ل دويف سىستەمەكى ديارىكرى كو د بېرگا زمانى كوردىدا د شياندايە ھەتا جوار كۆنسوانتان زى ل گەل ئىك بەين، وەكو (خوارد) و د زمانى ئىنگلىزىدا د شياندايە ھەتا شەش كۆنسوانتان پېكفە بەين، وەكو(splints, stricts) و د زمانى فارسىدا ھەتا سى كۆنسوانتان وەكو (گرد، برف، برد)پېكفە بەين، لەورا پىناسە ل دويف ھەر زمانەكى و ھەر پېكھاتەيەكى دەيتە گوھورين.

بېرگە د زمانى كوردىدا ژ سى كەرتىن سەرەكى پېكدەيت (پىش، لوتكە، پاش) كو ھەردەم لوتكە فاوئە و پىش و پاش زى ژ كۆنسوانتان پېكدەين كو ھەبوونا دەنگەكى فاوئ مەرجه بۇ پېكھىنانا بېرگى، بەل د پېكھاتا بېرگا كوردىدا مەرچ نىنە ھەمى دەما پىش و پاش ھەبن و د شياندايە لوتكە بتنى زى بېرگى پىك بەينىت^x.

بۇ نمونە:

ئا	∅v∅	با	با
v ∅c		ئاۋ	ئاۋ
∅ v c		بار	C v c

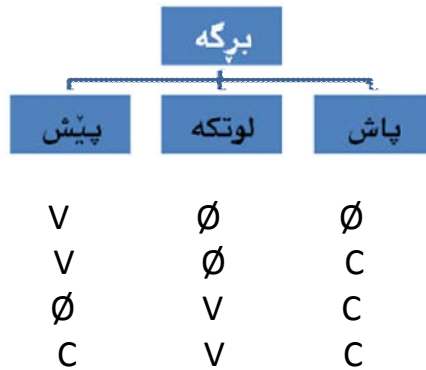

د قان نموناندا دياردبىت كو مەرجه دبرگا فونولوژىيا زمانى كوردىدا لوتكە فاوول بيت، ھەروھە د زۆربەيا زماناندا ھېشوه كونسونانت ل پېش و پاشا بىرگى دمرکەفیت، بەلى ئەف ھېشوه زى بو ھەر زمانەكى تايبەتيا خو ھەيە كو د زمانى كوردىدا ل دەسپىكى ھېشوا دوو كونسونانتى يا ھەي و يا سى گەلەك يا كېمە، د زمانى فارسىدا ھېشوا پېش نىنە بتنى ل پاش ھېشوا دوو يا ھەي و د زمانى ئىنگلىزىدا ھېشوا سى ل پېش و پاش يا ھەي، لەورا ھەر زمانەكى ل دويىف رېككەفتنا دەنگان د ناف بىرگىدا پېناسەكا تايبەت بو بىرگى يا ھەي، چونكى پېكھاتا بىرگى ژ زمانەكى بو زمانەكى دى يا جياوازه.

ل بەر رۇناھىيا ئەفان ھەردوو ئاراستان جوړين بىرگى دەينە دەستىشانكرن كو ئىك يا گشتىيە و نہ بتنى بو زمانەكى دياركرىيە، بەلكو بو گشت زمانانە و پەيوەندىيا ب فسيولوژىيا ھەناسەدانى و چاواتيا حالەتى ئەندامىن ئاخفتنى كو دبىژنى بىرگا فونەتىكى د ناف چارچووفى فى قالبى گشتىدا زمانىن جىھانى د جياوازن د چاواتىيا لىكدانا فونىماندا د ئەفان قالبىن گشتىدا كو ھەر زمانەكى ياسايىن تايبەت بخوفە يىن ھەين بو لىكدانا فونىمان د ناف قالبىن بىرگىدا كو ئەف لىكدان و دارژتتا تايبەت ب ھەر زمانەكى ب بىرگا فونولوژى دەيتە نياسىن".

(۲-۳) جوړ و قالبىن بىرگان د زمانى كوردىدا:

د زمانى كوردىدا بو قالبىن بىرگان ياسايەكا گشتى ھەيە كو ب ئەفى رەنگىيە (C)(C)V(C)(C) واتە فاوولتوخمەكى سەرەككىيە ژبىرگى و ناھىتە لادان، بەلى كونسونانت كو د ياسايى گشتىيى بىرگا زمانى كوردىدا د ناقبەرا كھاناندا مە دياركرىنە، ئەفە زى رامانا وئى چەندىيە كو د شياندايە ل دويىف ھندەك ياسايىن كو د سنورى فى ياسايى گشتىدا بەرھەم دەين، ئەف كونسونانتە ل دويىف پەيرەوھەكى تايبەت ب زمانى كوردىفە بمىنن يان بەينە لادان و د شياندايە ئەو پەيرەو زى ب شىوھىي قان ياسايىن ل خواریدياربىت:

- ۱- /CCVCC/ ← /خوارد/ ← /xward/ .
- ۲- /CCVC/ ← /جفات/ ← /cvat/ .
- ۳- /CCV/ ← /برا/ ← /bra/ .
- ۴- /CV/ ← /تە/ ← /te/ .
- ۵- /CVC/ ← /ناف/ ← /nav/ .

فونولوژىيەن ھەر زىمانەكى ل قەلەم دەن ((گۆرانى دەنگ وەك دياردەيەكى گشتى ھەموو زىمانەكان دەگرېتەو، بە تايبەتى كاتى كە دەنگ دەچىتە چوارچىوۋى قسەكردن و دوانى راستەوخو))^{xi i} ، چونكى ئارەزوويا زىمانى بۇ كېم مەزاختنا وزىد فى دەمىدا يا بەردەوامە^{xi v} .

ب شىوەكى گشتى ھەبوونا فان دياردان دزقېتەفە بۇ ھەبوونا ياسايى دەنگى بەيىزتر و ياسايى دووبارەكرنى، ھەروەسا ھۆكارى دەرمەكى زىمانى و ھۆكارى لەزاتيا ئاخفتنى^{xv} .

د زىمانى كوردىدا، ئەف دياردە ب چەند شىوان پەيدادىن و د فونولوژىيا كوردىدا لىكۆلەران، ئەفە د چارچووفى چەند ياساياندا رېكئىخستىنە، ژ بەر وى پەيوەندىيا راستەوخوفا ئەفان دياردان ب جياوازييا ب كارھىنانا فونىمانقە ھەى دىب كورتى ئەفان ھەردوو دياردېن دەنگىن ل خوارى نىشاندىن كو ب رەنگەكى ژ رەنگان پەيوەندى ب ئەفى لىكۆلىنىفە ھەيە، ئەو ژىگوھورينا سىمايى دەنگىن گرېن [د، ز، ژ، ف] بۇ سىمايى (كپ) واتە بۇ[ت، س، ش، ف] ب شىوہەكى گشتى ل دوماھىي ژى ب رەنگەكى ھويرتر دى رۇناھىي ئىخىنە سەر رۇلى دەنگى كېلىپ[ت] دەمى دبىتە ئەگەرى گوهورينا سىمايى دەنگىن گرېن دەوروبەرى خو ژ (گر) بۇ (كپ) د چارچووفى ئاخفتنىدا.

Assimilation : گونجان (۱-۳)

پىكھاتىيە ژ كارتىكرنا دوو دەنگىن ھەفسوى ل سەر ھەف كو د ئەنجامدا دەنگەك دەيتە گوهورين، داکو ل گەل دەنگى دىتر بگونجىت، ژ بۇ مەبەستا سفككرنى، ھەروەسا بۇ رېكخستن و گونجاندا لقىنا ماسولكان ل دەمى دەربرىنى. ئەگەرى سەرەكىي پەيدابوونا گونجانى ژى ((بە گشتى دەگەرېتەو بە باروودۇخى ئەندامانى دوان))^{۱۱} .
گونجان دبىتە دوو جۇر:

۱- گونجانا تەواو : Complete Assimilation

ژ ئەنجامى كارتىكرنا دوو دەنگىن ھەفسوى دەمى دەنگەك ب تەواوى وەكو دەنگى دىتر لى دەيت^{۱۲} ، داکو كىمترين وزە ل دەمى ب لىفكرنىدا بەيتە مەزاختن. وەكو:

ئەز + سوربوم ← ئەس سوربوم
مەرد + تر ← مەرتر

﴿ز﴾ ژ ﴿س﴾ و ﴿د﴾ ژ ﴿ت﴾ زىدەتر وزى وەردگرن، چونكى د دەمى ب لىفكرنا ﴿ز﴾ و ﴿د﴾ دا زىيىن دەنگى د لەرزن، بەلى بۇ ب لىفكرنا ﴿س﴾ و ﴿ت﴾ نا لەرزن، لەورا دەنگى ﴿ز﴾ بوويە ﴿س﴾ و ﴿د﴾ بوويە ﴿ت﴾ داکو كىمترين وزى ب مەزىخىن^{۱۳} .

ب- گونجانا نەتەواو : Partial Assimilation

گونجانا نەتەواو پىكھاتىيە ژ گوهورينا سىمايەكى دەنگى، داکو ل گەل دەنگەكى دىتر بگونجىت^{۱۴} ، واتە دەنگەك ب تەواوى وەكو دەنگى دىتر لى ناھىت.

د زىمانى كوردىدا دەمى دەنگەكى (گر) پشتى يى (كپ) دەيت، دەنگى (گر) كار ل سەر يى (كپ) دكەت و تايبەتمەندىيا خو بۇ ئەوى ژى فەدگوھىزىت^{۱۵} ، زۆربەى جاران ئەفە د ﴿پ﴾ ، ﴿ت﴾ و ﴿ك﴾ دا دياردبىت دەمى پشتى ﴿ب﴾ يان ﴿د﴾ يان ﴿گ﴾ دەين. ب پىچەوانەى فى چەندى ھەر دەمەكى دەنگى (كپ) پشتى يى (گر) بەيت، دى يى (كپ) كار ل يى (گر) كەت و ئەوى ژى بەرەف (كپ) يى بەت، نەخاسمە دەمى ﴿ت﴾ دكەفیتە پشتى ﴿ز﴾، ﴿ژ﴾ و ﴿ف﴾.

(۲ - ۳) گوهورينا سيمايى دهنگين [ز، ژ، ڙ، ڦ] ژ (گږ) بؤ (كپ) دهمى دكهفنه پيش [ت]:

سهبارت ب ههبوون و دياربوونا ههر سى دهنگين [ز] و [ڙ] و [ڦ] زؤر ب زهلالي د نمونهپين جوراوجورين زمانى كورديدا دياردين، نهخاسمه دهما دووباره ئەم (نافى كارى - چاوگ) ى فهدهگهرينينهفه بؤ سهر بنياتى وى ئەو ميناكى بنههتيا وان دهنگان ديارديت، بهلى دهما (مؤرفيمين دهمى رابردوو) و (نونا كؤم) ى لى دهيتيه زيدهكرن و دكهفنه د چارچووفى ناخفتنيدا ئەف ديارده ديارديت و ئەو ههرسى دهنگ دهينه گوهورين بؤ[س] او [ش] و [ف] كهواته ل فئرى دهنكى [ت] رولى خوئى كارىگهري هه ى د گوهورينا سيمايين دهنكى ل پيش خو ژ (گږ) بؤ (كپ). نمونه بؤ ئەفان ل سهرى ديار د ئەفان ههرسى خشتين ژيريدا:

ا- خشتى ژماره (۴) نمونه بؤ گوهورينا دهنكى [ز] و [س] :

۱ -	فهگوازت	فهگواستن	ز < س	گوهورين بهرى دهنكى / ت
۲ -	پارازتن	پاراستن	ز < س	گوهورين بهرى دهنكى / ت
۳ -	خوازتن	خواستن	ز < س	گوهورين بهرى دهنكى / ت
۴ -	میزتن	میستن	ز < س	گوهورين بهرى دهنكى / ت

ب- خشتى ژماره

(۵) نمونه بؤ گوهورينا دهنكى [ڙ] و [ش] :

۱ -	رپژتن	رپژتن	ژ < ش	گوهورين بهرى دهنكى / ت
۲ -	كوژتن	كوشتن	ژ < ش	گوهورين بهرى دهنكى / ت
۳ -	دارپژتن	دارپژتن	ژ < ش	گوهورين بهرى دهنكى / ت
۴ -	براژتن	براشتن	ژ < ش	گوهورين بهرى دهنكى / ت
۵ -	كهلاژتن	كهلاشتن	ژ < ش	گوهورين بهرى دهنكى / ت
۶ -	كهلوژتن	كهلوشتن	ژ < ش	گوهورين بهرى دهنكى / ت
۷ -	هافپژتن	هافپژتن	ژ < ش	گوهورين بهرى دهنكى / ت

ج- خشتى ژماره (۶) نمونه بؤ گوهورينا دهنكى [ڦ] و [ف] :

۱ -	ناخفتن	ناخفتن	ڦ < ف	گوهورين بهرى دهنكى / ت
۲ -	بشافتن	بشافتن	ڦ < ف	گوهورين بهرى دهنكى / ت

۳ -	هنگاقتن	هنگاقتن	گۆھورين بەرى دەنگى / ت
۴ -	نخاقتن	نخاقتن	گۆھورين بەرى دەنگى / ت
۵ -	كەقتن	كەقتن	گۆھورين بەرى دەنگى / ت
۶ -	بزاققتن	بزاققتن	گۆھورين بەرى دەنگى / ت
۷ -	پشكقتن	پشكقتن	گۆھورين بەرى دەنگى / ت

(۳-۲) گۆھورين :

Mutation

گۆھورينا دەنگى ((مەبەست ل فى دياردى ئەوۋە كو دەنگى وشەيەكى د ئاخقتنن ھندەك كەساندا دەيتە گۆھورين بۇ دەنگەكى ديت، بىي كو ئەف گۆھورينه ببنە ئەگەرا گۆھورينا واتايا وشى))^{۱۱}. ل فىرى مەبەست ژ گۆھورينى ئەوۋە دەما دەنگى گرى /د/ د چارچوۋى ئاخقتنيدا دەيتە گۆھورين بۇ دەنگى كېلىپ /ت/ ھەروەكو د فان نموونىن ژىرىدا:

گۆھورينا د < > ت

ھناردن < > ھنارتن

بژاردن < > بژارتن

پىدقىيە < > پىدقتىيە

ھژماردن < > ھژمارتن

(۳-۴) رەنگقەدانا فى دياردى د كرىارا نقىسىنىدا:

دەنگى كۆنسوناقتى كېلىپ ت كارتىكرنا خۇب رەنگەكى ژ رەنگان ل سەر كرىارا ئەلفابىيا نقىسىنا زامانى كوردى كرىيە ب تىپپن عەرەبى و تىدا شاشىيەكا بەربەلاف پەيداكرىيە كو دەمى ھندەك دەنگ د كرىارا ئاخقتنيدا وەكو دەنگىن گرىن ز و ف و ژ .. ھتد د كەقنە پىش دەنگى ت و سىمايى خۇ ژگراتىي بۇ كپاتىي د گۆھورن، ھەر ھەمان دياردى رەنگقەدانا خۇ ل سەر كرىارا راستنقىسى كرىيە. نموونە:

فەگۇھاستن ← فەگۇھازتن

ئاخقتن ← ئاخقتن

پشتن ← پزتن

(٤) نهنجام:

- ١- دهنگي كپي [ت] د فونولوژيا كورديدا، دهمي د گوټن و زنجيرا ناخفتنيډا كاريگهريي ل هندك دهنگين گرين پيش خو دكته و دبپته نهگهري وي چهندي كو نهو دهنك تايبهتمهنديا خويا گراتيي ژ دست بدن.
- ٢- دهنگي كونسونانتي كپ [ت] روي هه د گوهورينا سيمايين دهنگي ل پيش خو ژ (گر) بو (كپ). بو نمونه دهمي (نافي كاري - چاوگ) دهپته فهگهړاندن بو سهر بنياتي وي ههر سي دهنگين گرين [ز] و [ژ] و [ف] ب زهلال د نمونهيين جوراوجورين زماي كورديدا دياردين، بهي دهمي دهنگي كپي [ت] (مورفيما دهمي رابردوو) و (نونا كوم) ي لي زيده دبن، د چارچووي ناخفتنيډا نهف دهنكه سيمايي خو د گوهورن بو [س] و [ش] و [ف] .
- ٣- ژ بو سفكرني و گونجاندا لقينا ماسولكان ل دهمي دهربريني، دوو دهنگين ههقسوي كارتيكرن ل سهر نيك ههپه و د نهنجامدا دهنكه دهپته گوهورين، دكو ل گهل دهنكي دي بگونجيت.
- ٤- دياردا گوهورينا دهنگان دياردهيهكه د ههمي زمانندا ههپه، نهخاسمه دهمي دهنگين زماي دكهفنه د ناف زنجيرا ناخفتنيډا نهف ديارده ب چهندين شيوهيين جوراوجور دهپنه نواندن.
- ٥- د زماي كورديدا بو قالبين برگان نهف ياسايا گشتي $(C)(C)V(C)(C)$ ههپه كو دهنگي فاوول تيډا توخمهكي سهرهكييه و ناهپته لادان، بهي ل دويف چهند بهچكه ياسايين دي، دبپت د چارچووي ياسايي سهرهكيډا دهنگين كونسونانت بهينه لادان يان زيدهكرن.
- ٦- دهنگي كونسونانتي كپ رولهكي ديار ب چهند شيوهيان د ياسايي برگهسازيي/CVCC/ دا دگيرپت، نهخاسمه ل پاشييا برگي و گوهورينا سيمايي گراتي بو كپاتي.
- ٧- برگه د زماي كورديدا ژ سي پشكين سهرهكي پيكدهيت (پيش، لوتكه، پاش) كو د زماي كورديدا ههمي دهما (لوتكه) فاوله و (پيش) و (پاش) زي كونسونانته و د پيكهاتا برگا كورديدا فاوول مهرجه، بهي نهف مهرجه كونسونانتي فهناگريت.
- ٨- د كريارا نفيسينيډا، دهنگي كونسونانتي كپ [ت] ب رهنگهكي ژ رهنگان بوويه نهگهري كو شاشيهكا بهربه لافا نفيسيي پهيديابپت، نهو زي دهما دهنگين گرين [ز] و [ف] و [ژ] و .. هتد ب [س] و [ف] و [ش] دهپنه نفيسين.

(۵) پەراوئىز و ژىدەر:

أ- پەراوئىز:

- ۱- غازى فاتح وەيس (۱۹۸۴)، فونەتيك، چاپى يەكەم، چاپخانا (الاديب البغداديه)، بەغدا. (ل: ۲۳).
- ۲- كەسەر ياسين محەمەد (۲۰۰۹)، جياوازييا ب كارهيانانا فونيمان د كوردىيا سەرى و نافەراستدا، ناما ماستەرى، زانكۆيا دھۆك. (ل: ۴).
- ۳- غازى فاتح وەيس، ۱۹۸۴ ل: ۱۳-۱۹.
- ۴- كەسەر ياسين محەمەد، ۲۰۰۹ ل: ۵.
- ۵- كەسەر ياسين محەمەد، ۲۰۰۹ ل: ۱۰۵.
- ۶- Muhammad Ali Alkhuli (2002), English Phonetics and Phonology, Dar alfalaha, Jordan. (P 76-77)
- ۷- Peter Roach (2002), English Phonetics and Phonology, Cambridge, United Kingdom. (P 32-37)
- ۸- محمد معروف فتاح (۲۰۱۱)، زمانەوانى، چاپخانا حاجى ھاشم، ھەولير. (ل: ۷۵-۷۹).
- ۹- عەبدولوهاب خاليد موسا (۲۰۰۹)، ھيز و ئاوازه لە دىيالىكتى كوردى ژووورودا، چاپخانا حاجى ھاشم، ھەولير. (ل: ۱۵-۱۹).
- ۱۰- عەبدولوهاب خاليد موسا، ۲۰۰۹ ل: ۶۰-۶۳.
- ۱۱- David Crystal (2003), A Dictionary of Linguistics & Phonetics, Blackwell, United Kingdom. (P 447-449).
- ۱۲- وريا عومەر ئەمىن (۲۰۰۹)، ئاسۆيەكى تىرى زمانەوانى، چاپخانا ئاراس، ھەولير. (ل: ۲۵۳).
- xiii- گالەب حسين على (۱۹۸۹)، فونولوژى كوردى و دياردهى ئاسانبوونى فونيمەگانى لە زارى سليمانيدا، نامەى ماستەر، زانكۆي سەلاھەدىن. (ل: ۴۴).
- xiv- محمد على الخولى (۱۹۸۷)، معجم علم الاصوات، دار الفلاح، الاردن. (ص: ۲۴۴).
- xv- گالەب حسين على، (۱۹۸۹: ۴۶-۴۵).
- ۱۶- گالەب حسين على، (۱۹۸۹: ۴۹).
- ۱۷- محمد على الخولى، (۱۹۸۷: ۲۲۰).
- ۱۸- كەسەر ياسين محەمەد (۲۰۰۹: ۱۵).
- ۱۹- محمد على الخولى، (۱۹۸۷: ۲۲۰).
- 20 - Ahmad.A.R (1986), The Phonetic System of M.S.K, University of Michigan (Thesis). (P:14).
- ۲۱- ديار عبدالکريم سعيد (۲۰۱۱)، ياسايين دەنگى دکوردىيا ژۆرى دا، چاپخانا خانى، دھۆك. (ل: ۱۰۴).

ب- ژىدەر:

- ۱- بائىزى عەمەرى (۲۰۰۵)، دياردین گرانکرن و سڤککرنە دەنگان د دايالىکتا سەرى يا زمانى كوردىدا، گوڤارا پەيف، ژمارە (۳۵)، ل ۷۴-۷۸.
- ۲- ديار عبدالکريم سعيد (۲۰۱۱)، ياسايين دەنگى دکوردىيا ژۆرى دا، چاپخانا خانى، دھۆك.
- ۳- رحمان ئىسماعيل حەسەن (۱۹۹۱)، برگه و ئاسان بوونى برگه له كوردىدا، نامەى ماستەر، زانكۆي سەلاھەدىن، ھەولير.

- ۴- عهبدولوههاب خالد موسا (۲۰۰۹)، هیز و ئاوازه له دیالیکتی کوردی ژووووودا، چاپخانا حاجی هاشم، ههولیر.
- ۵- غازی فاتح وهیس (۱۹۸۴)، فۆنهتیک، چاپی یهکهه، چاپخانا (الادیب البغدادیه)، بهغدا.
- ۶- کهسهه یاسین محهمهه (۲۰۰۹)، جیاوازییا ب کارهینانا فۆنیمانا د کوردییا سههری و ناقههراستدا، ناما ماستههری، زانکۆیا دهۆک.
- ۷- ههژار قادر ئیسماعیل (۲۰۰۹)، رۆنانی برگه و ئاسان بوونی دهنگ له زاروچکهی بالهکیاندا، نامهی ماستهه، زانکۆی سهلاهههین، ههولیر.
- ۸- محمد معروف فتاح (۲۰۱۱)، زمانهوانی، چاپخانا حاجی هاشم، ههولیر.
- ۹- وریا عومهه ئههمین (۲۰۰۹)، ئاسۆیهکی تری زمانهوانی، چاپخانا ئاراس، ههولیر.
- ۱۰- محمد علی الخولی (۱۹۸۷)، معجم علم الاصوات، دار الفلاح، الاردن.
- ۱۱- عالیه کرد زعفرانلو کامبوزیا (۱۳۸۵)، واج شناسی رویکردهای قاعده بنیاد، چاپ اول، انتشارت سمت، تهران.
- ۱۲- علی محمد حق شناس (۱۳۸۳)، اواشناسی، چاپ نهه، انتشارات اگاه، تهران.
- ۱۳- محمد حسین کشاوههرز (۱۳۸۶)، اواشناسی، چاپ سوم، انتشارات سمت، تهران.
- 14- - Ahmad.A.R (1986), The Phonetic System of M.S.K, University of Michigan (Thesis).
- 15- - Peter Roach (2002), English Phonetics and Phonology, Cambridge, United Kingdom.
- 16- - David Crystal (2003), A Dictionary of Linguistics & Phonetics, Blackwell, United Kingdom.
- 17- - Muhamammad Ali Alkhuli (2002), English Phonetics and Phonology, Dar alfalah, Jordan.
- 18- MacCarus,E.N. (1958), A Kurdish Grammar, New York. -

(بعض خصائص الصوت المهموس [ت] في علم الصوتيات في اللغة الكوردية)

ملخص البحث:

بصورة عامة الأصوات المهموسة لها سمات خاصة من حيث المخرج والتلفظ، هذه السمات أدت إلى ظهور بعض الصفات المكشوفة في أثناء استعمالها. في كثير من الأحيان تعامل الأصواتيون الكورد بشكل غامض مع هذا النوع من صفات الأصوات المازة (الأصوات المهموسة).

في هذا البحث عرضنا بدءاً إيضاح مخارج هذه الأصوات وكيفية تلفظها وإنشائها، وبعدها تناولنا المقطع الصوتي من جهتين: اللغات العامة، واللغات الخاصة (اللغة الكوردية)؛ لأن صفات الصوت تكون أكثر وضوحاً وبيانياً في المقطع الصوتي في أثناء الكلام أكثر مما لو كان وحده و بمفرده، و لجأ البحث أيضاً إلى توضيح القوانين الصوتية عند اجتماع صوتين و ما يحدث من تغييرات للأصوات الصحيحة في اللغة الكوردية في أثناء ذلك.

و لكي يكون هذا البحث في متناول اليد و في إطاره المحدد له خصصنا بحثنا بدراسة صوت مهموس واحد هو صوت [ت] كنموذج رئيسي و عملي؛ لأن الباحث يرى أن هذا الصوت له دور واضح في هذا المجال. و أخيراً ختمنا هذا البحث بذكر نتائجه، و هوامشه، و مصادره مع ملخص باللغتين العربية و الإنكليزية.

Abstract:

This research is entitled (Some special features of voiceless [T] in Kurdish phonology). In general, voiceless sounds have their own special features in the way they are formed and pronounced. These features are the reason for finding many noticeable rules when being used. Oftentimes, according to Kurdish phonological researchers ambiguity has been shown in these types of events.

In the beginning of this research, the nature of the formation and pronunciation of voiceless sounds have been introduced. After that, syllables were discussed in both phonetics and phonological ways. This was for the intention to show that the transcription of the syllables become less ambiguous after the syllables are seen in spoken form. For this reason, researchers referred to phonology with the concern of forming and changing consonant sounds in the Kurdish language.

The aim was for the research to be available at all times and for the researchers not to go beyond their needs of study. The consonant [t] was chosen as an example for this practical topic and the subject of this research. According to the idea of researchers this sound plays a main role in this field. Finally, this research ends in some references and sources with a short summary in both English and Arabic languages.

كارىگەرى زىمانى عەرەبى لەسەر ياساكانى فۇنۇلۇژىي كوردى

د. عادل رەشىد قادر

زانكۆى سىلېمانى

سكۆلى پەروەردەى بنەرەت

پېشەكى

۱/۰) ناونىشان و بوارى لىكۆلىنەوهكە:

ئەم لىكۆلىنەوهىيە بە ناونىشانى (كارىگەرى زىمانى عەرەبى لەسەر ياساكانى فۇنۇلۇژىي كوردى) يە، ھەوئىكە بۇ خىستەنەروو و شىكردنەوهىيەكى زانستىانە بۇ ئەو كارىگەرىيانەى كە زىمانى عەرەبى دروستى كردوون لە سەرياسا و مەرجهكانى سەرەوەرپىزبوون بەيەكەوہاتنى دەنگەكان لە ناو قالبى وشەو بىرگەى فۇنۇلۇژىي كوردىدا. بوارى لىكۆلىنەوهكە لايەنى مۇرفۇلۇژىي و ھەندىك جارىش بەپىي پىويستى لىكۆلىنەوهكە پەنا دەبەينە بەر سىنتاكسى زمانەكە.

۲/۰) ھۆى ھەئبژاردنى لىكۆلىنەوهكە

دەنگىسازىي (فۇنەتىك و فۇنۇلۇژىي) يەككىكە لە ئاستە گرینگەكانى ھەر زمانىك كە پىويستى بە توپۇزىنەوہى زۆر ھەيە، زىمانى كوردىش كەم تا زۆر لاي لەو ئاستە كىردۆتەوہ و تا رادەيەكى باشىش لىلى زۆرى رەواندۆتەوہ، بەلام ئەگەر بەراوردىك بىرئىت بە ئاستەكانى تىرى زمانەكەمان، ھىشتا زۆر لايەنى ئەم ئاستە پىويستى بە لىكۆلىنەوہى زياتر ھەيە. ئەم لىكۆلىنەويە دەچىتەجوارچىوہى ھەموو ئەو ھەولە زانستىيانەى كە دەدرىت لەم بوارەدا.

۳/۰) گرینگى لىكۆلىنەوهكە:

فۇنەتىك و فۇنۇلۇژىي بە دوو لايەنى گرینگى دەنگىسازىي ھەژماردەكرىت، خوئىندكار تا دەگاتە زانكۆ و لە ھەمووفۇناغەكانى خوئىندنىدا لە بابەتەكانى زىمانى كوردى پىي ئاشنا نەبووہ و بە لايەوہ نامۇيە. گرینگى ئەم لىكۆلىنەوہ لەوہدا دەردەكەوئىت كە كەلىنىكى تىرى رىنووسى كوردى چارەسەردەكات.

۴/۰) سنورى لىكۆلىنەوهكە:

نەمۇنەكانى ئەم لىكۆلىنەويەكە خراونەتەرپو، يا لە زىمانى ئاخىوہرانى زارى كرمانجى ناوہپراست وەرگىراون، ياخود پەنا بىردراوہتە بەر دىوانى شاعىرانى كلاسكى بە تايبەت لە وانەش كە كارىگەرى زىمانى عەرەبىيان پىوہدىارە.

۵/۰) رىبازى لىكۆلىنەوهكە:

رىبازى وەسفى شىكەرەوانە لەم توپۇزىنەوہدا بەكارھاتوہ.

۶/۰) بەشەكانى لىكۆلىنەوهكە:

لىكۆلىنەوهكە جگە لە پىشەكى بەسەر سى بەش دابەشكراون كە بىرىتىن لەمانەى لاي خوارەوہ: بەشى يەكەم: پىناسەى فۇنىم و ئەلەفۇن لە رواتگەى جىياوازوہ كراوہ و فۇنىم و ئەلەفۇنەكانى زىمانى كوردى دىيارىكراوہ.

بەشى دووم: ياساومەرجهكانى بىرگەى فۇنۇلۇژىي كوردى و كارىگەرى دەنگەكان بەسەرپەكتىرەو
 لەسەرورپىزبوون و بەيەكەووهاتنى دەنگەكان لەناو قالى بىرگەو وشەى كوردىداخراونەتەرپوو.
 بەشى سىيەم: كارىگەرى زىمانى عەرەبى لەسەرياساكانى فۇنۇلۇژىي كوردى خراونەتەرپوو و شىكراونەتەو.
 لە كۇتايىدا ئەنجامەكان و كورتەى لىكۇلىنەووهكە بە زىمانى عەرەبى وئىنگلىزى خراونەتەرپوو.

بەشى يەكەم

(۱/۱) فۇنىم (Phoneme)

قسەپىكەرانى ھەرزىمانىك بەھۆى گۇرپانى واتا لە مۇرفىم و وشەكاندا ھەستە بە بوون وحيواوزى لە فۇنىمەكاندا
 دەكەن، وە ك بۇنموانە (كەپ: گەپ)، (كۆپ:گۆپ) لە زىمانى كوردىدا بەھۆى /ك/ و /گ/ جىواوزى لەواتادا
 ھىيئاونە ئارو، يا (شار: شىر) بە ھۆى /ا/ و /ئ/ جىواوزى لە واتادا ھەستى پىدەگرىت، بەلام ئەودەنگەى لە
 زىمانىكدا جىواوزى لە واتادا دروست دەكات مەرج نىيە ھەمان رۆل بىيىت لە زىمانىكى تر.

ژمارەو نرخ و بەھى فۇنىمەكان بە كۇنسونانت و فاولەكانەو لە ھەموو زىمانەكان وەك يەك نىين (بۇ زانىارى
 زىاتىرپروانە: ئەو پەرحمانى حاجى مارق، ۱۹۷۶، ۶۷) ئەم جىواوزى پەرى جىواوزىشى لە پىناسەى فۇنىمەكاندا ھىئاووتە
 ئارو، دەكرىت كۆى راکان بەمشىوھىيەى لای خواروۋە بەھىنەپروو.

زىمانەوانى پۇلەندى (دى كۆرتنى) لایەنى دەروونى دەكاتە پىوھرى سەرەكى لە ناسىنەوھى فۇنىمدا، ھەربۇيەش
 پىي وايە فۇنىم ئەو دەنگە نموانەيىيە كە لە مېشكى قسەكەردايە، نەك ئەو دەنگە دەربپراو، چونكە دەنگى
 دەربپراو گۇرپانى بەسەردادىت، ئەوھىش دەگەپىنئىتەو بە دوو ھۆى سەرەكى(۱) دوو دەنگى دووپاتكراو ھەرگىز
 كتومت لەيەكترناچن(۲) ھەموو دەنگىك لە ژىركارىگەرى دەنگەكانى دەوروبەرىدا دەگۇرپى.

ئەم بۇچوونەى (دى كۆرتنى) لەسەر فۇنىم لایەنگر و پەرخنەى لىكەوتەو، لەوانەى كە پەرخنەيان لەم تىروانىنە
 گرت (توادىل) و زىمانەوانى روسى (ترۇبتىسكۆى) كە سەر بە قوتابخانەى(پراگ)ە، لەو باوۋەردان ئەم جۇرە
 پىناسانە سوودى نىيە و نامانگەيەتتىيە مېشكى مرۇف و لە پىناسەى فۇنىمدا دەبىت لە دەروون و مېشك
 دووربەكەوينەو. ئەم رايەى (دى كۆرتنى) لە نووسىنەكانى (ساپىر) ھەستى بە بوونى دەكرىت.

دانىيال جۇنر رايەكى ترى جىواوز لە پىناسەى فۇنىم دەخاتەرپوو و زىمانەوانى ئەمىرىكى (گلىسن)ىش پەسندى
 دەكات، كە بەراى ئەوان فۇنىم بىرىتىيە لە ھىمايەك كە چەند دانەيەكى فۇنەتىكى گرد دەكاتەو، و، لە
 پۇلىنكردى دەنگدا گوى لە راستى فۇتەتىكى بەولاولە بە ھىچ بنەمايەكى ترنادات و ھەرۋەھارپىگەى واتاو راستى
 رىزىمانى لە ناسىنەوھى فۇنىمدا تەواو پەك خراو.

تىروانىنىكى تر كە تەواو پىچەوانەى تىروانىنى ھۆشەكى و فىزىكىيە لە پىناسەى فۇنىمدا، كەبەمجۇرە پىناسەى
 فۇنىم دەكەن: فۇنىم بچوكتىن دانەيە كە ئەركى جىاكردەوھى واتا دەگرىتە ئەستۇ، نە دەنگە و نەخىزانە
 دەنگ بەلكو دانەيەكى رووتى تىورىيە لە ئاستى فۇتۇلۇجىيىدا بە پىي ئەو جىواوزىيانەى لە زىمانەكەدا
 بەدەدەھىنى دىارىدەكرى (بۇ زانىارى زىاتىر پروانە: محمد معروف فتاح، ۲۰۱۱، ۶۷).

تىروانىنىكى تر كە تەواو پىچەوانەى روانگەى فۇنەتىكى دەوھستىتەوھو رىگاي تر دەكاتە پىوھر لە ناسىنەوھو
 پىناسەى فۇنىمدا روانگەى رووت (مجرد)ە، لەوانە:

۱- رەفتارى مۇرۇلۇجى دەنگەكان:

ئەگەرچى دەنگە خشۆكەكانى {ش} و {ژ} يا {س} و {ز} ھەرۋەھا دەنگە گىراۋەكانى {ب} و {پ} ھەرچەندە لىكچوونى فۇنەتتىكى ھاوبەشيان زۆرە ولە زۇرشوئىنىشدا لەبەر زەبرى دەنگى دەوروبەر دەگۇردىن، وەك بۇ نەمونە:

(پشتەر — پژدەر)

(ھەشت — ھەژدە)

يان:

(دەست — دەزگا)

(مس — مزگەر)

لە دەنگە گىراۋەكاندا، وەك بۇنەمونە:

(چى بكەم — چىپ كەم)

بەلام لە زۇر جووت وشەدا (min mal pair) بەرامبەر يەكتر دەوستنەووە بە گۇرانيان واتاى نوئ دەپەننەووە ئاراۋە، وەك بۇ نەمونە:

(شان: ژان)

(شىن: ژين)

(سال: زال)

(ساۋا: زاۋا)

(با: پا)

(بىر: پىر)

بە دووركەوتنەووە لە بنەماى لىكچوونى فۇنەتتىكى دەنگەكان، ھەموو ئەمانە دەپسەلمىن ئەم دەنگانە فۇنەننە لە زمانەكەدا.

ب- بنەمايەكى ترى رۋانگەى رۋوت لە پۇلنىكردى فۇنەمەكان بەبى رەچاۋكردى لىكچوونى فۇنەتتىكى، لىكچوون و جياۋازى لە دابەشبووندايە. ئەم تىرۋانينە زياتر ئەركى پۇلنىكردى فۇنەمەكان دەبىنن بەبى رەچاۋكردى جياۋازى و وىكچوونى لايەنى فۇنەتتىكى دەنگەكان، بۇ نەمونە لە زمانى كوردىدا نىمچە (فاۋل/ كۇنسۇنانت) ەكانى (W.V) ئەگەرچى لەرۋوى فۇنەتتىكەووە لە يەكتر جياۋازن، بەلام لە دابەشبووندا ھەمان رەفتاردەنوئىنن لە قالبى بىرگە لە جەمسەرى سەرەتادا لە بەشى دوۋەمى پىكھاتەكەدا لە ھەمان جىكەوتەدا دەكەونەووە، وەك بۇ نەمونە: (پىاۋ، پىاز، سىان) و (چۋار، ژوان، خۋان).

بە وردبوونەووە لەوۋى خرايە رۋو دەتوانىن بە كورتى بلىنن، فۇنەم: بەھا و ناسىنەوۋەيان لە چۋارچىۋەى وشەو مۇرفىمدايە لە ھەر زمانىك، ئەو فۇنەمەى لە زمانىكدا ئەركى واتاگۇرپىن دەبىنن مەرج نىە لە زمانىكى تر ھەمان رۇل بىبىنن، ھەربۇيەش زمانەكان لە ژمارەى فۇنەمەكان (كۇنسۇنانت، فاۋل) جياۋازن و بەھاكانىشيان ھەر ھەمان بەھا نىيە، بەراۋردىكردى (س، ص) و (ر، پ) لە نىۋان زمانى عەرەبى و كوردىدا ئەم راپە دەسەلمىنن.

(۲/۱) ئەلۇفۇن (Allophone)

ئىگەر لە مۇرفىمەكان وردىبىنەو، تىببىنى دەگەين " كە ھەندى جار وا رىكەدەكەوئىت يەك تاكە مۇرفىم بە چەند رىگاپەك يان بە ھۆى چەندىن فۇرمەو دەنوئىرئىت وەك لە شىوھى جىا جىاكانى نىشانەكانى ناسىاوى ونەسىاوى و كۆى كوردىدا بەدىدەكرئىت كە بە ھەموويان لە ژىنگەى جىاجىادا تاكە مۇرفىمىك دەنوئىن " (بىروانە: مەمەد معروف فتاح- سەباح رەشىد قادر: ۲۰۰۶، ۲۴)، لە ژىر تىشكى ئەم پىناسەيەى مۇرفىمەو ە بۇ فۇنىم و ئەلۇفۇنەكان ئەم خالانەى لای خوارو ە دەخەينە روو:
۱- لە دوويات كردنەوھى دەنگەكان لە وشەو مۇرفىمەكاندا، جىكەوتەى دەنگەكان وا دەكات ئەو دەنگانە ھىچيان لە يەكتر نەكەن، وەك بۇ نموونە:

_____ # _____ # _____ #
تەنەكە دەستەگول مەست

۲- كارىگەرى زىمانەكان بەسەرىەكترىيەو ە وا دەكات ھەندى لە دەنگەكانىان بىپەنەو ە زىمانەكەى تر، وەك بۇنموونە:

ئەو دەنگانەى زىمانى عەرەبى (ص، چ، گ) لە ئاخوتنى رۇژانەى زىمانى كوردىدا گۇدەكرئىت بەلام وەكو فۇنىم لە ناو سىستەمى زىمانەكەدا كارناكات، بۇيە پەلەى ئەلۇفۇنىان دراوتى.

۳- لە ئاستى ئاسۇيى يا تەكنشىنىدا كاتىك دەنگەكان بەدوای يەكتر رىز دەبن لە پىكھىئانى وشەو بىرگەدا دەنگەكان لە ژىر زەبرى دەنگى دەورووبەردا گۇرانيان بە سەردادئىت، وەك بۇ نموونە:

ھەشت + دە < ھەژدە پىشت < پىژدەر
پەرسىت + گا < دەزگا پەرسىت گا < پەرزگا
سەرت داگرە < سەردداگرە
چى بکەم < چىپ كەم

۴- تەمەن و جنس و پىشەوکار و ئاستى رۇشەنبىرى تاكەكەس ھەموو ئەمانە دەوركارىگەرى خۇيان دەبىن لە گۇكرنى شىوھى جىاجىاي دەنگەكان.

ئەگەر مۇرفىمەكانى (ناسىاوى لە زىمانى كوردىدا) بە فۇرمى جىاجىا بە پىئى ئەو ژىنگەيەى كە تىايدا دەردەكەون (ەكە، كە، ك) ھەمان ئەرك و واتا بەدەستەو دەدەن و بە ھەموويان ئەلۇمۇرفى نىشانەى ناسىاوى دەبەخشن. وەك بۇ نموونە:

كوپ < كورەكە تەختە < تەختەكە مامۇستا < مامۇستاكان

ئەو ە شىوھى جىاجىاي دەنگەكانىش بە پىئى ئەو مەرجانەى لای سەرەو ە خرانەروو كار لە واتاى وشەو مۇرفىمەكان ناكات و دەكرئىت پىيان بوترىت شىوھى جىاجىاي ھەمان دەنگ و پەلەى (ئەلۇفۇنىان) بدرىتى.

۳/۱) فۇنىمەكانى زىمانى كوردى

راى جىاجىالەلەيەن زىمانەوانە كوردەكانەو ە سەبارەت بە ژمارەى فۇنىمەكانى زىمانى كوردى خراونەتە روو و ھەندىكىان (۳۶) فۇنىمىان دىارىكردو ە (بىروانە: وريا عومەر ئەمىن: ۲۰۰۶، ۱۲). لە "نوسراوەكانى مەكەنزىدا كە دەربارەى دىالىكتى كوردى لە بەسى فۇنەتىكدا بۇ دىالىكتى كرمانجى خواروو(۹) و بۇ كرمانجى ژووروو (۸) دەنگى بزوين و دىارىكراو ە " (بىروانە ئەورەحمانى حاجى مارف: ۲۰۱۹، ۲۱). ھەريەك لە جەلادەت عالى بەدرخان

و رەشىد كوردو مامۇستا توفىق وەھبى و مامۇستا نورى عەلى ئەمىن و مامۇستا گاھرەھەورامى (بىروانە: سەرچاۋە پېشوو، ۱۹۷۶، ۲۴) لەسەر ژمارە فۇنېمەكانى زمانى كوردى (كۆنسۇنانت و فاۋلەكان) ژمارە جىياجىيان خستۇتەپروو.

فۇنېم وەكو بونەوەر واپە لە داىك دەبىت و گەشەدەكات و جارى واش ھەپە ھەندىك لەو فۇنېمانە دەپوكېنەو، بەراوردى (پ،ژ) لە زارى ھەورامى و (ح،ع،غ) لە زارى كرمانجى ناوەرپاستا بكة، و لە ئىستادا (ڤ) لە كرمانجى ناوەرپاستا خەرىكە پانتايىھەكى زۆر داگىردەكات لو وشەكانى ئەم زارەدا، وەك بۇ نمونە: ئىڤار، ئەڤىن، تەڤگەر، باژىرفان، دلۇفان، جقات....ھتد.

فۇنېم لە شىۋەى جودا جودا و اتابەخش نىيە و ئاسايانە وەكو بچوكتىن يەكەى و اتاجياكەرەو پىناسەدەكرىت (بىروانە: غازى عەلى خورشىد، ۲۶، ۲۰۱۰).

فۇنېم (Phoneme) بەو دەنگانە دەوترىت كە لە زماندا وشە پىك دەھىنن و، بە گۆران لاچوونىان و اتا دەگۆرن. (بىروانە ئەوورەھمانى حاجى مارف: ۱۵، ۱۹۷۶)، بەلام لە بەر ئەوۋى وشەو فۇنېم لە دوو ئاستى جىياوازدا و شە لە رىگەى فۇنېمەو دەنوئىرئىت.

فۇنېم – بچوكتىن دانەى دەنگى سىستەمى زمانە، كە برىتى يە لە ماكى دەنگى پىكەينى وشەو مۇرفىم و دەورى جىاكدەنەوھىان دەبىنى. (بىروانە: مىدىا ۱۹۹۸، ۲۹۸).

فۇنېمەكانى زمانى كوردى بەشىۋەى گروپ دابەش دەكرىن بەمشىۋەى لاي خوارەو:

ا/ فاۋلەكان (دەنگدار)

ب/ كۆنسۇنانتەكان

۱-دەنگە گىراوكان (كپ+ دەنگدار)

۲-دەنگە خشۆكەكان (كپ+دەنگدار)

۳-ئەڤرىكاتەكان (كپ+دەنگدار)

۴-دەنگە لايىھەكان (دەنگدار)

۵- دەنگە لەراوكان (دەنگدار)

۶-دەنگە لووتىيەكان (دەنگدار)

۷-نېمچە فاۋلەكان (دەنگدار)

ئەو دەنگانەى كە لە زمانى عەرەبىيەو ھاتونەتە ناو زمانى كوردىيەو يە ھىشتا لە پەلى (ئەلۇڤۇن) دان، يا وەكو فۇنېمەكانى تر چالاك نىنەو و تەنھا لە وشانەدا دەبىنرئىنەو كە لە زمانى عەرەبىيەو ھاتونەتە ناو زمانەگەمان.

۱/۲) ياسا و مەرجهكانى بىرگەى كوردى

فۇنۇلۇجى (Phonology) ئەو بەشەى زانستى زمانە كە لەو ياسايانە دەكۆلئىتەو كە بە ھۆيانەو دەنگەكانى زمانىكى تايبەتى لەپەك دەدرىن بۇ دروستكردى بىرگە (بىروانە: وريا عومەر ئەمىن، ۲۰۰۴، ۱۴).

بۇ رېزىوون و بەپەكەو ھاتنى ئەو دەنگانە لە زمانى كوردى ئەو مەرجانەى لاي خوارەو رەچاودەكرىت:

۱-فاۋل ناوكى بىرگە پىكدەھىنئىت.

۲-سەرەتاي بېرگە بە فاۋل دەست پېناكات، واتە بە كۇنسۇنانت دەست پېدەكات و ناكىت لە كۇنسۇنانتدا چۆل بىكرىت.

۳- دوو فاۋل بەدوای يەكترا نايەت.

۴-ئەگەر كۇنسۇنانتىك كەوتە نيوان دوو فاۋلەو، ئەوۋە فاۋلى دوووم كۇنسۇنانتەكە بە لاي خۇيدا ورا دەكىشى بۇ ئەوۋە مەرجى (۲) جىببەجى بىكرىت. ھەمان مەرج بۇ دوو كۇنسۇنانت جىببەجى دەبىت و بۇ ھەمان مەبەست.

۵- ھىشۋە كۇنسۇنانت (Cluster) كە برىتتە لە بەيەكەۋە ھاتنى دوو كۇنسۇنانت يا زياتر بە دوای يەكترىيەۋە دروست دەبن. لە زىمانى كوردىدا زياتر لە دوو كۇنسۇنانت يان كۇنسۇنانتىك و نىمچە كۇنسۇنانتىك بۇ جەمسەرى سەرەتاي بېرگە و نىمچە كۇنسۇنانتىك و دوو كۇنسۇنانتىك لە جەمسەرى كۆتايى بېرگەدا رېگە پىنەدراۋە، ئەم ياسايە لە زىمانىكى وەكو زىمانى ئىنگلىزى ھىشۋە كۇنسۇنانت لە جەمسەرى سەرەتاي بېرگە رېگە بە دوو كۇنسۇنانت زياتر دەدات، وەك بۇ نمونە (spring, street)

۲/۲) ياساكانى فۇنۇلۇژىي كوردى

سەرەنج بدەينە ھەزىمانىك كۆمەللىك ياسا تايبەت بە خۇي ھەيە يان مۇركى ئەو ئەو زىمانەي پىۋە ديارە لە لىكدانى فۇنىمەكان بۇ دروستكردى دانەي لە خۇيان گەۋرەتر وەكو (بېرگە، وشە، فرىز، رستە)، لە ئەنجامى خستەتەكەك و رىزكردى و لىكدانىان لە ناو قالباي وشەو بېرگەدا كۆمەللىك دياردەي دەنگى دىتە ئارۋە بە پىي مەرجەكانى بېرگە لە زىمانەكەدا، دەكرىت بە كورتى بەم شىۋەيەي لاي خوارەۋە بيانخەينە رۋو:

۱- لەبەر ئەوۋە ياساۋ مەرجەكانى بېرگە لە زىمانى كوردىدا رېگە بە ھاتنى دوو فاۋل نادات بەدوای يەكترىيەۋە. (بىروانە: ۱/۲). بۇيە دوو دياردەي دەنگى رۋو دەدات، لەوانە:
ا/ پەيدابوونى كۇنسۇنانت يا نىمچە كۇنسۇنانت لە نيوان دوو فاۋلدا، وەك بۇ نمونە:

برا+ان < برايان

مامۇستا+ ان < مامۇستايان

دى+ان < دىيان

ب- لە ناوچوونى فاۋل، وەك بە نمونە:

تەختە+ان < تەختان

بەرە+ان < بەران

پەنجەرە+ەك < پەنجەرەكە

۲- لە ناوچوونى كۇنسۇنانت / كەوتنى دەنگ (hapology)

دوودەنگى كۇنسۇنانتى لە يەكچوو يان نىك لە يەكتر ئەگەر بىكەۋە دوای يەكتر، ئەوۋە يەككىيان لە ناو دەچىت، يان (أ- لاپردنى دەنگىك لە دوو دەنگى لىكچوۋى دوابەدوای يەكدا، ب- لاپردنى دەنگىك لە وشەيەكدا بەمەبەستى ناسانى دركاندن، بىروانە: تالىب حوسىن عەلى، ۲۰۰۵، ۸۰)، وەك بۇ نمونە:

رۇژ+ ژمىر < رۇژمىر

رېك+ كەوتن < رېكەوتن

دا بنىشە < دانىشە

بەلام لەھەندى وشەدا ئەو ژینگەيە لە بار نيه يان كۆت (فيود) ى واتاى دەبیتە رېگر لە جیبەجى بوونى ئەم ياسايە، وەك بۆنموونە:

پىك + كەوتن < ۱- پىككەوتن ۲- پىككەوتن

لە (۱) دا ھەردوو كەرەستەكە بەريەك دەكەون لە (۲) دا كەرەسەيەك بەر ئەوھى تر دەكەويت لەوانەشە پىكەوتنەكە تەنھا يەك لايەك بگريتەوھ. يا لە نموونەيەكى تردا:

لپك + كەوتن < ۱- لپكەوتن ۲- لپكەوتن

۳- كەوتنى دەنگ

دەست+ كەوت < دەسكەوت

۴- تەواندەنەوھ (Assimilation)

كۆنسۇنانتە كپەكان كە دەكەونە پيش كۆنسۇنانتەدەنگارەكان گۆرانيان بەسەردادپت و وەكو ئەوان دەنگدار دەبن، وەك بۆ نموونە:

بەش + دار < بەژدار

مس + گەر < مزگەر

سەرت + داگرە < سەردداگرە

بۆ زانیاری زیاتر سەبارەت بە ياساكانى فۇنۇلۆژىيى زمانى كوردى (بروانە:محمد معروف فتاح:۱۱۹-۲۰۱۱، ۱۲۵) و (بازيان يونس محيدين: ۱۰۱، ۲۰۱۳).

۱/۳) كارىگەرى زمانى عەرەبى لە سەر ياساكانى فۇنۇلۆژىيى كوردى

گەلپك ھۆكار ھەيە كار دەكەنە سەر ھەر زمانپك و دەيگۆرن، ئاستى دەنگسازىي (فۇنەتيك، فۇنۇلۆژىي) زیاتر لە ئاستەكانى ترو زووتر دەكەونە ژپر ئەم كارىگەرييانە.

يەكپك لەو ھۆكارانە "كارتيكردى زمانپكى تر، بۆ نموونە لە زمانى ئينگليزى كۇندا دەنگى (ژ) نەبوو، بەلام لە ئەنجامى كارتيكردى زمانى فەرەنسى گەلپ وشەى وەك rough azure , measure كە دەنگى (ژ)يان تىدايە كەوتوونەتەناو زمانى ئينگليزى و بوون بە بەشيكى بنجى فەرەنگى زمانى ئينگليزى، بەم جۆرە دەنگى (ژ) كەوتە ناو سيستەمى فۇنۇلۆجى زمانى ئينگليزى، دەنگى (ف) ش بە ھەمان شيوھ" (بۆ زانیاری زیاتر بروانە: وريا عومەر ئەمين، ۲۰۰۴، ۱۵).

بە درپژاىي زیاترلە (۱۴۰۰) سال بە ھۆى ئايىنى ئيسلامەوھ زمانى كوردى كەوتۆتە ژپر كارىگەرى زمانى عەرەبىوھ، ھەر بەوھۆيەشەوھ كۆمەلپك لەو دەنگانە وەكو(ع، ق، ح) ھاتونەتەوھ ناو زمانى كوردىيەوھ و بونەتە بەشيكى بنجى سيستەمى فۇنۇلۆژىي زمانەكە و ھەندپك لەو دەنگانەش وەكو (ئەلەفۇن) ماونەتەوھ و بونەتەشيوھەيەكى ترى دەنگەكانى كوردى (ج، ص، گ) بۆ (ز، س، ت) لە نموونەكانى (زال، سەد، تال). جگە لەوانەى كە ئاماژەى پىكرا زمانى عەرەبى ھەندپك لە ياسا مەرجهكانى فۇنۇلۆجىشى لەگەل خۇيدا ھيناوھتە ناو سيستەمى فۇنۇلۆژىي زمانەكە، لەوانەش ياسا دەنگە (لوتىيەكان) ە و ھاتن و رىزبوونيان لەگەل دەنگەكانى ترى زمانى عەرەبى، كە برىتپن لە (دەرخستن (الإظهار)، خستنە ناويەك (الإدغام)، پەنادان / داپۆشين (الإخفاء)، گۆرپن / ھەلگىرپانەوھ (الإقلاب/ قلب)ە، ياسا دەنگە لوتىيەكان كە برىتپن لە (م،ن) و رىزبوون

ياسای دوووم / (الإدغام) خستنه ناويهك:

عهرهپ له پیناسه خستنه ناويهك (الإدغام) دا ده لئین - لغاوه كه م خسته ناودهمی ئه سپه كه وه، یا شیر ده كه م خسته وه ناو كا ئانه كه.

له پیناسه كه دا به م شیوه به پروون ده بیته وه گه یاندنی دهنگی و هستاو به دهنگی تر كه جو له دار بیته و به شیوه به كه كه ههردوو دهنگه كه وهك یهك دهنگ در بر درین و گیر کردنی له سهر دهنگی دوووم بیته. (له ئه لفویبی زمانی کوردیدا هیچ هیمایهك بۆ گیر کردن (التشديد) دانهراوه به لكو ئه و پیتته دوو باره دهگریتته وه له نووسینه وه، وهك بۆ نموونه: مادده، شه ممه، میلله ت . عزیزهت....).

ئه گه ر هات و بهدوای دهنگی (ن) دا هه ریهك له شهش دهنگه كه له وشه ی (یرملون) دا كۆكراوه ته وه واته (ی، ر، م، ل، و، ن) ئه وه خستنه ناو دهنگ دروست ده بیته (له گو کردن نهك له نووسیندا)، ئه ویش دوو جو ره:

أ/ خستنه ناو یهكی به زرينگه (الإدغام بغنه) كه له گه ل ئه م دهنگانه دروست ده بن كه له وشه ی (ینمو) دا كۆبۆته وه واته (ی، ن، م، و)، وهك بۆ نموونه:

من يعمل، من نعمة، من مال، من ولي .

ب/ خستنه ناويهكی بۆ زرينگه (الإدغام بلا غنه) كه له گه ل دهنگه كانی (ل، ر) دروست ده بیته، وهك بۆ نموونه:

من ربهيم، ولكن لا

به لأم تیبینی ئه وه بکه ئه گه ر هات و (ن) یی وهستاو له گه ل (و، ی) له یهك وشه دا كۆ ببنه وه ئه وه ئه و یاسایه ی كه پیشتر خرابه پروو له خستنه ناو یهكی دهنگ روو نادات (بۆ زانیاری زیاتر برپوانه: د. ایمن رشدی [www.islam all.com](http://www.islam.all.com)), وهك بۆ نموونه:

قتوان، صنوان، الدنيا، بنیان .

ياسای سییه م: (الإخفاء) په نادان / داپۆشین:

گو کردنی دهنگی كه خه سه له ته كانی له نیوان خستیه ناويهك و ده ركه تندا ده بیته و گیر کردنی تیا دا پروونادات و هیشتنه وه ی زرينگه یی له سهر دهنگی یه كه م دا (مه به ست دهنگه لووتیه كه یه) ده مینیتته وه.

په نادان یا داپۆشین دهنگی لووتی (ن) ی وهستاو پرووده دات له گه ل ئه و (۱۵) دهنگه كه له به یته شیعر دا كۆبوونه ته وه:

صف ذا ثني كم جاد شخص قد سما

دم طيبا زد في تقي ضع ظالما

واته (ص، ژ، پ، ك، ج، ش، ق، س — د، گ، ز، ف، ت، ج، ف)، بۆ زانیاری زیاتر برپوانه: الدكتور . محمد راتب النابلسی. ۲۰۰۸ www.nabulsi.com), وهك بۆ نموونه:

أنفسكم، تذرهم، متكم، الإنسان، منصور، من دون، أن كان، من قبل، من شيء، ماءً ثجاجاً، شيء شهيد، تبعاً فهل، كلمة طيبة، حلية تلبسونها.

ياسای چواره م/ (الإقلاب / قلب) گو ران یا هه لگیرانه وه:

گو رپنی دهنگیك یان هه لگیرانه وه ی بۆ دهنگی تر پرووده دات (بۆ زانیاری زیاتر برپوانه: www.al.eman.com), به م مه رجانه ی لای خواره وه:

١- ئەگەر هات و لە وشەیهکی سادە یان لێکدراودا بە دواى دەنگى (ن) دا دەنگى (ب) هات ئەو دەنگى (ن) هکە دەگۆردرێت بۆ (م) و رەچاوى لێوگیرکردن دەکرێت.

٢- ئەم یاسایە لە سەر بە نونکردن (تنوین) و نونى (توکید) یش جێبەجێ دەبێت، وەك بۆ نموونه:

أنبیاء < انمبیاء، أنباء < انمباء، من بعد < منم بعد

{وما تفرق الذين اوتوا الكتب إلا منم بعد ما جاءتهم البينة} (البينة آية ٤)

{كلا لئن لم ينته لنسفعا بالناصية} (العلق آية ١٥)

٣/ ئەم گۆرانی دەنگیە لە گۆکردندا دەبێت ئەك لە نووسیندا.

٤/ هیماى (م) لە سەر دەنگى (ن) دا دەنرێت كە ئاماژەیهكە بە گۆ(تلفظ) کردنى (ن) هکە بە (م)

شاعیری گەورەى کورد لە بەر ئەوێ لە مزگەوت و حوجرەدا خۆیندەنەكەى تەواوکردووە و تەواو ناگای لەم یاسایانەدا هەبوو، وەك لەم بەیتە شیعری كە لە قەسىدە بەناویانگەكەى كە بۆ سالى ناردوووە دا دەرەكەوێت:

وہك ئاھەكەم دەوان بە ھەتا خاكى كۆى یار

وہك ئەشكەكەم رەوان بە ھەتا ئاوى (شیوەسور)

نالی رەچاوى ئەوێشى كرددووە كە لە نووسیندا دەنگى (م) هكەى وەكو خۆى نووسیوەتەو، بەلام لە خۆیندەنەودا وەكو (م) گۆدەكرێت (بۆ زانیاری زیاتر بڕوانە: مەلا عبدالكريمى مدرس و فاتح عبد الكريم، ١٧٨، ١٩٧٦).

ئەم یاسایەى كە ئاماژەى بۆ كرا لەم نموونانەدا بەدیدهكرێت .

بەرانبەر < بەرامبەر

قونبەلە < قومبەلە

تەنبەل < تەمبەل

برنجى عەنبەر < برنجى عەمبەر

قەنبەر < قەمبەر

قەنبووور < قەمبوور

تێبىنى ئەم رێستانەى لاى خوارووە بکە و لێى ورد بەرەو:

١/ جوان بپۆ < جوان م بپۆ.

٢/ ئارام وئاسۆ چوون بۆ سلێمانى < ئارام و ئاسۆ چوون م بۆ سلێمانى .

٣/ بۆرى ئاوەكە كون بوە < بۆرى ئاوەكە كونم بوە.

٤/ پارووەكەت جوان بجوہ ئینجا قوتى بدە. < پارووەكەت جوانم بجوہ ئینجا قوتى بدە.

كەواتە ئەگەر لە گۆکردندا (ن) مان گۆرى بە (م) جیاوازی لە واتادا ناهێنێتە ئاراو و مەبەستەكەش ناگۆرێ، بەلام دەبێت لە نووسیندا وەكو خۆى بنوسرێتەو.

٢-١/٢ (أحكام الميم الساكنه) یاسای میمی وەستاو:

یاساكانى (میم)ى وەستاو ھەر وەكو یاساكانى (نون)ى وەستاو وایە بەلام (الإقلاب) گۆران یا ھەلگیرانەوێ تیا دا رپوو نادات. واتە بریتییە لە (خستنه ناویەك (إدغام)، دەرکەوتن (إظهار)، پەنادان (إخفاء). ئەوێ كە مەبەستەمە

بیخەمەرپوو سەبارەت بە یاساكانى (میم) تەنھا یاسای (خستنه ناو یەك (إدغام)ە:

ئەگەر بە دوای دەنگى (م) دا دەنگىكى تىرى (م) ھات، لە دوو وشەى بەدوا يەكدا ھاتوو، واتە (م) يەكەم لە كۆتايى وشەى يەكەم و (م) دوو لە سەرھتاي وشەى دوو، ئەو ھەردوو (م) ەكە وەكو يەك (م) گۆدەكرىت بە مەرجى درىژ كەردنەوھى زىرنگەكەى و گىركىنى (م) ەك، وەك بۇ نموونە:

لكم ما ، ما لهم من الله

لە ناوى رۆژەكانى ھەفتەدا (شەممە، يەك شەممە، دوو شەممە ھتد.)، بەلام لە زمانى فارسى ئەمانە بەر ياساى (اقلاب) ھەلگىرپرانەوھە يا گۆران دەبىتەوھە (شەنبە، يەك شەنبە، دوو شەنبە....) < (شەنبە، يەك شەنبە، دوو شەنبە بە ...)، ھەروەك پىشتر نامازەمان بۆكرد، لە بەرئەوھى لە نووسنى ئەلف و بىى كوردیدا (شەد) ھىچ وینەيەكى بۇ دانەندراوھە ھەمان پىت دووبارە دەنوسرىتەوھە (شەممە).

(لە باسىكى تىرى سەربەخۇدا ئەم ياسايەو ھەندىك ياساى تر دەخەينە بەر باس و لىكۆلینەوھە و شىكردنەوھىيان بۇ دەكەين) .

ئەنجامەكان

ئەنجامەكانى ئەم توپىزىنەوھىيە بەو شىوھى خوارەوھىيە: .

۱- ئەگەرچى ناونىشانى توپىزىنەوھەكە لە ژىركارىگەرىيە، بەلام زياتر بە خالى رىكەوت دەبەستىتەوھە، چونكە زمانى كوردى لە زمانى تىكچىرژاوەكان و زمانى عەرەى زمانىكى دارپىژراوھە، و بە ناوگرى ناودەنرى و بىرىنى دىوارى نىوان ئەو دوو زمانە زۇر ئەستەمە، ئەگەر ھەشې خۇى زياتر لە دىوى ئاخاوتن دەبىنيتەوھە، ناچىتە بوارى ياساكانەوھە.

۲- لە ھەموو زمانەكان ئەو جۆرە كارىگەرىيە لە بوارى دەنگسازى لە ئاستى وەرگرتنى دەنگەكانە، بەلام نەك بە بەھاي فۇنىم، بەلكو بەبەھاي ئەلۇفۇنى دەبى، كە ناتوانى واتا گۆربى.

۳- كارىگەرى زمانى كوردىش بەسەر زمانى عەرەبىيەوھە ھەيە، بۇ نموونە دەنگى (گ) (چ) كەوتۇتە زمانى عەرەبىيەوھە، لەپال ھەندى فاولى وەكو (ئ)، بەلام زياتر دەچىتە بوارى ئاخاوتن و زمانى (ھەمەكى) (عامى) يىيەوھە.

۴- ئەو دەنگەى كە باياساى (گرى و كپى) يىيەوھە گۆرانى بەسەرد دى بەسى قۇناغ دەروات:

۱- كپ ← - كپ

۲- گر ← + گر

۳- /+ - فۇنىم

واتە فۇنىمە تازەكە نەكپە كۆنەكە، نە گرە نوپىيەكە بەلام گرپكە - فۇنىمى يەكەم، + فۇنىمى دووھە، بەلام ھىچيان نىيە.

سەرچاۋەگان

- قورئانى پىرۇز

- ئەۋرەحمانى حاجى مارق (۱۹۷۶) زىمانى كوردى لە بەر رۇشنايى فۇنەتېكىدا، چاپخانەى كۇرى زانىيارى كورد- بەغدا، ۱۹۷۶.

- بازىان يونس محى الدين (۲۰۱۳)، پەيوەندى ئاستى مۇرفۇلۇجى بە ئاستى فۇنۇلۇجى و سىنتاكس، خانەى موگرىان بۇ چاپ و بلاوگرندەۋە، ھەۋلىر.

- تالىب حوسىن عەلى (۲۰۰۵)، فەرھەنگى زاراۋەگانى دەنگىزى، بلاوگراۋەى گۇفارى ئاسۋى پەرۋەردەى، ھەۋلىر.

- دەروون عبدالرحمن سالىح (۲۰۱۲)، ئىكۇنۇمى لە ئاستەگانى زىمانى كوردىدا، لەبلاوگراۋەگانى ئەكادېمىيەى كوردى، ھەۋلىر.

- شىركۇ بابان (۲۰۱۴) دەنگىزى زىمانى كوردى بەتپۇرى زەبرى بزوين چاپخانەى منارە، ھەۋلىر.

- شىركۇ بابان (۲۰۱۵) بىنجىنەى دەنگىزى لەرپىزىمانى كوردىدا، چاپخانەى منارە، ھەۋلىر.

- عەبدولۋەھاب خالىد موسا (۲۰۰۹)، ھىزو ئاۋازە لەدىيالىكتى كوردىي ژوورودا، بلاوگراۋەگانى ئەكادېمىيەى كوردى، ھەۋلىر.

- محەمەد مەعروف فەتاح و سەباح رەشىد قادر، (۲۰۰۶)، چەند لايەنىكى مۇرفۇلۇجىي كوردى، چاپخانەى روون، سلىمانى.

- محەمەد مەعروف فەتاح (۲۰۱۱)، زىمانەۋانى، چاپى سىيەم، چاپخانەى حاجى ھاشم، ھەۋلىر.

- محەمەدى مەحوى (۲۰۰۰)، چەند لايەنىكى فۇنۇلۇژى رپىزىمانى كوردى و رپىزىمانى غەربىي، چاپى يەكەم، چاپخانەى ژىن، سلىمانى.

- محەمەدى مەحوى (۲۰۰۸)، فۇنەتىك و فۇنۇلۇژىي - فۇنەتىك- بەرگى يەكەم، زانكۇ سلىمانى.

- محەمەدى مەحوى (۲۰۰۸)، فۇنەتىك و فۇنۇلۇژىي - فۇنۇلۇژىي- بەرگى دوۋەم، زانكۇ سلىمانى.

- غازى عەلى خورشىد (۲۰۱۰)، فۇنەتىك و فۇنۇلۇجى، دەزگاي چاپ و پەخشى سەردەم، سلىمانى.

- ھەژار قادر اسماعىل (۲۰۱۳) رۇنانى بىرگە و گۇرپانى سنورى بىرگە لە شىۋەزارى بالەكىاندا، ئەكادېمىيەى كوردى، ھەۋلىر.

- وريا عومەر ئەمىن (۲۰۰۴)، چەند ئاسۋىيەكى ترى زىمانەۋانى، بەرگى يەكەم، بلاوگراۋەگانى دەزگاي ئاراس ژمارە (۲۳۹)، چاپى يەكەم، ھەۋلىر.

المستخلص

هذا البحث الموسوم بـ(تأثير اللغة العربية على القوانين الصوتية للغة الكوردية)، على الرغم بأن اللغات قد تصنف الى مجموعات صرفية مغايره قد تحتفظ بخصوصياتها الصرفية و النحويه، ولكن تبقى هذه التأثيرات كافيها و دساسة للولوج في صلب و ترائب اللغات الاخريات التي تتمازج معها بوسيلة من الوسائل، وتتوضع هذه التغيرات حينما ترتكب في محاورات اللغات العامية لتلكم اللغات، هذه الاختلاف او بالاحرى هذه التأثيرات جدير بأن تدرس و توضح في أطر قوانين، تبريرات علميه على أن تستفاد منها في البحوث العلميه فى اللسانيات. يتوزع البحث على ثلاثة فصول:

فالفصل الاول يبحث في الوحده الصوتية، تعريفها، ضمن السلوك الصرفي و السياقان الصرفية والنحوية. الفصل الثانى: يبحث فى القواعد و القوانين التي تنشأ القاطع الصوتية فى اللغة الكوردية بقسط فى التفاصيل و الدقيقات.

والمفصل الثالث: مخصص لصيغة هذه التأثيرات المتباولة فى قوالب و قوانين منتقاة من تفاصيل هذه الاختلافات و التشابهات.

ويختم البحث علمي من النتائج.

Abstract

This research entitled (The effective of Arabic Language on Kurdish sound rules). In Linguistics we can see some effectives between Languages but thes were not inborn effectives, and they are extraodinarly, and it's the result of mixing and interacting between these two or more languages, all of these implies that these effectives were allow. This research distribute on to three chapters. The first chapter is about identify of phoneme and discern the preeminent features of kurdish sounds. Chapter is about how to putout the effetive in a sound rules. The last chapter is about applying these rules on kurdish language. By the posit some results we ended the research.

روخساری شیعره‌کانی شیخ ره‌زای تال‌ه‌بانی

م. ی. خوشناو عه‌زیز حه‌مه‌ئه‌مین

م. مسته‌فا سه‌ید مینه‌ مسته‌فا

فاکه‌ئتی په‌روه‌ده‌ی بنه‌رته

فاکه‌ئتی په‌روه‌ده‌/قه‌ لادزی

زانکۆی راپه‌رین

پیشه‌کی

شیخ ره‌زای تال‌ه‌بانی په‌کیکه له شاعیره گه‌وره‌کانی کورد، که ناوبانگی به هه‌موو لایه‌کی کوردستاندا بلا‌وووته‌وه، ئەمه‌ش به هۆی پاراوی و په‌وانی شیعره‌کانی و ئەو که‌ئینه گه‌وره‌ی له شیعر و ئەده‌بی کوردیدا گرتوو‌یه‌تی، که بابته‌تی داشۆرینه.

هه‌لبه‌ت مه‌به‌ست و نیوه‌رۆکی شیعره‌کانی بایه‌خیکی زۆری پیدراوه، به‌لام روخساری شیعره‌کانی که‌متر ئاو‌ری لیدراوته‌وه، له‌به‌رئه‌وه ئەم تو‌یژینه‌وه‌مان بۆ روخساری شیعره‌کانی ته‌رخانکرد.

گرفتی سه‌ره‌کی تو‌یژینه‌وه‌که‌مان له به‌شی پراکتیکیدا هاته‌رپوو، ئەویش له‌به‌ر ئەوه‌ی چاپه جیاجیاکانی دیوانی شیخ ره‌زا هه‌موویان له ژماره‌ی شیعره‌کانیاندا په‌کسان نین، له‌به‌رئه‌وه ناچاربووین سه‌رجه‌م دیوانه‌کان پیکه‌وه به‌راوردبکه‌ین و، نموونه‌کان له په‌ک چاپی هه‌ره گشتگیر هه‌لبژیرین.

تو‌یژینه‌وه‌که‌مان له سی‌ به‌ش پیکه‌اتوو، له به‌شی په‌که‌مدا پپوه‌ندی نیوان روخسار و نیوه‌رۆک خراوته‌رپوو، گرنگی هاوسه‌نگی نیوان ئەم دووانه‌ رپوونکراوته‌وه، پاشان ته‌کنیک و سه‌روای شیعره‌کانی تو‌یژراوته‌وه، که تا‌ک به‌یت و سیین و چوارین و پینجین و پینج خسته‌کی و موله‌ممه‌ع و پارچه و غه‌زهل و قه‌سیده ده‌گریته‌وه، نموونه بۆ هه‌ر کامیان هینراوته‌وه.

به‌شی دووه‌میش بۆ زمانی شیعره‌کانی ته‌رخانکراوه و، له پيشدا باسی چه‌مکی زمانی شیعرى و جیاوازیی له‌گه‌ل زمانی ئاسایی کراوه، دواى ئەوه کورت و پوخت له زمانی شیعرى شیخ ره‌زا تو‌یژراوته‌وه و، به نموونه‌ی شیعره‌کانی، ئەو وشه کوردی و عه‌ربى و تورکیانه‌ی به‌کاری هیناون، دیاریکراون.

به‌شی سییه‌میشمان تابه‌ت کردوو به‌ کیشی شیعره‌کانی... له‌م به‌شه‌دا پاش رپوونکردنه‌وه‌ی گرنگی کیش له شیعردا، باسی بایه‌خى کیشمان له روخساری شیعردا کردوو و، له کۆتاییدا به نموونه‌وه ئەو کیشانه‌ی شیخ ره‌زا له شیعره‌کانیدا به‌کاری هیناون، دیاریمان کردوون.

له کۆتایی تو‌یژینه‌وه‌که‌شماندا گرنگترین ئەو ئەنجامانه‌ی که به ده‌ستهاتوون له‌گه‌ل لیستی سه‌رچاوه‌کان و پوخته‌ی تو‌یژینه‌وه‌که به هه‌ر سی‌ زمانی کوردی و عه‌ربى و ئینگلیزی خراونه‌ته‌رپوو.

بەشی یەكەم
پوخساری شیعرهکانی

پێوهندیی نیوان پوخسار و نیوهرۆك

زۆر بەی ئەو توێژینه‌وانە‌ی که له بارە‌ی شیعره‌وه کراون پوخسار و نیوهرۆکیان لێک جیاکردووه‌ته‌وه و، به جیا له هه‌ریه‌که‌یان توێژیوه‌ته‌وه، ئەمەش به‌ نەسبەت توێژینه‌وه‌ کارێکی ئاساییه. ئەگەر مەبەست لێی روونکردنه‌وه و ئاسانکاریی بی‌ت بۆ تیگه‌یانندن و حالی کردنی خۆینه‌ر.

بەلام دەبی‌ت ئەوه له یاد نه‌که‌ین، که ده‌قی ئەده‌بی به‌ره‌میکی تۆکه‌م و لێک دانەب‌پراوه و به‌ یه‌گرتوویی له هه‌ست و نه‌ستی که‌سانی خاوه‌ن به‌هره و سه‌لیقه‌ی هونه‌ری دێته‌ده‌ر و، نا‌کریت به‌ش به‌ش و لێک جیا ب‌کریت‌ه‌وه. پوخسار و نیوهرۆکیش هه‌ردووکیان له‌ خزمه‌تی ده‌قی ئەده‌بیدان و، پوخسار دیوی ده‌ره‌وی ده‌قه و جه‌سته‌ی نیوهرۆکه‌. نیوهرۆکیش کاکله‌ی بیر و مەبەستی نووسه‌ره. پێوهندیی نیوان پوخسار و نیوهرۆکیش له‌ شیعردا له‌ سه‌ر بنه‌مای خزمه‌ت و لێک نزیکه‌بوونه‌وه دامه‌زراوه، نه‌ک دژایه‌تی کردن و دوورکه‌وته‌وه.

هه‌موو نیوهرۆکیک پوخساریکی تایبه‌ت به‌ خۆی ده‌خوازیت، چونکه ((بیر به‌ ته‌نیا ناتوانی گوزارشت له‌ واتا و مەبەسته‌کان ب‌کات که له‌ لای هه‌لگری ئەو بیر هه‌یه، ده‌بی‌ت ئاوێته و تیگه‌لاوی زمانیک بی‌ت و له‌ شیوازیکی له‌بار و گونجاودا))^(۱). ئەمەش بۆ ئەوه ده‌گه‌رپێته‌وه، که ((پێوه‌ندییه‌کی دوو سه‌ره‌ی توندوتۆڵ له‌ نیوان پوخسار و نیوهرۆکه‌دا هه‌یه، تا هاوسه‌نگی و گونجانی نیوان ئەو دووانه‌ زیاتر بی‌ت، ده‌قه‌که‌ جوان و به‌رزتر ده‌بی‌ت و، به‌ پێچه‌وانه‌شه‌وه لاسه‌نگی نیوانیان زیان به‌ ره‌ونه‌ق و جوانی ده‌قه‌که‌ ده‌گه‌یه‌نی‌ت))^(۲)، ئەگەر له‌و روانگه‌یه‌شه‌وه سه‌یری شیع‌ر ب‌که‌ین، که‌ رێگا تاریکه‌کان بۆ خه‌لك ر‌ووناك ده‌کاته‌وه و، چێژ و خۆشی به‌ دل و ده‌روونی خۆینه‌ر ده‌به‌خشی و شادی هێنهره بۆ دله‌کان، ئەوا دیسانه‌وه وشه و وینه‌ی شیع‌رییه، که‌ ده‌توانن هه‌موو ئەو ئه‌رکانه‌ ر‌اپه‌رپێنن، بۆیه شاع‌یر ده‌بی‌ت هه‌رده‌م په‌چاوی گرنگی وشه‌ ب‌کات و بزانی له‌ شوینی خۆیدا به‌کاری به‌ینی و، وه‌ستایانه وینه‌ی ره‌نگین و ر‌ازاوه‌ی لێ دروست ب‌کات^(۳).

ئەم ر‌استیه‌ش له‌ می‌ژه هه‌ستی پێ کراوه، ئەوه‌تا (شیخ محه‌مه‌دی خال) به‌م جو‌ره پێناسه‌ی شیع‌ر ده‌کات و، پێی وایه ((شیع‌ر قسه‌یه‌کی ر‌یک و پێکی زۆر جوانه‌ که له‌ دل و ده‌روونی هێندێ گه‌سی خاوه‌ن خواداده‌وه هه‌ل ده‌قوێ بۆ سه‌ر زمان، له‌ په‌رده و کالایه‌کی موزیقی دا که به‌ بیستنی مه‌ردم ده‌که‌وێته‌ جونبوش و جوولته‌ جوول))^(۴)، به‌لام ده‌بی ئەوه‌ش له‌ یاد نه‌که‌ین که به‌ره‌می ئەده‌بی و هونه‌ری ته‌نها بۆ کات به‌ سه‌ربردن و خۆشی و له‌زه‌ت وه‌رگرتن نییه، پوخساری جوان هه‌موو کات ده‌بی نیوهرۆکیکی جوانی له‌گه‌ندا بی‌ت و، به‌پێچه‌وانه‌شه‌وه. چونکه پوخسار و نیوهرۆک پێوه‌ندییه‌کی دیالیکتیکه‌یه‌ی له‌ نیواندا هه‌یه و، یه‌کتر ته‌واو ده‌که‌ن و، هه‌یج کامیکیان به‌بی ئەوه‌ی دیکه‌یان ناگونجی و به‌رده‌وام نابیت، جگه له‌وه‌ش هه‌ر له‌ سه‌رده‌می

(۱) حه‌مه نوری عومه‌ر کاکێ، شیواز له‌ شیع‌ری کلاسیکی کوردیدا، چاپخانه‌ی تیشک، چاپی یه‌که‌م، سلێمانی ۲۰۰۸، ۱۳۷.

(۲) س‌روس شمیس‌ا، س‌بک شناسی شعر، انتشارات فردوس، ۴، ته‌هران ۱۳۷۸، ص ۲۱۴.

(۳) عه‌بدوڵلا خ‌در مه‌ولوود (د)، لیکۆلینه‌وه‌یه‌ک له‌ شیع‌ری حه‌مدی، به‌رپێوه‌به‌رایه‌تی چاپخانه‌ی ر‌ۆشنی‌ری، چاپی یه‌که‌م، هه‌ولێر ۲۰۰۴، ۱۳۹.

(۴) زمان و ئەده‌بی کوردی، بۆ پۆلی پێنجه‌می ئاماده‌یی، دانانی لیژنه‌یه‌ک له‌ وه‌زرا‌ته‌ی په‌روه‌رده، چاپی یازده‌هه‌م، چاپخانه‌ی (بسمان)، ۱۴۲۳ک - ۲۰۰۲ز، ۱۴۷.

یونانییە گۆنەکانەو ئەرکی شاعیران دیاری کراوە، کە دەبیت مەبەستیان (سوود) یان (خۆشی) گەیاندن بێت بە خۆینەر یان ھەردووکیان بە یەکەو، بەجۆریک لەو کاتەدا کە خۆشی بە خۆینەر دەگەینەیت، ھەر لەو کاتەدا ھەندیک شتی بەسوود لە ژياندا فییری خۆینەر بکات^(۵). بەو پێوەندە گەش پوخسار و نیوەرۆک، وەک دووتای یەک تەرازوو سەیر دەکرین و، دەرەگەون.

بەلام زۆربەى کات پوخسار، کە زیاتر کار دەکاتە سەر خۆینەر و گوئیگری شیعر و، دەبەھەژینى و، وای لى دەکات، کە نیوەرۆک و بەرھەمەگەى بەدل بێت، ھەر وھا زانیانی جوانناسیش جوانی دەگێرەووە بۆ ئەو لەزەتەى پوخساری دەرەوێ شتەکان لای ئیمە دروستی دەکەن^(۶)، چونکە پوخسار لایەنى ئیستاتیکای ھونەر، ئەو کە تام و چێژ بە شیعر دەبەخشیت و، لە قسەى بازارى دايدەبرپت و وینەى ھونەرى بەرجەستە دەکات و، سەرنجى خۆینەر و گوئیگری شیعر بە لای نیوەرۆکدا رادەگێشیت، چونکە پوخسار و سۆز و ئەندیشەى کە کار دەکاتە سەر خۆینەر و گوئیگری شیعر و وایان لى دەکات نیوەرۆکەگەى قبوڵ بکەن و بەپێچەوانەشەو پوخساری ناشرین و لاوازیشە، کە کاریگەرى نەرینى دەکاتە سەر نیوەرۆک و خەلکى لى دوور دەخاتەو^(۷). ھەر ئەمەشە کەوای لە ھەندیک کەس کردوو پێیان وابیت شیعیک بە پوخساریکى جوانەو بەس لە شتیکی خراپ و بى کەلک بکات زۆر لەو شیعرانە ھونەرى تر و چێژ بەخشترە، کە بەس لە شتی دانستە و نایاب دەکەن لە پوخسار و وینەى ھەگەى ھونەرى لاوازدا^(۸). چونکە بنەمای ئەدەب و، ھونەر جوانیە، واتە: بەرگیکی پۆشتە و جوان بدریت بە مەعنايەک، ھەر وھا نیوەرۆکیش بى جوانی شیو و پوخسار ھىچ ئەرکیکی نییە، واتە: پوخسار و نیوەرۆک بە پێى مەبەستى شاعیر تەواوگەرى یەگدین و، لەگەل یەگدیدا دەرۆن^(۹).

ھەربۆیەشە ئەگەر وەک چنراویکی زمانیش بروانینە شیعر، ئەوا دووبارە وشە و وینەى ھونەرى رازاویە، کە سەرنجى خەلک رادەگێشیت، بۆیە پوخسار زیاتر کاریگەرى لە شیعردا دروست دەکات ئەگەر چیش پوخسار و نیوەرۆک لە یەک جیا نابنەو و، پێوەندیەکی تۆکمە و پتەو لە نیوانیاندا ھەبە، بە ھەردووکیان دەتوانن وینەى ھەگەى و ھونەرى تیر و تەسەل و، پەر لە مانامان پێشکەش بکەن، بەلام لە ھەمان کاتدا پوخساری جوان و رازاوە دەتوانیت پەلە و کەم و کورتییەکانى نیوەرۆک پربکاتەو و، داپۆشیت.

ئەو تەنای لە شیعی کلاسیکی کوردیدا کە شیعر سەلیقە و، وردەکاری و، سەنعەت و، فیروونە، وشەبازى و گەمەکردنیکی زۆرى بە وشە تیدا کراوە و، لە زۆر جیگەدا نرخى وینە پێش نیوەرۆک خراوە، ھەموو ئەو بایەخدانەش بۆ جوانکردنى پوخساری شیعی و، نیشاندانى توانست و دەستەلات و، دەست رەنگینى خۆیان بوو لە شیعردا لە لایەن شاعیرانەو، چونکە ھەر وەک پێشتر روونمان کردەو، کە پوخسارە زیاتر سەرنجى خۆینەر و خەلک رادەگێشیت و، چێژ و خۆشیان پى دەبەخشیت، وایان لى دەکات ئەو ھەندە گوئ بەکەم و کورتى نیوەرۆک نەدەن.

(۵) ھۆراس، ھونەرى شیعر، وەرگێرانی لە عەرەبییەو (حەمید عزیز)، چاپخانەى چوارچرا، چاپى دووم، سلیمانى ۲۰۰۵، ۸۷ – ۹.

(۶) کەمال میراودەل (د)، فەلسەفەى جوانى و ھونەر (ئیستاتیکا)، خانەى چاپ و بلاوکردنەو (قانع)، چاپى دووم، ۲۰۰۵، ۲۸۷.

(۷) ھەمان سەرچاوەى پێشوو، ۲۶۷.

(۸) ھەمان سەرچاوەى پێشوو، ۲۶۶.

(۹) حوسین غازى کاک ئەمین، نوێکردنەووى شیعی کوردی لە سالى ۱۹۲۲ تا کۆتایی ۱۹۴۹ لە کوردستانی عێراقدا، چاپخانەى رۆژھەلات، ھەولێر ۲۰۰۸، ۱۵۶.

گومانیش لەوەدا نییه، که شیعری کلاسیکی کوردی له ڕووی هونەرییەوه له شیعری نوێ و هاوچەرخی زۆر رەنگینتر و، گەورەترە. نیوهرۆکهکهی هەر شتیک بێت پوخسارەکهی زۆر دلگیر و بەهێز و سەرنج ڕاکێشه، هەر ئەمەش وای کردوو، که شاعیر زۆر جار شتی وای گوتوو، که رەنگه هەر نهی کردبێ و، باوەری پێ نهبێت، به لکو تەنها ویستووێتی توانست و، دەست رەنگینی خۆی له هەموو بواریهکانی شیعردا تاقی بکاتەوه. هەر بۆیه له کۆنیشەوه باوەر و ابووه که نیوهرۆکی شاعر هیچ نرخ و به‌هایهکی نابێت، که له چوارچێوهی وێنه‌یهکی هونەریدا نه‌خه‌رتە‌پوو و، له گه‌فتوگۆی رۆژانه دابەر نه‌گریت.

بێگومان ئەم دابەرکردنەش به رازاندنەوهی پوخسار دیتەگایه‌وه هەر ئەمەشه، که وای کردوو له شیعری کلاسیکی کوردیدا بایه‌خیکی زۆرتر به پوخسار بدەن و، دەست رەنگینی و، هونەرمەندیی خۆیانی تیدا بنوێنن و، له زۆر جیگه‌دا نرخ و وێنه پێش نیوهرۆک (محتوی) بخەن و، به وێنه‌ی هونەری و وشه‌کاریی جۆراوجۆر و رەگه‌زه‌کانی رەوانبێژی شاعر برازیننەوه، له‌گه‌ڵ ئەو ماوه ته‌سه‌که‌ش که یه‌کیه‌تی بابەت دروستی کردوو، چونکه له شیعری کلاسیکیدا یه‌کیه‌تی بابەت له مابه‌ینی دێره شیعردایه، به پێچه‌وانه‌ی شیعری نوێوه که یه‌کیه‌تی بابەت به سەر تێک‌ڕای شاعرەکه‌دا دابه‌شبووه^(١٠). هەر لێ‌روه ده‌توانین ئەوه بلیین: که شیعری کلاسیکی زیاتر بایه‌خی به پوخسار و سۆز و ئەندیشه‌ی شیعری داوه و به وشه‌کاریی و وێنه‌ی هونەری و هەموو هونەره‌کانی رەوانبێژی شاعرمان رازاندوووته‌وه. شاعیری کلاسیک ئەوه‌نده‌ی گرنگی به پوخسار داوه و له هه‌ولێ ئەوه‌دا بووه، که پوخساری جوان و، رەنگین به به‌ر نیوهرۆکدا بکات، هینده له خه‌می بیر و نیوهرۆکدا نه‌بووه، که ئەمەش پێچه‌وانه‌ی شیعری نوێیه، که بایه‌خ و گرنگی شاعرمان زیاتر بۆ بیر و نیوهرۆکه. نالییش جوانی و پوخساری زۆر مه‌به‌ست بووه و، تا راده‌ی گه‌یاندنی ده‌قه‌کانی به شاکار، بایه‌خی پێ داوه، ئەوه‌تا (بیره‌مێرد) ده‌لێت: ((له نه‌زه‌ر نالی دا شاعر ئەسل و غایه‌یه، قه‌ت به وه‌سیله‌ی به‌کارنه‌هیناوه))^(١١).

هەر ئەمەش وای کردوو، که شه‌قلی لاسایی کردنەوه له شیعری کۆندا به شیوازه‌وه ئاشکرا ده‌رکه‌وێت و، هەموو ئەو ئاره‌قه‌ی، که شاعیر رشتووێتی له نیو رازاوه‌یی هه‌لبه‌سته‌که‌دا ده‌رکه‌وێت، چونکه شاعیری تازه ئەوه‌نده‌ی شاعیری کۆن له هونەری رێکخستن و، گه‌مه‌کردن به وشه و، چینی و ته‌دا وه‌ستا نییه^(١٢).

شیعره‌کانی شیخ رەزای تالەبانی وه‌ک هەر شاعیریکی دیکه‌ی سەر به قوتابخانه‌که‌ی نالی و، وه‌ک بلا‌وه‌وه‌ی کلپه و بلیسه‌ی ئەو قوتابخانه‌یه له ناوچه‌ی گه‌رمیاندا له‌و پێوه‌ر و باسانه به دوورن و، هەر زیاده‌یه‌ک بۆ سه‌ریان ده‌بێته‌وه‌ی شیواندنیان و، دوورخستنه‌وه‌یان له مۆرکی نه‌ته‌وه‌یی و، به به‌رداگردنی شیواز و به‌رگی شیعری ولاته دراوسێ و بێگانه‌کانی کورد به سه‌ریاندا، که له مه‌ودوا باس له پوخساری شیعره‌کانی ده‌که‌ین و، به جیا هه‌ریه‌ک له بابەته‌کانی (قالب و قافییه‌ی شیعره‌کانی)، (زمانی شیعری)، (کیشی شیعره‌کانی) ده‌خه‌ینه به‌رباس و توێژینه‌وه... .

(١٠) هیمدادی حوسین (پ. ی. د) ، دەر‌وازه‌یه‌ک بۆ رەخنه‌ی ئەده‌بیبی کوردی ، چاپخانه‌ی خانی ، چاپی یه‌که‌م ، ده‌ۆک ٢٠٠٧ ، ٢٧١٤.

(١١) ئومید ناشنا ، شیوه و ناوه‌رۆک، ده‌زگای چاپ و بلا‌وه‌کردنه‌وه‌ی ئاراس ، چاپی یه‌که‌م، هه‌ولێر ٢٠٠٧ ، ٢٠٤.

(١٢) هیمدادی حوسین (پ. ی. د) ، هه‌مان سه‌رچاوه ، ٢٧٣٤.

قالب و سهروای شیعره کانی

ههروهك پيشتر روونمان كردهوه و، لای هه مووشمان ئاشكرايه، كه له شيعرى كؤندا نرخی وینه پيش نيوهروك بووه و، بايه خى شاعيران به بهراوردكردن له گه ل نيوهروك و بىرى شيعرى زياتر بو روخسارى شيعرى بووه و، له بايه خى هه ريه كه له روخسار و نيوهروكى شيعرى دواين و، كاريگه ريه كه گانمان له سه ر به ره مه مى ئه ده بى و پيوهنديى نيوانيان خسته بهرچاو و روونمان كردهوه، جا ئيمه ش ئه م به شهى باسه كه مان بو خسته رووى هه ريه ك له و قالبانهى كه شيخ ره زاي تاله بانى له شيعره كانيدا به كارى هيئاون، له گه ل سيسته مى سهرواى هه ر يه ك له و ته كنيكانه ته رخا ن ده كه ين، چونكه يه كي ك له سيما هه ره دياره كانى شيعرى كلاسيك، كه له شيعرى نوئى حيا ده كاته وه، ئه وه يه كه له شيعرى كؤندا په رپه وى قالبه شيعرييه كانى غه زه ل، قه سيده ، پينج خسته كى ، چوار خسته كى ، ته ركيب به ند ، ته رجيع به ند ، چوارين ، پينجين تاد. كراوه و ، ده رچوون ليئيان به عه يب و كه م توانستى شاعير دانراوه، كه چى له شيعرى نويدا شاعيران خوئيان له قالبى شيعرى نازاد كردهوه و، هيچ بايه خيان پى نه داوه. به لام له شيعرى كؤندا گرنگيه كى زور به قالب و ته كنيكى شيعرى دراوه و له قالبى شيعرى لايان نه داوه و كه س نه يو يستووه له دابونه ريتى پيشينان لابات، غه زه ل ده بووايه ژماره ي به يته كانى تاك بيت، قه سيده ده بى له سه ر يه ك سه روا ته واو بيت . بو وشه و ده سته واژه و ده رب رينه كانيش به هه مان شيوه ده بووايه هه ر ئه وانه پيش خوئيان دووباره كر دبايه وه، واته: ده بووايه ههروهك جارن برؤيان به كه وان و مانگ و ، بالايان به چنار و ، برژانگيان به تير و ، زولفيان به تاريكه شه و.... تاد. چواندبا. هه ر ئه مانه ش بوونه ته هوى ده ركه وتنى لاسايى و چاوليگه ريبى له نيو شاعيرانى كلاسيكدا^(۱۳).

شيخ ره زاش وهك هه ر شوژه سواريكى ديكه ي ئه و بوار و مهيدانه نازايانه ئه سپى خوئى تاوداوه و، سه ركه وتووانه ئه و گو ت و به ندانه ي بريون، كه بوون به شاعيرى و سه ركه وتوويى شاعير ديارى ده كه ن و، وهك لاوچاكيكى ئه و بواره هاتووته مهيدانه وه و، زمانى شيعرى خوئى خستووته كار.

ئه گه رچى شيخ ره زاهه موو ئه و ژانر و بابته تانه ي به كار نه هيئناوه، كه له شيعرى كورديدا به كار هاتوون. به لام ئه وانه ي، كه به كارى هيئاون له قالبه گرنگه كان و به شيويه كى وا رازاندوونيه وه كه هاوتايان، نهك هه ر له ئه ده بى كورديدا، به لكو له ئه ده بى روژه لاتيشدا كه م بهرچاو ده كه وي ت.

له رووى سه روا شه وه به هه مان شيوه شيخ ره زاهه هاتووه، وهك هه نديك له شاعيرانى ديكه له سه ر هه موو ده نگه كانى ئه لفوبيى كورديى شيعر دابني ت، به لكو ته نها ژماره يه كى ديارى كراوى له ده نگه كانى ئه لفوبيى كورديى كرده وه ته قافيه، كه له سه ر تا پاي ديوانه كه يدا ئه م ده نگانه ده بينرين {ا ب ت د ر ژ س ش غ ف ك م ن و ه ي ئ/يى}، كه ئه مانه ش ژماره يان ده گاته نيوه ي ده نگه كانى ئه لفوبيى كورديى، كه زور به يان بهر پيته ساده و ئاسان و ئاوازداره كان ده كه ون، هه ر ئه مه شه، كه وايكردووه شيعره كانى زور ته ر و پاراو و ره وان بن و، ليورپژبن له رپتم و موسي قا و، هيچ جو ره زور له خو كرده نيكيان پيوه ديار نه بيت و به ناسانى له به ربكرين و بينه وي ردى سه ر زمانى خه لك و، له نيو كو ر و دانيشته كاندا بگوترينه وه.

(۱۳) هيمدادى حوسين (پ. ي. د) ، ده روازه يهك بو ره خنه ي ئه ده بى كوردي ، لا ۲۷۰ - ۲۷۳.

وەك لای هەمووشمان روونە دیوانی شیخ رەزای تالەبانی وەك دیوانی زۆربەیی شاعیرانی دیکە کلاسیک لەسەر بنەمای (رەوی)، کە دوا دەنگی رەسەنی وشەیی سەرۆایە و شیعی لە سەر بنیات دەنرێت کۆگراوتەوه و ، چاپ کراوه.

دیوانەکە لە رووی هونەرەکانی روخساری شیعرییەوه دەکرێت دابەش بکریته سەر ئەم بەشە:

۱. تاک بەیت (فەرد)

۲. سێین (سێینە)

۳. چوارین (دووبەیت)

۴. پینجین (پینجینە)

۵. پینج خشتەکی

۶. مولەممەع

۷. پارچە (قطعه)

۸. غەزەل و قەسیدە

بەشی زۆریان بەر فەرد و، چوارین و، پارچە دەگەون، هۆی زۆری ئەمانەش بۆ ئەوه دەگەرێتەوه، کە زۆربەیی شیعەرەکانی لە پر بۆ هاتوون و، وەلامی هەلۆیست و بارودۆخی نالەبار بوون، هەرۆهە لە بەر بچووکیان گەلێکیان ون بوون^(۱۴).

لێرەوه هەول دەدەین، هەریەک لەو تەکنیک و سیستمی سەرۆایانە، کە شاعیر بەکاری هێناون بە نمونەیی شیعرییەوه بخەینە بەرچاو:

۱. تاک بەیت (فەرد)

بریتییه لە دێرە شیعریکی سەربەخۆ، کە مانایەکی تەواوی هەیە و، بیریکی فەلسەفی یان کۆمەلایەتی دەردەبەیت و، لە دوو لەت پیکهاتوو، زۆرجاران قافیەیی هەردووک نیوه دێرەکە وەك یەك دەبێت و، هەندیک جاریش هەر نیوه دێرە قافیەیی خۆی دەبێت، واتە: سیستمی قافیەکە (AA) یاخود پەپەرەوی (AB) دەکات. ئەم بابەتە فراوانترین پانتایی دیوانی شیخ رەزای بۆ خۆی پیاوان کردوو. لە هەموو شاعیرانی پێش و پاش خۆی زیاتر تاکی هەیە ئەگەرچیش لە بنەرەتدا ئەم بابەتە خۆی ((دیاردەییکی باو نییه. لەو شاعر و بەرەمانەیی لە بەر دەستان و بە دیالیکتی کرمانجی ژوووروو نووسراون لە شیعەرەکانی مەلای جزیری (۱۴۰۷ – ۱۴۸۱)، ئەحمەدی خانی (۱۶۵۰ – ۱۷۰۶)، فەقیی تەیران (۱۳۰۲ – ۱۳۷۶) ...هتد. فەرد نییه))^(۱۵). ژمارەیی ئەم بابەتە لای شیخ رەزا لە سەد تاک بەرەو سەرۆهیه. زۆری ئەو ژانرە لە شیعەرەکانیدا بۆ ئەوه دەگەرێتەوه، کە ئەم بابەتەیی زیاتر بۆ وەلامی پرسساری کورت و هەلۆیست و دیاردەیی ناپەسند و نالەباری نیو کۆمەل و سەرنجی پێویست بەکارهێناوه، کە زۆرجاریش هەوینەکەیی لە پەندی پێشینان و قسەیی نەستەقەوه وەرگرتوو و، هەندیک جاریش داھینانی

^(۱۴) مەرف خەزەندەر (د)، میژووی ئەدەبی کوردی، بەرگی چوارەم، چاپخانەیی مەزارەتی پەرۆمەد، دەزگای چاپ و بلاوکردنەوهی ئاراس، چاپی یەكەم، هەولێر ۲۰۰۴، ۲۸۸.

^(۱۵) ئەنۆمەر قادر مەحمەد، لیریکی شاعیری گەورە کورد (مەولەوی) دیالیکتی گۆرانی (هەورامی) -، دەزگای چاپ و پەخشی سەردەم، چاپی سێیەم، سلێمانی ۲۰۰۷، ۹۳.

خۆیەتی و، لە دوایدا بوو بە پەند و وتە بەنرخ^(١٦). بەشی زۆری ئەم بابەتانە شیعەرەکانی شیخ رەزا بەر بابەتی هەجو دەکەون، هەر وەکو ئەم تاکە، کە دەئیت:

A خواستم لە کورپی حاجی بەکر کۆنە دووکانی..... A

A بۆ تەجروبه نەیدا بە من ، دای بە دیانی..... A

((دیوان ، لا ١١٦))

یاخود لە تاکیکی دیکەدا، دەئیت:

A وام ئەزانی ئیوه ساداتن مەعاشتان نابرن..... A

B داخی داخانم جەباری خۆ لە ئیوهشیان بری..... B

((دیوان ، لا ١١٩))

لە تاکی یەکەمدا پەپرەوی سیستەمی (AA) و، لە هی دوووەمیاندا سیستەمی (AB) پەپرەوکراوە و، ژمارە ی ئەو تاکانە کە پەپرەوی سیستەمی (AA) یان تیدا کراوە زۆر لە (AB) یەکان، کە ژمارەیان نزیکە (١٠) دە دانە فەرد دەبیت، زیاترە.

٢. سیین (سیینە)

سیستەمی شیعری بژاردەیه و، تا ئیستا لە دیوان و بەرھەمی هیچ شاعیریکی دیکە، جگە لە شیخ رەزا، بەرچاومان نەکەوتوو.

سەرھتا بیرمان بۆ ئەو چوو، کە ئەوانی شیخ رەزاش پارچە یەك لە پارچەکانیان بزربوویت، واتە: هەر چوارینە بن، بەلام دوا ی وردبوونەو و، تیرامانی تەواو لە مانا و شیوەیان بۆمان دەرکەوت، کە تەواو و، وەبەر داهینانیك لەم داهینانە دەکەون، کە شیخ رەزا لە سیستەم و قافیە شیعەرەکانیدا، ئەنجامی داو. ئەم سیستەمەش سیستەمی شیعری سەربەخۆیە و، لە سێ لەتە شیعری پیکھاتوو و، واتایەکی تەواوی هەیە و، بە پێی سیستەمی تایبەت بە کیش و سەرواوە دادەرپژریت و، دەگوتریت.

دیوانی شیخ رەزاش تەنیا دوو شیعری لەم چەشنە تیدا، کە لە هەدووکیاندا پەپرەوی سیستەمی قافیە (AAA) کراوە، کە بەم جۆرە:

A شانازی ئەکە ی کەوا من گونتم..... A

A بەلی من بە رۆژ تیبیری گونتم..... A

A شەو تا بەیانیش دەست لە مل ژنتم..... A

((دیوان ، لا ٧٤))

A حەمدوون پیاویکی کویره..... A

A قوونی مەقەدی کیره..... A

A کەر کووکیانی پی فییره..... A

(١٦) مارف خەزەندار (د) ، میژووی ئەدەبی کوردی ، بەرگی چوارەم ، لا ٢٨٧.

((دیوان ، لا ۱۰۴))

۳. چوارین

پارچه شیعریکی سهره‌خویه و، له چوار لهت پیکهاتوو و، کیش و سه‌روای تایبتهت به خوی هه‌یه له رووی سیستمی قافییه‌وه نهم سیستمه‌مانه له شیعره‌کانی شیخ ره‌زا ده‌بینریت (AAAA) ، (AABA) ، (ABCB) ، (ABBB) ، بۆ نمونه:

A..... له سه‌گم پرسى عه‌جه‌با قه‌ومته حوسنى پاشا.....

A..... توورپووو کلکی له‌قان و وتی: ((حاشا حاشا.....

B..... راستی گهرچی سه‌گیشم به خودا خۆم ده‌کوژم.....

A..... ناوی من بیئی له‌گه‌ل ئیسمی خه‌بیسی پاشا.....

((دیوان ، لا ۳۸))

A..... گوو به ریشی ته‌نکی عه‌بدوره‌حمان به‌گی قایمقام.....

B..... ئەو که به‌ینیک بی زیان بوو ، بازیان مه‌غرووری کرد.....

C..... تاله‌بانی بوو که سفره و نان و خوانیکی هه‌بوو.....

B..... دای به سه‌ریا هه‌روه‌کو خه‌پله‌ی قنگی خاپووری کرد.....

((دیوان ، لا ۵۲))

A..... وه‌ختی شه‌ر شپرن له بۆ دوژمن.....

A..... له سیلما شیرى پاکن بۆ خویان.....

A..... وا بوو عاداتی ئەجدادی کیرامیان.....

A..... ماوه‌ته‌وه به‌م جوړه بۆ یان.....

((دیوان ، لا ۷۸))

A..... پیر که کوکی و نه‌ترپی دووره له مردن هیشتا.....

B..... ورده ئاهه‌نگی دواى کوکه نیشانه‌ی ئەجه‌له.....

B..... پیر که کوکی و ترپی ده‌نگی وه‌ک باره زه‌له.....

B..... شاهیدی موخته‌به‌رم عیززه‌تی مه‌ئمووری ته‌له.....

((دیوان ، لا ۹۷))

ئه‌وه‌ی له سه‌روهه خستمانه‌روو بریتی بوو له سیستمی سه‌روای چوارینه‌کانی شیخ ره‌زا، که‌چی (د. مارف خه‌زنه‌دار) به‌م جوړه باسی قافییه‌ی چوارینه‌کانی شیخ ره‌زای کردوو و، ده‌لیت: ((به زوری له قافییه‌ی چواریندا نیوه دیپری یه‌که‌م و دووهم و چوارهم له سه‌ر ده‌نگیک ده‌بن ، به‌لام قافییه‌ی نیوه‌دیپری سییه‌م له سه‌ر ده‌نگیکی دیکه ده‌بی (ا ب ا) ، هه‌ندئ جاریش هه‌ر چوار نیوه‌دیپره شیعره‌که له سه‌ر یه‌ک قافییه ده‌بن (ا ا ا) ، به‌لام شیخ ره‌زا ئەگهرچی به زوری نهم سیستمه‌ی به‌کاره‌یناوه له چوارینه‌کانیدا ، که‌چی سیستمی دیکه‌شی داهیناوه له قافییه‌ی چوارینه‌کانیدا ، وه‌کو (ا ب ا ب) ، (ا ب ج ا) ، (ا ب ب ب) ، (.....)^(۷). به‌لام له سه‌رانسه‌ری دیوانی

^(۷) مارف خه‌زنه‌دار (د) ، میژووی ئه‌ده‌بی کوردی ، به‌رگی چوارهم ، لا ۲۸۷.

شیخ رهاذا سیسته مه کانی (ا ب ا ب) و (ا ب ج ا) بهرچاو ناکهون. رهنگه نووسهر له گهل دهنگی پاش رهوی لئی تیکه لاو بووبن، چونکه ئهرکی پاش رهوی درپژکردنه وهی مؤسیقا و ریتمی شیعره، ئه وه تانی نووسهر خوشی ده لیت: ((ئهمه له شیعره دا جوهر رهوانییکی له مؤسیقا و ریتم دروست کردوه))^(۸)، ته نانهت له دیاریکردنی ژماره ی دانه کانی ئهم ته کنیکه ش نووسهر زور ورد نییه و، ده لیت: ((ژماره یان ده گاته ده وروبهری چل دانه))^(۹) راستیه کهشی ئه وهیه، که ژماره یان له سهرووی شهست چوارین ده بیت نهک چل!

۴. پینچین (پینچینه)

ئه ویش وهکو چوارین سیسته میکی شیعی سهر به خویه له پینچ لهت پیکهاتوه، که مانایه کی سهر به خوی ته وای هیه و، به پینی سیسته میکی تایه تی گیش و قافیه وه داده پیزریت، له هه موو دیوانی شیخ رهاذا ته نیا سی شیعی له م بابه ته بهرچاوده که ویت، که دوو دانه یان سیسته می سه رواکه یان (AAAAA) یه و، له دانه که ی دیکه شیاندا پیره وی سیسته می (ABCBB) کراوه:

A..... قه ومه کان به و زاته واحوکی له سه ر به حر و به ره .
A..... به ر خه نیری گه ر نه نیری هه ر که سی خاوه ن مه ره .
A..... دیم به گزیا ئه ی درم گه ر (فی المثل) شییری نه ره .
A..... با نه قه ومییت و نه زانن ئهم هه موو شوپ و شه ره .
A..... گشت له سه ر به رخی شه ل و کاوری له ر و بزنی گه ره .

((دیوان ، لا ۹۵))

A..... سه ر به یه شماغی شر و شاقه لی چلکن مه هتووک .
A..... سوور ئه خون سه ر خوش و ریسوا به قوریات و نه تووک .
A..... تیگه یشتن که مه لایان چه ند بللی تو به وه زن سووک .
A..... که بابی گوشتی بزن فاکیه ی به ری خه ر نووک .
A..... له من پیرسه سه فای شاره حیزه که ی که ر کووک .

((دیوان ، لا ۷۱))

له م دوو پینچینه دا پیره وی سیسته می (AAAAA) کراوه و، ته نیا دانیه کی دی له دیوانه که یدا بهرچاو ده که ویت، که سیسته می قافیه ی (ABCBB) تیدا پیره و کراوه و، به م جوهره یه:

A..... لای دانا له ناوی - ئه مین فهیزی- دا .
B..... ئاشکرایه له هونه ری هیجادا .
C..... نیشانه یه بو یه کیتی من و تو .
B..... له ناوی نامیتا زیاد و که می کوا؟
B..... به ئه بجه د بیژمیری له گهل ره زادا .

((دیوان ، لا ۱۴۳))

^(۸) مارف خه زندهار (د) ، میژووی ئه ده بی کوردی ، بهرگی چوارم ، لا ۲۸۷ .

^(۹) هه مان سه رچاوه ی پیشوو ، لا ۲۸۸ .

۵. پینج خشتهکی

بریتیه له به‌ره‌می دوو شاعیر ئەو شاعیره‌ی، که پینج خشته‌کییه‌که دروست ده‌کات شاعیری دوو‌مه و، شیعی شاعیریکی دیکه وهرده‌گریت و، سێ نیوه‌دیپ‌ر ده‌خاته سهر ههر دیپ‌ریکی شیعره‌که و، ده‌بیت به پینج نیوه‌دیپ‌ر.

له دیوانی شیخ رهزادا بابته‌ی پینج خشته‌کی که‌مه، ئەوه‌ی هه‌یه تهنیا دوو دانه‌یه ئەویش یه‌کیکیان غه‌زه‌لیکی (حافزی شیرازی) و، ئەوه‌ی دیکه‌یان شیعی‌ریکی (مسته‌فا به‌گی کوردی) یه. شیعره‌که‌ی حافز که به زمانی فارسییه سێ نیوه‌دیپ‌ری له پێشه‌وه به زمانی کوردی بۆ زیاد‌کردوو، که ئەمه پارچه‌ی یه‌که‌مییه‌تی:

مه‌عروفی بێ دیرایه‌ت گووت کرده ناو بیدایه‌ت
چیت بێ بلیم قورمساغ هه‌ردوو گونم به دایه‌ت
گونمی به تر شه‌هید کرد کیرم ئەکا رپعايه‌ت
||ازان یار دل‌نوازم شکر‌یست با شکایت
گرنگته‌دان عشقی خوش بشنو این حکایت||

((دیوان ، لا ۴۵))

دلی بردم به ناز و عیشوه دیسان شوخی عه‌یاری
فریبی دام به سیحری چاوی خۆی مه‌حبوبی سه‌حجاری
له هيجرانا ته‌قم کرد ئەی ره‌فیان کوا مه‌ده‌دکاری
||ئهمان مردم عیلاجی سا له رپی پینغه‌مه‌را چاری
ویسال یا قه‌تل یا ته‌سکین له ههر سێ بۆم بکن کاری||

((دیوان ، لا ۱۱۱))

ئهمه پارچه‌ی یه‌که‌می ئەو پینج خشته‌کییه‌یه که له‌سهر شیعی (مسته‌فابه‌گی کوردی) دروستی کردوو و، سه‌رجه‌م پینج خشته‌کیه‌که‌ش له هه‌وت پارچه پیکهاتوووه تهنیا به‌شی یه‌که‌می هه‌موو نیوه‌دیپ‌ره‌کانی یه‌که سه‌روایان هه‌یه (AAAAA)، دهنه له شه‌ش به‌شه‌که‌ی دیکه پێپه‌وی سیسته‌می (CCCCB) کراوه، چونکه سیسته‌می سه‌روای غه‌زه‌له‌که‌ی کوردی به‌م جو‌ریه (AABACADAEAFAGA) له پینج خشته‌کییه‌که‌ی دیکه‌شدا، که له سهر غه‌زه‌لیکی (خواجه حافزی شیرازی) دروستی کردوو و، له سه‌ره‌وه پارچه‌یه‌که‌مان ئی تۆمار کرد. هه‌مان سیسته‌می قافیه پێپه‌وه‌کراوه سه‌رجه‌میشی له شه‌ش به‌ند پیکهاتوووه.

۶. موله‌مه‌ع

ئهو شیعره‌یه، که به زیاتر له زمانیک رپک ده‌خريت. شیخ ره‌زاش به حوکمی ئەوه‌ی، که زمانه‌کانی کوردی و فارسی و تورکی و عه‌ره‌بی زانیوه کۆمه‌لێک ده‌سته‌واژه و، رسته و ته‌عبیری خستوووه‌ته‌وه نیو شیعره‌کانییه‌وه، که هه‌ندی‌کجار به نیوه‌دیپ‌ری ته‌واو ده‌بینریت، هه‌ندی‌ک جاریش رسته و ته‌عبیری زمانه بیگانه‌کان له شیعره‌کانیدا به‌رچاو ده‌که‌ویت، بۆ نموونه له شیعی (عه‌شیره‌تی جاف) دا له به‌شی کۆتایی شیعره‌که دوو

نیوه‌دپیری عه‌ره‌بی به دوای یه‌کدا و، دوای دپیریکی ته‌واو به زمانی کوردی، نیوه‌دپیریکیشی به فارسی گوتوو، که به‌م جو‌ره‌یه:

وابی خه‌م و په‌روا ده‌چنه عه‌رسه‌یی هه‌یجا
تۆ ناچییه سه‌ر دۆشه‌کی بووکی له زه‌فافا
یبعون الی الامر صغارا و کباراً
یسعون الی الحرب ثقلاً و خفافاً
وه‌سمان به‌گیان ئامیره وه‌ختی که بلی ده‌ی
دپته جه‌وه‌لان هه‌روه‌کو حاجی له طه‌وفا
خواهم زخدا انکه شود دشمن جاهت
کۆتی له ده‌سا، ده‌س له ملا، مل له ته‌نافا
ره‌حمی بکه با شیخ ره‌زا بیته‌وه گوفتار
حه‌یفه برزی تیغی مجه‌وه‌هر له غیلافا

((دیوان ، ۳۳ - ۳۴))

هه‌لبه‌ت شیعه‌ره عه‌ره‌بی و فارس‌یه‌که‌ش هه‌ر ئی خۆیه‌تی، که له پرووی روخسار و نیوه‌درۆکه‌وه جوانیی و ره‌نگینییه‌کی تایبه‌تیان به شیعه‌ره‌که به‌خشیوه.

یان له تاکیکدا (بین‌الاهالی) خستووته نیو شیعه‌ره‌که‌یه‌وه، که رپتمیکی خۆشی به شیعه‌ره‌که به‌خشیوه و، هه‌ردوو نیوه‌دپیره‌که‌ی هاوسه‌روا کردوو.

وه‌ها مه‌شه‌پور بووه (بین‌الاهالی)

هه‌تیوی ته‌کیه‌که‌ی خۆمانه والی

((دیوان ، ۱۱۶))

له پارچه شیعیکی دیکه‌شدا له‌تیکی فارسی گوتوو:

خادیمی سو‌ج‌جاده‌یی پیغه‌مبه‌ری

که‌شتی جوود و سه‌خارا له‌نگه‌ری

(اغنیا خواهند از انعام تو)

سینی شه‌کراو و پلاو دوو له‌نگه‌ری

ئه‌و که‌سه‌ی خوانی له بو دی سوبج و شام

چی له ئیمه زیاتر غه‌یره‌ز که‌ری

((دیوان ، ۱۱۴ - ۱۱۵))

له شیعی (کورپکی بولغار)^(۲۰) یشدا، که قه‌سیده‌یه‌کی دریزی (۲۴) دپیرییه هه‌ر له سه‌ره‌تاوه تا کۆتایی کۆمه‌لیک له‌ته شیعر و وشه و ده‌سته‌واژه و رسته‌ی فارسی و تورکی به‌کاره‌اتوو، ئیمه لی‌ردها له‌به‌ر دریزی شیعه‌ره‌که و، که‌می ماوه‌ی باسه‌که شیعه‌ره‌که تۆمار ناکه‌ین. گومانیش له‌وه‌دا نییه که شاعیران ئه‌وه‌یان ته‌نیا بو

^(۲۰) بو ئهم شیعه‌ره ، سه‌یری دیوانی شاعیر (لاپه‌ره ، ۵۳ - ۵۴) بکه.

دەرخستنی توانست و لیزانی خویان کردوو، چونکه ((هەر وهك چۆن كۆمه‌لیك مهرجی پیش كات بۆ شاعیر دانراوه، گه‌لیك سنوور و نه‌خشه بۆ خوێنقان‌دن دانراوه. وهك ئه‌وه‌ی شاعیر.... ده‌بی‌ت چه‌ند زمانیک بزانی‌ت و وشه‌ی ئه‌و زمانانه له به‌ره‌مه‌ی خۆیدا تیکه‌ل بکات))^(۳۱).

۷. پارچه (قطعه)

به‌و شیعرانه ده‌گوتری‌ت، كه له سێ تا پینج دی‌ر پیکهاتوون، به‌لام ئه‌وه‌ی گرنه‌گه لی‌رده‌دا باس بکری‌ت ئه‌وه‌یه، كه سیسته‌می قافییه‌ی پارچه‌کانی شیخ ره‌زا، وه‌كو غه‌زهل و قه‌سیده دی‌ری یه‌که‌میان هاوسه‌روایه^(۳۲)، كه شیعی‌ری له‌م جو‌ره‌ی لای شاعیرانی دی‌که نابینری‌ت، چونکه یه‌گیك له‌و جیاوازییانه‌ی كه پارچه له‌ غه‌زهل و قه‌سیده جیا‌ده‌کاته‌وه ئه‌وه‌یه ، كه دی‌ری یه‌که‌م له‌ پارچه‌دا هاوسه‌روا (موسه‌رپه‌ع) نییه^(۳۳)، به‌لام شیخ ره‌زا داهینانی کردوو، و، ئه‌م سیسته‌مه‌ی له‌ شیعره‌کانیدا پیره‌و کردوو.

- A..... شیخ محمەد عەلی و چەند نەفەری چووینە ئوچاغ.
- A..... گشت بە کەیف و بە نیشات و بە سروور و بە دەماغ.
- B..... کەرچی چەند رۆژی بوو تەعلیمی تەنگبازی دەکرد.
- A..... رۆستەم ئاسا چوو پارێز لە یه‌کی تیتله بیجاغ.
- C..... هەر که ئەنگاوتی وتم: دەک دەس و بازووت نەرزێ.
- A..... هەر کەسیک پیت نەلی رۆستەم تەرەسه و قورمساغ.

((دیوان ، لا ۶۸))

له‌ شیعره‌کانی دی‌که‌شدا هه‌مان سیسته‌می قافییه‌ی پیره‌و کردوو:

- A..... دەردی لۆقه‌ی گرت له ناکاو شیخه توهمه‌ت کاره‌که.
- A..... ئه‌و قه‌یافه‌ت حیزه‌که‌ی هه‌ینه‌ت وه‌کو که‌متیاره‌که.
- B..... قۆخ وه‌های لی کرد له جیی قۆخ کاشکی پۆخی ده‌خوارد.
- A..... شیخه‌که‌ی دم چه‌وته‌که‌ی لچ گیره‌که‌ی لیو خواره‌که.
- C..... کورده بی نامووسه‌که‌ی گۆرانه قورمساغه‌که‌ی.
- A..... حیزه‌که‌ی ، بی دینه‌که‌ی ، که‌ربابه‌که‌ی ، بی عاره‌که‌ی.

((دیوان ، لا ۹۴))

^(۳۱) زمان و ئه‌ده‌بی کوردی ، بۆ پۆلی شه‌شه‌می ئاماده‌یی ، دانانی لیژنه‌یه‌ک له‌ وه‌زاره‌تی په‌روه‌رده ، چاپخانه‌ی وه‌زاره‌تی په‌روه‌رده ، چاپی یه‌که‌م (بزارکراو) ، هه‌ولیر ۲۰۰۲ ز – ۲۷۰۲ کوردی ، لا ۱۷۱.

^(۳۲) مارف خه‌زنه‌دار (د) ، میژووی ئه‌ده‌بی کوردی ، به‌رگی چواره‌م ، لا ۲۸۸.

^(۳۳) موحازه‌ره‌کانی (م. یادگار ره‌سوول محمەد ئەمین) ، ئه‌ده‌بی کۆن ، قۆناغی دووم ، کۆلیژی زمان / قه‌لادزی ، سالی خویندنی ۲۰۰۶ – ۲۰۰۷.

شیعری لەم بابەتە لە دیوانی شیخ رەزادا زۆرە و، لە ھەموویاندا پێرەوی سیستەمی قافیەیی (AABACADA.....) کراوە، بە پێچەوانەی شیعری شاعیرانی دیکەو، کە پێرەوی سیستەمی (ABCDBEB.....)یان کردووە، ئەمەش بە جۆریک لە داھێنان لە شیعەرەکانیدا ھەژمار دەکریت. لەگەڵ ئەوەشدا ھەک شاعیرانی دیکە پێرەوی سیستەمی بلاوئەکەشی کردووە و، شیعری لەم بابەتەشی نووسیوە، ئەوەتا شیعری (عیللەتی قائیم مەقام) سیستەمەکی بەم جۆرە:

- A.....رەبی قەت تووشمان نەھینی عیللەتی قائیم مەقام
- B.....ئیمە تابى حەرب و زەربى كىرى پاشامان نییە
- C.....ھەر كەسى بىگى دەلى ئەى ئافەرىن سەد ئافەرىن
- B.....دوژمنى ساداتە قەت باكى لە دان و مان نییە
- D.....دوو ھەزار كىرى پيارۆيى نەخارا مەقەدى
- B.....ئیمە میرم مەترەقى ھەك سەنگى خارامان نییە
- E.....بىكوژن كىرخۆرە نامووس و ھەيای كوردانى برد
- B.....قەت لە كوردانا دەلى پياوئىكى ئازامان نییە

((دیوان ، لا ۹۳))

۸. غەزەل و قەسىدە

باقى شیعەرەکانى دیکەى بەر بابەتى غەزەل و قەسىدە دەگەون، ئەوانەى كە ژمارەى دێرەگانىان لە نىوان ھەوت تا (پازدە يان ھەژدە) دێردايە پىيان دەگوتريت غەزەل و، ئەوانەشى كە لە سەرۆوى پازدە يان ھەژدە دێرەوون بەر ژانرى قەسىدە دەگەون^(۳۴). ھەرچى غەزەلە زياتر باس لە ئەقین و دلداری دەکات:

نیمە^(*) بۆ تەسویری ئەبرۆت پەپرەوی مانى دەکا
شانە بۆ زنجیری زولفت عەنەبەر ئەفشانى دەکا
قووتى روخە لىوھەکت یاقووت وەھا ئاودار نییە
مەنعى بازارى عەقیق و لەعلى روممانى دەکا
خالى سەر لىوت نگین و خاتەمی نادر ظہور
موھرى دەستی ئاصفە حوکمی سولەيمانى دەکا
دل لە نەشئەى عەکسى مەستی چاوھەکت لايعقل- ھ
بۆ کەبابى جەرگى من لىوت نەکدانى دەکات

(۳۴) مارف خەزەندار (د) ، میژووی ئەدەبى کوردی ، بەرگی چوارەم ، لا ۲۸۸.

(*) پێدەچیت ئەم وشەییە (خامە) بێت، لە دیوانەکەیدا بە (نیمە) نووسرابێت.

به‌رگی سه‌رتاپام په‌لاس بی گهر به شه‌رتی تۆم بیی
تاری ئه‌و به‌رگه له لام سه‌د شالی کرمانی ده‌کا
سه‌د هه‌زار جار ده‌خلم حه‌رفی به‌دکار مه‌شنه‌وه
هه‌رچی ده‌رباره‌م بلی بی پیره شه‌یتانی ده‌کا
گهر له په‌رده‌ی نازه‌وه ئاوازی تۆ بگریته گوی
بولبولی شیرین زوبان مه‌یلی غه‌زه‌لخوانی ده‌کا
کس نییه ئه‌و شوخه حالی کا له سوژی ئاته‌شم
وا ره‌زا دیسان له عیشقی هه‌ر غه‌زه‌لخوانی ده‌کا

((دیوان ، لا ۲۷))

له‌و غه‌زه‌له و له سه‌رجه‌م غه‌زه‌له‌کانی دیکه‌ی نیو دیوانی شیخ ره‌زا پی‌ره‌وی سیسته‌می قافییه‌ی
(AABACADA.....) کراوه.

له‌بابه‌تی فه‌سیده‌ش شیخ ره‌زا چه‌ند فه‌سیده‌یه‌کی درێژی هه‌یه، که بو هه‌جو و گپ‌رانه‌وه‌ی به‌سه‌ره‌اتی
ژیان و رووداو به‌کاری هینان به‌تایبه‌تی فه‌سیده‌ی (هه‌جووی کاکه‌یی)^(۲۵)، که (۶۰) شه‌ست دپ‌ره شیعره،
هه‌روه‌ها به‌فه‌سیده‌یه‌کیش (سه‌رگوزه‌شته‌ی خۆی و هه‌جووی شیخ غه‌فوور) ده‌گپ‌رپ‌ته‌وه، که ده‌لیت:

ئه‌و رۆژه که تۆرام و له که‌ر کووک سه‌فه‌رم کرد
مانه‌ندی عه‌قاریب له ئه‌قاریب هه‌زه‌رم کرد
گه‌ردوون سنه‌کی کردم و هینامیه کوپه
میوانی له کن مامه غه‌فووری له جه‌رم کرد
خواستم که برۆم بو سه‌فه‌ری رۆم به سه‌یاچه‌ت
نه‌پیشت و دوو سه‌د ئه‌هلی عه‌مامه‌ی له سه‌رم کرد
دانیشتی نه‌چن من کچی خۆم ماره ده‌که‌م لپی
ئه‌و تالیبی دنیا‌یه ئه‌وا موخته‌به‌رم کرد
چرووسا له به‌رم جووبه و فسالا سه‌رم فیس
نه‌فیس له‌سه‌ر نام و نه‌جووبه‌ی له به‌رم کرد
شه‌ش مانگه به‌م قسانه گلی دامه‌وه لای خۆی
نه‌مزانی ملم بشکی تیاچووم زه‌ره‌رم کرد
وه‌للاهی ده‌که‌م ده‌ره‌قی ئه‌و به‌لکو زیاتر
ئه‌و کاره که ده‌رباره‌ی ره‌شیدی په‌سه‌رم کرد
کارم ته‌ر ئه‌بی ئه‌موت ئه‌گه‌ر لوتفی بیی مام

^(۲۵) بو ئه‌م شیعره ، سه‌یری دیوانی شاعیر (لاپه‌ره ، ۵۸ - ۶۲) بکه.

ئەى لايقى رېشى بە خودا كارى تەرم كرد
بۇ موجتەھىدان گەرچى جەوازى نىيە تەقلید
من موجتەھىدم و ھاتم و تەقلیدى كەرم كرد
ئەى گووى خله بەم لوتفە كە ئەو كردى لەگەل من
لەم مەرحەمەت و لوتفە ئەوا من گوزەرم كرد
ھەرچەندە وتم وەختى كە دیم نەخوختى قەلبى
يا رەب لەگەل شىخ عەلى بۆچى شەرم كرد
ھەر دەچمەو لای گەرچى بلى ھاتەو ديسان
ئەو خویرپىيە بىكارە كە من لیرە دەرم كرد
ھەرچەندە رەزا باعىسى بەدنامیە عەودەت
لەم سوووكى و بەدنامیە سەرفى نەزەرم كرد
(دیوان ، ۴۹۱ - ۵۰)

لەو قەسىدە و لە ھەموو ئەو قەسىدانەش، كە لە دیوانى شاعیردا بەرچا و دەگەون پېرەوى سیستەمى قافیەى (AABACADA.....) كراو، دەبى نامازەش بۇ ئەو بەكەین، كە ھەردوو ژانرى غەزەل و قەسىدە لە دیوانەكەیدا بە ژمارە لە شیعەرەكانیدا لە جۆرەكانى دیکە كەمترن، ھۆى ئەمەش وەك پېشتز باسكرا، بۇ زۆرىى جۆرەكانى دیکە و، ھۆكارەكانى زیادبوونى ئەو جۆرانە دەگەریتەو.

بەشى دووھم

زمانى شیعری شىخ رەزا

زمانى شیعری

شیعەر وەك لقیكى گرنكى زانستى ئەدەب، بە ھۆى زمانەو بەنیات دەنریت و، دیتە بەرھەم ((بایەخدان بە زمانى شیعەر و جیاكردنەو لە زمانى ئاسایى خەلك و دیارکردنى سروشت و خاسیەتە تاییبەتیەكانى ئەو زمانە ھەر لە كۆنەو لە لایەن ئەفلاتوون و ئەرستوو بەس كراو و لىی توپژاوتەو، ئنجا ئەو باس و توپژینەوانە لەگەل سەرھەلدانى قوتابخانە ئەدەبى و رەخنەییەكان پەرەیان سەندوو و فراوان بوونە))^(۳۶). چونكە ئەگەر زمان لای خەلك شتیكى گشتى رۆزانە بیئ و، تەنھا بۇ راپەراندنى كارى رۆزانە و، لە یەكتر گەشتن بەكاربیئ، ئەوا زمان لە شیعردا سروشتیكى دیکە وەردەگریت و، ئەركى شاعیر بەرزكردنەو لە زمان دەبیئ لە شیو گشتیەكەیهو و، بایەخدان بە لایەنى ھونەریى و، بەكارھینانى ھیما دەبیئە ئەركى شاعیر^(۳۷)

^(۳۶) پەریز سابیر (د)، رەخنەى ئەدەبى كوردى و مەسەلەى نوپكردنەو شیعەر، دەزگای چاپ و بلاوكردنەو ئاراس، چاپى

یەكەم، چاپخانەى وەزارەتى پەرورەدە، ھەولیر ۲۰۰۶، ۲۸۱۱.

^(۳۷) ھەمان سەرچاوەى پېشو، ۲۸۵، ۲۸۴.

بە واتایەکی دیکە ((شاعیر شتە ئاساییەکان دەهینیت و پارچە پارچەیان دەکات و شتی جوانتریان لێ دروست دەکات، ئەمەش تەنها بە وشە و زمان دەکریت لە رپگە ی رەوانیژی و لادانی زمانییەوه...))^(۳).

ئەگەر بشمانەوێت ((زمان گیانیکی تازە وەر بگریت، دەبیت گرنگی بە زمانی شیعەر بدریت، چونکە زمانی شیعەر شوێنێکە لە دژی چەند واتایی و سۆز لە زمانی رۆژانەدا))^(۴).

لێردا هەول دەدەین هەندیک تاییبەت و، تاییبەتەندی زمانی شیعری لەگەڵ ئەرکەکانی بخەینەرۆو:

۱. یاریکردن بە وشە و، لادان و زیاد و کەمکردنی وشە و، دەنگ گۆرکێی پیتەکان، لە پێناو جوانکردن و، رپکخستنی کیش و قافیەدا، کە ئەمانە زۆرجار لە زمانی رۆژانەدا رپیان پێ نادریت و، بە لادان لە دەستوور هەژمار دەکرین.

۲. زمانی شیعری بریتیە لە ((رووی دراویک و مۆسیقا و وینەش رپووەکە تریەتی کە جوانییەکان دەدۆزیتەوه و، دەپخاتە بەرچاو و هەستمان))^(۵).

۳. شاعیران زمان وەک کەرەستە بەکارناهیین، بەلام لە پەخشاندا زمان وەک کەرەستە بەکار دێت، واتە: وشە لە نیو پەخشاندا پاش ئەوەی بەکار دەهینریت لە نیو دەچیت و، دەکریتە قوربانی چەمک و بیر. کەواتە دەتوانین بلیین: کە وشە لە نیو شیعردا کەرەستە نییە بۆ گەشتن بە شت، بە لکو خۆی شتە نەک هیما^(۶).

۴. زمانی شیعەر زمانێکی راستەوخۆ نییە، واتە: شیعەر ئەوەیە، کە شاعیر شتێک بلیت و، شتێکی دیکە مەبەست بێت، لەبەر ئەوەی ((شیعەر زمانێکی تاییبەتی هەیە و لەئەنجامی بەکارهینانی تاییبەتیانە زامانەوه دروست دەبیت، بۆ دۆزینەوهی مانای نوێ و دوورکەوتنەوه لە شیوازی دەربرینی راستەوخۆ و گەپاندنی مانا فەرەهنگیە رپووتەکان بە پێی توانست و دەسەلاتی شیعری شاعیر))^(۷).

۵. زمانی شیعەر پێوەندیەکی راستەوخۆ و تەواوەکانە بە رەوانیژیەوه هەیە و، هەردووکیان پیکەوه پەپووەستن و، لە نیو یەگدا رۆچوون، هەر بۆیەشە ئەو گرنگیدان و بەکارهینانە رەگەزەکانی رەوانیژی، کە لە شیعردا بەرچاومان دەکەوێت، لە زمانی رۆژانەدا نییە و، نابێ هەشبیت، چونکە دەبیتە هۆی لیلی واتایی و، ئەرک لە سەر خوینەر و گوێگر، بە واتایەکی دیکە ((زمانی شیعری بە هۆی جوانکاری و رازاندنەوه و بەکارهینانی هونەرەکانی رەوانیژی وەکو لێچواندن و خواستن لە زمانی ئاسایی جیادەبیتەوه))^(۸).

۶. لە زمانی رۆژانە و ئاساییدا پێوەندی نیوان هیما و هیما بۆکراو، پێوەندیەکی جیگیرە، بۆ نمونە: (نیرگن) لە ناخاوتنی رۆژانەدا، دەلالەتە لە هیما بۆ کراویکی تاییبەت و، دیار، کە: گوێکی بەهارییە. ئەم دەلالەتەش

(۳) محمد رضا مبارک، اللغة الشعرية في الخطاب النقدي العربي، ۱، بغداد ۱۹۹۳، ص ۱۵۵.

(۴) عەبدولسەلام نەجمەدین عەبدوڵلا، شیکردنەوهی دەقی شیعری لە رووی زامانەوانیەوه، دار السبیریز للگباعه والنشر، دهۆک ۲۰۰۸، ۵۱۷.

(۵) ئاری صبحی أحمد، غەزەل و قەسیدەکانی (حاجی قادری کۆیی) لە ژێر تیشکی لیکۆلینەوه، نامە ماستەری پێشکەش کراو بە کۆلیژی پەرورەدی زانکۆی کۆیە، ۲۰۰۶، ۵۸.

(۶) عەبدولسەلام نەجمەدین عەبدوڵلا، هەمان سەرچاوه، ۵۴ - ۵۵.

(۷) پەریز سابیر، رەخنە ئەدەبی کوردی و مەسەلەکانی نوێکردنەوهی شیعەر، ۲۸۷.

(۸) الفت کمال الروبی (د)، نظریة الشعر، بیروت ۲۰۰۷، ص ۱۷۹.

لەسەر پېوەر و بنەمایەکی تایبەتی دانەنراوە، دەتوانرا وشەییەکی دی لە شوینی ئەو دابنریت. بەلام لە ئەدەب و شیعردا وانییە، کاتیکی نیرگزی بەکارهات، واتای چا و، چاوی جوان دەگەییەنیت^(۳).

۷. زمانی شعیر سەرچاوەکەى زمانی ناخاوتنى رۆژانەییە و، بە شیوەییەکی هونەریی بەکار دەهێنریت، بەلام ناکریت زمانی شعیر بکریتە سەرچاوە بۆ ناخاوتنى رۆژانە، چونکە ((زمانی شعیری ئەوەندەى زمانی بەدیھینانە، هیئەندەى زمانی دەربرین نییە))^(۴).

۸. لە زمانی شعیردا شاعیر هەردەم لە هەولێ ئەوەدایە ئەو وشانە بەکاربێنیت، کە بە یەکەو دەگونجین و، ئاوازیکی خۆش و، مانایەکی رەنگین بە دێرە شعیرەکە دەدەن، واتە: شاعیر وشە دەکاتە قوربانى ئاواز و کیشی شعیری، هەر ئەمەشە وای لە زۆر کەس کردوو (بە هەلە لەو باوەرەدان کە شاعیر بەردەوام بە دواى وشەى جوان و بە شکۆدا دەگەریت لە کاتیکی ئەوەى کە شاعیر بە دوایدا، دەگەریت بە مانترین وشەییە))^(۵) لەگەڵ وشەى رەسەن و خۆش و بە ئاواز.

۹. ((ئەرك و پەيامى زمانی ناخاوتن و زمانی شعیر لە یەكدى جيان. ئەگەر خەلك رۆژانە بۆ تیگەیاندى یەكدى هەولبەدەن وشە و زاراوە و ئامازەى وا بەکاربێنن، کە بە ئاسانى بتوانن کەسى بەرامبەر حالى بکەن، ئەوا شاعیر مەبەستى نییە بەهۆى شعیرەووە کەسى بەرامبەر یان ئەو کەسەى، کە شعیرەکەى دەخوینیتەووە بە ئاسانى حالى بکا و پەيامەکەى پێ بگەییەنن، بەلکو بە پێچەوانەووە هەتا بۆى بکری دەیهوى تووشى ریمان و ماندوو بوونى بکا. کاتیکی شاعیر توانى خوینەر تووشى ریمان و سەرسویمان بکا، ئەوا کردەى شعیریەتى ئەنجامداو))^(۶).

۱۰. ((زمانى شعیر زمانى وینەگیشانى چر و خەيالى تیزى بنیاتنەر))^(۷) بەو واتایەى زمانی شعیر هەست بزوینە و، کار دەکاتە سەر هەست و سۆزى خوینەر و گوینەر و، فیئکی و چێز بە دل و دەروونیان دەبەخشیت و، کار دەکاتە سەر هۆش و هەستیان و، لەزەتیکی روحیان پێ دەدات و، کار لە هەلسوکەوت و بیران دەکات.

۱۱. تایبەتمەندییەکی دیکەى زمانی شعیری ئەوەیە کە ((لە کیشەکانى رۆژانەى ژيانەووە سەر هەلئادات، بەلکو لە ویژدانیکى قوولەووە سەر هەلئادات))^(۸) بەو واتایەى هەستى پەنگخواردووی شاعیر بەرانبەر بە رووداو و کارساتەکان، نەك وینەى فۆتۆگرافى ئەو رووداو و کارساتە.

ئەوەى لە سەرەووە خستمانەرۆو گرنگترین خاسیەت و، سروشت و، بنەماکانى زمانی شعیری و، ئەركى شاعیران بوون، جا ئەگەر وشە و موفردات و زمانی شعیریش ئەوەندە بایەخدارین و، ئەو ئەركە گرنگانە ببینن، لای هەموو کەس هەروا بە ئاسانى دەستگیر و دەستەمۆ نابن! چونکە دەولەتمەندیی لەو بواردەدا (مەلە)یەکە و، بە هەموو کەس ناکریت، بۆیە زەمینە خۆشکردن و چوونە ئەو دونیایە و، شارەزایی لى پەیداکردنى، چەند هۆ و مەرجیکى تایبەت بە خۆى هەییە، لەوانە: خیزان و شوین و دەوروبەر و، جووری پەروەردەبوونی شاعیر لەگەڵ جووری خویندن و خویندەنەووەى بەردەوام و خۆ هیلاککردنى شاعیر، هەروەها

(۳) عەبدولسەلام نەجمەدین عەبدوللا، شیکردنەووەى دەقى شعیری لە رووی زمانەوانیەووە، لا ۵۵.

(۴) محمد العبدحمود (د)، الحداثة في الشعر العربي المعاصر (بیانها ومظاهرها)، الطبعة الأولى، بیروت - لبنان، ۱۹۶۶، ص ۱۷۰.

(۵) لۆرانس پیرین، شعیر چییە؟، وەرگیرانى ئەبوبەکر خوشناو، چاپخانەى پیرمێرد، چاپی یەکەم، ۲۰۰۸، لا ۲۰.

(۶) عومەر میرادەلى، زمانی دەق، چاپخانەى وەزارەتى رۆشنیری، چاپی یەکەم، هەولێر ۲۰۰۸، لا ۳۱.

(۷) عبدالقادر الرباعي (د)، جمالیات المعنى الشعري، الطبعة الأولى، دار الفارس للنشر والتوزيع، عمان، ۱۹۹۹، ص ۱۱۰.

(۸) طاهر أحمد مکی، الشعر العربي المعاصر، دارالمعارف، مصر، ۱۹۸۰، ص ۷۶.

وردی لە بەکارهێنان^(۲) و گەشت و گەڕان و ئەدەبی فۆلکلۆری و وەرگێڕان و زمان فێربوون و دەیان هۆی دی، دەبنە سەرچاوە بۆ دەولەمەندکردنی ئەو گەنجینهیە و، گاردانەوهی راستەوخۆ و، چاکیان لەسەر بەرھەمی شاعیر دەبێت.

جا ئێمە لێرەو دەچینە سەر بابەت و، مەبەستی سەرەکی باسەکەمان، کە زمانی شیعیری شیخ پەزای تالەبانییە، وەک شاگردیکی زیرەکی قوتابخانەی بابان و، گەیهنەری کێپە و بلیسە و ئەو قوتابخانەییە بە ناوچەی گەرمیان.

زمانی شیعەرەکانی شیخ پەزای تالەبانی، لە سەر بنەمای ئەو قوتابخانە شیعیریە دامەزراد، کە (نالیی و سالم و کوردیی) بناغەکەیان دارشتوو (زمانی شیعەر بە دیالیکتی گرمانجی خواروو، بناغەکەیی نیمچە دیالیکتی ناوچەیی سلیمانی بوو کە بە کاریگەری شیعەر و ئەدەبیاتی کلاسیکی نەتەووە دراوسێکان، بە تاییبەتی - فارسی و عەرەبی - ببوووە زمانیکی کوردی تیکەڵ بە وشەیی عەرەبی و فارسی، بەلام لە چوارچۆیی یاسا فۆنۆلۆجی و مۆرمۆفۆلۆجی و سینتاکسییەکانی زمانی کوردیدا داڕێژرابوو)^(۳).

ئەگەر خاسیەتیکی دیاری قوتابخانەیی شیعیری کلاسیکی ناوچەیی سلیمانی ئەوەبێت، کە لەگەڵی روووەوە کاریگەری ئەدەب و، زمانی عەرەبی و، فارسی و، تورکی پێوە دیاربێت، ئەوا کاریگەری زمانی عەرەبی زۆرتر بۆ ئایینی پێرۆزی ئیسلام دەگەرێتەوه، بە نەسبەت زمانی فارسی، ئەوا دەتوانین کاریگەرییەکی بە (هۆکاریکی ئەدەبی ناو بەین، چونکە رۆشنیر و خوێندەوارانی کوردی ئەو سەردەمە لەبەر نزیکیی هەردوو زمانی کوردی و فارسی لە یەک، خوێندنەوه و نووسینی فارسییەکانی زۆر بە لاوه ئاسان بوو و زوو فێری دەبوون)^(۴).

هەرچی کاریگەریی زمان و، ئەدەبی تورکی، ئەوا ((هۆکاریکی سیاسی هەبوو، بەو پێیەکی کە کوردستانی خواروو لە ژێر دەسەلاتی سیاسی عوسمانییەکاندا بوو، بەلام لەگەڵ ئەوەشدا کاریگەری ئەمان لە زمانە شیعیریەکاندا زۆر بە گەمی هەستی پێ دەکریت، چونکە لە لایەکەوه زمانی کوردی و تورکی سەر بە یەک خیزانی زمان نین (وەک کوردی و فارسی) لە لایەکی تریشەوه زمانی تورکی خوێندن و نووسین و رۆشنیری نەبوو (لە ناوچەییەدا...))^(۳۸).

کەواتە زمانی شیعیری ئەم قوتابخانەییە، زمانیکی کوردی تیکەڵە لە وشە و گوزارشتی عەرەبی و، فارسی و تورکی و، بە پلەیی یەکەمیش زمانی فارسی، ئنجا عەرەبی و، دواتر زمانی تورکی کاریگەری هەبوو. ئەم تیکەڵییەش بە ئاشکرا لە شیعەرەکانی شیخ پەزادا رەنگی داووتەوه، چونکە شیخ پەزا شارەزایی لە هەر چوار زمانەکاندا هەبوو و، بە هەر چوار زمان شیعیری گوتوو و، شیعەرەکانی لە هەر چوار زماندا زۆر پەوان و تەر و پاراون، لە ئەنجامدا گەنجینهیەکی لە بن نەهاتوو و وشە و دەستەواژەیی رەنگینی بۆ دروست بوو، بۆیە دیوانەکەیی پەرە لە وشە و موفرەدات و، زاراوهی کۆن و نوێ، لە چۆنیەتی دارشتنی دێرەکان و، ریکخستنی مۆسیقا

(۲) عەبدوللا خدر مەولوود (د)، لیکۆلینەوهیەکی لە شیعیری حەمدی، بەرپۆبەراییەتی چاپخانەیی رۆشنیری، چاپی یەکەم، هەولێر ۲۰۰۴، ۱۳۳.

(۳) هیمدادی حوسین (پ. ی. د)، دەروازەییەکی بۆ پەرخنەیی ئەدەبیی کوردی، ۲۷۷.

(۴) جەبار ئەحمەد حوسین، ئیستاتیکی دەقی شیعیری کوردی کوردستانی عێراق (۱۹۵۰ - ۱۹۷۰)، دەزگای چاپ و پەخش سەردەم، چاپی یەکەم، ۲۰۰۸، ۱۲۱.

(۳۸) جەبار ئەحمەد حوسین، ئیستاتیکی دەقی شیعیری کوردی کوردستانی عێراق (۱۹۵۰ - ۱۹۷۰)، ۱۲۳.

و، ئاوازی دێرەکانیش، ھونەر مەندیی و ھەستای شێخ رەزا ئاشکرا دەبێت، کە ھەرگیز بۆ وشە نەگەرپاوه و، خۆی بۆ ماندوو نەکردوو.

دیوانی شێخ رەزا، ئەم چەند بابەتە سەرەکییە و زۆری دیکەشی گرتوووەتەخۆ:

۱. ناوھێنانی دەیان کەس و، شاعیر و، عەشیرەتی ناودار و، فەرمانبەر و، کاربەدەستانی ئەوکاتە و، ناودارانمیژوو.
۲. ناوھێنان و باسکردنی چەندان ناوچە و، گوند و شارێ کوردستان.
۳. ئاماژەبوکردن و دەرخیستی، دەیان ناو و زاراوە لە ئەندامەکانی لەشی مرۆف و گیانلەبەرانی دیکە.
۴. تۆمارکردن و، ناوھێنانی ناوی دەیان ئازەل و، پەرەور و بآئندە.
۵. تۆمارکردنی چەندان پروداوی میژووویی و، بە سەرھاتی کۆن.
۶. ناوھێنان و باسکردنی ئەندامی نێرینە و مێینە و، باسکردنی کرداری سێکسی نێوانیان و، کاری نێربازی.
۷. نمونەیی تێھەلگێش کراو و، ئاماژەکردن بۆ ئیدیۆم و، پەندی پێشینان لە دیوانەکەیدا زۆرە.
۸. ژمارەییکی زۆر، وشە و جێبو و قسەیی بازاری نیو خەلکی بەکارھێناوە، کە نمونەیان لە ھیچ دیوانیکیدا نییە.
۹. ناوھێنان و باسکردنی جۆر و چەشنە جیا جیاکانی گۆل و سەوزە و دانەویڵە و ناوی میلیھت و کاتەکان... .

ئەمانە و ، چەندان بابەتی دیکە، لە نیو دیوانەکەیدا بەرچاو دەکەون، لە سەرھەم نیوھەرۆکی شیعەرەکانیدا، لە پرووی زمان و موفرەداتی شیعریش، وشەکانی دیوانی شێخ رەزا دوو جۆرن:

یەكەم: وشەیی کوردیی

دووھم: وشەیی بیگانە

یەكەم: وشەیی کوردیی

زمانی کوردیی زمانی زگماکی شاعیر بوو و، شاعیریش لە بنەمالەییکی رۆشنیر و، خۆیندەوار پەرورەدە بوو و، لە حوجرە و مزگەوتەکاندا خۆیندنی تەواو کردوو و، ھاتوچۆی مزگەوت و خانەقا و کۆر و کۆبوونەوھەکانی کردوو و، خۆشیان وەك بنەمالەییکی خاوەن دەستەلات و، ناسراوی شێخانی تالەبانی خاوەنی تەکیە بوون. زۆربەیی ناوچەکانی کوردستان گەرپاوه و، سەفەری ولاتانی کردوو و، شارەزایییەکی باشی لە دیالیکتەکانی زمانی کوردیدا پەیدا کردوو، ھەر وەك لە شیعەرەکانیدا ئەم شارەزایییە رەنگی داوھتەوہ. زانستە رێزمانییەکانی ئەو سەردەمەشی زۆر باش زانیوہ. ھەموو ئەمانە بە یەكەوہ گەنجینەییکی زمانی پوختەیان بۆ شێخ رەزا دروست کردووہ.

بە یەكەوہ بوونە رێخۆشکەر بۆ وردبوونەوہ و، قۆلبوونەوہی شاعیر و، رازاندنەوہی شیعەرەکانی، ھەر وەك مامۆستا (ھیمن)ی شاعیر باسی زمانی شێخ رەزا دەکات و، دەلێت: ((ئای ... زۆر ، زۆر ... بە راستی پەوانە تەعیری کوردانەشی ھیناوتە ناو شیعری خۆیەوہ، کە لە پێش ویدا دیارە لە شیعری نالیدا کەم تا کورتیک دەبیریت....))^(۲۹).

^(۲۹) ھەواری خالی ، سەرھەمی نووسینی ھیمن ، دەزگای چاپ و بلاوکردنەوہی ئاراس ، چاپخانەیی دەزگای ئاراس ، چاپی دووھم ، ھەولێر ۲۰۰۶ ، ۲۷۷.

هه‌روه‌ها د. مارف خه‌زنه‌داریش به‌م جوړه باس له زمانی شیعریی شیخ ره‌زا ده‌کات و، ده‌لیت: ((زمانی شیعریی شیخ ره‌زا ئاسانه، وشه و ته‌عیری قورسی کلاسیکی هه‌یه، که‌چی له‌گه‌ل ئه‌وه‌شدا پېچه‌وانه‌ی ئه‌مه دیارده‌ییکی گرنه‌گه له شیعریی شیخ ره‌زادا، واته زیاتر هوگری زمانی میلی سهر زار و ئیدیوم و قسه‌ی نه‌سته‌قی ناو خه‌لکه))^(۲۰).

دووهم: وشه‌ی بیگانه

ئه‌گه‌ر مه‌رجی زانینی زمانیکی بیگانه، یان زیاتر، یه‌کېک بوویت له‌و مه‌رجانه‌ی، که سهرکه‌وتوویی شاعیر و، بنه‌مای به شاعیر بوونیان سه‌ماندبیت. ئه‌وا شیخ ره‌زا هه‌ر زوو هه‌ستی به‌م راستیه کردوو و، نازایانه ئه‌سپی خو‌ی له بواری هه‌ریه‌که له زمانه‌کانی فارسی و تورکی و عه‌ره‌بی، وپرای زمانی کوردی تاوداوه، شاره‌زاییه‌کی باشی له یاسا و ده‌ستووری ئه‌و زمانانه په‌یدا کردوو، بویه ده‌بینین وشه و زاراوه‌ی هه‌ر سی زمانی زور به چاکی و، شاره‌زایی به‌کاره‌یناوه و، هه‌ندیک جاریش، به هو‌ی شاره‌زایی له ئایینی ئیسلام، ئایه‌ت و فه‌رمووده‌ی پیغه‌مبه‌ری خستووته نیو شیعره‌کانییه‌وه. به هه‌ر چوار زمانه‌که شیعریی گوتوو، له‌و زمانانه کو‌مه‌لیک وشه و ده‌سته‌واژه و رسته‌ی یه‌کجار زوری به‌کاره‌یناوه، به‌لام ئیمه بو هه‌ر زمانیک چه‌ند نمونه‌یه‌کی که‌م له‌و وشه و ده‌رب‌پینانه تو‌مار ده‌که‌ین:

– زمانی فارسی: به‌ کوده‌کی ، فراز ، ده‌هن ، دونبال ، سورین ، فه‌رخونده ، کارزار ، زه‌ربوله‌سه‌ل ، زیبا ، نگین ، پسه‌ر... .

– زمانی عه‌ره‌بی: فی‌ المثل ، ولا تلقوا بایدیکم ، بین‌الاهالی ، انا الحق ، حبل‌المتین ، قل‌ اعوذ ، دفع‌البلا ، لایعقل ، طیفلیه... .

– زمانی تورکی: مه‌رحمه‌ت ئیت ئه‌لماسم ، ئاقچه‌شر ، فه‌له‌مدر ، ئه‌رفه‌سینده ، خه‌رقه ، به‌نم ده‌کیل ، حاد قه‌سی ، کیم بیلیر سزی... .

لیره به‌دواوه، چه‌ند نمونه‌یه‌ک له شیعره‌کانی پیشان ده‌دین، بو ئه‌وه‌ی زیاتر له شیوازی شیعره‌کانی نزیک ببینه‌وه و، هاوکات ئه‌وه‌ش روون بیته‌وه، که شیخ ره‌زا چون هونه‌رمه‌ندی و ده‌ست ره‌نگینی خو‌ی له بواریی زمانی شیعریی نواندوو:

شیخ ره‌زا بیت و له‌سه‌ر تو هه‌جوی قازی کوی بکا
سه‌یری که چی بکا ، دو‌م بی و کلاش بو خو‌ی بکا
(دیوان ، ۲۸۱)

کاری که غه‌م و ده‌ردی فیراقت به‌ منی کرد
سه‌رما به‌ هه‌تیو با به‌ ده‌واری شری ناکا
(دیوان ، ۲۳۱)

^(۲۰) مارف خه‌زنه‌دار (د) ، میژووی ئه‌ده‌بی کوردی ، به‌رگی چواره‌م ، ۲۸۱.

وهك ده‌زانين ئەدهبی كوردی له به‌رهه‌می فۆلكلۆری، به‌تایبه‌تی په‌ندی پێشینان، زۆر ده‌وله‌مه‌نده، ئەگه‌ر ته‌ماشایه‌کی ئەو دوو دێره‌ شیعره‌ش بکه‌ین، ئەوا ده‌بینین، كه‌ شیخ ره‌زا په‌نده‌گانی (دۆم بی و كلاًش بو‌ خو‌ی بکات)^(۳) و ، (کارێکی پێ کرد با به‌ ده‌واری شپ‌ی نه‌کا)^(۳)ی وه‌رگرتوووه‌، به‌ زمانێکی پاراو و کوردییه‌کی ره‌وان چ وینه‌یه‌کی هونه‌ری ئی دروست کردوون و، تیکه‌ل به‌ نیوه‌روکی شیعره‌گانی کردوون.

لام وابوو پیربووم عه‌شق ده‌ستم لی هه‌ئه‌گه‌ری

نه‌مزانی داری وشک باشتر ئاگر ئه‌گری

((دیوان ، لا ۱۱۵))

ده‌رحه‌قی بو‌چی ئه‌ترسم به‌ خوا تا ئه‌مری

چی له‌ ده‌ست نایئ مه‌گه‌ر بی گونی ئه‌سپم بگری

((دیوان ، لا ۱۱۰))

ئێستری زیندوو بلیم بو‌م چاکه‌ یا مردووم ده‌وی

ئیه‌تیاجم زۆره‌ خانم با بلیم هه‌ردووم ده‌وی

((دیوان ، لا ۱۱۰))

ئه‌گه‌رچی شاعیرانی سێکوچه‌ی بابان (ده‌)یان له‌ جیی (ئه‌)ی کرداری رانه‌بردوو به‌کاره‌یناوه‌، به‌لام ئەگه‌ر سه‌یری ئەم دێرانه‌ی شیخ ره‌زا بکه‌ین، ئەوا ده‌بینین، له‌ دێری یه‌که‌م و دووه‌مدا له‌ کرداره‌گانی (لی هه‌ئه‌گه‌ری ، ئاگر ئه‌گری، ئه‌مری)دا (ئه‌)ی به‌کاره‌یناوه‌. به‌لام له‌ دێره‌که‌ی دیکه‌دا، وه‌ك نالیی (ده‌)ی به‌کاره‌یناوه‌ له‌ کرداری (ده‌وی)دا، که‌واته‌ شیخ ره‌زا هه‌ردوو مۆرفی مۆرفیمی کرداری رانه‌بردوو به‌کاره‌یناوه‌، به‌لام ده‌بی ئامازه‌ بو‌ ئه‌وه‌ بکه‌ین، که‌ ژماره‌ی ئەو شیعرا‌نه‌ی مۆرفی (ده‌)یان تیدا به‌کاره‌ینراوه‌، زۆر زیاتر له‌ وانه‌ی (ئه‌)یان تیدا به‌کاره‌اتوووه‌.

تۆیش له‌ من بووگی وه‌ شاعیر ئه‌ی حه‌رامزاده‌ی سنه

بووچه‌ شانئ نا حه‌قیئ مه‌سره‌فی چه‌س ئه‌و تنه

عیززه‌ت ئاهه‌نگی له‌ کوئ بوو ئه‌ی کوپی وه‌ستا شه‌فی

ورده‌ ئاهه‌نگی که‌ فه‌رمووت ها وه‌لای وه‌ستا ژنه

((دیوان ، لا ۹۹))

هه‌روه‌ك ئامازه‌مان بو‌ کرد، شیخ ره‌زا کوردییه‌کی پاراوی زانیوه‌ و، شاره‌زایی ته‌واوی له‌ دیالیکته‌ کوردییه‌گاندا هه‌بووه‌ و، ((له‌م چوارینه‌دا شیخ ره‌زا رسته‌ و ته‌عبیری دیالیکتی میلی ئه‌رده‌لانی به‌کاردینئ مه‌به‌ستی بنجینه‌یی شاعیر ئه‌وه‌ بووه‌ لیکسیکۆنی ئەو دیالیکته‌ به‌کاربێنی بو‌ ئه‌وه‌ی هه‌وايه‌کی کۆمیدی پیکه‌نیناوی بدا به‌ شیعره‌که‌ی))^(۳).

^(۳) شیخ محه‌مه‌دی خال ، په‌ندی پێشینان ، چاپخانه‌ی شفان ، چاپی چواره‌م ، ۲۰۰۷ ، لا ۲۱۶.

^(۳) هه‌مان سه‌رحاوه‌ی پێشوو ، لا ۲۹۴.

^(۳) مارف خه‌زنه‌دار (د) ، میژووی ئەده‌بی کوردی ، به‌رگی چواره‌م ، لا ۲۳۳.

هەر له پال ئەم شارەزاییه‌دا
خه‌به‌ر چوو بۆ میره سووره
قوربان شیخ سألج مه‌غدووره
خۆشی خۆشی پی کەوت وتی:
ئاگره سووره له خۆم دووره
کەسی فه‌قیری پی چاره
گەر عه‌یبی هه‌بی دیاره
(دیوان ، ۹۰لا)

ساغ له دنیا‌دا نه‌ماوه گەر قسه‌ی ساغت ده‌وی
پی هه‌زارت پی نیشان دهم گەر قورم‌ساغت ده‌وی
(دیوان ، ۱۱۶لا)

ئەگەر سه‌یری ئەم دوو شیعره‌ی سه‌روهه‌ بکه‌ین و، به‌ وردی له‌ زمانه‌که‌یان بپروانین، ده‌بینین به‌ زمانیکی‌ وا ناسان و، ره‌وان نووسراون، که‌ له‌ ناست تیگه‌یشتنی هه‌موو خۆینده‌واریکی‌ کوردن، له‌ هه‌ر ناست و پله‌یه‌کدا بیت، بۆیه‌ ده‌توانین بلین: که‌ شیخ ره‌زا له‌گه‌ل ئەوه‌ی، که‌ زمانه‌ بیگانه‌کان و ورده‌کارییه‌کانی ئەو زمانانه‌ی زانیوه‌، به‌لام له‌گه‌ل ئەوه‌شدا زمانی شیرینی کوردی فه‌رامۆش نه‌کردوه‌ و، ته‌ئسیر و کاریگه‌رییه‌کانی ده‌وروبه‌ریشی، له‌ جیگا و، شوینی خۆیدا به‌کاره‌یناون، خۆی له‌ گۆرانکاریی زمان به‌ دوور نه‌گرتوه‌ و، زانایانه‌ هاوسه‌نگی له‌ نیوانیاندا دروست کردوه‌.

هه‌روه‌ک ئاماژه‌مان بۆ کرد شیخ ره‌زا به‌ هه‌رسی زمانه‌که‌ی دی شیعره‌ی گوتوه‌، وا باوه‌ که‌ له‌ شیعره‌ فارسییه‌کاندا گه‌وه‌ی له‌ شاعیرانی فارس زمان بردوه‌ته‌وه‌، بۆیه‌ لی‌رده‌دا بۆ هه‌ر زمانه‌و، نمونه‌یه‌کی شیعره‌ی تۆمار ده‌که‌ین:

زمانی فارسی:

کجا شد ان عنایتها دیرین؟
کجاشد ان کرامتهای پیشین؟
نه‌گه‌ی پرسیدم خانم نه‌ پاشا
نه‌ یارم می‌کند خسرو نه‌ شیرین!
(دیوان ، ۱۳۶لا)

زمانی سه‌ره‌بی:

أقول قولاً ليس فيه أفترا
ام جميل اولدته من ورا
ان لم تصدق قولي اما ترا
في وجهه المصغر آثار الخرا؟!
(دیوان ، ۱۵۳لا)

زمانى توركىي:

تحت توقيفه الندى قوى النسون كبرته

خلقى ئەيچون چاھى قزان چاھە دوشەر البتە

((ديوان ، ۱۰۱۶))

بەشى سېيەم

كېشى شيعرەكانى

كېش رەگەزىكى زۆر گرنگە لە پېكھيئەرهكانى پوخسارى شيعر و، ھەر لە دېر زمانەو ھەبوتە ھۆى جياگردنەو ھى شيعر لە پەخشان و قسەو، گفتوگۆى ئاسايى رۆژانە. بۆيە زۆربەى شارەزايان و، پسپۆران بەم جۆرە پېناسەى شيعر دەكەن، كە كۆمەلە وشەيەكى پابەند بە كېش و سەرۋايە^(۲۴)، ھەر ئەو كېشەشە، كە دەبىتە ھۆى دروستكردنى بنەمايەكى مۇسقى بۆ شيعر و، تەمەن درىژى بە شيعر دەدات. چونكە شيعر بە پېچەوانەى پەخشانەو لە ئەنجامى ئەو بەرگە مۇسقىيەى كە ھەيەتى، زوو دەچىتە بىرى خويئەرەو و، لەبەر دەكرىت و، لە بىر ناچىتەو. ئەمەش بۆ كېش و سەرۋا دەگەرپتەو كە بە نەوايەكى بە جۆش و بەرگۆيمان دەكەون و، سەر و بنى شيعرەكە پېكەو دەبەستن و، بەھۆى ئەو ھارمۇنيايەى دروستى دەكەن، چىژ و ئۆقرە بە رووح دەبەخشن^(۲۵).

ديارە، كە ((ئەدەبى كوردى لە فۆلكلور و ئەدەبى مىللى زۆر دەولەمەندە، كە پېش ھاتنى ئايىنى ئىسلام كورد خاوەنى كېشى تايبەتى خۆى بوو، كېشى ۸ ، ۷ بېرگەي...))^(۲۶)، ھەك دەشزانين زانستى ەرووز و بەھرەكانى ئەم زانستە، لە لايەن زاناي گەورەى ەھرەب (خەلىلى كورپى ئەحمەدى فەراھىدى) يەو لە سەدەى دوومى كۆچيدا دانراون و، داھيئانەگەشى بالى بەسەر ئەدەبى ھەموو گەلە مۇسلمانەكاندا كېشاو و، شاعيرانى كوردىش، ھەرەك چۆن لە رووى زمانەو بە لاي ەھرەب و زمانى ەھرەبىدا شكاونەو، ھەرۋاش سەرنجيان بۆ لاي ئەو زانستە چوو. ھەر ئەمەش وای كردوو، كە تا ئىستاش ناوى رەگەز و بنەماكانى ئەم زانستە بە زمانى ەھرەبى بىئەنەو.

ھەرەك پېشتر باسما كورد، ئەدەبى كوردى بەر لە داھاتنى زانستى ەرووز، كېشى تايبەت بەخۆى ھەبوو و، شيعرى لەسەر دانراو. پاشان دووبارە لە سەرھتاي بىستەكانى سەدەى رابردوو، جارىكى ديكە شاعيران بۆ ئەم كېشە گەرانەو و، نوپكردنەو ھەيەكى گرنگيان لە ئەدەبى كوردىدا بەرپا كورد، كە دەنگونجى ناوبىرى شۆرشى شيعرى كوردى بەرەو شيعرى ھاوچەرخ و، كوردىي رەوان و، ھەلانانى كېشى ەرووزى ەھرەبى^(۲۷). بەلام تا ئەمرووش، لايەنگر و پەپرەو كەرانى ئەم جۆرە كېشە ھەر ماون و، بۆ ماو ھەيەكى درىژىش ئەم رېبازە لە لايەن شاعيرانى كوردەو پەپرەو كراو و، كارىكى يەكجار زۆرى كردووتە سەر شيعرى كوردى چ لە رووى چاۋلىكەرىي و لاسايى كردنەو، يان گۆرانكارىي و داھيئان لەو رېبازەى كە لە شيعرى ەھرەبىدا سەرى ھەلدا بوو. بەھەر كام

^(۲۴) ئارى صبجى أحمد ، غەزەل و فەسیدەكانى (حاجى قادرى كۆبى) لەژىر تىشكى لىكۆلئینەو ھەدا ، ۶۶۶.

^(۲۵) ھەمان سەرچاۋەى پېشو ، ۶۷۶.

^(۲۶) حوسىن غازى كاك ئەمىن ، نوپكردنەو ھى شيعرى كوردى لە سالى ۱۹۳۲ تا كۆتايى ۱۹۴۹ لە كوردستانى عىراقدا ، ۵۸۱.

^(۲۷) ەبەدوللا خدر مەولوود، لىكۆلئینەو ھەيەك لە شيعرى ەمدى ، ۱۷۹۶.

لەم لایەنانەدا بێت ئەم جۆره شیعره دەورێکی گرنگ و، بەرزى هەبووه و دەبێت لە میژوی شیعەر و ئەدەبی کوردیدا و ، شاعیرەکان وەستایی و دەست پەنگینی خۆیان لەم پڕووه دەرخستوو^(۳۸).

دەبى ناماژەش بۆ ئەوه بکەین، کە زانستی ((عەرووز هونەرێکی زۆر گرانە ، فێربوونی میسک دەکاتەوه، زاخاوی هۆش و میسک دەداتەوه، خۆی لە خۆیدا مرۆف هۆشیار دەکاتەوه، کورت و پوخت: عەرووز گویى مۆسیقی شاعیره. بەلای شاعیرانەوه ئەم بڕیاره دروسته:

نابی بە شاعیر تا بە رهوانی

زانستی کیشی هەلبەست نەزانی^(۳۹).

هەر ئەم گرنگیدانەى، شاعیران بە عەرووز و بنەماکانی شیعری کلاسیکی، وای لە زۆر کەس کردووه، کە شیعری تازه بە قسەى ناسایی ناوبەرن، نەك شیعری راستەقینە. دیاره ئەم تیروانینەش هەروا لە خۆپایی نییه و، لاوهکیانە سەرچاوهی نەگرتوو، چونکە جوانی واتا و ئەندێشەى قوول دەبى هەردەم، لەگەڵ ناسکی وشەکان و پەوانی پستەکان جۆش بدرین و، تیکەڵ بکریڤ، وەك بەرگی جوان لەبەر بووکی پەنگیندا ئەوێش ئیشی کیشە، ئەمە ئیشی عەرووز^(۴۰). هەر ئەمەش وای کردووه، کە بە عەرووز بگوتریت کۆت و پێوهندی پازاندنەوه (قیود زینە) لە راستیشدا وایه و، لە گشت زمانیکیشدا شیعری زەبەلاح و گەوره دەبینین، بەهۆی ریتمی کیشەکەوهیه، کە وەك لوتکەى فەندیل پەنگینە، بەلام کە پووتی دەکەینەوه لە کیش و قالبی شیعری وەکو بووکه بە بارانەى مندالانى کوردهواری لى دیت^(۴۱)!

ئەگەر کەسێک بە سەرنج و، تیروامانی وردووه بپروانیتە دیوانی شاعیرانی وەك نالیی و سالم و کوردیی و... دیوانی شاعیرانی دیکە و، لەگەڵ شاعیرانی تازهدا بەراوردیان بکات، ئەمجار ئەو راستییەى بۆ پوون دەبیتەوه، کە کیش ج دەورێکی لە پوخساری شیعردا هەیه.

هەر وەك پێشتریش ناماژەمان بۆ گرنگی عەرووز بۆ شاعیران کرد، ئیستاش باس لە عەرووز لە لای شاعیرانی کورد بە گشتی و، شیخ پەزا بە تاییبەتی دەکەین، کە بابەتی سەرەکی باسەکەى ئیمەیه، چونکە شیخ پەزاش وەك هەر شاعیرێکی دیکەى سەدهى نۆزدهم و سەرەتای سەدهى بیستەم، لە سەر جەم شیعەرەکانیدا پێپەوی لە کیشە عەرووزییەکان کردووه، بەلام وەك دەزانین و باسیشمان کرد، کە شاعیرانی کورد نەهاتوون دەقاودەق ئەو زانسته وەرگرن، بەلکو تەنیا ئەو پڕوویان وەرگرتوو، کە لەگەڵ زمانی کوردیدا دەگونجیت. شاعیر هەیه تەنیا یەك شیعری لە قالبە کیشیکی دیاریکراو هەیه، یاخود هەندیک جار قالبە کیشی عەرووزی واهیه، کە چەند عەرووز و تەفەیلیکی جیاوازی هەیه و، یاخود هەموو ئەو قالبانەى کە چوارین، وەك: هەزەجی چواری و، پەمەلی چواری و، پەجەزی چواری و... بە هەموو قالبەکانیانەوه بە لای زۆربەى توێژەرانى بواری کیش ناسییەوه، لە

^(۳۸) هەمان سەرچاوهی پێشوو ، ۱۷۹۶ – ۱۸۰.

^(۳۹) نووری فارس حەمەخان ، عەرووزی کوردی ، دەزگای چاپ و بلاوکردنەوهی ئاراس ، چاپی یەكەم ، هەولێر ۲۰۰۴ ، ۱۰ – ۱۱.

^(۴۰) هەمان سەرچاوهی پێشوو ، ۹۶ – ۱۰.

^(۴۱) هەمان سەرچاوهی پێشوو ، ۱۰.

بنەرەتدا هەشتین و، بە هۆی سەرۆای ناووه و هونەری تەسمیت و تەشتیرەوه، هەر لە تیگیان کراوه بە دوو پارچەوه بەمەش لە هەشتییەوه بوون بە چواری^(٤٢).

ئەمانە و چەندان کیشی دیکە، کە رووبەرۆوی تووژینەوهی ئەم بوارە بوونەوه و دەبنەوه، هەر ئەمەشە، کە وای کردوو زۆر کەس خۆی لە قەرەی ئەم زانستە نەدات و، بە زانستیکی مردوو ناوی بیات، کە بە داخەوه کتیبخانە کوردی لەم بوارەدا هەزارە و، چاوەرپی دەستی تووژەرانى بەهرەمەند و، کەسانی پەسپۆر دەکات، کە ئاورپیک لەم لایەنە بەدەنەوه و تووژینەوهی پوخت و ڕەنگین لەسەر سەرچەم بوارەکانی ئەم زانستە ئەنجام بەدەن. ریکوپتیکی کیشەکان و راستیشیان پێوەنییەکی توندیان بە گوئی موسیقی شاعیرەوه هەیه، چونکە ئەگەر شاعیر ئەو هەستە نەبیت، ئەوا ناتوانیت کیشەکان بەش بەش بکات و، ئاوازی دێرە شاعیرەکە لە ریکەگی برگە کورت و درێژەوه ریک بخت. یاخود جاری وابوو، کە شاعیر پەنای بردوووتە بەر پاش سەرۆا و پێش سەرۆا بۆ درێژکردنەوهی ئاوازی شاعیرەکە و، ریکخستنی چونکە کاری پاش رەوی درێژکردنەوهی ئاوازی شاعیر و بە بەرداکردنی بەرگیکی موسیقییە بە بەر شاعیردا، یان شاعیر پەنای بردوووتە بەر دیاردەى دەنگ گۆرکی و، وشەى بیگانە بۆ ریکخستنی کیشەکە.

گرنگترین کیشە بەکارهاتووەکانی شاعیری کوردی (هەزەج) و، (رەمەل) و (موزاربع)ن، شاعیر نییە لە سەر ئەم کیشانە شاعیری نەگوتبیت، دواى نوێکردنەوهی ئەدەبى کوردیش، لە سەرەتادا، مەبەستمان سەرەتای سەدەى بیستەمە، چونکە دواتر زۆر بەی شاعیران – بۆ نموونە: گۆران دەستی لە عەرۆز هەلگرت، هەرچەندە هەندیکیان، وەکو شیخ نووری، سەر لە نوێ بايانداوتەوه سەر عەرۆز، کە بە زۆری کیشی (هەزەج) و (رەمەل)یان بە کارهیناون، چونکە زیاتر لەگەڵ سروشتی زمانی کوردیدا دەگونجین^(٤٣). بەلام هەندى کیش لە شاعیری عەرەبیدا زۆر بەکارهاتوون لەوانە: (تەویل) و (مەدید) و (بەسیت) و (وافر) و.... کە لە شاعیری کوردیدا، یان بەکارنەهاتوون، یاخود تاک و تەرا و دەگمەنن، کەواتە ((بە پێی چۆنیەتی زمانەکە لە کوردی و عەرەبیدا قالبەکان گۆراون، لەبەر ئەوهی دوو زمانی جیاوازن لە رەوی سیستەمی ریزمانی و دەنگی، بۆیە شاعیرانی کورد گەلیک جار بۆ ئەوهی پیتەکان بە گوێرەى کورتی و درێژی بگونجین، گۆریوانە تا لەگەڵ ئاواز و کیشی شاعیرەکەدا یەگەسان بیت))^(٤٤).

بابەتی سەرەکی باسەکەى ئیمەش، کە شاعیرەکانی شیخ رەزان بە داخەوه، وەک بەرەمى زۆر لە شاعیرانی دیکەى کورد، ئاورپی جیدیان لى نەدراوتەوه و، تووژینەوهیەکی وردیان دەربارە نەکراوه و، راپەکی جیگیر دەربارەى کیشی شاعیرەکانی بەرچاو ناکەوویت، بە وینە د. مارف خەزەندار بەم جۆرە باس لە کیشی شاعیرەکانی دەکات: ((بەگشتی شیخ رەزا بەحرەکانی عەرۆز لە شاعیریدا بەکار دینى، وەکو هەموو شاعیرانی دیکەى کلاسیکی کورد، بەشى هەرە زۆری شاعیری لە سەر بەحرەکانی هەزەج و رەمەلن، هەرۆهە بەحرەکانی موزاربع و موحتەس و خەفیف و رەجەز و سەریعیشی بەکارهیناوه))^(٤٥). ئەمە رابوچووون و بەرەمى تووژینەوهی د.

^(٤٢) عزیز گەردى، راپەری کیشی شاعیری کلاسیکی کوردی (لیکۆلینەوهی ئەدەبى)، لە بلاوکراوەکانی وەزارەتى پۆشنیری، چاپخانەى دیکان، سلیمانی ٢٠٠٢، لا ٤٨ – ٥١.

^(٤٣) حوسین غازى کاک ئەمین، نوێکردنەوهی شاعیری کوردی لە سالی ١٩٢٢ تا کۆتایی ١٩٤٩ لە کوردستانی عێراقدا، لا ٢٠٩.

^(٤٤) ناری صبحی أحمد، غەزەل و قەسیدەکانی (حاجی قادری کۆبی) لە ژیر تیشکی لیکۆلینەوهدا، لا ٦٩.

^(٤٥) مارف خەزەندار (د)، میژوووی ئەدەبى کوردی، بەرگی چوارەم، لا ٢٨٧.

مارفە، کەچی (عەزیز گەردی) لە کتییی (رابەری کیشی شیعی کلاسیکی کوردی)دا، ھەر یەك لە بەحرەکانی (رەمەل) و (ھەزەج) و (موزاریع) و (خەفیف) و (موجتەس)ی بە چەند تەفەیلە و قاتبێکی جیا جیاوێ دەیارێ کردوو، تەنانەت بۆ بۆچوونکە ی ئەویش رای پێچەوانە دەکەوێتە بەرچا، لەوانە: (ھەزەجی ھەشت ھەنگاوی موسەببەغ)ی دیاری کردوو، کەچی لە بنەڕەتدا ((تەسبیغ نەگۆرە و بەس لە رەمەل دا دەبیئت))^(٤٦). ئیئمەش لەو باسەماندا ھەول دەدەین ھەندیک لە شیعرەکانی ناو دیوانەکە ی دەربھێنین و، دەست نیشانیاں بکەین، بەو شیوەیە ی خوارووە:

١. ھەزەج
٢. رەمەل
٣. موزاریع
٤. خەفیف
٥. موجتەس

بەلام وەك لای ھەموومان پوون و ئاشکرایە، کە دیوانی شیخ رەزای تالەبانی بۆ چەندین جار و لە لایەن چەندان کەسی جیاواز ساغ و کۆکراو تەو، وەك دەشزانین بەرھەمی شاعیرانی کۆنمان بە پێنووسی کۆنی عەرەبی نووسراو نەتەو، و گۆرپینیاں بۆسەر پێنووسی ئیستا، ھەروا کاریکی سانا و ئاسان نییە لە ئەستۆی کەسانی پسپۆردایە کە بە شیوەیەکی زانستی و راست و دروست ئەم کارە ئەنجام بدەن و ھەلەکانی رابردوو راست بکەنەو، بۆیە شیخ رەزاش وەك زۆر لە شاعیرانی دیکە شیوازی جیا جیا لە نووسینەوێ شیعرەکانیدا بەرچا و دەکەوێت، تەنانەت تا ئیستاش ژمارە ی شیعرەکانی بە وردی دیاری نەکراو و ھەر دیوانیك و کۆکردنەوێیەکیان لەگەڵ ئەوانی دیکە بەراورد بکەین، ژمارە و، شیعر و، نووسینەو و ریکخستنی جیاوازیمان بەرچاودەکەیت. ھەلبەت ئیئمەش ناتوانین ھیچ بریارێکی رەھا و مۆتلەق لە بارە ی کیشی شیعرەکانییەو بەدەین، لە بوونی ھەلە و کەموکوڕیش دلتیاین، ئەوێ کە دەخریتەروو کورد گوتەنی (مشتیکە لە خەرواریک) و تەنیا نمونە یە:

یەكەم: ھەزەج

١. ھەزەجی ھەشت ھەنگاوی...

بەمارف بەگ بلین قەتعی معاشی من نەکا چاکە
زمانی من کە بۆ ئەعدا وەکو ماریکی زوحاکە
(دیوان ، ٩٥٧)

ب --- ب --- ب --- ب ---
مفاعیلن مفاعیلن مفاعیلن مفاعیلن

٢. ھەزەجی شەش ھەنگاوی مەحزوف...
بەجی ما کاکە جاف خۆی و کلای

^(٤٦) نووری فارس حەمەخان، عەرروزی کوردی ، ٣٣٥٧.

دهری کرد ئافه رین خدیری گلاوی

((دیوان ، لا ۱۱۸))

ب --- ب --- ب ---

مفاعیلن مفاعیلن مفاعیلن

۳. هه زه جی هه شت هه نگاوی ئه خره بی مه کفووفی مه قسوور...

ئه م ده غله که ته سلیمی ده کا شیخ به هه جیجی

نوقسانی ده کا هه ر له ته غاری ده که ویجی

((دیوان ، لا ۱۱۳))

ب --- ب --- ب --- ب ---

مفعول مفاعیل مفاعیل مفاعیلن

۴. هه زه جی هه شت هه نگاوی ئه خره بی مه کفووفی مه حزووف...

له م رپگه یه ته قدیری ئه زهل وابوو که ئیمه

پامالی جه فابین و ، ره قیب سه یر و سه فا کا

((دیوان ، لا ۳۳))

ب --- ب --- ب --- ب ---

مفعول مفاعیل مفاعیل مفاعیلن

۵. هه زه جی هه شت هه نگاوی ئه خره ب...

گه ر بیّت و به سه د ده ریا پیشویه وه شیخ باقی

پاک نایته وه هیشتا پر گووی سه گه لوو لاقی

((دیوان ، لا ۱۱۷))

ب --- ب --- ب --- ب ---

مفعول مفاعیلن مفعول مفاعیلن

۶. هه زه جی شهش هه نگاوی ئه خره بی مه قبووزی مه حزووف...

ئه م قه حبه فه له ک له داخی مردم

موحتاجی ره شی ره شیدی کردم

((دیوان ، لا ۷۴))

ب --- ب --- ب ---

مفعول مفاعیلن مفاعیلن

۷. هەزەجی هەشت هەنگاوی ئەخرەبی ئەهتەم...

شۆخی بە ئینایەت چوو لە زوهد فرۆشی
بۆ ئەخزی تەریقەت بە دلی پر لە خرۆشی

((دیوان ، لا ۱۱۳))

-- ب -- ب -- ب -- ب -- ب --
مفعول مفاعیل مفاعیل مفاعیل مفعول

دووەم: پەسەل

۱. پەمەلی هەشت هەنگاوی مەحزوف...

گەرچی میرانی خدر بەگ موددەتیک قورعی نەدا
پار لە خوشناو قورعیان کیشا و گەلیکیان پێوه کرد

((دیوان ، لا ۵۱))

-- ب -- -- ب -- -- ب -- -- ب --

فاعلاتن فاعلاتن فاعلاتن فاعلا (فاعلن)

۲. پەمەلی هەشت هەنگاوی مەخبوونی ئەسەم...

ئەو مریشک و کەلەشیڕە کە وتم بینێرە
دووی لە ری مرد و یەکیکی بە نەخۆشی لێرە

((دیوان ، لا ۹۸))

-- ب -- -- ب -- -- ب -- --

فاعلاتن فاعلاتن فاعلاتن فاعلن

۳. پەمەلی هەشت هەنگاوی مەخبوونی مەحزوف...

دەمکوژی حوکمە دەزانم بە خودا دەردی حەیب
وەرە سا بەشقی خوا دەس لە یەخەم بەردە طەیب

((دیوان ، لا ۴۲))

-- ب -- -- ب -- -- ب -- -- ب --

فاعلاتن فاعلاتن فاعلاتن فاعلن

۴. پەمەلی شەش هەنگاوی مەحزوف...

حاجی عەبدوللا لە ئادەم فیلترە
با و جوودی مەرتەبەیی پێغەمبەری

((دیوان ، لا ۱۱۴))

ب - ب - ب -
فاعلاتن فاعلاتن فاعلن

۵. رهمه لی شهش ههنگاوی مه خبیوونی مه حزووف...
چل و چپوی چه می رهشنهش به رهشت
به لهشت هم به بهشت هم به رهشت
(دیوان ، لا ۴۷)

ب - ب - ب -
فاعلاتن فاعلاتن فعلن

سییه م: موزاریع

۱. موزاریعی ههشت ههنگاوی ئه خره بی مه کفووفی مه حزووف...
زوبدهی مه تاعی حکمه ته ئه شیعری کوردیه
ههرزانه بی موبالهغه حهرفی به گوهه ری
(دیوان ، لا ۱۱۴)

ب - ب - ب - ب - ب -
مفعول فاع لات مفاعیل فاع لن

۲. موزاریعی ههشت ههنگاوی ئه خره ب...
شیخ موسته فا له زومره ی ئه ولادی مورته زایه
هه رکهس که خهسمی ئه و بی ده یگیم له لام غه زایه
(دیوان ، لا ۹۷)

ب - ب - ب - ب - ب -
مفعول فاع لاتن مفعول فاع لاتن

چواره م: خه فیف

۱. خه فیفی شهش ههنگاوی مه خبیوونی مه حزووف...
به ده ئاب و هه وای قه له دزه
که سه گیشی له عومری خوئی وه رزه
(دیوان ، لا ۹۶)

ب - ب - ب - ب - ب -
فاعلاتن مفاعلن فعلن

۲. خه فیفی شهش ههنگاوی مه خبیوونی ئه سه له م...

سوورته و سیره‌تی له پیاو ناچی

ئه‌هو قورمساغه مییه یا نیره

((دیوان ، لا ۹۰))

-- ب -- ب -- ب --

فاعلاتن مفاعلن فع لن

۳. خه‌فیفی شه‌ش هه‌نگاوی مه‌خبوونی مه‌قسوور...

موتسه‌سهریف جیگاره‌که‌ی له ده‌ما

دئ و ده‌چی وه‌ک مریشکی چیلکه به قوون

((دیوان ، لا ۷۷))

-- ب -- ب -- ب --

فاعلاتن مفاعلن فع لن

پیتجهم: موجته‌س

۱. موجته‌سی هه‌شت هه‌نگاوی مه‌خبوونی ئه‌سه‌م...

موخاله‌فهم نییه من ساعه‌تیک‌ی میقامت

غولام‌ی حه‌لقه به گوش‌ی جه‌میعی ساداتم

((دیوان ، لا ۷۳))

-- ب -- ب -- ب --

مفاعلن فاعلاتن مفاعلن فع لن

ئه‌ه‌نجامه‌کان

پوخته‌ی ئه‌نجامه هه‌ره درشت و به‌رچاوه‌کانی ئه‌م توپژینه‌وه، له‌م چه‌ند خال‌ه‌ی خواره‌وه‌دا به‌رجه‌سته ده‌بی‌ت:

۱. هی‌زی دروستکه‌ری زۆربه‌ی شیعره‌کانی شیخ ره‌زا، پالنه‌ری کاردانه‌وه‌یه، نه‌ک پرۆسه‌یه‌کی فکری و مه‌عریفی و، له‌ چوارچی‌وه‌ی زمانی شیعریدا گوزارشت له‌ خۆبکات و، زۆربه‌ی شیعره‌کانی بی‌ بیرکردنه‌وه و زۆر له‌ خۆکردن بۆ هاتوون.

۲. دیوانه‌که‌ی له‌ وشه و موفره‌داتی کوردیی و بی‌گانه‌دا زۆر ده‌وله‌مه‌نده، سوودیکی زۆری له‌ فۆلکلۆر و که‌له‌پووری نه‌ته‌وه‌یی، به‌ تایبه‌تی په‌ندی پیشینان و قسه‌ی نه‌سته‌ق و ئیدیۆم، ودرگرتوو و سه‌دان وشه‌ی ره‌سه‌نی دیالیکتی جیا‌جیا‌کان و زمانه‌ بی‌گانه‌کانی به‌کاره‌یناوه، له‌ شیعره‌کانیه‌وه دیاره، که‌ هه‌رگیز بۆ وشه‌ دانه‌ماوه و، به‌ دوایدا نه‌گه‌راوه، زمانه‌که‌ی هه‌تا بل‌ییت: ده‌وله‌مه‌نده.

۳. له‌ رووی پوخساری شیعریه‌وه، شیخ ره‌زا هه‌موو قالبه‌ شیعریه‌کانی به‌کارنه‌هیناوه، به‌لام ئه‌وانه‌ی به‌کاری هیناون، له‌ ته‌کنیکه‌ گرنگه‌کانن و، به‌ شی‌وه‌یه‌کی وا رازاندوونیه‌وه، که‌ هاوتایان که‌مه، زۆر‌جاریش دا‌هینانی تیدا کردوون، یه‌که‌م شاعیره، که‌ به‌رچاومان که‌وتبی‌ت ته‌کنیکی سیینه‌ی به‌کاره‌یناییت.

٤. شیخ رەزا بۆ سەرۆای شیعرەکانی، نیوەی دەنگەکانی ئەلف و بیی کوردیی بەکارهێناوە، کە لە پیتە رەوان و ئاوازدارەکانن، بەجوانکاری و وردەکارییەکانی لەم مەیدانەدا، شیعرەکانی رازاندوووتەووە، داهینانی تیدا کردوون و، دیری یەکمەمی پارچەیی، وەك غەزەل و قەسیدە هاوسەرۆا کردووە.
٥. لەنیو شیعرەکانی شیخ رەزادا، تاك و جوارین لە هەموو جۆرەکانی دیکە زیاتر بەرچاو دەکەون.

سەرچاوەکان

بە زمانی کوردی:

یەکمەم: کتیب

١. ئومید ئاشنا ، شیوه و ناوەرۆك، دەزگای چاپ و بڵاوکردنەوی ئاراس، چاپی یەکمەم، هەولێر ٢٠٠٧.
٢. ئەنوەر قادر محەمەد ، لیریکی شاعیری گەورە کورد – بە دیالیکتی گۆرانی(هەورامی)- دەزگای چاپ و پەخشی سەردەم ، چاپی سییەم ، سلیمانی ٢٠٠٧.
٣. پەرزەت ساپیر (د) ، رەخنەیی ئەدەبی کوردی و مەسەلەیی نوێکردنەوی شیعر ، دەزگای چاپ و بڵاوکردنەوی ئاراس ، چاپخانەیی وەزارەتی پەرۆردە ، چاپی یەکمەم ، هەولێر ٢٠٠٦.
٤. جەبار ئەحمەد حسین ، ئیستاتیکی دەقی شیعی کوردی کوردستانی عێراق (١٩٥٠ – ١٩٧٠) ، چاپی یەکمەم ، دەزگای چاپ و پەخشی سەردەم ، ٢٠٠٨.
٥. جەلال مەحمود عەلی ، ئیدیۆم لە زمانی کوردیدا ، دەزگای رۆشنیری و بڵاوکردنەوی کوردی ، مطبوعە حسام ، بەغدا ١٩٨٢.
٦. حوسین غازی كاك ئەمین ، نوێکردنەوی شیعی کوردی لە سالی ١٩٣٢ تا کۆتایی ١٩٤٩ لە کوردستانی عێراقدا ، چاپخانەیی رۆژەلەت ، هەولێر ٢٠٠٨.
٧. حەمە نوری عومەر کاکي ، شیواز لە شیعی کلاسیکی کوردیدا ، چاپخانەیی تیشك ، چاپی یەکمەم ، سلیمانی ٢٠٠٨.
٨. عومەر میراودەلی ، زمانی دەق ، چاپخانەیی وەزارەتی رۆشنیری ، چاپی یەکمەم ، هەولێر ٢٠٠٨.
٩. عەبدولسەلام نەجمەدین عەبدوڵلا ، شیکردنەوی دەقی شیعی لە رۆوی زمانەوانیەووە ، دار السبیریز للطباعة والنشر ، دهۆك ٢٠٠٨.
١٠. عەبدوڵلا خدر مەولوود (د) ، لیکۆلینەوویەك لە شیعی حەمدی ، بەرپۆهەرایەتی چاپخانەیی رۆشنیری ، چاپی یەکمەم ، هەولێر ٢٠٠٤.
١١. عەزیز گەردی ، رابەری کتیبی شیعی کلاسیکی کوردی (لیکۆلینەووی ئەدەبی) ، لە بڵاوکراوەکانی وەزارەتی رۆشنیری ، چاپخانەیی دیکان ، سلیمانی ٢٠٠٣.
١٢. کەمال میراودەلی (د) ، فەلسەفەیی جوانی و هونەر (ئیستاتیکی) ، خانەیی چاپ و بڵاوکردنەوی (قانع) ، چاپی دوووم ، ٢٠٠٥.
١٣. لۆرانس پیرین ، شیعر چییە؟ وەرگێرانی ئەبوبەکر خوشناو ، چاپخانەیی پیرەمێرد ، چاپی یەکمەم ، ٢٠٠٨.

۱۴. زمان و ئەدەبی کوردی ، بۆ پۆلی پینجەمی ئامادەیی ، دانانی: لیژنەپەک لە وەزارەتی پەرورەدە، چاپخانە ی بسمان ، چاپی یازدەهەم ، ۱۴۲۳ک - ۲۰۰۲ز.
۱۵. زمان و ئەدەبی کوردی ، بۆ پۆلی شەشەمی ئامادەیی ، دانانی: لیژنەپەک لە وەزارەتی پەرورەدە ، چاپخانە ی وەزارەتی پەرورەدە ، چاپی یەکەم (بزارکراو) ، هەولێر ۲۰۰۲ز - ۲۷۰۲ کوردی.
۱۶. مارف خەزنەدار (د) ، مێژووی ئەدەبی کوردی ، بەرگی چوارەم ، چاپی یەکەم ، دەزگای چاپ و بلاوکردنەوهی ئاراس ، چاپخانە ی وەزارەتی پەرورەدە ، هەولێر ۲۰۰۴.
۱۷. دیوانی شیخ رەزای تالەبانی ، کۆکردنەوه و ساغکردنەوهی شیخ محەمەدی خال ، ئومید ئاشنا ، دەزگای چاپ و بلاوکردنەوهی ئاراس ، چاپخانە ی وەزارەتی پەرورەدە ، چاپی یەکەم ، هەولێر ۲۰۰۳.
۱۸. شیخ محەمەدی خال ، پەندی پیشینان ، چاپخانە ی شقان ، چاپی چوارەم ۲۰۰۷.
۱۹. نوری فارس حەمەخان ، عەرۆزی کوردی ، دەزگای چاپ و بلاوکردنەوهی ئاراس ، چاپی یەکەم ، هەولێر ۲۰۰۴.
۲۰. هۆراس ، هونەری شیعر ، وەرگیڕانی لە عەرەبییەوه (حەمید عەزیز) ، چاپخانە ی چوارچرا ، چاپی دووهم ، سلێمانی ۲۰۰۵.
۲۱. هەواری خالی ، سەرجمە ی نووسینی هیمن ، دەزگای چاپ و بلاوکردنەوهی ئاراس ، چاپخانە ی دەزگای ئاراس ، چاپی دووهم ، هەولێر ۲۰۰۶.
۲۲. هیمدادی حوسین (پ. ی . د) ، دەرۆزەپەک بۆ رەخنە ی ئەدەبی کوردی ، چاپخانە ی خانی ، چاپی یەکەم ، دەهۆک ۲۰۰۷.

دووهەم: نامە ی زانکۆ یی (نەکا دیمی)

۲۳. ئاری صبحی أحمد ، غەزەل و قەسیدەکانی (حاجی قادری کۆیی) لە ژێر تیشکی لیکۆلینەوهدا ، نامە ی ماستەری پیشکەش کراو بە کۆلیژی پەرورەدی زانکۆ ی کۆیە ، ۲۰۰۶.

سێیەم: وانە ی زانکۆ یی

۲۴. م. یادگار رەسوول محەمەد ئەمین ، موحازەرەکانی کۆلیژی زمان / قەلادزی ، ئەدەبی کۆن ، قۆناغی دووهم ، سالی خویندنی ۲۰۰۶ - ۲۰۰۷.

بە زمان ی فارسی:

۲۵. سیروس شمیسا ، سبک شناسی شعر ، انتشارات فردوس ، ج ۴ ، تهران ۱۳۷۸.

بە زمان ی عەرەبی:

۲۶. طاهر أحمد مکی ، الشعر العربي المعاصر ، دارالمعارف ، مصر ، ۱۹۸۰ ، ص ۷۶.

۲۷. عبدالقادر الرباعي (د.) ، جماليات المعنى الشعري الطبعة الأولى ، دار الفارس للنشر والتوزيع ، عمان ، ۱۹۹۹، ص ۱۱۰.
۲۸. الفت كمال الروبي (د.) ، نظرية الشعر ، بيروت ۲۰۰۷.
۲۹. محمد رضا مبارك ، اللغة الشعرية في الخطاب النقدي العربي ، ط ۱ ، بغداد ۱۹۹۳.
۳۰. محمد العبدحمود (د.)، الحدائفة في الشعر العربي المعاصر (بيانها ومظاهرها)، الطبعة الأولى، بيروت – لبنان ، ۱۹۶۶.

پوخته‌ی تووژینه‌وه‌که

ئەم تووژینه‌وه‌یه له (پوخساری شیعره‌کانی شیخ ره‌زای تاله‌بان‌ی) ده‌تووژینه‌وه، دیاره زۆر که‌س بایه‌خیان به نیوه‌روکی شیعره‌کانی داوه، به‌لام وه‌ک پوو‌یست گرنگییان به پوخساریان نه‌داوه، ئەمه‌ش پالی پوو‌ه‌ناین له‌م تووژینه‌وه‌یه‌ماندا، که ناومان ناوه (پوخساری شیعره‌کانی شیخ ره‌زای تاله‌بان‌ی) له‌و لایه‌نه‌ گرنگی شیعره‌کانی بکوژینه‌وه.

تووژینه‌وه‌که‌مان له‌ سی به‌ش پیکدیت:

به‌شی یه‌که‌م بو تووژینه‌وه‌ی پوو‌ه‌ندی نیوان پوخسار و نیوه‌روک به‌ شیوه‌یه‌کی گشتی و هاوسه‌نگی نیوانیان له‌ ده‌قی شیعریدا ته‌رخانکراوه، پاشان تووژینه‌وه‌ی هونه‌ری شیعر و سه‌روا له‌ شیعره‌کانی شیخ ره‌زادا و، هینانه‌وه‌ی نمونه‌ی شیعی دیوانه‌که‌ی.

به‌شی دووه‌میش له‌ زمانی شیعی شیخ ره‌زا ده‌تووژینه‌وه، له‌ سه‌ره‌تادا زمانه‌ شیعییه‌که‌ی و جیاوازی نیوان زمانی شیعی و زمانی ئاسایی، پاشان زمانی شیعی شیخ ره‌زا و ئەو وشه‌ کوردیی و فارسی و عه‌ره‌بی و تورکیانه‌ی به‌کاری هیناون، پشت به‌ به‌لگه‌ی شیعی تووژراوه‌ته‌وه.

به‌شی سێه‌میش له‌ کیشی شیعره‌کانی ده‌تووژینه‌وه، که‌ پاش پوو‌نکردنه‌وه‌ی گرنگی کیش له‌ شیعردا، باسی گرنگی کیشمان له‌ پوخساری شیعردا کردووه، له‌ کو‌تاییشدا، ئەو کیشانه‌ی شیخ ره‌زا له‌ شیعره‌کانیدا به‌کاری هیناون، دیاریمان کردوون.

ملخص البحث

يتطرق هذا البحث الى دراسة (الشكل في قصائد شيخ رضا الطالباني) حيث اهتم كثيرون بمضمون قصائده، دون الاهتمام بشكلها بصورة كافية، وهذا مادفعنا الى دراسة هذا الجانب المهم من شعره في بحثنا هذا والذي سمينا (الشكل في قصائد شيخ رضا الطالباني).

والبحث يتكون من ثلاثة فصول، الفصل الاول خصص لدراسة العلاقة بين الشكل والمضمون بوجه عام وأهمية التوازن بينهما في النص الشعري، ثم دراسة الفن الشعري والقافية في قصائد شيخ رضا مع ضرب الامثلة الشعرية من ديوانه.

أما الفصل الثاني، فهو يدرس اللغة الشعرية لشيخ رضا، بدءاً بدراسة اللغة الشعرية والفرق بينها وبين اللغة الاعتيادية أولاً، ثم اللغة الشعرية لشيخ رضا موثقة بالأمثلة الشعرية، وتحديد مافيهها من الكلمات الكردية والاجنبية (العربية والفارسية والتركية).

والفصل الثالث يدرس أوزان شعره، حيث بعد بيان أهمية الوزن في الشعر، تطرقنا إلى أهمية الوزن في شكل الشعر، وفي الختام حددنا الأوزان الشعرية التي استعملها شيخ رضا في قصائده.

Abstract

This research paper studies (The Style of Shekh Raza Talabani's Poems). Obviously critics have paid attention to the content of Shekh Raza's poetry, but few have dealt with its style. This research, therefore, has devoted its attention to the style of his poetry. The paper is in three parts:

In part one the relationship between style and content is attended. Also in this part, we have critically approached the question of poetry and rhyme scheme in Shekh Raza's poetry by citing examples from his oeuvre.

Part two examines, Shekh Raza's poetic language, it also discusses differences between everyday language and poetic language. Shekh Raza's diction and his borrowings from Persian, Turkish, Arabic and Turkish languages are also debated in this part, with citing specific examples from his poetry.

Finally, the third part of this paper endeavors to study in depth the rhyme scheme of Shekh Raza's poetry. This part also brings in the importance of rhyme in poetry in general. This paper closes by identifying the different rhyme schemes that Shekh Raza has experimented in his works.

میکانیزی خه یال له پۆمانی "غهزنلوس و باغهکانی خه یال"

م.ی. پئیوار محمد اسماعیل

زانکۆی سه لاهه ددین

کۆلیژی په ره وه رده

به شی زمانی کوردی

پوخته

ئهم توێژینه وهیه، پێگایه که بۆ خستنه پووی کاریگه ری میکانیزی لادان له واقیعدا و پوو کردنه میکانیزی به رگری دهروونی خه یالکردن له پۆمانی (غهزنلوس و باغهکانی خه یال)ی (بهختیار عه لی)دا. لێره دا ئاماژه به هیزی خه یال، وهک یه کێک له په هه نده نافیزیکییهکانی مرۆف کراوه، که پۆلی گرنگی له بواری سایکۆلۆژی و ئه ده بی و هونه ریدا هه یه، واته خه یالکردن ته نیا وهکو خوویکی سروشتی مرۆف سه یر ناکریت، به لکو مه به ست له خه یالکردن، ئه و خه یال به ره مه یه نه یه، که له لایه ک له پووی سایکۆلۆژییه وه میکانیزمی که هه لده ستیت به گه راندنه وه ی باری هاوسه نگی دهروونی بۆ مرۆف، له پێگه ی قه ره بوو کردنه وه و تێکردنی هه زوو ئاره زوو چه پینراوه کان، له لایه کی تریشه وه ئه و هیزیه، که سه رچاوه یه که بۆ لیکدان و دروستکردنی وینه و گۆزارشتی نوێ و داهینان و به ره مه ی ئه ده بی و هونه ری.

له و چوارچێوه یه شدا میکانیزی خه یالکردن له ناو پۆمانی (غهزنلوس و باغهکانی خه یال)دا بوونیکی گه وره ی هه یه، که تیایدا نو سه ر له پێگه ی کاراکته ره جیا جیا کانه وه ئاماژه ی به هیزی خه یال کردوو و ئه و به ره مه هونه ری و ئه ده بیانه ده خاته پوو، که کاراکته ره کان له پێگه ی میکانیزی خه یالکردن داهینانیا تیدا کردوو. له گه ل ئه وه شدا تیشک خراوه ته سه ر جیاوازی سایکۆلۆجیه تی ئه و که سایه تییه ی، که خاوه نی هیزی خه یال و له گه ل ئه و کاراکته ره ی، که وا خه یالی به ره مه یه نی، له گه ل ئه و ئامانج و مه به سته جیا جیا یانه ی، که نو سه ر له پێگه ی خه یالی کاراکته ره کانه وه ویستویه تی بیان خاته پوو.

پیشه کی

بۆ تیگه یشتن له خه یال، پێویسته لایه نه کانی په یوه ست به خه یالی مرۆف بخه یه ژیر تیرامان و باس کردنه وه و کارکرنتیکی زانستیانه له سه ر چه مکی خه یال بکه یه ن. له مه شه وه پۆل و بایه خ و گرنگی هیزی خه یالمان بۆ ده رده که ویت، که جیهانی خه یال، یاخود ئه و ئه رکه ی خه یال پێی هه لده ستیت ته ربیه له گه ل په هه نده کانی تری سایکۆلۆجی و فیزیکییه تی ژیان له په ره رده کردنی مرۆف و به رپوه بردنی مرۆف له بازنه ی ژیا ندا. لێره شه وه ئه وه مان بۆ ده رده که ویت، که هیزی خه یال کاریگه ری له سه ر نه خشه ی هه لس و که وت و چالاکی تاک هه یه له جیهانه حه قیقی و کۆمه لایه تییه که یدا، جگه له وه ش کاریگه ری له سه ر ژیا نه سایکۆلۆجیه که شیدا هه یه، وه ک به دیه یانی ئامانج و تێکردنی ویست و ئاره زوو هه کانی.

کاتی مرۆف له ژێر دەستەلاتی عەقل و جیهانی حەقیقەت دور دەکەوێتەوه و دەست بەرداری پێوانە کردنی بابەت و پەهەندەکانی ژیان و هیزی لۆژیک دەبێت بە پێوهەرە عەقڵییەکان، جا بە هۆی هەر هۆکارێکەوه بێت، ئەوا دەبینین کە توانای مرۆف بۆ تیگەیشتن و دۆزینەوهو چارەسەرکردنی کێشەکان کەم دەبێتەوه، هەرۆها گەیشتن بە مەبەست و ئامانجەکان دەکەوێتە دۆخێکی دژوارەوه. ئەمەش وا دەکات، کەوا بۆشاییەک له لای مرۆف دروست بێت و له هەمان کاتدا پەمەکی ئیروس پال بە مرۆفەوه دەنێت بۆ بەردەوامبوون له ژياندا و پڕکردنەوهی بۆشایی دروست بوو بە دۆزینەوهی چارەسەر بۆ کێشەکان. لێرەدا مرۆف بە دواي جیگرەوهیهکی تردا دەگەرێت، تاوهکو جیگای لۆژیک و عەقل بگرێتەوه، ئەو جیگرەوهیهش خەيالە، کە هاوشانی عەقلە و بە جۆریکی تر کار بۆ مرۆف دەکات، مرۆفیش لەم بارەدا خەيال دەکاتە پێگەیهکی نوێ بۆ بنیاتنانەوهو دۆزینەوهو چارەسەرکردن و پێوانەکردنی پێویستیەکان و لایەنەکانی ژیان، بەم جۆرە تا ئاوێتە دەبێت له گەل دنیای خەيالدا و ئەو دنیایە دەکاتە پێوانە و پەنایەک بۆ چارەسەرکردنی گرافتەکان و حەزو ئامانجەکانی خۆی پێ دەهێنێتەجێ.

پروۆسەي خەيال کردن وەك رەهەندی نافیزیکیانەي تاك بەرەمی لهو جیهانە حەقیقەتە دەردەکەوێت، کە ئەمەش له تواناو رەوشت و مامەلەي تاك و چالاکي و بەرەم و داهینانی عەقلی تاك خۆي دەبینێتەوه. جیهانی خەيال مرۆف و پروۆسەي خەيالکردن وەك کارخانەیهك ئەبینرێ، کە کار لەسەر وێنە و توخمە سادە و سەرەتاییەکان دەکات و دەیان گۆرێت بۆ فۆرمیکی نوێتر و وێنە داتاشارویان لێ بەرەم دینێت، واتا جیهانی خەيال له گەل هەموو ئەو ئەرکانەي کە هەیهتی ئەرکی دروستکردن و بنیاتنانی بابەتە جیاجیاکانیش له خۆ دەگرێت له ناو بوارەکاندا، هەرۆک (ئەدلەر) دەلێ: (خەيالکردن واتا دووبارە بنیاتنانەوهي تیگەیشتن، دووبارە پیکهینانەوهي پەبیردن)⁽¹⁾.

لێرەدا زیاتر بە ئاراستەي ئەم بنیاتنانە دەروین، کە خەيال ئەنجامی ئەدات و دەرکەوتەکەشی له بەرەمی ئەدەبی و هونەریدا خۆي ئەبینێتەوه، ناکرێ له دەرۆهه پروۆسەي خەيالکردن و هیزی خەيال له بەرەم و داهینانی مرۆفایەتی بە تاییەتی ئەدەب پڕوانین. له دنیای ئەدەبدا خەيال پەگەزیکي سەرەکییە و بەرەمە جیاجیاکانی ئەدەب پەيوەستە بە هیز و جیهانی خەيال شاعیر و نوسەرۆهه، هەر بۆیە مەسەلەي خەيال له بابەتیکی ساکارۆهه، تا بنیاتنانی کارێکی ئالۆز و وێنەیهکی ئاوێتە پۆل و ئەکتیفیهتی خۆي هەیه.

ئەم توێژینەوهیه، کە له ژێر ناوینیشانی (میکانیزمی خەيال له پۆمانی "غەزەلنوس و باغەکانی خەيال")، هۆکاری ئەم توێژینەوهیه بۆ ئەو پۆل و کاریگەرییە دەگەرێتەوه، کە خەيال هەیهتی لهسەر لایەنەکانی ژيانی مرۆف و گرنگی میکانیزمی خەيالکردن له بوارێ ئەدەب و بەرەمی هونەری. لێرەشدا چەمک و ئەرکی هیزی خەيال له ناو ئەدەبدا تەوزیف دەکەین و له پووێ ئەدەبی دەروونی له پروۆسەي خەيالکردن دەپوانین، هەرۆها کار لەسەر بەرجەستە بوونی پۆلی خەيال دەکەین له پۆمانی (غەزەلنوس و باخەکانی خەيال) ی (بەختیار عەلی)دا. بۆ ئەو مەبەستەش ئامازەمان بە چۆنیەتی و جۆری خەيال کاراکتەرەکانی ناو پۆمانەکە کردوو. ئەم توێژینەوهیه دەبێتە دووبەش، هەر بەشیکیش له چەند تەوەرەیهک خۆي دەنوینێت. بەشی یەکەم پیکهاتوو له (چەمکی خەيال له چەند پوانگەیهکەوه، خەيالکردن وەك میکانیزمیکی بەرگری دەروونی، میکانیزمی بەرگری دەروونی خەيالکردن له پۆمانی ناوبراو، کاریگەری بوون و نەبوونی هیزی خەيال، پەيوەندی مادە و خەيال بەیهکەوه). بەشی دووهم تاییەتە بە خستەرووی جۆری خەيال کاراکتەرەکانی ناو پۆمانەکە.

به شی یه کهم: میکانیزمی خه یانگردن - چه مکی خه یال له روانگهی جیاجیواوه

سه بارهت به چه م و هیزی خه یال و کاریگه ری له سهر به ره می ئه ده بی، تیروانینی ژور و جیواوز له نیوان فه یله سوف و زانا و ره خنه گر و پیبازه ئه ده بییه کان و قوتابخانه ره خنه بییه کاندای ده دی ده کریت، له لیکنده وه ی خه یال و لایه نه کاندای، بۆ نمونه خه یال له لای ئه دیبی کوندا به جوریک بووه که تایبه تمه ندی خوی هه بووه و جیواوزی هه یه له گه ل خه یالی کلاسیکیک و پومانسییه ک و لیکنده وه ی و پیبازه کانی تری وه ک ریالیزم و سوریا لیزم بۆ خه یال، خه یالی ده قی کون له زیادرپویییه کی قولدا خوی ده بینیتته وه به جوریکی وا که په یوه ندی له گه ل دنیای حه قیقه ت و زانست ده پچرینی و به مه ش وینه ی خه یالی و ئه فسانه یان پی به ره م ده هینا، که ئه مه ش له خه یالی لاسایی که ره وه خوی ده نواند، سه بارهت به پۆل و گرنگی خه یالیش ئه فلاتون له ژیر بۆچوونی فه لسه فه که یدا که به جیهانی نمونه یی ناسراوه، بۆچوونیک نیگه تیقی له سهر چه مکی خه یال خستوه ته روو به وه ی، خه یال به جوریک سه یر ده کات که هیژیکه مروؤ له راستی دور ده کاته وه و راستییه کان ده شیونینیت. (۱) لیردها (ئه فلاتون) له سهر ئه و بانه مایه و چه ند بانه مایه کی تری وه ک لاسایی کردنه وه و ئیلهام و که وا شاعیران له کۆماره که ی خوی ئه کاته ده ره وه جگه له و شاعیرانه ی، که سوودیان بۆ به رژه وه ندی گشتی و ده ولت هه یه، به لام هرچی (ئه رستو) یه له سهر چه مکی خه یال به پیچه وانه ی (ئه فلاتون) ده پوات و له گوشه نیگایه کی تره وه له گرنگی و به های خه یال ده پوانیت و پیی وایه: خه یال ئه و هیزه یه، که وا توانای به ره مه یان و به ستنه وه و پیکه یانانی وینه ی هه یه، خه یال سه ره پای په یوه ستنوونی به هه سته وه، خه یال ده که ویتته ژیر هیزی عه قل (۲). وه ک ده رده که ویت (ئه رستو) هیزی خه یال بۆ شاعیر و به ره مه یانانی ده ق به گرنگ داده نیت و خه یالیش به هیژیک دانه برپاوه له پرۆسه ی بیرکردنه وه و عه قل داده نیت. به مه به ستنی زیاتر تیشک خستنه سهر پۆل و گرنگی خه یال، ده بینین که به پیی پیبازه ئه ده بییه کان جیواوزی هه یه و له ههر ریباریکدا به شیوه یه کی جیواوز سه یری کراوه بۆ نمونه له پیبازی کلاسیزما پرۆسه ی خه یال له سهر بانه مای عه قلانی بوون، واتا پابه ندبوون به یاسا و ده ستوره دانراوه کانه وه له بابه ته کانیان ده پروانی و تیایدا (عه قل به توخمیک بنچینه یی داده نری و بناغه ی فه لسه فه ی جوانییه له داهینانی ئه ده بی کلاسیکید، چونکه لای ئه وان عه قل تیشکدانه وه ی راستییه، راستیش له هه موو سه رده م و شوینیکدا نه گوپ و یه کسانه و به رده وام ده مینیتته وه، عه قل خه یالی مروؤ به ره و ریگایه کی راست ریبه ری ده کات و سنوری بۆ داده نیت، وا له مروؤ ده کات په یره وی یاسا گشتییه کان بکات) (۳). لیردها وه ک ده بینین پیبازی کلاسیزم له گه ل ئه وه ی که وا له سهر بانه مای سنوردانان و یاسا کار ده کات، جه خت له خه یالی مروؤ ده کاته وه و خه یال به و په هه نده داده نیت که وا هیزی په یره وی کردن له یاسا گشتییه کان به مروؤ ده به خشیت که ئه مه ش ئامانجی سه ره کی پیبازی کلاسیزمه.

به لام هرچی پومانسییه کان بوون به دیوکی تر و جوریکی تر له جیهانی خه یالیان ده پروانی و (به لای پومانسییه کانه وه خه یال سه رچاوه ی سه ره کی وزه ی پۆحه و په یوه ندی به نیزامی میتافیزیکی ئه و دیوی سروشته وه هه یه، دوپاتیان له سهر خه یال ده کرده وه به لایانه وه خه یال جوریکه له ئاشکرا کردنی راستی، پومانسییه کان مامه له یان له گه ل خه یال به م شیوه یه نه بوو، که وجودی نییه به لکو ده یان گوت خه یال کاتی، که چالاک خوی جی به جی ده کات، ئه و شتانه ئاشکرا ده کات که عه قلی ئاسایی ناتوانی بیان گاتی، به لای پومانسییه کان خه یال تاکه هیزه، که شاعیر دروست ده کات له بهر ئه وه ی خه یال شتیکی پیروژه ئه مه ش ده گه پیتته وه بۆ ئه وه ی که خه یال راستی و حه قیقه ت دروست ده کات) (۴).

لەلایەکی تریشەوه پۆل و مەسەلە ی خەیاڵ لە لایەن زۆریک لە زانا و فەیلەسوفەکان ئاماژە ی پیکراوه و بە شیوه ی جیاواز خراوه تە پوو بۆ نمونە (ولیم بلیک) (وای دەبینی، کە خەیاڵ خەویکی پیرۆزە و تاکە هیژیکە دەتوانی شیعەر خەلق بکات، "شیلنگ" و دەبینی کە خەیاڵ تاکە هۆکارە بۆ درک کردنی هەر حەقیقەتیک) (۷). وەک دەردەکە ویت (بلیک) بۆ نوسین و بەرھەمھێنانی شیعەر جەخت لە هیزی خەیاڵ دەکاتەوه و تیگەیشتن و ناسینی راستییەکان دەکاتە ئەرکی پڕۆسە ی خەیاڵکردن، هەورەھا (وردز ورس) شاعیری گەورە ی سەر بە رێبازی پۆمانتیکی (بەھەمان شیوه ئەرکی درککردنی راستییەکان بە هیزی خەیاڵەوه پەیوەست دەکات و ئەندیشە بە ئامرازی بەدەستھێنانی زانیارییەکان لەقەڵەم ئەدەات) (۸). بەلام کۆلیردج بەشیوه یەکی وردتر کاری لەسەر چەمکی خەیاڵ و هیزی کاریگەریانە ی خەیاڵ کردووه و بەلایەوه، خەیاڵ دوو جۆری هەیه ئەوانیش خەیاڵی سەرەکی و خەیاڵی لاوهکین، جیاوازی خەیاڵی لاوهکی لەگەڵ خەیاڵی سەرەکی لەویدا خۆی دەبینیتەوه کە خەیاڵی لاوهکی تاییبەتە بە داھینان لە بواری ئەدەبدا و شاعیرو بلیمەتەکان خاوەنی ئەم جۆرە خەیاڵەن و خەیاڵی سەرەکی تاییبەتە بەھەموو کەسیک (۹). بەو پێیە بیت لای کۆلیردج خەیاڵی لاوهکی دەبیتە سەرچاوه ی داھینان و لێرەوه جەخت کردن لەسەر خەیاڵ بەھێزتر دەبیت. هەر لەو پوانگە یەوه خەیاڵ بە پیکھاتە یەکی گەورە تر دیتە بەرباس (شیللی) (شاعیری ئینگلیزی، کە خاوەنی "کتیبی بەرگری کردن لە شیعەر" ه بەلای شیللییەوه حەقیقەت ئەو یە کە شاعیر لە رێگە ی خەیاڵەوه پێی دەگات نەو ک لە رێگە ی لۆژیک کە هەموو فەیلەسوفیک بانگەشە ی بۆ دەکات) (۹). واتە شاعیر لە رێگە ی پەنا بردن بۆ خەیاڵ بەرھەمە شیعرییەکانیان بنیات دەنێن، لەو نیوەندەشدا ئەگەر سەیری (بەختیار عەلی) بکەین وەک پۆماننوسیک ئەوا ئەو خەیاڵە لاوهکییە ی کەوا کۆلیردج ئاماژە ی پێ کردووه تیدا بەدی دەکریت، بە پشت بەستن بە هیزی ئەم جۆرە خەیاڵە نوسەر پۆمانتیکی وەک (غەزەلنوس و باغەکانی خەیاڵی) بەرھەم هێناوه، لە رێگە ی ئەم پۆمانەوه نوسەر ویتە ئاویتەکانی خەیاڵی خستووتە پوو و بەھۆی ئەم هیزە بنیاتانەوه ی چەند بابەتیکی لە بواری جیاچیاکان بە فۆرمیکی نوێ نیشان داوه.

- خەیاڵکردن وەک میکانیزمی بەرگری دەروونی

لێرەدا جەخت کردن لە سەر خەیاڵ لە دوو ئارەستەدا خۆی دەبینیتەوه، یەکەمیان وەک هیز و فاکتەرێک بۆ داھینان، دووم وەک میکانیزمی بەرگری دەروونی، لە پووی سایکۆلۆژییەوه، کە زیاتر پوو مەبەستدارەکی ئیمەیه، خەیاڵ بەھاوگرنگی خۆی هەیه. خەیاڵ بەھەموو جۆرەکانییەوه پەیوەستە بەرھەندە دەروونیەکانی مرۆقەوه، توانایەکی دەروونیە کە یارمەتیدەرە بۆھاوسەنگ کردنی ھاوکیشە ی ژیا نی مرۆق، هەر وەک (ئەدلەر) دەلی: (خەیاڵ کردن لە توانا نا ئاساییەکانی دەروون، واتا خەیاڵکردن و جۆرەکانی هەموویان بە شیکن لە چالاکییەکانی دەروون، تاکەکان لە دنیا ی خەیاڵکردندا دۆخیک ئەسازینن، کە لە واقیعدا سوودی لی ئەبیتن، هۆکاری بەھیز بوونیش بۆ ئەم خەیاڵکردنە دەگەریتەوه) (۱۰).

بۆ پاراستنی باری دەروونی مرۆق دوا ی شکست خواردنی مرۆق و لە دەستدانی ئامانج و بی هیوابوون و نەگەیشتن بە حەزو ئارەزووهکانی، خەیاڵکردن رێگە یەکی ترە بۆ قەرەبوو کردنەوه ی ئەو بارودۆخە دژوارانە ی، کەوا پووبە پووی مرۆق دەبیتەوه. واتا مەبەست لە خەیاڵکردن لە پووی سایکۆلۆژییەوه بریتییه لەو دەرچە و فریاد پەس و پەنایە ی، کە مرۆق دژ بە واقیع و حەقیقەتە دژوار و پەرکۆسپ و تەگەرەکانی ژیا ن پەنای بۆ دەبات و لەوی ئامانجەکانی خۆی پێ جیبەجی دەکات. لەو چوارچۆیەشدا زۆرجار مرۆق لە رێگە ی خەیاڵەوه دوو ئامانج ئەپیکێ کە

بریتین له: یه که میان هه لده ستیت به قهره بوو کردنه وهی دۆخه دۆراوه کهی خۆی و باری دهروونی خۆی پی هاوسه ننگ ده کاته وه، نه وهش دواي نه وهی که نه یتوانی ئامانجه کانی له واقیعدا جی به جی بکات. دوهم قهره بوو کردنه وه دۆخه دۆراوه که به شیوه یه که له شیوه هونه ریبه کان دهرده بریت و نه یکات به به ره مه میکی هونه ری، یان نه ده بی و داهینانی تیدا ده کات. له راستیدا چه زو ئاره زووه چه پینراوه کانی مرۆف و هیزی ره مه کی ژیان دۆستی بو به رده وام بوونی ژیان و ته سلیم نه بوونی تا که به ره مه کی مهرگدۆستی له ساته وه ختی بی ئومیدی و نه گه یشتن به ئاواته کان، و له مرۆف ده کات په نا بو کۆمه لیک میکانیزمی به رگری دهروونی به ریت بو رزگار بوون له و حاله ته دهروونی به ناخۆشانه ی، که تووشی بووه خه یالکردنیش به یه کی که له و میکانیزمانه داده نریت، که مرۆف له ریگه ی نه م میکانیزمی خه یالکردنه وه هه لده ستیت به تیرکردنی چه زو ئاره زووه چه پینراوه کان و بنیاتنانه وهی ژیان به و شیوه یه ی، که خۆی ده یه ویته فرۆید پی وایه، که و (مرۆف هه ندیک جار له ساتی ئاگایشدا ده توانیت ئاره زووه کانی تیر بکات نه وهش له و ریگه یه وه ده بیته، که به خه یالکردنه وه ناسراوه. هه ندیک جار کاتیک پاله په ستۆی ئاره زووه کان له سه ر که سی که زیاد ده بیته، به شیوه یه که و ناتوانیت خۆی بگریته، یان چاره پان بکات تا کاتی خه وتن یان پشت به خه ون نابه ستیت بۆیه ده یه ویته له م کاته دا ئارزووه کانی تیر بکات بو نه مهش په نا بو خه یالکردن ده بات تا وه کو ئاواته کانی بینیته جی و له و ریگه یه وه پاله په ستۆی دهروونی که م بکاته وه^(۱۱). له مه وه بۆمان پوون ده بیته وه، که و خه یالکردن نه کی تیرکردنی چه زو ئاره زووه کانه دواي نه وهی، که و له واقیعدا بواری تیرکردنیان بو نه ره خساوه، هه ر بۆیه کاتیک مرۆف دهرووبه رو ژینگه یه کی گونجاو و بی کیشه بو جیبه جی کردنی ئاواته کانی نادۆزیته وه، نه و به هۆی خه یالکردنه وه ده توانیت نه و ژینگه یه بو خۆی دروست بکات و به یارمه تی که سه کان. واته (ویستی تا که کان بو خه یالکردن نه و تاییه تمه ندییی هه یه، که و بی هیز و یارمه تی که سه کان بگات به ئامانجه کانی خۆی، نه مهش له و تاییه تمه ندیانیه خه یالکردندا ده بینین، که و تا ک وینای رزگار بوون و سه رکه وتن به سه ر شکست وهۆکاره شه یتانییه کاندایه کات^(۱۲).

خه یالکردن دهرچه یه کی رزگار بوونی مرۆفه له فشار و پاله په ستۆ که له نه نجامی چالکی دهروون و هیز و توانای دهرووندا دیته ئاراهه، هه ر بۆیه (خۆلادان، یان ته سلیم بوون به خه یالات یه کی که له به هیزترین و به توانترین سه ره له دانی توانا کانی مرۆف، له نه نجامدا که م و زۆر هه موو که س، تا ئاست و زه مانیک دیاری کراو ده بیته ده ست خۆشی خه ون و خه یاله خۆشه کانی خۆی مرۆف له گۆره پانی خه یالیدا مه به ست و ناویشانی باش به رز ده کاته وه و دنیا یه کی خۆش و به له زهت بو خۆی بنیات دهنی، که له و دنیا یه خه یالاته به و په ری ویست و ئاره زووه کانی خۆی ده گات، واتا دنیا یه کی خۆش و نه فسانه یی بو خۆی دروست ده کات^(۱۳).

که واته له ره وی سایکۆلۆژییه وه نه وه مان بو ئاشکرا ده بیته، که و خه یالکردن وه ک میکانیزمی به رگری دهروونی تا ک ریگه یه که بو تیرکردنی چه ز و ئاره زووه کان و خۆ بنیاتنانه وهی مرۆف، تا کیش به هۆی به کاربردنی نه م میکانیزمه ده یه وی دواي شکست و ره شبینی و ده سه ته به ر نه بوونی پیویستییه کانی هاوسه نگی بو دهروونی خۆی بگه رینیته وه و جاریکی تر و به جۆریکی تر خۆی بو خۆی و دهرووبه ر و کۆمه لگا سه لمینیته وه، له و ناوه ندهدا هه ندیک که سیش بو نه م خۆ سه لماندنه هه لده ستن به دهرپرینی نه و میکانیزمه به شیوه یه کی هونه ری و نه ده بی. واته په نا بردن بو میکانیزمی خه یالکردن به ره مه میکی نه ده بی و هونه ری ل ده که ویته وه. له و چوارچۆیه یه شدا نوسه ری پۆمانی (غه زه لنوس و باغه کانی خه یال) له ریگه ی خه یالی خۆی و خه یالی کاراکته ره کان

سەرەرای کۆمەلیک ئەرك و ئەو رەهەندە سایكۆلۆژییەى كهوا ئاماژەمان پێ کرد بە ئاشکرا هەست بەو دەکریت، که خەيالکردن له پۆمانەکهدا بۆ چەندین مەبەست و پەيام و جیبەجی کردنی ئەرکی تر بەرجهسته کراوه.

- میکانیزمی بەرگری دەروونی خەيالکردن له "پۆمانی غەزەلنوس و باغەکانی خەيال"

نەخشەى پۆمانی غەزەلنوس و باغەکانی خەيال له نێوان دوو دەستەلات و دنیادا دابەشکراوه، که بریتیین له دنیاى واقع و دنیاى خەيال، بەلام هیزو دەستەلاتى خەيال زۆر زیاترەو پووبەریکی فراوانى نەخشەى ژيانى کارکتەرەکانى له خۆ گرتووه، بە جۆریک ئەو کارکتەرەکانى کهوا پووبەپووی لادان بوونەتەو له واقعدا و پەيوەستن بە دنیاى خەيالەو، وەك كەسىكى ئاسۆ فراوان و پۆشنبیر وینە کراون و خودى حەقیقەتیش پەراویز خراوه. ئەك هەر ئەو هەندە، بەلکو پۆل و کاریگەرى واقیعیش زۆر بچووکتر له خەيال ئاماژەى پێ کراوه، بۆیه جیهانى خەيال، وەك جیهانىکی نزیك له پەها و نموونەى له پووی جوانى و تەواومەندییەتى بەرامبەر واقیعیکی پر له کۆسپ و دزیو نمایش کراوه، ئەمەش بەجۆریک کاراکتەرى دنیاى واقع له گەل هەموو ئەو هیزو دەستەلاتە مادییەى که هەیهەتى هەژارترو بەزیوتر دەردەکەویت له بەرامبەر ئەو کاراکتەرەى، که پەيوەسته بە جیهانى خەيالەو، چونکە هیزى خەيال توانای دەستەمۆکردن و بەرهمهینانى داهینان و جوانى و ئارامى و بە ئاوات گەیشتنى هەیه، له کاتیکیدا پۆمانەکه واقیع بە تیکدانى هەموو ئەو بەها مرویى و جوانانە تۆمەتبار دەکات.

هەر بۆیه، ئەگەر بەپێى قوتابخانەى دەروونشیکارى سەیرى هەناوى پۆمانەکه بکهین له پووی ناوهرۆکهو، دەبینین لهو جیهانە خەيالییەى، که خراوێتە پوو له گەل ئەو ئەرکەى، که له هیزى خەيال بارکراوه و ئەو خەيالە جۆر بە جۆرانەى، که بە پالەوانەکانى ناو پۆمانەکه بەخسراون، ئەوا "میکانیزمی لادان" ی نوسەرمان بۆ دەردەکەویت. واتە لادان له واقع و حەقیقەتى ژيانى کۆمەلایەتى و ئایینى و سیاسى و پۆشنبیرى و جوگرافى و ئابوورى، پەنا بردن بۆ میکانیزمی خەيال و بیناننانەو هەموو ئەو واقیع و حەقیقەتانه له فۆرمیکی بالاترو جوانتردا، چونکە (بەشیکى زۆر له گۆرپانکارى و چاکسازى له بارودۆخى سیاسى و کۆمەلایەتى دەر ئەنجامى پەنا بردنە بۆ دنیاى خەيال، که زانا و فەیلەسوفەکان بەو ئەرکە هەلساون و پەنج و ئازاریان بۆ بینووه)^(١٤).

ئەگەر ئەو میکانیزمه خەيالیهى، که نووسەر پەناى بۆ بردووه بۆ هۆکارەکانى بگپینهوه و شیکردنەو هەى بۆ بکهین، ئەوا دەبینن ئەم پەنا بردنەى نووسەر خۆى له ئاگایى و ئاگایى دا دەدۆزیتەوه. واتا هەم ئاگایانە و هەمیش نا ئاگایانە نووسەر سوود له جیهانى خەيال وەر دەگریت و ئامانجەکانى خۆى پێ پادەپەرییت. بە واتایەکی تر، ئەگەر وەك پرسپاریک ئەمە بورووزینین و بلین بۆچی بەختیار عەلى لەم پۆمانەدا پەناى بۆ میکانیزمی بەرگری دەروونی خەيالکردن بردووه؟ لێرەدا بەچەند خالیک ئاماژە بەو هۆکارانە دەکەین، که وایان له نووسەر کردووه له واقیع لابادات و پەنا بۆ میکانیزمی خەيالکردن بەریت:

١. بەهۆى نامۆبوونی گشتى نووسەر له بواره جیا جیاکانى ژيان و ژینگەى کۆمەلایەتى و سیاسى و پۆشنبیرى و جوگرافى و سایکۆلۆجى، که له م دۆخه نامۆیهدا دەستبەردار بوونی نووسەرى تێدايه له پره‌نسیپه باوه‌کان. نووسەر سیفەتى جۆره باوه‌کانى کهسى نامۆى تێدا بەرجهسته‌یه له که‌سانى خودگه‌رایى و که‌سانى ره‌فز کردن واته (ئەو که‌سانەى له‌م باره‌دان ئاره‌زوویه‌کی وەها زاله‌ به‌سه‌ریاندا، که وایان لێدەکات سوود له چوارچۆیهى ئەزمون و تواناکانى خۆیان وەرگرن، هەروەها بەرهنگارى دەستەلات دەبنەوه و یاسا کۆمەلایەتییه باوه‌کان پشتگوى دەخەن)^(١٥). بەلام ئەم دۆخه نامۆیهى نووسەر به ئاراسته‌ى پۆزه‌تیف و بەرهم‌نانه‌وه شکاوه‌ته‌وه، که تێیدا ئەو

نامۆبۈونە ئاۋىتەيىيە نوسەر لە واقىيە ھەموو لايەنەكانى ژيان و دزىۋى حەقىقەت و فيزيكىيەتى ژيان و رەوشتى گۇراۋى مۇڧ ھۆكارىكى بەھىز بوو بۇ نەخشە كىشانى ناوەرۆكى پۇمانەكە بەم ئاراستەيە و خستەنە پۈۋى جىھانى خەيال لە پانتايەكى فراوان و دروستكردى چەند كەساسەتتەيەكى پەيوەست بە جىھانى خەيالە ھە. لەو پۈۋەشەو ھەگەر سەيرى دۇخە سايكۇلۇجىيەكە پۇمانەكە بەكەين، ئەوا دەتوانىن تىيىنى ئەو بەكەين، كە نامۆبۈونى (بەختيار عەلى) جىاۋازى زۆرى ھەيە لەگەل پۇمانوسەكانى تر، ئەوش لەودا، كە نووسەرى پۇمانەكە پىش ئەو ھە پۇماننوس بىت، كەسكى خاۋەن ئەزمون و پۇشنىرە و شارەزايى لە لايەنەكانى فەلسەفە و تىۋر و قوتابخانەكانى فەلسەفە ھەيە و تىگەيشننىكى تەندروستى بۇ چەمكەكان ھەيە بۇيە كاتىك، كە نووسەر دەبىتە ھەلگى بۇچون و تىۋر ماناي راستەقىنەي چەمكەكان لەسەر گەردون و سروشتى مۇڧ و بوارە جىاجىاكانى ژيان ئەو ھە بۇ دەردەكە وىت، كە لە واقىعدا بۈرى جى بەجى كەردن نەرخساۋە بۇ كار پى كەردى ھەموو ئەم مەعريفە، ۋە ئەم جىھانە پىر مېتۇد و بەرنامە مەعريفەيە، كە لە شارەزايى و ئەزمونى فەيلەسوفەكاندا گەلە بوو لە پىكخستنى ژيانى سىياسى و كۆمەلايەتى و ئاينى و دەروونى پىشت گوى خراۋە. واتا نووسەر دەبىنى ئەم تىۋر و بەرنامە و چەمك و بۇچونە جوانانە كارىان پى ناكىت و زياتر مىزاجى كەسەكانە، كە پىكخستن بۇ ژيانى مۇڧ دەكات و بوارەكانى سىياسى و كۆمەلايەتى و ئاينى بەرپۈۋە دەبات. لەم حالەتەدا شار گۇرىن و ولات گۇرىنى نوسەرى لى دەكە وىتە ۋە ئەم حالەتەش بەسەر نوسەردا سەپاۋە. پاشان (بەختيار عەلى) ئەم جىھانە نمونەيەى ناو بۇچون و تىۋر و كتەبەكان نادۇزىتە ۋە لە ئەنجامى واقىع گۇرىن و جوگرافىا گۇرىن، بۇيە نووسەر لە نامۆبۈونى سادە و جوزئى بەرەو نامۆبۈونى ئاۋىتە و گىشتى دەچىت بەرامبەر بە واقىيە سەردەم و سروشتى مۇڧايەتى بىنراۋ. واتە بەشىۋەيەكى گىشتى نامۆبۈون لە ژيان بەھۋى ئەو ھەيە، كە ئەم پۇرۇۋە فىكرى و قورسايى مەعريفەيە لە واقىع و دەوور بەرەيدا جىگەي نابتە ۋە بۇ پىادە كەردن، ئەو ھەش بەھۋى ئەو ھەي سروشتى ژيان و مۇڧ بچوكتەر و لاوازترە لەم جىھانەي، كە لە ناو كىتەب و تىۋرەكاندا ھەن. ئەم حالەتەش دەبىتە ھۆى فشارى دەروونى و لە ئەنجامى بوونى فىكرو جىھانى نمونەي ناو مەعريفەي ناو مىشكى نوسەر و نەتوانىنى تەحقىق كەردى ئەم پۇرۇۋە فىكرىە لە واقىعدا، ھەر بۇيە نوسەر لە پىگەي مىكانىزمى بەرگى دەروونى لادان لە واقىع و پەنا بردن بۇ جىھانى خەيال ئەم جىھانە فىكرىيەي جى بەجى دەكات ولە خەيالەيدا گەردوونىك بۇ پراكتىزە كەردى پۇرۇۋە فىكرىيەكانى دروست دەكات، دوور لە مىزاجى مۇڧى ئاسايى. بەمەش ئامانجەكانى خۆى دىنئەتە جى، ھەرەك (ئەدلەر) دەلئەت: (كاتىك مۇڧ سەرەراي چالاكى و جولە دەروونىيەكان و ھەولەكانى گەيشتنى بە ئامانجەكان مەحال ئەبىت، ئەوا تاك رۈۋ لە دنباي خەيال و ۋەھم ئەكات، دەيەوى لە پىگەي خەيالە ۋە شوپىنىكى نوى و دلۋىست بۇ خۆى دروست بكات لە بەرامبەر ئەو ستەمەي كەوا ژىنگەي واقىيە بەرامبەرى دەكات، بە يارمەتى ئەو خەيال كەردنە خۆى ئەپەرۋەرىنئەت و لە نەنگىيەكانى ژيان رادەكات)^(۱۶).

ئەو نامۆ بوونە ئاۋىتەيەي، كە لە نوسەردا ھەيە بەرامبەر بە واقىيە گىشتى بە جورىكە، كە نە بۇتە ھۆى ئەو ھەي نوسەر پەمەكى مەرگدۇستى زىاد بكات، بەلكو ھىزى بنىاتنانە ۋە ستراكچەرى پى بەخشيۋە، نوسىنى كۇمارىش لە لايەن ئەفلاتونە ۋە ھەمان ھۆكارى لە پىشتە ۋە دەبىنرى (ئەفلاتون، ۋەك فەيلەسوفىك لە بوونى جىاۋازى گەورەيى پامبارى و كۆمەلايەتى يۇنان ئازارى بىنىۋە و بۇيە سود لە پارىزگارى خۇدزىنە ۋە ۋەردەگرىت بۇ دەرچون لە واقىع و بنىاتنانى دەولەتتىكى نمونەيى لە پەرتووكىكى گەورەي بەناۋى كۇمار بەمەش ئارەزوۋەكانى دىنئەتە دى)^(۱۷). ئەمەش بوو سەرەتاي بىرۆكەي دروستكردى يۇتۇپىي شارى خەيال و دەولەتى نمونەيى و ئەم ھەولەي (بەختيار عەلى)ش، كە لە پۇمانى غەزەلنوسدا داۋىيەتى ھەولئىكە بۇ دروستكردى و بنىات ناننى مەملەكەت و

جیهانیکی خەیاڵی پاک و بێ گەرد و بێ کێشە، لە بەرامبەر واقعیی ژیان و شکستەکانیدا، کە ئەمەش (تۆماس مۆریش پێشتر لە ساڵی ۱۵۳۵ز هەولێکی وای دا کە لەبەر هەمە کە ی خۆیدا شاری خەیاڵی بە کار هێنا وەک ناویک بۆ ئەم شارە نمونەیی و خەیاڵیەیی، کەوا کۆمەلگایەکی تێدا نیشتە جییه و گەیشتووتە لوتکە لە دانایی و هیز و ئاسودەیدا، لەسەر سیستەمیکی دیموکراتی سۆشیالیستی بنیادناوە، کە وەک بەدیلیک بۆ نەنگیەکانی سیستەمی دەستەلات لە واقعیدا)^(۱۸).

ئەم لادان لە واقع و دروستکردنی دنیای خەیاڵ، پێویستی بە ژێرخانیکی نەستی و مەعریفی زۆر هەیه و نوسەری پۆمانە کە بە پشت بەستن بەم توانا مەعریفی و ئەدەبی و فەلسەفی و ژێرخانە نەستیە ئەو دنیا خەیاڵیە دروست دەکات و بەسەر کاراکتەرەکاندا تەوزیفی دەکات.

۲. ئەم پەنا بۆ خەیاڵ بردنە بۆ ھۆکاریکی سۆزیش دەگەرێتەو، کە خۆی لە سۆزی رق و تۆلە کردنەوێ دەدۆزێتەو. نوسەر لە رقی واقع و زائەبوون بەسەر نەنگیەکان جیهانیکی لە خەیاڵ دەنەخشێت. وزە ئێم رقی دەبێتە پالئەرێک بۆ پەنا بردنە بەر جیهانی خەیاڵ و نەفی کردن و دەستبەردار بوونی واقع، وەک پەيامیکی نەستی نوسەر، کە واقع نەتوانیت ئامانجەکانم بێنیتەدێ، ئەوا گەردوونیکی تر هەیه، کە بالاتر و جوانتر و فراوانتر بۆ جی بەجی کردنی ئامانجەکان و پیادەکردنی پرۆژە فکیریەکان، ئەویش جیهانی خەیاڵ. ریک وەک ئەو شاعیرە، کەوا ناتوانی بگاتە خۆشەویستە کە ی و زالییت بەسەر کۆسپ و پێگرەکانی بەردەمیدا، ئەوا لەو پێناویدا وینەیکی بالا تری خۆشەویستە کە ی دروست دەکات، کە لە وینە پاستییە کەو هاتوو، بەلام جوانتر و ناسکتر و تەواوتر. کەواتە ئەگەر لە واقعیدا نەتوانی لەگەڵ جەستە ی یارە کە ی بژی، ئەوا دەیهوێ لەگەڵ جەستە خەیاڵی و وەھمیە کە ی خۆشەویستە کە یدا بژی. لە راستیشدا ئەمەش رەگەزێکی رقی تێدا، کە لە داخی واقعیی رینگر لەبەردەم گەیشتن بە فیزیکیەتی کچە کە ئەم وینە یە ی دروستکردوو و نا ئاگایانە دەلیت، ئەگەر نەتوانم بەم کچە بگەم، ئەوا دەتوانم لەگەڵ ئەم کچە یە بژیم، کە زۆر جوانتر و تەواوتر. بێ گومان ئەم کارەش توانای هونەری و ئەدەبی و مەعریفی دەوێت، وە ئەمەش لە وینە شیعیریەکانی شاعیرەکاندا هەست پێ دەکەین. هەرودەها لە دوو تووی ئەم پۆمانەشدا نوسەر، وەک رقیک لە نەنگیەکانی واقع لە خەیاڵی کەسەکاندا وینەکانی نەخشاندوو و خەیاڵی پێر هیزتر و بالاتر لە واقع نیشاندوو.

۳. گەردوونی فیزیکی و واقع پابەندە بە یاسا و دەستور و لۆژیکەو. واتە بابەت و وروژینەکان لە واقعیدا لە ژیر پەنسیی گوناھ و چوارچۆی لۆژیک زانستە جیا جیاکاندا سەر دەکۆن، بەلام لە جیهانی خەیاڵدا گوناھ نییە و ئەم چوارچۆیەش یاسای و لۆژیک نییە، بۆیە نوسەر پووی لە واقع وەردەگێریت و دەچیتە ناو کێلگە ی خەیاڵی خۆی و وینە ی نوێ و داھێنان و دەولەتی نوێ دروست دەکات، چونکە نوسەر لەم جیهانەدا، تا رادە یەکی زۆر لە کۆتەکانی (فیکری و ئایینی و کۆمەلایەتی و شارەستانی و دەروونی) رزگاری بوو. لێرەشدا ئەو هەمان بۆ دەردەکەوێت، کە پۆمانسییەکان پەنا بردن بۆ خەیاڵ، وەک بنەما و خاسییەتیکی گرینگ لە قەلەم ئەدەن و وەک بەدیلی واقع جەختیان لێ دەکەو، لەبەر ئەوە ی مۆق (لە خەیاڵیدا چەندین جیهانی جوان و هێمن دەکێشیت، کە ھاوکاری و براییەتی و داد و یە کسانێ تێدا بەرقەرارە و لیبوردن هەیه، ئەم بەھایانە لە جیهانی راستە قینە یان واقع دا بەدی ناکریت، بۆیە بەنا چارییەو پەنا وەبەر خەیاڵ دەبەن، کە ئەلتەرناتیفی واقع)^(۱۹).

نوسه‌ری رۆمانی (غەزەل نوس و باغەکانی خەیاڵ) یش لەسەر هەمان بنەما و خاسییەت چنن بۆ ڕووداوی پەییوەست بەکاراکتەرەکانی ناو ڕۆمانەکە ی دەکات و لە ڕیگە ی کاراکتەرەکانەو لە واقع لائەدات و دەچیتە جیهانی خەیاڵەو. واتە خۆی لە یاسا و کۆتەکان ڕزگار ئەکات و ئامانجەکانی خۆی جی بەجی دەکات.

٤. بەکارهێنانی ئەم تەکنیکە لای نوسەر و پەنابردن بۆ میکانیزمی خەیاڵکردن بەرەو لیکدانەو پەییوەستی دەروونشیکارانەشمان دەبات، ئەوش بە پێی تیۆری فرۆید بۆ چەمکی کەسایەتی و دابەشکردنی کەسایەتی بۆ سیگۆشە ی کەسایەتی (Super Ego, Id, Ego) (٢٠).

یاسا و دەستور و بنەمای ئاینی و کۆمەلایەتیەکان دەبنە هیژیک بۆ گۆشە ی "منی بالاً" (٢١) ی نوسەر و پاساویکی بەهێز بەم گۆشە ی نوسەر دەدات بۆ ئەو ی فشار بخاتە سەر گۆشە ی "من" (٢٢) ی نوسەر بۆ ڕیگری کردن لە بەردەم تیرکردنی حەزوو ئارەزووکان و وروژاندنی بابەتە یاساگەکان، لە ئەنجامی چەپاندن و هیژی لیبدو ی نوسەر، گۆشە ی "ئەو" (٢٣) یش فشار دەخاتە سەر "من" بۆ تیرکردنی حەزوو ئارەزووکان و وروژاندنی بابەتیکی لەم جۆرە، "منی بالاً" ش لەبەر تابۆی کارەکان ڕیگری دەکات و فشار دەخاتەو سەر "من" ی نوسەر، بەم جۆرە گۆشە ی "من" بەردەوام ئەم دوو فشارە ی دەکەوێتە سەر (بەلام ئەگەر "ئەو" هەر لەسەر ملهوپری و سەرەپۆیی خۆی بەردەوامبوو مەترسی لەسەر "من" زیادی کرد، ئەوکاتە "من" بە ناچاری کۆمەلێک میکانیزمی بەرگری لە ڕووی "ئەو" دا دروست دەکات، هەرەها هەمان میکانیزم بۆ چارەسەرکردنی فشاری "منی بالاً" ش بەکار دەهێنێ) (٢٤).

لیرەو پەییوەست ئەم حەزوو ئارەزوو دەگەرێتەو بۆ ئاستی نااگایی نوسەر، تا خۆیان لە ناو بەرگی تر بنین و فیلی تر بدۆزنەو و ڕیگا و میکانیزمی تر بگرە بەر بۆ دەرچوونیان و تی پەربوونیان لە ویستگە ی "منی بالاً" هاتنەو بیان بۆ ئاستی ناگایی. لەو چوارچۆیە ی شدا خەیاڵکردنیش، کە یەکیکە لە میکانیزمەکانی بەرگری دەروونی و فیلیکی نااگاییانە ی نوسەرە بو گوزارشتکردن لە حەزوو ئارەزوو و بابەتە یاساگەکان. دەبینین نوسەر نااگاییانە بۆ دوو مەبەست پەنای بۆ تەکنیکی خەیاڵی کاراکتەرەکان بردو، واتا پەنا بردن بۆ تەکنیکی خەیاڵکردن لە لایەن نوسەرەو ئامانجی ناگایی و نااگایی هەیه. ئەو ی ئیمە مەبەستمانە لیرەدا یەکەم لایەنی نااگاییانە ی نوسەرە، خستنه ڕووی ڕۆمانەکە بە پشت بەستن بە میکانیزمی خەیاڵکردن بۆ لاوازکردنی "منی بالاً" ی نوسەرە لە ڕیگە ی ئەم تەکنیکەو، بەو ی لە کاتی خەیاڵکردندا دەستەلات و هیژی ڕیگری "من" و "منی بالاً" لاواز دەبن و پەک دەخرین و هیژی ڕیگری و سانسۆری کردنیان کەم دەبێتەو، بەمەش ڕیگە بۆ حەزوو ئارەزوو خەفەکراوەکانی "ئەو" خۆش دەبیت تا گوزارشت لە وزە ی لیبدو ی خۆی بکات.

دوو م بە کارهێنانی تەکنیکی خەیاڵکردن هەولێکی نااگاییانە ی نوسەرە بۆ ئەو ی، کە بلێت کۆی پڕۆسەکە تەنیا خەیاڵکردنێکە "من" ی نوسەر دەیهوێت بە "منی بالاً" ی خۆی بلێت، کە ڕیگرە لە بەردەم خستنه ڕووی ناوەرۆکی بابەتەکان، راستە ئەم بابەتانەش ناواخنیکی تابۆی هەیه و یاساگە، بەلام ئەمە تەنیا خەیاڵکردنی کاراکتەرەکانە و خەیاڵیش هیچی لەسەر نییه و مرقۆ بەهۆی خەیاڵکردنەو لە ڕووی شەری و یاساییەو گوناھبار نابیت و بەهۆیەو دوچاری سەرزەنشکردن و سزادان نابیت، بۆیه نوسەر لە ڕیگە ی ئەم میکانیزمەو خۆی لە ڕیگرو بەرپەستە تابۆکان ڕزگار دەکات.

- کاریگری بوونی هیزی خه یال له سهر داهینان

واتا نه و خه یالگرده ی، که به هیزی کؤکراوه ی خانه کانی ته رکیزه وه نه نجامده درین دور له مه یلی دنیای مادی و په یوستبون به غه ریزه و جه نجالی ژیانه وه. واته کاتیک مرؤف خوی زیاتر، وه ک پیکهاته یه کی نافیزیکی داده نیت، به نه زمون و باگراوه ندی زانستی و ریژه ی چه پاندنه کانییه وه بو میکانیزمی خه یالگرده چیت، وه ک (کؤلیردج) ده لی: ده بیته خاوه نی خه یالی لوه کی، که داهینانیش به و خه یال وه په یوه سته. واته په ی به و دنیا خه یالگرده ده بات، که به هوییه وه ده بیته خاوه نی رمانیکی تاییه تی و جیاواز له رمانی که سانی ناسایی، (نه وانه ی، که مه زترین خزمه تیان به مرؤفایه تی کردوه که سانیکن، که شته گه لیکی باشتر له وه ی که له سهرده مه که ی خویاندا هه بووه له نیو میشک و زه هیناندا خولاوه ته وه و دواتر هاتونه ته سهر نه وه ی نه و خه یال و خولیانه ی خویان بخه نه بهر تاقیکردنه وه و بیکه نه شتیکی راسته قینه) (۲۶). بوونی هیزی خه یال کاریگری له سهر مرؤف هیه و به ناراسته ی مرؤفی به رهمهینی ده بات، له بهر نه وه ی هیزی خه یال به رگیکی ستاتیکی به بهر شته ساده کانی ژیانی مرؤف ده کات و دیارده و دیمه نه کان له دؤخی کون و چه سپاودا ده گوریت و له فورمیکی تازه تر نمایشیان ده کاته وه. که واته (خه یالگرده ده توانی شت خه لک بکات زیاتر له وه ی له سهر یه ک کویان بکاته وه به نه هیشتنی شتی چه سپا و دیاری کراو نه و وینه زه یینیانه ی له مانا و هرگراون له یه که یه کی گشتی تازه دا یه کیان ده خات) (۲۷). به شیوه یه کی گشتی نه گهر سهیری به رهم و داهینانی مرؤفایه تی بکه ی نه و هیزی خه یالمان له به رهمهیناندا بو درده که ویت، به تاییه تی له بواری نه دهب و هونه ردا ده بینین، که وا (به زترین شاکاری هونه ری زاده ی خه یالی هونه رده نده کاند نه وان هه میشه شتیکی به زرتریان له وه ی هیه له زه هنی خویاندا وینا کردوه و ناکاره کانی خویان داهیناوه. بینینی شته دیاره کان به هه مان شکل و شیوه ی، که هه ن کاریکی ناسانه ته نیا کاری چاوه، به لام بینینی نه و شتانه به شیوه و شیوازی پیشکه و توتور و به زرت له وه ی، که دیارن و کردنی نه و خه یالانه به شتی راسته قینه کاری زه ن و وینا کردنیکی قوله) (۲۷).

به لام نه وه ی لیرده ا پیویسته ناماژه ی پی بکه ین مه به ست له خه یال، هه مان نه و هیزی خه یالگرده یه که وا (کؤلیردج) ناماژه ی پی کردوه، واته خه یالی لوه کی نه وه ی، که په روه رده کراوه بو مه به سستی داهینانی هونه ری نه دهبی، خه یالی که سانیک که وا کات و رمانی وردیان بو نه مه به سته ته رخان کردوه، ده ست به رداری تاییه ته ندییه کانی مرؤفی ناسایی بوون و وازیان له هندی لایه نی فیزیکی واقیع هیناوه، دوا ی شکست و دوا ی تیرنه کردنی هندی چه زوو ناره زوو و پر نه بوونه وه ی پیویستییه کان له واقیعه له ریگه ی میکانیزمی لادانه وه نه و مرؤفانه ده گه نه هیزی خه یالگرده، چونکه نه گهر مرؤف تیکه ل به ژیانی ناسایی بیته ناتوانی به قولی ناویته ی نه و جیهانه خه یالیه بی و په ی پی به ریت. واته ناکری تو هه مو مه یل و چه زی دنیات ده سته مؤکربدی و له زه تی مادی به شیکب له ژیانته. له هه مان کاتیشدا بگه ی به میکانیزمی به رگری ده روونی خه یالگرده، چونکه ریژه یه کی زوری خانه کانی ته رکیزی بو بابه ته دنیا ییه کان ده چی له تیرامانی قولی نه و که سه که م ده کاته وه. له م پوهه شه وه نه گهر له پښتانه که وردبینه وه نه م سروشته به دی ده کین، کاتی نه بینین که غه زه لنوس وه ک کاراکته ریکی سهره کی ناو پښتانه که په ی به و جیهانه خه یالیه بردوه و کاراکته ری (بارونی خه یال) یش داوا ی هه مان جیهانی غه زه لنوس ده کات و ده یه وی بجیته ناو دنیای روح له به ره خه یالیه کان و ببیته خاوه ن هه مان هیزی خه یالگرده، بی نه وه ی وه ک غه زه لنوس نرخ بو دنیای روحی دابنیت و چه زو مه یلی دنیا له خویدا خالی بکاته وه وه به ها مادییه کان له خانه کانی ته رکیزی ده ربینتی، هه روه که له پښتانه که داهاتوه، که بارونی خه یال داوا له غه زه لنوس ده کات، که وا بیبات بو یه کی

له باغه كانی خه یال و پئی ده لیت: (غه زه لنوس تۆ و هاوړپیکانت زولمی گه وره تان له من کرد... شهرته بمبهیت بۆ باغیک لهو باغانه لیتخوشبم... قه سه م به ههر شتیك تۆ ده ته ویت لیتخوش دهم، به لام بمبه بۆ باغیک له باغه كانی خوت، یه كجار بمبه بۆ باغیک و هه موو شتیك له نیوان من و تودا چاكده بیت) (۲۸). به م شیوه یه (بارونی خه یال) هه موو هه ولیکی له گه ل غه زه لنوس به كاردینی، تاوه كو بیبات بۆ دنیا ی خه یال، ئه میش بۆی پوون ده كاته وه، كه چوونی بۆ ئه و جیهانه شتیك نیه له كۆنترولی ئه و دابیت، به لكو وه ستاوه ته سهر خوی و هه ركاتیكیش ده ستبه ردار ی سهر وه ت و پۆستی دنیا یی بوو، جیهانی مادی به لاره نا، ئه وا ئه و كاته بۆ ویستی خوی ده گاته ئه و جیهانه، هه روه كو غه زه لنوس پئی ده لیت: (بارون هه ركاتیك له نویمیران هاتیه ته ده ری، هه ر كاتیك واژت له و خه ونه هیئا كه خه یال ده سته مۆ بكهیت... باغه كان خویان ده رگات بۆ ده كه نه وه، ... له ریژی بارونه كان وه ره ده ری و ده بینی په نگی جیهان خوی له بهر چاوت ده گوریت...) (۲۹). لیړه دا كاركته ری (بارون)، وه ك به رپرس و كه سایه تییه کی گه وره و ده وله مند و دنیا یی له قه لاه دراوه و (نوی میرانیش) ئامازه یه بۆ هیژ و ده سته لات و شوینی نیشته جی بوونی ئه و به رپرسه. جگه له وهش غه زه لنوسیش، وه ك كاركته ریکی ساده و خاوه ن هیژی خه یال داوا له (بارون) ده كات، كه واژ له ئاویته بوونی بیئیت له گه ل ده سته لات و دنیا یی مادی، بۆ ئه وه ی زیاتر خانه كانی ته ركیزی بۆ ئه م مه به سته به كار بیئیت، به لام (بارون) ناتوانی ئه وه بكات، كه غه زه لنوس داوا ی لی ده كات، چونكه ئه و خه یالیشی بۆ خزمه تكردنی دنیا مادییه كه ی خوی ده ویت ئیتر به م حاله وه ئاسته مه بگاته ئه و جیهانه، هه موو ئه م جوړه خه یالانه ی، كه غه زه لنوس و رۆح له به ره كانی تری ناو پۆمانه كه په یان پی بردووه له و بړه خو شه ویستییه وه سه رچاوه ده گری، كه مرؤف به رامبه ر كه سیك یان كه ره سته یه ك، یان با به تیك یا خود كاره كه خوی هه یه تی، یان له حه زوو ئاره زووه چه پیئز اووه كان، یا خود له هه سته كرن به كه می و بوونی پیویستییه جوړه جوړه كان، یانیش ده سته كه وتنی ئاوات و پیویستی مرؤف له واقع و دنیا یی مادی، له رپوی سایكۆلژییه وه هه موو ئه مانه بۆشایی له ده روونی مرؤف دروست ده كهن. بۆ گومان مرؤفیش بۆ پر كرنه وه ی ئه م بۆشاییانه په نا بۆ میكانیزمی خه یال كرنه د بات و هیژی خه یال كرنی بۆ په یدا ده بیته به مه ش بۆشایی و پیویستییه كانی خوی پرده كاته وه و كاتیكیش مرؤف به شیوه ی كرنه له واقعدا پیویستییه كانی پر كرنه وه، ئه وا ده ست كه وتنی هیژی خه یالی به ره مه یین قورس ده بیته.

— رۆلی ماده له سهر دروست بوونی هیژی خه یال

په نابردن بۆ میكانیزمی به رگری ده روونی خه یال كرن و ده سته كه وتنی هیژی خه یال كرن بۆ به ره م هیئان شتیکی دابراونییه له لایه نه فیزیکییه كانی واقع. وانا بۆ گه یشتن به هیژی خه یال ماده ش، وه ك ده روازه یه ك رۆل و به های خوی هه یه، به لام به هایه کی سنوردار. له گه ل ئه وشدا ئه و رۆل و به هایه ی بۆ ئه و مه به سته به ماده ده دریت، بۆ ئه وه یه تا مرؤف وه ك ده روازه یه ك به كاری به یینی و له ویوه دزه بكاته ناو میكانیزمی خه یال كرنه وه، ئیتر له قوولایی ئه م دنیا یه دا ماده به های خوی ده دۆرینی و گول و مافورو هه تاو و كه ره سته و دیاریده كانی سروشتیش نرخی مادیان نامینی و ته نیا رۆحیه ت و لایه نه جوانه كه ی نیگا ده كری. لیړه شدا هه موو شته كان به ره و یه ك ئاراسته ده چن ئه ویش ئاراسته ی دژه ماده و غه ریزه یه. دواتریش مرؤف له رپه وتی ئاسایی كۆمه لگه لاده دا و توانا نه سته یه كانی ئه كتیف ده بن و ده بیته خاوه ن ئه و خه یاله ی، كه ده توانی به هو یه وه داهینان بكات. كه واته، ئامانج و كۆشیش له م جیهانی خه یال كرنه راپه راندنی توانا نه سته ی و رۆحیه كانه و به رز راگرتنیه تی، له به رامبه ر ئه مه شدا زه لیل كرن و كه مكر دنه وه ی توانای جه سته و غه ریزه كانیه تی.

دوای ئه‌وه مرۆف ده‌توانی به هه‌موو شان‌ه‌و خان‌ه‌کانی می‌شک و ته‌رکیزیه‌وه له گوڵیک، یان دێرک یاخود له کاره‌که‌ی خۆی قولبێتته‌وه و پامانیک بگرتته که‌ره‌سته‌که که توانای لیکدان‌ه‌وه‌ی ئالۆزترین هاوکی‌شه‌ی هه‌بی، پاسته‌وخۆ که‌ره‌سته‌که له جیهانی ده‌روهه بباته ناو دنیای خه‌یالی خۆی له‌و‌یشه‌وه چه‌ندین وینه‌ی جۆراو جۆری لی دروست بکات و به چه‌ندین جۆر نیگای بکات و هه‌زاره‌ها پرسیا‌ری له‌مه‌ر دروست بکات و هه‌ر پرسیا‌ری‌کیش به چه‌ندین وه‌لام تیر بکات و چه‌ندین تیگه‌یشتن به‌ره‌م به‌یئیت. ئیتر ماده‌که به کۆمه‌لی مه‌فهومی جوان و په‌نگداترو پر به‌هاتر له جیهانی خه‌یالی که‌سه‌که دیتته ده‌روهه وه‌ک به‌ره‌م و داهێنان سه‌یری ده‌کری، ئه‌وه هێز و میکانیزمی خه‌یال‌کردنه، که کاراکته‌ره‌کانی ناو پۆمانه‌که وه‌ک غه‌زهلنوس و مه‌لای هاجه‌رو تریفه‌و ماچه‌لانی خه‌یال هه‌یانه.

ئه‌گه‌ر له‌وانه خه‌یالیه‌کانی غه‌زهلنوس وردبینه‌وه ئه‌و سروشته‌ی سه‌روهه زۆر به ئاشکرا به‌دی ده‌کری، کاتی به کاراکته‌ری (مه‌هناز مارۆ) ده‌لێت: (مه‌هناز خان بۆ ئه‌وه‌ی مرۆف سه‌ره‌تا فی‌ری خه‌یال بێت، ده‌بیت فی‌ری شته ساده‌کانی تر بێت، بۆ ئه‌وه‌ی بتوانی خه‌یال بکاته‌وه، ده‌بیت بتوانیت ببینیت، بۆن بکات، له‌مسی هه‌بیت. هه‌چ شتی‌ک له بۆن‌کردنی ته‌واوه‌تی گوڵیک زه‌حمه‌تر نیه، هه‌ر کات فی‌ربوون بۆنی گوڵ بکه‌ین، مانای وایه فی‌ربوون خه‌یال بکه‌ین. یه‌که‌مین لێشاوی گه‌وره‌ی هه‌ست، یه‌که‌مین لێشاوی خه‌یالی‌شه) (30).

لێره‌دا ئه‌وه‌مان بۆ ده‌رده‌که‌وت، که بوونی ماده بۆ خه‌یال سه‌ره‌تایه‌کی پێویسته، مرۆف بێ په‌نا بردنه به‌ر که‌ره‌سته خاوه‌کان له دنیای حه‌قیقی ناتوانی له دنیای خه‌یالی‌دا خانو و باغه‌چه دروست بکات. واته ئه‌و که‌ره‌سته به‌رجه‌ستانه‌ی دنیای حه‌قیقی مرۆف ده‌بیات بۆ ناو خه‌یالی خۆی له پێگه‌ی هه‌سته‌کانییه‌وه و ئیشتی له‌سه‌ر ده‌کات شتی پێ داده‌هێنیت دواتر ئه‌و داهێنانه ده‌گوازیتته‌وه بۆ سه‌ر زه‌وی و دنیای حه‌قیقی. دوای ئه‌وه‌ی غه‌زهلنوس ئاماژه به که‌ره‌سته ساده‌کان ده‌کات بۆ خه‌یال، ئینجا دیتته سه‌ر ئه‌و داهێنانه‌ی خه‌یال دروستیان ده‌کات و به مه‌هناز مارۆ ده‌لێت: (مه‌هناز خان، خه‌یال له هێزه هه‌ره گه‌وره‌کانی دنیا، مرۆف ئه‌وساته دروست ده‌بیت، که خه‌یال دروست ده‌بیت، حه‌قیقه‌ت سه‌ره‌تا له خه‌یالدا هه‌یه، (مه‌هناز خان) له تۆ وایه له سه‌ره‌تای سه‌ره‌تاوه باغه‌چه‌ی هه‌بووه؟ بێگومان نا هه‌موو شتی‌کی ئه‌م دنیا به‌ره‌می خه‌یاله، ئه‌م باغه‌چه‌یه‌ی ئیوه سه‌ره‌تا له خه‌یالدا هه‌بووه، ئه‌م گوڵانه‌ی سه‌ره‌تا له‌ناو سروشتدان، به‌ر له‌وه‌ی مرۆف ده‌ستبه‌ری و به‌راستیان به‌یئیت بۆ ئیره، بۆ ناو ئه‌م باغه، به‌خه‌یال ده‌یان‌هێنیت و ده‌یان‌پوینیت. گه‌ر باغی‌کی خه‌یالی له‌سه‌رمان نه‌بی ناتوانین باغی‌کی راسته‌قینه دروست بکه‌ین... مرۆف سه‌ره‌تا به خه‌یال خانو دروست ده‌کات، به‌خه‌یال ئامیره‌کان داده‌هێنیت، (مه‌هناز خان) زانست سه‌ره‌تا خه‌یاله، هه‌تا جه‌نگ سه‌ره‌تا خه‌یاله، خۆشه‌ویستی سه‌ره‌تا خه‌یاله، هه‌چ شتی نیه سه‌ره‌تا خه‌یال نه‌بیت، هه‌تا به‌ر له‌وه‌ی وشه هه‌بیت خه‌یال هه‌یه) (31). ئه‌مه‌ وانه‌یه‌که که‌وه غه‌زهلنوس به یه‌کێک له کاراکته‌ره‌کانی ناو پۆمانه‌که ده‌لێت، که‌وه هێزی خه‌یال‌کردنی نییه، له‌مانه‌وه بۆمان ده‌رده‌که‌وت، که‌وه هێزی خه‌یال پۆلی خۆی له به‌ره‌مه‌یئانه و داهێنانه‌کاندا هه‌یه، هه‌روه‌ها لیکدان و بینا‌کردنی وینه‌کان له زه‌یندا و په‌نگین کردن و دروست‌کردنی هه‌موو پیکهاته‌یه‌کی ئالۆز بۆ میکانیزمی خه‌یال‌کردن ده‌گه‌ریتته‌وه دوای ئه‌وه‌ی که‌وه وینه‌ی ماده‌کان به ساده‌یی و وه‌ک که‌ره‌سته‌ی خاوه‌ له پێگه‌ی هه‌سته‌کانه‌وه ده‌گیریت، ئینجا هێزی خه‌یال ده‌ست ده‌کات به‌راپه‌راندنی ئه‌رکی خۆی. هه‌روه‌ک له‌م هیلکارییه‌ی خواره‌وه‌دا خواره‌ته‌ پوو.



بەم شیۆه یە دوای ئەوەی کەرەستە و مادە لە واقعیدا دەکەوێتە ژێر تیشکی تێرامانی مرقۆ ئینجا لە رینگە ی هەر هەستیگە وە بێت، دەچێتە ناو دنیای خەیاڵی مرقۆگە وە و پاش لیکدانە وە و ئیشکردنی هیزی خەیاڵ لەسەری بەهۆی وەسێلە یەک لە وەسێلەکانی دەربەربین بەرھەمی ئەو لیکدانە وە و ئیشکردنە ی هیزی خەیاڵ دەبینن لە دنیای واقعیدا کە هیزی خەیاڵ لە فۆرمیکێ سادە وە بۆ وینە یەکی ئاویتە و داهینانی گۆرپوہ . ئیتر ھەریە کە بە پێی تێرامانی خۆی لەسەر کەرەستە یەک یان بابەتیک ئەچێتە ئەو جیھانە خەیاڵییە و توانا نەستە یەکانی دەخاتە کار.

بەشی دووہم: خەیاڵی کاراکتەرەکانی ناو پۆمانە کە لە رووی سایکۆلۆژییە وە

یە کەم: مەلای ھاجەر

(مەلای ھاجەر) کە یەکیگە لە کاراکتەرەکانی ناو پۆمانە کە بەھۆی پالئەری سۆزداری و پە یوہ سەتیبوونی بە خۆشە و یستی ئافرەتیکە وە و شکستھێنان لە خۆشە و یستی ھەمان ئافرەت، دووچاری لادان لە واقع ئەبێت و پەنا بۆ میکانیزمی بەرگری دەروونی خەیاڵکردن دەبات و ئەکە و یتە ناو ئەم جیھانی خەیاڵە وە، واتە (مەلای ھاجەر) بەھۆی خۆشە و یستی بۆ (بەھار بانۆ) گەشتە قولایی دنیای خەیاڵ و بوو بە خاوەنی هیزی خەیاڵکردن، پاش ئەوەی (مەلای ھاجەر) عەشقی (بەھار بانۆی) دەکە و یتە دل ھەر وەکو دەلێت: (پۆژیک لە خە و ھەلسام و سە یرمکرد عاشقم، عاشقی خانمیکێ بە حورمەت و ناموسناس، کە ناوی بەھار بانو بوو، من کە شە یدای ئافرەتیکێ شەرمەن و نە جیب و پەرحە یا بوو بووم، ھێچ کەس لە پیاویک بەد بەختەر نیە، کە حەز لە ژنیکێ بە حە یا و حورمەت بکات..)^(۳۲).

وہک لە رووداوەکانی ناو پۆمانە کە دا دیارە کە (مەلای ھاجەر) کە سایە تیپەکی ئایینی و پابەندە بە بنە ما ئایینی و کۆمە لایە تیپە کانە وە، کاتیکیش، کە خۆشە و یستی ژنیکێ دەچێتە دل بە ناوی (بەھار بانۆ) وە ئەوا بەھۆی ناسنامە ی کە سایە تی خۆ یە وە پووبە رووی غەمیکێ زۆر دەبێتە وە، بۆ یە ھەر لە گەل دەسپیکێ ئەم ئەوینە دا (مەلای ھاجەر) لە وە دلنیا ئەبێت، کە ئاستە مە بە (بەھار بانۆ) بگات، ھەموو ئەو دۆخە کۆمە لایتیانە ی کە مە لایان پە روہ ردە کردووە لە گەل ژینگە ی سایکۆلۆجی و بونی ئیمانی خۆ یی و پە رەنسیپی گوناھ و شە رمی (بەھار بانۆ) و بوونی زۆر شتی تریش ئەو یان لە مێشکی (مەلای ھاجەر) ناوہ، کە ناتوانی بە و ژنە بگات لە واقعیدا، بی گومان ئەوش دەبێتە ھۆی ئەو ی، کە مە لا دوچاری میکانیزمی بەرگری دەروونی خەیاڵکردن بێتە وە و ناچاریش پە نا دەباتە بەر دنیای خەیاڵ و لە و ی بە مە عشوقە کە ی دەگات و قەرە بووی ئەو دابەران و بە یە ک نە گە یشتن و حە زوو ئارە زووہ کانێ دەکاتە وە و لە ئاوی ئارامی ئە خواتوہ ھەر وە ک لە پۆمانە کە دا ھاتووہ: (مە لا لە ھێچ جینگایە کدا ئامازە بە پە یوہ ندییە کی راستە و خۆ لە نیوان خۆ ی و بەھار بانو دا نات. کە سیکە بە خەیاڵ ژیاوہ، بە خەیاڵ عاشق بووہ، بە خەیاڵ لە گەل بەھا بانو دا خە و تووہ.)^(۳۳) وە ک دەردە کە و ی ت کە وا (مەلای ھاجەر) زۆر (بەھار بانۆ) ی خۆش و یستووہ، بە لام خۆشە و یستیە کە ی تاک لایانە بووہ و لە واقعیدا نە ی توانیوہ بەھۆی کۆمە لیک ھۆکار و کۆسپ و تە گەرە لە و ئافرەتە نزیک بێتە وە، بە لام لە گەل ئەوہ شدا دەست بەررداری خۆشە و یستیە کە ی نە بووہ و ئەم حە زوو ئارە زوووانە ی چە پاندووہ و دواتر لە رینگە

میکانیزمی خەیاڵکردن درێژە بە م عیشقەداوە و ویستووویەتی لەو دەرچەووە حەزوو ئارەزووەکانی تیر بکات، ئەمەش لە بوارى سایکۆلۆجیدا بە حالەتێکی تاییەت سەیر دەکریت و لێکدانەوێ خۆی هەیه. واتە (سروشتی تاکی پەیوەست بە سۆز بەهۆی پووبەبوونەوێ لەگەڵ ناخۆشییەکان زوو پوو دەکەنە میکانیزمی بەرگری دەروونی خەیاڵکردن، لەکاتی پەرەسەندن و بلابوونەوێ بێ هیواویی و نامرادی خەیاڵکردن و خەون پەرستی سەر هەلەدات)^(۲۴). هەرۆها (عەلی وەردی)ش دەلێت: (پیاو ئەگەر حەزێکی قوڵی بۆ ئافرەت هەبێ، وە نەتوانی بەهۆی بوونی هەر هۆیک لە هۆیکەکان بە ئەقیندەرەکان بگات وەک ناشیرینی ئەوا پەنا دەباتە بەر خەونە کیشۆتییهکان و دنیاىەکی تاییەت بە خۆی دەنەخشینی و خۆی وەک پالەوان نمایش دەکات و لەوێ بە جۆریکی تر لەگەڵ خۆشەویستەکەى دەژێ)^(۲۵).

لێرەدا ئەوێ پۆمان دەرەدەکەوێت باری دەروونی ئەو کەسەیه لە پووی سایکۆلۆژییەو کەوا ناتوانی بە نامەنجەکانی بگات و حەزوو ئارەزووەکانی تیر بکات لە واقیعدا و پیوستییە فیزیۆلۆژی و عاتیفییهکانی دابین بکات، ئەوا پوو لە میکانیزمی خەیاڵکردن دەکات و هیزی خەیاڵی بۆ ئەو مەبەستە دەکەوێتە کار و لە وێو نامەنجەکانی خۆی پێ دەپیکێت، مەبەستی ئێمە لێرەدا ئەوێهە کە مەلای هاجەر دواى ئەوێ لە دنیاى حەقیقەتدا بە مادییەتی (بەهار بانۆ) ناگات، جا بەهۆی هەر بەر بەستیکەوێ بی، ئەوا لە ژێر فشارو پالەپەستۆی هیزی خۆشەویستی هەیکە لە مادییەکەى (بەهار بانۆ) خۆشەویستی دەچێتە دنیاى خەیاڵی، (مەلای هاجەر) لە دنیاى خەیاڵیدا بوونی خۆی بەناوی (مەلای سوختە) بۆ عەشقی (بەهار بانۆ) بەرچەستە دەکات تا بەو جۆرەى، کە دەیهوێت لەگەڵ (بەهار بانۆ)دا بژیت، ئێتر ئەم (مەلای سوختە) لە دنیاى خەیاڵدا و لە دەرەوێ هەموو کۆسپ و پێگرە کۆمەلایەتی و ئایینییهکاندا، ژیان لەگەڵ مەعشوقەکەى بەسەر دەبات. واتە (مەلای هاجەر) و (مەلای سوختە) پیکهینەری یەک کەسایەتین بە دوو دیوی جیاوازدا، (مەلای هاجەر) دیوێ ئاشکرا و راستەقینەکەیه، کە کەسایەتییهکی بەرچەستەیه لە واقیع و کۆمەلگادا و کەوتوووتە ژێر پەرسپیە کۆمەلایەتی و ئایینییهکان، (مەلای سوختە)ش دیوی خەیاڵی ئەم کەسایەتییه، کە دلداری و هاوسەری (بەهار بانۆ)یه لە دنیاى خەیاڵدا بێ ئەوێ هیچ پێگر و کۆسپیک هەبێت لەبەر دەمیدا، هەر بۆیه دەبینین ئەو کەسایەتییه لە پێگەى (مەلای سوختە)و، بەهۆی میکانیزمی خەیاڵکردنەو لەگەڵ خۆشەویستەکەى دەژێ وەک دوو بوونەوێ خەیاڵی و بەرھەمی ئەم پیکهەوێ ژیانەش بوونەوێریکی تری خەیاڵییه بەناوی (غەزەلنوس)، ئێتر ئەم کەسایەتییه دوو دیو، هیزی خەیاڵ دەخاتە کار بۆ گوزارشت کردن لە خۆشی و بوونی ئەو ژیانە. لێرەدا دەبینین هیزی خەیاڵ ئەرکی ئەم گوزارشت کردنە رادەپەڕینی، مەبەستمان لە خەیاڵی لاوەکیه، کە خەیاڵیکی بەرھەم هینە، ئێتر لە پێگەى کۆمەلایک میکانیزمی دەروونی تری وەک: (قەرەبووکردنەو و لادان و سەرخستن و گۆرین) ئەم گوزارشت کردنە لە فۆرمیکی هونەری دەگەرێتەو بۆ ناو واقیع، مەلای هاجەریش لە پێگەى شیعەر نوسینەو گوزارشت لەم حالەتانه دەکات، بەرھەمی هیزی خەیاڵکردنی لە فۆرمی غەزەلدا خۆی دەنوینیت لە واقیعدا، داھینانی خۆی لەم پووەو دەخاتە بەر چاو.

دووهم: غەزەلنوس

کاراکتەری (غەزەلنوس) یەکیکە لەو کەسانەى کەوا هیزی خەیاڵکردنی هەیه و خاوەنی خەیاڵی بەرھەمەیتە، دواى ئەوێ (مەلای هاجەر) نامەیهک بۆ (غەزەلنوس) دەنوسیت، لێرەدا مەبەستمان لە (مەلای هاجەر) دیوێ خەیاڵیکی ئەم کەسایەتییه واتا (مەلای سوختە)، ئێتر لەم نامەیهدا باسی چیرۆکی ژیانى خۆی بۆ دەکات و

شویئی نهیئی شیعره کانی خوی نیشان دهدات و ریئمای دهکات بۆ ئه وهی غه زه له کانی بخویئیتته وه، ئیتر ئه مه بۆ غه زه لنوس ده بیته به خالی وه رچه رخان و نامه کهی مه لا هاجر بۆی بوو به و دهر وازه و سه ره تاییهی، که پییدا بروت بۆ جیهانی خه یال و پروو بکاته میکانیزمی به رگری دهر وونی خه یالکردن. واته غه زه لنوسی بۆ قولایی خه یالکردن په لکش کرد و تیپامان و دنیای سه رنجدانی به یه کجاری گۆپی ئه مه له لایه ک، هه روه ها له لایه کی تریشه وه ئه و زه مه نه پر جهنگ و باره کۆمه لایه تیه دژاره ی که غه زه لنوس پی تیده په پی یارمه تی دهر بوون بۆ ئه وهی له واقع لابدات و نه ستیانه سود له میکانیزمی خه یالکردن وه ریگریته به هیزی خه یالکردن بگات.

هه روه ک له پۆمانه که دا هاتوو: (دوای گه یشتنی نامه کهی مه لای هاجر، به هه من به قوناغیکی تیفکرینی قولدا تی په پی...، غه زه لنوس ویستی بی زیان له و جهنگه بجیته دهری، نامه کهی مه لای هاجر بوو دهر یازیکی سه یر بوو تا له وپوه پروو بکاته خه یال...^(۳۶). کاراکته ره ی (به هه من) که دواتر ناوی ده گۆپیته بۆ غه زه لنوس دوای ئه وهی که وا (مه لای هاجر) نامه یه کی بۆ دهنیتریت، پاش خویندنه وهی نامه که و دۆزینه وهی غه زه له کانی (مه لای هاجر)، (غه زه لنوس) پامانه کان و وردبونه وهی قولترو پر په نگتر بوون، ئه م تیپامانه به هه مه نیکی ساده و په نگ کال ده کاته خاوه نی هیزی خه یالکردن و ده بیاته ناو دنیای خه یال له ولاره به غه زه لنوسیکی ئالوزو پر په نگتر ده گه ریئیتته وه، ناسنامه ی شاعیریکی به توانای پی ده به خشیت، به و واتایه ی موتالاکردنی زۆری به هه من له سه ر غه زه لاکانی (مه لای هاجر) و له به ر کردنی شیعره کانی (مه لای هاجر) به هه منی توشی تیپامان و خه یالات کردو به هه مه نیکی غه زه لنوسی به ره م هینا. ئه مه ش دۆخیکی ئاساییه، چونکه مرۆقه به دهر وونیکی خالی و خه یالیکی خالی و ده ماغیکی خالی له دایک ده بی، له پرووی نافیزیکییه وه مرۆقه کاتی له دایک ده بیته ئاماده باشی و په مه کی پیویستی هه یه بۆ خویندن و خه یالکردن، به لام ئه مه ده بیته له گه ل گه وره بوون له ریگی ئه زموون و ئاویتته بوون له گه ل ژینگه پر بکرین و بارگاوی بکرین، له ئه نجامی پاله په ستوی دهر ووبه رو ژینگه ی ژیان و پیگه ی کۆمه لایه تی و خویندن و مومماره سه کردن و نیگا و تیپامانه وه توانا خه یالییه کان فراوان ده بن و شتیکی دروست ده بی به ناوی هیزی خه یالکردن. به مه ش داهینان دیته کایه وه، هه روه ک (عه لی وهردی) ده لیت: (کاتیک که نوسه ر زانیاری خه زن کرد له ئه قلی ناوه وه پیدا و وازی لی هینا هه تا بیکیته و تیکه ل بن به یه کتری دوای ئه وه هه ست به پالنه ر ده کات بۆ نوسین، حه ز ده کات له نوسین به رده وام بیته تا ده مریت...^(۳۷). واتا وهرگرته زانیاری و خویندنه وه و حه زی نوسین پۆلی له به هیزکردنی پالنه ری دهر پرین هه یه، جا به هه ر جوړیک بیته. هه روه ها سه بارت به وهی که شاعیر چۆن چۆنی هۆنراوه ده نوسیته، ده لیت: (شاعیر ده بیته شیعریکی زۆر له به ر بکات، پیش ئه وهی بیته شاعیر، شتیکی نه شیاوه، گه ر که سیک هۆنراوی له به ر نه کردی، یا خود حه زی له هۆنراوه نه کردی له خۆیه وه ببی به شاعیر، ئه و شیعرا نه ی که وا له به ری کردوون ده چنه قولای عه قلی باتینی له وی هه ل ده گیرین، پاش ماوه یه که ئه م شیعرا نه تیکه ل به یه کتری ده بن و کار له یه کتری ده که ن شیعری نویمان لی دروست ده بیته^(۳۸). ئه مه سه ره پای کۆمه لیک پالنه رو و میکانیزمی تر، که شاعیر بۆ نوسینی شیعیر ده گریته به ر، ئه م بۆچوونه ی (عه لی وهردی) له سه ر غه زه لنوس جی به جی ده بیته. ده بینین که وا (غه زه لنوس) به هوی خویندنه وه له به ر کردنی غه زه له کانی (مه لای هاجر) بوو به خاوه نی هیزی خه یالکردن، دوای ئه وهی غه زه لنوس شیعره کانی (مه لای هاجر) له به ر ده کات و کات و میشکی خوی به خه یال و بیروکه ی غه زه له کان بارگاوی ده کات و توانا نه ستییه کانی ده که ونه کارو ده بیته خاوه نی دنیا یه کی پر له هیزی داهینان، توانای نوسینی غه زه ل و شیعردانانی بۆ دروست ده بیته.

سپیه م: تریفه یابه حریه

(تریفه یابه حری) په کیکي تره له کاراکته ره کانی ناو پښتانه که و به هه مان شیوهی (غه زه لنوس) بوونه وه ریکی خه یالییه و به ره می په یوه ندییه خه یالییه کانی دایکیه تی، ئیتر ئه م کاراکته ره دوی هره س هیئانی پیگه کی کومه لایه تی، هه سترکندی به نه بوونی په ناو ئینتیمایه کی عاتیفی بوی له واقعدا و به مه به سستی قه ره بووکرده وهی ئه و باره ده روونیانه ی، که پیدا تی په پیوه پرو ده کاته جیهانی خه یال تا له ویوه بیته خاوه نی ناسنامه یه کی تر و که سایه تیه کی به وجود ئه کتیف، هه روه که له پښتانه که وینه ی بۆ کیشراوه (تریفه یابه حری) کچیکي ناشیرینه و له پروی جه سستییه وه جوانییه کی هه ست پی کراوی نییه، به و واتایه ی خوی هه ست به مه ئه کا، که خاوه نی جوانیه کی وه ها نیه سه رنجی ده وروبه ری به لای خویدا کیش بکات، ئه مه ش له پروی سایکولوجیه وه لیکنده وه کی تری بۆ کراوه، که هه میشه ئه و که سانه ی هه ست به که می و ناشیرینی ده که ن هه ر زو په نا ده به نه به ر دنیای خه یال ده یانه ویت له ویوه قه ره بووی هه موو چه زو ئاره زووه کانیان بکه نه وه. واته (تان کاتی هه سستی کرد به ناته واوی و ناشیرینی خوی بۆ زرگار بوون له م دؤخه ی خوی هه ر زو په نا بۆ خه یال و خه ونه کشوتییه کان ده بات و ناشیرینی و ناته واوی خوی پی ته واو ده کات و قه ره بووی خوی به جوړیکي تر ده کاته وه) (۳۹). لیتره دا به رامبه ر به کاراکته ره ی تریفه کاراکته ریکی تر ئامازه ی پی کراوه که هاودزه له سیفه تدا له گه ل (تریفه) دا، ئه ویش که سایه تیه کی وه کو (مه هنان) ه، که خاوه نی جوانی و ده وله مه ندییه کی بی وینه یه و په نا ناباته به ر ئه و میکانیزمی خه یالکرده چونکه شتیک نیه چه زی لی بووی بۆ به ده ست هیئانی شکستی هیئابی و ئینجا پرو بکاته دنیای خه یال تا له ویوه قه ره بووی شکست هیئانه که ی بکاته وه، هه ر بویه هه موو ئه وانیه ی، که له م قالبه دان، ئه گه ر برونه ناو دنیای خه یالیش نازانن بۆچی چوونه ته ناو ئه م دنیایه و ده یانه ویت چی ده سته مؤ بکه ن؟ بویه (مه هنان) خاوه نی خه یال نیه و ته نانه ت دوی وانه کانیخ خه یالی به م جوړه گه شه ناکات و بگره هه ر له سنوریکی دیاریکراودا ده میئیتته وه، به لام (تریفه) و هه موو ئه وانیه ی هاوشیوه ی ژیان له گه ل (تریفه یابه حری) زور شکست هه یه، که ده یه ویت قه ره بووی بکاته وه و زور شتیش هه یه ده سستی نه که وتووه و ئیستا ده یه وی له ناو دنیای خه یالدا ده سته مؤی بکات، ئه گه ر فشاری زوری ده وروبه ر و کومه لگا بیته مه ترسی بۆ سه ر تان، ئه و ا په مه کی ژیان ئه و تاکه ئه خاته ناو خه یالکردن تا له ویوه پرزگاری بکات و دریزه به ژیان بدات، (کاتیک پاله په ستو و گروگرته کانی ژیان له سه ر خودی مروؤ زور ده بن و هه ر په شه له بوونی ده که ن، له م کاته دا مروؤ ناچار ده بیته په نا بۆ خه یال و فه نتازیا و زینده خه ون ببات که جیهانیکه پریه تی له پاله وانباری و تیرکردنی چه زو ئاره زووه کان) (۴۰).

ئیتر هه ریبه که به پیی چه ز و ئاره زووه کانی خوی و بۆ پرکردنه وه ی پیویستییه کانی په نا بۆ خه یالکردن ده بات و قه ره بووی که م و کوپیی و پیویستی خوی ده کاته وه، بۆ ئه مه ش که ره سته یه که ئه بات بۆ دنیا خه یالییه که ی خوی له وی گوربانکاریه کی قول و وردی به سه ر دادینیت، که هه ندی جار که ره سته که به پر په نگرته و به هادارتر ده گه ریته وه ناو واقع، خه یال داهینانیکي تری لی موتریه ده کات. هه ندی جاریش به ئیفلیجی ده گه ریته وه.

دوی ئه وه ی مروؤ توانا نه سستییه کانی تیکه ل به خه یالکردنی خوی کرد، ئیتر مروؤ ده بیته خاوه نی خه یالی به ره مه یین، هه ر که ره سته و دیارده یه که له م جیهانه دا چ گول بیته، چ داروبه رد بیته، چ هه تاو و مانگ بی بچیته خه یالی ئه و مروؤ به مه فهومیکي جوان و کامل ده گه ریته وه، له و پرووه وه شه وه وک ده بینین (تریفه یابه حری) مافوریکی ساده و ئاسایی وک ده روازه یه که به کارده هیئیت و ده بیات بۆ جیهانی خه یالی خوی و له ویوه هه موو توانایه کی نه سستی و هیزی خه یالی خوی ده خاته کارو وینه یه کی سحراوی له م مافوره ده نه خشینیت و وک تابلویه کی

ھونەری دەھگەرئینتەوہ بۆ ناو واقع و دەھکات بە جیئە سەر سوپرمانی دەوروبەرەکە و بەمەش بوونی خۆی بەم شۆوہیە دەسەلمینتەوہ و لە ڕیگە جوانکاری و نەخشەسازی و وینەکێشانی سەر مافورەکان قەرەبووی نا تەواوی و ناشیرینی خۆی دەکاتەوہ.

چوارەم: ماجەلانی خەیاڵ

(ماجەلانی خەیاڵ) کەسایەتیەکی تری ناو پۆمانەکە، حەزۆ ئارەزوویەکی قوڵی بۆ خۆشییەکانی دنیا ھەیە، بەلام ھەژاری دەبیتە ڕیگر لەبەردەم تێرکردنی حەزۆ ئارەزووکان و دەست خستنی پێوستییەکانی، بۆیە بەناچاری پەنا دەباتە بەر میکانیزمی خەیاڵکردن لەویدا تەواوی ئاواتەکانی دەھینتە جی، ھەرۆک خۆی دەلیت: (بەدریژایی ژیانم حەزم لە جلی جوان کردووە، حەزم لەوہیە قژم ڕیک بیئت، قامەتم قنج بیئت، ڕیک پۆشیم و بە یقارەوہ کتیبیک بخەمە بن دەستم یان جانتایەکی دبلۆماسی ھەلگرم و بەشاردا لەم سەرەوہ بۆ ئەمسەر پیاسە بکەم. لە منداڵییەوہ حەزیک کوشندە سەفر کردنم تێدایە، بەلام بێپارەیی و بیکەسی بەم شارە ناشیرینەوہ گریبان داوم... لەم سالانە دوایدا ھاوڕیکانم ھەموویان پۆیشتن بۆ دەرەوہی ولات و من بە تەنیا مامەوہ. من بیرم لەو کردوہ بە جۆریکی دی سەفەر بکەم، نەخشەیکە خەیاڵم دروست کرد، نەخشەیکە سەر زەمینیکە خورافی، نەخشەیکە تەنیا لە سەری مندا ھەیە...^(٤١). ئیتر ئەم کاراکتەرە بەھۆی کۆمەڵی مەراقوہ، پەنا دەباتە بەر خەیاڵکردنەوہ بە مەبەستی تێرکردنی حەزۆ ئارەزووکانی، بۆ ئەو مەبەستەش بەسەر ھەموو کیشوہرو دەریاو دنیا دا گەشت دەکات و ھەموو مەراق و حەزی کوژراویشی قەرەبوو ئەکاتەوہ، ھەر بۆیە (مروۆف بە پەنا بردنە بەر ھیزی خەیاڵ دنیا یەکی دروستکرای پر لە خۆشی و سەرکەوتن بۆ خۆی بنیات دەنیت، کە لە دەرەوہی ھیز و توانای خۆیەتی لە واقعدا، مروۆف لە ژیان خەیاڵی خۆیدا دەستەلات و توانایەکی بە دەست دینیی کە لە ژیان راستی خۆی ناتوانی پێی بگات)^(٤٢). (ماجەلانی خەیاڵ) حەزی زۆری بۆ ھیزو دەستەلات و توانای گەپان و سەفەرکردن دەخاتە دۆخی چەپاندنەوہ، بەھۆی ھەژاری و نەبوونی توانا و دەستەلاتەوہ، بەلام دواتر ھەڵدەدات لە ڕیگە میکانیزمی بەرگری دەروونی خەیاڵکردنەوہ مومارەسە ئێم حەزە بکات، بەمەش جیھانە لە بن نەھاتووەکە خەیاڵی خۆشی ئەدۆزیتەوہ و ئەبیتە یەکیک لەو کاراکتەرەکانی کەوا خەیاڵی بەرھەم ھینی ھەیە. ئیتر ھەریەکە لە کاراکتەرەکان بە ڕیگای تاییبەتی خۆیان و شیوازی جیا جیاوہ ھۆکاریک وەک دەروازەیک بەکار دینن بۆ چوونە ژوورەوہ لە دنیا خەیاڵکردنی بەرھەم ھین. واتە ھەر یەکەیان بە پێی پێوستی دەروونی خۆیان و باری کۆمەڵایەتیان ئەو ھیزە بەکار دەخەن، دواتر ھەموویان لە خالیکیا بەیەک دەگەن و ئامانجەکانیان بەرەو یەک مەلەبەند ئاراستە ئەکەن، بەمەش توانای داھینا گەورە تر دەکەن، پڕۆژە فیکی و وینە خەیاڵی جوان و نامۆ ئەنەخشین.

وہک دەبینن، پۆماننوس بە شیوازی جیا جیا وینە خەیاڵە جۆر بە جۆرەکانی مروۆف دەکیشیت لە پۆمانەکەیدا، خەیاڵە قولەکانی مروۆف، خەیاڵە سادەکانی مروۆف، خەیاڵە دەبەنگەکانی مروۆف، خەیاڵ بەرھەمدار و بی بەرھەمەکانی مروۆف، ھەر جۆریک لە جۆرەکانی خەیاڵ بە پێی کەسەکان دابەش دەکات، وە بە شۆوہیەکی ھونەری شەقام و کوچەکان و شوین و ئاراستە و مەبەستی خەیاڵی ھەریەکەیان و چۆنیەتی ئیش کردنی خەیاڵی ھەریەکەیان نیشان دەدات. وە خەیاڵی ھەریەکەیان لە پۆخ لەبەرەکان دەخاتە کارو داھینانیان لێ بەرھەم دینیت.

لەھەمان کاتیشدا وینە ناشیرین و نەزانین دەکیشیت، کە لە ئەنجامی نەبوونی ھیزی خەیاڵەوہ سەرچاوەی گرتووە، بەو واتایە ئێم وینە دەبینن کە نەبوونی خەیاڵ نەخشە کیشاوە، ئەو مروۆفانە وەک توشبوو بە پەتایەک

دەخاتە پروو، کە لە ئەنجامی نەبوونی هێزی خەيالکێردن توانای هەستکردنیان بەرامبەر بەهیچ شتێک نیە، نە بە خۆشەویستی، نە بە دارو بەرد، نە بە گۆل، بۆیە کەرەستەکان لای ئەوان بە ئاراستەى ستاتیکیانە وینەى نوێى لى دروست ناکریت و لەبەرگی سادەى خۆیان ناهینە دەرەوه.

ئە نجام

۱- نامۆبوونی پۆماننوس لە نەنگیەکانی پێوهرى واقع و ژینگەى نەشیاوی سیاسی و کۆمەلایەتی و ئایینی بوو بە هۆکاریکی بەهێز بۆ ئەوهى نووسەر میکانیزمى بەرگری دەررونی خەيالکێردن بەکار بێنیت، لەو پرێگەیهشەوه ویستوویتی بوار بۆ توانای داھینان و بێرۆکەکانی خۆی برەخسینیت.

۲- پەنا بردنی پۆماننوس بۆ میکانیزمى خەيالکێردن هۆکاری سايكۆلۆژى و نائاگایانەى نووسەرى لە پشتهوهیه، کە ئەم میکانیزمە راستەوخۆ پۆلى لە گېرانهوهى هاوسەنگى بارى دەررونی نووسەر هەیه. ئازادى بۆ گۆشەى (Id) ی کەسایەتی نووسەر پەخساندوو بە دەرباز بوون لە بازگەى گۆشەى (Super Ego) وه.

۳- بەختیارەلى لە پۆمانی (غەزەلنوس و باغەکانی خەيال) دا ویستوویتی لە پرێگەى خەيالکێردنی کاراکتەرەکانەوه لە واقع لابادات و پروو بکاتە میکانیزمى بەرگری دەررونی خەيالکێردن، تا بەهۆیانەوه چەند ئامانجیک بپیکى، لەوانەش وهک تیرکردنی حەزووئارەزوه چەپینراوهکان و گوزارشتکردن لە پێویستیەکانی خۆی و پەخنەگرتن لە هەندى لایەن و بارودۆخى واقعیى سیاسی و کۆمەلایەتی و ئابووری تاکی کورد.

۴- دنیای واقع و دنیای خەيال دوو تەوهرەى سەرەکی بەردەوامى ناو پۆمانەکان، کە نووسەر هەستاوه بە پەراویز خستنی واقع لەبەر کۆسپ و تەگەرەکانی ژيان و کاری ناپاستی مرۆفەکان، لە بەرامبەرىشدا دنیای خەيالی پەرەپیداوه، ئەو مرۆفانەى کە خاوهنی هێزی خەيالن بە داھینەرو و بەرەمھینى لە قەلەمداون، کە ئامانج و ئارەزوهکانیان بەشیوهریهکی تر لە دنیای خەيالدا جى بەجى دەکەن، وه بە شیوهریهکی ئەدەبى و هونەرى گوزارشتى لى دەکەن.

پەراویزەکان

۱. ئالفەرد ئادلەر، ناسینی سروشتی مرۆف، وهرگیترانی سیدۆ داود عەلى - فرمیسک رزگار محمد، چ/ یەكەم، خانەى چاپ و پەخشى پینما، سلیمانى، ۲۰۰۸، ل ۶۹.
۲. أفلاطون، جمهورية افلاطون، ت: د. فؤاد زكريا، دار الكتاب العربي للطباعة والنشر، القاهرة، ۱۹۶۸، ص ۳۶۶.
۳. ارسطوطاليس، فن الشعر، ترجمة شرحه عبدالرحمن بدوي، مكتبة النهضة المصرية، القاهرة، ۱۹۵۳، ص ۴۷.
۴. فەرهاد پیربال، پێبازە ئەدەببیهکان، چاپی یەكەم، دەزگای چاپ و بڵاوكراوهى ئاراس، هەولێر، ۲۰۰۴، ل ۳۱.
۵. موريس بورا، الخيال الرمانسى ، وهرگیترانی له عرببیهوه، پێزان محمد غفور پێبازى پۆمانسيزم له شيعرى كوردیدا له (۱۹۱۸-۱۹۴۵) نامەى ماستەر، زانكۆى سەلاحەدين، كۆلێژى پەرەردە، ۲۰۰۵، ل ۲۰- ۲۱.
۶. د. شكري عزيز الماچي، تيوري ئەدەب، وهرگیترانی پ.ی.د. سردار ئەحمەد گەردى، چاپی یەكەم، چاپخانەى ماردین، هەولێر، ۲۰۱۰، ل ۵۹.

۷. ریزان صالح مهولوود، ئەندیشهی شیعریی له نیوان ریبازی کلاسیک و پۆمانتیکی کوردی له کرمانجی خواروودا، چاپی یهکه م، چاپخانهی شههاب، ههولێر، ۲۰۰۹، ل ۱۵.
۸. کهمال میراودهلی، فلسهفه‌ی جوانی و هونه‌ر (ئیستاتیکا)، چاپخانهی زانکۆی سلیمانی، ۱۹۷۹، ل ۲۶۵.
۹. پ.ی.د. هیمداد حوسین، ده‌روازه‌یه‌ک بۆ ره‌خنه‌ی ئەده‌بیی کوردی، چاپی یهکه م، ده‌زگای توێژینه‌وه‌و بڵاوکراوه موکریان، ههولێر، ۲۰۰۷، ل ۶۰.
۱۰. ئالفرد ئادلەر، ناسینی سروشتی مرۆف، ل ۷۸.
۱۱. د. عه‌لی وه‌ردی، خه‌ونه‌کان له‌ نیوان بیروباوه‌پو زانستدا، چاپی یهکه م، چاپمه‌نی گه‌نج، سلیمانی، ۲۰۰۵، ل ۱۰۳.
۱۲. ئالفرد ئادلەر، ناسینی سروشتی مرۆف، ل ۸۰.
۱۳. د. محهمه‌د عه‌لی ئەحمه‌د وه‌ند، ناسینی بیری مرۆف میکانیزمی به‌رگری ده‌روونی، وه‌رگیرانی، حه‌مه‌ ره‌شید حه‌سه‌ن، چاپی یهکه م، چاپمه‌نی سایه، سلیمانی، ۲۰۰۹، ل ۱۳۲.
۱۴. هه‌مان سه‌رچاوه‌ ل ۱۳۴.
۱۵. سابیر بۆکانی، له‌ نیوان هه‌ست و نه‌ستدا، چاپخانه‌ی په‌نج، ۲۰۰۶، ل ۵۸.
۱۶. ئالفرد ئادلەر، ناسینی سروشتی مرۆف، ل ۸۰.
۱۷. د. محهمه‌د عه‌لی ئەحمه‌د وه‌ند، ناسینی بیری مرۆف میکانیزمی به‌رگری ده‌روونی، ل ۱۳۴.
۱۸. محهمه‌د چیا، فه‌ره‌نگی فلسه‌فی، سلیمانی، ۲۰۰۴، ل ۱۸۴.
۱۹. پ.ی.د. هیمداد حوسین، ریبازه‌ ئەده‌بییه‌کان، چاپی دووهم، چاپخانه‌ی پۆژه‌لات، هه‌ولێر، ۲۰۰۷، ل ۱۰۷.
۲۰. چه‌مکی که‌سایه‌تی له‌ پوانگه‌ی فرۆیده‌وه‌ خۆی له‌ سیگه‌شه‌یکی دژیه‌کدا ده‌بینینه‌وه، به‌م پێیه‌ که‌سایه‌تی له‌ سێ به‌ش پێک دێت، که‌ ئەم دابه‌شکردنه‌ ده‌رگایه‌کی تری له‌ پووی لیکۆلینه‌وه‌ی که‌سیتی مرۆف و‌ا‌ا کرد، دروستکردنی رینگایه‌کی نوێبوو بۆ تیگه‌یشتن له‌ په‌فتاره‌ جو‌ر به‌جو‌ره‌کانی تاک، ده‌توانین له‌ هه‌لسوکه‌وت و په‌فتاره‌کانی مرۆف بگه‌ین له‌ به‌ پشت به‌ستن به‌ و مملانییانه‌ی که‌ له‌ نیوان ئەم سێ ئاسته‌ی هه‌ستدا دروست هه‌یه، که‌ ئەوانیش ئەمانه‌ن: (Super Ego، Id، Ego) ئەم سێ وشه‌ به‌رامبه‌ر به‌ (الانا، الهو، الانا العلیا)ی عه‌ره‌بی ده‌وه‌ستن، که‌ له‌ کوردیدا جگه‌ له‌م سێ وشه‌یه‌ وشه‌ی تریش هه‌ن که‌ بۆ هه‌مان مه‌به‌ست به‌کارین، له‌ فه‌ره‌نگ و سه‌رچاوه‌ کوردیه‌کان و پۆژنامه‌ و گو‌فاره‌کان، هه‌روه‌ها له‌ لیکۆلینه‌وه‌ی توێژه‌ره‌کانیشدا جگه‌ له‌م وشانه‌ ئەمانه‌ش به‌کاره‌اتوون وه‌ک: (خود و ناخود و که‌له‌ خود)، (خۆمه‌کی و خۆیه‌کی و خۆمه‌کی ب‌ا‌ا)، (خودونزمه‌ من و به‌رزه‌ من).
۲۱. منی ب‌ا‌ا (Super Ego) ئەمه‌ به‌شی سیمی که‌سایه‌تییه‌ به‌لای فرۆیده‌وه‌ که‌ مه‌ل‌به‌ندی هه‌موو لایه‌نه‌ به‌رزه‌کانی ئاکارو به‌ها کۆمه‌لایه‌تی و ئایینه‌کانه‌، به‌ پێچه‌وانه‌ی گۆشه‌ی ئەو "Id" فشار ده‌خاته‌ سه‌ر گۆشه‌ی من "Ego"، له‌ ژێر په‌رنسیپی سزاو پاداشت کار ده‌کات، دوا‌ی ئەوه‌ی که‌ حه‌زوو ئاره‌زوویه‌ک له‌ "ئه‌وه‌" هه‌ به‌رزه‌ ده‌بیته‌وه‌ ئەوا له‌ بازگه‌ی منی ب‌ا‌ا (Super Ego) پاده‌گریته‌ و دوا‌ی پێوانه‌ کردنی ئەم حه‌زوو ئاره‌زووه‌ به‌ پێوه‌ری په‌سه‌ند و ناپه‌سه‌ند ئینجا ب‌یریاری ده‌رچوون یان گه‌رانه‌وه‌ی به‌سه‌ردا ده‌دریته‌.
۲۲. من (Ego) ئەم به‌شه‌ نوێنه‌رایه‌تی پوه‌ دیاره‌که‌ی مرۆف ده‌کات، واتا که‌سه‌ بینه‌راوه‌که‌ی ناو ژینگه‌و کۆمه‌لگایه‌، که‌ خودی ئەو که‌سه‌ ده‌گریته‌وه‌ که‌ له‌ ناو کۆمه‌لگادا خۆی نمایش ده‌کات و تاکه‌کانی ده‌وورویه‌ر هه‌ستی پێ ده‌که‌ن، گۆشه‌ی "من" پۆلی ریکخه‌ری ئەو فشارو داواکاریانه‌ ده‌بینی که‌ له‌ هه‌ردوو گۆشه‌ی تری

- "ئو" و "منی بالاً" ناراسته ی ده کرین، به پیی گونجانیان له گه ل واقیعی کومه لگا ریگای ده رچوونیان پی هدات، هه روه ها من "Ego" ئو به شه یه که سه ربه هه ر دوو جیهانی "ناگایی" و "ناگایی" یه.
۲۳. ئو (Id) ئو به شه یه له که سایه تی که له ده روونشیکاریدا گرینگیه کی زوری پی ده دریت، به شیوه یه کی ورد و به رفراوان مامه له ی له گه لدا ده کریت، گوشه ی ئو "Id" ئو هوله یه که هه موو حه زوو ناره زوه کانی تیدا کو بوته وه، چاوه ری هه لی ده رچوون و تیر کردنیان ده که ن واتا گوشه ی ئو "Id" هه موو پیویستییه کان و حه زه نازه لیه کان و هه روه ها ئو ناره زووانه ی که تا که نه یونیوه له ژیاندا تیریان بکات، ئو له کوگایه کدا هه لگیرون به ناوی (ئو "Id")، هه میشه هه ولی ده رچوونی خو یان ده دن جا راسته وخو بیت یان له ریگای تری وه (خه یالکردن و خه ون و نه خو شی و هه له ی زمان و داهینانی هونه ری و به ره می ئه ده بی) که حه زه کانی ناو ئو "Id" له م ده رچه یه وه هه ولی تیر بوونیان ئه دن.
۲۴. د. که ریم شه ریف قه ره چه تانی، سه روشتی مرو قایه تی له پوانگه ی جان جاک روسو و سیگموند فرویده وه، چاپی یه که م، چاپخانه ی وه زاره تی په روه رده، هه ولیر، ۲۰۰۳، ل ۱۱۴.
۲۵. نوریزن سویت ماردن، سه رکه وتنی بیر، ورگیترانی ری باز مسته فا، چاپی یه که م، چاپخانه ی راند، سلیمانی، ۲۰۰۸، ل ۱۴۵.
۲۶. نازاد ئه حمه د محمورد، شه ش لیکولینه وه ی شیعی، چ / یه که م، ده زگای چاپ و بلاو کراوه نارس، هه ولیر، ۲۰۰۸، ل ۱۲۱.
۲۷. نوریزن سویت ماردن، سه رکه وتنی بیر، ل ۱۴۵.
۲۸. به ختیار علی، پمانی غه زه لنوس و باغه کانی خه یال، چاپی یه که م، چاپخانه ی رهنج، سلیمانی، ۲۰۰۷، ل ۵۹۰.
۲۹. هه مان سه رچاوه ی پیشوو، ل ۵۹۰.
۳۰. هه مان سه رچاوه ی، ل ۲۱۶-۲۰۱۷.
۳۱. هه مان سه رچاوه ی، ل ۲۱۶.
۳۲. هه مان سه رچاوه ی، ل ۶۹.
۳۳. هه مان سه رچاوه ی، ل ۷۰.
۳۴. د. محه مه د علی ئه حمه د وه ند، ناسینی بیرى مرو ق میکانیزمی به رگری ده روونی، ل ۱۳۲.
۳۵. د. علی وه ردی، خه ونه کان له نیوان بیروباوه رو زانستدا، ل ۱۷۱.
۳۶. به ختیار علی، پمانی غه زه لنوس و باغه کانی خه یال، ل ۱۰۷-۱۰۸.
۳۷. د. علی وه ردی، کاره نانا ساییه کانه نه ست، وه رگیترانی به رزان ئه حمه د، چاپی یه که م، چاپخانه ی چوار چرا، سلیمانی، ۲۰۰۴، ل ۱۱۵.
۳۸. د. علی وه ردی، خه ونه کان له نیوان بیروباوه رو زانستدا، ل ۱۷۱.
۳۹. هه مان سه رچاوه، ل ۱۷۰.
۴۰. د. کریم شریف قه ره چه تانی، سایکولوژیای گشتی، چاپی یه که م، چاپخانه ی زانکو ی سه لاهه دین، هه ولیر، ۲۰۰۶، ل ۳۱۹.
۴۱. به ختیار علی، پمانی غه زه لنوس و باغه کانی خه یال، ل ۱۸.
۴۲. د. محه مه د علی ئه حمه د وه ند، ناسینی بیرى مرو ق میکانیزمی به رگری ده روونی، ل ۵۹.

سەرچاوه‌کان

۱. ارستو طاليس، فن الشعر، ترجمة شرحه عبدالرحمن بدوي، مكتبة النهضة المصرية، القاهرة، ۱۹۵۳.
۲. نازاد ئەحمەد محمورد، شەش لیکۆلینەوێ شیعری، چ/ یەكەم، دەزگای چاپ و بلاو کراره‌ی ئاراس، هه‌ولێر، ۲۰۰۸.
۳. ئالفرد ئادلەر، ناسینی سروشتی مرۆف، وەرگێڕانی سیدۆ داود عەلی - فرمیسک رزگار محمد، چ/ یەكەم، خانە‌ی چاپ و پەخشی پینما، سلیمانی، ۲۰۰۸.
۴. أفلاطون، جمهورية افلاطون، ت: د. فؤاد زكريا، دار الكتاب العربي للطباعة والنشر، القاهرة، ۱۹۶۸.
۵. ئورایزن سویت ماردن، سەرکەوتنی بیر، وەرگێڕانی پیناز مستەفا، چاپی یەكەم، چاپخانە‌ی راند، سلیمانی، ۲۰۰۸.
۶. بەختیار عەلی، پمانی غەزەلنوس و باغەکانی خەیاڵ، چاپی یەكەم، چاپخانە‌ی رهنج، سلیمانی، ۲۰۰۷.
۷. پ.ی.د. هیمداد حوسین، دەروازە‌یەك بۆ پەخنە‌ی ئەدەبیبی کوردی، چاپی یەكەم، دەزگای تویژینەوێو بلاو کراره‌ی موکریانی، هه‌ولێر، ۲۰۰۷.
۸. پ.ی.د. هیمداد حوسین، پینازە ئەدەبیبیەکان، چاپی دووهم، چاپخانە‌ی رۆژەه‌لات، هه‌ولێر، ۲۰۰۷.
۹. د. شکرێ عزیز الماچی، تیۆری ئەدەب، وەرگێڕانی پ.ی.د. سردار ئەحمەد گەردی، چاپی یەكەم، چاپخانە‌ی ماردین، هه‌ولێر، ۲۰۱۰.
۱۰. د. عەلی وەرەدی، خەونەکان لە نیوان بیروباوەرو زانستدا، چاپی یەكەم، چاپەمەنی گنج، سلیمانی، ۲۰۰۵.
۱۱. د. عەلی وەرەدی، کارە نائاساییەکانە نەست، وەرگێڕانی بەرزان ئەحمەد، چاپی یەكەم، چاپخانە‌ی چوار چرا، سلیمانی، ۲۰۰۴.
۱۲. د. فەرهاد پیربال، پینازە ئەدەبیبیەکان، چاپی یەكەم، دەزگای چاپ و بلاو کراره‌ی ئاراس، هه‌ولێر، ۲۰۰۴.
۱۳. د. کەریم شەریف قەرەچەتانی، سروشتی مرۆفایەتی لە پوانگە‌ی جان جاک رۆسۆ و سیگمۆند فرویدەو، چاپی یەكەم، چاپخانە‌ی وەزارەتی پەرورەدە، هه‌ولێر، ۲۰۰۳، ل ۱۱۴.
۱۴. د. کریم شریف قەرەچەتانی، سایکۆلۆژیای گشتی، چاپی یەكەم، چاپخانە‌ی زانکۆی سەلاحەددین، هه‌ولێر، ۲۰۰۶.
۱۵. د. محەمەد عەلی ئەحمەد وەند، ناسینی بیری مرۆف میکانیزمی بەرگری دەروونی، وەرگێڕانی، حەمە رەشید حەسەن، چاپی یەكەم، چاپەمەنی سایە، سلیمانی، ۲۰۰۹.
۱۶. ریزان سالح مەولوود، ئەندێشە‌ی شیعریی لە نیوان رینازی کلاسیک و پۆمانتیکی کوردی لە کرمانجی خواروودا، چاپی یەكەم، چاپخانە‌ی شەهاب، هه‌ولێر، ۲۰۰۹.
۱۷. سابیر بۆکانی، لە نیوان هەست و نەستدا، چاپی یەكەم، چاپخانە‌ی رهنج، ۲۰۰۶.
۱۸. کەمال میراودەلی، فەلسەفە‌ی جوانی و هونەر (نیستاتیکا)، چاپخانە‌ی زانکۆی سلیمانی، ۱۹۷۹.
۱۹. محەمەد چیا، فەرەه‌نگی فەلسەفی، سلیمانی، ۲۰۰۴.
۲۰. موريس بورا، الخيال الرمانسى ، ، وەرگێڕانی لە عربییەو، ریزان محمد غفور رینازی پۆمانسیزم لە شیعری کوردیدا لە (۱۹۱۸-۱۹۴۵) نامە‌ی ماستەر، زانکۆی سەلاحەددین، کۆلیژی پەرورەدە، ۲۰۰۵.

المخلص

اللية الخيال في رواية "غهزه لنوس و باغه كانى خيال"

هذا البحث طريقة لبيان تأثير الية الانحراف في الواقع والانصراف الى الية الدفاع النفسي للتخيل في رواية "غهزه لنوس و باغه كانى خيال" لكاتب "بختيار على". ومن ثم أثار الى قوة الخيال كاحدى الابعاد اللافيزيكية لدى الانسان، الذى له دور مهم في مجالات السيكولوجية والادبية والفنية. ومن هنا لاينظر الى التخيل كسمة طبيعية للانسان، بل الغرض منه ذلك الخيال المنتج الذي هو الية من الجهة السيكولوجية يقوم بأرجاع حالة التوازن النفسي للأنسان، وذلك عن طريق التعويض واشباع الرغبات والحاجات المكبوتة. وعلى صعيد اخر هوتلك القوة التي تكون مصدرا لخلق صور والعبارات الجديدة وكذلك الابداع النتاجات الادبية والفنية في الوقت نفسه. وثمة وجود كبير لألية التخيل ضمن هذه الرواية. مع كل هذا أشار الكاتب الى قوة الخيال عن طريق الشخصيات المختلفة ويعرض النتاجات الفنية والادبية والتي عن طريقها ابتدعت الشخصيات وكذلك ألقى الضوء على تباين النفسيات لهذه الشخصية التي يمتلك قوة الخيال وكذلك تلك الشخصية لايمتلك الخيال المنتج، مع ألقاء الضوء على الغايات والاعراض المختلفة التي أراد الكاتب أن يبينهم عن طريق خيال الشخصيات.

Abstract

Mechanism of imagination in "The poem writer and imagination gardens" novel

This study is a means of illustrating the influence of deviation mechanism in reality and relying on defense mechanism of imagination in Bakhtyar Ali's novel: "Poet and imagination gardens". The study signals the power of imagination as one of the abstract dimensions of human beings that plays an important role in literature, psychology and art. Here, imagination is not a natural habit, but a creative power that has two major roles. Firstly, it brings back psychological balance to individuals. Secondly, it is a source of forming images, new expressions, creativity and literary works. Imagination mechanism is central in "Poet and imagination gardens" novel. The writer, through the characters, marks the power of imagination in producing literary and artistic works. The current study, also, lays emphasis on the psychological differences among those who have the power of imagination and those who have not this power.

ئىشكالىيەتى خويندەنەۋە رەخنەبىيەكانى شىعەرى (گۆران)

ھېمىن عومەر خۇشناۋ

زانكۆى سۆران

فاكە ئىتتى ئاداب

بەشى كوردى

پېشەكى

ئەم لىكۆلىنەۋەيە ھەۋلىكە بۇ خستەنەۋەيە ۋە گۇرئانەى تا ئىستا ھاتوونەتە بەردەم رەخنەگران، لە رامان و شروڤەيان بۇ دەقەكانى (گۆران)* ى شاعىر، بەجۆرىك لەناۋ ئەو ھەموو خويندەنەۋانەدا خوينەر لە پال دروستبوونى يەك واتاى واتا (the meaning of meaning) تووشى دەيان واتاى واتا لە رووى رەخنەبىيەۋە دەبىتەۋە، لەو سۇنگەيەى ھەموو خويندەنەۋەيەكى رەخنەيى واتايەكى دىكە لاي خوينەر دەسازىنەتەۋە. بەتايبەتەش لە چۇنەتەى ھەلسوكەوتكردن لەگەل تىۋرە ئەدەبىيە باۋەكانى سەردەم و چۇنەتەى پراكتىككردنەيان لەسەر شىعەرەكانى گۆران جۆرىك ئىشكالىيەت دەخاتەۋە، بەتايبەتەى تىرىش لە مەسەلەى تازەگەرى و پېشەرەۋبوونى گۆران، كە زۇر لە لىكۆلەرەن كەوتوونەتە راي جىاواز لەسەر سەنگرانەۋەى گۆران لەناۋ چوارچىۋەى رىبازەكاندا، كە ئەمپۇ ئەمە بۇ كارى رەخنە گرنە تىشكى بخرىتە سەرو لەو روانگەۋە كاركردى ئىمە لەسەر ئەو ئىشكالىيەتەيەۋە گۇرئانەى بەردەم تىكەلكردى چەمكەكانە لەناۋ چوارچىۋەى لىكۆلىنەۋە بۇ سەر شىعەرى گۆران.

ئەو رىبازەى لەم لىكۆلىنەۋەيە بەكارھاتوۋە، برىتەيە لە چوارچىۋەى (رەخنەى رەخنە) و تىيدا ھەردوۋ بىنەماى شىكرەنەۋەۋە بەراورد بە ھەند ۋەرگىراۋە، چونكە بىنەماى سەرەكى كارەكە، زىاتر كاركردە لەسەر بەرھەمە رەخنەبىيەكان، نەۋەك دەقە ئەدەبىيەكە. باسەكە دابەشى سەر دوۋ تەۋەر كراۋە، لە تەۋەرەى يەكەمدا كە لە ژىر ناۋى گۆران و رەخنەى كوردىيە، تىيدا باس لە ئىشكالىيەتەى مەسەلەى نوپكرەنەۋەى شىعەر كراۋەۋە ئەم ئىشكالىيەتەش لە نىۋان گۆران و نالى دا لە ھەمبەر پىرسى نوپكرەنەۋەى شىعەردا شىكراۋەتەۋە. ھەرچى تەۋەرەى دوۋەمە بۇ ئىشكالىيەتەى رىبازە ئەدەبىيەكان تەرخان كراۋە، تىيدا ھەموو ئەو بۇچوونە رەخنەبىيە شەن و كەۋ كراۋن كە لە ھەمبەر شىعەرەكانى گۆراندا بۇ مەسەلەى رىبازە ئەدەبىيەكان ئىشكالىيەتەيان خستەتەۋە. لە كۇتايىشدا بە چەند خالىك گرنەتەن ئىشكالىيەتە رەخنەبىيەكانى سەر شىعەرى گۆران لە چوارچىۋەى ئەم باسەدا لە ئەنجامدا خۇيان بەرجەستەكردوۋە.

* گۆران، ناۋى عەبدووللا بەگ كورپى سلىمان بەگى كورپى عەبدووللا بەگى كاتەب فارسىيە، لە سالى ۱۹۰۴ز لە ھەلەبجە لە دايك بوۋە، باۋك و باپىرى ھەردوۋكىان بەھرى شىعەريان ھەبوۋەۋە بە كوردى و فارسى نوسىۋانە. لە بن دەستى باۋكىدا، قورئان و سەرەتاي خويندەنەۋەى، لە قوتابخانەى سەرەتايىش لە ھەلەبجە خويندەۋەتەى، كە ئەوسا قوتابخانەكە لە بن دەسلەتەى عوسمانىيەكان بوۋ و خويندەنەۋەى بە زمانى توركى بوۋ، لە سالى ۱۹۲۵ بە مامۇستا دادەمەزى، لە قۇناغەكانى برەۋدان بە بواری رۇۋنامەگەرى كوردىدا رۇلىكى بەرچاۋى ھەبوۋەۋە بە يەككە لە شاعىرە ديارەكانى كورد دادەنرى و لە سەرەتاي شەستەكانى سەدەى رابردوۋ دەبىتە ۋانەبىژ لە بەشى كوردى كولىزى نادابى زانكۆى بەغدا. دواى تووشبوون بە نەخۇشى شىرپەنچەى گەدە، لە ۱۹۱۸-۱۹۶۲ لە سلىمانى كۇچى دوايى دەكات و لە گۇرستانى سەيوان دەنيزرى. برۋانە (ديوانى گۆران، عەبدووللا گۆران، بلاۋكراۋەى پانىز، ج۲، تەران، ۱۳۸۶)

تەوهرەي يەكەم :

گۆران و رەخنەي كوردى (ئىشكالىيەت لە مەسەلەي نوپۇردنەوهدا)

ئىشكالىيەت بۇ؟

قەسەردن لەسەر شاعىرىك و دەستپىكردنى ناوونىشانەكە بە وشەي ئىشكالىيەت، رەنگە لاي زۆر كەس ماىەي تىپرامان بىت، بەلام (خودى ئەم زاراوہيە ئىشكالىيەت problematique بەم دوایانە وەك زاراوہيەكى فىكرى و فەلسەفى ھاتە ئاراوہ و لويس ئەلتوسىر Louis Althusser (1918-1991) لە جاك مارتن -ى وەرگرت كە بە واتاي كۆمەلئىك بىروپا كە جياوازيان لە نيواندا ھەبىت و لىكۆلەرىش وەك كىشەيەكى سەربەخۆ تەماشايان دەكات، كە لە خودى خۆيدا يەكەيەكى فىكرى و تىپۇرىكى سەقامگىرە، زۆر واتايشى لى ھەلئىنجراون، بەلام گرنگترىنيان زانستى خستنەپرووى مەسەلەكانە). ھەموو ئەو مەسەلەنەي كە مېژوو لە رېرەوى خۆيدا خستونىتە روو و ئەمروپۇ پىويستى بە چاوپىداخشانەوہو ھەلۆستە لەسەرکردنە، چونكە جۆرىك لە ناتەبايى لەنيوان بىروپاكاندا ھەيە و پىويستە لەگەل پىشكەوتنى رەخنەدا ئەمىش بخرىتە بەر توپزىنەوہى تايبەت و بە دەنگ و رەنگى ئەمروپۇ ھەلئەنگاندنىكى تازەي بۇ بكرى. لەم روانگەوہش ھەست بەوہ دەكرى بە درىزايى ئەو مېژووہى گۆران-ى شاعىرى تىدابووہو و بە درىزايى ئەو ماوہيەي، كە رەخنەگران قەسيان لەسەرکردووہ، خويئەر تووشى جۆرىك لە ئالۆزى تىگەيشتن دەبىت، كە ھەمووشيان لە ئەنجامى خستنەپرووى بىروپا بووہ لەسەر گۆران و بەرھەمەكانى لە رىگاي رافەو تەئويلى جيا جيا بۇ شىعەرەكانى، بۇيە ئەمە ھەر تەنيا خستنەپرووى بىروپا جياوازەكان نييە، چونكە زۆر جار جياوازي لە روانىن، جوانىي بەرھەم دىنيت و رەخنە گەش دەكاتەوہ، بەلام مەوداي جياوازيەكان بە بەراورد لەگەل بەرھەمە شىعەريەكە دەخاتە روو، كە بۇ ھەندى مەسەلەي گرنگ جىگاي ھەلۆستە لەسەرکردنە، كە خودى شاعىرەكە بەم مەسەلەنەوہ بوونى خۆي بەرجەستە كرووہ.

گۆران و رەخنەي كوردى

ئەگەر بىت و بە مېژوو رەخنەي كوردىدا شۆرپىنەوہو ھەنگاو و پلەكانى دەستنىشان بكەين، ئەوا گۆران چ وەك شاعىر لە تىپوانىن و بىروبوچونەكانى و چ سەرجمى شىعەرەكانى زۆرتىن رووبەريان لە رەخنەي كوردى داگىر كرووہ، بەتايبەتى لە نيوہى يەكەمى سەدەي بىستەمدا، چونكە ھەلگەوتەي سەردەمى گۆران وا بووہ، كە زۆرتىن گۆرانكارى لە ئەدەبىيات بەرپابووہو بەتايبەتەيش شىعەر و زۆرتىننىشان قەلەمپروويەكەي بۇ گۆران دەگەرپىنەوہ.

ليرەدا ئيمە ئەگەر بە پرۆسەي (رەخنەي رەخنە)دا برۆين و پىمان وا بىت، كە ھەموو ئەو كارانەي لەسەر گۆران كراون دەبى ھەلئەنگاندنىان بۇ بكرىت و بەر نەشتەرى (رەخنەي رەخنە) بكەون، ئەوا دەرفەتەيكى زۆرى گەرەكە و لەم لىكۆلەينەوہيە بواري ئەو باسە نييە، بەلام ئەوہى قەسەي زۆر ھەلدەگرى برىتاييە لە جۆراوجۆرىيەتى كوردەي رەخنە لە سەر شىعەرى گۆران، ئەم فرە ھەولدان و رافەكردنەش دەكرى لەم روانگەنەوہ سەير بكرىن:

¹¹ اشكالية المصطلح في الخطاب النقدي العربي الجديد، د. يوسف و غليسى، الدار العربية للعلوم و ناشر، الجزائر، ط 1، 2008، ص 49-50

پهگه م: شيعرهكانى گۆران له سهرهتاوه تا مردنى شاعير، شيوازى جيا جيان و به تپه پيوونى كات گۆران بهسهر شيوازى نووسينى (گۆران) شاعيردا هاتوو، ئەمە يهكيك لهو گرفتانهيه، كه رهنهگر له خويندنهوهى ديوانى گۆران رووبه پرووى دهبيتهوه، به پيچهوانهى شاعيرانى كلاسيك يان كوڤنى كوردى، وهك نالى و سالم و مه حوى و جزيرى، كه نهگهر سهرتاپاي يهك شيوازيش نهبيت ئەوا له چوارچيوهيهكى گشتيدا دهرناچييت.

دووهم: وهرنهگرتنى ههموو ديوانهكه بو ليكوئيلينهوهى رهنهيهى، نابيته پيوهرىك بو كاركردن لهسهر چه مكيكى رهنهيهى پر به پيستی خو، چونكه به گوپرهى بنهما رهنهيهيهكان شيوازى شيعرىك يان دوان له رووى ناوهروكهوه نابيته پيوهر بو حوكمدان لهسهر پهپهروكردنى شاعير لهسهر ئەم شيوازهو يان ناساندنى به شاعيرى شيوازهكه.

سپيه م: ئەم ههلبهزو دابهزهى گۆران له نووسينى شيعردا گوپرينى شيوازى شيعرى لاي ئەو، جا به گوپرهى گۆرانكاريه ئەدهبى و سياسيهكانى ناچهكه بيت، يان بىرو هزرى خو بو ئەدهبىات بيت، رهنهگر وا ليدهكهن زۆرترين قسهى بو شيعرهكان ههبيت و نهتوانى گۆران به شاعيرىكى سهقامگير و ناسراو به ستايليكى تايهت بناسينى.

چوارهم: گۆران له سهردهمى نالى و شاعيره كلاسيكيهكان نيهه تا دهستخستنى زانيارى لهسهر ژيانى تايهت تايهت گۆران ئەسته م بيت، كهچى تا ئيستايش زۆربهى ههولدان بو دهستخستن و نووسينهوهى ژيانى گۆران، نهبوته كه رهستهيهك بو شيكردنهوهى دهقهكان، بهو پيهه شيكردنهوهى دهق له ريگاي زانينى ژيانى كۆمهلايهتى و سياسى و ... تد رهنه دهوله مهندهتر دهكهن و دهشى بهشيك له شيعرهكان بهم هويهوه هوكارى نووسينيان ناشكرا بيت.

گۆران و مهسهلهى نوپكردنهوهى شيعر

ئهگهر پيشتر دهقى ئەدهبى به كۆت و بهندى كۆمهليك ياساو ريسا قاوغ درابوو، ئەوا دواى پيشكهوتنهكان له سهرتاسهرى جيهانداو دهركهوتنى بىروپراى نوپكردنهوه له رۆژئاواو دواتریش رۆژههلات، هيدى هيدى دهرگا لهبهردهم گۆرانكارى لهناو ئەدهبىاتدا كراوه ههموو ههولهكان له شوين و كاتى خوياندا به شورشى ئەدهبىات ناسينران، ههر بويه روانينى جيا جيا سهريان ههلاو دواتر ههنديكيان وهك تيور ناسينران، يهكيكى وهك كرۆچه CROCE (1866-1952) پيى وايه (ئهدهب وهك ههر هونهريكى تر سووسهكردن (حدس) هو سووسهكردينش سۆزىكى پوختهو دهربرپينيكى تايهته ئەم دووانهش پيويست ناكات لق و پويى ترى لى بينهوه) ¹ ئەمهش بو ئەوهمان دهبات كه گۆرانكاريهكان لهناو ئەدهبىاتدا ئەگهر بشكرين له نوپوه سهرهلهدهن نهوهك دهستكارى كردن بيت، ههرچى موريس بلانشو Blanchot له (بانگهشەى نازادكردى ئەدهبى كرد له ههموو ياساو ريسايهك) ² ، لهناو ئەم مشت و مرانهدا ئەدهبى كورديش كهوته ناو ئەم مهسهلهيهو ههولئى نوپكردنهوهى دا، ئەوهيشى كه بوته گرفت لهبهردهم رهنه كورديدا، ئەوهيه، زۆرجاران ئەوهى سهردهمانى زوو گوترا لهبارى

¹ في نظرية الادب وعلم النص، (بحوث وقراءات) ابراهيم خليل، الدار العربية للعلوم ناشرون، منشورات الاختلاف، الجزائر، الطبعة الاولى،

2010 ص 25

² سهرچاوهى پيشوو، لا 25

نويىكرىدەنەۋە ھەر ئەمە دەگوتىرتتەۋە بى ئەۋەى (رەخنەى رەخنە) كارى جىدىدى خۇى بىكات و ھەئسەنگاندن بۇ ئەم گوتىنانە بىكات، كە بوونەتە بناغەيەكى گرنگى رەخنەى كوردى. ھەرچى سەبارەت بە گۇران و رۇلى لە نويىكرىدەنەۋەى شىئەرى كوردىدايە، ئەمىش بە شىۋەى زانستانە رەخنەى رەخنە ئاورى لى نەداۋەتەۋە ھەموو ئەو رايەلەنە لىك جىانەكراۋنەتەۋە، كە لە كوئى ھەنگاۋەكانى گۇران دىاردەكات و جىاى دەكاتەۋە لە ھەولئى شاعىرانى ھاوسەردەمى خۇى و مەوداۋ سنوورى ئەم نويىكرىدەنەۋەى تە كوئى بىر دەكات و كارىگەرىيەكانى ھەتە كەى دەمىنەۋە؟ لىردە دەكرى گرتەكان بەم شىۋەىيەى خوارەۋە دەستنىشان بىكەين تا پىگەى تايىبەتى گۇران لەم نىۋەندەدا بىخرىتە روو:

۱- نويىكرىدەنەۋە لە نىۋان گۇران و نالى دا

يەككىك لەو ئىشكالىيەتەنەى كە دىتە بەردەم خويىندەنەۋەى رەخنەىيەنەى شىئەرى گۇران مەسەلەى نويىكرىدەنەۋەىيە، نويىكرىدەنەۋەكەيش بەراۋردىكرىدە بە نويىكرىدەنەۋە تازەگەرىيەكى تر، كە پىش ئەو لەناۋ ئەدەبى كوردىدا روویداۋە، ئەۋىش تازەگەرىيەكانى نالى لە شىئەردا، ناكرى ھەر وا بە ئاسانى بىگوتىرت نالى لە سەردەمى خۇيدا شىئەرى تازەكرىدۆتەۋە و گۇران-ىش لە سەردەمى خۇيدا و ھەردووكىش بە پىشەرەۋى نويىكرىدەنەۋە دابىرنىن، چۈنكە تا ئىستا بنەماكانى تازەگەرى لەلەى ھەردوو شاعىر جىاۋازن، بە جۇرئىك:

أ- قەبارەى نويىكرىدەنەۋەى ھەردووكىان وەك و يەك نىيە.

ب- ھەردووكىان لەيەك سەردەم نەزىاون.

پ- رەخنەىش نابىت ھەردووكىان بە پىشەنگ دابىنىت، چۈنكە لە نىۋانى ھەردووكىان دا شىۋازىكى ترى دەقى شىئەرى ھەبوۋە، كە لە ھىچ كامىان نەچوۋە، وەك شىئەردەكانى (حاجى).

ت- گۇرانى كىش و سەرواۋ ناۋەرۇك بە تەنىيا پىۋەرى نويىخۋازى نىن و لە نىۋان ھەردوو شاعىردا ھەولئى گۇرپىن ھەبوۋە، بەلام نىۋانەكە رەگ و رىشەكەى نەگۇرپىۋە، رەخنەىش نەك بە نويىخۋازى لە قەلەم نادات بەلگو ناسنامەى مىللى بوونى دەخاتە پال، كە خودى ھىنانەۋەى ئەم زاراۋىيە لە بناغەدا بە دروستى بەكارنەھاتەۋە ئەمىش بۇ خۇى ئىشكالىيەتى خۇى ھەيەۋە لەسەر چەند كۆلەگەيەك پەيوەست كراۋە، كە ناكرى بە تەنىيا بەم كۆلەگانە ناسنامەكە بىبەخىرى و بسەندىرتتەۋە.

۲- نالى و گۇران لە نىۋان شاعىرى و تىۋورىست بوون دا

مەسەلەى نويىكرىدەنەۋەى شىئەرى وەك ئىشكالىيەتلىك لەنىۋان ئەم دوو شاعىردا، بىگومان مەوداۋ كىلگەى جىاۋاز بە خۇيان ھەيە، ناكرى روانىنى ھەردووكىان بۇ مەسەلەى تازەكرىدەنەۋە، يان نويىخۋازى، يان گۇرانكارى لە ئەدەبدا وەك يەك حىسب بىكرىن، چۈنكە ئەگەر ئىمە ئەدەب بەو شىۋەىيە دابەش بىكەين، كە دەبىتە بەشى دەقى ئەدەبى (داھىنان) و بەشى لىكۆلىنەۋەى ئەدەبى، ھى دوۋەمىشيان سى لقى لى بىتتەۋە كە لقاكانى تىۋورى ئەدەب و مىژۋوۋى ئەدەب و رەخنەى ئەدەبىن، ئەۋا ھەردوو شاعىرەكە بەرھەمى داھىنانىان نووسىۋە بە دەقتووس دادەنرىن، جا گۇرانكارىيان كرىبىت يان نا، ئەگەر مەسەلەكە بەو ئاقارە بىبەين، كە لەناۋ لىكۆلىنەۋەى ئەدەبىدا كارى تىۋورى ئەدەبى بىرتى بىت لە دانانى ياساۋ رىسا بۇ نووسىنى دەقى ئەدەبى و پىكەتەكەى دەستنىشان بىكات و بە ئەركى خۇى دابىنىت، ئەۋا لەو سۆنگەيەۋەش سەرتاكانى سەرھەلدىنى تىۋورى ئەدەبى لە جىھاندا بۇ

ئەرستۆ و کتیبه‌که‌ی ببه‌ینه‌وه، که له‌سه‌ر داستانی (ئه‌لیاده‌و ئۆدیسای هۆمیرۆس) داینا‌بوو، ئه‌وا ئۆدیسایا به‌ ده‌قنوووس و ئه‌رستۆیش به‌ تیۆردانه‌ری ئه‌ده‌بی داده‌نریت، (نالی) یش له‌و نیۆه‌نده‌دا ئه‌رکی ته‌نیا نووسینی ده‌ق بووه‌ جا هه‌ر گۆران‌کارییه‌کی کردبیت، به‌لام (گۆران) جگه‌ له‌وه‌ی که‌وا ده‌قی نووسیه‌وه، به‌لام پیکهاته‌ی نووسینی ده‌قه‌که‌یشی به‌ یاسا دارشتوووه، واته‌ تیگه‌یشتنی خۆی بۆ ئه‌م شیوازه‌ له‌ کۆنی و تازه‌یی له‌ شیعردا خستۆته‌ روو. که‌ ده‌کرێ بلیین ئه‌گه‌ر لاساییکردنه‌وه‌ی ره‌خنه‌ی ده‌وروبه‌ریش بووبیت وه‌ک شاعیرێک له‌خۆوه‌ گۆرانی دروست نه‌کردوووه، به‌لکو له‌نیوان شیعری کۆن و نوێشدا لێدوانی هه‌بووه، ئه‌م لێدوانانه‌ ده‌خرینه‌ ناو چوارچیوه‌ی تیۆری ئه‌ده‌بیه‌وه. بۆ نموونه‌ وتاره‌که‌ی به‌ناوی (کۆن و تازه‌یی له‌ هه‌لبه‌ستا) ^٤ ئه‌گه‌رچی وتاره‌که‌ی گۆران زۆر دوا‌ی به‌ره‌مه‌ سه‌ره‌تاییه‌کانیه‌تی که‌ گۆران‌کاری دروست کرد، پێده‌چی دوا‌ی ئه‌م ئه‌زمونه‌وه‌ گه‌یشتبیته‌ ئه‌م بیروپایانه‌، به‌لام گرنگیه‌که‌ی له‌وه‌دایه‌ ئه‌گه‌ر هه‌ر ته‌نیا باسی له‌ شیعری نوێ کردباو قالب و پیکهاته‌کانی رافه‌ کردبا، ئه‌وا ده‌بوو به‌ تیۆریک بۆ شیعری نوێ، به‌لام چونکه‌ باسی له‌ شیعری کۆنیش کردوووه‌ هه‌ردووکیانی هه‌لسه‌نگاندوووه، ئه‌وا له‌ بیروپای تیۆره‌وه‌ ده‌رده‌چیت و به‌ره‌و چوارچیوه‌ی ره‌خنه‌ هه‌نگاو ده‌هاوێژیت، که‌واته‌: گۆران له‌ یه‌ک کاتدا شاعیر و تیۆردانه‌رو ره‌خنه‌گر بووه، که‌چی نالی هه‌ر ته‌نیا شاعیر بووه‌و به‌ره‌مه‌ی ره‌خنه‌یی و تیۆری له‌پاش به‌جی نه‌ماوه‌و ئه‌و بیروپایانه‌ی که‌ نالی و حاجی و خانی به‌ ره‌خنه‌گر داده‌نن، ته‌نیا زیاتر بۆ خستنه‌ پێشه‌وه‌ی میژووی ره‌خنه‌ی کوردیه‌، ئه‌گه‌رنا بیروپای قوول زۆر جیاوازه‌ له‌گه‌ڵ دێره‌ شیعریکی:

کەس بە ئەلفازم نەئێ خۆکوردییه خۆ کردیه

هه‌رکه‌سی نادان نه‌بی خۆی تالیبی مه‌عنا ده‌کا^٥

له‌لایه‌کی تره‌وه‌ (نالی) شیوازیکی تازه‌ی په‌رپه‌و کرد، که‌ له‌ زاری کوردیی ناوه‌راست دا شاعیر به‌م جۆره‌ عه‌رووزیه‌وه‌ به‌م ته‌رزه‌ نووسینه‌ نه‌ده‌نوسرا پێشتر و ئه‌م بووه‌ سه‌رقافله‌، ئه‌گه‌رچی (جزیری) و قوتابخانه‌ی کرمانجی ژووو پێشتر به‌کاریان هێناوه‌و (نالی) ته‌نیا زاتی ئه‌وه‌ی کردوووه‌ به‌ ناوه‌راست (سۆرانی) بینوسی، پاشان (نالی) به‌ ته‌نیا ئه‌م کاره‌ی کردوووه، به‌لام روون نییه‌ تا ئیستایش (گۆران) به‌ ته‌نیا سه‌رقافله‌ بووبیت، چونکه‌ ناوی (پیره‌مێردو شیخ نوری و ره‌شید نه‌جیب) یش هاوتای ئه‌و دین. له‌به‌رئه‌وه‌ چۆنیه‌تی ره‌فتارکردن له‌گه‌ڵ نالی بۆ مه‌سه‌له‌ی تازه‌کردنه‌وه‌ جیاوازه‌ وه‌ک له‌ ره‌فتارکردن له‌گه‌ڵ گۆران.

ئیشکالییه‌تی وشه‌ی نوێخوازی له‌نیوان نالی و گۆران دا

ئه‌گه‌ر (نالی) بۆ سه‌رده‌می خۆی تازه‌گه‌ری ئه‌نجام دابیت، ئه‌وا نالی نوێخوازی سه‌رده‌می خۆی بووه، به‌ هاتنی (گۆران) نوێخوازییه‌که‌ی نالی نامینی و به‌رگه‌که‌ ده‌خریته‌ سه‌ر شانی (گۆران)، لێره‌وه‌ چونکه‌ کردی ره‌خنه‌ له‌ ئه‌ده‌بی کوردیدا له‌دوا‌ی (گۆران) هه‌هاتیه‌ نووسین، بۆیه‌ به‌ پێ و دانی ئه‌وه‌ وشه‌که‌ی به‌کارهێناوه‌، که‌ نوێخوازی ته‌نیا لای گۆرانه‌و بناغه‌ی (نالی) پشنگوی ده‌خری، له‌گه‌ڵ تیپه‌په‌وونی زه‌مه‌نی (گۆران) یشدا هێشتا وشه‌ی تازه‌کردنه‌وه‌، نوێخوازی، مۆدێرنه‌، هاوچه‌رخ بوون، هه‌ر به‌به‌ر شیعری گۆران ماوه‌ته‌وه‌وه‌ هه‌موو ئه‌و تازه‌گه‌ریانه‌ی دوا‌ی گۆران له‌ هه‌فتاوه‌ هه‌شتاوه‌ نه‌وت و دووه‌زاره‌کانیش دا نه‌یان‌توانیوه‌ وشه‌ی (نوێخوازی) و

^٤ گۆران، نووسین و په‌خشان و مه‌رگیاوه‌کانی، ئومید ئاشنا، ئاراس، هه‌ولێر، ٢٠٠٢، لا ٢٧-٢٢

^٥ دیوانی نالی، لیکۆلینه‌وه‌ لیکدانه‌وه‌ی مه‌لا عه‌بدولکه‌ریمی موده‌ریس و فاتح عبدالکریم، چاپی دوهم، انتشارات کردستان، سنه‌، ١٣٨٣ هه‌تاوی،

سەرھەتاكانى تازەگەرى لە شىعەر لە (گۇران) بستىننەۋە، كە ئەمە دەبوايە قۇناغبەندى بۇ كراباۋ زاراۋەكە لەسەر شاعىرىك بە تەنيا تاپۇ نەكراپا.

تەۋەرەى دوۋەم:

ئىشكالىيەت لە چوارچىۋەى رىيازە ئەدەبىيەكاندا

گۇران و رىيازە ئەدەبىيەكان

ئەۋەى ئىشكالىيەتى ھەرە گەۋرەى لە بەرھەمەكانى گۇران لەلەين رەخنەگرانەۋە دروست كىردوۋە، برىتتىيە لە بەبەردابرىنى ھەموو تىۋرەكان لە چوارچىۋەى رىيازى ئەدەبىيەۋە، چونكە ھەردوۋ چەمكى تىۋرى ئەدەبى و رىيازى ئەدەبى پەيوەندىيان پىكەۋە ھەيەۋ پىكەۋە لە چوارچىۋەيەكدا كاردەكەنە سەر بەرھەمى ئەدەبى، لەو سۆنگەيەى دەتوانىن بلىين ھەموو رىيازىكى ئەدەبى تىۋرى ئەدەبە، بەلام ھەموو تىۋرىكى ئەدەبى مەرج نىيە بىيىتە رىيازى ئەدەب، لىرەشدا كىردەى رەخنەى كوردى زۇربەى ھەرە زۇرى رىيازەكانى ئەدەبى بە (گۇران) تاقى كىردۋتەۋە ھەر يەكەيان بەشى خۇيان ئى ۋەرگرتوۋە قالىبى رىيازەكەيان بەبەردا بىرپوۋە.

ئەۋەى كەۋا بۆتە ئاستەنگەۋ گىرفت لەبەردەم كامىل بوۋنى رەخنەى كوردى، كە لە ھەر لايەكەۋە لىيى بىرۋانى روۋبەروۋى ئەم دىاردەيە دەبىتەۋەۋە بە شىۋەيەكى گىشىش تاكى لىكۆلەرى كوردى بەۋەۋە بەرجەستە كىردوۋە، برىتتىيە لە بەبەردابرىنى تىۋرە بىگانەكان بەسەر كەرەستەكانى دەقى كوردى، ئەم بەبەردابرىنە ھەموو جارى بە كارىكى سەلبى ھەژمار ناكى، چونكە ئەدەبى كوردى لەھەموو روۋيەكەۋە خاۋەنى تىۋرىكى سەربەخۇ نىيەۋە كارىگەرى تىۋرە بىگانەكانى بەسەرۋە دىارە، بەلام لە شوىنىكدا ئەگەر بىۋىستى بە تىۋرىكى ۋەھا نەبوۋ، يان تىۋرەكە شىۋا نەبوۋ، بە ۋاتا كالاىك نەبوۋ بە قەد بالاي، ئەۋ كاتە فەرامۇشكىردنى لە گىرنگى بىدانى باشتە.

يەككىك لەۋ بابەتەنە مەسەلەى رىيازە ئەدەبىيەكانە، كە بىگومان دانانى خودى رىيازەكان (بە ناۋو ناۋەرۋكەۋە) دەستكىردى كوردى نىن، بۇيە نالىين خۇيان ئى دابىرىن، بەلام تا بە پىيى بىۋىست سوۋدىيان ئى ۋەربگىرى، سەقامگىرى و لەسەر پى ۋەستانى دەقى كوردى و رەخنەكەى دەسەلمىنى. لەۋ سۆنگەيەۋە دەبى رەچاۋى ۋاقىيە كات و شوىنەكە بگىرى و راستەۋخۇ كۆپىكىردنى شتەكان نەبى، بۇ نەموۋنە ھەموۋ ئەۋ جۆرە رىالىزمانەى كە تىۋرناسان باسى دەكەن، دەشى لە ئەدەبى نەتەۋەكانى تر ھەموۋ ئەۋ جۆرانە نەبن و تەنيا ھەندىكىيان ھەبن، ئەم رايە سەردەكىشى بۇ ئەۋەى كە پىمان ۋا بى رىالىزىمى ئەدەبىك كىت و مت ۋەك رىالىزىمە سەردەكىيەكە نىيە، ۋاتە ھەناسەى ئەدەبەكەۋ شىۋازى نوۋسىنەكەۋ باروۋدۇخى ژىنگەيى و كۆمەلەيەتى و سىياسى و دەروۋنى خودى نوۋسەردەكەش بىرپارى شىۋەۋ بونىادى رىالىزىمەكە دەدەن، لە لايەكى تر مەسەلەى (ناۋان) كىشەيەكى دىكە لە بەردەم لىكۆلەرى كورد دروست دەكات، رەنگە ئەۋەى پىيى دەگوتىرى رىالىزىمى سۆسىالىستى، رىگىرى لەبەردەم رىالىزىمى كۆمەلەيەتى بكا، ۋاتە ناۋى سۆسىالىستى داپۇشەرى ناۋە كۆمەلەيەتى و سىياسىيەكەشە، بۇيەشە لەنىۋ تىۋرى رىيازەكانى ئەدەبدا كە باس لە رىالىزىمى سۆسىالىستى دەكىرى، ھەردوۋ رىالىزىمى سىياسى و كۆمەلەيەتى لە نىۋىدا نىكى تۋانەۋە دەبن، چونكە زاراۋەكە ھەمەلايەنترەۋ تاك و تەراۋ لىرەۋ لەۋى باس لە دىاردە كۆمەلەيەتتىيەكان و رەنگدانەۋەى بارى سىياسى لەۋ نىۋەندەدا دەكىرى.

ئەگەر نىمە بۇ بىنج و بىنەۋانى دەستەۋاژەى (رىالىزىمى سۆسىالىستى) بگەرىنەۋە، ئەۋ كاتە بۇمان روۋن دەبىتەۋە، كە ئەم جۆرەى رىالىزىم ھەردوۋ بارى سىياسى و كۆمەلەيەتى دادەپۇشى، بە تايىبەتى بارى دوۋەمىيان،

چونكى (يەكەمىن دەستە سۇسىيالىست ئەو كەسانە بوون كە باوەرپان بە سىستەمى كۆمەلەيەتى ھەبوو) ^۱ و ھەروەك سۇسىيالىزم (بىرىكى كۆمەلەيەتى يە) ^۲ و (يەكەمىن قۇناغى سەردەمىكى كۆمەلەيەتى _ ئابوورى، كۆمەلەگايە كە بە پىيى ياسا ماددى يەكان گەشە كردنى كۆمەلە لە جىگاي سىستەمى سەرمایەدارى جىگىر ئەكات). ^۳ بەم جۆرە دەبىن سىستەمى سۇسىيالىستى بە بى رەچاوكردنى باروودۇخى كۆمەلەيەتى ناپەتە كايەو، يان بە دەربىرىكى تر ئەو كىشە كۆمەلەيەتى و دياردەكانى نىو كۆمەلەگان، بوونەتە ھەويىنى سەرھەلدانى رىيالىزمى سۇسىيالىستى. كەواتە لەو شوپنە دياردە كۆمەلەيەتتە يەكان لەگەل رىيالىزمى سۇسىيالىستى يەكەدەگرنەو، كە خزمەت بە بنەماو پرنەسپەكانى رىيالىزمى سۇسىيالىزم بكا، بەدەر لەم چوارچىوئە لە روانگەي ئەدەبىياتى سۇقىيەتەو بە ھونەرىكى رىيالىزمى دانانى، بە تايبەتەش ئەگەر ھەموو چەقەكان نەگەرپانەو سەر بىرى كۆمۇنىزم و ماركسىزم.

دەشى ئەم تىكەلەيە جۆرەكانى رىيالىزم بەوھش پىشت راست بکەينەو، كە زۆربەى نووسەران بەتايبەتەش نووسەرانى سۇقىيەت، نەك ھەر پەپرەوى يەك رىيالىزم سەرھەكەيان نەکردو، بەلكو ئەگەر لە يەك رىيالىزم خولابووبنەو، ئەوا لە تاكە بەرھەمىك دا ئەم تىكەلەيە جۆرەكانى رىيالىزمى بە نموونە تىدا دەسەنگىرئەو. بۇ وپنە رۇمانى (دايك)ى (مەكسىم گۆركى) دەشى لە يەك كاتدا رىيالىزمى رەخنەيى و ھەروەھا رىيالىزمى كۆمەلەيەتى بى، چونكە لەم دەقەدا ھەردووكان بە جيا جيا و تىكەلە دەبىنرئ، ھەر لەبەر ئەمەشە پىويستە لە بەرھەمەيان و رەنگدانەو جۆرە رىيالىزمىيەكان رەچاوى ژيانى نووسەرەكە بكرئ. بۇ نموونە نووسەرئىكى وەك (گۆركى) بە ژيانە خىر لەخۇ نەديوەكەي ھەرەتى ھەرزەكارى ئاويتەي دياردە كۆمەلەيەتتە يەكان دەبى و رەنگدانەو ژيانى خوى لە رۇمانەكانى بەرجەستە دەكات، بەتايبەتى (لە رىگەي رۇمانىن گەورە وەكو (ناماگاردىف) و (دايك) بناغەي قۇناغىكى رىيالىزمى دامەزراند كە پىي دەگوتريت (رىيالىزمى رەخنەيى)) ^۴ بۇيە گۆركى دواى قوولبوونەو لەگەل دەردە كۆمەلەيەتتە يەكان و ئاراستەكردنى رەخنە بۇ بکەرانى، چەندىن سال دواى شۆرش ئاراستەكانى رىيالىزم شىوئە تر وەردەگرن و (لەگەل ئەمەشدا ئەدەبىياتى قۇناغى دواتر، واتە "رىيالىزمى كۆمەلەيەتى" ش لەسەر دەستى گۆركى دارپژرا) ^۵ بۇيە سەرنج دەدەين (كار) وەك وەسەلەيەك بۇ ژيان و بەختەو وەرى لەلەيەك لە بنەماكانى بزوتنەو سۇسىيالىزمە كە كار بۇ كرىكار بگەرپتەو و بەرھەمەكەشى لە چنگ خوى بى، نەك لە مست سەرمایەدار، لە لایەكى تریش لەنىو رىيالىزمى كۆمەلەيەتتە (كار) يەكەمىن و سەرھەتەكانى ئاراستەكانى رىيالىزمە بوو. لەم سۇنگەيەو دەشى ئەم ئاويتە بوونى جۆرەكانى رىيالىزم بە پىي كەرەستەكان گۆرانى بەسەردا بى، بۇ نموونە دەگونجى شىعەرئىك يان چىرۆك يان ھەر دەقىكى ئەدەبى لە بابەتى كارگردن، يان ھەولئىكى پىشەسازى و بەرھەمەيان لە چوارچىوئە رىيالىزمى سۇسىيالىستى دا بچىتە نىو رىيالىزمى كۆمەلەيەتى و بەس، ھەروەك دەشى لە ھەمان شىعەردا لایەنى رەخنەيى لەگەل تىكەلە بكرئ و ھەردو جۆرى رەخنەيى و كۆمەلەيەتى پىكەو بەسازىن، بە ھەمان شىوئە ئەگەر رەخنەكان رەخنەي

^۱ زاراوى نوئى يان فەرھەنگى نوئى، برھان قانع، چاپخانەى الحوادث، بغداد، ۱۹۸۴، لا ۱۰۷

^۲ زاراوى سىياسى، فازل قەرداغى، لا ۴

^۳ زاراوى نوئى يان فەرھەنگى نوئى، لا ۱۰۳

^۴ قوتابخانە ئەدەبىيەكان، رەزا سەيد حسینی، و: حەمە كەرىم عارف، چ، ۲۰۰۶، لا ۱۱۲

^۵ سەرچاوە و لاپەرەى پىشوو

سىياسى بن، ئەو حەلە واقىيە سىياسى و كۆمەلەيەتى پىكەو تىكەل دەكرىن، بە تايبەتەش لە واقىيەكى وەك واقىيە رۆژەلەت بە گشتى و كوردستان بە تايبەتى زۆر جار دياردەى كۆمەلەيەتى و سىياسى پىكەو بە يەك ئاراستە دەرۆن.

لەو روانگەيەوەش ئەدەب رەنگدانەوەى واقىيە، بۇيە ئەو واقىيە سىياسى و كۆمەلەيەتە دواچار رەخنەگرتن لىي لە چوارچىوەى دەقىكى ئەدەبىدا خۇى بەرجهستە دەكات. بۇ نموونە شىعەرى (بىست و حەوت سائە من رەنجبەرى تۆم) (بىكەس) واقىيەكى سىياسى مېژووى رەخنەيە لە چوارچىوەيەكى رىئاليزمى سۆسىئالېستى تىدا دەسەنگرىتەو، كە دواتر ئەم شىوازە لە شىعەرى شاعىرانى تىرى وەك (ع. ح. ب، هەردى، دلزار، دىلان، كامەران....) دەبىنرىن. بۇيە دەبى پى لەسەر ئەو دەبىگىن، مەرج نىيە رىئاليزمى سۆسىئالېستى لاي كورد بە هەمان شىوەى رىئاليزمى سۆسىئالېستى سۆقىيەت و ئەوروپايەكان بى، چونكە (هونەرى رىئاليزمى سۆسىئالېست دەش لاي هەر گەلېك شىوەيەكى تايبەتى وەرگرى، ئەو "تايبەتى بوونەش" تەنيا لەبەر جىاوازيەكانى زمان نىيە، بەلكو كەسىتى نەتەوەي تايبەتى ئەو گەلەو جىاوازيەكانى ژيانى رۆژانەو مىراتى زانىارى نەتەوەي و تەنانەت دىمەنە سىروشتىەكانى ولاتەكەشى لە دروست كىردى ئەو "تايبەتى بوونە" دا دەور دەبىنن) " لەبەرئەو نەك هەر تەنيا جىاوازي لە نىوان رىئاليزمى رۆژەلەت و رىئاليزمى رۆژئاوا هەيە، كە (رىئاليزمى سۆسىئالېستى زۆر لە رىئاليزمى رۆژئاوا گەشبنترە) " لەنىو كوردىشدا شاعىر بۇ شاعىر يان دەق بۇ دەق جىاوازي هەيە، بە پى بارودۆخى نووسەر و كۆمەلگاو مېژوو لايەنى دەروونى....هتد، دەقى جىاوازي لە رىئاليزم بەرەم دەهېنى، بە واتايەكى تر كامىراى دەستى ئەدبىيەك بۇ ئەدبىيەكى تر لە تۆماركردن و وىنەگرتنى واقىيەكان جىاوازيان هەيە.

ئەم سەرەتايە بۇ ئەوەيە ئامازە بەو بەدەين، مەسەلەى رىبازە ئەدەبىيەكان بۆتە ئىشكالىيەتەك لەبەردەم خويندەنەو بۇ شىعەرەكانى گۆران، چونكە هەموو ئەوانەى لە شىعەرى گۆرانىان كۆلىوئەتەو، زۆرەيان بە گوپىرە هەندىك دىرە شىعەرى گۆران حوكمى يەكەك لە رىبازەكانىان بەسەردا سەپاندو، بە تايبەتى كارەكە بەو ئاسانتر بوو، كە خودى گۆران:

أ/ زمانى ئىنگلىزى و زمانى تىرى بىگانەى زانىو (زانىنى كۆمەلەى زمانى بىانى بۇ گۆران دەلىقەيەكى زىرپىن بوو بۇ دەولەمەندكىردنى كولتور و شارەزايى خۇى لەبوارى شىعەرى جىهانىدا. ديارە جگە لە زمانى كوردى كە

^{۱۴} چەند وتارىك دەربارەى ئەدەب و رەخنەى كوردى، كەمال مەمەند، چاپخانەى الحوادث، بغداد ۱۹۸۱، لا ۱۴

^{۱۵} المعجم الفصل فى الادب، د. محمد التونجى، ج ۲، دار الكتب العلميه / بيروت، ۱۹۹۹، ص ۸۷۸

زمانى داىكى بووه، له زمانهكانى فارسى، عەرەبى، توركى، ئىنگلىزى و رووسىدا* سوارچاك بووه... جگه له شيعرى كلاسىكى وەرگىرانهكانى شايهتى لهم راستىيه دةدەن).^{۱۳}

ب/ بۇ ماوهيەك له دەرەوه بووه.

ج/ ئەدەبى رۆژئاواى خويىندۆتەوهو كارىگەرى شاعىرانى غەيرە كوردى بەسەرەوهيه، بەتايبەت رۆژئاوايهكان و لەوئۆه ئاشناى ريبازە ئەدەبىيەكان بووه.

ئەگەر ليرەدا فوتايخانەو ريبازە ئەدەبىيەكان بە نموونە وەرگىرين و يەك يەك چىنيان لەگەل شيعرى گۆراندان روون بکەينهوه، دەبينين هەلۆيستی جياواز لەناو رەخنەگرو ليکۆلەرەكان دەبينى، بەم جۆرە:

يەكەم: كلاسيك

بەدەر له هەموو پيئاسەيەك بۇ كلاسيك، وا خراوه تروو كه گۆران قالبى شيعرى كلاسىكى تىك شكاندووه، جا به كيش بيئت، يان سەروا، يان ناوەرۆك و وشەى شيعرى، كەميشيان باس لەوه دەكەن كه گۆران پەپرەوى سيستمى عەرووزى كرديت، بەلام ئەگەر سەيرى ديوانەكەى بکەين، ئەوا له كۆى هەموو شيعرەكانى ۴۲ شيعرى پەپرەوى عەرووزى كر دووهو كيشەكانى:

- (هەزەج بە حەوت جۆريەوه له هەژدە شيعردا بەكارهيناوه.
- موجتەس بە سى جۆريەوه له هەشت شيعردا بەكارهيناوه.
- موزاربع بە يەك جۆريەوه له شەش شيعردا بەكارهيناوه.
- رەمەل بە دوو جۆريەوه له دوو شيعردا بەكارهيناوه.
- خەفيف بە سى جۆريەوه له سى شيعردا بەكارهيناوه.
- مۆتەقاريب بە دوو جۆريەوه له سى شيعردا بەكارهيناوه.
- رەجەز بە يەك جۆريەوه له شيعرئىكدا بەكارى هيناوه).^{۱۴}

كەواتە ئەگەر عەرووز بنەمايەكى مەزنى كلاسىكى كوردى بيئت، ئەوا ناكرىت شيعرەكانى گۆران بەگشتى و ۴۲ شيعرەكەى بەتايبەتى، له نوينهرايهتى كوردى كلاسيك دابىرين، كه ئەمەش كيشە بۇ بەبەردابىرىنى ناسنامەى ريبازە ئەدەبىيەكان لەلاى گۆرانەوه دروست دەكات، بەتايبەتى لەو حالەتەى كه دەقيكى شيعرى لەسەر سيستمى كيشى عەرووزى بەلاى رەخنەگرىكەوه دەخريته ناو چوارچيۆهى رۇمانتيكەوه، ئەمەش بەلگەى ئەوهيه كۆت و بەندكردى دەقەكان تەنيا له چوارچيۆهى يەك تىۆرو سيستم و ريبازەوه، ناسنامەى شيعرەكە

* ئيمە پيمان وا نيهه گۆرانى شاعىر زمانى رووسى زانىين، بەلگو تەنيا شارەزاي له پينج زماندا هەبووه، وهك د.عيززەددىن مستەفاش دەلى: (سوودى تەواوى له پينج زمان وەرگرت و دەتوانين بلئين تواناو بەخششى ئەوانى خستە خزمەتى زمان و ئەدەبىياتى كوردى يەوهو تەواوو خولقيتەرانه بەكارى هينان. پيوەندى ئەو لەگەل زمانهكانى ترادا، زۆر ئاسايى و ئىبداعى بوو، ناچارى تافه زمانىكى بەسەردا دانەسەپانديبوو. لەبەرئەوه پيوەنديى ئەفراندىن و وهك يەكى لەگەل حافزو خەيام و عيشقى و ئەبوتورابى جەلى و ناسر خەسرەوو ناميق كەمال و تۆفق فكرەت و جەلال نورى و نازم حيكمەت و شىلى و كيتس و لەم دواييەدا رەسافى و جەواهيريشدا هەبوو). (ئەدەبىياتى نوينى كوردى، دوكتور عيززەددىن مستەفا رەسول، چاپخانهى فيركردنى بالا، بەغدا، ۱۹۹۰، ۱۲۳-۱۲۴)

^{۱۳} نيمايوشيج و عەبدوللا گۆران (نوئىكردنهوهو دابىران) ئامر طاهر، سپيريز، ۲۰۰۶، لا ۸۸-۸۷ هەرۆهها برۆانه (مىژووى وپژەى كوردى، صديق بۆرەكەبى (صهفى زاده)، بەرگى دووهم، چاپى يەكەم، انتشارات ناجى، بانه، ۱۳۷۵، ۶۹۸)

^{۱۴} بۇ زانىارى لەبارەى ئەم نامارەوه، سوود له رابەرى كيشى شيعرى كلاسىكى كوردى، عەزىز گەردى لا ۵۵۲ وەرگىراوه.

دەخاتە بارىكى ئالۆزەدە. بۇ نموونە شىعەرى (شەھىد)ى گۆران كە بۇ (ھەئۇ بەگ)ى نووسىو، (د.عەزەدەين مستەفا رەسول) خستويەتتە بەشى (پەلى رۇمانتىكى) ى گۆران، كە لە راستىدا چ لەبەر مۇناسەباتەكەى بۇ بىردنە ناو رىيالىزمەو، چ لەبەر رووخسارى سەروا كىش و سىستەمە عەرووزىيەكەى بۇ بە كلاسىك دانان، دەبى خەملاندەكەى لە دەقى تر جودا بىت:

خواكەى بولبول باغى سەرا!.. ھەرچەندە پاپىزە
بە خويىنى خۇم گولت بۇ ئاۋ ئەدەم، سا بۇم بلاۋىنە
تا دەگاتە:

بلى بەو بووكى تازەى يەك شەووم گەر ھاتە سەر نەعشم
نەئى خۇى بۇ وەتەن كوشت و لە رپى عەشقى منا نەئىا^{۱۰}

ھەمان ئەم شىعەرى سەرەو، لاي (فەرھاد پىربال) بە رىيالىزم دادەنرى، لە ژىر رۇشناى بىروراپەكى گۆران لەبارەى ھەئەبەستى نوئ دا، پىربال پىى وايە: (شاعىرى نوئ، بە پىچەوانەى كلاسىك، لەكاتى باسكردنى خۇشەويستى و عەشقا، بىننىكى رىيالىستى و ئەمپۇى ھەپە. عەشق وەك كىشەپەكى ئەبستراكت تەماشاناكا بەلكو وەك كىشەپەكى مەروفايەتى پەلوپۇ شارستانىيەكانى دەخويىتەو و لە چوارچىۋەپەكى كۆمەلەيتى و واقىعەدا دەرىدەپرى، تەنانەت – وەك لاي گۆران دەبىنن – گرى دەداتەو بە ئازادى تاكەكەس و ئازادى ھەموو كۆمەن) ^{۱۱}. پاشان نمونەى شىعەركەى سەرەو دەھىنئەو. لەلايەكى تر (ئىحسان سابىر خەيات) لە ژىر ناوى (سازانى رۇمانسىيەت و رىيالىزم) ئەم شىعەرى گۆرانى بە نموونە ھىناوئەتەو دەپخاتە چوارچىۋەپەك كە لە يەك كاتدا رۇمانتىك و رىيالىزمە، بە شىۋەپەك پىى وايە: (لەنىو شىعەرى گۆراندا رىيالىزم و رۇمانس بە يەكەو بە روونى ديارن، ئەو رىيالىزمە پىكھاتو و لە واقىعى ژيان و سروشت تىكەل بە خەيال رۇمانتىكى، ئەو جۆرە خەيالە تىكەل بە واقىع شتىكى نوئ بوو لە شىعەرى گۆراندا... كت و مت ئەو دەپە نموونەى راستەقىنەى سازان (compatibility)) ^{۱۲}، كە مەبەستى سازانە لەنىۋان ھەردو رىيازدا.

لىردا بۇمان دەردەكەويىت، ئىشكالىيەتەكە لەنىۋان ھەرسى توپزەر بۇ بەبەرداپىنى ناسنامەى رۇمانتىك و رىيالىزمە، بەلام پىمان وايە ئىشكالىيەتەكە لە چۇنىەتى ناساندنى عىشق و پاىەكانىەتى بۇ كارلىككردنى لەگەل ھەردو رىيازەكە، بى ئەوەى رەچاۋى پەبەندى رىيازەكەو چۇنىەتى چىنىنى وشەكان و ستراتىيەتى تەواۋى دەقەكە بىرى.

دووم: رۇمانتىك

رۇمانتىك يان رۇمانسىزم بە دووم رىياز دادەنرىت، كە لە دواى كلاسىكەو ھاتوتە ناو شىعەرى كوردىيەو، ھەر لە زوۋو ھەناو رەخنەى كوردىدا ئەو روون كرايەو، كە دەشى رىيازەكان بەناو يەكدا بچن، وەك ئەو وتارەى (د. عەزەدەين مستەفا رەسول) كە وەك پىرۆزەپەك بۇ لىكۆلئىنەو ھەبى كوردى ئەو ھەبى خستوتە روو

^{۱۰} بۇ زياتر زانىارى لەبارەى رايەكەى د.عەزەدەين، بىروانە ئەدەبى نوئى كوردى، دوكتور عەزەدەين مستەفا رەسول، بەغدا ۱۹۹۰، ۱۳۲۷.

^{۱۱} شىعەرى نوئى كوردى (رەگ و رىشەكان ۱۸۹۸-۱۹۵۸)، فەرھاد پىربال، چاپ و بلاۋكردنەو دەزگای كوردستان، ھەولپىر ۲۰۰۵، ۱۳۰۷.

^{۱۲} نۇبەردى من لە خەرمانى وەرگىپان و ئەدەبەو (رەخنە، لىكۆلئىنەو، وەرگىپان)، ئىحسان سابىر خەيات، چاپخانەى رۇشنىرى ھەولپىر ۲۰۱۲،

كە رەگەزى رۇمانتىكى، يان رىئاللىزىمى لە رېبازى كلاسسىكا دەشى ھەبىت و نمونەى شىعرەكانى باباتاهىرى ھىناوئەتەوہ.^{۱۸}

ئىردا گىرتى ھەرە گەورەى رەخنەى كوردى لەوئەدايە، رۇمانتىك وەك رېباز و بەرھەمى شىعرى شاعىرانمان، كە رەگەزى رۇمانسىزىمىيان تىدايەو بى ئەوہى شاعىرەكان ھىچ سەرچاوەيەكىشىان لەو بارەوہ خوئىندىبىتەوہ، تىكەل دەكرىن، ئەگەر نا نە باباتاهىرى ھەمەدانى و نە نالىش شارەزايان لەو رېبازانە نەبووہ، بگرە سەردەمى باباتاهىر لە رۇژئاوايش رۇمانتىك وەك رېباز دەرنەكەوتىوو. بۇيە ناكىرت ھىچ شىعرىكى كوردى لە سەرەتاوہ تا سەردەمى گۇرانىش لە بنەماكانى رۇمانتىك خالى بىت جا بە ئاگايەوہ بىت، يان بە ئاناگايى، ھەرەك ئەم مەسەلەيە بۇ (مەولەوى)يش گەنگەشەى لە نىوان رۇمانسىزىم و كلاسسىزم دا دروست كىردووہ.

بەھوى ئەم بىرورايانەوہ (گۇران)يش سەردەمىك دەچىتە ناو چوارچىوہى رۇمانسىزىمەوہ، چونكە بە گوپىرەى ئەو سەپاندى رېبازانەوہ مادەم كلاسسىكى وەلاوہنا، دەبى بە پەيژەى رۇمانسىزىمەوہ بىتە ناو رىئاللىزىم و دەشى چ لەناو كلاسسىكىيەكەداو چ لەناو رىئاللىزىم و پەرناسسىزم و سورىياللىزىم دا رۇمانسىزىم ھەر بەدى بكرىت، ئەمەش ئەستەمە بتوانى بە تەنيا يەك رېبازى وەك رۇمانسىزىم لە ھەندىك لە شىعرەكانىدا بەرجەستە بكرىت. ئەگەرچى ئەمەش گىرت دەخاتەوہ بەوہى كەسىكى وەك (د.مارف خەزەندار) شىخ نورى و گۇران و ھەردى بە ديارترىن شاعىرانى رۇمانتىكى دادەنىت بەوہى كە كەوتوونەتە بن كارتىكردى ناوەرپۇكى پىشكەوتنخوازانەى ئەدەبى توركى^{۱۹}، چونكە ھىچيان ھىلى جياكەرەوہ دانانىن و بلىن ھەتا ئىرە شىعرەكانى گۇران كلاسسىكىن و ھەتا ئىرەش رۇمانتىك و ئىنجا ئەوانى تر رىئاللىزىم يان رېبازى تر، ھەموويان بەگشتى لىى دەروانن و (فەرھاد پىربال)يش لە كىتەبى (رېبازە ئەدەبىيەكان)دا بە گشتى دەلى: (گۇران لە ئەنجامى روانىنە مۇدپىرنەكەى چەند رېبازىكى نوپى ئەدەبى دەگەل بەرھەمەكانى و دەنىو بەرھەمەكانىدا پەيدا دەبن: رېبازى پەرناس، رېبازى رۇمانسىزىم، رېبازى رىئاللىزىم، رىئاللىزىمى سرووشتى و رەخنەگرانەو سۇشالىستى و شۇرپىگىرى).^{۲۰}

بىگومان پەلەبەندى رېبازەكان و چۆنىەتى دۆزىنەوہى لەناو شىعرەكانى گۇران گىرتى لەلاى رەخنەگرو لىكۆلەران دروست كىردووہ، بەتايەتى لەنىو ھەمووياندا رۇمانسىزىم بە پەلەكەى زور وپنەكەى دەشىوئىندى، بۇ وپنە (رەفىق حلمى) بە ھىچ شىوہيەك باس لە بوونى رېبازى رۇمانتىك لە شىعرەكانى گۇران ناكات، بەلكو دواى ئەوہى بە سەرسامى و شانازىيەوہ گۇران بە وپرانكەرى شىعرى كلاسسىك و رابەرى ئەم ئىنقىلابە دادنىت، حوكمىكى گشتىشى بەسەردا دەدا بەوہى ((گۇران، شاعىرىكى (فەننان) و (واقىعى يە-Realiste): بى ئەوہى باكمان بىى لە رەغنىيى ياخو لە واتاكەى خۇمان بە گومان بىن، ئەئىين (گۇران)، بەراستى بوپىرىكى واقىعى و (فەننان))^{۲۱}. ئەم رايەى رەفىق حلمى كە دواتر (د. عىززەدىن مستەفا) زور پىيەوہ كارىگەر دەبى و قسەكانى ھەمىشە وەك پاپىشتىيەك دىنىتەوہ، بەلام لە دەستنىشانكردى رېبازى رۇمانتىك بۇ شىعرىك لە شىعرەكانى گۇران ناتوانن كت و مت بىرپارەكەى بەسەردا بدەن، بەلكو روانىنەكەيان پىچەوانە دەبىت. بۇ نمونە لە شىعرى:

^{۱۸} بىروانە: رەخنەى ئەدەبى كوردى و مەسەلەكانى نوپكردەوہى شىعر، پەرىز سابىر، ئاراس، ۲۰۰۶ ل ۸۲

^{۱۹} سەرچاوەى پىشوو، ۸۴

^{۲۰} رېبازە ئەدەبىيەكان، فەرھاد پىربال، ئاراس، ھەولپىر ۲۰۰۴، ل ۱۱۰

^{۲۱} شىعر و ئەدەبىياتى كوردى، رەفىق حلمى، چاپخانەى (التعلیم العالی) ھەولپىر، ۱۹۸۸، ل ۱۷۲

سىياچەمانە... سىياچەمانە
بەھەشتى عەشقە ئەم ھەورامانە
ئەۋەندەى دارو بەردى ھەورامان
رەھمەت لە ژنى بەژن و بالآ جوان
سىياچەمانە.. سىياچەمانە..
ھەورامان جىگای سىياچەمانە!

رەفلىق حىلمى گەشتى ھەورامانەكەى گۇران و ئەمەى لە چوارچىۋەى رىالىزمدا دەبىنىتەۋەو بە ھىچ كۆچىك روۋو رۇمانتىكى نابا، ھەرچى (د. عىززەدىن مستەفا) يە، ئەم شىئەرى لە (پلەى رۇمانتىكى) داناۋە، بەلام نەىتوانىۋە ۋەك رۇمانتىكىيە رۇژناۋايىيەكە مامەئەى لەگەئدا بىكات و بەئكو كارىكى باشى كىردوۋە، بەۋەى ئەگەرچى راست و رەۋان لەنىۋان رۇمانتىكى و رىالىزمدا يەكلانەبۆتەۋە بەلام دەئى: (گۇران بەناۋ ئەم چەشەنە دىاردانەى رۇمانتىكىتەىدا كە دىمەنى ھەردوۋ چەشەنە مېژوۋىيە يەكەى رۇمانتىكىتەى تىدايەۋ دەتوانىن بە رۇمانتىكى كوردىيى ناۋ بىبەىن) ^{۲۲}. (عەباس مەمەد قاندر) پىش لە ماستەرنامە چاپكراۋەكەىدا خۇى يەكلادەكاتەۋەو شىئەرى گەشتى ھەورامانەكەى گۇران دەخاتە ناۋ چوارچىۋەى رىبازى رىالىزمى فۇتۇگرافى ^{۲۳}. كەۋاتە دەستنىشانكردنەكە ۋىپراى بىرۋراى جىۋاۋزى رەخنەگران، جۇرىك ئىشكالىيەتەىش دەسازىنى.

سىيەم: رىالىزم

ۋەك پىشتر لەبارەى جۇرەكانى رىالىزم لەناۋ رەخنەى كوردىدا، بە كورتى دواىن، بەلام ئەۋەى سەبارەت بە گۇرانە، زۇربەى رەخنەگران و توپژەران، گۇران بە سەرقاقلەى رىالىزم دادەننىن و لە چوارچىۋەى دەربىرنى (گۇران ھۇنەرىكى ھونەرمەندو رىئالىستە كە بەرھەمى ھۇنراۋەكانى لە ژيانى كۆمەلايەتى كوردەۋارى يەۋە ۋەرگرتوۋە، ۋە كىردوۋىيە بە توپشۋوى ھۇنەرانى تر) ^{۲۴} دەسەنگرىنەۋە. لەناۋ شىئەرى كوردىشدا بە بەلگەى ۋەتەكەى گۇران، كە گوتبوۋى: (من بە تەئسىرى ئەم دوۋ ئەدەبەۋە- ئىنگلىزى و عەرەبى- كەۋتمە ھەۋاى ۋاقىئەيەتەۋە) ^{۲۵}. ئەۋا بە سەرنجدانمان لە شىئەركان، دەگەينە ئەۋ ئەنجامەى، كە ھەموۋ ئەۋ شىئەرانەى بۇ جوانى ئافرەت و بۇ جوانى سىروۋشت نووسراۋن، دوۋرن لە رىالىزمەۋە، بەئكو دەچنە چوارچىۋەى رۇمانسىزم. بىانۋەكەيش بەۋە لىك دەدرىتەۋە، كە گۇران ھەلگىرى بىرۋرايەكى چەپ بوۋە شىئەركانى (رىگای لىننىن) و (مۇسكۆى جوان) و چەند شىئەرى تر گەۋاھى ئەۋە دەدەن، كە رىالىزمى پەپرەۋ كىردوۋە جا مەشت و مپ لەسەر ئەۋەيە كام جۇرى رىالىزمە؟ شۇرشكىرى يان سۇشالىستى، سىروۋشتى، رەخنەگرانە... تىد. بەلام ئەگەر بە گۇپرەى رىزبوۋنى رىبازەكان بىت، ئەۋا شىئەرى رىگای لىننىنى لە ۱۹۵۹ لە مۇسكۆ نووسىۋە بە شىئەرى كۆتايى ژيانى حسىب دەكرى و سى سال پىش مردنى نووسراۋە، ئەگەر ئەمە كت و مت رىالىزم بىت، ئەۋا دەۋايە دواى

^{۲۲} ئەدەبىياتى نوپى كوردى، دوكتور عىززەدىن مستەفا رەسۋول، بەغدا، ۱۹۹۰، لا ۱۲۰

^{۲۳} بىروانە: رىالىزم لە شىئەرى ھاۋچەرخى كوردىدا ۱۹۴۶-۱۹۷۰، عەباس مەمەد قاندر، مەئبەندى كوردۇلۇجى، سلىمانى، ۲۰۱۰، لا ۱۲۴

^{۲۴} مېژوۋى ۋىژەى كوردى، سدىق بۇرەكەبى (صەفى زادە)، بەرگى دوۋەم، چاپى يەكەم، انتشارات ناچى، بانە، ۱۳۷۵، لا ۷۰۰

^{۲۵} دانىشتنىك لەگەل گۇران دا، عبدالرزاق بىمار، گۇفارى بەيان، ژمارە ۲، بەغدا، ۱۹۷۰، لا ۲۰

رياليزم پەرناس ھاتبا، كەچى ئەو شىعرانەى بە پەرناسيان دادەنن شىعەرى دوو دەيەى سى و چلەگان، كەواتە لەمەشدا (گۆران) بە پيۆەرى گۆرانى ريبازەگان پەيژە بە پەيژە گۆرانى بەسەر شىعەرەگاندا نەھيئاو.

تەيچەژانى رۆمانسىزم و رياليزم لەناو شىعەرى گۆراندا، جۆريكى تازەيە كە رەخنە بە خۆيەو سەرقال دەكات و دواتر لە كەردەى رەخنەدا خۆى لەناو ئىشكالىيەتەى تايبەتدا دەبينتەو، بەوەى سرووشتى شىعەرى گۆران و گواستەوەى لە ريبازيەو بە ريبازيەى تر، ليكۆلەرانى بەرەو ئەو ناچارە بردوو، كە جارى وا ھەيە نەتوانن بربازيەى بپراى بپراى بەسەر شىعەرەكە بەدەن ناخۆ ريباليزمە يان رۆمانسىزم! ئەمە وريامان دەكاتەو بەوەى ھەندى جار ھيئانى ريباز بۆ ناو دەقى شىعەرى رەخنە دەخاتە ئىشكالىيەتەى، بەتايبەتى لەوەدا كە پۆلبەندكردى دەق بۆ ريبازەگان لە ھەندى قۇناغى شىعەرى كوردیدا بە تەواوى ناچيەتە ژيەر بارى ريبازەكەو، ئەم نەچوونە ژيەر بارەش جۆريەك لە بەبەردابرينى ئى دەفامریتەو. بۆ نموونە لە شىعەرى (بە رەنگى زەردو شيوەى دەست و شمشالى كزا دەرويش) گۆراندا، (د. مەرف خەزەندەدار) لە ميژووى ئەدەبى كوردیدا دەنووسى: (لەم شىعەرە ريباليزمىيە تازەيەى قانگ دراو بە رۆمانتىزم گۆران گەيشتۆتە لووتكەى داھيئان. سەنگى تاى لايىكى تەرازووەكەى ھونەرى مۇسقىيا، لايەكەى ديكەى دواكەوتوويى ميللەتى كوردە) ^{٦٦}، داھيئانەكەيشى لە تيكەلكردى باسى رووخسارى مۇسقىا وەك رۆمانسىزم و باسى دواكەوتوويى گەلى كورد وەك بابەتەى ريباليزم دەبينتەو، كە لە ئەنجامدا يەكلایى نايبەتەو كە كت و مت دەچيەتە قالبى چ ريبازيەو، بۆيە بە ريباليزمىكى ئاودراو بە رۆمانتىزم دايدەنى، كە ئەگەر ئەمە بشى بۆ چوارچيوەى رەخنە، ئەوا لە ھەموو ئەم قۇناغە ھەلبەزو دابەزانەى شىعەرى كوردى و گواستەوەى ريبازەگان، دەيان شىعەرى چەندين شاعير ئەم ئىشكالىيەتەيان ئى روودەدات.

چوارەم: پەرناسىزم

(د.فازل مەجيد) لە ماستەرنامەكەيدا بەناوى (سرووشت لە شىعەرى گۆران دا) ^{٦٧} سرووشتى ناو شىعەرەگانى گۆرانى بەرەو ئاقارى رۆمانتىك بردووتەو لە ريباليزم و ريبازەگانى تری دوورخستۆتەو، بەلام ئىشكالىيەتەكە ئەوويە ئەو شىعەرەنى ئەو بە شىعەرى رۆمانتىك و بناغەى سەرەكى رۆمانتىكى داناون، كە سرووشت و جوانى سرووشتە، (فەرھاد پيربال) يش لە كتيبى (شىعەرى نوپى كوردى) دا ئەم شىعەرەنە دەخاتە ناو چوارچيوەى پەرناسىزم، وەك شىعەرى:

گيانى من بۆ تەئى وەنەوشە پەرۆشە

كە لە ژيەر سيبەرى تووتپكا خامۆشە

يان

مانگى بەجیماو لە سەفەرى شەو

زەردە لە ترسى فاسپە فاسپى كەو

^{٦٦} ميژووى ئەدەبى كوردى، دوكتۆر مەرف خەزەندەدار، بەرگى شەشەم، ئاراس، ھەولبەر، ٢٠٠٦، لا، ٦٠٠

^{٦٧} بڕوانە: سرووشت لە شىعەرى گۆران دا، د.فازل مەجيد، سەردەم، سلیمانى ٢٠٠٧ لا ٦٠٣ و ٦٥

تەننەت (پىربال) پىيى وايە: (عەبدوئىلا گۇران كە لە ژىر كاريگەرئىتى پەرنەسپەكانى پەرناسدا بوۋە، ھەمان بىنىنى پەرناسەكانى لە شىئەرىكانى خويىدا دەرىپىۋە... بەلای گۇرانەۋە ۋەك پەرناسەكانىش پىيان وابوۋ: دەريايەكى بى سنوور، بام بۇ ماسىيەكانى و زىپەكانى و سامانە سرووشتييەكانى- بۇ ئەۋەى بىكرىتە بەندەر- چەند بەسوودىش بىت، بەلام ھەمىشە "كانىيەكى روون" شاعىرانەترو جوانترە. ئەم پەرنەسپە پەرناسىيە بە تەۋاۋەتى لەلای گۇران رەنگى داۋەتەۋەو زۇر وردىبىنانە بەكارھاتوۋە... عەبدوئىلا گۇران، دژى ھونەرى بەسوود بوۋە، دژى جوانىي بەسوود بوۋە، تەننەت گەلئىك جاران گۇران كۆپلەشىئەرىكى پەرناسەكانى، دەقاۋدەق راگۋاستۆتەۋە بۇ ناو شىئەرىكى خۇى. بۇ نموونە لەم كۆپلەيەى گۇران وردبەرەۋە:

كانىيەكى روونى بەر تريفەى مانگە شەو

لە بنيا بلەرزى مروارىى زىخ و چەو

لەلای من جوانترە لە دەرياي بى سنوور

شەپۆلى باتە بەر تيشكى خۇر شلپ و ھووپ...^{۲۸}

لېرەدا ئەم نموونانە شىئەرىيانەى سەرەۋە لای (د. فازل مەجىد) بناغەى رۇمانتىكىن و لای (فەرھاد پىربال)ىش لوتكەى پەرناسىزمن، ئەمە ئىشكالىيەت دەختەۋە لە چۆنىەتى ھەئس و كەوت كىردنمان لەگەل خودى دەقەكانى گۇران و گونجانىان لەگەل رىبازە ئەدەبىيەكاندا.

ئە نجام

لەم لىكۆلئىنەۋەيەدا گەشتىنە ئەم ئەنجامانەى خوارەۋە:

- ۱- ئىشكالىيەت لەناو رەخنەى كوردىدا زۇر كەم قسەى لەسەر كراۋە دەشى ئەو خويىندەنەۋانەى بۇ شىئەرىكانى گۇران كراون، لەبەر ھەلگەۋتەى سەردەمەكەو سرووشتى بىروپراۋ شىئەرىكانى، زۇرتىن جىاۋازى و ناكۆكى لەخۇۋە بگرىت، بەمەش تىگەيشتنى رەخنەيىانە تووشى ئىشكال و گرفت دەبىتەۋە.
- ۲- مەرج نىيە ھەموو دەقئىكى شىئەرى گۇران بە قالبى رىبازە ئەدەبىيەكانەۋە نوسرابن، بەلكو دەشى لە ھەندى لە دەقەكان حسىب بۇ رىبازىكى ئەدەبى دىيارىكراۋ نەگراپىت و خودى گۇرانىش ئەم راستىيەى لە كۆتايىيەكانى زىانى ھەست پىكردوۋە.
- ۳- ناكرى تەنيا ئەو شىئەرىكانەى كە بە ناعەرووزى نووسراون، ئەوان بىنە پىشەنگى نوپخۋازانە، چونكە شىئەرى عەرووزىيەكانىش بە شىۋازىكى وا نووسراون، كە جىاۋازن لە شىئەرى شاعىرانى پىش گۇران.
- ۴- ھەندى لە شىئەرىكانى گۇران بە چەند لايەنىك خراۋنەتە قالبى رىبازە ئەدەبىيەكان، لەلايەك لە بەرژەۋەندى رۇمانتىك بەرجەستەكراون و لەلايەك بە پەرناسىزم، ئەمەش گرفتى خستۆتە بەردەم پىگەو ناسنامەى رىبازە ئەدەبىيەكان لەناو كورددا.
- ۵- نالى و گۇران ئەگەر ھەردووكىان بە نوپكەرەۋەى شىئەرى كوردى دابنرىن، ئەوا ناكرى ھەرىكەيان بىنە تاي تەرازوو و بەيەكەۋە ھاۋسەنگ نابن، بەلكو جۇرو ھەنگاۋەكانىان لىك دوورە.

^{۲۸} شىئەرى نوپى كوردى (رەگ و رىشەكان ۱۸۹۸-۱۹۵۸)، فەرھاد پىربال، چاپ و بلاۋكردنەۋەى دەزگای كوردستان، ھەولئىر ۲۰۰۵، لا ۵۵۰۵۴

- قوتابخانە ئەدەبىيەكان، رەزا سەيد حەسەنى، و: حەمە كەرىم عارف، چ، ۲۰۰۶
- گۆران، نوسىن و پەخشان و وەرگىراوہكانى، ئومىد ئاشنا، ئاراس، ھەولير، ۲۰۰۲
- مېژووى ئەدەبى كوردى، دوكتۆر مارق خەزەندەدار، بەرگى شەشەم، ئاراس، ھەولير، ۲۰۰۶
- مېژووى وئىزەى كوردى، صدیق بۆرەكەيى (صەفى زادە)، بەرگى دووہم، چ، انتشارات ناجى، بانە، ۱۳۷۵
- نۆبەرەى من لە خەرمانى وەرگىراپان و ئەدەبەوہ (رەخنە، لىكۆلئىنەوہ، وەرگىراپان)، ئىحسان سابىر خەيات، چاپخانەى رۆشنىرى، ھەولير، ۲۰۱۲.
- نىمايوشىچ و عەبدوئلا گۆران (نويكردنەوہو دابراپان) نامر طاھر، سپىرىز، ۲۰۰۶

ب- گۆفار

- دانىشتنىك لەگەل گۆران دا، عبدالرزاق بىمار، گۆفارى بەيان، ژمارە ۲، بەغدا، ۱۹۷۰

دووہم: بە زمانى عەرەبى

كتيب

- اشكالية المصطلح في الخطاب النقدي العربي الجديد، د. يوسف و غليسى، الدار العربية للعلوم وناشرون، الجزائر، ط، ۲۰۰۸
- في نظرية الادب و علم النص، (بحوث و قراءات)، ابراهيم خليل، الدار العربية للعلوم ناشرون، منشورات الاختلاف، الجزائر، ط، ۲۰۱۰
- مدخل الى النقد الادبي الحديث، د. شلتاغ عبود شراد، دار مجدلاوى، الاردن، ط، ۱۹۹۸
- المعجم المفصل في الادب، د. محمد التونجى، ج، ۲، دار الكتب العلمية/ بيروت، ۱۹۹۹

پوختە

(ئىشكالىيەتى خويىندىنەۋە رەخنەيىھەكانى شىئىرى گۇران) لىكۆلئىنەۋەيەكە، تىيدا ھەۋلىكە بۇ خىستىنە روى ئەۋ گىرتانەى تا ئىستا ھاتوونەتە بەردەم رەخنەگران لە رامن و شىرۇقەيان بۇ دەقەكانى (گۇران) شاعىر، بەتايىبەتىش لە چۆنىەتى ھەئسوكەوتكردن لەگەل تىۋرە ئەدەبىيە باۋەكانى سەردەم و چۆنىەتى پراكتىكىكردنەن لەسەر شىئىرەكانى گۇران جۇرئىك ئىشكالىيەت دەخاتەۋە، بەتايىبەتى تىرىش لە مەسەلەى تازەگەرى و پىشپەۋبوونى گۇران، كە زۇر لە لىكۆلئەران كەوتونەتە راي جىاواز لەسەر سەنگرانەۋەى گۇران لەناو چوارچىۋەى رىبازەكاندا، كە ئەمپۇ ئەمە بۇ كارى رەخنە گىرنگە تىشكى بخرىتە سەرو لەو روانگەۋە كاركردى ئىمە لەسەر ئەۋ ئىشكالىيەتەيەۋ گىرتەكانى بەردەم تىكەلكردى چەمكەكانە لەناو چوارچىۋەى لىكۆلئىنەۋە بۇ سەر شىئىرى گۇران. باسەكە بە پەپىرەۋكردى رىبازى (رەخنەى رەخنە) و پاىەندبوون بە ھەردوو بنەماى شىكردەۋەۋ بەراورد بۇ بەرھەمە رەخنەيىھەكان، خۇى لە دوو تەۋەر دەبىنىتەۋە، لە تەۋەرەى يەكەمدا لەزىر ناۋى (گۇران و رەخنەى كوردى- ئىشكالىيەتى مەسەلەى نوپكردەۋەى شىئىر) ھەرىكە لە چەمكى ئىشكالىيەت و گۇرن لەناو رەخنەى كوردىدا و گۇران و مەسەلەكانى نوپكردەۋەى شىئىر و پەيۋەندى گۇران لە نىۋان شاعىر بوون و تىۋرىست بوون يان رەخنەگر بوون و ھەروەھا مەسەلەى بوون بە رابەرى نوپخۋازى لەنپون نالى و گۇراندا تىشكى خراۋەتەسەر، ھەرچى تەۋەرەى دوۋەمە لە زىر ناۋى (ئىشكالىيەتى رىبازەكانى ئەدەب) تىيدا چۆنىەتى كارلىككردى رىبازەكان لەگەل شىئىرەكانى گۇران بەلەى رەخنەگرانەۋە، شىكراۋەتەۋە. پاشان لە ئەنجامدا گىرنگىر ئەۋ ئىشكالىيەتەنەى كە خويىندىنەۋەى رەخنەى لەسەر شىئىرەكانى گۇران توۋوشى دەبىت، تىشكىان خراۋەتەسەر، كە ھەموۋيان لە چوارچىۋەى رەخنەى رەخنەدا روۋبەرىكى زۇر داگىردەكەن.

ملخص البحث

(إشكالية القراءات النقدية في أشعار گوران) هي محاولة لبيان المآزق التي جاءت في طريق عملية النقد لإشعار گوران، في التفكير في نصوصه وتحليلها، ولا سيما في كيفية التعامل مع النظريات النقدية المعاصرة، وتطبيقها على النصوص، وبالأخص مسألة التجديد والقدوة في بنية شعرگوران، إذ إن أغلبية النقاد وقعوا في مأزق وضع إطار للمناهج الأدبية، واختلفوا في ذلك، وإلقاء الضوء على هذا الأمر هام جدا في العملية النقدية، وقد شجعنا هذه الأهمية للعمل في أشعارگوران، لأن أشعاره وقعت في إشكالية اختلاط المفاهيم النقدية ومناهجها. ويحتوى البحث الذي يسير على منهجية (نقد النقد) على مبحثين، إذ تحدث المبحث الأول الذي هو بعنوان (گوران والنقد الكردي- إشكالية في مسألة تجديد الشعر) عن مفهوم الإشكالية، وگوران في النقد الكردي، وگوران ومسألة تجديد الشعر الكردي، ونالى و گوران بين الشاعرية والتنظير، وإشكالية التجدد عند گوران. أما المبحث الثاني الذي بعنوان: (الإشكالية في المذاهب الأدبية)، فتحدث عن إشكالية المذاهب الأدبية في المنظور النقدي على أشعار گوران، ثم جاءت النتائج لإلقاء الضوء على الإشكاليات التي تأتي في طريق أشعار گوران في العملية النقدية في إطار منهجي التحليل والمقارن في (نقد النقد).

ABSTRACT

The Critical Controversial Reading of Goran's Poems. It is the study which tries to show the problems yet have faced critics in their perception and analysis of Goran's scripts especially the way their treatment with contemporary well-known literary theories and their practice on Goran's poem which present some controversies and paradoxes on modernism and Goran's innovation.

Most of the researchers have different opinions about Goran's living in the field of literary methods which is important nowadays to shed a light on it for critical works. In this prospect our work is about the controversy and the problem of incorporating the concepts in the field of the research on Goran's poem. The study is the application of the (Critic of Criticism) approach committed to both principles of analysis and comparison for critical works. It is divided into two sections; the first section is entitled (Goran and Kurdish Criticism-The Controversy of Modernizing Poem). It sheds light on the concept of controversy, Goran in Kurdish criticism, Goran and poetry modernizing, Goran's relation with being a poet, theorist, and critic, and being a pioneer of modernism between Goran and Nali. The second section is devoted to (The Controversy of Literary Approaches). It analyzes the interaction between the approaches and Goran's poems. Then it focuses on the most important controversies which critical readings on Goran's poems face and which all occupy wide topics through the critic of criticism approach.

گوتارى پۇستكۇلۇنئىيالىزم نە رۇمانى (گرەوى بەختى ھەلئە) ى عەتا نەھايى

كىفى محمد عزىز

زانكۆى سۇران

فاكلىتى ئاداب

بەشى زمانى كوردى

پېشەكى

ئەم توپۇزىنە ۋەھىيە ھەۋلىكە بۇخوئىندىنە ۋەھى رۇمانى (گرەوى بەختى ھەلئە) ى عەتا نەھايى لەژىر مېتۇدى پۇستكۇلۇنئىيالىزم، ئەم مېتۇدە دوايى ھەلئەشاندە ۋەگەرايى كەۋتە نىۋىپانتايى ئەدەب ، چەندىن رەھەندى ھەيە ۋەگو بوارى ئەنسرۇپۇلۇۋى ۋ دەروونى (تاكى داگىركراۋ) ۋ مافى ژن (فېمىنىزم) ۋ زمان ۋ ناسنامە ۋ كەلتوور ۋ.....ھتد، لە ھەرىيەككە لە ۋ كايەنەدا پېشەنگىكى ھەبوۋە ، لەبوارى ناسنامە ۋ كەلتووردا ئىدواردسەئىد پېشەنگ بوۋە ، لەبوارى مافى ژن ئىسپىفاك چالاكى بوۋرەكە بوۋە ۋ خاۋەنى چەندىن نووسىنە ، ھومى بابا، لەبوارى تىروانىنى نەتەۋى ژىر دەست نووسىنى ھەبوۋە ، ئەمانە پېكەۋە بنەماكانى مېتۇدى پۇستكۇلۇنئىيالىزمىان گەلئەكرد . پۇستكۇلۇنئىيالىزم ماۋەى زەمەنى دواى پىرۇسەى كۇلۇنئىيالىزمە ، واتە كاتىك نەتەۋەيەك ياخود سەرزەۋىنى نەتەۋەيەك داگىر دەكرىت ، دواى ئەم داگىركارىيە تىۋورى پۇستكۇلۇنئىيالىزم ئىشى خۇى دەكات، كە ئەۋىش برىتە، لە لىدان لە كەلتوور ۋ دابو نەرىتى نەتەۋە كۇلۇنئىيالىزمەكە ، بۇ ئەۋەى بتوان دەستكارى بىرو تىروانىن ۋ دنياىىنى نەتەۋەكۇلۇنئىيالىزمەكە بىكەن ، بەشىۋازىك لە ھەۋلى نەرىتىن كەردن ۋ بى بەھا نىشاندىن كەلتوور ۋ دابونەرىتى نەتەۋەگانن، دەكەۋنە پىياھەلئەن ۋ نەمىشكەردى كەلتوور ۋ داب ۋ نەرىتى نەتەۋە سەردەستەگان ۋ لەھەۋلى بەسەنتەركەردى كەلتوورى ئەۋروپىن (ئىرۇسەنتر) ، ئەمانەش ناراستەۋخۇ لەنووسىن ۋ كايەى ئەدەبدا خۇيان دەردەخەن بەتايبەت ئەۋ نووسەرانەى لەدەرەۋەى ۋولات ماۋەيەك ژىاون بەناراستەخۇ دەكەۋنەپەخشكەردەۋەى ھەمان تىروانىنى پۇستكۇلۇنئىيالىزم ، ديارە ئەمەش بەشىۋەى ناڭا لەگرەدى نووسىندا بەردىدە دەخرىت ، بۇيە رۇمانى(گرەوى بەختى ھەلئە) ھەمان گوتارى پۇستكۇلۇنئىيالىزمى لەدووتۇپى خۇيدا ھەلگرتوۋە، كەتايىدا باس لە كەلتوورى ژن كوۋى بەدەستى پىاۋى رۇژھەلئەتى دەكات ۋ ئەم كەلتوور ۋ داب ۋ نەرىتە رۇماننووس ۋ ئىنەيەكى دىكەى بۇدروست كەردوۋە، كە ئەۋىش تىروانىنى تاكى رۇژئاۋايە بۇ ئەم ديارەيە، بە دواكەۋتوۋ ۋ بى بەھا ۋ ئىنەى دەكەن، ديارە ئەمەش ھەمان گوتارى پۇستكۇلۇنئىيالىزمە لە ھەۋلى بەتەۋەركەردى كەلتوور ۋ داب ۋ نەرىتە .

ھۇكارى ھەلئەزەندى بابەتەكە: ئەم بابەتە(گوتارى پۇستكۇلۇنئىيالىزم) لەنئو ئەدەبى كوردىدا كارى لەسەر نەكراۋە ، لەجىھاندا مېتۇدى پۇستكۇلۇنئىيالىزم لە ئىستادا نوپۇزىن مېتۇدە بۇ خوئىندەۋەى تىكستە ئەدەبىيەگان ، بۇيە بەپۇبۇستمان زانى لەژىر رۇشنايى پىرەنسىپەگانى ئەم مېتۇدەدا خوئىندەۋە بۇ رۇمانى كوردى بىكەين .

مېتۇدى توپۇزىنە ۋەھى: ئەم توپۇزىنە ۋەھى پەيرەۋى مېتۇدى (ۋەسفى - شىكارى) كەردوۋە .

سنوورى توپۇزىنەۋەكە:

ئەم توپۇزىنەۋەكە گوتارى پۇستكۇلۇنئىيالىزمى لەبوارى كەلتوورو باوكسالارى بەنموونە ۋەرگرتوۋە،ۋاتە لەنىو رۇمانەكەدا تەنھا شىكرىدەۋەى بۇ ئەم بوارانە كىردوۋە، ديارە ئەم مېتۇدە دوو كەلتوورى جياۋازى رۇژھەلات و رۇژئاۋاى كىردۇتە چەقى قورسايى كاركىردى خۇى، ئىمە كاتىك باس لەرۇژھەلات دەكەين، كوردىش ۋەكو ھەر نەتەۋەكەى تر لە رۇژھەلاتدا ھەمان دياردە كەلتوورى و سىستەمە باوكسالارىيەكەى تىدايە، لەم توپۇزىنەۋەكەدا بوارەكانى ترى ئەم مېتۇدە ۋەكو لايەنى ئەنسرۇپۇلۇژى ولايەنى دەرونى ...ھتد، ۋەلاۋەنراۋە .

ناۋەرۇكى توپۇزىنەۋەكە: ئەم توپۇزىنەۋەكە لە دوو بەش پىكھاتوۋە،بەشى يەكەم لايەنى تىۋرى بابەتەكەيە،كەتيايدا تىشك خراۋەتە سەر پىرەنسىپ و بنەماكانى پۇستكۇلۇنئىيالىزم و دەرگەۋتەى بەسەر كەلتوورو خويىندەۋەى بۇ سىستەمى باوكسالارى لە رۇژھەلاتدا ،پاشان قەلەمە ديارەكانى ئەم بوارە ناماژى پىدراۋە.لەبەشى دوۋەم شىكرىدەۋەى رۇمانەكەيە لەژىر رۇشنايى ئەم مېتۇدە ئەنجامدراۋە . لە كۇتايدا ئەنجام و لىستى سەر جاۋەكان بەپىي پىتى ئەبجەدى كوردى رىزكراون .

پۇستكۇلۇنئىيالىزم :_ راقە و رامانىكە رەگى لە راستىيە مېژوۋىيى و كاريگەرىيەكانى كۇلۇنئىيالىزم و ئاكامەكانى ئەۋدايە، ھەرچەندە ئەۋبابەتە(كۇلۇنئىيال) لەرۋوى مېژوۋىيەۋە ،مېژوۋىيەكى دوورو درىژى ھەيە، بۇ دەستىنشانكىردى سەرەتايەك سانا نىيە ، بەلكو بۇ خويىندەۋەكانى پۇستكۇلۇنئىيالىزم دەبى بۇ مېژوۋ بگەرىيەۋە، لەۋەيۋە سەرنج بىرپىتە ھەموو ئەو رووداۋانەى پەيوەندىان بە دەستبەسەرداگرتى سەر زەۋىنى نەتەۋەكانى ترە، ھەر لە لەشكر كىشىيەكەى زەينەفۇنەۋە تاۋەكو ئىستا تىزەكانى كۇلۇنئىيال درىژە بەخۇيان دەدەن و بەپىي گۇرانى زەمەن ئەۋىش روخسارى خۇى گۇريۋە . بۇئەۋەى پۇستكۇلۇنئىيال بناسىن، دەبى لەچەمكى كۇلۇنئىيالەۋە بىكۇلدىرپىتەۋە،ئەمانە(كۇلۇنئىيال و پۇستكۇلۇنئىيال) دوو چەمكى تازە داھىنراون(*) و ھاۋزەمان لىلن،زەحمەتىشە بزانرى سۋورى ئەمىيان لەكوئ تەۋاۋ دەبى و سۋورى ئەمىيان لەكوئ دەست پىدەكات، چونكە كىردەى كۇلۇنئىيالكىردەكە ئاسەۋارە جىماۋەكانى لەسەر نەتەۋە كۇلۇنئىيالكرراۋەكان جىدەھىلى و ھەۋلى وىناكىردى ئەدەب و كەلتورى نەتەۋەى كۇلۇنئىيالكرراۋە دەدات بۇ ئەۋەى كىردەى پۇستكۇلۇنئىيال ئاراستە و رىرەۋى خۇى ۋەربىگرى،بەمەش پۇستكۇلۇنئىيالىزم پەيوەندى بەۋ باس و بابەتانەۋە ھەيە، كە دۋاى ۋەلاۋەچۈنى بارودۇخ و ياساكانى كۇلۇنئىيال روودەدات و بەدىدى،ھەرچەندە كىردەى كۇلۇنئىيال كۇتايى پىھاتوۋە بەلام بە شىۋە شىۋازى تر درىژەى پىدەدرى .

كۇلۇنئىيالىزم: بەگويەرى فەرھەنگى لۇنگمان (Longman dictionary) ووشەى كۇلۇنى (colony) لە ووشەى لاتىنى (colonia) ھاتوۋە،كە بەماناى(مىرگ و لەۋەرگە) دى، بەم شىۋەيە پىناسەى دەكات((نىشتەجى بوون لەسەر زەۋىنى ولاتى نوى)) ، واتە دەستەيەك لە مرۇف لەشۋىن و سەر زەۋىنىكى نويدا بارگەيان لىدادەخەن و

* مەبەستمان لە تازەداھىنراۋە ئەۋەيە كەۋا،دۋاى ئەۋ ھەموو چەند سەد سالە لەمىلانئىكىردن لەنئوان كەلتورى نەتەۋە جياۋازەكاندا ناۋ و ناۋنیشانئىكى ھەبوۋە واتە ھەندىكجار لەژىرناۋنشانى جياۋازى ئاين و ھەندىكجار لەپىناۋ فراۋانكىردى دەسەلات و دەستبەسەرداگرتى خاكى نەتەۋەى تر كراۋە، ئەم چەمكەنى سەرۋە لەدۋاى شەرى جىھانى دوۋەمەۋە كەۋتەناۋ نوسىنە ئەكادىمىيەكان و چار چىۋەى تىۋرى بۇ دانراۋە.

پۇستكۇلۇنئاليزم ، پەراۋىزخىستىن و حاشالىكىردى كەلتور و كايە كەلتورويىيە نەتەۋەيىيەكان بەرھەم دىنى، ئەمەش قورسايى ئەو سىياسەتە دەردەخات سەبارەت بەكەلتورويى ولاتانى كۇلۇنيىكراۋ، بۇيە يەككىك لە تايبەتمەندىيەكانى بىرۇكەي پۇستكۇلۇنئاليزم ، دابراڭە لە كەلتورويى نەتەۋەيى ، كە بەشپۇەيەك ئەبى چاۋ لە كەلتورويى ولاتانى كۇلۇنيىكەر بىردى، ئەمەش بەشپۇەيەكى راستەوخۇ و بە ووشيارىيەۋە لەكرەدى نووسىن و ئەدەبىياتەۋە خۇي بەرچاۋ دەخات، ((ھەر نەتەۋەيەك دووچارى كۇلۇنئالئىكىردى كەلتورويى بىبىت، ئەۋە ماناى ئەۋەيە كە زەمىنەى ون بوونى بۇ ئامادەكراۋ))^۱ بۇيە ئەبى ئەم شپۇە مامەلەكردنە زەق بىكرىتەۋە، بەمەش بۇ ئەم كارەيان ھەۋلى چەسپاندىنى كەلتورويى (ئىرۇ سەنتى) دەدەن و بابەتە كەلتورويىيەكان بۇ سەر دوو بەرە دابەشەكەن ، ئەۋىش بەرەى (پەراۋىز) و (ناۋەندە)، بۇيە كەلتورويى ((چەندە ھۇكارى خۇناسىنە دەشپىت ھىندەش ھۇكارى خۇجياكرنەۋە بىت لە ئەۋىدى يان ئەۋانىدى، ئەو سىستەمە كەلتورويى و پىۋانە كەلتورويىيەكانن كەجىاۋازى نىۋان (من) و (ئەۋىدى) دىارىدەكەن و سەرەنجام خەتتىكىان بەنىۋاندا دەكىشن))^۲ لەم پىرۇسەيەدا ئاستەكانى كەلتورويى = دەسەلات ، بە جۇرە مامەلەيەكى سىياسىانە گونجىندىراۋە. ئەو پىرۇسەيە گەرە لەسەربنىاتنانى شپۇاۋىكى جىاۋازى ژيان و بىركردنەۋەى نەتەۋە كۇلۇنيىكراۋەكان دەكات، بەشپۇەيەك لە سنور و چوار چپۇەيەك قەتسى دەكات و ھەۋلى دابراڭى لەسىستەمە كەلتورويىيەكانى تىرى جىهان دەدات، دەيەۋى راستەوخۇ بىلكىنىت بە بازنە كەلتورويى و بەكارھىنانە تايبەتتىيەكەى خۇيەۋە، بەمەش پىر لەسەر دروستكردىنى كەلتورويىكى ھىمايى دەۋەستى و ئامانجى كەمكردەۋەى نىرخى كەلتورويىيەكانى بەرامبەرىيەتى و رەشكردى لاپەرەكانىيەتى و پائانە بە گروپ و ئەتتىيە جىاۋازەكان بۇ ۋازھىنان و ھاتنە ناۋەۋەى سىستەمە كەلتورويىيە تازە داھىنراۋەكە . كۇلۇنئالئى كەلتورويى ۋەكو دەركەۋتەيەكى گەرەى ئەم پىرۇسەيە(پۇستكۇلۇنئاليزم) ، كەلتورويى دەكەنە چەقى قورسايى و بەراۋردى نەتەۋەكان و ناتەبايىيەكان ، پىر جەخت لەسەر ووشيارى كەلتورويى رۇژئاۋايى و شەر دۇزى ئەو كەلتورويى دىنە ئاراۋە و ھەۋل بۇ دوورخىستەۋەى كەلتورويى رەسەنى نەتەۋەكان دەدەن ، چونكە ئەم جۇرە زالبوونى كەلتورويىيە دەركەۋتەى خەباتتىكى سىياسىيە و ئەو جۇر ھەلسوكەۋتەش لەپال ئەۋەدا زىندوۋدەكرىتەۋە، ئەمەش بۇخۇي ئايدۇلۇزىاۋ سىياسەتتىكى ئاشكرائى ھەيە ، بۇيە پىرۇسەى پۇستكۇلۇنئاليزم و شپۇەگىر بوونى لە چوار چپۇە كەلتورويىيەكەيدا ھەردەم نەيارى گوتارى ناسىۋناليزمى كەلتورويىن و تىكرائى چوارچپۇەى دەۋلەتى نەتەۋەىيى و ناسىۋناليزم بە بەرھەمى كەلتورويى و دەسەلاتى كەلتورويى رەسەن دەزانن ، بۇيەش زۇربەى جار پىكداھلىپزانى كەلتورويى دروست دەبىت ، تەنانەت بۇ ئاستى كەلتورويى مۇدپىرن و كەلتورويى دواكەۋتوۋ دايدەبەزىنن .

دواى جىگىر بوونى دەسەلاتى كەلتورويى وولاتانى رۇژئاۋا ، پۇستكۇلۇنئاليزم بەباشى تۋانى رەۋايەتى خۇي ۋەرىگىر، بەمەش دامەزراندىنى سىياسەتى كەلتورويى لە روانگەى پۇستكۇلۇنئاليزمەۋەئەۋەيە كە كەلتورويى رۇژئاۋايى لەناۋ كەلتورويىيەكانى تردا بىكەتە دىاردەيەكى بەرچاۋ و سەردەستى سەردەم، ئەمەش زىاتىر پەيۋەندى بە ھىزى ئابوورى و سەربازى رۇژئاۋاۋە ھەيە، ئەو مپىرۋەۋەى ئەم بارودۇخەى بۇ شارستانىيەتى رۇژئاۋا فەراھەمكردوۋە، كە بىبىتە كەلتورويىكى جىھانى ، ھەمان ئەو مپىرۋەۋەشە ۋاى لە كەلتورويى رۇژئاۋا كىردوۋە بەسەر كەلتورويىيەكانى تردا زالبى، پاشان ئەم سىياسەتە كەلتورويىيە رۇل دەبىنن لەپىرۇزكردىن و نىرخاندىنى كەلتورويى رۇژئاۋا ، كە ئەمەش كۇنتىكىستى گوتارى فەلسەفەى رۇژئاۋا دىارىدەكات ، ئەم تپىروانىيىنە بۇ كەلتورويى لە ھەۋلى ئەۋەدايە بىبى بە مۇدپىل بۇ دەردەۋەى خۇي ، كە كەلتورويى رۇژئاۋاۋايىيە، لەدەرەۋەى جىھانى خۇي ھەۋلى بەرچەستەكردىنى خۇي دەدات ، بۇيە

پۇستكۇلۇنئاليزم لهسهردهمى ئىستادا كهلتوورى كردۆته ئهو نپوهنده جيهانئيه ،كه بهرامبهر به گۆرىن و له قالبدانى كهلتوورى ئهويدىكه بهرپرسياره،ئهمهش بهئىتىكى (ئەخلاق)ى مهسهلهى بهشدارىكردى كهلتوورى ئهويدىكه له دهرهوهى بازنهى خۆى بهشته جيهانئيهكانهوه زۆر بهجدى دهكۆلئتهوه .

باوكسالارى له گوتارى پۇستكۇلۇنئاليزم

تيروانىنى پۇستكۇلۇنئاليزم بۇ باوكسالارى لهبندهستى و چهوسانهوهى ژنهوه ماهىيەتى وهرگرتووه، ههميشه ژن باجى ئهو سيستمەمەى داوه،بۆيه پيويسته تيشك بخريته شيوهى ژيانى ژن لهوهها سيستم و كۆمهلگهيهدا، بهمهش كاتيك باس لهمهسهلهى ژن لهتيروانىنى پۇستكۇلۇنئاليزمدا دهكهين ، ئيمه لهماناو چۆنيهتى سهرهلهدانى ئهو بزوتنهوهيه قسه ناكهين، بهلكو مهبهستمانه قسه لهتيروانىن و بزوتنهوهيهك بكهين ،كه پۇستكۇلۇنئاليزم نهخشاندووويهتى ،بهوهش بهپيى پيوستى ئهم بابته ئامازه بۇ رهههنده سياسيهكهى تپورهكانى ترى فيمينيزم دهكهين وهكو تيروانىنى رادىكال ، ليبرال،ماركسىزم بۇ فيمينيزم .ههرجۆرىكى فيمينيزم روانبئىكى تايبهتى بۇ پرسى بندهستى ژنان ههيه و چارهسهره وهى جؤراو جؤرى بۇ دياردهكات، ليبرالهكان گرفتى سهرهكى ژن لهدۆخى كارو نايهكسانى ئابوورى و ههلى نايهكسانى بهپيى رهگهزه ژن دهبينى و ريگه چارهش لهبهديهاتنى يهكسانيدا دهبينى .بهم پييه فيمينيزمى ليبرال داكۆكى له ئامانجى يهكسانى ژن و پياودا دهكات . بهلام بهراى فيمينسته رادىكالهكان ،چهوساندنهوهى ژنان بهرههمى سيستمى باوكسالارويه، جهخت لهسهر جياوازى و بنهرهتى ويستهكانى ژن و پياودا دهكهن و ريگه چاره له جياكردنهوهى ويستى ژنان لهويستى پياواندا دهبينى^(۱) . فيمينيستە ماركسيستهكان سهرچاوهى سهرهكى چهوساندنهوهى سهركوت و نايهكسانى ژنان لهسيستمى سهرمايهداريدا دهبينى،پييانوايه دهسهلاتى پياو بهسهر ژندا يهكيكه لهدهركهوتهكانى دهسهلاتى سهرمايه بهسهر كاردا لهسيستمى سهرمايهداريدا . فيمينيزم تهنها مهبهستى ئازادكرنى جهسته نييه لهكۆت و بهندى كۆمهلگه،هيندهى پرؤژهى رزگاركردنئىكى سياسى و ئابوورى و كۆمهلايهتى ههيه^(۲) . تيؤرىك بهجياواز لهو رابردوووهى كهپياو ههژموونى بهسهر كايهكانى ژنان سهپاندوووه،ئهمجاره پۇستكۇلۇنئاليزم ژنى وهكو بهكهريكى چالاك هينايه پيشهوهوه ههوليداووه لهماف و ئازادى و كاردا هاوشانى پياو يهكسان بن، لهريگاي رهخنه گرتن لهو كهلتووره باوكسالارويهى رابردوووه،كه بهدرئىزاي سهدهكانى رابردوو ژنى خستبووه دهرهوهى پرؤژهى بيركردنهوه. لهكهلتوورى رۆژههلات،وينهى ژن و تيگهيشتن لهجيهانئيهكهى ، ميراتى كۆمهلگه و كهلتووره باوكسالارويهكهيهتى،ئهو كۆمهلگهيانهى تياياندا دهسهلاتى بيركردنهوهوه دانانى سنوورو چوارچيوهوه بههاكۆمهلايهتتبهكان ،لهدهسهلاتى نيرينهيه،لهوهها كۆمهلگهيهكدا ترس له بوونى دهسهلاتى ژن شتىكى ئاسايى و سروشتيه،چونكه كۆمهلگهيهك باوكسالارى قسهكهرو كۆنترۆلى كايهكانى ژيانى ژن بكات، لهبهرژهوهندى نييه ستايشى ژن بكات، بهمهش ئهمجوره ترسه خهسلهتى زۆربهى كهلتوورهكانى رۆژههلاته، بيركردنهوهى باوكسالارى لهكهلتوورى رۆژههلات به دووپوانهيهى كارىكردوووه، لهپيوانهيهكيدا ژنيان تارادهى پيرؤزى و بهرستن وينهكردوووه بهوهى بهههشت لهژير پيى دايكاندايه، لهپيوانهيهكى ديكهيدا وهك بوونهوهريكى پر لهرازو نهينى و ئهفسوون خستوته روو،ئهم تهرزه بيركرنهويه لهرۆژههلاتدا برهوهى ههيه و پيوايه ژن پهيوهندى بهدوناي غهيبهوه ههيه و تيگهيشتن لهمهبهست و ئامانجى ژن تهلهزگهيهكى شهيتانئيه.

يەككە لەو بابەتەنە پۇستكۇلۇنىيالىزم باس و خواسى لەسەر دەكات (ئەويدى سازى) يە، ئەم چەمكە لە ئىدوارد سەئىدەو خوازراو لە چوارچىۋە بابەتە پەيوەندىدارەكانى پۇستكۇلۇنىيالىزمەو ھاتوۋە بۇ نىۋ پانتايى ئەدەب و نووسىنە فېمىنىزمىيەكانەو، چونكە ئىدوارد سەئىد پىيوايە خۇرئاوا لە خۇرھەلاتدا وئىنەيەكى دىكەى دروستكردوۋە لەگەل خودى خۇرھەلاتدا نايەتەو، بۇ ئەم مەبەستەش چەقى قورسايى خراوتە سەرباس و خواسەكانى مېينەى رۇژھەلاتى، بەمەش فېمىنىزمى خۇرئاوا بەھەمان پەرنسىپەكانى پۇستكۇلۇنىيالىزم وئىنەى ژنى خۇرھەلاتى كېشاۋە ،كە واقىيەتى ژنى خۇرھەلاتى دەرناخاتەو، بۇيە ئەم تەرزە تىفكىرىنە لە ھەولدايە ژنىكى خۇرھەلاتى بەپىوانەو روانىن و پىويستى خۇى بەرھەم بېنى ، بەمەش ژىردەستەكان جولە و بزواتەكانىان ھى خۇيان نىن، ئەو وئىنە رەسەنە نىن، بەلكو دەستكردى رېساکانى كۇلۇنىيالىزم و دەرگەوتەى پۇستكۇلۇنىيالىزم و ئەوان سەپاندويانن بەسەرياندا ، بەمەش دەسەلات و ھىزى پاتىراكى رۇژئاوا ناسنامەو گوتارىك بۇچىنى ژىردەست و ژنانى نەتەو كۇلۇنىيالىزم بەرھەمدىنى ، لېرەو شوناسى ژنى خۇرئاوا خۇى مانفىست و بەرجەستە دەكات (۳)، لەھەولتى وئىنە دروستكردىكە بۇژنى خۇرھەلات بەوۋى دەنگ و رەنگ و تىگەيشتنى خۇى دەخاتە برى ژنى خۇرھەلات ، چونكە پۇستكۇلۇنىيالىزم پىيوايە ژنى خۇرھەلاتى بوون و ناسنامەى خۇى لەنىۋ كۇمەلگەدا وونكردوۋە پىويستە لەھەولتى دۇزىنەو ھىدا بېت و ھەرماف و شىكى لى سەندراو، بەھەرنرخىك بېت وەريانگىرئەو، بۇيە فېمىنىزمى خۇرئاوا ھەولداوۋە زمانى ئەوانە بېت،كە زمانى قسەيان نىيە و رىگايەكيشيان بۇ بدۇزىتەوۋە بۇ قسەكردن .

تېروانىنى پۇستكۇلۇنىيالىزم بۇ مافى مېينەى خۇرھەلات وايە،كە كۇمەلگە خۇرھەلاتىيەكان ژن بوون بەتەنيا ناگەرېننەوۋە بۇ خودى ژن بوون و تەنيا وەك ژن سەيرى ناكرىت ، بەلكو وەك بەشىك لەناسنامەى نىشتمانى و شەرەفى كۇمەلگە سەير دەكرىت ، بەمەش كېشەى ژن تەنيا لە رەگەزەكەى كورت ناكرىتەوۋە بەلكو ھەلگىرى خەسلەتى ئەو كەلتوورەيە كەتپىدا دەژى ، لە ھەولدايە ئەو ياسا و كۆت بەندە كۇمەلەيەتپىانە تىكېشكىنى ،كە ژنى خۇرھەلات وادەزانى ئەو گوتارانە تروسكايەكى پى نىيە بۇ ژنانى خۇرھەلاتى ، لەلايەكى دىكەوۋە كۇمەلگەى ستەمكار لە ھەولدايە ژن ژىر دەست بېت و گۇرانكارىيەكانى جىھان كارىگەريان لەسەرى نەبى و بەردەوام رازى بېت لەو دۇخەى تپىدا دەژى (۴) .

پۇستكۇلۇنىيالىزم پىيوايە لەرۇژھەلاتدا بەگشتى ژن ،ئان سنورەكانى بۇ دادەنىت، كەواتەژن نەك ھەر ناتوانى لە كۇمەلگەدا بەشپوۋەيەكى چالاک خۇى بنوئىت، بەلكو بە شپوۋەيەك پەراۋىزو كۆت و بەندىكراو،كە مافى نىيە بېتە نىۋ ژيانەو، بەمەش كاتىك ئان سنورەكانى ژيانى ژن دىيارىدەكات ،ھەموو گۇرانكارىيە فەرھەنگى و كەلتوورىيەكانى ژن بەدەرچوون و ياخى و ھەلگەراوۋە دەچوئى،بەمەش ھەموو مافەكانى دووچارى بنبەست بوون دەكاتەوۋە. كۇمەلگەى خۇرھەلاتى ،كۇمەلگەيەكى داخراو، چونكە بەردەوام لەھەولتى كۆت و بەندىكردنى تواناكانى ژندايە، ھەمىشە ترسى مەرگ بەرۇكىان پىدەگرىت، بەمەش ئاۋەزى خۇرھەلاتى پەيرەوى ئاۋەزو بىر كەرنەوۋەيەك دەكات ، كەئەوۋەندە مەرگدۆستە و تروسكايى ژيان بۇژن تا مەوادايەكى ئىچكار زۇر تەسكەدەكاتەوۋە،بۇيە لەتەرىك بوونى ژندايە و لە ئەمرۇبى ژيان و تەكەنەلۇژيادا دايدەبرىت و شانازى بە رابردوۋى پىر لە دەسەلاتى پىاو سالارى خۇيانەوۋە دەكەن ، بۇيە ھەمىشە سنورەكانى ژيان بەدەورى ژن تەسكەردەكەنەوۋە لەمەرگ و كوشتان بى سەلمىنەوۋە بەردەوام دەبىت، بەو واتايەى ھەموو جولەوۋە بزواتە نوپخوزانەى ژن بەمەبەستى بەشدارىكردنى ژيان و دونىابىنى

سەردەم دېنە پېشەو، بە ھەلگەراوھو زەندىق وەسفىان دەكەن و دەيانخەنە دەرەوى سنوورەكانى كەلتوورى كۆمەلگاۋ بىرىارى كوشتىيان دەدەن^(۱۵) .

سەرنجى پۇستكۇلۇنئاليزم بۇ ژنى رۇژھەلاتى پەيوەندى بە زمان و قسەو ھەيە، پېيوايە ژنان لەژېر فشارى زان و بالادەست و زالى پياواندان، لەوھە كەلتوور و كۆمەلگايەكدا زمانى ژنان بەنزم و لاوازو لەرزۇك دەزانن و ژنان لە ھەلئسوكەوت و قسەگردىيان جەخت لەسەر ھەست بزويىن و سۆزى تاكەكەسىانەى خۇيان دەكەنەو، كەچى ئەم كەلتوورە زمانى پياو بە تۆكەمە و جىگىر دەزانى . يەككە لەو فۆرمە ديارانەى پۇستكۇلۇنئاليزم بابەتى داكۆكى كردنە لە مافى ژن ، ئەمەش شىوويەكى تەواو سىياسىانەى پېو ديارە^(۱۶) ، بەو واتايەى فېمىنىزمەكان بە توورەيىو ھەستى خۇيان دەربارەى نادادپەرەوى دەردەبرن و لە ھەولدان بۇ بەرزگردنەوى ئاستى وشيارى ژنان ، لەبەرانبەر دەسەلاتى پياوسالارى، پېيوايە دەسەلاتى پياوسالارى ياخود حوكومەتى باوك ، ژن بە پاشكۆ و ژىردەستەى پياو دەزانى .

رابەرەكانى مېتۇدى پۇستكۇلۇنئاليزم:

ئىدوارد سەئىد: (Edward Said):

مېتۇدىك لەبىرگرنەو بەرخوردو رافەگردن پېشكەشەدەكات، كە لەچۆنيەتى تېكەلگردنى مەعريفە و دەسەلات ، لەچۆنيەتى نايەكسانىيە سىياسىەكان بۇ ناو فىكرو وېنە و وېناگردنەكان، ئاگادارمان دەكاتەو، لەپىشتى ئەم ديدە رەخەيىەى سەئىدەو ھەولتى ھاتنەكايەى جۇرېكى نوپى تېفكرىنى مرؤفگەرا ، لەئارادايە، كەمافى قسەگردن و گېرانەو و ىستى ئازاد بەھەرگەسېك بدات و ئەو نايەكسانىيە بنېركات، كە سىياسەت لە مەعريفەدا دروستىيان دەكات، سەئىد خۇى بەخويىندەو رۇژئاواو خەرىكەكات و بەدواى دۆزىنەو نىشاندان و رافەگردنى ئەو مىكانىزمە كولتوورىيانەى، كە رۇژئاوا بەدەورى خۇيەو گرىدەدات، لەم كارەيدا گرنىيەكى گەورە بەو رەوتە مېژوويە ئەدات ، كە ئەم تېكست و وېنە و نمايشە كولتوورىيانەى تېدا بەرھەماتو و لەو رەوتەدا بەرھەمە كولتوورىيەكانى رۇژئاوا نىشتەجىدەكات ، مەبەست لەو رەوتە مېژوويە تايبەتەش رەوتى پۇستكۇلۇنئاليزم، بۇيە باس لە چۆنيەتى ئامادەبوونى بەشەكانى دىكەى جېھان دەكات لەناو خەيال و نمايشى بەرھەمە كولتوورىيەكانى رۇژئاوادا ، لە رەوتىكدا ، كە پۇستكۇلۇنئاليزم ئەو چوارچىو مېژوويە كە پەيوەندىيەكانى نېوان رۇژئاواو دەرەوى رۇژئاوا رېكدەخات^(۱۷) . تېزەكەى سەئىد باسى چۆنيەتى بەرجەستەبوونى وېنەو كولتوور و كارەكتەرى گرىمانەكراوى مىللەتانى دەرەوى رۇژئاوا لە فەنتازىاي رۇژئاوادا دەكەن ، بۇيە پەيوەندىيەكى راستەخۇ لەنېوان خەيالى كۇلۇنئالىيانەى رۇژئاوا لەگەل خەيالى سىياسى و كولتوورى و مەعريفى رۇژئاوادا پېشنىاردەكات ، سەئىد فانتازىاي سىياسى و كولتوورى رۇژئاوا بەرامبەر بە رۇژھەلات فانتازىايەكى پۇستكۇلۇنئاليزمىيانەىو ئەم فانتازىايەش لەسەر زەمىنى ھاوكېشەيەكى نايەكسانى پەيوەندى دەسەلات و ھىزو مانادا نىشەجىيە . لەنوسىنەكاندا دەربارەى پۇستكۇلۇنئاليزم ھاوشىو ھىزو نووس كارى نەگردو، واتە نەھاتو مېژوو بگىرېتەو ھەولتى تېگەيشتن ياخود تېنەگەيشتن لە دەسەلاتى رۇژئاوا بۇ خويىندەوكانى رۇژھەلات بنووسىتەو^(۱۸) ، بەلگو ھەولتى شىكرنەو ئەو گوتارانەى داو، كە بەھۇيانەو پۇستكۇلۇنئاليزم و كەلتوورەكەى ، زانىارى و مەعريفەى لەسەر دەرەوى رۇژئاوادا بەرھەمەئىناو، بۇيە خويىندەوكانى ئىدوارد سەئىد لەچوار چىو ھىو پۇستكۇلۇنئاليزمدا دەيەوېت ئەو زانىارىيانە بەرچا و بخت، كەوا ھىزو دەسەلاتى رۇژئاوا چۇن ئەو

پەيوەندىيەنى بەدەرەۋەدى خۇيەۋە لەخۇدەگرى، كىردوۋە بەمەعرىفە ۋە ئەۋ پەيوەندىيەنى رۇژئاۋا لەنىۋان ئەۋ زانىيارىيەنى دەسلەپتە ۋە ھىزى رۇژئاۋا دەربارى رۇژھەلات بەرھەمىيەناۋە .

ھومى بابا (Homi J. Bhabha):

يەككى تەرەپتە تىۋىزەكەرانى پۇستكۇلۇنىيالىزم، لەھىندىستان لەدايك بوۋە لە نەۋەدەكانى سەدەدى رابردوۋ، ۋەك يەككى لەقەلمە ديارەكانى ئەم تىۋرە خۇى ناساندوۋ، ھومى بابا بەكارىگرى بىرۋەكەكانى (بەندىكت ئەندرسۇن) ۋە، كارىگر بوۋ، بەتايىبەتى بىرۋەكەكانى لەسەر نەتەۋە ۋە دوست بوۋنى نەتەۋە، كەئەندرسۇن پىيوايە نەتەۋە كۆمەللىك ۋەنەى خەيالى نىيە ، بەلكو شوناسىكى ديارىكر ۋە تايىبەتمەندىان ھەيە، لەسەر بناغەى ۋە سىستىكى بە كۆمەل بۇ ژيان لەگەل رابردوۋىيەكى مېژوۋىيە درىژ خۇى گرتوۋ، نوۋسىنەكانى ھومى بابا زياتر پەيوەندى بەناسنامەى نەتەۋەى ۋە كارىگرىيەكانى گوتارى پۇستكۇلۇنىيالىزم بەسەر ئەۋ ناسنامەيەۋە ھەيە، بەتايىبەتى كىشەى (دوۋ رەگ) بوۋن لەسەردەمى مۇدىرنەدا، بابا پىيوايە شوۋن ۋە كات لەسەردەمى مۇدىرنەدا بارودۇخىكى ئالۇزىان خولقاندوۋ، بەمەش ھەستى نەتەۋەى ۋە شوناسى تاك بۇ مەسەلەى خاك ۋەنەتەۋە ، تارادەيەك حاشاى لىدەكرى، بۇيە بابا لە كىتەبى (نەتەۋە گىرانەۋە) باسى لە ديارەدى لاسايى ۋە لاسايى كىرنەۋە دەكات ، پىيوايە دەسلەتى كۇلۇنىيالىزم ھەموۋ ھەۋلىكى بۇ ئەۋەيە كەنەتەۋە كۇلۇنىيەكر ۋەكە بكاۋە ۋەنەيەكى نادروستى خۇى واتە (بە ھى كىرنە خۇ)، بۇيە بابا پىيوايە گوتارى پۇستكۇلۇنىيالىزم بەۋ زمانە دوۋە^(۱۹) ، بەمەش ئەم گوتارە لەئامانجە ھەرەسەرەكەيەكانى بىرى كۇلۇنىيالىزمەۋە بىگرە تا بچوۋكترىن كارىگرىيەكانى ، لاسايى كىرنەۋە ۋەك يەككى لە ھەرە كارىگرىيەكانى دىتە ئەژمار، لىرەۋە زالبوۋنى كۇلۇنىيالىزم ۋە دەسلەتەكەى شەرعىيەت ۋەردەگرى ۋە خۇى دەكاتە نوپنەرۋ نەمىندەى نەتەۋە كۇلۇنىيەكر ۋەكە .

گاپاترى جاكراۋرتى سپىفاك (Gayatri Chakravorty Spivak):

يەككى لەنوۋسەرۋ قەلمە ديارەكانى بوۋرى پۇستكۇلۇنىيالىزم، ھاۋشانى ئىدوارسەئىد سەرنج ۋە خوپىندەۋى بۇ دەرگەۋەتەكانى بوۋرى پۇستكۇلۇنىيالىزم ھەيە، بەلام زياتر لە بوۋرى فېمىنىزم ۋە بەرگىرى كىرن لەم بزۋتە سەرنجەكانى دەربرىۋە، پىيوايە خۇرئاۋا خوپىندەۋەيەكى سىياسىيەنى دەربارەى ژنى خۇرەلات ھەيە، ۋايدەبىنى ئەۋ زولمەى كۇمولگاى خۇرەلاتى لە ژنى كىردوۋە بەھەمان پىۋانە ئەۋ تىروانىيە سىياسىيەنى پۇستكۇلۇنىيالىزم بۇ ژن ھەيەتى زولمى لىكردوۋ، چۈنكە ئەۋ دەنگ ۋە رەنگەى خۇرئاۋا بۇ ژنى خۇرەلاتى فەراھەمى كىردوۋ، دەنگ ۋە زمانى ئەۋ نىن، بەمەش ئىسپواك چەقى قورسايى خوپىندەۋەكانى بۇ مەسەلەى ژن لەدەدى پۇستكۇلۇنىيالىزمەۋە، ۋەستاۋتە سەر چەمكى (ژىر دەستە) (subaltern)، ئەۋ چەمكى لە ئەنتۇنىۋ گرامشى ۋەرگرتوۋ، ئەمەش بۇ ئەۋ چىنە دەگەرپتەۋە كە لەژىر چىنگى دەسلەتى زالدەيە، بەمەش چىنكى بە ھۇى رەگەز ۋە جنسەۋە لە مافەكانى نىۋ كۆمەلگا بىبەش دەبىت . لىرەۋە سەرنجەكانى سپىفاك خۇيان دەرەخەن ۋە ۋايدەبىنى داگرەكران ۋە دەسلەتى زال ، تا ئەۋ شوپنەى دەنگى ژىردەستەكانىان خىكاندوۋ ، ئىتر شوپنەىكى بۇ قسەكرىن نەماۋتەۋە، سپىفاك بۇ ئەم مەبەستە كىتەبىكى لە ژىرناۋنىشانى (ئايا ژىردەستە قسە دەكات؟) نوۋسىۋە^(۲۰) ، لەم كىتەبەيدا باس لە ديارەدى ژنى ژىردەستەۋە دەنگ ھەلبرىيان دەكات ، پىيوايە دەنگ ۋە رەنگى ژىردەستە سەربارى شكاندى ھەموۋ كۆت بەندەكانى كەلتوۋرى كۆمەلگا ، ئەگەر بىتە گۇ ، ئەۋ ھەر نابىستى ، بەمەش ئامازە بەدياردەى دەنگ ۋە قسە ۋە پەيوەندى بە شوناسەۋە دەكات، بۇيە پەيوەستى دەكات بەۋاقىعى ژن خۇيەۋە ، پىيوايە دەنگ ۋە قسە ديارەن بۇ شوناس، بەمەش

شوناسى ههر ژنىك نهتهوهو زمانهكهيهتى (١). داگيركهران كاتىك رۇژههلاتيان داگيركرد بهكهشتييهكانيانهوهو پهرتوك و نووسراوه ميژووويى و كهلتووورى نهتهوهويى رۇژههلاتيان لهگهلل خۇيان برد و دهنگ و شوناسيكي تريان خسته شويني .

بهشى دووهم /پراكتيكي

كهلتووور و دهركهوتهى له نيو رۇمانهكه:

لهكۆمهلگا مۇديرن و نهريتهگهراكاندا، تاك سهرحاوهى سهرهكى پيكاهاهى كۆمهلگايه ، كۆمهلگاش لهشيوهگرتنى كهسايهتى رۇلل دهبينى، له كۆمهلگاي نهريتيديا تاك پهراويژهو كلتووور و كۆمهلل به سهنتهر (ناوهند) كراوه، بهمهش كلتووورى كۆمهلگاي نهريتى پتر كاريگهري بهسهر تيروانين و شيوهى بيركردنهوهى تاك دهنويني و تاك پتر بهدواى ناسنامهى خيئل و هؤزو تايفهدا دهگهرييت ، هيئده بهدواى ناسنامهى كهسييهتى خۇيدا ناگهرييت، بهمهش تاكيك بهرههمدههيئييت لهناو (كۆ) بزييت و (خۆ) فهرامؤش بكات و خوى رادهستي قهدهرى كهلتووورو داب و نهريتى كۆمهلگا بكات . له رۇمانى (گرهوى بهختى ههلاله)ى عهتا نههايييدا ،جياوازييه كهلتوووربييهكان زؤر بهروونى خۇيان دهردهخن، ئەم رۇمانه پوختهى ژيانى ژنىكى كورد ، له نيو دوو كهلتووورى جياوازدا باسدهكات ههروهكو چؤن يهكيك لهپرهنسييهكانى پۇستكۇلتۇرئىلىمىم بهتهوهركردنى دووكهلتووورى جياوازهو پاشان بالانيشاندان و سهپاندى كهلتووورى رۇژئاوا بهسهر كهلتوووركانى ترى نهتهوه جياوازهكان بهئهركى خوى دهزانى . ههلاله كارهكتهرى سهرهكى نيو رۇمانهكهيه و كچى خانهوادهيهكى بهناوبانگى وهكو (حمه رهشيد ئاغا و سعادهت خانم) ه، ئەم كچه پهروهردى ژيانى لاديشينى و كهلتووورى رۇژههلاتيانهيه، باوكى پاش تيكهلل بوونى بهشؤرشى چهكدارى و خهباتكردن لهپيناو خاك ونيشتماندا،كچ و كورانى ئەم خانهوادهيه ههمان ريچكهى باوكيان بو خزمهتكردنى نيشتمان دهگرنهبهر ، لهنيو شؤرشدا ههلاله دهبيته كاديرى بهشى راگهياندن و لهراديوى شؤرش كاردهكات و لهم ماوهيهدا كوريك دهناسى بهناوى (برايموك) ،دواى ماوهيهك دهبنه خؤشهويستى يهكتر و رازو نهينى دهكهويته نيوانيانهوه، پاشان لهشاخ بههوى رهنويى بهفرهوه برايموك دهكهويته ژير بهفرهوهو دهمرييت، سهرهنجامى خؤشهويستى ههلالهش بهنامرادى دهكات ، ههرچهنده باوكى ههلاله چارهى برايموكى خؤشنهدهويست بهلام لهبهر ههلاله بيدهنگى ليدهكرد، دوايى مردنى برايموك و ئالؤزبوونى بارودؤخى وولات و تيكچوونى نيوان حكومهت و شؤرش ، حمه رهشيد بريارى جيھيشتنى نيشتمان دهدهات ، شهويك بهناچارى مال و مندالهكانى لهو شوينهى ليى دهژيان بهيارمهتى چهند هاورييهكى دهگوازيتهوهو ههلاله و كاروانى كورى حمه رهشيد ئاغا بريارى چوونه دهرهوهى وولات دهدهن، سهرهنجام ههلاله له وولاتى سويد دهگيرسيتهوه . لهريگاي نهسرين خانى مامؤزنى ههلاله،كه چهند ساليكه لهدهرهوهى وولات دهژين ، سعادهت خانمى دايكى ههلاله له چؤنيهتى ژيان و گوزهرانى ژن له كهلتووورى رۇژئاوا ئاگادار دهكريتهوه ، بهوهش باوكى ههلاله دهكهويته پلاندانان بو ئەوهى ههرچؤنيك بيت كوريكى كوردى پهروهردى بوو، به كهلتووورى رۇژههلاتى بو كچهكهيان بدؤزنهوهو شوى پييكات ،بهمهش داوا له كوريك دهكات بهناوى (شيرزاد)، پاسهوانى خويهتى و ههولتى رازيكردنى دهدهات بهوهى بجيته وولاتى سويد و كچهكهى بخوازييت و بييته هاوسهرى ژيانى ،ههر چهنده لهسهرهتادا ههلاله ئاگادارى ئەم جؤره كاره نييه چونكه باوكى ههلاله داوا له ههلاله دهكات كهوا يارمهتى

ئەو كورە(شىرزاد) بىدات بۇئەۋەدى لەرىگىگى چەند بەلگە نامەيەكى ساختە ئەو كورە بىكاتە مېردى خۇى و بىگەينىتە وولاتى سويد . ھەللاھش لەسەر داواكارى باوكى ئەم كارە دەكات ، سەرەنجام ھەللاھ و شىرزاد دەبنە ژن و مېردى يەكتەر . لېرەۋە جىاوازييە كەلتوورىيەكان سەرھەلئەدات ، كەتەۋاۋى رۇمانەكەش چەقى قورسايى خستوتە سەر ئەم جىاوازييە و شىۋەى ژيانى ھەللاھ و شىرزاد، كېشەكان لە چۆنەتتى ژيان و رەفتارەكانى ھەللاھە دەست بېدەكات . رۇماننوس لەرىي رۇمانەكەيەۋە، ھەمان گوتارى پۇستكۇلۇنئاليزمى لە دووتويى دەقىكى رۇماندا وئناكر دوۋە ،كەتيايدا يەككە لەبنەما سەرەكەيەكانى ئەم گوتارە لېدانە لەكەلتوورى وولاتانى كۇلۇنئىكراۋ ، بەۋاتاي دەرختىنى روۋە ناشرىن و ناچىزەكانى ئەو كەلتوورەيە ،كەۋا دەستىكى بالى لە دواكەوتن و سەرپېنەكەوتنى كۇمەلگادا ھەيە، بەمەش خالە گەش و جوانەكانى كەلتوورى ئەۋيدىكە زەقدەكرىتەۋەۋە بەجوانترىن شىۋە ئامازەى بۇ دەكرىت، ئەمەش جۇرە تىفكرىنك دروست دەكات كەۋا كەلتوورى رۇژھەلاتى زمانى خوین و شمشىرەۋ جىگى بىرواۋمتانە نىيە،كەچى لەبەرەمبەرىدا كەلتوورى رۇژئاۋايى زمانى مەعريفە و پېگەياندىنى تاكە لە گشت كاپەكاندا،تەنانەت ئەو سالانەى ھەللاھ بەتەنيا لەسويد ژياۋە تىكەلەۋى كەلتوورەكەيان بوۋە ھەمان تىفكرىن و رەفتارى ئەۋانى نواندوۋە،كاتىك شىرزاد لەچارەنوۋسى ئارەزوۋى كچپان لە ھەللاھ دەپرسى ((ئەو لېرە گەرە دەبى و لېرەش مندا،كچ بىت يان كور، بگاتە ھەژدە سال ياسا مافى ئەۋەدى دەداتى دايك و باوكى بەجىبىلى و بروات شوپن ژيانى خۇى بکەۋىت))^{۲۲} ،ئەم شىۋە ژيانە بوەتە كەلتوور و تەۋاۋى تاكەكانى پىي راھاتوون كەچى بۇ شىرزادى پياۋى ھەللاھ نامۇيە و ناتوانى قەبولى ئەم شىۋە ژيانە بىكات ناچار زۇربەى كات كېشەۋە مەلمانىبەكانى نىۋانىان لەئەنجامى جىاوازييە كەلتوورىيەكانەۋە سەرپەھەلئەدا، تەنانەت شىرزاد دەيگوت:((من لەياساى ئەم ۋلا تە دەپريم .ئەۋياسايە من و ژن و مندالى من ناگرىتەۋە))^{۲۳} . رۇماننوس لەرىگىگى خۇشەۋىستى نىۋان ھەللاھە برايمۇك و بەنامرادگەشىتنى ئەم دوو خۇشەۋىستەۋە پاشان لەقەدەرۋە چارەنوۋسىكى نادياردا ھەللاھە و شىرزادى كۇنە پېشمەرگەى باوكى دەست لەملانەى ژيانىكى تازە دەكەن ، نووسەر خۇى خزاندۇتە نىۋ باس و بابەتتىكى دىكە ،كە كەلتوورە جىاوازەكان بەربەستن لەبەردەم تىروانىن و دنيايىنى تاكەكان ،ئەمەش ھەمان تىروانىنى پۇستكۇلۇنئاليزمە بۇكۇمەلگا و كەلتوورى نەتەۋە جىاوازەكان ، چونكە لەم جۇر كۇمەلگايانەدا(كۇمەلگاي رۇژھەلاتى) تەۋاۋى پانتايىيەكانى ژيان و كايە و پېكەتەكانى لەژىر كۇنترۇلى كەلتوورۋە داب و نەرىتەكانىدان ، بۇيە ھىچ ھىزىك و كايەيەكى كۇمەلگا خاۋەنى ناسنامە و شوناسى خۇيان نىين، رۇماننوس لەسەر زارى مەجىدى براى ھەللاھە ھەمان تىروانىنى پۇستكۇلۇنئاليزمى بۇ كەلتوورى رۇژھەلاتى نىشانداۋە و ئەم كەلتوورەى بەمەترسى زانىۋە،((ھەللاھە خۇشكى من قوربانى ئەم كەلتوورەيە.ئەۋ قوربانى جەنايەتتىكە كەلەم كەلتوورەۋە سەرى ھەللاۋە. ئەم جەنايەتە دەبى زۇر زياتر لەمانە بەجەستەبكرىتەۋەۋە رىسوابكرىت))^{۲۴} لەۋ كۇمەلگايانەدا يەك دنيايىنى و يەك تىروانىن بۇژيان و گۇرانكارى و مۇرال ھەيە،بەمەش يەك حىكايەت كە كەلتوور ئاراستەكەرىيەتى تەۋاۋى مۇرۇفەكان لەنىۋ جوارچىۋەيەك قەتيس دەكەن ، قەدەر تيايدا قسەكەرۋە سەرۋەرەۋە، دەستە پاچەۋ ئەبلەقن لەبەرەنەبەر كەلتوورەكانى دەرەۋەى خۇيان ، پۇستكۇلۇنئاليزم پىياۋىيە كەلتوورى رۇژھەلات لەرىگىگى دەسەلاتەكەيەۋە پانتايىيە ژيارىيەكان و جىهانىيە جىاوازەكان دەكوزىت و لەچوارچىۋەى ھەزمونىتى دۇگمايى، تەۋاۋى تاكەكانى كۇمەلگا ئاراستە دەكات ، بەناۋى داب ونەرىتەۋە تەۋاۋى تاكەكان جلەۋ دەكات و سەرچەم تىروانىيە جىاوازەكان لەناۋدەبات، بەمەش كەلتوور ھەموۋ ھەۋلىكى بۇ ئەۋەيە تەۋاۋى تىروانىيە جىاوازەكان بەشىۋەيەك بختە ژىركارىگەرىيەكانى داب و

نهریت و ره‌وشت و پرهنسیپه‌کۆمه‌لایه‌تییه‌کانی خۆیه‌وه، بۆ به‌رده‌وامیدان به‌ دۆخیکێ وه‌ها پپۆیستی زۆری به‌ سته‌مکاری و سه‌رکوتکردنی سه‌رله‌به‌ری ئه‌و ره‌نگ و ده‌نگانه‌یه‌که‌ تیروانین و حیکایه‌تی دیکه‌یان بۆ دیارده‌کان و ژیان هه‌یه . له‌نیۆ رۆمانه‌که‌دا زۆر به‌رونی ئامازه‌ به‌چوونه‌ژێرباری که‌لتووری رۆژئاوا له‌ریگه‌ی کرده‌ی (به‌هی کردنه‌ خۆ) ناچاربوونه‌ به‌هه‌لگرتنی ناو و ناسنامه‌ی جیاواز له‌ناو ناسنامه‌ی راسته‌قینه‌دا، به‌مه‌ش هه‌له‌اته‌نه‌ له‌ که‌لتوووری شوینکاتی نه‌خوازراو به‌ره‌و شوینکاتی خوازراو، جیاوازییه‌که‌ له‌وه‌دایه‌ پشتکردن له‌ که‌لتوووری ره‌سه‌ن و ملدان بۆ که‌لتوویریکی تر، تووره‌له‌دانی رابردوو، له‌کاتی‌که‌دا رۆماننووس پپۆیایه‌ باوه‌شکردن به‌که‌لتوویریکی تر له‌هه‌ولێ نه‌گه‌راننده‌وه‌ی زولم و زۆره‌، که‌ به‌دریژای میژوو له‌ژێر که‌لتوویریکی لێکراوه‌، ((ئه‌وه‌چاره‌نووسی تۆیه‌ هه‌لاله‌، که‌ خه‌نجهریک شاخه‌و شاخ، شاره‌وشار و لاته‌و ولات شوینت بکه‌وی، تا لێره‌ له‌ ستۆکھۆلم، له‌گه‌ره‌کی فله‌مینسیرگ، له‌نه‌ومی چواره‌می بالخانه‌ی ژماره‌ هه‌ژده‌ له‌سنگت بچه‌قی))^{۲۵} به‌مه‌ش زۆربه‌ی جار تا‌ک له‌باره‌ی رۆلی خۆیه‌وه‌ له‌نیۆ ئه‌م که‌لتوووره‌دا جه‌خت له‌سه‌ر بۆ ده‌سه‌لاتی خۆی ده‌کاته‌وه‌، که‌ بریتیه‌ له‌ هه‌ستی بیئومییدی و شکست، هه‌ر ئه‌م هه‌سته‌ی مرۆفه‌ به‌های مرۆیی خۆی لا که‌مه‌ده‌بیته‌وه‌و له‌ژیان بپه‌یوا ده‌بیته‌، بۆیه‌ باوه‌شکردن به‌که‌لتوووری رۆژئاوایی به‌ریگه‌ چاره‌و ته‌نها چاره‌سه‌ر له‌به‌رده‌میدایه‌ بۆئه‌وه‌ی هه‌م رزگاری بیته‌ له‌ خۆدیکێ بۆ توانا له‌به‌ره‌نگاربوونه‌وه‌ی ژیا‌نی نه‌ریته‌گه‌راییی و شکسته‌خواردوو له‌بیینی رۆلی تاکانه‌ی خۆی له‌نیۆ که‌لتووورکۆمه‌لگه‌که‌یدا، به‌مه‌ش باوه‌شکردن به‌که‌لتوووری رۆژئاوایی بۆ تاکی رۆژه‌لاتی مانای کرانه‌وه‌ی ده‌رگای هیوايه . بۆیه‌ رۆماننووس زۆر به‌روونی له‌سه‌ر زاری هه‌لاله‌ ئه‌و جیاوازییه‌ که‌لتوویرییه‌ ده‌رده‌خات و ده‌لیته‌: ((کاریکێ باشت کرد هاتی بۆ ئیره‌، ئیره‌ جگه‌ له‌وه‌ی که‌ زۆر خۆشه‌، شوینی خۆپه‌یگه‌یاندن و به‌خته‌وه‌ریشه‌))^{۲۶}، مه‌به‌ستی نووسه‌ر له‌وه‌دایه‌ که‌وا رۆژه‌لات دۆزه‌خیکه‌ هه‌یج ترسکاییه‌کی ژیا‌نی بۆ تا‌ک بۆ نییه‌، له‌به‌ره‌انه‌دا که‌لتووور کۆمه‌لگه‌یه‌کی دیکه‌ هه‌یه‌، که‌وا تا‌ک تیا‌یدا سه‌ربه‌سته‌و مافی بوون و ئازادی راده‌برین و ژیا‌نی هه‌یه‌، ئه‌مه‌ش بۆ خۆی وینه‌یه‌که‌ له‌و وینه‌یه‌ی سیاسه‌تی پۆستکۆلۆنیالیزم بۆ رۆژه‌لاتی کیشاوه‌. ئه‌م رۆمانه‌ باس له‌ نه‌هامه‌تی تاکی کورد ده‌کات، که‌ به‌دریژای میژوو پپۆیه‌وه‌گه‌یه‌وه‌، چه‌قی قورساییی ئه‌م رۆمانه‌ باسکردن له‌ که‌لتووور و سیاسه‌ت، که‌ به‌رده‌وام تاکی کورد گه‌یه‌یه‌ که‌لتوویریکی ده‌سه‌لاتی خۆی تیا‌دا دۆرانده‌وه‌، بۆیه‌ له‌و کۆمه‌لگه‌یا‌نه‌ی که‌لتووور بالاده‌سته‌ چاره‌نووسیکی دیاریکراو بۆ تا‌که‌کان ده‌ستنیشانکراوه‌، به‌مه‌ش نووسه‌ری رۆمانه‌که‌ هه‌ر له‌سه‌ره‌تاوه‌ به‌چاره‌نووسی که‌سایه‌تی سه‌ره‌کی (هه‌لاله‌) ژیا‌وی که‌لتوووری رۆژه‌لاته‌ ده‌ست به‌گه‌یه‌ره‌وه‌ی ره‌وتی رووداوه‌کانی نیۆ رۆمانه‌که‌ی ده‌کات، ته‌نانه‌ت به‌ گۆرینی شیوه‌و شوینی ژیا‌نیشی ناتوانی خۆی له‌م که‌لتوووره‌ رزگار بکات، بۆیه‌ عه‌تا نه‌های زۆر لێزانانه‌ باس له‌به‌ریه‌که‌وتنی نیوان که‌لتوووره‌کان و سیاسه‌تی ئاراسته‌کراوی که‌لتوووری ده‌کات . به‌مه‌ش پتر باس له‌ ده‌سه‌لاتی پیاوسالاری و بیما‌فی ژن وه‌کو وینه‌یه‌کی که‌لتوووری رۆژه‌لاتی ده‌خاته‌ روو، به‌مه‌ش نووسه‌ر فه‌زایه‌کی خه‌لقاندوو به‌ ده‌ربیرینی بیروراکانی به‌مه‌ش دوو خوشک و دوو دایک و چه‌ندین که‌سایه‌تی پیاو و ژن له‌ململانی‌دان و به‌رده‌وام به‌ریه‌ک ده‌که‌ون، بۆیه‌ دوو که‌لتووور دووشوینی جیاواز (کوردستان - سوید) ئامازه‌ی پیکراوه‌، نووسه‌ر(عه‌تا نه‌های) هه‌ولیداوه‌ له‌م نیوه‌نده‌دا پنته‌ جیاوازه‌کانی ئه‌م دوو که‌لتوووره‌ به‌رچاو بخت، که‌تیا‌یدا فه‌زای که‌لتوووری رۆژه‌لاتی فه‌زایه‌کی نی‌ریه‌یه‌یه‌، هاوشانی ئه‌م فه‌زایه‌ش که‌لتوووری رۆژئاوایی (سوید) به‌ که‌لتوویریکی نه‌رم و مرۆقدۆسته‌ ویناکراوه‌، رۆماننووس له‌سه‌ر زاری شیرزاده‌وه‌ ئه‌مه‌ی نیشانداده‌((راسته‌ت بویت، منیش به‌شوین به‌خته‌وه‌ری که‌وتوووم، هه‌لاله‌. ته‌مه‌نا‌ی گه‌یشتن به‌به‌خته‌وه‌ری منی

گەياندۆتە ئىرە))^{۲۷}، رۇماننوس مەبەستىيەتى جىياوازييە كەلتوورىيەكان كەوا پۇستكۆلۇنيا لىزم جەختى لەسەر دەكاتەوۈ ئەمىش بەھەمان شىۋە ئەو وئىنە نىشاندا تەوۈ بەتايىبەتى لەم كەلتوورەدا (رۇژئاوا) تاك لە شىۋەو چۇنيەتى گوزەرانى ژيانى نازادە .

رۇماننوس لەنيو رۇمانەكەيدا، كەلتوور بەزادەى ھەلۇمەرجى ئاينى و كۆمەلەيتى و مەعريفى كۆمەلگە دەزانى، پىيوايە بەرھەمى بەريەككەوتنى ھىزەكان و ئاكامە جىياوازەكانە، لەبەرئەوۈدى كەلتوور ھەلقولۇى ھەناوى كۆمەلگەيە و رىكەوتە سەيرو سەمەرەكان دروستيان نەكردوۈ، بەلام لە كۆمەلگەى رۇژھەلاتدا كەلتوور خۇى دەپىتە رىكەوت و لەقەدەرى ئەو رىكەوت و دووبارەبوونەوۈى خۇيدا، ژيان بەتاك دەبەخشىت، كاتىك دايكى ھەلالە لەزارى خىزانى مامى ھەلالەوۈ دەپىستى، كەوا ھەلالە بەتەنھا لە خانوويەكدا دەژىت ، ئارامى نامىنى و دەكەويتە بىرگەندەوۈ بۇئەوۈدى لەكوردستانەوۈ شوويەك (مىرد) يىكى بۇ پەيدا بگەن ، تا رۇژيىكان باوكى ھەلالە لە پەيوەندىيەكى تەلەفۇنىدا داوا لە ھەلالە دەكات كەوا كاتى خۇى كورىكى لاي پىشمەرگە بووۈ ئىستا دەپەوۈى لە ئەوى مارەبكات و ھەلالە بۇ لاي خۇى بىبات ((بەروالەت شووى پىيكەيت . يەنى لەسەر كاغەز خۇتى لى مارە بگەيت و ئەوسا داۋەتى بگەى))^{۲۸} ، تاك لەم كۆمەلگەيانەدا سەرگوتراۈو ترسىنراۈو، ئەمەش پەيوەندى بە كەلتوور و ژيانى سىياسى و كۆمەلەيتىيەوۈ ھەيە، ھاۈكات بريك شەرەنگىزى و بەرەنگار بوونەوۈدى لەگەل خۇيدا ھەلگرتوۈ ، لەم كۆمەلگەيانەدا ملكەچكردن بۇ دەسلەت و نەمانى ئىنتىما ئامادەيى ھەيە ، كە بەروالەت لە ژيانىكى مۇدىرنان و لەناۈرۇكىدا شىۋە ژيانىكى خىلەكى دەژىن ، كە بىبەشن لەھۆكارەكانى ژيانىكى كامەران و لەرىگەى بەدەستەينانى ئەوكامەرانىيەدايە ، كەئىدى ئىنتىما لەدەست دەدەن ((ھەلالە ئەگەر ئەو ھەوالە بگاتە ئىرەو خەلك بىبستەوۈ كەتۇ بۇ پىرەمىردىك حاشات لەمىردەكەت كرددوۈ، باۈكت دەبى روى خۇى رەش بكات و ئەم ولاتە بەجىبىلىت))^{۲۹} ، لەكەلتوورى رۇژھەلاتدا ، سەرگەوتن و ژىركەوتن، شكۆيى و شەرەفمەندى لەئەستۇى تاك نىيە و بۇتاك ناگەرىتەوۈ، بەلكو پاراستنى كەلتوور داب و نەرىتى كۆمەلگە ئامانجەو تاك ئامرازى بەدەينانى ئەو ئامانجەيە، لەم جۇرە كەلتوور كۆمەلگەيانەدا بەبەرنامەوۈ كار بۇ بزر بوونى رۇلى تاك دەكرىت .

ئەم رۇمانە جەوھەرى ناكۆككەيەك بەردىدەدەخات كە خودى كەلتوور بەبەرپرسىار دەزانى و ھەلگىرى كۆمەلەيك جىياوازى ھەمەرەنگە ، بەمەش رۇماننوس تاكى رۇژھەلاتى وەك بوونەوۈرىكى كەلتوورى و كۆمەلەيتى ، ئاۈتە بەژيارىيەكى ناۈچەگەرى كە ھەلگىرى كۆمەلەيك جىياوازى رەۈشتى و ئاكارى و ئاينىيە، بۇيە باس لە كەلتوورى كۆمەلگەيەك دەكات ، كەوا ھەلگىرى جىياوازييەكانى خودى خۇيەتى لەبەرەمبەر بوون و قەۋارەى كەلتوورى ئەۋانى دىكە، ھەرچەندە رۇماننوس باس لەداب و نەرىتىك دەكات ، كەتەنھا زمانحالى ھەلسوكەوتە كۆمەلەيتى و ژيارىيەكانى تاكى رۇژھەلاتى نىيە، بەلكو رۇماننوس بەتەۋاۈى روۈنەچىتە كۈنچە تارىك و لاپەلاكانى شارستانىيەتى رۇژھەلاتى ، كەكاتىك دەربارەى كەلتوورى ژن كوشتن، يەككىك لەرۇژنامەكانى ولاتى سويد لەسەر ئەم پرسە دەنوۈسىت ((ئەو كەسانە كەپاش سالەھا دابرا نەكۆمەلگە و كەلتوورى رۇژھەلاتى ناۈەرەست و پاش سالەھا ژيان لەناۈ كەلتوور كۆمەلگەى رۇژئاۋايى، ئاۋا بەسووك و ئاسانى دەستيان دەچىتە ژن و مندالەكانى خۇيان ، بىگومان لەۈە سووك و ئاسانترىش دەستيان دەچىتە ژن و مندالەكانى ئىمەش))^{۳۰} ، بەپىي پەرنەسىپەكانى پۇستكۆلۇنيا لىزم نووسەر لەۈە ئاگادارمان دەكاتەوۈ كەوا ناراستەوۈخۇ كەوتوۈيەتە ژىركارىگەرىيەكانىيەوۈ بۇيە بەئەركى تاك دەزانى لەم سەردەمە نوپىيەدا، نىك بوونەوۈ لەمەوداۈ رەھەندە جىياوازەكانى كەلتوورى ئەۋانى

ديكه،گهلالهكردىنى مانفيستىكه بۇ پرسىيارگهلىكى هه نووكه يى لهژيان و ميژووى رابردوومان،بهمهش دىالوگىكى كهلتوورى دهسازى بۇ نزيكبوونهوه و وهرگرتنى كهلتوورى ئەوانى ديكه و پاشان خوديكي بهرپرسىيار لهسەر ئاستى كۆمهلگه و ژيارى دېته بهرهم ، چونكه رۇماننوس پيويابه كهلتوورى رۇژئاوايى زمانى تهنه لۇژيايه و لهسەر ئاستى جيهان رۇلىكى كاراي ههيه .لهنيؤ رۇمانهكهدا نووسەر فهزايهكى بۇ جياوازييه كهلتووريركان سازاندووه و تيايدا بههايهكى مرؤيانهى بهكهلتوورى رۇژئاوا بهخشيوهو شارستانىيهت بهبى بوونى ئەو فهزا كهلتووريه بوار بۇ ژيان دهسته بهر ناكات ،كهلتوورىك ماكهكانى دووبه رهكى تييدا وهلانراوه وئنهيهكى زور رهونهقدارى بۇ سازاندووه ،بههاترين واتاي پيبهخشيوهو، بويه نووسەر ژيانى تاكى رۇژههلاتى كردوته كالايهك و رۇمانهكهى پيرازاندوتهوه، بهمهش چهكهكانى وهكو ديموكراسى و پيگهوهژيان و دادپه رهورى و ليبووردهيىهتد ،كردوته شوناسى كهلتوورى رۇژئاوا ،لهدهره وهى كهلتوورى رۇژئاوايى بههايهكى بۇ ژيان نههيشتوتهوهو ئەمهش پيرؤزييهكه ، كهچى لهويئنهيهكى تريدا رۇماننوس كهلتوورى رۇژههلاتى بهبوغزاويى و ميژووييهكى پر لهمللانى و يهكتر نهخويندنهوه ويئنه كردوه،بويه ههلاله دهلييت: ((باوكم دهگوت دوژمنداره . دهگوت زور كهس لهبؤسهيدا دانيشتوون تا فرسه تيكيان بۇ ههلهكوهي و زهفهري پى ببهن.شتيكي بچووك لهخوى يان ژن و مندالكهى گهوره بكهنهوهو ههياى ببهن))^{۳۱} ، كۆمهلگهيهك كهلتوور بكاته گوتارو ئەو حيكايهتهى، كه دهبى تاكهكان لهدهورى كؤببنهوه،كۆمهلگهيهكى پرگيشه و تاكيكى دلرهقى ليوبه رههمديت ،ئهمهش ئەو ئامانجهيه پۇستكۇلۇنئاليزم دهيهوى پيى بگات و لهگوتارى خويدا ويئاي بكات . لهديدى پۇستكۇلۇنئاليزم، پشت بهستن بهئايدؤلؤزياو كهلتوورى رۇژئاوايى ،كه وهكو بنهمايهكيش لهنيؤ رۇمانهكهدا بوونى ههيه و بهسەر تهواوى رۇمانهكهشدا زاله ، ئەوهيه كهوا باوهشكردنهوه بۇ وهها دؤخيك ئەوا خوديكي بالآ لهسەر شكستى ئەويديكه دروست دهكات .

نووسەر دنيايهكى گهشى بۇ ژيان و كهلتوورو سيستمى رۇژئاوا نهخشاندهوه،بهمهش سهره تاكانى بزواتن و جووله دهباتهوه بۇ رۇژئاوا، كلاورؤژنهيهك بۇ ژيان و گهلانى ترى رۇژههلات ناهيلىتهوه،كهرؤليان لهبنياتى ئەو شارستانىيهتهى ئيستادا ههيه، بهلكو ههموى كردوته ميراتيك و پهيوهستى كردوه بهباريكي ميژوويى و كهلتوورى و ژيارى، ههمو دهستكهوته بهپيزو جوانهكانى مرؤفايهتى بهدريژايى ميژوو كردوته بههاى بالآ كهلتوورى رۇژئاوايى ،ئهمهش پتر سهندنه وهى ئەو رهههنده مرؤيانهيه،لهنهتهوهو كهلتوورهكانيان و سهره نجام كهلتوورىكى رۇژههلاتى بى بههاى نهخشاندهوه،((بهپيى نهريتيكى رۇژههلاتى ههر باوكي كچهكهى بهشوو بدات،لهرؤژى زهماوههندهكهيدا چهقويهك لهشيوهى ئەم چهقويه بهديارى دهدا بهزاواكهى، تاههركاتي كچهكهى پيچهوانهى داب و نهريت جولايهوه،بهو چهقويه بيكوژييت))^{۳۲}،ئهمه سهردىرى رۇژنامهيهكى سويدييه دواى رووداوى كوشتنى ههلاله بهم شيويه وهسفى كهلتوورى رۇژههلاتى كردوه،ئهمهش ههمان تيروانىنى پۇستكۇلۇنئاليزمه، ههروهكو چؤن ههژموونى كهلتوورى خزاندهته ناو رهههنده ژياريهكان و كردؤيتيه تهنيا سهرچاوهيهك بۇ ژيان ، بهلكو بهوهش نهوهستاوهو كهلتووره جياوازهكانى ترى خستوته نيؤ قالب و لهچار چيوه داوان و ريگهيان پيئادات لهناويهك شارستانىيهت كه خوى تيايدا بالادهسته ژيان بهسەر ببهن ،بهلكو ئيستا لههلهوه شانده وهى ههمو كهلتوورهكانى تردياهو دهيهوى بهتهنها يهك كهلتوور بالآ دهست بييت، ناوهنديتييهكهى كهلتوورى رۇژئاوا بييت و لهههولى دروستكردىنى ئيمپراتوريهتى كهلتورى جيهانىيه و پروپاگهندهى نازادى بوون و سهربهخوى بوونى ژيان بهگوى تاك دهچرپيئى . نووسەر ههوليداهو جياوازييه كهلتووريهكان لهبازنهيهكى

بەرتەسك قەتەيس نەكات بەلگە پەيوەستى سىياسەتى گىشتىگىرى جىھانى كىرەتە رەنگىداۋەتەۋە بەسەر تىروانىي دەسلەۋى زەلھىزەكانى جىھان، مەترىسىيەكان لەۋيۋە سەرھەلەدەن، كە كاتىك كەلتوورىك دەپەۋىت بازنە جوگرافى و مېژوۋىيەكانى خۇى بىرېت و ھەۋلى خىستەنە ژىركۇنترۆلى كەلتوورىكى دىكەدا نامادەنىيە بوۋنى كەلتوورىكى دىكە قەبوۋلىكات، ۋىنەيەكى ھۆشمەندى و ژىيارى بۇ خۇى قەراھەمكىرەۋە، ۋاى دەبىنى كەۋا كەلتوورى نەتەۋەكانى تر بىجەنە ژىر بالى و بەسەرۋەرى ئەۋ رازى بن . نووسەر لەۋەسكىردى چىرۆكى مەملانى خۇيىناۋىيەكانى رۇژھەلاتدا، ۋاى نىشانداۋە كەۋا بى تىفكرىن و چوۋنە ناۋ سىستىمى ئەقلى كەلتوورى خۇرئاۋا سەرگەۋىتى بەھاۋ كەلتوورى رۇژئاۋا بەسەر كەلتوورەكانى تردا، ((ئەۋە كارىكى ھەلەيە كە ئىمە ناتەۋاۋىيە كەلتوورى و نەرىتىيەكانەمان لەخۇمان و خەلگىتر بشارىنەۋە . لەكوردستان و لەناۋ ھەموۋنەتەۋەكانى رۇژھەلاتى ناۋەراستدا دەپان رەسم و داب و نەرىتى لەم شىۋەيە ھەيە كە زۇر بەتوندى ھەرەشە لەژيان دەكەن))^{۳۳} ، نووسەر مەبەستىيەتى ناتەۋاۋىيەكانى كەلتوورى رۇژھەلاتى وىنابكات بە دزە ژيان و ھەلگىرى خەسلەتى دوۋبەرەكىيە و پىۋىستە بۇ ژيان چاۋ لەكەلتوورى رۇژئاۋا بىرېت .

باوكسالارى و دەرگەۋەتى لە نىۋو رۇمانەكە:

باوكسالارى (پاتىركى)، ۋەك زۇربەي زارۋەي بۋارە جىجىياكانى تر رەگ و رىشەكەي دەگەرپتەۋە بۇ شارستانىتى گرىكى و رۇمانى^(۳۴)، ئىتر دەبىتە زارۋەيەكى باۋ ، نووسەرانىش لەبەرەم و ژانرە ئەدەبىيە ھەمە چەشەنەكان رەنگرېژى دەكەن . ئەم چەمكە ۋەكو بنەمايەك لە تىۋرى پۇستكۇلۇنىيالىزىمدا قورسايى خراۋەتە سەر، چۈنكە لەرىگەي ئەم دىاردەيەۋە، لە ھەۋلەيە بۇ خۇيىندەۋە نەتەۋە جىجىياكانى رۇژھەلات، دىارە مەبەستەمان نەتەۋە كوردىش لەم نىۋەندەدا بىبەرى نەبوۋە، پۇستكۇلۇنىيالىزىم بۇتەۋە ۋىنەيەك بىكىشى و بىكاتە ۋەھمىك بۇشەرەيەتەدان بەكارە داگىرگارىيەكان و فراۋانبوۋنى دەسلەۋىيە، ئەمەش زۇربەي كات ئەدەب بەتايبەت ئەۋ ژانرەي گىرانەۋە تىيادا بالادەستە دەبنە گوزارشتكەرى ئەم شىۋە سىياسەتە . ئاشكرايە پۇستكۇلۇنىيالىزىم دۇخىكى سىياسىيە بەلام لەئەدەبىشدا خۇى نىمايش كىرەۋە.

كەۋاتە كاتىك دەلىين باوكسالارى، مەرج نىيە ھەردەم ئەم زارۋەيە گوزارشت بىت لە دەسلەۋىت و حكومى باوك، و ھەر لەم چۈرچىۋەيەدا قەتەيس مابىت، بەلگەھەموۋ ئەۋ تاكانەي ۋەك باوك، ياخود نىرىنە بىر دەكەنەۋە خۇيان بەسەردار و ئەۋانىدى بەژىردەستە دەزانن، و لەخەمى ئەمەدان چۇن ھەژموۋن و دەسلەۋىيە بەسەر ئەۋانى تردا بسەپىنن، و خۇيان بەسەربەخۇ و ئەۋانى دىكە بە پاشكۇ بزانن خۇى نواندوۋە . باوكسالارى چەمكىكە سەرۋەكارى لەگەل زۇربەي بۋارە كايە و بابەتەكانى ژياندا ھەيە، ۋاتە لەھەر زانستىكدا بۇ باوكسالارى بگەرپىن دەتوانىن شوپىنپى بە ئاسانى ھەلگىرىن، بەمەش بە ئەنجامىك دەگەين كە باوكسالارى چەمكىكى گىشتىگىرە و بەزۇربەي زانستەكانى تر شەتكدراۋە بۇ نەموۋنە دەتوانىن ھىلە گىشتىيەكانى باوكسالارى لە سىياسەت و ئەدەب و كۆمەلئاسى و دەرۋوناسى و زاماناسى و مرۇقئاسى و زايەندناسى و... ھتد بىدۇزىنەۋە . ۋاتە ھەر توپزەرېك بە پىي مەيدانى كاركردن و پىسپۇرپىيەكەي دەتوانىت باوكسالارى بىخاتە چۈرچىۋە پىسپۇرپىيەكەي خۇيەۋە، و ھىلە تايبەتەكانى ئەم چەمكە بەدىار بىخات.

لەنىۋو رۇمانەكەيدا رۇمانوۋس ۋىنەي گۆمەلگايەكى باوكسالارى نەخشاندوۋە، كەتيايدا زۇر بە زەقى دەسلەۋىت و خۇسەپىنى پىۋى نىشانداۋە ، بەتايبەت لەۋ شوپىنەنەي كە پىۋىستە ژن قسەۋ بىرارى خۇى ھەبى،

كهچى باوكهكان له شوپنى ئهوانهوه قسهكهه و برىاردهرن ، ئهمهش يهكككه لهپرهنسىپهكانى پۇستكۇلۇنئاليزم كه لهسهر بنهماى ئهودىى سازى خۇى بنىاتدهكات ، پۇستكۇلۇنئاليزم له كۇمهلگاي باوكسالارىدا سانتر برگه و بنهماكانى خۇى دهچهسپىنى چونكه ئهه و جۇره كۇمهلگايانه فهزاي لهباريان ههيه بۇ ئهوهى بهسانايى كار لهسهر رهوتى گۇرىن و تىفكرىنيان بكرى ، بۇيه ئامانجى پۇستكۇلۇنئاليزم ئهوهيه لهريگاي دهسلاتىكى زال ، نهخشه و ريگايهك بۇ ژىر دهسته دىارى بكرىت و بۇى ببىته بهرنامه و پرۇگرامىك ،ههرهوهكو چۇن سىياسهتى پۇستكۇلۇنئاليزم برىتپيه له دهنگ و رهنگى نهتهوهى ژىردهست ، بهههمان شىوه رۇمان نووس هاتوهه دهنگى باوكى ههلالهى بهسهر تهواوى شىوهى ژيانى ههلاله زهق كردۇتهوه بهرادهيهك دهستيشانى هاوسهرىك بۇ ههلاله بهبى خواستى خۇى ئامازهيهكه بۇ ئهه كۇلۇنئاليزمهى كه باوك و هزرى كۇمهلگاي باوكسالارى باوهريان پىپهتى، ((كچم باش بىر لهقسهكانم بكهروهه،ئيمه بهرامبهر بهيهكتره بهرامبهر بهه كهسانهى كهخزمهتيان پىكردووين بهرپرسي، بهرامبهر بهژيان و داهاتوويمان بهرامبهر بهمان و نهمانيان))³⁰ ، ئهم رۇمانه نيشاندهرى ئهه راستپيه،كهله كۇمهلگهى باوكسالارىدا، ههر پياوهكان رووبهرووى ژنان نابنهوه، بهلكو رووبهرووبونهوهكه سهر دهكشيت بۇ نيوان پياوهكانيش ، پياويك ياخود كۇمهليك لهپياوان دهپانهويت ههرچۇنيك بيت ههژموني خۇيان بهسهر ئهوانى ترده بسهپىن لهرپى هيز و بازوو توندوتيزى و كوشتارهوه، ليرهدا ههر لهخۇوه بهشى ژنان دهپته پهراويزخستن، بهپيانووى ئهوهى له هاوكيشهيهكى لهمشيوهيهدا شتيك نييه گوزارشت له هيز و بازوو و دهسلاتى ژن بكات، و بههوى نهبوونى ئهه هيز و بازوو و دهسلاتى كه پياوان گهرهكيانه رهوشىكى مهترسيدر بۇ ژنان دهسازىن ، واته پياوان بهتايبهت ئهوانهى دهرچووى كۇمهلگهيهكى باوكسالارن، كۇمهليك ناو و نازناو و پىگه و چهك و زاراوه و وشهى وهك قارهمانىتى، سوار چاكي، ئازايهتى، بهجهرگى، پالنهوان، سهركرده، جهنگاوه، پياوهتى، برايهتى.....هتد، دهتاشن، بۇ ئهوهى هيندهى تر دهسلاتى نيرانهى خۇيان بسهليين، و له بهرامبهرده لهپىگه و رۇلى ئافرهتان كهه بكهنهوه، لهه رووه ئافرهتان باجي قهبه و قورسيان داوه، بهچهشنيك باجي پياوهكانيش لهسهر ئههمان ههژماركراون . ئهم رۇمانه دركى بهوه كردوهه كهوا له كۇمهلگا رۇژههلائييهكاندا باوكسالارى لهئهوهپهري ترۇيك دايه، و بهرادهيهك كه هيج مانايهكى بۇ تىفكرين و دنياپىنى ژن ناهيلايهوه وهك مرۇفيك ، خودى ئافرهت تهنيا دهرهاويشتهى حهز و ئارهزوو ورؤاوهكانى سيكسيه ، ههموو بوونيكيان لهجهستهدا چر كردۇتهوه .

له تيروانىنى پۇستكۇلۇنئاليزمدا هۇ و ئههناجم ههيه دياره ئهمهش بۇ سىياسهت و تىفكرنى نهتهوه سهردهستهكان دهگهرىتهوه،كه هوى داگر كردنهكه پهيوهندى به بارى ئابوورى و دۇزينهوهى پانتايى بازارو ساغكرنهوهى كالاكانيهتيان ، ئههناجمهكهكشى لهريگاي پرۇسهى كۇلۇنئاليزمهكهوه خۇى بهپاندهكات ،بههههمان شىوه رۇماننووس هاتوهه ئهم وينهيهى خستوته دوو توپى رۇمانهكهيهوه و له ههولئى شيكردهوهه ليكدانهوهى ئهم دياردهيه،بهمهش رۇماننووس ئهم وينهيهى گواستوتهوه بۇ بارىكى ديكه و له هاوكيشهى باوكسالارىدا جيگهى بۇكردۇتهوه،بۇيه نووسهر لهكسايهتى شىرزاددا ئهم وينهيهى بهرجهستهكردوهه،)) (ئهو ساتهوهختهيهكهدهبوو ههلاله تيالهباوهش بگرىت، لهشى نهرم و ناسكى لهباوهش بگرى، ههلاله ئىستا لهسهر چرپاكه راكشابوو،لهشى گهرم و رووتى ،شل و شهكته لهسهر چرپاكه كهوتبوو))³¹ ، ليرهدا نووسهر شىرزادى وهكو كهسايهتى سهرهكى نيو رۇمانهكهى نيشانداوه ، كهوا ههميشه خهيالى كردوهه جهستهى ههلاله بۇ مهرام و

لەزەتى خۇي بەكاربېنى ، كەتايىدا تېروانىن و دىدگەى نېرىنە بۇ مېينە دەتوانىن بە پەيوەندى نېوان ھۇ و ئەنجامەكەى بچوئىنن كە لەم پەيوەندىيەدا مېينە دەبېتە ھۇ و ھۇكار، و نېرىنەش دەبېتە ئامانچ. نېرىنە دەبېتە بەشىۋازىكى وا نەرىنى لەسەر مېينە كار بكات، كە داىكايەتېشى پى رەوا نەبېنىت، لە كاتىكدا داىكايەتى لەلەى ئافرەت بەر لەوہى گوزارشت بېت لەشادى و شكۆبى، بەدرېزايى تەمەنى ئەو ئافرەتە ئازار وناخۇشى و بەرپرسىيارىتېيەكى قورسە ، بەلام دەبېنىن ھەك پېويست ئەم ئەركە قورسەى ئافرەت مایەى گرنگىدان و بايەخى پېدان نىيە، بەمەش نووسەر دئرهقى پياوى رۇژھەلاتى بە جۇرىك وپنەكردوۋە،كەتەنانەت لەبەر چاوى مندالە پېنچ سالىيەكەى(نارەزو)، شېرزادى پياوى ھەلالە، ھەلالەى خەلتانى خوئىن دەكات،بەدەم ھەنسك و ئاخ كېشانەۋە دەلى: ((كارى باشت نەكرد شېرزاد ،لانىكەم نەدەبوو لەبەرچاوى ئەو مندالەدا))^{۳۷} لېرەدا نووسەر ھەمان وپنەى بەكارھىناۋە كەوا لەپۇستكۆلۇنئىالىزمدا بۇ پياوى رۇژھەلاتى وپناكراۋە،كە ئەۋىش دئرهقى و لەزەت بېنىنە لەرشتنى خوئىن و كوشتن ، ديارە نووسەر وپستوۋىيەتى لەرىگى كاركەتەرەكانىيەۋە راستى وپنەكان بەسەلمىن،ئەمەش ئەو ھو و ئەنجامەيە كەوا پۇستكۆلۇنئىالىزم لەرىگى نووسىن و ئەدەبىياتەۋە بەردىدەى تاكى نەتەۋە كۆلۇنئىكراۋەكەى دەخات،بۇئەۋەى وا پېشانى بدات كەوا كەلتورىكى نەشیاۋ بەزىان و نەگونجاۋ بەسەردەمتان ھەيە و پېويستە چاۋ لەكەلتورى رۇژئاۋا بكن . رۇماننووس پېپوایە سىستەمى سىياسى ۋلات و سەردەستەى نەتەۋە و ژېردەستەى لە تۇخكردنى باوكسالارى ياخود كالكردنەۋەى رۇل دەبېنىن ((كورى من كارىكى كرىۋەلەئىمروە تاسەد سالى ترىش كەس لەم شارو گەرەكە ناۋىرى بەلايدا بكوگى،بەخراپ سەيرى بكات))^{۳۸}. لېرەدا رۇماننووس ئامازە بە سىستەمى سىياسى تەندروست دەكات، تارادەيەكى زۇر رەنگدانەۋەى دەبېت لە بونىادانى تاك، چونكە نا تەندروستى سىستەمى سىياسى و نەتەۋەى، تاك رۇوبەروۋى زۇرتىن دەردى درېزخايەنى دەكاتەۋە، بەچەشنىك ئەم دەرد و نەخۇشىيە سەردەكېشىت بۇ بوون بە كەلتورىكى باو و چەقبەستوۋ. بۇيە كاتىك نەتەۋەىكەى سەردەستە، نەتەۋەىكەى ژېر دەستە دەچەوسىنئىتەۋە ئەوا چەوساندنەۋەى ژن لەبەرەمبەر چەوساندنەۋەى پياۋ ئەۋەندەى تر زياتر دەبېت،بۇ ئەم مەبەستە نووسەر باسى ئەو ساتە ۋەختە دەكات كەوا كاتىك ھەمەرشىد ئاغا لەترسى دەسلەت و ئاشكراۋونى لەنىۋ شار برىارى چوونە شاخ دەدات ئەمەش بۇ سوعادى خىزانى زۇر ئەستەمە بېت كەوا ژنىك بە كۆلىك مندالەۋە روو لەشاغ بكات،)) بەژن و مندالەكانەم بلى خۇيان بېچنەۋە، لەم شەۋانەدا كەسىكى ئەمىن دەنىرم بەشۋىنىاندا بىانھېنىت بۇ لای خۇم))^{۳۹} ، لېرەدا رۇماننووس ئامازە بۇ ئەۋەدەكات كەوا لەدۇخىكى ئاۋادا ژنان زۇرتىن قوربانى دەدەن، چەندىن ئەركى تریان دەكەۋىتە سەر دەبېتە بارى قورس بەسەرىانەۋە سەبارەت بە سىستەمى سىياسى بەھەمان شىۋەيە،كە نەتەۋەى ژېردەست زۇرتىن قوربانىدەرى دەسلەت زالە، پۇستكۆلۇنئىالىزم بەردەۋامىدانە بەۋ دەسلەتەۋە شىۋەى تېفكرىنى بۇ نەتەۋەكانى دىكە . خوئىندەۋەى پۇستكۆلۇنئىالىزم بۇ گوتارى نېرسالارى لەكەلتورى كۆمەلگە رۇژھەلاتىيەكاندا ھەمىشە لەھەۋلى ئەۋەدايە قەبارە و سەنگى مېينە كەم بكاتەۋە، و كۆت و بەندى بختە سەر و گەمارۆى بدات، بۇ ئەۋەى گوتارە نېرسالارىيەكە سەنگىنتر و كاملتر خۇى بنوئىت دەشېت نەتەۋەىكەى سەردەستە، كە ھەلدەستىت بەچەوساندنەۋەى نەتەۋەىكەى ژېردەستە، نېرەكانى ئەو نەتەۋەىكەى ژېر

دهسته له هه مبهر نيرەكانى ترى نهتهوهى سهردهسته، گرپى ههست به كه ميكردينان له لا دروست ببیت، بۇ قهره بوو كردهوه و هه لڙاندىنى ئەم گرپىه ههست به كه ميههش، ژنانى نهتهوهكهى خۇيان بكه نه نامانج، (زۆرم بهلاوه ناشيرينه كه ژن و پياوى ئيمهش وهك سويدييهكان له بهر چاوى ميوانى ناسياو و غه ريبه دا يهكتر له باوهش دهگرن و يهكتر ماچ دهكهن))^{٤٠} ، رۇماننووس پيويابه تاكى رۆژه لاتى له كه م توانايى و لاوازى له هه ولى تۆله سه نده وهن له ژنه كانيان، به مهش عه قليبته و كه لتووورى باوكسالارى له نيو ميلله تانى رۆژه لات ، به زهره و زيانى ژنان ته واو ده بىت، ههروهه جستهى ئافرهت تارادهيهك بۇ هه نديك له ئافره تان بۆته مايه ي به لا و به دبختى، و جهستهيه كه بۇ خودى ئافره ته كه، هه مووى ته قه ميهيه و به ته قينه وهى ته نيا زيان به خوى دهگات و خودى خوى له ناو ده چىت، له هه مانكاتدا ئەو جهستهيه بۇ نيرەكان كالاپهكى گرانبهها تا ئەو دهمه ي هه رميى هه يه، و بازرگانى پيده كرپت، واته كولتووورى باوكسالارى به چه شنيك گوزارشت له ژن دهگات، كه بۇ دواچار به ناشيرينكردن و ناووزراندن و توه وهى قۇناغ به قۇناغ كۆتايى پيديت، ئازاديهه كانى ليته سكراره وته وه كه بۆته مايه ي خاموشى و كپوون و كالكرده وهى به مهش دهگه ينه راستيهه كه رۆژه لات وهك پيويست نه يان توه وه باس له ژن بكات وهك مرؤفقيه و مافه كانى ليژه وته كه م و شوناسى ميينه يى له پال شوناسى نيرينه يى به بوپرى بناسين.

رۇماننووس كولتووورى باوكسالارى له چه ندين روودا به دهسه لات و سيسته مى سياسى پاشايه تى چواندوه، باوك، يا خود نيرينه هه ميهه كار بۇ ئەوه دهگات دهسه لات كه ي به نه مرى به ميئته وه، و دهسه لات كه له باوكه وه بۇ كور و نه وه دريژه ي پيديرپت . له كۆمه لگه ي باوكسالارى دا، باوك هه ميهه ويله بۇ ئەوه ي له نيو كوره كانيدا ئەو دهسه لات به خشيته ئەو كوره ي خوى، كه پيويابه كۆپيهه و دانه يهكى ترى هاوشيوه ئەوه له هه موو رووه كانه وه له وه ده چىت. باوك ئەو كوره ي زياتر خۇش ده وى كه به شيوه يهكى باشتر خواست و ئاواته كانى ئەو به دى دهه ينيت، كورپكى له م چه شنه زياتر شياوه بۇ ئەوه ي جيگره وه و ميرانگرى باوكى بىت، بويه رۇماننووس له نيشاندانى هه لوپستى حمه ره شيد ئاغاي باوكى هه لاله دا، كاتيك هه سته دهگات مه جيدى كوره گه وه ره له بىروبوچون و تيروانينه كانيدا جياوازه، ده كه ويته به هانه پيكرتن و له مال درياندهگات ((ئه وانه كورى من نين. كه واته حه قيان نييه له مه وه دو سه ر به مالى مندا بكهن))^{٤١}، رۇماننووس پيويابه كولتووورى باوكسالارى زياتر له وه وه سه رچاوه ي گرتوه، كه له نيو تاكه كانى كۆمه لگه دا خۇشه ويستى وهك پيويست بوونى نه بووه، و له جياتى خۇشه ويستيش رق ليبوونه وه و تۆله كرده وه بۆته شوينگره وه، و ئەمانه بوونه ته ئەلته رناتيفيك كه بۇ ئەوه ي گوزارشت له خۇشه ويستى بكهن به بيانوى جؤراو جؤر. رۇماننووس وايديه ينى باوكسالارى كولتووورپكه په يوه سته به كۆمه لگه و ديارده جؤر به جؤره كانى كۆمه لايه تيه وه له گه ل ئەوه شدا ئايين رۆلى خوى بينوه له گه شه و بره و سه ندى سيسته ميكى له م شيوه يه دا، به تايبه ت ئەو كاته ي ئايين له لايه ن نيرينه كانى كۆمه لگه بۇ به رژه وه ندى خۇيان ده يشكينه وه، و ده قه كانى ئايين له به رژه وه ندى خۇيان رافه ي بۇ دهكهن، و به رووى ميينه كانى كۆمه لگه دا ده دنه وه، وهك چه كيكى چه ند سه ره له هه مبه ريان به كار ياندين . بره وه سندن و ره گدا كوتانى كولتووورى باوكسالارى له زۆربه ي كۆمه لگه كان بۇ ئەوه ده گه رپته وه كه خودى ژن كه مته ر خه من له به رامبه ر پرسه مرؤفسالارپه كه ي خۇيان، به هوى لايه نى پته ويى و پيگه يشتنى هه ست و سؤزيان واىكردوه وه

پياوانيان له خۇيان خۇشتر بویت بەرادەيەك كە ھىندە خودى خۇيان خۇشتر بویت، ئەمە لەنيو رۇمانەكەدا زۆر بەروونى رۇمانووس بەديارىخستووه، كەكاتىك حمە رەشىد ئاغا ھاتووچۇ مالى سۇفى برايم دەكات، كچىكى جوانى بەناوى رەنا ھەيە، دواى شوپىكردى بۇماوھى سالىك ئەم كچە نامادەنييە تەلاق وەربرى (من زياتر لەسالىكە شووم پىكردووه، ھىچ گلەيەكەم لىي نىيە، كەواتە بۇ دەبى تەلاقى لىوەربرىگرم؟ لەسەرچى؟ من جىي كەسم تەنگ نەكردووه، بەشى كەسىشم نەخواردووه، سەد پياو ھەيە كە دووژنى ببیت، ئەوان لەمالي خۇيان و منيش لەمالي خۇم))^{۴۲}، لە بارودۇخىكى ئاواشدا پياوان ئەمە بەھەللىكى زىرپىن دەزانن بۇ سەپاندى ھەژموون و دەسلەلتى خۇيان، ئەمەش ناچونىەكى و ناھواسەنگىيەكى روونە، چونكە لىرەدا ژن ئاوينەيەكى سىجرىيە، ياخود كالايەكە لەدەستى پياواديە، بۇ ئەوھى بەويست و ئارەزووى خۇي قەبارەكەى گەورەتر بكات و پانتايەكەى لە رووى دەسلەلت و ھىزەوھ فراوانتر بكات.

كولتورى باوكسالارى لە كۆمەلگەى كوردى، ھەر لە چوارچىوھى كولتورە كۆمەلەيەتتەكە نەماوتەوھ، بەلگو باوكسالارى لەكۆمەلگەى ئىمەدا فرە مانا و فرە رەھەندە، و پەلوپۇ بۇ سيستەمى سىياسى و ئابورى و دەسلەلت... ھند ھاويشتووه، و ئاويزانى ئەم سيستەمانە و سيستەم گەللىكى تر بووه. بەواتايەكى تر لە جياتى ئەوھى تاكى كورد لە ھەول و تىكۇشانى ئەوھ دابىت باوكسالارى بەھەموو مانا و مەدلوولەكانىيەوھ كالبكاتەوھ، ھەمىشە لەمشوور و مژولى ئەوھدەيە ئەم دەسلەلتە ھىندەى تر تۇخ بكاتەوھ. ئاشكرايە باوكسالارى وەك كولتور و سيستەم، لە كۆمەلگەيەكەوھ بۇ كۆمەلگەيەكى تر جياوازى ھەيە، عەتا نەھايى باوكسالارى دەبەستتەوھ بە عەقلىەتلىكى چەقبەستووى ببزووت و ببجوولە چونكە پىيوايە پياوئىكى رۇژھەلتى لە دۇخى ئاسايىدا، سەر بەچىن و توئىزىكى ئاسايى ببیت، جياوازى نىيە لەگەل پياوئىكى رۇشنىر، كە سەر بەتوئىزىكى دەستەبژىر و بژاردەيە، ھەردووكيان ھەمان بىرگەندەوھ و عەقلىان ھەيە، بەلام لە رووخسار و بەرگدا جياوازان، بىگومان ئەمەش بۇ چوونىكى رەھايە دەشيت بە رىژەي دەرى بىرپايە. ھەروھە عەتانەھايى پىيوايە پياو پياوھىتى خۇي لەوھدا دەبىنيتەوھ ببیتە جەللادىك بە ئازاردانى قوربانىيەكەى (ژنەكەى) تام و چىژ و شكۆمەندى وەربرىت، و وەك پۇلىس و چاودىرىكى نەينى و ابىت بىھوئىت بۇسەى كەمەرشكىن لە بەرامبەرەكەى بدات، و نەھىلەت ببیتە ھاوتاو ھاو رازى((تۇ چۇن رىگە بەخۇت دەدەيت گالئە بەحەيا و شەرەفى باوكت بكەى؟ ئەو ھەتيوانەى برات چۇن لىت قبوول دەكەن؟ مامە فەتاحت چۇن))^{۴۳}، گوتارى باوكسالارى لەكۆمەلگەدا، ھەر بە تەنيا لە خەمى ئەوھ دانىيە كە لەرپى رووبەرروو بوونەوھ ژن دەستە مۇو ملكەچ بكات، بەلگو دەيەوئىت لە رپى دەسلەلتەكەيەوھ رووبەررووى كورەكانىش ببیتەوھ و ، تەنانەت ھىچ گيانلىكى ياخبوونىشان تىدا چەكەرە نەكات، بەم ھۆيەوھ بەويست و حەزى خۇي ناراستە يان بكات . واتە دەسلەلتى رەھاي باوك لە كۆمەلگەدا ھەر مەبەست و ئامانجى ئەوھنىيە تولە رپى و كوئىرە رپى پىشانى ژن بدات بۇ ئەوھى بەبىوھى دەرنەچىت، بەلگو لە ھەولئ ئەوھشدايە لە ھەندىك حالەتەدا بەتايبەت كاتىك كورەگان وئىنەى باوكيان ناوئىن، تووشى ھەمان چارەنووسى ژنانيان بكاتەوھ، كەواتە باوكسالارى لەچەكلىكى دووسەرە دەچىت ، كەواتە باوكسالارى مەبەستىيەتى لەلايەك مېيىنەكان، لەلايەكى تر نىرىنە ياخيەكان بكات بە پەيژەيەكى تۆكەمە و قايم بۇ ئەوھى لەسەر ئەمانەدا خۇي لە لووتكەدا ببىنيتەوھ. لەكاتىكشدا دەبىت ئەوھ بزانىن نەژن وەك رەگەزىكى سەرپەخۇ، و

نهكوره ياخييهكانيش سهر بهههمان رهگهز، بوونيكي بيهييز و لاوازين و سهربهخون، بهلام دهبنين له نهنجامدا كولتوورى كۆمهلگه، كهگوتارى باوكسالارى تييدا زاله، دهيانكات به بوونهوهريكي بيهييز و لاواز و ژير دهسته، بهجوريك هم ژنهكه، وههم كوره ياخييهكان پاشكۆيهتى به زورهملى و ناچارى قبوول بكن دهشيت ليهدا بيانوى باوكسالار بۇ ژنهكه نهوهبيت كه بۇ ههميشه عهقلى ژن ناخهمليووه، و عهقلى كور و نهوه ياخييهكانيش لهنيستادا بههوى تهمهنهوه لهبهرامبهه عهقلى باوك باش نهخهمليووه،كاتيك رهعنای كونه خيزانى همهرهشيدئاغای باوكى ههلاله باس چارههونوس و چاره رهشى خوى دهكات و دهليت: ((هري دهزانم .چاليكه لهسهر ريم ههلهكهنراوه و دهبي بكهومه ناوى . تهلهيهكه لهبهه ريم داندرارهوه دهبي پيوه بيم))²⁴ ، بهمهش لهكۆمهلگهيهكى باوكسالارى وهك كۆمهلگه كوردى، لهگهله نهوه پياوان ههميشه لهههولئ نهوهدا بوونه كه هييز و توانا و دهسهلاتيان له ههمبهه زان تاقيبكهنهوه، جا بهههر شيوهو شيوازيك بيت، كهچى دهبنين ژنان له كۆمهلگه كورديدا زور به كه مى ههوليانداوه توله لهپياوهكانيان بكهنهوه، ياخود بهشيويهكه لهشيوهكان لييان ياخي بن، ياخود بگهنه راهى لهري لادان، ئينجا نهو ياخييوون و لهريلاذانه رووحى بيت، ياخود جهستهبي بيت، ليهدا دهكرت نهبوونى دياردهيهكى لهمشيوهيه لهنيو كۆمهلگه و تاكي كوردى لهرابردوودا بۇ دووخال بگهريپينهوه، يهكيكيان لهوهدا خوى دنويپيت ، كه مرؤفى كورد ههميشه لهزوربهى بارودوخ و شويكتاهه جياوازهكاندا پهيوهست بووه به داب و نهريت و كولتوورى نهتهوهيى خويهوه، نهوهى تريشيان پهيوهسته بهوهى كه كۆمهلگه كوردى بهدريزياى سهردمهكانى ميژوو كۆمهلگهيهكى تارادهيهكى زور رۇحانى بووه ههريگيز پشتى له ئابين نهكردووه، لهئاينى زهردهشتهوه تا ئاينى ئيسلام، گوتارى ئاينى لهنيو رۇحى تاكى كورديدا بهردهوام بوونى ههبووه.

رۇماننووس پيوهيه يهكيك لهو هوكاره سهرهكيانهى كهوايكردووه باوكسالارى وهك كولتوور و سيستهميكى چهقبهستوو بمينيتهوه، گوتار خوازيهكهى فراوان و پانتاييهكى زورتر بگريتهوه، نهبوونى بهرههه مى هزيى و نهدهبيى ژنانه، له كۆمهلگه باوكسالارى، گهر نهه چهشنه بهرههمانهش بوونيان ههبيت گهليكار له پهنجهى دهست تيپهپناكهن، و ياخود لهنيو بهرههه مى پياوانه تووشى تهنگه نهفهسى هاتوون، بويه رۇماننووس لهسهرزارى يهكيك لهكارهكتههكانى نيو رۇمانهكهيدا(سهعيد) نهه وينهيهى بهرچاو خستوووه،كه بهردهوام نامؤزگارى ههلاله كوردووه،نهههه به فريادرهسى خوى زانيوه،بويه سهعيد دهليت: ((دهيويست بهردهوام قسهى بۇ بكهه .بوى بدويم . لهمرؤف و ژيان و خووشهويستى و... منيش بيدريغى ،لهوهى كه دهمزانى و بروام پيى بوو بوى ددهوام .لهئهدهه ،لههلهسهفه،لهزمان و جوانى ناسى))²⁵ ، رۇماننووس مهبهستههتى بههوى گوتار زاليهكهى باوكسالارى بهشيكى زورى نيرينهى كوردى بهعهقليهته كونخوازيهكهى دوينيى، خهه و خهون و خهياى گهورهى نهوهيه ميينهيهكى نوخوازيى تهواو هاوچهرخ بخوازيى، و ههر بهعهقليهتى دوينيى بيدوينيى و بيوروزينيى. واته پياوى كوردى بيئهوهى يهكهبهيهكهى قوناغهكان برپيت، چهندين قوناغى بهيهك ههنگاو برپوه، و گههكهيههتى ميينهيهكى ئايدىاليى بيت بههواسههرى ، بهعهقليهتيكى خيلاهكى هواسهريى لهگهله زنيكى عهقشارنشيى بكات، و له كاتيكا نهه ژنه هههوه تايبهتهنديههكى تيىا بيت بهپي پيوههكانى دوينيى و نهمرؤ، لهكابانيههتى و مالداريههوه بۇ خانهدانى و بروانامهدارى .

ئەنجام

- ئەم رۇمانە بەھەمان گوتارى پۇستكۇلۇنئالىزم ، وئىنەى ژېردەستەىى و كوشتنى ژنى نەخشاندووو كەلتوورى كۆمەلگى رۇژھەلاتى بە ھۆكارى ئەم دىاردەىە زانىوہ .
- لەنىۆ رۇمانەكەدا، رۇماننووس، لەھەولئى بى بەھا نىشاندى كەلتوورى نەتەوہىيە،كەكاتىك ھەللاھى كارەكتەرى سەرەكى رۇمانەكە ناتوانى بەئارەزووى خۆى خۆشەويست و دلخوازى خۆى دەستنىشان بكات
- باوكسالارى وەكو سىستەمىكى كۆمەلگى رۇژھەلاتى لەنىۆ رۇمانەكەدا جەختى لەسەر كراوتەوہ، بەھۆكارى نەبوونى شوناسى ژنى لەقەلەمداوہ .
- باوكى ھەللاھە برىاردەرى چارەنووسى ھەللاھىيە ،ئەمەش ھەمان گوتارى پۇستكۇلۇنئالىزمە ،كە پىوايە ژنى رۇژھەلاتى خاوەن شوناس و ناسنامەى خۆى نىيە .
- ئەم رۇمانە زۆر بەروونى جىاوازييە كەلتوورىيەكانى نىشانداوہ،بەتايبەت لەنىوان تاكى رۇژئاوا (سوید) و،تاكى رۇژھەلاتى(كورد)،كەتيايدا كەلتورى رۇژھەلاتى لەبەردەم خەون و خولىاي ژن، بەبەربەست زانىوہ.

په راویزه کان:

- 1) William Craigie ,long man dictionary of American English,5th edition .
- 2) Christopher O'Reilly,Post-Colonial literature, Cambridge University perss, p6.
- 3) Abrams, M. H., & Harpham, G. (2011). *A glossary of literary terms*: Cengage Learning
- 4) كۆمه لیک نووسەر ، سهره تاگان ، وهرگیڕانی شوان نه حمهد، چاپی یه که م، چاپخانه ی بینایی، سلیمان
- 5) هه مان سهرچاوه ی پیشوو، ل .
- 6) . Said, E. (2002). In Conversation with Neeladri Bhattacharya, Suvir Kaul, and Ania Loomba. *Relocating postcolonialism*, 20
- 7) مه نسوور وسووقی- عه لی نه که بهر نیک خوئق، بنه ماکانی کۆمه لئاسی ، وهرگیڕانی سیروان محهمهد حاجی، چاپی یه که م ، چاپخانه ی موکریان، هه ولیر، ۲۰۱۳، ل ۱۲۵ .
- 8) ره فیک سابیر، که لتوو رو ناسیۆنالیزم، چاپی سییه م، چاپخانه ی تیشک، سلیمان، ۲۰۰۸، ل ۱۷ .
- 9) عتا قهره داغی، کاریگه ری که لتوری نه وان له سهر کورد، چاپی یه که م، چاپخانه ی وه زارته ی رۆشه نبیری ، سلیمان ، ۲۰۰۱، ل ۱۲۴ .
- 10) ره فیک سابیر ، که لتوو رو ناسیۆنالیزم، چاپی سییه م، چاپخانه ی تیشک، سلیمان ، ۲۰۰۸، ل ۳۷ .
- 11) Lewis, R., & Mills, S. (2003). *Feminist postcolonial theory: A reader*: Routledge.
- 12) د. حسه ین به شیریه ، تیۆری که لتوو ری، وهرگیڕانی مه نسوور ته یفوری، چاپی یه که م، چاپخانه ی بینایی، هه ولیر ، ۲۰۱۳، ل ۱۱۵-۱۲۰ .
- 13) . Said, E. (2002). In Conversation with Neeladri Bhattacharya, Suvir Kaul, and Ania Loomba. *Relocating postcolonialism*, 20
- 14) هه مان سهرچاوه ی پیشوو ، ل ۵۶ .
- 15) Spivak, G. C. (2000). Foreword: upon reading the Companion to Postcolonial Studies.
- 16) *A Companion to Postcolonial Studies*, 19 .
- 17) Katrak, K. H. (1989). Decolonizing culture: Toward a theory for postcolonial women's texts. *MFS Modern Fiction Studies*, 35(1), 157-179 .
- 18) Young, R. J. (2003). *Postcolonialism: A very short introduction*: Oxford University Press
- 19) مه ریوان وریا قانع ، کتیب و دونیا، چاپی یه که م ، چاپخانه ی سهرده م ، سلیمان، ۲۰۱۱، ل ۸۹- ۹۰ .
- 20) https://en.wikipedia.org/wiki/Homi_J._Bhabh
- 21) https://en.wikipedia.org/wiki/Gayatri_Chakravorty_Spivak
- 22) https://www.academia.edu/3644590/Can_the_Subaltern_Speak-_Summary

- (۲۳) عهتا نه‌هایی، گره‌وی به‌ختی هه‌لاّله (دواروژده‌گانی ژییانی بآئنده‌یه‌کی کۆچه‌ر)، چاپی یه‌گه‌م، چاپخانه‌ی ره‌نج، سلیمان‌ی، ۲۰۰۷، ل ۱۶.
- (۲۴) عهتا نه‌هایی، گره‌وی به‌ختی هه‌لاّله، ل ۱۶.
- (۲۵) عهتا نه‌هایی، گره‌وی به‌ختی هه‌لاّله، ل ۳۱۲.
- (۲۶) عهتا نه‌هایی، گره‌وی به‌ختی هه‌لاّله، ل ۱.
- (۲۷) عهتا نه‌هایی، گره‌وی به‌ختی هه‌لاّله، ل ۲۵۶.
- (۲۸) عهتا نه‌هایی، گره‌وی به‌ختی هه‌لاّله، ل ۲۵۶.
- (۲۹) عهتا نه‌هایی، گره‌وی به‌ختی هه‌لاّله، ل ۲۴۶.
- (۳۰) عهتا نه‌هایی، گره‌وی به‌ختی هه‌لاّله، ل ۲۹.
- (۳۱) عهتا نه‌هایی، گره‌وی به‌ختی هه‌لاّله، ل ۳۱۱.
- (۳۲) عهتا نه‌هایی، گره‌وی به‌ختی هه‌لاّله، ل ۲۳۲.
- (۳۳) عهتا نه‌هایی، گره‌وی به‌ختی هه‌لاّله، ل ۳۱۹.
- (۳۴) عهتا نه‌هایی، گره‌وی به‌ختی هه‌لاّله، ل ۳۲۱.
- (۳۵) نه‌وزاد ئه‌حمه‌د ئه‌سوه‌د، فه‌ره‌ه‌نگی زاراوه‌ی ئه‌ده‌بی و ره‌خنه‌یی، چاپی یه‌گه‌م، چاپخانه‌ی بینایی، سلیمان‌ی، ۲۰۱۱، ل ۱۶۷.
- (۳۶) عهتا نه‌هایی، گره‌وی به‌ختی هه‌لاّله، ل ۲۴۷.
- (۳۷) عهتا نه‌هایی، گره‌وی به‌ختی هه‌لاّله، ل ۶۸.
- (۳۸) عهتا نه‌هایی، گره‌وی به‌ختی هه‌لاّله، ل ۱۰.
- (۳۹) عهتا نه‌هایی، گره‌وی به‌ختی هه‌لاّله، ل ۵۶.
- (۴۰) عهتا نه‌هایی، گره‌وی به‌ختی هه‌لاّله، ل ۴۸.
- (۴۱) عهتا نه‌هایی، گره‌وی به‌ختی هه‌لاّله، ل ۸۵.
- (۴۲) عهتا نه‌هایی، گره‌وی به‌ختی هه‌لاّله، ل ۱۴۴.
- (۴۳) عهتا نه‌هایی، گره‌وی به‌ختی هه‌لاّله، ل ۱۱۲-۱۱۳.
- (۴۴) عهتا نه‌هایی، گره‌وی به‌ختی هه‌لاّله، ل ۲۶.
- (۴۵) عهتا نه‌هایی، گره‌وی به‌ختی هه‌لاّله، ل ۱۲۰.
- (۴۶) عهتا نه‌هایی، گره‌وی به‌ختی هه‌لاّله، ل ۳۴۱.

سه رچاوه کان

کتیبی کوردی

- د.حسهین به شیریه، تیوری که لتووری، وهرگیڕانی مه نسوور ته یفوری، چاپی یه که م، چاپخانه ی بینایی، هه ولیر، ۲۰۱۳.
- ره فیق سابیر، که لتورو ناسیۆنالیزم، چاپی سییه م، چاپخانه ی تیشک، سلیمان، ۲۰۰۸.
- عه تا نه های، گرهوی بهختی هه لاله (دوارۆژهکانی ژیا نی بائنده یه کی کۆچه ر)، چاپی یه که م، چاپخانه ی ره نج، سلیمان، ۲۰۰۷.
- عه تا قه ره داغی، کاریگه ری که لتوری ئه وان له سه ر کورد، چاپی یه که م، چاپخانه ی وه زا ره تی رۆشه نبیری، سلیمان، ۲۰۰۱.
- کۆمه لیک نو سه ر، سه ره تا کان، وهرگیڕانی شوان ئه حمه د، چاپی یه که م، چاپخانه ی بینایی، سلیمان، ۲۰۱۱.
- مه نسوور وسووقی - عه لی ئه که به ر نیک خولق، بنه ماکانی کۆمه لئاسی، وهرگیڕانی سیروان محه مه د حاجی، چاپی یه که م، چاپخانه ی موکریان، هه ولیر، ۲۰۱۳.
- مه ریوان وریا قانع، کتیب و دونیا، چاپی یه که م، چاپخانه ی سه رده م، سلیمان، ۲۰۱۱.
- نه وزاد ئه حمه د ئه سوهد، فه ره هنگی زا را وه ی ئه ده بی و ره خنه یی، چاپی یه که م، چاپخانه ی بینایی، سلیمان، ۲۰۱۱.

- Said, E. (2002). In Conversation with Neeladri Bhattacharya, Suvir Kaul, and Ania Loomba. *Relocating postcolonialism*.
- Lewis, R., & Mills, S. (2003). *Feminist postcolonial theory: A reader*: Routledge.
- Said, E. (2002). In Conversation with Neeladri Bhattacharya, Suvir Kaul, and Ania Loomba. *Relocating postcolonialism*.
- Abrams, M. H., & Harpham, G. (2011). *A glossary of literary terms*: Cengage Learning
- Spivak, G. C. (2000). Foreword: upon reading the Companion to Postcolonial Studies. *A Companion to Postcolonial Studies*.
- Katrak, K. H. (1989). Decolonizing culture: Toward a theory for postcolonial women's texts. *MFS Modern Fiction Studies*, 35(1).
- Young, R. J. (2003). *Postcolonialism: A very short introduction*: Oxford University Press.
- Christopher O'Reilly (2001) *Post-Colonial literature*, Cambridge University press.

سایتی ئه لیکترونی :

- https://en.wikipedia.org/wiki/Homi_J._Bhabh
- https://en.wikipedia.org/wiki/Gayatri_Chakravorty_Spivak
- https://www.academia.edu/3644590/Can_the_Subaltern_Speak-Summary
- Longman Dictionary of American English (paperback with PIN) (5th Edition)

خطاب مابعد الإستعمارية في رواية عطا نهايي "رهان حظ هلاله"

المقدمة

يقوم البحث بدراسة "رهان حظ هلاله" للروائي عطا نهايي على ضوء نظرية مابعد الإستعمارية، و التي وجهت دريها نحو الأدب بعد نظرية التفكيكية و لها عدة أبعاد مثل الأنثروثولوجي و النفسي و حقوق المرأة و اللغة و الهوية الثقافية ... الخ. و لكل منهم رواد و مفكرين حيث يعتبر ادوارد سعيد أحد الرواد في مجال الهوية الثقافية و اسيجناك في المجال الحركة النسائية و لها عدة كتابات، و أخيرا كتب هومي بابا عن القوميات المضطهدة و أكمل المبادئ الأساسية لهذه النظرية لتشمل الفترة الزمنية ما بعد الإستعمار، أي عندما يحتل احدى الدول أراضي شعب غير شعبها و تبدأ النظرية من هنا عندما يتعرض ثقافة الشعب المحتل الى مؤامرات و مهارات فكرية منتظمة عن طريق تحوير أفكار و اتجاهات و العادات و التقاليد السارية في المجتمع المحتل. يقوم الإحتلال بعرض و ترويج مفاهيم لتبرير الإستعمارية عن طريق صياغة الثقافة الغربية (نيروسنتر) لينعكس على المجال الأدبي بصورة غير مباشرة خاصة في أدب الغربية حيث يقوم الكاتب المهجر بنشر نفس الأهداف بدون قصد خلال كتاباته. لذلك ترى بأن "رهان حظ هلاله" تحمل خطاب ما بعد الإستعمارية في مضمونها لتطرح للقارئ قتل المرأة على يد الرجل الشرقي عن وجهة نظر غربية لهذه الظاهرة و تصفها بالتخلف و الدناءة حيث نراه مطابقا لمفاهيم مابعد الإستعمارية ليمتدحور في اطار الثقافة و العادات و المفاهيم.

أهمية البحث

لم يجد خطاب مابعد الإستعمارية طريقها في الأدب الكردي بشكل شائع بما انه يعتبر من أحدث الطرق النقدية في العالم لدراسة النصوص الأدبية، لذلك من الضروري دراسة النصوص الكردية على ضوء هذه النظرية.

طريقة البحث

طريقة هذا البحث وصفية – تحليلية

اطار البحث

تم تحليل رواية "رهان حظ هلاله" للكاتب عطا نهايي من وجهة نظر خطاب مابعد الإستعمارية فقط ليدرس مجالي الثقافة و الأبوية كنموذج للبحث. اتخذ هذه الطريقة الثقافة الغربية و الشرقية كمحور أساسي لها ليتحدث عن الشرق كمفهوم شمولي ليضم الكرد كأحد الشعوب الشرقية ذو ثقافة أبوية. لم يتطرق البحث الى المجالات النفسية و الأنثربولوجية.

مضمون البحث

يضم البحث جزئين، الجزء الأول عبارة المجال النظري للموضوع ليسلط الضوء على المبادئ الأساسية و رواد مابعد الإستعمارية و اثارها الثقافية على وجهة نظرها لنظام المجتمع الأبوي في الشرق. أما الجزء الثاني و هو الجزء التطبيقي من البحث يدرس و يحلل رواية "رهان حظ هلاله" للكاتب عطا نهايي و يليها قائمة المصادر.

A postcolonial approach to Ata Nahyee's "Halala's Betting Fortune"

Introduction

This paper is an attempt to analyze the Kurdish Novel *Halala's Betting Fortune* (2007) written by Atta Nahayee with reference to postcolonial theory that emerged after the theory of deconstructionism and embraces several disciplines such as anthropology, psychology (occupied individuals), women rights and feminism, language, identity, culture, ... etc. each aspect has its own leading figures such as Edward Said in culture and identity, Spivac in women rights and feminism, Homi Bhabha in colonizer-colonized nations. They could establish this method which includes the period after colonialism when the nation's lands were occupied. It starts after the occupation to degrade the colonized nation's culture and traditions through modifications in the attitudes of the colonized nation. Post colonialism promotes the invaders' culture and traditions and centralizes the European culture (Euro-center). The reflections of this theme can be easily observed indirectly in migrant literature or among writers who lived in Western cultures. The Kurdish novel *Halala's Betting Luck* has the same theme when depicts the Eastern man as a woman executioner from a westerners' viewpoint unconsciously, therefore the novel carries the same message as colonialism does to centralize culture, traditions and values.

The significance of the study:

Textual analysis to Kurdish novels through the postcolonial theory is not a common method as it is one of the most up-to-date methods in the world. Therefore, an analytical study using this method for Kurdish novels is definitely important.

Research method

This research undergoes a descriptive – analytical method.

Limitations of the study

The paper is restricted within the theme of culture and patriarchal system representations apart from any other aspects observed in the novel such as anthropology, psychology, or any others. The novel draws connections between both Eastern and Western cultures and Kurds as any of the Eastern nations shares almost the same cultural phenomenon and patriarchal system.

The content of the paper

This paper consists of two main parts; the first is mainly the theoretical aspect which introduces post colonialism as a concept, its theory, principles and the leading figures. Secondly, a critical study of the novel is presented with reference to the post colonial theory. Finally, a list of the sources and cited works is attached.

خۆپيشاندانەكانى خەلكى سەيئەمانى لە ئىيوان سالانى ۱۹۴۹-۱۹۵۸

د. جمال فتح الله طيب
زانكۆى كۆيه
فاكه ئىتى پەرودە
بەشى مېژوو

د. ئاراس عبدالرحمن مستهفا
زانكۆى راپەرین
فاكه ئىتى زانسته مرقاىه تیبه كان
بەشى مېژوو

پېشەكى:

هەرچەندە شارى سەيئەمانى لە رووى مېژووئىيەوه شارىكى دېرىن نىيە، بەلام بوونى ئەم شارە بەپايتەختى مېرنشىنى بابان، لەگشت روويەكەوه ھۆكارىكى گرنكى گەشەكردنى بوو، لەم شارەدا ھەردوو تەرىقەتى قادىرى و نەقشەندى پەرەيان سەند و دەرگای چەندىن قوتابخانەى بەرپودا كرايەوه، ئەمانە ھەموو بوونە ھەويىنى دەرکەوتنى چىنىكى خويىندەوار و ھۆشيار بە بەراورد لەگەل ناوچەكانى تىرى كوردستان، كە رەنگدانەوهى ئەرىنى لەسەر دەرکەوتنى ژمارەيەك رۆشنىر و شاعىرى گەورە ھەبوو، كە كارىگەرى زۆريان لەسەر بەرزكردنەوهى ھۆشيارى نەتەوايەتى و وابەستە بوون بەخاك و نىشتىمانەوه ھەبوو، دواتر بوو بەپالئەرىكى سەرەكى لە ھاندانى خەلكى سەيئەمانى، لە بەگژداچوونەوهى ستەم و زۆردارى سەرانى پاشايەتى لەعىراق و رەتكردنەوهى سىياسەتە چەوتەكانيان.

ھەلوئىستى جوامىرانەى خەلكى سەيئەمانى لە پېشھاتە سىياسىيەكانى عىراق و رەتكردنەوهى سىياسەتى داگىرکەرەنەى پىر لەنازار و ئەشكەنجە، كارىكى واىكرد كە تەنانەت ئافرەتانى ئەم شارە شان بەشانى پىياوان بەشدارى كاراى خۆپيشاندانەكان بکەن، ھەموو ئەمانە ھۆكارى سەرەكى بوون بۆ نوسىنى ئەم توپژىنەوهىيە بە ناوئىشانى (خۆپيشاندانەكانى سەيئەمانى لە سالانى ۱۹۴۹-۱۹۵۸)دا.

لە نامادەكردنى ئەم توپژىنەوهىيەدا دووچارى ھەندى گرفت بووين، لەوانە: نەمانتوانى سوود لەو رۆژنامانە وەرگىرین كە لەو سەردەمەدا دەرەدەچوون، چونكە دواى گەرانىكى زۆر بە كتيبخانەكاندا ئەو رۆژنامانە نەبوون و دەست نەكەوتن.

لەنوسىنى ئەم توپژىنەوهىيەدا پشتمان بە مېتۆدى زانستى مېژووئىيە سىياسى بەستوو، كە خۆى لە خستەنەرووى رووداوهكان و شىكردنەوه و ھەلھىنجان دەبىنئىتەوه و دواترىش دىد و تىروانىنى خۆمان خستۆتەروو.

لەنامادەكردنى ئەم توپژىنەوهىيەدا سوومان لەچەندىن سەرچاوه بەزمانى كوردى و عەرەبى وەرگرتوو، لەوانە (جەمال نەبەز: سەيئەمانى شارە گەشاوھكەم) و (عزالدين مستهفا رەسول: بەشيك لەياداشتهكانم)، ھەروەھا ھەندى سەرچاوهى عەرەبى، لەوانە (جعفر عباس حمىدى: التگورات والاتجاهات، السىياسىيە الداخلىيە فى العراق ۱۹۵۲-۱۹۵۸). جگە لەوانە لە رېگەى ئەنجامدانى چاوپېكەوتن لەگەل ھەندى كەسايەتى سەردەمى رووداوهكە، لەوانە (عزالدين مستهفا رەسول و بەھائەدىن نورى و جەمال بابان) كە سوودى زۆرى ھەبوو لەبەھادار كوردنى ناوەرۆكى توپژىنەوهىيە و پركردنەوهى كەلپنەكانى.

ئەم توپۇنەنە لە پىنج تەۋەر پىكھاتوۋە، تەۋەرى يەكەم: بەگورتى باس لەخۆپىشانداڭنى سىلئىمىنى لەسالانى ۱۹۴۷ و ۱۹۴۸ دەكات، دواترىش باس لەخۆپىشانداڭنى سالى ۱۹۴۹ دەكات. تەۋەرى دوۋەم: تايبەتە بە خۆپىشانداڭنى سىلئىمىنى لە سالى ۱۹۵۲. تەۋەرى سىيەم: پەيوەستە بە خۆپىشانداڭنى سىلئىمىنى لەسالى ۱۹۵۴، تەۋەرى چوارەم: باس لە خۆپىشانداڭنى سىلئىمىنى دەكات لەسالى ۱۹۵۵ لەدۇرى پەيمانى بەغدا، تەۋەرى پىنجەم و كۆتايى باس لەخۆپىشانداڭنى سىلئىمىنى لەسالى ۱۹۵۶ دەكات، كە دوو بابەت لەخۇ دەگرىت، لەبابەتى يەكەمدا باس لە خۆپىشانداڭنى سىلئىمىنى كراۋە لەدۋى گەيشتى تەرمى شىخ مەحمود بۇ شارەكە و بابەتى دوۋەمىش تايبەتكراۋە بەخۆپىشانداڭنى ئەم شارە، لەدۇرى هېرشى سى قولى (بەرىتانيا- فەرنەسا- ئىسرائىل) بۇ سەر مىسر.

تەۋەرى يەكەم: خۆپىشانداڭنى سىلئىمىنى لە كانوونى دوۋەمى ۱۹۴۹:-

شارى سىلئىمىنى بە درىزايى فەرمانرەۋايەتى رۇيىمى پاشايەتى لە عىراق (۱۹۲۱-۱۹۵۸)، يەككىك بوو لەو شارانەى كە خاۋەنى پىگەيەكى گرنكى سىياسى و رۇشنىرى بوۋە، زۇر جار لە دۋى بەغداد ناۋى دەھات و لە ھەموو بۇنەو راپەرىنەكاندا بەشدارى كارايى كىردوۋە، ديارە ئەمانە ھەروا لە خۇرايى نەبوۋە، بەلكو لە سەردەمانىكى زوۋوۋە ئەم شارە ناۋەندىكى گرنكى روناكىرى و خەباتى سىياسى بوۋە^(۱).

دۋىيى ھەلگىرسانى شۇرشى بارزانى دوۋەم (۱۹۴۳-۱۹۴۵)، ژمارەيەك لە ئەفسەرە كوردەكان چۈنە پال شۇرشەكە، لەوانە: (عيزەت عەبدولعەزىز، مستەفا خۇشناۋ، خەيرووللا عەبدولكەرىم، محەمەد مەحمود قودسى). حكومەتى پاشايەتى لە عىراق لە سالى ۱۹۴۵ فەرمانى لە سىدارەدانى بۇ دەرگىرەن، ھەر ئەو ئەفسەرەنە، كاتىك كە كۆمارى كوردستان لە مەھاباد لە ۱/۲۲ / ۱۹۴۶ راپەياندرا، ھەموويان چۈنە پالى، بەلام دۋى رووخانى كۆمار لە ۱۷ / ۱۲ / ۱۹۴۶، بەناچارى گەرانەۋە عىراق^(۲)، بەلام دەسلەتدارانى عىراق لىيان خۇش نابن و سەر لەنۋى دادگايان دەكەنەۋەو فەرمانى لە سىدارەدانى بە سەر ھەر چۈرەياندا سەپاندو لە شەۋى ۱۸-۱۹ / ۶ / ۱۹۴۷ لە سىدارە دران، دواتر تەرمەكانيان بۇ شارەكانى خۇيان دەگەرپىنەۋە، لەوانە: تەرمى مستەفاخۇشناۋو محەمەد مەحمود قودسى رەۋانەى شارى سىلئىمىنى كران و بەگەيشتى كەژاۋە تەرمەكانيان بۇ شارەكە، خەلگى سىلئىمىنى بە ژن و پىاو گەۋرەو بچوۋكەۋە پۇزانە سەر شەقامەكان و دەنگى نارەزايان بەرز كىردەۋە، لە ئاپۇرايەكى جەماۋەرىدا تەرمەكانيان لە گىردى سەيوان ناشت^(۳).

كاتىك كە (پەيمانى پۇرتسمۇپ)^(۴) لەنىۋان عىراق و بەرىتانيا لە ۱/۴ / ۱۹۴۸ مۇركرا، ھاۋكات ھاۋولاتيانى شارى سىلئىمىنى لەگەل ھاۋولاتيانى بەغدادو شارەكانى تىرى عىراق خۆپىشانداڭنى لە دۇرى پەيمانەكە كىرد،

(۱) ئەكرەمى سالى رەشە: شارى سىلئىمىنى ۲۰۰ سال، پىداچۈنەۋە و پىشەكى د.عيزەدىن مستەفا رەسول، بەرگى يەكەم، چاپى سىيەم، چاپخانەى رەھەند، سىلئىمىنى، ۲۰۱۱، ل. ۶۱.

(۲) عەلانەدىنى سەجىدى: مۇژۋى رەپەرىنى كوررد، چاپى دوۋەم، چاپخانەى ئىران، ئىران، ۱۹۵۹، ل. ۹۴.

(۳) جەمال بابان: سىلئىمىنى شارە گەشاۋەكەم، بەشى دوۋەم، چاپخانەى دارالحريە لىگباغە، بەغداد، ۱۹۹۸، ل. ۱۷۷-۱۷۸.

(۴) (پەيماننامەى پۇرتسمۇپ : ئەو پەيماننامەى بوو كە لە نىۋان عىراق و بەرىتانيا لە ۱۵ ى كانوونى دوۋەمى ۱۹۴۸ دا بەسترا، تا شۋىنى پەيماننامەى ۱۹۳۰ بگرىتەۋە كە راي گشتى عىراقى داۋى ھەلۋەشانداڭنى دەكرد، بەلام ناۋەرۋكى پەيماننامەكە جىاۋازيەكى ئەۋتۋى لەگەل ئەۋى پىشتىدا نەبوو، بۇيە راپەرىنىكى مىللى كە بە (الوثبة) ناسرا ھەلۋەشانداڭنى پەيماننامەكە لىكەۋتەۋە بۇ

بەتايبەتى دواى ئەوھى تەرمى قالە چاوشىنى كۆرى عەبدوللاى سەعید گەيشتەوھ شارى سەلىمانى، كە پېشتەر بۆ ئىش و كارى تايبەتى خۆى سەردانى بەغداى كۆرەبوو بە گولەى وىل كۆزراپوو. لەم خۆپىشاندا ئەدا ژمارەيەك نووسەرو شاعىر بەشداريان تىدا كۆرەبوو ھەندى ھۆنراوھيان خۆپىندەوھ^(۱).

دانىشتوانى شارى سەلىمانى ھەموو سالىك لە يادى نەوورۇزو ئەو خۆپىشاندا و راپەرىنانەى كە سالاى پېشتەر ئەنجامدراپوو دەكەوتنە جموجۆل و خۆئامادەكردن بۆ ئەنجامدانى خۆپىشاندا و راپەرىن دژى دەسەلتادارانى حكوھەتى عىراق، يادكردنەوھى راپەرىنى كانوونى دووھى (۱۹۴۸)، لەلاى پارتەكانى وەكو حيزبى تەحرور و پارتى ديموكراتى كورد، بە گرىنگ دادەنراو بەرنامەى بۆ دادەرىژرا، لەم بارەيەوھ حيزبى شىوعى كە ئەو كات لەنىو ھاوولتايانى كوردستان بە گشتى و شارى سەلىمانى بە تايبەتى، ھەوادارى زۆرى ھەبوو، پلانئىكى بۆ ئەنجامدانى خۆپىشاندا و راپەرىن دارپشت، بۆ ئەم مەبەستە سەركردايەتى حيزبى شىوعى لە رىگاي (كەرىم سۆفى) ھوھ، (بەھائەدىن نورى) رادەسپىرئىت كە ئەركى سەركردايەت كۆرەدى خۆپىشاندا ئەكان لە ئەستۆ بگرئىت، لەم بارەيەوھ بەھائەدىن نورى دەئىت: " بە بى دوودلى رازى بووم ئەركى سەركردايەتى خۆپىشاندا ئەكە لە ئەستۆ بگر، تاكە دواكارم ئەوھ بوو جىيەكى لەبارم بۆ ساز بكەن خۆمى تىدا بشارمەوھ، كەرىم سۆفى ئىوارەى ھەمان پۇژ بردمى بۆ مالى فەتاحى بەرگدروو كە لاوئىكى شىوعى بوو لە گەرەكى مەلگەندى، لەسەر داواى خۆم دەستنىشانكردنى ئەو شوئىنەى كە خۆپىشاندا ئەكەى لىوھ دەست پىدەكات بۆ خۆم ھىلرايەوھ، خالىكى قەرەبالغى ناوھراستى بازارى شارم ھەلئىزاردو ئاگادارى بەشداران كرايەوھ كە لە كاتى ديارىكراودا ئامادەبن. خۆم بە دەمامك كراوھوھ ئامادەبووم و وەك نىشانەيەك بۆ دەستپىكردنى خۆپىشاندا ئەكەو يەكەم ھوتافم كىشا، دواتر بۆم دەرگەوت پۆلىس پىيان نەزانيوھ و ئىمە لە ناخاڤلدا لىيان پەيدا بوو، چونكە ھىچ شتىكى وا سەرنجى رانەكيشام نىشانەى پېشتەر بەخۆگەوتنى ئەوان بى. ژمارەى خۆپىشاندا ئەران خۆى دەدا لە دوو سەد كەس، چەند لافىتەيەك بەرز كرانەوھ چەندىن ھوتاف كىشان، كە سەرجەمىان لە دژى ئىمپىريالىزم و حكوھەتى بەكرىگىراو و بانگھىشتكردنى جەماوھر بوون بۆ تازەكردنەوھى راپەرىنى كانوونى دووھى ۱۹۴۸. خۆپىشاندا ئەكە چەند سەد مەترىك بەرپۆھبوو، لە بەرامبەردا كۆمەلئىكى گەورەى پۆلىسى پىادەو سوارەو ئۆتۆمبىل لە دورمان كۆرەبوھوھ، بەرلەوھى ھىچ پىكداھەلئىزانىك رووبدات يان خۆپىشاندا ئەرىك بگرئىت، دواجا لەبەردەم (گومرگ سووتاو) دا فەرمانى بلاوھ پىكردنەمدا"^(۲).

زانبارى زياتر برونە ، عبدالرزاق الحسنى، تاريخ الوزرات العراقية، الجزء السابع، الطبعة السابعة، بغداد، ۱۹۸۸، ص ۲۳۴-۲۴۰؛ دكتور كمال مظهر احمد : صفحات من تاريخ العراق المعاصر ، دراسات تحليلية، بغداد، ۱۹۸۷، ص ۱۳۷-۱۴۰ .
(۱) ھ. س: ل ۱۸۳-۱۸۴.

(۲) چاوپىكەوتن لەگەل بەھائەدىن نورى شىخ بابە عەلى، سەلىمانى، ۶ / ۱۱ / ۲۰۱۴؛ ناوبراو لە سالى ۱۹۲۸ لە گوندى تەكەيەى سەر بە پارىزگاي كەركوك لە داىك بوو، لە سەرھەتاي لاوتىدا چۆتە رىزى حيزبى شىوعى عىراقەوھ، لە خۆپىشاندا ئەكانى سالى ۱۹۴۱ شارى بەغداد رۆلى باشى بىنيوھ، يەكئىك بوو لە رابەرانى خۆپىشاندا ئەكانى سالاى ۱۹۴۷، ۱۹۴۸، ۱۹۴۹، لە شارى سەلىمانى، چەندىن جار لەلايەن دەسەلتادارانى حكوھەتى پاشايەتى زىندانى كراو، ماوھىەك سكرتيرى حيزبى شىوعى عىراق بوو، لە دواى لىكترزانى حيزبى شىوعى و حيزبى بەعسى عىراق، لە سالى ۱۹۷۹ بە دواو پەيوھندى بە شاخەكانى كوردستانەوھ كۆرەبوو لە رىزى حيزبى شىوعى عىراق- ھەرىمى كوردستان درئەى بە كارى سياسى و چەكدارى داوھ، لە دواى راپەرىن لە حيزبى شىوعى جيا بۆوھو پارتى ديموكراتى خوزانى دامەزراند؛ بەھادين نورى: بىرەوھرىيەكان، بەشى يەكەم، چاپخانەى رەنج، سەلىمانى، ۱۹۹۵، ل ۷۱-۷۴.

وەك دەردەكەۋىت ژمارەى ئەو كەسانەى كە بەشدارى خۆپىشاندىنەكانىان كىردىبوو زۆر كەم بوو، تەننەت ھەوادارانى شىوعىيەكانىش بەباشى خۇيان بۇ ئامادە نەكىردىبوو. لەگەل ئەوھى ھاۋولائىيانى شارى سلىمانى لەو كاتەدا سەراپا بەرھەلىستى رېژىم بوون بەشى ھەرە زۆرى خەلگەكەى ھاۋوسۆزى شىوعىيەكان بوون، ھەردەم دەرگى مالانى خەلك بۇ لەباۋەشگرتن و شاردنەۋەى خۆپىشاندىنەكان لە كاتى راونانىندا لە لايەن پىاۋانى رېژىمەۋە خرابوۋە سەرىشت، ھەر كاتى پۇلىس لەنىۋ مالكاندا بە دۋاى خۆپىشاندىنەكان بگەراپايەۋ خۇى بىكردبايە بە ماللىكدا كە خۆپىشاندىنەكان پەناى بۇ ھىنابى، زۆرىيە كات بە دەستپىشخەرىى خاۋەن مالەكەۋ لە سەربانەكەيانەۋە خۆپىشاندىنەكان دەگەيانندە ماللىكى دىكە، نەزانراۋە پۇلىس ئەو رۇزانە تۋانىبىتتى ھىچ خۆپىشاندىنەكان لە نىۋ يەككىك لەو مالانەدا دەسگىر بىكات^(۱).

لە ۲۷ كانوونى دوۋەمى ۱۹۴۹، جارىكى تر خۆپىشاندىنەكان لە لايەن ئەندام و لايەنگرو ھەوادارانى(حىزبى شىوعى) رىكخرا، ئەمجارەيان تابوتىكىيان لەگەل پارچە قوماشىك ئامادەكىردىبوو، تا لە ئەنجامدانى خۆپىشاندىنەكان بەكارى بەنىن، بەم شىۋەيە خۆپىشاندىنەكان دەستپىكىرد بەبى ئەۋەى خەلك و پۇلىس بزانن، كە برىتى بوو لە تابوتىكى رەمىزى، بۇيە كەژاۋەكە شان و شكۆى خۆپىشاندىنەكانەكەى زىاتىر كىردىبوو، خەلكىكى زۆر بەشداريان تىدا كىردو بەناۋ بازارو بە بەردەم دوكاندارەكاندا ئاپۇراى خۆپىشاندىنەكان و ھوتاف كىشان كە زىاتىر دژى سىياسەتەكانى ھىكۋەتى پاشايەتى بوون بە جارى ترسى خىستبوۋە دلى ھىزەكانى پۇلىس و كاربەدەستانى ھىكۋەتەۋە، لە بەرامبەردا ژمارەيەكى زۆرى پۇلىس كە ھىندەى ژمارەى خۆپىشاندىنەكان دەبوون ئامادە كىردىبوون و چۈردەۋى خۆپىشاندىنەكانىان گىرتىبوو. ئەۋانەى سەركىردايەتى خۆپىشاندىنەكانەكەشيان دەكىرد، تۋانىان مزگەۋتىك ھەلبىزىرن بۇ خۇرۇزگاركىرن، ھەرچەندە ئەم پىلانە سەركەۋتوۋ بوو، بەلام لەگەل ئەۋەشدا، چەند كەسىك لە لايەن پۇلىسەۋە دەستگىر كىران ۋەك (فەرەج مەھمۇد و نوۋرى دارتاش)، تابوتەكەش بە بۇشى كەۋتە ژىردەستى پۇلىس^(۲).

بۇ جارى سى يەم خۆپىشاندىنەكان لە ۳۰ كانوونى دوۋەم ۱۹۴۹ لە شەقامى سابونكەران دەستى پىكىردەۋە، پىكىدادانى نىۋان خۆپىشاندىنەكان و پۇلىس ماۋەيەكى باشى خايناندو ژمارەيەك خۆپىشاندىنەكان برىندارىبوون، بەلام كاربەدەستانى ھىكۋەت بە ھىزىكى زۆرەۋە تۋانىان خۆپىشاندىنەكان بىلاۋە پىبىكەن و سەركوتىيان بىكەن^(۳). سىياسەتى ھىكۋەتى عىراق لەۋكاتەدا بە گىشتى برىتى بوو لە پەلاماردان و گىرتن و زىندانىكىردنى كادىرو ئەندام و سەركىردەكانى حىزبى شىوعى كە بەشىكىيان برىتى بوون لە:(كەمالى نورى بەگى فەتاح بەگى ساحبىقرا، عومەر عبدالرحمەن ھتد...) ^(۴).

(۱) چاۋپىكەۋتن لەگەل بەھائەدىن نورى شىخ بابە ھەلى، مستەفا سالىح كەرىم، سلىمانى، ۱/ ۶ / ۲۰۱۴. چاۋپىكەۋتنى تۋىزەر لەگەل مستەفا سالىح كەرىم، سلىمانى، ۲۹ / ۱۰ / ۲۰۱۴. مستەفا سالىح كەرىم لە سەرتەتاي لاۋيەۋە لە قۇناغى خۇيىندى دۋانۋەندى چۆتە رىزى حىزبى شىوعىيەۋە، لە تشرىنى دوۋەمى ۱۹۴۸ لە پۇلى چۈرەمى ئامادەيى بەشى زانست لەسەر چالاكىي سىياسى بۇ ماۋەى سالىك لە قۇتابخانە دورخرايەۋە، دواتر چۆتە خانەى مامۇستايان لە بەغداد، سالى ۱۹۵۱ لە لايەن تەھقىقاتى جىنائىيەۋە لە بەغداد گىراۋە، لە بوارى پەروەردەيدا ماۋەى ۳۲ سال مامۇستايان بەرپۇبەۋە سەرىپەرشىتارى پەروەردەيى بوۋە لە قەلادزى و سىۋسىتان و دارۇخان و چوارتا و سلىمانى و ھەلۋجە و رومادى. (بىروانە مستەفا سالىح كەرىم: يەكىتى نوۋسەرانى كورد رىبازو ھەلۋىست، چاپخانەى پىرەمپىرد، سلىمانى، ۲۰۱۲، ل ۴۹۴-۴۸۸.)

(۲) چاۋپىكەۋتن لەگەل بەھائەدىن نورى شىخ بابە ھەلى، مستەفا سالىح كەرىم، سلىمانى، ۱/ ۶ / ۲۰۱۴.

(۳) ھەمان سەراچاۋە.

(۴) چاۋپىكەۋتن لەگەل مستەفا سالىح كەرىم، سلىمانى، ۱/ ۶ / ۲۰۱۴.

ئەحمەد ھەردى شاعىر لە باسى سىياسەتى گرتن و زىندانىکردن و خراپى بارودۇخى ئەوكتەھى شارى
سلىمانى لە ھۆنراوھەيكى دا دەئىت:
ئاگرى سورى ئىرھابى عورفى
شالۆ دەھىنى مەكەھى بۇنى يە
برىسىتى پىپى ئى ھەئېرى
لەگە ئى مالانانى جۇنى يە
ھەركەسى شكوای حالى دەرېرى
يا شىوعى يە يا سەھۇنى يە... لە كۆتاشدا دەئى
حارسى تەختى لەندەنى رزىو
باش بزانه گەل ناگەرپتەوھ
ئەو گەلەھى لە خەو راستى بۆتەوھ
نابەزى لە رى ئەم ژيانەدا
قاچى رۆلەكەھى گەر بە كۆتەوھ
دارزى لە ناو بەندىخانەدا^(۱)

تەومرى دووھ: خۇپشاندانى سلىمانى لەكۆتايى سالى ۱۹۵۲:-

شارەزايانى بوارى سىياسى عىراق چاوەروانىان دەکرد لە نيوھى دووھى سالى (۱۹۵۲)دا گۆرانكارى بەسەر
دەسلەلتى سىياسى و دەستوورى وولاتدا بىت، كۆمەئناس و ئابورىزانەكان، مەسەلەھى پەرەسەندى بىكارى و كەم
دەرامەتى و برسىتى و ھەزارى و دابەزىنى نرخى دىنارىان كوردبووھ بەلگە، كە بە پلانەكانى نورى سەعیدى^(۲)
سىياسەتمەدار چارەسەر نەكرى، بەمەش بوومەلەرزەيەك لە ناو كۆمەلگای عىراق بە گشتى و كوردستان بە
تايبەتى بەرپابىت و دەسلەلتى سىياسى بختە مەترسىيەوھ، يان گۆرانكارى بنەرەتى بىتەكايەوھ، ھەندى
شارەزايانى تر، بە پىچەوانەوھ چاوەروانى چارەسەرىكى بنچىنەيى مەسەلە بە پەلەكانى ئازادى و سەربەستى
بوون، كە عىراق بەرەو سىستەمىكى ديموكراتيانە بەرى^(۳).

(۱) غەفورى مىرزا كەرىم: چەند مەئۇيەك لە خەرمانى نووسىنەكانەدا، وەزارەتى رۆشنىرى حكومەتى ھەرىمى كوردستان، سلىمانى،
۲۰۰۱، ل ۲۲-۲۳ . عىزەدىن مستەفا رەسول: بەشيك لە ياداشتەكانە، بەرگى يەكەم، دەزگای ھەمدى، سلىمانى، ۲۰۰۶، ل ۱۵۴.
(۲) نورى سەعید: لەسالى ۱۸۸۸ لەبەغدا لەدايك بووھ، ئەفسەرىكى عوسمانى بوو بەشدارى شەرى بەلقانى كوردوھ، لەسالانى نىوان
۱۹۲۰-۱۹۵۸ چوارە جار پۇستى سەرۆك وەزىرانى عىراقى وەرگرتوھ، نازناوى پاشابوھ و لايەنگرى ئىنگلىز و رۆئىمى پاشايەتى بووھ،
سىياسەتمەدارىكى زىرەك و چالاک بووھ، دواى سەرگەوتنى شۆرشى ۱۴تەموزى ۱۹۵۸ كوژرا. (د. عصمت السعيد: نورى السعيد رجل
الدولة والانسان، ۲، بيروت، ۲۰۰۲، ص ۲۵۸).
(۳) كاكەمەم بۆتانى: كاكى كاكان، مرؤف و روناكبيرو شۆرشگىر، بەرگى يەكەم، خەباتى سالانى ۱۹۲۴-۱۹۶۱ ى سەرگەردى نەمر عومەر
دەبابە، چاپخانەى وەزارەتى رۆشنىرى، ھەولير، ۱۹۹۸، ل ۱۳۱-۱۳۲.

كاتىك كە شۆرەش و راپەرېنى مىسر لە سالى (۱۹۵۲) دەستى پېكرىدو سەرگەوتنى بەدەستەھىنا، ئەم رېداۋە خەلكى عىراق بەگشتى وورزانىدو خىراتر دەستىان بە چالاكى و جموجۇل و خۆپىشاندىن و راپەرېن كرىد، سەرھەتاي خۆپىشانداھەكەنىش بە مانگرتنى كرىكارانى بەندەرى (بەسرە) دەستىپېكرىد، كە داۋاي زىادكرىدى مۇچەيان دەكرىد، ھەرچەندە داۋاكارىيەكانىيان زوو جى بەجى كرا، بەلام ئەمە ھۆكارىك بوو بۇ دەستىپېكرىدى خۆپىشاندىنى قوتابىيان لە كۆلىجى (سىدلە و كىمىيا) لە دزى ياساى نوپى كۆلىجەكان^(۱). ئەم پەرەسەندەنى سىياسىيەنە حكومەتى پاشايەتى عىراقى ناچار كرىد، كەمۇلەتى ئازادى كاركرىدى ھەموو حىزب و دەرچوونى رۇژنامەو گۇفارەكان ھەلبوھشەنئىتەۋە، ئەمەش ھەلومەرجىكى ئالۋزى بە داۋاي خۇيدا ھىناو كارىكى كرىد كە ئاستى نارەزىيى لە بەرزىوونەۋەدا بى^(۲).

لە باشورى كوردستانىش خۆپىشاندىن زۇربەى شارو شارۇچكەكانى گرتەۋە، لە شارى سەلئەمەنى خۆپىشاندىنىكى بەرفراوان ئەنجامدىرا، خۆپىشاندىن لە شەقامى ئەسحابەسىي و مەۋلەۋى و سالەۋە بەرەو سەرا بە دروشم و ھوتاف كىشان بەرېكەۋەتن، دروشمەكانىش برىتى بوون لە (بروخى پاشايەتى، بروخى رۇئىمى مستەفا عومەرى)، بەمەش ئالۋزى و پىكدادان لە نىۋان خۆپىشاندىن و پۇلىس روویدا لە ئەنجامدا ژمارەيەك لە خۆپىشاندىن دەسگىر كران و زىندانى كران، لەۋانە: (قادرى مىرزا كەرىم، عومەر نەمەلى، ئەمىنى مىرزا كەرىم، ھۆگر، ئەزى گۇران، عەلى فەۋتاۋ، موحەرەم محمدامىن، نورى ئەحمەد تەھا، عەبدولى سۇران، دكتۇر فارس) كە ھەريەك لەمانە مانگىك لە زىندان دا مانەۋە دواتر ئازاد كران. ئەۋانەى لە خۆپىشانداھەكەنى شارى سەلئەمەنىدا رۇئى گرنىگان ھەبوو، برىتى بوون لە قوتابىيانى دواناۋەندى سەلئەمەنى، رۇژانە بە خۆپىشاندىن لە دواناۋەندى يەۋە بەرەو سەرا دەرۇشتن و چەندىن دروشمىيان دزى حكومەت دەۋوتەۋە، كە ئەندام و كادىرو لايەنگرانى ھەردوۋو حىزبى ئەۋكاتە (پارتى دىموكراتى كوردستان و حىزبى شىۋەى عىراق) رۇئى گرنىگان لە ھاندانى خەلك بۇ ئەنجامدىنى خۆپىشاندىن ھەبوو، زۇربەى جار رىكخەرى خۆپىشانداھەكەن بوون، تەننەت زۇربەى ئەۋانەى دەسگىر دەكران و زىندانى دەكران ئەندام و كادىرى ئەۋ دوو حىزبە بوون^(۳).

باروۋخى عىراق رۇژ بە رۇژ بەرەو خراپتر ھەنگاۋى دەنا، لەبەر ئەۋە ۋىسى (عەبدولئىلاھ)^(۴) بىرپارى ھەلۋەشاندەۋەى وەزارەتەكەى (مصطفى العمري) داۋ (نورەدىن مەحمود) سەرۋك ئەركانى سوپاى راسپارد

(۱) دكتور اسماعيل احمد ياغي: تطور الحركة الوطنية العراقية ۱۹۴۱-۱۹۵۲، مطبعة النعمان، بغداد، ۱۹۷۹، ص ۲۱۹ ؛ كاكەمەم بۇتانى: سەرچاۋەى پېشوو، ۱۳۱-۱۳۲.۱۵.

(۲) جەمال بابان: سەلئەمەنى شارە گەشاۋەكەم، بەشى دوۋەم، ل ۱۸۶.

(۳) چاۋپىكەۋەتن لەگەل مامۇستا حەسەن عبدالقادر عەلى، سەلئەمەنى ۱۲ / ۱۱ / ۲۰۱۴. ناۋبراۋ لە سالى ۱۹۳۲ لە سەلئەمەنى لە دايك بوۋە، دەرچوۋى دواناۋەندى سەلئەمەنى يە، ماۋەيەك كارى عەريزە نوسى كروۋە، يەككە بوۋە لە ئەندامەكانى پارتى دىموكراتى كوردستان، لە سەردەمى پاشايەتيدا دوو جار بە ھۆى بەشدارى لە خۆپىشانداھەكەن و نوسىنى دروشم لەسەر دىۋارەكان دەستگىر كراۋە. چاۋپىكەۋەتنى تۈيۋەر لەگەل ناۋبراۋ.

(۴) عەبدولئىلاھ: كورى عەل كورى شەرىف حوسەينى ھاشىمىيە، لەسالى ۱۹۱۳ لەشارى تائىف لەدايك بوۋە، داۋاي كوشتنى شاغازى لە ۱۹۲۹ دەبىتە ۋىسى لە عىراق، چونكە لەۋكاتەدا فەيسەل دوۋەم تەمەنى ۴ سالان بوو، كە لەروۋى ياساىيەۋە نەدەگونجا بىتتە پاشاى عىراق، ناۋبراۋ خالى شافەيسەلى دوۋەم بوو، ۋەك ۋىسى ماىەۋە تا ۱۹۵۳ (كە ئەۋ سالە تەمەنى شافەيسەل گەيشتە تەمەنى ۱۸ سال)، لە داۋاي بەرپاۋوونى شۆرشى ۱۴ تەموزى ۱۹۵۸ كوژرا. (عبدالرزاق أحمد النصيري: عبدالهادي الخماس ۱۹۳۹-۱۹۵۸،

وزارت پېكېتېنېت^(۱) كه ناسرابوو به كهسيكى توندره و برپواى به سهربهستى و نازادى نهبوو، له دهستپېكدا كارى سياسى ههموو حيزبهكانى قهدهغه كردو ژمارهيهكى زورى له سياسيهكان و رۇژنامه نووسهكان و خويندكاران و كرېكارانى دهسگير كرد، يهكېك لهوانه جهمال نهبهز بوو، كه نهو كاته قوتابى بوو له بهغداد، كار گهيشته ناستيكي مهترسيدار، نهويش دواى بهكارهينانى چهك و تهقهكردن له خۇپيشاندران كه ژمارهيهك كوژراو بريندارى ليكهوتهوه^(۲). يهكېك له كوژراوهكان خهلكى سليمانى بوو به ناوى (ئهحمهدى حاجى رحيم) كه له پېكدادانهكانى نيوان پۇليس و خۇپيشاندرانى بهغداد له بهرهى كهرخ و رهسافهدا كوژرابوو، كاتيك تهرمهكهى گهيشتهوه سليمانى، خهلكيكي زور رژانه سهر شهقامهكان و دهستكرا به نهجمادانى خۇپيشانندان و دروشمى رووخانى رژيمى پاشايهتى و حكومهتهكهى نورهددين مهحموديان بهرز كردهوه، يهكهكانى پۇليس كهوتنه نامادهباشى بۇ روهروبوونهوى ئاپوراى جهماوهرى ههئچوو كه مهترسيان ههبوو لهوهى خۇپيشاندران له دواى گهپرانهوهيان له گردى سهيوان پهلامارى دهزگاكاني پۇليسى سليمانى بدەن، له گردى سهيوان چهندين ووتار خويندراوهكه داواى بهردهوامى خۇپيشانندان و راپهپينيان دهكرد، لهوانه: (ئهحمهدى دهلاك و كهمال فواد)، كه كارىگهري زوربان لهسهر خهلك ههبوو، بهلام خۇپيشاندرهكان بلاوهيان پېكراو كوتايى هات^(۳).

ههر لهو سهردهمهدا نوينهرانى كورد له نهجمهنى نوينهرانى عيراق دهنگى نارهبازيان بهرز كردهوو ياداشتتيكيان رادهستى سهروكى نهجمه و سهروكى حكومهتى عيراق كرد، تيايدا گرتن و زيندانىكردى خۇپيشاندران رهنكرديبووه داوايان كردبوو كه بههيج شيوهيهك نابيت توندوتيژى بهرامبهه خۇپيشاندران نهجم بدرت، دهسگير كراوهكان نازاد بكرين، لهبهرامبهردا موتهسهريفى نهوكاتهى سليمانى، برپاريدا سياسهتتيكى هيمنانه پهپرهو بكات^(۴). دياره تهوژمى خۇپيشاندرهكان و بهردهواميان كارىگهري زورى لهسهر

دراسة تاريخية، المؤسسة العربية للدراسات والنشر، بيروت، ۲۰۰۱، ص ۲۵-۳۶؛ مذكرات توفيق السويدي: نصف قرن من تاريخ العراق والقضية العربية، دار الكتاب العربي، بيروت، ۱۹۶۹، ص ۳۲۰-۳۲۱.

(۱) نورهددين مهحمود كورى محمهد بهگ و له سالى (۱۸۱۹ ز) له خيزانيكى كوردى موسل له دايك بووه، خويندنگه سهربازى له سالى (۱۹۱۷) له نهستهمبول تهواو كردهوه، ماموستا بووه له كوليژى ئهركان، له سالى ۱۹۴۸ بوته سهرتپ، لهشهرى فهلهستين دا فهرامندهى هيزه هاويهشهكانى عهروبووه، له سالى (۱۹۵۲) بوته نهندامى نهجمهنى پيران، له سالى ۱۹۸۱ كوچى دوايى كردهوه. (مير بصرى: اعلام السياسية فى العراق الحديث، الجزء الاول، دار الحكمة، لندن، ۲۰۰۵، ص ۲۸۷-۲۸۸).

(۲) جهمال نهبهز: كوردهستان و شوژهكهى، چاپى سى يه، چاپخانهى مناره، ههولير، ۲۰۰۷، ل ۱۲۲.

(۳) چاوپيكهوتن لهگهل د. عيزهدين مستهفا رهسول، سليمانى، ۲۹ / ۱۰ / ۲۰۱۴ ؛ (عيزهدين مستهفا رهسول له سالى ۱۹۲۴ له دايك بووه، له سهرهتاي لاويتيهوه چالاكى سياسى نهجم داوه بوته نهندامى حيزبى شيوعى عيراق، به هوى چالاكيهكانيهوه له كوليژى شهرههه بهغداد دهركراوه، دواتر چوته دار العلمين و له سالانى ۱۹۵۲، ۱۹۵۶، ۱۹۵۸ بهشداريهكى گرنگى راپهپينهكانى كردهوه، له سالى ۱۹۶۰ به مهبهستى تهواو كردنى خويندنى بالا نيردراوه بو روسيا، دواتر بوته ماموستا له كوليژى ئاداب له زانكوى بهغداد، خاوهندى دهيان كتپ و ليكولينهوهيه له بوارهكانى شيعرو نهدهب و ريزمان و چيروك و ميژوو، چاوپيكهوتن لهگهل د. عيزهدين مستهفا رهسول، سليمانى، ۲۹ / ۱۰ / ۲۰۱۴ ؛ چاوپيكهوتن لهگهل ماموستا همه سهعيد عهلى عوسمان، سليمانى، ۱۲ / ۱۱ / ۲۰۱۴. ناوبراو له سالى ۱۹۴۱ له سليمانى له دايك بووه، ماموستاى زمانى عهروبووه، ماوهيهك بهپروهبهرى فوتابخانهى ۷ ي نيسان بووه، دواتر سهرپرشتياري پهروهدهيى بووه ههر لهو پسپوريه خانهنشين كراوه، چهندين جار لهسهر ههلوستهكانى لهلايهن دام و دهزگاكاني حكومهتهوه له سليمانى دهسگير كراوه.

(۴) مسعود محمهد: گهشتى ژيانم، چاپى سى يه، سهنهترى ليكولينهوى پهخشى كوويه، كوويه، ۲۰۰۹، ل ۲۶۹.

خودى مۇتەسەرىفى سەلئەمەنى ھەبۇو و ناچارى كرد كه سەياسەتى خۇى بگۇرى بە ئاراستەى ھىپوركردنهوى بارودۇخەكە، دواى ئەووى كه زانى پەپرەوكردى سەياسەتى توندووتىژى بىسودە.

تەومرى سەلئەمەنى: خۆپىشانداھەكەنى سەلئەمەنى لە سالى ۱۹۵۴د:

لە سالى (۱۹۵۴) دا بارودۇخى عىراق پىيى نايە قۇناغىكى تازەو، پارتەكانى عىراق بۇ ھەلئىزاردنى ئەنجومەنى نوپنەران خۇيان ئامادە دەكرد، حكومەتى عىراقىش بىپارىدابوو گەلى كورد بەشدارى لەم ھەلئىزاردنەدا بكات و دەرفەتى خۇپالوتن بە ھاوولائىيانى ھەموو شارەكانى كوردستان بىرئىت نوپنەرى تاپبەتى خۇيان ھەلئىزىرن، ھەروەھا حىزبە عىراقىھەكان بىپارىياندا بۇ ئەم ھەلئىزاردنە بەرەبەكى پەرلەمانى پىكەوھە بنىن، ديار بوو حكومەتى عىراقىش ناچاربوو لە ژىر فشارى جەماوهر رىگا بە ھەندى لە ئازادىيە دىموكراتىيەكان بدات^(۱). سەبارەت بەم پەرسە ناكرىت كارىگەرى ھەندىك لەكەسايەتىيە رۇشنىرەكانى كورد ، كه لەنوسىنەكانىيان رەنگى دابوووھە فەرامۇش بكەين ، لەوانە: شاكەر فەتاح، كه بەرەدەوام جەختى لەسەر ھەلوپىستى جوامىرانە و نىشتىمان پەرورەنەى ھاوولائىيانى كوردستان دەكردەو لە بەگزا چوونەووى داگىركران و ستەمكاران و دەستەبەركردى خواستە رەواكانى كورد^(۲).

لەباشورى كوردستان ئامادەباشى بۇ ئەم ھەلئىزاردنە كرا ، لەلایەن پارتى دىموكراتى كوردستانەو (ئىبراھىم ئەحمەد)^(۳) سكرتېرى پارتى، وەك كاندىدى پارتى بۇ پەرلەمان لە ھەلئىزاردنەكان دەستنىشان كرابوو، ھەروەھا (مەرووف بەرزنجى)ىش لەلایەن حىزبى شىوعى يەوھە ديارى كرابوو، نوپنەرى حكومەتى عىراقىش لەسەلئەمەنى (عەلى كەمال) بوو. رۇژنامەى رزگارى كه زمانجائى پارتى دىموكراتى كورد-عىراق بوو باسى خۆپىشانداھەكەنى سەلئەمەنى دەكات و رۇژانى ۳ و ۴ و ۷ مانگى ئادارى ۱۹۵۴ بە رۇژانى زۇر سەخت و ئالۇزو پەر لە خۆپىشانداھەكەنى ئەو شارە ديارى دەكات، ئەمەش بە ھۆكارى ئەووى سەياسەت و مامەلەو ھەلئىسوكەوتنى حكومەت و دام و دەزگاكانى بەرامبەر خەلكى سەلئەمەنى زۇر خراپ و بى بەزەبىيانە بوو، ھەروەھا جى بەجى نەكردنى ئەو بەلئىنانەى كه حكومەت بە خەلكى سەلئەمەنى دابوو، زىادبوونى بىكارى و نەخۇشى و ھەزارى و نەبوونى خزمەتگوزارى و قەدەغەكردنى ئازادى رۇژنامەگەرى و بلاوكرادەكان و سەياسەتى ھەرەشەو ترس و تۇقاندىن و پەلاماردان و ھەلئىكوتانە سەرمالان، خەلكى سەلئەمەنى بىزار كرددبوو، ئەوھە جگە لەووى دەستنىشانكردنى نوپنەرى خەلكى سەلئەمەنى بۇ ئەنجومەنى نوپنەرانى عىراق لەدەرەووى خواستى خەلكى سەلئەمەنى، بىبووھە ماىەى تورپەى و بىزارى خەلك، ھەرچەندە حكومەت رايگەياندبوو كه كوردەكان دەتوانن نوپنەرى راستەقىنەى خۇيان ھەلئىزىرن، بەلام ئەمە تەنھا بەقسە بوو، ھەر كوردىك بەكرىگىراوى حكومەتى عىراق نەبوایە و خۇى كاندىد بىكردايە دەسگىر

(۱) فەتاح تۇفلىق فەتاح ناسراو بە (مەلا ھەسەن): ھەفتاوشەش سال ژيان پەنجاو نۆ سال تىكۇشان، چاپخانەى وەزارەتى رۇشنىبىرى، ھەولئىر، ۲۰۰۸، ل ۱۷.

(۲) شاكەر فەتاح: ژىن، گۇفارى(ھەتاو)، ژمارە(۴)، بى شوپنى چاپ، ۱۹۵۴، ل ۲-۳.

(۳) ئىبراھىم ئەحمەد: لەسالى ۱۹۱۲ لەشارى سەلئەمەنى لە دايك بوو، لەسالى ۱۹۲۷ كۆلىجى مافى لە بەغدا تەواو كرددوو، لەسالى ۱۹۵۱ بۇتە سكرتېرى پارتى دىموكراتى كوردستانى عىراق، لەبووارى سەياسى و رۇژنامەگەرى و ئەدەبىدا رۇلى كارىگەرى ھەبوو، سالى ۲۰۰۰ كۆچى دواى كرددوو. (فەرەيدون عەبدولرەھىم عەبدوللا: بارودۇخى سەياسى كوردستان- عىراق ۱۱ مارتى ۱۹۷۰-۱۱ مارتى ۱۹۷۴، چاپخانەى منارە، ھەولئىر، ۲۰۰۸، ل ۳۱).

دەكرا^(۱). لەم بارەيەوه گەلاوێژ صالح فەتاح^(۲) خیزانی ئیبراهیم ئەحمەد لە بیرەوهریەکانی خۆیدا نوسیویەتی: "کاتیك نوینەرانى كورد خۆیان كاندید كرد، خەلك زۆر دلى خوش بوو، لەسەر جەم شۆینەكانى سلیمانى تا پردەكەى قلیاسانیش لەسەر دارو بەردو دیوار بانگەشەیان بۆ كاندیدەكان دەكرد، بەلام دواى چەند رۆژیک حكومەتى عیراق دەستی كرد بە گرتنى نوینەرانى كورد، بەم شیویە ئیبراهیم ئەحمەد و مەعروف بەرزنجى دەستگیراكران، برايم ئەحمەد لەم بارەيەوه دەلیت: "لە هەلبژاردنەكەدا من لەلایەن پارتى دیموكرات و شیخ مارف بەرزنجیش لەلایەن حیزبى شیوعیەوه بە نهینی خۆمان كاندیدكرد، بۆ هەلبژاردنى پەرلەمانى عیراق، بەلام لە كاتیكدا كە لە ناوچەى قەرەداغ خەریكى پروپاگەندەى هەلبژاردن بووین، لە گەرانه و مەماندا لەلایەن شوعبەى خاصەوه گیراین و زیندانیکراين"^(۳). كاتیك بیژەرى رادیۆ باسى سلیمانى كوردو رایگەیاندا كە نوینەرى حكومەت عەلى كەمال بە تەزكیەو لە سەدا سەد دەنگەكانى بە دەست هیناو و بردویەتیەوه، ئەم راگەیانندنە لەلای خەلكى سلیمانى نارەزایى و تورەبى زۆرى لیکهوتەوهو خەلكى سلیمانى بە جارى و روژان و خۆپیشاندا و راپەرین لە گۆلان و گەرەكەكانى سلیمانى بەرەو دەركى سەراو حەوزە وشكەكە دەستی پێكرد، خەلك هەمووى پەلامارى دارى دەداو بەرەو دەركى سەرا دەپۆشتن و بە خۆپیشاندا بە دروشمى (بەروخى...بەروخى) دەستی پێكردو لە ماویەكى كەمدا بە سەدان و هەزاران كەس لە بەرەردەركى سەرا گۆبوونەوهو ئەنجامى هەلبژاردنەكانیان رەتكردەوه، لەو خۆپیشاندا ئەدا منداڵ و ژن و پیاو گەنج و پیر بە سەر جەم چین و توێژەكانەوه بەشدارى كارىگەریان نواند،... خۆپیشاندا لە سەراوه بەرەو ئەسحابە سى و ئەو شەقامانەى دەوروبەرى بەردەوام بوو، تەنانەت كاتیك پۆلیس دەورى مالى برايم ئەحمەد دەگریت، ژنانى ئەو گەرەكە دینە دەروەو و بەردبارانى پۆلیسەكان دەكەن"^(۴). دیارە دەسەلاتدارانى رژیمنى پاشایەتى پەیرەوى سیاسەتییكى دووفاقانهیان لە گەل هاوولاتیانى كورد دەكرد، بەئاشكرا دەركاى خۆپالۆتینیان بۆ هەموو كەسێك والا كرددبوو، لەژێرەوهش خەریكى پەراویزخستن و زیندانیکردنى پالیوراوانى راستەقینەى گەل بوون.

هەرچەندە خۆپیشاندا ئەكان لەو رۆژەدا بە زەبرى چەك و هیزی زۆرى پۆلیس بلاوى پێدەگریت، بەلام دواى سى رۆژ خۆئامادەكردن بە هاوكارى شیوعیەكان، مانگرتن و خۆپیشاندا جاریكى تر سەرى هەلدايەوه،

(۱) سدیق صالح، رهفیق صالح: رۆژنامەوانى نهینی پارتى دیموكراتى كوردستان- عیراق ۱۹۴۶-۱۹۵۸، چاپخانهى ششان، سلیمانى، ۲۰۱۱، ل ۳۰۸-۳۰۹.

(۲) گەلاوێژ صالح فەتاح، صالح فەتاح خەلكى زاخویەو لە عەشیرەتى (قوچەبەگى) ن قوچە بەگى لە عەشیرەتە هەر كۆنەكانى كوردن بە رەجەلەكیش لە كوردستانی توركیاوه هاتوون، گەلاوێژ لە بیرەوهریەكانى خۆیدا نامازە بەوه دەكات، كە لە موسل لەدايك بووه، لە بنجینەدا ناوى (ساجدە)یە، گەلاوێژ لە كاتى شەرى بەردەركى سەراى سلیمانى لە سالى ۱۹۳۱ لە دايك بووه بۆیە كاتیك خالە محەمەدى كە لەگەل هیزی سوپاكەى ئەو كاتە لە سلیمانى و دەوروبەرى بوون كە شەرى بەردەركى سەرا بووه بروسكەیان بۆ كردهوه كە سەلمەى خوشكى كچی بووه ناویان ناوه ساجدە، ئەویش زۆرى پى خوش دەبییت، بەلام وەلامیان بۆ ئەنێریت و ئەلیت ساجدە بكەن بە ژیان، بەلام دواى ئەوهى ساجدە دەبییت بە دەستگیرانى ئیبراهیم ئەحمەد، ناوى دەگۆریت بە گەلاوێژ، كە ئەوكاتە گۆفارى گەلاوێژ دەردەجوو، ئیبراهیم ئەحمەد ووتبوى هەر كەسێك گەلاوێژی بە ساجدە بانگ كرد دەبییت دە فلس بختە ئەم قوتووه، بەمەش پارەى باش كۆدەبۆوهو دەدرا بە هەزار، بەم شیویە ناوى ساجدە گۆرا بە گەلاوێژ. بڕوانە: گەلاوێژ: بیرەوهریە هەرگیز لە بیرنەكراوهكانى من، بەشى یەكەم، چاپخانهى ئاراس، هەولێر، ۲۰۰۹، ل ۱۰۵-۱۰۸.

(۳) ئیبراهیم ئەحمەد: توێژى لە خەباتى كاكە عومەر دەبابە، ئامادەكردنى ئومید ئاشنا، بى شۆینی چاپ، ۱۹۹۶، ل ۴-۴.

(۴) گەلاوێژ: بیرەوهریە هەرگیز لە بیرنەكراوهكانى من، بەشى یەكەم، چاپخانهى ئاراس، هەولێر، ۲۰۰۹، ل ۱۲۸-۱۲۴.

ژمارەپەکی زۆر لە ھاوولاتیانی ئەو شارە هاتنە سەر شەقامەکان و دژی حکومەت ئەنجامی ھەلبژاردنەگە وەستانەو، لەبەرامبەردا کاربەدەستانی رژی م بێبەزەبیانە تەقەیان لە خەلک کردو چەندین ھاوولاتیان بریندار کرد^(۱).

لەو ھەلومەرجەدا، ھەلمەتی سەرکوێکردن بەناوی (بەرەنگار بوونەوێ شیعویەت) پیادەکرا، بەلام ئەم پرۆسەپە جگە لە شیوعیەکان، رکا بەرانی سیاسی نوری سەعید و سەر جەم ئەو نوسەر و رۆژنامە نوس و ئەکادیمیانی گرتەو، کە نوری سەعید بە نەیارانی دەسلاتی دەزانی، دواتر ھەندیک لەمانە لە پۆستەکانیان لادران و ھەندیکی دیکەشیان دەستگیر کران، ئەوانی دیکەش بۆ دەروە پراینکرد^(۲).

لەوکاتەدا ئیبراھیم ئەحمەد لەگەڵ عومەر دەبابە^(۳) و ھەمەی حاجی تایەر لەو ساڵەدا زیندانی دەکرین، لەناو زیندانی سەرادا ئیبراھیم ئەحمەد دەچیتە سەر شانی عومەر دەبابە و لە پەنجەرەگەو بە دەنگیکی بەرز ھانی خەلکی سلێمانی دەدات کە خۆپیشاندانی گەورە ئەنجام بدەن و شەقامەکان بە دروشم پرازینەو، لەئەنجامدا ژمارەپەکی بەرچاوی ھاوولاتیان دەرژینە سەر شەقامەکان و خۆپیشاندان دەست پێدەگەن، لەبەرامبەردا کاربەدەستان ھیزیکی زۆری پۆلیس لە ھەولێرەو بۆ سلێمانی دەھینن و لەرێگە بەکارھێنانی چەک خۆپیشاندانەگە سەرکوێ دەگەن، کاتژمێر (۱۲) ی شەو سەر جەم دەسگیرکراوەکان بۆ زیندانی موسڵ دەگوازەو، دواتر ھەر یەکیکیان بریاری ۲ ساڵ زیندانی بۆ دەردەکریت^(۴). دیارە لەو کاتەدا سەرائی رژی می پاشایەتی لە عێراق باش دەیانزانی کە نوینەری ئەوان لە ئەنجومەنی نیشتمانی دەرناییت، ھەر بۆیە ھەولیاندا بە ھەموو شیوەپەکی کاریک بکەن تیایدا نوینەرائی خەلکی سلێمانی دەرنەچن، ئەویش لە رێگە دەسگیر کردنیان و دوورخستەوێان، دواتریش گۆرەپانەگە بۆ نوینەرە بە کریگراوەکانی ئەوان چۆل بیت و کاریک بکەن کە دەرچوونیان لە ھەلبژاردنەکان مسۆگەر بی.

لە ۱۶ ئەیلوولی ۱۹۵۴دا جاریکیتر خۆپیشاندانی ھاوولاتیان لە دژی سیاسەتەکانی حکومەتی پاشایەتی عێراق دەستی پیکردەو، خۆپیشاندەران لەسەرائی سلێمانی لەدژی ئەنجامی ھەلبژاردنەکان ھوتافیان دەگیشا و بە ناراست و نادروستیان لە قەلەم دەداو داوای دووبارەکردنەوێ ھەلبژاردنیان دەکرد، بەلام کاربەدەستانی عێراق لە جاران توندتر بوون و دووبارە بە تەقەکردن وەلامی خۆپیشاندەرائی دایەو، لەئەنجامدا دوو کەس گیانیان لەدەستدا و دەیان کەسیش بریندار بوون^(۵).

(۱) کاکەمەم بۆتانی: سەرچاوەی پێشوو، ل ۱۸۲.

(۲) تشارلز تریب: صفحات من تاريخ العراق، الدار العربية للعلوم، مكتبة مدبولی، لوبنان، ۲۰۰۶، ص ۱۹۴.

(۳) عومەر دەبابە: ناوی عومەر کوری حاجی سۆفی مستەفایە، ناسراو بە دەبابە، لەساڵی ۱۹۲۳ لەشاری کۆیە لەدایک بوو، لە ۱۹۶۶ کۆلیجی یاسای لە بەغدا تەواو کردوو، لەھەمان ساڵ دەچیتە ریزەکانی پارتی دیموکراتی کوردستان، لە ۱۹۵۱ دەبیتە ئەندامی کۆمیتە سەرکردایەتی، بەشداری شۆرشی ئەیلوولی کردوو و بەرپرسی ناوچە کۆیە و دەرووبەری بوو، لەساڵی ۱۹۷۷ پالەداتە شۆرشی ھەلگیرساو لەشاخەکانی کوردستان و دەچیتە ریزەکانی یەکی نیشتمانی کوردستان، لەساڵی ۱۹۹۲ کۆچی دوایی کردوو. (عەبدولخالق عەلەدین: کۆیە و ناوئارانی، کوردستان، ۲۰۱۴، ل ۱۷۴-۱۷۷).

(۴) برۆانە چاوپیکەوتنی شیلان ئەحمەد لەگەڵ محەمەدی حاجی تایەر، رۆژنامە (کوردستانی نوێ)، ژمارە (۲۱۲۷)، بەرواری ۲۳/ ۴/ ۲۰۰۰، ل ۷.

(۵) عبدالرزاق الحسنی: تأریخ الوزرات العراقیة، جزء (۹)، دار الشؤون الثقافية، العامة، بغداد، ۱۹۸۸، ص ۱۵۹-۱۶۰؛ جعفر عباس حمیدی: التطورات والاتجاهات، السیاسیة الداخلية فی العراق (۱۹۵۲-۱۹۵۸)، بغداد، ۱۹۸۰، ص ۱۱۸-۱۱۹.

دوای راگه یاندى ئەنجامى ھەلبژاردنەکان، لەگۆی (۱۳۵) پەرلەمانتار، (۱۱۶) پەرلەمانتار بە تەزکیە داندران، ئەمەش رێگەى بە حکومەتدا کە مۆلەتى سەرچەم حیزبە سیاسییەکان ھەلبوشیئیتەو، چاودیرییەکی تووندی سەرچەم کۆمەلەکانیش بکات، لە ھەمان کاتدا ھەندیک یاسا لە ھەندیک بواریا دەرکران، وەك بواری ھەلسوگەوتی قوتابی و مامۆستایان و ئازادی رۆژنامەوانی و مافی بەستنی کۆبوونەو ھەتتا گشتییەکان و رێکخستنی خۆپیشاندانەکانی سنوردار کرد^(۱)

تەوھری چوارەم: خۆپیشاندانی سلیمانی دژی پەیمانى بەغداد لە ۲۵ی شوباتى ۱۹۵۵دا:-

لە ئەیلوولی (۱۹۵۴) نوری سەعید سەردانی لەندەنى کرد، بە مەبەستی مۆرکردنی رێککەوتننامەیکە لەگەڵ وولاتانی دراوسێ بە ئاگاداری بەریتانیا، دواتر شاندى تورکی لە شوباتى ۱۹۵۵دا بە سەرۆکایەتى (عەدنان مەندریس)^(۲) سەردانی عێراقى کرد، دوای چەند دانیشتنیک و گفتوگۆیکە تێرو تەسەل، دوچار لە (۲۴)ی شوبات رێککەوتننامەیکە لە نیوان تورکیا و عێراق واژۆکرا، دوای ئەوھش چەند ولاتیکی دیکە ھاتنە ناو ھاوپەیمانییەکە، لەوانە: بەریتانیا، پاکستان و ئێران، پاشان لە (۱۷)ی تشرینی دووھەدا دەستکرا بە دامەزراندنی ئەنجومەنى ھەمیشەیی، لە (۲۵)ی ھەمان مانگیشا، لەناھەنگی کردنەوھى کۆبوونەوھى ئەنجومەنەکە برپاری لەسەردراو بەغدادیش کرایە بارەگای سەرەکی پەیماننامەکە، ئامانجیکى گرنگى ئەو رێککەوتننامەیکە بریتی بوو لە ئیدانی بزوتنەوھى چەکدارى و سیاسى ناوچەکە بە تايبەتى گەلی کورد^(۳). مستەر کۆلان (بالیۆزى ئەمریکا) وەك چاودیرى سیاسى بانگھێشت کرا و لەویدا رایگەیاندا کە ئەمریکا پێشوازی لەم پەیمانە دەکا، چونکە لەراستیدا ویستی تەواوی نەتەوھەکانى ھەریمی پۆژھەلاتى ناوھراست پێشان دەدا بۆ پاراستنى ناوچەکە لە ھێرشى لە ناگا. ھەرلەم کۆبوونەوھەدا عەدنان مەندەریس دەئیت: "دامەزراندنى ئەو پەیمانە ھەنگاویکی گەورە بوو بۆ تەئمین کردنى سەلامەتى پۆژھەلاتى ناوھراست لە ترسى پەلاماردانى بیگانە"^(۴). لەناوھەرۆکی پەیماننامەکە بەفەرەمى و بەناشکرا ناوی بزوتنەوھى پزگاریخواری کورد نەھاتبوو، بەلام خویندەنەوھەیکى ورد بۆ بەستنى ئەو پەیمانە و لەو سەردەمەدا، ئاماژە بەو راستییە دەکات کە مەبەستى ھێرشى لەناکاو و ھەرھەشى خەباتى چەکدارانەى کورد بوو.

ھەلبەتە ئەم رێککەوتننامە کاریگەرى خرابى لەسەر ھاوولاتییانى شارى سلیمانى ھەبوو، چونکە سلیمانى لەو سەردەمەدا ناوھەندیکى گرنگى جولانەوھى سیاسى و رۆشنیری کوردی بوو، سیاسەتى رژیمی ئەوکاتەى عێراقیش بەرامبەر کورد دوژمنکارانە بوو، لەلایەك حکومەت (عومەر عەلى) کردبوو بە مۆتەسەریفى سلیمانى، کە سیاسەتى کوشتن و سەرکووتکردنى کەسانى نیشتمانپەرورەو سەپنەوھى فەرھەنگ و رۆشنیری کوردی پیادە

(۱) تشارلز تریب: المصدر السابق، ص ۱۹۴.

(۲) عەدنان مندیریس لە سالی ۱۸۹۰ لە ئایدن لە رۆژئاوای تورکیا لە دایک بوو، لە ئەمریکا کۆلیجی مافی خویندوو، نوینەرى ئەزمیر بوو لە ئەنجومەنى نیشتمانی تورکیادا، لە سالی ۱۹۵۰ بۆتە سەرۆک وەزیران، لە سالی ۱۹۶۱ پاش سەرکەوتنى کودەتای جەمال گورسیل، لە سێدارەدرا. (شیرزاد زکریا محمد: اثر حلف بغداد ۱۹۵۵ على الحركة التحررية القومية الكوردية، مطبعة وزارة التربية، اربيل، ۲۰۰۶، ص ۲۴).

(۳) ولدمار غلمن: عراق نوری السعید، بیروت، ۱۹۶۵، ص ۹۴-۹۵.

(۴) پەيام (گۆفار): پەیمانى بەغدا بخوینەو، ژمارە (۲۲۲)، بى شوینی چاپ، ۱۹۵۵، ل ۳-۱.

دەكرد^(۱). بە چەشنىك لەو ماوەيەدا لە جياتى جەزنى نەورۇز، ئاھەنگى جەزنى (دارودرەختى) داھىنابوو، لە ھەمان رۇژىشدا ئاھەنگى ئەنجام دەدا تا لەو رىگەيەو نەورۇز وەك جەزنىكى نەتەوھىي لە بىر خەلك بەرپتەو، ھەرەھا زمانى كوردى لە قوتابخانە كوردىھەكان قەدەغەكردو زمانى ھەرەبى كرده زمانى فەرمى خۆپىندى قوتابخانەكان، ھەرەھا گۇرانى و سرودى كوردى قەدەغە كردو مامۇستا كوردەكانى گواستەو و مامۇستاي ھەرەبى لە شوپىن دانان،^(۲) لىرەو ئەم سىياسەتە دوژمنكارانەى حكومەتى عىراق و پەيمانى (۱۹۵۵) ى بەغداد بوو مایەى ئەنجامدانى خۆپىشاندىكى گەورەى خەلكى سلىمانى، لە رۇژى (۲۵) ى شوباتى (۱۹۵۵) بە بەشدارى ژمارەيەكى زۇر لە ھاوولائىيانى سلىمانى كە لەسەر جەم چىن و توپىزەكان پىگھاتبوون، سەرھەتاي خۆپىشاندىنەكەش بە ناو بازارى سلىمانىدا بۇ سەراى سلىمانى كە شوپىنى كۆبوونەوھى جەماوھرى خەلك بوو دەستى پىكرد، يەككىك لەو پارچە ھۇنراوانەى كە لە لايەن خۆپىشاندىران وەك دروشم دەوترايەوھى برىتى بوو لە:-

ھەلپەرن دەى ھەلپەرن ھەلپەرنىكى بە جۆش

مژدە بىت خوشك و برا حلفى بەغدا ئىوہ خوش...!!^(۳)

بە ھۆى زىادبوونى رپژەى خۆپىشاندىران، مۆتەسەرىفى سلىمانى برىارىدا پۇلىس و سەربازىكى زۇر برپژىنە سەر شاقام و شوپىنى خۆپىشاندىران، لە ئەنجامدا روبەرپووبوونەوھى لەنىوانىيان رپوويادو كاربەدەستان تەقەبان لە خۆپىشاندىران كرد و كەسنىك بە ناوى (بەكر ئەحمەد خەيات) گيانى لەدەستداو نزيكەى (۳۰) خۆپىشاندىرى دىكەش دەستگىراكران^(۴). دەسەلاتدارانى رپژىمى پاشايەتى لە عىراق وەك سىياسەتى ھەمىشەبىيان، گەر بۇ ماوەيەكى كورتىش دانىان بە خۇدا گرتبىت، دواچار ھەمان ئەو پىلانەى كە داينرپشتبوو جىبەجىيان دەكرد، كە برىتى بوو لە كپكردى دەنگى نارەزايى و قۇرخكردى ئازادى و پەيرەوكردى توندوتىژى، لەبرى ئەوھى پەنا بۇ دانوستان و گفتوگۇ بەرن.

تەوھرى پىنچەم: خۆپىشاندىنەكانى سلىمانى لەسالى ۱۹۵۶:-

بابەتى يەكەم: خۆپىشاندىنەكانى سلىمانى لەكاتى ھاتنەوھى تەرمى شىخ مەحمود ۱۹۵۶:-

حكومەت كەوتە مەملانىي بنەمالەى شىخانى سلىمانى، ئەوھبوو داواى لە شىخ مەحمودى گەورەى ئەوكاتەى دانىشتووى دىي (دارىكەلى) كرد، كە لەسلىمانى نىشتەجى بىت، ئەگەرچى شىخ سەرھەتا تا ماوەيەك سەرپىچى كرد، بەلام داوايى بۇى دەرکەوت كەلكى شاخى پىوھ نەماوھو ناتوانى بەرھەستىي حكومەت بكات، بۇيە داواكەى بەجى ھىناو تا كۇتايى زىانى لە سلىمانى نىشتەجى بوو، ديارە ئەم برىارە بۇ ئەوھ بوو تا پلەو پايەى بەرزى

(۱) الدكتور كاوس قفطان: الحركة القومية التحررية الكردية في كردستان العراق ۱۹۵۸-۱۹۶۴، سلىمانى، ۲۰۰۴، ص ۴۹.

(۲) شىرزاد زكريا محمد: المصدر السابق، ص ۵۹؛ توانا رەشىد كەرىم: سلىمانى لە نىوان سالانى (۱۹۴۵-۱۹۵۸)، چاپخانەى رۇژھەلات، ھەولير، ۲۰۱۲، ل ۱۶۶-۱۶۷.

(۳) چاوپىكەوتن لەگەل لەتيف عارف قەرەداخى، سلىمانى، ۲/ ۴ / ۲۰۱۵. نوبراو لە سالى ۱۹۲۸ لە سلىمانى لە دايك بوو، تا پۇلى سى يەمى ناوھندى خۆپىندووه، خاوەنى چەندىن نامىلكەى شىعرە، سالى ۱۹۷۰ وەك فەرمانبەر لە چاپخانەى زانكۆى سلىمانى دامەزراد، يەككىك بوو لەبەشدار بووانى خۆپىشاندىنەكە. چاوپىكەوتنى توپژەر لەگەل نوبراو.

(۴) نايب عەبدوللا: بىرەوھرى ۲۱ سالى تىكۆشان، چاپى دووھم، پەخشخانەى نەورۇز، سلىمانى، ۱۹۹۷، ل ۹۲.

شىخ لەھلاى ئەوانەى كە وەك نىشتەمان پەرورەيىكى مەزنىان دەزانى، كەمبەكەنەو، حكومت بەوھشەوہ نەوھستا، شىخ لەتيفى كورپى كە خاوەن پىگەپەكى ديارى كۆمەلەپەتى بوو، ببووہ جىگەى متمانەى ھاوولائىيان، بە تاوانى يارمەتيدانى خولە پىزە دەستگىر كراو^(۱) درايە دادگا، كاتىكىش تەرمەكەى شىخى گەورە لە (۱۹۵۶) دا ھىندراپەوہ لە بەغداوہ تا سلېمانى خەلگىكى زۆرى بەدواوہ بوو، دانىشتوانى شار بەگشتى كەوتنە خۆپيشانندان و خۆسازدان، خەلگىكى زۆر لەگەل تەرمى شىخ مەحمود گەيشتە باخى گشتى، بە ھەزاران گەنج و لاو و پىر، بەشداريان كردو تىكەلى ئاپۆراى جەماوهرى شارى سلېمانى بوون^(۲) لەم بارەپەوہ قادرى ميرزا كەرىم لە بىرەوهرپەكانى خۆيدا دەنوسىت "لە ئىوارەپەكى درەنگدا سەرەتاي ھاتنى تەرمەكە دەركەوت لەگەل ژمارەپەكى زۆر ئۆتۆمبىل كە لە بەغداو كەركوك شارەكانى ترەوہ لەگەلدا ھاتبوون تەرمەكە گەيشتە لاى خەلگەكەو بەنەيازبوون ھەر بەو شىوہپە بەرەو شارى بەرن، بەلام رىگەپەكان لىگىراو تەرمەكەپەكان لىوهر گرت و خستپانە سەر شانى ئامادەبووان دەرويش و مریدەكان كەوتنە سلاواتو(الله اكبر) و لە خۆدان، ھاوړپىيانى ئىمە(واتا شىوعى) و برادەرانى پارتى تىكەلاويان بووين و ھاوبەشىمان كرد و لە گەلپاندا ئەرپوشتىن، كاتى ئەوھش ھاتبوو ھەولئى گۆرپىنى رپەروى خۆپيشانندانەكە بەدەين بە جۆرپكى تر پەكەم ھاوار بەرزبووہ بە روخاندنى رژىم و داواكردنى تۆلەساندنەوہى خويىنى شىخ و بەربوونى شىخ لەتيف ئەمەش بوو داواى سەرەكى ھەمووان، كە ئەوانەش كە زياتر ھاواريان ئەكرد ھاوړپىيان (فەرەج ئەحمەد و جەلالى ميرزا كەرىم و سەلاحى عەلى ئايشە خان و كامەل ھەسەن و ئەنوەر عوسمان و جەلال عەبدولرحمان ھەكىم و شەوكەتى عەزىز بەگ و شەوكەتى صيدلى و و ھەباب صالح و عومەر نەمەلى عومەر موتلرچى (عومەر ئاشتى) و صادق بۇياخچى و حسين عارف و كەمال سلېمانى و كەمال ھەمە رەش و جەلالى براى جەلالى دەباغ و عەلى صالح عەفورو و عەلى صالح سەعيدو شىركۆ بىكەس و زۆر لە برادەران بىجگە لە برادەرانى پارتى وەك (عەبدولى سۆران و ھەسەرەشى خەپان و سەمكۆ فەتھوللا و رشدى عەلى شەرىف و جەمالى حاجى مەجىد) و زۆرى ترپان كە ئىستا لەيام نەماون پىي ھەلسان"^(۳).

لەو قۆناغەدا ئافرەت رۆلى كاراى لە بەشدارپەكانى رووداوەكانى ئەو سەردەمە ھەبوو، كە ھەردەم ھان دەدران بچنە گۆرپەپانى تىكۆشان و شان بەشانى پياوان رۆلى ميژوويى خۆيان ببينن^(۴)، ئەوہى دەبينرا بەشدارى ئافرەتان بوو كە بە كۆمەل دەھاتنە ناو جەماوهر و بە ھاوارو ھوتاف كيشان بەشدارپان كرد، ژنان و پياوان

(۱) خولە پىزە: ناوى تەواوى مەحمود كورپى ھەمە، خەلگى دىي (چمپالە) پە كە ئەكەوئتە قەزاي چوارتاوہ، خولە خۆى و ھاوړپەكانى لە پيشدا خەرىكى مەرپو مالأت لەوھراندن بوون، ((پىزە)) كە پاشگى ناوہكەى خولەپە واتا خولە پىزە، ناوى داىكپەتى و ناوى پىرۆزە ھەر ئەم ھاندەر و يارمەتيدەريان بوو، خولە پىزە لە مېرى ياخى بووہ بەرامبەرى وەستاوہ و ئامادە نەبووہ سەربازى بكات، كورپكى ئازا بووہ گوپى نەداوہتە گرتن و كوشتن، زۆرپك لە پياوہ دەسەلاتدارەكان وەك ئاغاو شىخەكان دالەديان داوہو ھاوكارپان كردوہ، لە سالى ۱۹۵۱ لە شاخى كەتوى چوارتا لەگەل عەول گولچىن كوژراو ھەر لەوئش ئىژران، دواى دوو رۆژ دۆزرانەوہ تەرمەكانيان ھىنراوہو چوارتا، دواتر برديان بۇ سلېمانى و دواى دئنيا بوون كە خولە پىزەپە، برديانە بەردەم سەراى سلېمانى و پيشانى خەلگياندا ئىنجا برديان بۇ نالپاريز ناشتپان لەو شوپنەى كە حاكم عەبدولباقى تيا كوژرا، پروانە: ئەكەرمى مەحمودى سالى رەشە، شارى سلېمانى، بەرگى دووہم، دەزگاي رۇشنىرى و بلاوكردنەوہى كوردى، بەغداد، ۱۹۸۹، ل ۲۲۰-۲۲۱.

(۲) چاوپىكەوتن لەگەل جەمال بابان، سلېمانى، ۱/ ۶ / ۲۰۱۴ ؛ چاوپىكەوتن لەگەل مامۇستا ھەمە سەعيد عەلى عوسمان، سلېمانى، ۱/ ۱۲ / ۲۰۱۴.

(۳) قادر ميرزا كەرىم: ميژوويەكى پىر لە شانازى، بىرەوهرى، بەرگى دووہم، چاپەمەنى ئەزمەر، سلېمانى، ۲۰۰۹، ل ۳۵-۳۶.

(۴) زىبا عبدالواحد خەيات: پىويستى سەرشانى ئافرەتى خويىندەوار، گۆفارى(ھەتاو)، ژمارە (۱۰۹)، ۱۹۵۷، ل. ۸.

دهيانووت (رۆږ مەلىكى كوردستانم رۆ)، تا دههات خۆپېشانداڼى خەلكى سلىمانى فراوانتر دهبوو، به تايبه تى كاتيك خزمه كانى شېخ مەحمود ويستيان تهر مى شېخ بهرهو مزگهوت بهرن، به لآم جه ماوه رى خۆپېشانده ر ريگان لىگرتن و تهرمه كه يان بهرهو شه قامى پيره ميږدو بهنديخانه ي سهره وهى شه قامى پيره ميږد برد،^(۱) ئەمەش فشاريك بوو تا كاربه دهستانى رۆيم بۆ شېخ له تيف نازاد بكهن ، له و كاته شدا رۆيم سهرجه م كۆلان و سهربان و شوينه گرنه گه كانيان به سهربازو هيڙى تايبه تى خۆيان تهنىبوو، بۆ ريگرتن له هه لگير سانى خۆپېشانداڼى گه وره، به لآم خۆپېشانده ران بهردهوام له بهنديخانه كه نزيك دهبوونه وه و به دنه گى بهرز داواى نازاد كردنى شېخ له تيفيان ده كرد، بهرپوه به رى بهنديخانه كه ش به خۆپېشانده رانى راگه ياند: تاوه كو فه رمان له پاريزگار وه نه هيئن ناتوانين شېخ له تيف نازاد بكه ين، به م شيوه به خۆپېشانده ران هه لئيان كوتايه سهر بهنديخانه كه وه به هوى به هيڙى ده رگاى بهنديخانه كه وه نه توانرا بشكينيږت، كاربه دهستانى رۆيم ترسيان لى نيشت و دهستانى كرد به تهفه كردن له خه لك، كه له نه نجامدا (ئه خته رى نه حمه دى سالى خوله)^(۲) كه خيڙانى ره شو ل بوو گيانى له ده ستداو چه ندين كه سيش بريندار بوون، ته نانه ت تهرمه كه ي شېخ مەحمود چه نده فيشه كيكي بهر كه وت، خۆپېشانده رانيش به ناچارى و به زه برى هيڙ بلا وه يان پيكر او گه رانه وه به رده ركى سهر، به لآم خۆپېشانداڼ له به رده ركى سهر زور توند بوو، رۆيم دووباره به ده سترپيڙى گولله وه لآمى خۆپېشانده رانى دايه وه، له نه نجامدا چه ندين كه س بريندار بوون، وهك (ئه نوهر عوسمان، حسين نه حمه د شه شو يى، فه ره يدونى عه زيز به گ و جه لال عه زيز... هتد)، دواتر رۆيم پيلانىكى ووردى دارشت و ريگريكر له جيبه جيكردى بهرنامه ي نه وه كه سانه ي كه سهر كرده يه تى خۆپېشانداڼه كانيان ده كرد،^(۳) بۆ نه وه مه به سه شه ل له شه ودا نزيكه ي ۱۵۰ كه سى ده سگير كرد^(۴).

ئه م خۆپېشانداڼه ي خه لكى سلىمانى له لاي شاعير و نه ده ب دؤستان رهنگداڼه وهى زورى هه بوو، ته نانه ت كه سيكى وهك شېخ نوورى شېخ سالى له هؤنراوه يه كدا زور به جوانى باسى هاتنه وهى تهر مى شېخ مەحمود و خۆپېشانداڼى خه لك و كاردانه وهى پؤليس و كاربه دهستانى حكومه ت كراوه ته نانه ت باسى شه هيد و برينداره كانيش كراوه، شېخ نوورى له هؤنراوه كدا ده لئيت: "

شه و بوو جه نازه كه ي گه يشته كه نارى شار

گيرايه ناو ژماره يه كى زورى بى شومار

(۱) چاوپيڤه وتن له گه ل مەحمود قادر مەحمود، سلىمانى، ۳ / ۴ / ۲۰۱۵. ناوبراو له سالى ۱۹۴۱ له سلىمانى له دايك بووه، له رووى خويندنه وه تاوه كو شه شه مى (مخلو الاميه) خويندووه، له كوتايى سالى ۱۹۶۰ بۆته سهرباز له كوشكى كؤمارى.

(۲) نه خته رى زنى ره شو له كچى (سالى) كورى (مه حمود) كه به سالى خوله به نيوانگه له شارى سلىمانيدا له دايك بووه له ۹ تشرينى يه كه مى ۱۹۵۶ له بهر ده رگاى سهر به ده ستى پؤليس عيراق له كاتى خۆپېشانداڼه كاندا گيانى له ده ستدا، نازاد عه بدو لوا حيد: ديوانى شېخ نورى شېخ سالى، به رگى يه كه م، چاپى دووم، ده رگاى بلا و كراوه ي نارس، هه ولير، ۲۰۰۸، ل ۳۶۱.

(۳) هه ندئ له ميژوونووسان باس له كوژرانى دووكه س ده كهن، له وانه ژنه كه ي رشول و فه قيه كه، ۱۳ كه سيش بريندار بوون، دواتر ژماره ي برينداره كان بۆ ۴۰ كه س بهرز بووه، دواى نه وه عومه ر عه ل موته سه ريفى سلىمانى له به غداوه فه رمانى دابوو كه ته فه له خۆپېشانده ران بكهن و ده ست نه پاريزن، نه وشه وهى كه شېخ نيژرا، رۆژنامه ي زين هه والى مرده كه ي بلا و كرده وه، به لآم ريگريان له بلا و بوونه وهى رۆژنامه كه كرد و ده ستيانكرد به ده سگير كردنى ۵۲ كه س. (عه لانه دين سه جادى: ميژووى راپه رينى كورد، چاپى دووم، ئيران، ۱۹۵۹، ل ۹۶).

(۴) چاوپيڤه وتن له گه ل حسين عارف، سلىمانى ۶ / ۱۱ / ۲۰۱۴.

برديانه بهنديخانه كه بيبينى (شيخ له تيف)
دهستى بكا ته گهردى باوكى هه ژاره وه
كوژرا ژنى (ره شوڻ) به يه كه م گولله، بيگونا ه
داخيكي نا به جهرگى گول و لاله زاره وه
وهك (ئه خته رى) (ره شوڻ) ي به سه زمان له ناسمان
چون زوو كوژايه وه، به روخى تابدار وه
زور نه وجهوانى تر وهكو نه و گوشت و جهرىح
شارانه وه هه موو به لهشى زامدار وه
زانرا نه تيجه كهى كه شتيكى فه لاکه ته
عالم له ترسى گولله كشانه كه نار وه
سبحه ينى وه زعى مهمله كه تم زور شپرز ه دى
هه (شورته) يه و خوله دى به دونكى و به دار وه
وهك روى نه دابى حاديسه يه كه ئه مر ئه دهن ئه ئين
عالم ئه بى خهريك بى به سه ر ئيش و كار وه.. هتد^(۱)

رؤزى دوايى هه ره وه مزگه وته دا و له تهنيشت كاك ئه حمه دى شيخه وه به خاك سپردرا شيخ له تيفيش هه ره
له به ندينخانه دا مايه وه تا دواي ۱۴ ته موزى (۱۹۵۸) ئازاد كرا^(۲). دياره ژنانى سليمانى له پال پياوان به شدارى
كارايان له م خو پيشادانانه هه بو وه، ئه مهش به ههنگاويكى گرنگ هه ژمار ده كرى و سهنگ و هوشيارى نه و چينه
به رجه سه ته دهكات، دياره ئه مهش له ژير كاريگه رى سيا سه ته توندوتيزه كانى رژيمى پاشايه تى بو وه، جگه له وهى
سليمانى له زور بواردا پيشهنگ بو وه، له وانه: به ديار كه وتنى رولى ژن له به گزاجو ونه وهى سه ركوتكه رانى.

بابه تى دو وه م: خو پيشاندانى سليمانى له دژى هير شه سى قولىيه كهى به ريتانيا و فه رنه سا و ئيسرا ئيل بو سه ر
ميسر له سالى ۱۹۵۶:-

راگه ياندى خو مائى كردنى كه نالى سويس له ۲۶ ته موزى (۱۹۵۶) دا له لايه ن حكومه تى ميسر وه، ليدانىكى
كوشنده بو له به رزه وه ندييه ئابورى و سيا سه ييه كانى وولاتانى روظنا وا به تايبه تى به ريتانيا، له به رامبه ر
ئه مه دا به ريتانيا و فه رنه سا، دژى ئه م كار هى حكومه تى ميسر وه ستانه وه، له سه ر هتادا ويستيان به ريگاي
ديبلوماسى كيشه كه چاره سه ر بكه ن، به لام هيچ له برپاره كانى ميسر گو رانكارى به سه ر دانه ات، هه ر بويه له
تشريني يه كه م و دو وه مى (۱۹۵۶) دا هير شه سى قولىيه كهى به ريتانيا و فه رنه سا و ئيسرا ئيل بو سه ر ميسر
ده ستى يي كرد^(۳) به م ههنگا وهش سه ر له نوئى بزوتنه وهى ني شتمانى گو رى سه نده وه و كو بو ونه وه و خو پيشاندان

^(۱) ئازاد عه بدولوا حيد: ديوانى شيخ نورى شيخ سالىح، به رگى يه كه م، چاپى دو وه م، دمزگاي بلا و كرا وهى نارس، هه ولير، ۲۰۰۸، ل ۳۶۱-۳۶۲.

^(۲) نورى عه بدوللا صالح (مه لا نورى ئا غجه له رى): بيره وه ريه كانم له نيوان بينين و بيستندا، ئاماده كردنى: سديق سالىح، چاپخانه ي
شقان، سليمانى، ۲۰۰۹، ل ۸۹-۸۸.

^(۳) جعفر عباس حميدى: انتفاضة العراق عام ۱۹۵۶، الدورىة الوثائيقية، بغداد، ۲۰۰۰، ص ۸۷-۸۹.

دەستى پېكىردە، سەرھەتاي خۆپىشانداھەكەنىش لە بەغداد لە كۆلچەكانى ماف، پزىشكى، دەرمانسازى، ئەندازىياري، لە ھەموو لايەكەو ھەروە روو لە گۆرەپانى (باب المعظم) لاي كۆلچى ئەندازىياري و ئاداب كرا، بۇ چەند رۇژىك ئەم كارە بەردەوام بوو، حكومەتى عىراق سەھەتى گرتن و زىندانىكردنى خۆپىشانداھەكەنى پىادە كرد، بە ھۆى ئەم خۆپىشانداھەكەنى ماوھەكە كۆلچى و قوتابخانەكان دواخرا و قوتابيان بۇ شارەكانى خۇيان گەرانەو^(۱).

سەبارەت بە سەلئەمەنى شان بەشانى شارەكانى تىرى عىراق و كوردستان، نازەزايى و تورپەي خەلك رۇژ بە رۇژ رووى لە زىاد بوون بوو، لەوكاتەشدا لەلايەن (سەعدەلى) فەرماندە سەربازى ناوچەي سەلئەمەنى بەياننامەيەكى بۇ سەرجەم خەلكى سەلئەمەنى بەسەرجەم چىن و توپژەكانەو بەلاو كەردەو، تىپىدا ھەرەشەي توندى لەخو گرتىبو، لەناوەرۇكىدا ھاتبوو (لەلايەن فەرماندە سەربازى سەلئەمەنىو ھاگادارتان دەكاتەو لە بەشدارىكردنى ھەر خۆپىشانداھەكەنى، كە ھەندى لە قوتابيانى تەمبەل، يان ھەلگەرى بىروباوھەرى تىكەدەرانە لە نىو ئىو، خۇيانگرتوو لەسەر بلاو كەردەو ھەي گيانى ئاژاوە لە نىو پۆلەكانتان، بۇيە ھەر كەسەك بىەوئىت خۆپىشانداھەكەنى بكات، يان بەشدار بىت لە خۆپىشانداھەكەنى قوتابخانە دەردەكرىت و دەنئىرئىتە (ئەنجومەنى سەربازى لە ناكاو)^(۲). سەرھەرى ئەم راگەياندىن و توندو تىزىيە سەربازىيە حكومەتى عىراق بەرامبەر خەلك، كەچى خۆپىشانداھەكەنى ھاولاتيان بۇ پىشتىگىرى ميسر دەستى پېكىرد. سەرھەتاي خۆپىشانداھەكەنى لە گۆرەپانى ماستەكەو دەستى پېكىرد، تا شەقامى سەيوان بۇ بەردەم خانەقا بەردەو، بەلام ھەكە ھەموو جارەكانىت پۇلىسىكى زۇر پەلامارى خۆپىشانداھەكەنى ئايدو ھەكە خۆپىشانداھەكەنى دەستىگىركان كە بەشەيكەن برىتى بوون لە (تالب سەيدەلى، نائىب عەبدوللا، دكتور فارس). دواى سەركوتكردنى خۆپىشانداھەكەنى نىكەسى (۵۴) مامۇستاي لە ناو سەلئەمەنىو بۇ گوندەكان گواستەو، كە بەشەيكەن برىتى بوون لە (عومەرى مام رەھىم، ئىبراھىم سەركەس، مەجىدى حاجى رەشىد، ئىسماعىل عەبدوللا، ھەمە نورى حاجى سەيد)^(۳) بوو.

دانىشتوانى سەلئەمەنى ھەلوئىستى جوامىرانەيان پىشاندا لە پىشتىگىرىكردنى گەلى ميسر و رەتەردەو ھەرىشى سى قۇلى لە ۱۹۵۶، ئەمەش بە ھەنگاويكى ئەرىنى ھەژمار دەكرى لە خەباتى خەباتگىرپانى شارى سەلئەمەنى، كە نەك تەنھا داكوكى لە مافە رەواكانى خۇيان دەكەن، بەلكو ئامادەن لە پىناو ئازادى گەلانىش قوربانى بەن.

پىويستە بوترىت كە سەھەتى سەركوتكەرانە و فەرماؤشكردنى مافە رەواكانى ھاوولاتيانى كورد ھۆكارى سەردەكى ئەم خۆپىشانداھەكەنى بوون، ھەر بۇ نەمەنە كەسەك بەناوى ھاوئى عمر كە تەمەنى ۳۰ سال بوو، دەئىت: لەپاش گرتنەم لە بەغدا لەسەرھەتاي ۱۹۴۹دا دواى ئازاردان و تەحقىقات، براين بۇ ژووورە تارىكەكانى ئەبوغرىب و لە دوو مانگ زياتر تىاي ماينەو، پاش محاكەمەيەكى سورى نەئىنى بى بواردن بە قسەكردن بە ۱۰ سال و ۳ سال مورافەبە ھوكم دراين و ناردەميان بۇ بۇ بىبابانى نگرەت سەلمان^(۴). ھەرۋەھا بەھائەدەن نورى دەئى: لە سالى ۱۹۵۲دا لەبەغدا گىرام، پىش گرتنەم غىبابى حكەم درا بووم ئەوئىش لەئەنجامى بەشدارىم لەراپەرىنى ۱۹۵۲، كە گىرام

^(۱) چاوپېكەوتن لەگەل مستەفا عەسكەرى، سەلئەمەنى ۶/ ۱۱ / ۲۰۱۴؛ مستەفا عەسكەرى: بىرەوھەرىيەكانەم، چاپخانەي رۇشنىرى، ھەولئىر ۲۰۱۱، ل ۴۷.

^(۲) الدكتور طاهر البكاء: مواقف فى وثائق الرأى العالم العراقى والعدوان الثلاثى على مصر فى وثائق شعبة المخابرات السرية فى وزارة الداخلية ۱۹۵۶، بغداد، ۲۰۰۶، ص ۱۰۲.

^(۳) شىخ قادر شىخ تەھا: مشتى لە خەرۋارى بىرەوھەرىيەكانەم، سەلئەمەنى ۲۰۰۶، ۱۷۱.

^(۴) ھىوا (گۇفارى): گەرانەوھەي قارەمانەكان بۇ سەلئەمەنى، ژمارە (۲)، ۱۹۵۸، ل ۲۰.

دram به محكمه‌ی عورفی و ویستیان ملم بکهن به‌سیدارهدا، به‌لام به‌رهه‌لستی و احتجاجی ناوه و دهره‌وه‌ی عیراق به‌رامبهر به حکومت، رزگاریکردین له خنکاندن، حکم دراین به ۲۰ سال^(۱). کاتیك شۆرشی ۱۴ ته‌موزی ۱۹۵۸ له عیراق هه‌لگیرسا، هاوولاتیانی عیراق به‌گشتی و کورد به‌تایبه‌تی، پشتگیرییه‌کی زۆریان کرد و به‌خالی وهرچه‌رخانی گۆرانکاری و به‌دیھینانی ئامانجه‌کانیان و به‌رپۆژی سهربه‌خویی و رزگاربوون له برسیتی و کۆیله‌تیان ده‌زانی^(۲).

ئەنجام

له کۆتایی ئەم توێژینه‌وه‌یه‌دا گه‌یشتینه ئەم دهرئه‌نجامانه‌ی لای خواره‌وه یه‌که‌م : سهرده‌می حوکمی پاشایه‌تی و سیاسه‌تی ده‌سه‌لاتدارانی عیراق به‌رامبهر به کورد زۆر خراب بووه، هیچ کاتیك ئاماده نه‌بوون به‌ده‌م داواکاریه‌کانی خه‌لکی کوردستان به گشتی و شاری سلیمانی به تایبه‌تیه‌وه بێن دووهم: به‌رده‌وامبوونی خۆپیشانده‌کانی شاری سلیمانی ئەوپه‌ری ئازایه‌تی و خۆراگری خه‌لکی سلیمانی دهرده‌خات به‌رامبهر سیاسه‌تی گرتن و له سیدارهدانی حوکمی پاشایه‌تی. سییهم: ده‌سه‌لاتدارانی عیراق هه‌میشه ویستویانه له رێگای گرتن و دهرکردن و له سیدارهدان و بلا‌بوونه‌وه‌ی ترس و تۆقاندنه‌وه کۆتایی به خۆپیشانده‌کان بێن به‌لام دواچار خه‌لکی سلیمانی به‌رده‌وام بوون و ملیان نه‌داوه به سیاسه‌ته‌کانی رژیمی پاشایه‌تی . چواره‌م: ههر له سهرده‌می رژیمی پاشایه‌تیدا ئەو گۆرانکاریانه‌ی به‌سهر عیراق و ناوچه‌که‌و جیهاندا هات کاریگه‌ری باشی له‌سهر ووشیاربوونه‌وه‌ی خه‌لکی کوردستان به گشتی و شاری سلیمانی به تایبه‌تی دروست کرد، ئەمه‌ش وای کرد خۆپیشانده‌کان به‌رده‌وام بن . پینجه‌م: خۆپیشانده‌کانی شاری سلیمانی له سهرده‌می پاشایه‌تیدا کاریگه‌ری زۆری له‌سهر دۆزی کورد دروست کردو خه‌لکی کوردستان قۆناغیکی گرنگیان له جولانه‌وه‌ی مه‌ده‌نی شاره‌کان به‌ده‌ست هی‌ناو دواتر ئەم خۆپیشانده‌کانه له‌سهرده‌می ده‌سه‌لاتداریتی کۆماریشدا به‌رده‌وام بوون. شه‌شه‌م: خالیکیتر بریتی بوو له به‌شداریکردنی ژنان و کچانی سلیمانی به شیوه‌یه‌کی فراوان که هانده‌ریکی باش بوو بۆ به‌شداریکردنی سه‌رجه‌م چین و توێژه‌کان، دواتر ره‌نگدانه‌وه‌ی زۆری له‌سهر به‌شداریکردنی ره‌گه‌زی می دروست کرد له‌سهرجه‌م بواره‌کانی تری سیاسی و ئابوری و کۆمه‌لایه‌تی.

(۱) هه‌مان سه‌رچاوه، ل ۲۹.

(۲) عه‌بدولخالق عه‌لانه‌دین: شۆرشی ۱۴ ته‌موز، گۆفاری (هه‌تاو)، ژماره (۴۰)، ۱۹۵۸.

لیستی سەرچاوهکان

یهکهم: کتیب

۱- کتیب به زمانی کوردی

- ۱- نازاد عەبدولواحید: دیوانی شیخ نوری شیخ سالح، بەرگی یەكەم، چاپی دووهم، دەزگای بلاوکرادی نارس، هەولێر، ۲۰۰۸.
- ۲- ئەكرهه می مهحمودی سالحی رهشه، شاری سلیمانی، بەرگی دووهم، دەزگای رۆشنیری و بلاوکردنهوهی کوردی، بەغداد، ۱۹۸۹.
- ۳- ئەكرهه می سالحی رهشه: شاری سلیمانی ۲۰۰ سال، پیداجوونهوه و پیشهکی د. عیزه‌دین مسته‌فا ره‌سول، بەرگی یەكەم، چاپی سییه‌م، چاپخانه‌ی ره‌هه‌ند، سلیمانی، ۲۰۱۱.
- ۴- ئیبراهیم ئەحمەد: توێژی له خهباتی كاكه عومەر ده‌بابه، ئاماده‌کردنی: ئومید ئاشنا، بی شوینی چاپ، ۱۹۹۶.
- ۵- توانا ره‌شید كه‌ریم: سلیمانی له نیوان سالانی (۱۹۴۵-۱۹۵۸)، چاپخانه‌ی رۆژه‌ه‌لات، هەولێر، ۲۰۱۲.
- ۶- جه‌مال بابان: سلیمانی شاره‌گه‌شاوه‌كه‌م، به‌شی دووهم، چاپخانه‌ی دارالحریه‌ للگباعه، بغداد، ۱۹۹۸.
- ۷- جه‌مال نه‌به‌ز: کوردستان و شۆرشه‌كه‌ی، چاپی سی یه‌م، چاپخانه‌ی مناره، هەولێر، ۲۰۰۷.
- ۸- سدیق سالح، ره‌فیق سالح: رۆژنامه‌وانی نه‌ینی پارتی دیموکراتی کوردستان- عیراق ۱۹۴۶-۱۹۵۸، چاپخانه‌ی شقان، سلیمانی، ۲۰۱۱.
- ۹- عەبدولخالق عه‌لئه‌دین: کۆیه و ناودارانی، کوردستان، ۲۰۱۴.
- ۱۰- عه‌لئه‌دین سه‌جادی: میژووی راپه‌رینی کورد، چاپی دووهم، ئێران، ۱۹۵۹.
- ۱۱- فه‌ره‌یدون عه‌بولره‌حیم عه‌بدوللا: بارودۆخی سیاسی کوردستان- عیراق ۱۱ مارتی ۱۹۷۰- ۱۱ مارتی ۱۹۷۴، چاپخانه‌ی مناره، هەولێر، ۱۹۹۶.
- ۱۲- كاكه‌مه‌م بو‌تانی: كاكی كاكان، مرؤف و رووناكیرو شوپشگی، بەرگی یەكەم، خهباتی سالانی ۱۹۲۴- ۱۹۶۱ ی سه‌رگرده‌ی نه‌مر عومەر ده‌بابه، چاپخانه‌ی وه‌زاره‌تی رۆشنیری، هەولێر، ۱۹۹۸.

ب- زمانی عه‌ره‌بی

- ۱۳- اسماعیل احمد یاغی (الدكتور): تطور الحركة الوطنية العراقية ۱۹۴۱-۱۹۵۲، مطبعة النعمان، بغداد، ۱۹۷۹.
- ۱۴- تشارلز تریب: صفحات من تاريخ العراق، الدار العربية للعلوم، مكتبة مدبولی، لبنان، بیروت، ۲۰۰۶.
- ۱۵- جعفر عباس حمیدی: التطورات والاتجاهات السياسية الداخلية في العراق (۱۹۵۳-۱۹۵۸)، بغداد، ۱۹۸۰.
- ۱۶- جعفر عباس حمیدی: انتفاضة العراق عام ۱۹۵۶، الدورية الوثائقية، بغداد، ۲۰۰۰.
- ۱۷- شیرزاد زکریا محمد: اثر حلف بغداد ۱۹۵۵ على الحركة التحررية القومية الكوردية، مطبعة وزارة التربية، اربیل، ۲۰۰۶.
- ۱۸- طاهر البكاء (الدكتور): مواقف في وثائق الرأى العالم العراقى والعدوان الثلاثى على مصر فى وثائق شعبة المخابرات السرية فى وزارة الداخلية ۱۹۵۶، بغداد، ۲۰۰۶.
- ۱۹- عبدالرزاق الحسنی: تأریخ الوزارات العراقية، جزء (۹)، دار الشؤون الثقافية، العامة، بغداد، ۱۹۸۸.

- ٢٠- عبدالرزاق الحسنی، تاریخ الوزرات العراقية، الجزء السابع، الطبعة السابعة، بغداد، ١٩٨٨
- ٢١- عبدالرزاق أحمد النصيري: عبدالهادي الخماس ١٩٣٩-١٩٥٨، دراسة تاريخية، المؤسسة العربية للدراسات والنشر، بيروت، ٢٠٠١.
- ٢٢- عصمت السعيد (الدكتورة): نوري السعيد رجل الدولة والانسان، ط٢، بيروت، ٢٠٠٣.
- ٢٣- كاوس قفطان(الدكتور): الحركة القومية التحررية الكردية في كردستان العراق ١٩٥٨-١٩٦٤، سليمانية، ٢٠٠٤.
- ٢٤- دكتور كمال مظهر احمد : صفحات من تاريخ العراق المعاصر ، دراسات تحليلية، بغداد، ١٩٨٧
- ٢٥- مير بصري: اعلام السياسية في العراق الحديث، الجزء الاول، دار الحكمة، لندن، ٢٠٠٥.
- ٢٦- ولدمار غلمن: عراق نوري السعيد، بيروت، ١٩٦٥.

دووم: بيرهوهري:-

١- به زمانی كوردی

- ٢٧- به هادين نوري: بيرهوهريه كان، به شي يه كه م، چاپخانه رهنج، سليمانی، ١٩٩٥.
- ٢٨- عيزهدين مستهفا رهسول: به شيك له ياداشته كانم، بهرگي يه كه م، دهزگاي همدي، سليمانی، ٢٠٠٦.
- ٢٩- غهفوري ميرزا كهريم: چهند مه لويهك له خه زمانی نووسينه كانمدا، وهزارهتي روشنبيري حكومهتي ههريمي كوردستان، سليمانی، ٢٠٠١.
- ٣٠- فهتاح توفيق فهتاح ناسراو به (مهلا حهسن): حهفتاو شهش سال ژيان په نجاو نو سال تيكووشان، چاپخانه ي وهزارهتي روشنبيري، ههولير، ٢٠٠٨.
- ٣١- قادر شيخ تهها: مشتق له خهرواري بيرهوهريه كانم، سليمانی ٢٠٠٦.
- ٣٢- قادر ميرزا كهريم: ميژوويهكي پر له شانازي، بيرهوهري، بهرگي دووم، چاپمهني نه زمهر، سليمانی، ٢٠٠٩.
- ٣٣- گهلاويژ: بيرهوهريه ههركيز له بيرنه كراوهكاني من، به شي يه كه م، چاپخانه ي ثاراس، ههولير، ٢٠٠٩.
- ٣٤- مستهفا عهسكهر: بيرهوهريه كانم، چاپخانه ي روشنبيري، ههولير ٢٠١١.
- ٣٥- مستهفا صالح كهريم: يه كيتي نووسه راني كورد ريبازو هه لويست، چاپخانه ي پيرهميرد، سليمانی، ٢٠١٢
- ٣٦- مهسعوود محهمه د: گه شتي ژيانم، چ سهن تهري ليكولينه وهدي په خشي كويه، كويه، ٢٠٠٩.
- ٣٧- نايب عهبدو لالا: بيرهوهري ٢١ سالي تيكووشان، چاپي دووم، په خشانه ي نه ورؤز، سليمانی ١٩٩٧.
- ٣٨- نوري عهبدو لالا صالح (مهلا نوري ناغجه له ري): بيرهوهريه كانم له نيوان بينين و بيستندا، ناماده كردني سديق صالح، چاپخانه ي شقان، سليمانی، ٢٠٠٩.

ب- زمانى عه رهبى

- ٣٩- مذكرات توفيق السويدي: نصف قرن من تاريخ العراق والقضية العربية، دار الكتاب العربي، بيروت، ١٩٦٩.

سىيەم: گۇڧار:-

- ۴۰- پەيام (گۇڧار): پەيمانى بەغدا بخويىنەو، ژمارە (۲۲۲)، بى شويىنى چاپ، ۱۹۵۵.
۴۱- زىبا عبدالواحد خەيات: پىويستى سەرشانى ئافرەتى خويىندەوار، گۇڧارى (هەتاو)، ژمارە (۱۰۹)، ۱۹۵۷.
۴۲- شاکر فەتاح: ژين، گۇڧارى (هەتاو)، ژمارە (۴)، بى شويىنى چاپ، ۱۹۵۴.
۴۳- هيو (گۇڧار): گەرانهووى قارەمانەكان بۇ سلىمانى، ژمارە (۲)، ۱۹۵۸.

جوارەم: رۇژنامە:-

- ۴۴- چاوپىكەوتنى شىلان ئەحمەد لەگەل مەمەدى حاجى تايەر، رۇژنامەى (كوردستانى نوئى)،
ژمارە (۲۱۲۷)، ۲۳ / ۴ / ۲۰۰۰.

پىنجەم: چاوپىكەوتن:-

- ۴۵- چاوپىكەوتن لەگەل بەهائەدين نورى شىخ بابە عەلى، سلىمانى، ۶ / ۱۱ / ۲۰۱۴.
۴۶- جەمال بابان، سلىمانى، ۶ / ۱۱ / ۲۰۱۴.
۴۷- حسين عارف، سلىمانى ۶ / ۱۱ / ۲۰۱۴.
۴۸- مامۇستا حەمە سەعيد عەلى عوسمان، سلىمانى، ۱۲ / ۱۱ / ۲۰۱۴.
۴۹- مامۇستا حسين عبدالقادر على، سلىمانى ۱۲ / ۱۱ / ۲۰۱۴.
۵۰- د. عيزەدين مستەفا رەسوئ، سلىمانى، ۲۹ / ۱۰ / ۲۰۱۴.
۵۱- لەتيف عارف قەرەداخى، سلىمانى، ۳ / ۴ / ۲۰۱۵.
۵۲- مستەفا سالىح كەرىم، سلىمانى، ۶ / ۱۱ / ۲۰۱۴.
۵۳- مستەفا عەسكەرى، سلىمانى ۶ / ۱۱ / ۲۰۱۴.
۵۴- مەحمود قادر مەحمود، سلىمانى، ۳ / ۴ / ۲۰۱۵.

پوختەى توپژينەوہکە بە زمانى كوردى

خۆپيشانداڭەكانى خەلكى سەلیمانى لە سەردەمى حوكمى پاشايەتیدا بۆ ئەو كاتەى بارودۆخى كوردستان و دۆزى رەواى كورد، مانای ھۆشيارى سياسى و رۆشنيرى كورد و خەلكى سەلیمانى دەگەيەنیت، چونكە لەو سەردەمەدا خەلكى سەلیمانى لە بەرامبەر سياسەت و ھەلۆيستەكانى حكومەتى عيراق بە رامبەر دۆزى رەواى كورد و ئەو گۆرانكارىانەى لە عيراق و ناوچەكە رووياندا كە ھاوتەريپ بوون لەگەڵ دۆزى رەواى كورددا ، بى دەنگ نەبوون و توانيان وەلامدانەوھيان ھەبیت و وا بە ئاسانى پابەندى بريا رەكانى حكومەتى پاشايەتى نەبن.

ئامانجى ئيمە لەم توپژينەوھيدا ئەوھيە كە وینەيەكى راستەقینەى بەگژدا چوونەوھەكانى خەلكى سەلیمانى بۆ بەدھينانى مافە رەواكانيان پيشان بەدين و ئەو رەوون بەكەينەو، كە دەنگى ئازادى و رزگارى گەلانى زولم لیکراوى ئەو كاتەى عيراق بە سياسەتەكانى رژيمى پاشايەتى كپ نەدەكران، بەلگو بەردەوامى خۆپيشانداڭەكانى خەلكى سەلیمانى ئەو راستەيەى سەلماندا كە پيوستە حكومەتى ئەو كاتەى پاشايەتى عيراق بە سياسەتەكانى خۆيدا بچیتەوھە گۆرانكارى گرنگ لە ھەلۆيستەكانیدا بكات، چونكە لە لاپەك بى بەش كردنى خەلكى سەلیمانى لە ھەلبژاردنەكان و نەتوانينى خۆ كانديد كردنى ئازادانەى خەلك لە ھەلبژاردنەكان دا لەلاپەكيتر دەست نيشانكردنى چەند كەسێك وەك نوینەرى خەلكى سەلیمانى بۆ ئەنجومەنى نوینەرانى عيراق بەبى ئەوھى خەلكى سەلیمانى دەنگى بۆ دابن، رق و بيزارى لەلای خەلك دروست كوردبوو بەردەوامى بە ناپزايەتەكان و خۆپيشانداڭەكان دەدا .

پلانى توپژينەوھەكەمان بریتى يە لە پينچ تەوهرە كە تەوهرەى پينجەم بۆ دوو بابەت دابەش كراو، لە تەوهرەى يەكەمى توپژينەوھەكەدا باسى خۆپيشانداڭەكانى سەلیمانى لە كانوونى دووھمى ۱۹۴۹ دا كراو لە تەوهرەى دووھم خۆپيشانداڭە سەلیمانى لەكۆتايى سالى ۱۹۵۲ خراوتە روو لە تەوهرەى سيەميشدا خۆپيشانداڭە سەلیمانى لە سالى ۱۹۵۴ دا باسى كراو ھەرۆھا تەوهرەى چوارەميش بۆ خۆپيشانداڭە سەلیمانى دۆزى پەيمانى بەغداد لە ۲۵ شوباتى ۱۹۵۵ دا تەرخان كراو كە ئەم پەيماننامەيە كاردانەوھى زۆرى بە دواى خۆيدا ھيناو دواتر جى بەجى نەكرا، تەوهرەى پينجەميش خۆپيشانداڭەكانى سەلیمانى لە سالى ۱۹۵۶ لە دوو بابەتدا خراوتە روو بابەتى يەكەم خۆپيشانداڭە سەلیمانى لەكاتى ھاوتەوھى تەرمى شىخ مەحمود ۱۹۵۶ توپژينەوھى لەسەر كراو، ھۆكارو دەرئەنجامەكانى باس كراو، لە بابەتى دووھميشدا خۆپيشانداڭە سەلیمانى لە دۆزى ھيرشە سى قۆلپيەكەى بەريتانيا و فەرەنسا و ئيسپرائيل بۆ سەر ميسر لە سالى ۱۹۵۶ و كاردانەوھى لەسەر خەلكى كوردستان بە گشتى و خەلكى سەلیمانى بە تايبەتى باس كراو.

ملخص البحث

مظاهرات السليمانية للأعوام ۱۹۴۹-۱۹۵۸

مدينة السليمانية معروفة بحضارتها ومدنيتها ومكانتها بوصفها واحدة من المدن التي تمتلك مواقف مشرفة ظاهرة للعيان، ولا سيما في الجانب الثقافي والسياسي، من خلال المشاركة الفاعلة للمظاهرات والتصدي السياسي للتجاوزات التي مارسها النظام الملكي في العراق، عبر سلبها للحقوق المشروعة للشعب الكردي، وممارستها لصنوف متعددة من الأذى الجسدي من خلال زج الكثيرين في السجون وممارسة القتل المتعمد لأصحاب المواقف المشرفة. ولم تكن نساء السليمانية بعيديات عن هذه الممارسات، إذ مارست دورها جنباً إلى جنب الرجال في المعترك السياسي من خلال مشاركة ودعم المظاهرات، بما يشكل علامة خارقة على تنامي الوعي الثقافي لأهل السليمانية في ذلك الوقت وتحديهم للسياسات الخاطئة في النظام الملكي، وبعد زوال النظام الملكي وانتصار ثورة ۱۴ تموز ۱۹۵۸، استقبل سكان السليمانية بفرح غامر الثورة من خلال الإهزيج والدبكات، احتفالاً بانتصار الثورة، مما يدل على اظهار السرور لهذا التحول التاريخي. يتكون هذا البحث من خمسة محاور، تضمن المحور الأول المظاهرات التي شهدتها السليمانية عام ۱۹۴۹، بينما تناول المحور الثاني مظاهرات أهل السليمانية في أواخر ۱۹۵۲، والمحور الثالث يتحدث عن مظاهرات أهل السليمانية في ۱۹۵۴، والمحور الرابع يتناول بالخصوص مظاهرات أهل السليمانية ضد معاهدة بغداد ۱۹۵۵، والمحور الخامس يتضمن موضوعين، الموضوع الأول منه يتناول مظاهرات السليمانية أثناء عودة جنازة الشيخ محمود الحفيد، والموضوع الثاني يتناول مظاهرات أهل السليمانية ضد العدوان الثلاثي (بريطانيا- فرنسا- إسرائيل) سنة ۱۹۵۶ على مصر.

Abstract

Sulaimany demonstrations (1949 – 1958)

Sulaimany city is famous of having civilization and has a significant role in the intellectual and political movements, they have had a great attitude, and had an active participation against the bad policy of the Iraqi kingdom regime, which they did not recognize the rights of Kurdish people and continuously torturing, jailing and killing the people of the city, The women and men equally took an active part in that demonstrations, this proves the awareness of people at that time, they always rebelled against the bad policy of the kingdom regime authorities, and they sacrificed for that sake.

After the fall of the kingdom regime and the victory of the 14th July revolution in 1958, people of Sulaimany received it happily, had a victory celebration and supported it.

This study consists of five axes; the first one is concerned with the demonstration of Sulaimany people in January 1949. The second one is specified for the demonstrations in the end of 1952. The third axis is about the demonstrations in 1954. The fourth one is concerned with the demonstrations against the Baghdad treaty in 1955. The fifth axis falls into two sections, the first one is concerned with the demonstrations at the time of bringing back Sheik Mahmoud's body in 1956 and the second section is about the demonstrations to support Egypt against the three allied attack of British, French and Israel in 1956.

كارنامهى ژيانى دىكتاتورەكان و بەراوردىكى نىوانيان
(مۆسۈلىنى، ھىتلەر، سەدام حىسېن، مستەفا كەمال) ۋەك نەمۇنە

د. سوزان كەرىم مستەفا
زانكۆى سىلېمانى
سكولنى زانستە مرقۇقاھ تىھەكان
بەشى مېژوو

پېشەكى

لە پىشت ھەموو دىكتاتورىكەۋە كۆمەللىك نەيىنى خۇى حەشار داۋە، لەپىشت ھەرىكەك لەو دىكتاتورانەۋە گەنجىنەپەكى شاراۋە ھەپە، كۆمەللىك رووداۋى ناخۇش و گالته ئامىز ھەن، لە پىشت ئەمانەۋە رابردوۋىپەكى سەپرو پېر لە نازار بەدى ئەكەپن، ۋەك شارەزاينىش ئامازەپان پىداۋە ئەم رابردوۋە پېر لە نازارە كارىگەرى خراپى لەسەر ژيان و كردارىان دروستكردوۋە رېرەۋى ژيانى لە مناللىكى ئاساىپى و كەساپەتپەكى ئاساىپەۋە گۆرپوۋە بۇ دىكتاتورىكى خويىنرېژو چەوسىنەر، ھەر ئەم رابردوۋە بۆتە ھۇى دروستكردنى كۆمەللىك گرىپى دەرۋونى، كە بۇ قوتاربونيان لەم بارە دەرۋونپە بە كۆمەللىك كارى نامرۇقانە خۇيان خالى كردۆتەۋە، ئەۋىش خۇى لە بەسوك تەماشاكردنى خەللى ترو نازاردانى كەسانى تردا دەبىنىتەۋە، ھەستكردن بە كەمى وای لىكردون چاۋچنۇكانە بېرواننە دەرۋوبەرۋە ھەمىشە بەدۋاى دەستكەۋت و پلەۋ پاپەۋ ناۋى بەرزدا بگەپىن، چونكە قۇناغەكانى ژيانى شىۋە ئاساىپەكەى خۇى تىنەپەراندوۋە، بېبەشبوون لەژيانى منالى، نەبوۋى و دەرپەدەرى و بەكارھىنانى توندو تىژى، ھەموو ئەمانە بونەتە ھۇى دروستبوۋى پېرەترسىترىن دىكتاتورەكانى سەردەم كە مېژوو ھەتاهەتاپە لەپادىان ناكات.

ھۆكارى ھەلبۇزاردنى ئەم بابەتە دەگەپتەۋە بۇ گىرنگى خودى بابەتەكە، كەتا ئىستا ھەندىك ووردەكارى ژيانى ئەم كەساپەتپانە لای بەشىكى زۇرى خەللى نەزانراۋە ھۆكارەكانى پىشت دروستبوۋى دىكتاتور تارپادەپەك بەشاراۋەپى ماۋتەۋە، بۇپە ئەمە ھەۋلىكە بۇ ناساندنى كۆمەللىك خالى گىرنگو لەھەمان كاتدا ناروون لەپىدى خەللىكەۋە.

لە نووسىنى ئەم تويژىنەۋەپەدا دوۋچارى ھەندىك گىرنت بوۋىن لەۋانە دەستنەكەۋتنى سەرجاۋە بە زمانى بىانى كە لە روۋى زانستىۋە بە كەم و كورتىپەكى گەۋرەى دەزانىن.

مىتۆدى نووسىنەۋەى ئەم تويژىنەۋەپە مىتۆدىكى مېژووۋى شىكارى بەراوردكارىپە، كە ھەۋل دراۋە سود لەھەموو ئەم مىتۆدانە ۋەرېگرىن لە پىناۋ دەۋلەمەند كردنى بابەتەكەدا.

ئەۋ سەرجاۋانەپى پىشتى پىبەستراۋە كۆمەللىك سەرجاۋە گىرنگو بەشىكىان برىتىن لە ياداشت و ۋوتەى ئەم كەساپەتپە خۇيان، ۋەك(مژكرات موسولنى، خەباتى من، خواگر الزعم).

بەشىۋەپەكى گىشتى ناۋەرۋكى بابەتەكە دەرۋازەپەكە دوو تەۋەر لە خۇ دەگرن.

تەوهرى يەكەم: دىكتاتورىيەت لە رووى چەمك و زاراووه، لەم تەوهرەدا ھەولداروھ پېناسەو شېوازەكانى دىكتاتورىيەت روون بىكرىتەوھ.

تەوهرى دووھم: بەراوردى نىوان دىكتاتورەكان، لەم تەوهرەدا ھەولداروھ باس لە ھەندىك ووردەكارىيەكانى ژيانى تايبەتى ئەو كەسايەتايانە بىكرىت و خالە لىكچوو جياوازيەكانى ژيانيان بىخرىتە روو.

تەوهرى يەكەم

دىكتاتورىيەت لە رووى چەمك و زاراووه

مىژووى مرۇفايەتى پرە لە سياسى نابەرىسارو مرۇفى ستمكارو ئەو دىكتاتورانەى دەسلەت وەك مولكى تايبەتى خۇيان تەماشە دەكەن، پرە لە كەسانىك نايانەوئىت ھىچ سنورو ھىزو رىگرىك لەبەردەم وىست و ئارەزوو ھەزەكانى دەسلەتاياندا ھەبىت، دىكتاتورەكان پياوانى نىو ناوھندىكى سياسىن كە پرە لە سياسى گەندەل، خالى لە ھەموو نامرازىكى لىپرسىنەوھى ياسايى و ئەخلاقى.^(۱) زاراوھى دىكتاتورىيەت لە بنەردەدا زاراوھەكى لاتىنيەو كارىكى دەستورىيە ئەو كەسەى لەلەين گەلەوھ ھەلەبىژىردا بۇ ماوھەكى كاتى پىادەى دەكرد، بۇ پارىزگارىكردن لە دەولەت بەناوى سەلامەتى گشتىيەوھ، كەواتە دىكتاتورىيەت لە بنەردەدا دەلالەتە لە حالەتتىكى سياسى ديارىكراو كە سەرجەم دەسلەتەكان لە دەستى يەك كەسدا كۆدەبووھ بەپىي خواستى خوى پىادەى دەكرد، دىكتاتورىيەتەيش لە مىژووى سەرھەلەدانى مرۇفايەتەوھو لە زۆربەى قۇناغەكاندا بوونى ھەبووھ.^(۲) ئەم زاراوھە لە بنەردەدا مەبەست لەو رۆيمە سياسىيە كە تەنھا كەسىك يان كۆمەللىك دەست بەسەر دەسلەتەدا دەگرنو بەشيوھەكى رەھايى و بەبى پرسو رازىبوونى گەل دەسلەت بەرپۆھ دەبەن.^(۳) ووشەى دىكتاتورىيەت لەسەرچاوھى لاتىنى (Dictator) ھوھ وەرگىراوھ، كەلە رۆمى كۇندا بە كارىبەدەستىكى پايەبەرز دەگوترا كە بەھىزو شكۆيەكى زۆرو لە رادەبەدەرەوھ كۇنترۆللى كاروبارەكانى وولاتى بەدەستەوھ گرتبوو، لە فەرھەنگى سياسى ئەمروۇشا دىكتاتورى بەو رۆيمانە دەوترىت كە تاكەكەس يان حزبىك بەر بە مەملانىي گروپەكانى تر دەگرىو بەرپۆھبەردنى ھىزە گشتىيەكانى وولات بەبى ركابەر لەبەردەست تاكەكەس يان رىكخراوئىكى خۇيدا كەلەكە دەكات.^(۴)

لە سەردەمى كۇندا كارى دىكتاتور شيوھەك بوو لە شيوھەكانى پىادەكردنى دەسلەت، يەكەم دىكتاتور لە رۆما لە سالى(۵۰۱.پ.ز) ھەلەبىژىردا كە گەل (ماكسىمۇس)يان وەك دىكتاتور لەسەرەوبەندى جەنگى (ھنىبگىل) وەك حاكىمى شەرى ھەلەبىژارد، بۆيە دىكتاتور تەنھا نوپنەرى حوكم بوو لە ماوھەكى تايبەتەدا، كە تىايدا دەسلەت بەدەستى تاكىك ياخود كۆمەلەيەكەوھ دەبوو بە ئامانجى رووبەرووبونەوھى مەترسىيەكى گەورە.^(۵) ھەروەك ئامازەمان

(۱) مەريوان وريا قانئع : سياسەت و دونيا، مانا و بىمانايى سياسەت لە كوردستاندا، سلىمانى، 2012، ل. 199

(۲) عبدالوھاب الكىالى(الدكتور): موسوعة السياسة، الجزء الثاني، ط ۳، بيروت، ۱۹۹۷، ص ۶۸۴ - ۶۸۵.

(۳) ياسىن صابر سالىح : نىنساىكلۆپىدياى گشتى، سلىمانى، 2005، ل. 490.

(۴) زاھىر محەمەدى ، ياسىن حاجى زادە: فەرھەنگى سياسى، ھەولئىر، ۲۰۰۸، ل. ۲۳۵.

(۵) عبدالحمىد الأنصار(الدكتور): من يصنع الدكتاتور، الجريدة الكويتية،

بۇكىرد يەكەمىن دىكتاتورىيەت لە مېژوودا لەهەندىك لە شارەكانى يۇنانىدا دەرگەوت و لەسەردەمى نوپىشدا لەو سەردەمانەى كە رژیىمى دەرەبەگى كۆن رۆلى داگیركارى گېرا دەرگەوت، لە ئىتالىا لە سەردەمى بوژانەوه(رېنىسانس)دا دەرگەوت و لە فەرەنساى بەشىووى پاشايەتى رەها، يەكەم دىكتاتور كە هەولیدا دىكتاتورى بكاتە رژیىمىكى دەستورى (كرومويل ۱۵۹۹- ۱۶۵۸)* بوو، ئەویش بە دامەزراندنى كۆمارىك كە دەگەرپایەوه بۇ كۆمەلئىكى رېكخراو. لە گرنگترین دىكتاتورىيەكانى سەدەى بیستەم رژیىمى (فرنكۆ لە ئىسپانىا و سالازار لە پرتوگال و فەرمانرەواى سەربازى لە یۇنان و لە زۆربەى دەولتەكانى ئەمىريكای لاتینى و بەرازىل و شیلی و زۆرىك لە وولاتانى جېهانی سېهەم و زۆربەى ئەم دىكتاتورانە لە رېگەى كودەتای سەربازى خویناویەوه لەلایەن كۆمەلئىك ئەفسەرەوه دەسەلاتیان وەرگرتوو، دواتر بەدەسەلاتى يەك ئەفسەر كۆتایى هاتوو.^(۱)

ئەگەرچى دىكتاتورىيەت وەك رژیىم لە كۆتایى سەدەى چوارەمدا سەرپهەلدا، كاتىك كە دىكتاتورىيەتیان وەك چارەسەرىك بۇ كیشە مەدەنىيەكانیان بەكاردەهینا، بەلام بەبى ئەووى پېوىستیان بە سەربازو جەنگاوەر هەبیت، ئەنجومەنى كونسول بۇ چارەسەرى قەيران و كیشەكان هەلئیان دەبژارد، بەلام لە راستیدا هەریەك لەوانە دىكتاتور بوون، هیچ رژیىمىك ياخود دامەزرانەهەكى دىكتاتورى لە ئارادا نەبوو، بەلكو كارىكى دیارىكراو بوو بۇ ماوەیەكى كاتى دیارىكراو، دەسەلاتى دىكتاتورىش بە كۆتایى هاتن ياخود چارەسەركردنى كیشەكە كۆتایى دەهات، دىكتاتور بۆى نەبوو دەستور هەلۆهشینیتهوه، لە باشترین كاتەكانىدا دەیتوانى كارەكانى هەندىك لە دامەزرانەكان هەلپەسیریت بۇ ماوەیەكى كاتى دیارىكراو، دىكتاتور بۇ ماوەى نىو سال دەبوو سەركردەى سوپا، دواى ئەو ماوەیە سەركردایەتیهكەى تەواو دەبوو، وانا دىكتاتورىيەتى رۆمانى لە حوكم كردنیدا پشتى بە بنەمای دەستورى دەبەست، دواى ئەو ماوەیە حوكمراپەیهكەى كۆتایى دەهات، تەنانەت ئەگەر كارە داواكراوئەكەى تەواویش نەبوايە، دیارىكردنى ماوەى دیارىكراو یارمەتیدەر بوو لە هاتنەكایەى رژیىمى دیموکراتى و بەكارهینانى مافى قیتۆ لەلایەن ئەنجومەنى گەلەوه بۇ سەندنەوهى مافى دىكتاتورى و رېگەنەدان بە حوكمراپەى رەها، بەلام دواتر ئەم جۆرە لە حوكمراپە بوونى نەما.^(۲) رژیىمى دىكتاتورى بە دريژایى مېژوو چەند شیوازیكى بەخۆوه گرتوو، لەوانە دىكتاتورى ئایدیۆلۆژى ياخود سەربازى، هەندىك لەوانە پشت بە يەك پارت دەبەستن، بەلام هەندىكى تریان ئاراستەیهكى پارێزگارانهى دواكەوتوو هەندىكى تریان ئاراستەیهكى پېشكەوتوو شۆرشگېرانەیان هەیه، هەندىك جارىش دەسەلاتى دىكتاتورى تاك ياخود دامەزرانەهەك پیاوێ دەكات، تەنها ئەو سېما سەرهكیهى كە جىایاندهكاتەوه نیوهرۆكە چەوسینەرەكەیهتى.^(۳) گرنگترین شیوازهكانى ئەمانەن:-

alittihad.com/paper.php?name=News&file=article&sid=74150

* ئۆلیفەر كرومويل، سوپا سالارىكى هەلكەوتووى ئینگلیز بوو، كە سوپای بەرهو سەركەوتن بردو دامەزێنەرى رژیىمى پەرلەمانى و

دیموکراسى بوو لە ئینگلتەرا (ياسین صابر: سەرچاوهى پېشوو، ۸۴۴).

(۱) عبدالوهاب الكیالى(الدكتور): موسوعة السياسة، الجزء الثاني، ص 685.

(۲) فاضل الخطیب: الدىكتاتور و الدىكتاتورى قدىما و حدیثا،

<http://www.ahewar.org/debat/show.art.asp?aid=95090>

(۳) سامى هابیل: بحث فى الدىكتاتورىة

http://www.arab-ency.com/index.php?module=pnEncyclopedia&func=display_term&id=9307&m=1

رقم صفحه البحث ضمن المجلد: ۳۰۰

شىۋازى يەكەم: ئەو دىكتاتورىيەتەنى كە خاۋەن ناوەرۇكىكى ئايدىۋولۇژىن، ئەو دىكتاتورىيەتەنەن كە پىشت بە بنەماى مەزھەبى فەكرى و سىياسى دەبەستەن و پىيان واىە كە ئازادى تاك لە ئازادى كۆمەلگە جىئانابىتەو، كۆمەلگەش يەك جەستەيە نەك تەنھا ژمارەيەك تاك، تاك ھىچ مافىكى نىيە، تەنھا ئەو نەبىت كە يەككە لە رىكخستەنە كۆمەلەيەتەكان لە كۆمەلگەدا، ئەم مەزھەبە بىرى گەورەيى و پالەوانىتى لاي دىكتاتور گەورە دەكات بۇ ئەوۋى بىيئە سەرگەردە و رابەرى نەتەو.

شىۋازى دووم: ئەو دىكتاتورىيەتەنى كە پىشت بە بنەماى ئايدىۋولۇژى نەبەستەن، بە دىكتاتورى ئەمىرى واقىع وەسەف دەكرى، واتا ئەوۋى كە حاكەمەكەى بە زەبرى ھىز خۇى دەسەپىنىت، پىشت بە باكگراۋندىكى ھزرى ياخود فەلسەفى لە سىياسەتەدا نەبەستەن، بەلكو لە چوارچىۋە قەيرانىكى سىياسى ياخود كۆمەلەيەتەنى دىتە سەر حوكم و دەبىتە ھۇى لاوازگەردى دەسەلات.

شىۋازى سىيەم: دىكتاتورىيە نەتەو ھەيەكان (چاكسازى شۇپشگىرپى): دواى جەنگى يەكەمى جىھانى، جىھان مەملانىيەكى نەتەو ھەيى بەخۇۋە بىنى كە بوو ھۇى سەرھەلدىنى كودەتاي سەربازى لە چەندىن دەولتەدا، بەتايبەتەنى لە ئەورۇپا، ھەرۋەك چۇن خەبات دزى داگىركەرو چالاكى بزوتتەو ھەي رزگارى نىشتەمانى دواى جەنگى دوومى جىھانى سەرھەيەلداو بوو ھۇى دەركەوتنى رزىمىكى خاۋەن ئاراستەى رزگارى نىشتەمانى بەلام شىۋازىكى دىكتاتورانەى وەرگرت.^(۱)

مىژۋى بەكارھىنانى ئەم زاراۋەيە دەگەرپتەو بۇ ئەو كاتەنى كە ئەو ئىمپراتورىيەتە دووچارى قەيرانىك بىوايە، دىكتاتورىكىان بۇ ماۋەى حەوت سالى دادەنا و لەو ماۋەيەدا دەسەلاتى رەھى پىادە دەكرى، تا قەيرانەكە نەدەما، كاتىك قەيرانەكە كۆتايى دەھات دىكتاتور شۆيەنەكەى خۇى بەجىدەھىشتە و ياسا رزىمى ئاسايى شۆيىنى خۇى دەگرتەو.^(۲) بەلام لەسەردەمى ئىستادا شىۋازى دەسەلات وەرگرتى رزىمە دىكتاتورىيەكان بەزۇرى لە رىگەى ناپاسايى وەك كودەتاي سەربازى جەلەۋى دەسەلات بەدەستەو دەگرن، ھەرچەندە ھەندى رزىمى دىكتاتورىش ھەن كە لە رىگەى ياسايى دەسەلات بەدەستەو دەگرن و پاش سەقامگىر بوونى حوكمەتەكەيان ئامادەنىن بەھەمان شۆو واز لەدەسەلات بەيىن.

مەرج نىيە رزىمى دىكتاتورى حوكمەتى رەھى تاكە كەسىك بىت و رەنگە حىزبىك يا گروپىكى سەربازى بە شۆوۋى كۆمەل ئەم جۇرە حوكمەتە بەرپوۋە بىبەن. بۇيە مەرج نىيە سىستەمىكى دىكتاتورى تەنھا لەيەك كەسايەتەدا بەرجەستە بىت، تەنھا دىكتاتورىك شوناسى سىستەمەكە دەستنىشان ناكات، بەلكو دىكتاتورىيەت دەكرىت دىكتاتورىيەتىكى بەكۆمەك بىت، دىكتاتورىيەتى گروپىك يان نۇخبەيەكى سىياسى بىت، كەوۋەك گروھىكى داخراۋ لەناۋ خۇيانداۋ بەنھىنى بىرپار بىدەن. لەبەر ئەوۋە دەكرىت بەيى بوونى دىكتاتورىك، دىكتاتورىيەت بوونى ھەبىت، واتە سىستەمىكى سىياسى دىكتاتورىيەنە ھەبىت، بەلام دىكتاتورىك سىستەمەكە

(۱) سامى ھابىل: بھوت فى الدىكتاتورىيە

http://www.arab-ency.com/index.php?module=pnEncyclopedia&func=display_term&id=9307&m=1

رقم صفحە البھت ضمن المجلد: ۳۰۰

(۲) ياسىن صابر سالىح: سەچاۋەى پىشۋو، ل 490.

بهرپوه نهبات.^(۱) هاتنه سهركارى رژيمى ديكتاتورى له ريگه كوديتا يان شوپشهوه، بهكورتى به شيوازيك دهبى كه لهگهلا ياسا سهرهكهيكانى رژيمى پيشوودا يهك ناگرهتتهوه، بهلام ههر كاتيك رژيمى ديكتاتورى وهك رژيميكى نوى سهقامگير بوو، ههول دها خوى به نويگه نيرادهو ويستى خهلك بنوينو له شهري نيوان لايهنگرانى رژيمى پيشوو لايهنگرانى حكومهتى نويدا تاقمى يهكهم رژيمى نوى بهناياسايى زهوتكه دهناسينن و دهلين كه حكومهتى نوى به پهنابردنه بهر هيزو دهسهلاتى ناياسايى دهسهلاتيان بهدهستهوه گرتووه، له بهرامبهر نه هيرشانهشدا لايهنگرانى رژيمى نوى ههول دهدن دهسهلات بو خويان بهرخواو ياسايى و سهراچاوه گرتوو له ويست و نيرادهى خهلك لهقه لهم بدن.^(۲)

رژيمه ديكتاتوريهكان له بنه پرتدا بهسهر سى جۇردا دابهش دهبن وهك (كونه پهرست، شوپشگير و تيكه لاو)، ديكتاتورى كونه پهرست ههولدهدا پيش به گوراني پيكهاته كومه لايه تيه كونه كان بگرى، بهلام به پيچه وانه وه ديكتاتورى شوپشگير خيراى به گوراني دامه زراوه كان و پيكهاته كومه لايه تيه كان ده به خشى، ههرچه نده نه م ليك جيا كردنه وه هه موو كات كاريكى ناسان نييه، چونكه زوربهى رژيمه ديكتاتوركان به كرده وه خويان به شوپشگير دهناسينن و دهلين له كومه لگه كولى كۇندا كومه لگه يهكى نوى دادمه زرينن، بهلام زورچار كرده وهى كونه پهرستانه يان هه يه و به شيك له چالاكيه كانيشيان شوپشگيرانه و له پيناوى گوراني كومه لگه دايه، له دهره نجامدا دهبى نه م پولين كردنه سى كوچكه ييه په سهند بكهين و ديكتاتورى تيكه لاو به هه لباردهى سيه م دابنين.^(۳) چونكه هه ميشه بوونى دهسه لاتيكي سته مكار يا خود ديكتاتور هوكاريكه بو شوپش و نه و ديكتاتورانه ش كه شوپش زهمينه ي دروستبونيان بو خوشدهكات له به شيكى مه زنى ميژووى شوپش و راپه رينه كانى گه لانى جيهاندا راستيه كى چه سپاوه، باشرين نمونه ش شوپشى فهره نسايه (1789)، كه پاش ماوه يه كى كه م زهمينه يه ك هاته ناراه، تييدا دهسه لاته كان كه وته دهست تاكره ويكى وهك رۇبسيرو له وي شه وه بو ناپليونى ديكتاتور، ههروه ها شوپشى روسى (1917)، كه تييدا دهسه لاته له تاكره ويكى وهك لينينه وه * (۱۹۱۷-۱۹۲۴) كه وته دهست ديكتاتورىكى وهك ستالين * (۱۹۲۴-۱۹۵۳).^(۴)

(۱) مهريوان وريا قانع: سهراچاوه ي پيشوو، ل199.

(۲) زاهير محمه دى، ياسين حاجى زاده: سهراچاوه ي پيشوو، ل2۳۷.

(۳) زاهير محمه دى، ياسين حاجى زاده: سهراچاوه ي پيشوو، ل235 - ۲۳۶.

* فلاديمير ئيليتش ئوليانوف لينين، سالى (۱۸۷۰) له شارى سيميرسك له روسيا له دايك بووه، پيشه واو دامه زرينه ي بىرى كۆمونيستى و سهركرده ي شوپشى روسى سالى (۱۹۱۷) بوو، كه يه كه م دهوله تى كۆمونيستى له جيهاندا دامه زراندا، سالى (۱۹۲۴) كوچى دواى كردوه، پاش نه وهى دوچارى هه وليكى تيرور كردن بووه له لايه ن يه كيك له نه دامانى پارتى سؤسياليسىتى ديموكراتى، نه م پيكانه بووه هوى خراپوونى بارى تهنروستى و هوكاريك بوو بو مردنى (مجموعه من المؤلفين: موسوعة مشاهير العالم، جزء الثالث، دار الصداقة العربية، بيروت، ۲۰۰۲، ص ۸۹، ۹۱) عبدالوهاب الكيالي (الدكتور): موسوعة السياسة، الجزء الخامس، ط ۳، بيروت، ۱۹۹۶، ص ۶۰۳.

* جوزيف فيساريو نوقتش دزؤگشغىلى، ناوى جوزيف ستالينى وهك ناويكى خوازراو به كارهيئاوه، كه به واتاى پياوى ناسنين ديت، پيشوايه كى ديارى كۆمونيستى و ديكتاتورى روسيا بوو، دواى لينين پاش نه وهى هه موو هاوه له كانى له حوكم دروخسته وه سهركردايه تى پارت و دهوله تى به دهسته وه گرت و حوكميكى تاكره وانه ي سؤفيه تى ده كرد، سالى (۱۹۵۳) كوچى دواى كردوه (عبدالوهاب الكيالي (الدكتور): موسوعة السياسة، الجزء الثالث، ط ۲، بيروت، ۱۹۹۳، ص ۱۳۷) "مجموعه من المؤلفين: المصدر السابق، ص ۹۸، ۱۰۰).

(۴) وهرگيراه له ياسين سهرده شتى (دكتور): شوپش و ديكتاتورى،

<http://www.kurdistanpost.com/view.asp?id=42dd1569>

بەشىۋەھىكى گىشى ھەموو رۇئىمە دىكتاتورىيەكانى سەدەى بىستەم و بەر لەوۋە سەدەيەش ئەم تايبەتمەندىيە ھاوبەشانەيان ھەيە:-

۱-كۆبۈنەۋەى دەسەلات لە ناۋەنددا.

۲-نەھىشتىنى ئازادىيە تاكە كەسىيەكان.

رۇئىمى دىكتاتورى ھىرش دەكاتە سەر ئازادىيە تاكە كەسىيەكان و پىشلىيان دەكاو پەرە بە دەسەلات و ئىمتىيازەكانى دەزگاكانى حەكومەت دەدا و بە كەردەۋە ئىدارەى دەسەلاتەكانى وولات لە رىكخراۋىكى دەۋلەتىدا كەلەكە دەكات.^(۱)

كۆمەللىك ھۆكار لە پىشت دروستبۈۋى دىكتاتورىيەتەۋە ئامادەيە، يەككىيان دروستبۈۋى دۇنيايەكە خالى لەھەموو ھىوا و ئاسۋىيەك بۇ گەشەكەردن، دۇنيايەك پەر لە نەھامەتى و زەحمەتى و تىكشكان، لەم دۇخانەدا دىكتاتورىك دىت و بەللىنى ئەۋە دەدات، مەۋقەكان لە مەۋقى بەدبەختەۋە بكات بە مەۋقى بەختەۋەر، لە خەلگانىكى كەمگوزەرانەۋە بكات بە خەلگانىكى خۇشگوزەران، نىشتەمان لە داگىر كەردنەۋە بەرەۋە ئازادى و لە وىرانەۋە بەرەۋە بەھەشتەردن ببات.^(۲) بەلام ئەۋە مىژوو پىماندەللىت بە پىچەۋانەى ئەم بەللىنەيە، نەك ھەر نەيانتوانىۋە بەللىنەكانىيان بېنە سەر، بەلكو ژيانىكى پەر لەدۆزەخىيان بۇ خەلك دروستكردوۋە. چۈنكە پابەند بوۋى سەرسەختانەى دىكتاتورەكان بەدرو پەروچە بەرەيەكانىيانەۋە تەنھا بۇ رىزە بىپايان و ئەفسانە ئامىزى كارە بىبەھاكانىيان ناگەرپتەۋە، كە ھەر درۋىيەكى سەر كەۋتوانەيان درۋىيەكى دى كىش دەكات تا سەرئەنجام خۇيان دەبن بە قوربانى دوا درۋيان.^(۳) لە مىژوۋشدا چەند جۇرىك لە دىكتاتورى دەر كەۋتوون ۋەك دىكتاتورى (پەرۋلىتارىيا) * و دىكتاتورى دەستورى.

جۇرى يەكەم (دىكتاتورى پەرۋلىتارىيا) لەو زاراۋەيەكى كە لە زامانى پارتە كۆمۇنىستەكاندا بىرىتە لە قۇناغى گواستەۋە لە سەرمايەدارىيەۋە بۇ سۇسىيالىستى و بە گۇرانى شۇرشگىرپى ۋەسەف دەكرىت و دەۋلەت لە لايەنى سىياسىيەۋە دەربرى دىكتاتورى شۇرشگىرپى پەرۋلىتارىيە.^(۴) لە قاموسى ماركسىزىمدا دىكتاتورى پەرۋلىتارىيا، دەۋلەتى تايبەت بەو كۆمەلگايانەيە كە تىايدا پەرۋلىتارىيا دەسەلاتى سىياسى بەدەست ھىناۋە لە پىناۋى سۇسىيالىزىم كۆمۇنىزىمدا ھەنگاۋ دەنى، بە برۋاى ماركس لە نىۋان كۆمەلگەى سەرمايەدارى و كۆمۇنىستىدا قۇناغىك ھەيە كە قۇناغى گۇرپىنى شۇرشى يەكەم بۇ شۇرشى دوۋەمە، ھاۋكات لەگەل ئەم قۇناغەدا قۇناغىكى تىپەرى سىياسىش ھەيە كە دەۋلەت لەو قۇناغە جگە لە دىكتاتورى شۇرشگىرپى پەرۋلىتارىيا شتىكى دىكە نىيە، بەبرۋاى ماركسىيەت دىكتاتورى پەرۋلىتارىيا بەدەستى پەرۋلىتارىيا و بەدەستى شەرىكى شۇرشگىرپانە خۇى

(۱) زاھىر مەمەدى ، ياسىن حاجى زادە : سەرچاۋەى پىشۋو، ل 237.

(۲) مەريوان وريا قانىچ: سەرچاۋەى پىشۋو، ل ۱۹۹.

(۳) مانا ئارىنت: بىنەماكانى تۆتالىتارىزىم، و / حەمە رەشىد، سلىمانى، ۲۰۰۷، ل ۱۷۳ - ۱۷۴.

* بە چىنى كرىكار دەۋترىت لە ۋوشەى (proletarius) لايەنىيەۋە ھاتوۋە، كە واتاى مىرات دەگەيەنى، يەكە مجار لەسەردەمى رۇمانىيەكان ۋەك زاراۋەيەكى كۆمەلەيەتى بەكارھىنارۋە لەبەر ئەۋەى ھەر لەبەر تەۋە چىنى كرىكاران ھەزارو كەمدەست بوون و پىشتاۋىشت مىراتيان بۇ نەماۋەتەۋە، بۇيە ناۋى پەرۋلىتارىيان بەسەردا برۋاۋە، ئەم ۋوشەيە لەگەل پەرەسەندى مىژوۋدا گۇرپانى بەسەردا ھاتوۋە ئىستا بەو كەسانە دەۋترىت كە ھىچ جۇرە ھۇيەكى بەرھەمەنئانان نىيە. (ياسىن صابر سالىح: سەرچاۋەى پىشۋو، ل ۲۹۳).

(۴) عبدالوھاب الكىيالى: موسوعة السياسة، الجزء الثاني، ص 685.

دهسهپینن. له میژووشدا (کۆمۆنه ی پاریس*) به یهگم جوړی دیکتاتوریا پرؤلیتاریا دهژمیردری.^(۱) جوړی دووم (دیکتاتوریا دهستوری) یه که به زوړی له ئەمریکای لاتیندا روودهدات، تیایدا دهسهلاتی سهرۆکی وولات که زورجار به کودهتای سهربازی دپته سهر دهسهلات، سهرۆک پشت به دهستورو دهسهلاتی دهستوری دهبهستی بو چهسپاندنی پیگهی خوئی له حوکمدا، دواي نهوهی که رهمهندی له نهنجومهنی نوپنهراوه وهردهگریت، که زوربهیان پشتیوانانی سهرۆکن، یاخود ههلبزاردنیان به زور سهپینراوه، واتای (پیاوی بههین) له حوکمدا بهشیوهیهکی تایبهتی له وولاتانی جیهانی سیههمو ئەمریکای لاتیندا ههیه، بهجوړیک رهگهکانی بو میژووی پاشایهتی ئیسیانی دهگهپرتهوه.^(۲)

به خویندنهوهی ژیانی دیکتاتوررهکان نهوهمان بو دهردهکهویت که دیکتاتوررهکان وهک چون ژیانیکی ناسایی و سروشتی ناژین، ناواش به مردنیکی ناسایی و سروشتیش نامرن، ناتوانن مائناواییهکی نارامو لهسهرخو لهو دونیاو له هاوړی و کهسوکارو میللهتو کۆمهلگهیه بکهن که لهنیویاندا ژیاونو دهژین. له راستیدا زوربهی دیکتاتوررهکان به دزیهوه دهمرن، زورجاریش مهگیککی خویناوی و توندوتیژ، مهگیک زورجار بریکی گهوره تۆلهکردنهوهی تیدایه، تۆله لهو ههموو گوشتن و برین و خراپهکاریبیانهی به پالپشتی توره شهیتانیهکانی دهسهلات نهنجامیداوه. مۆسۆلینی گهوره دیکتاتوریا میژووی ئیتالیا، دواي دهسهلاتداریهکی خویناوی و پۆلایی، دهستگیر کراو لهسیداره درا، هیتلەر که دهیزانی تۆلهی نهو ههموو خراپهکاریانهی لیدهکریتهوه که نهنجامیداوو، ناچار بوو خوئی له ژووړیکدا بکوژیت، تهنانهت سهگیکیشی ههبوو که زوړی خوئدهویست پیش نهوهی خوئی بکوژیت سهگهگهشی گوشت. سهدام حوسینیش هاوشیوهی مۆسۆلینی لهسیداره درا، ههندیکی تر له دیکتاتوررهکان بهشیوهیهکی توندو تیژانه ناکوژرین، بهلکو له نیو جیگهی کهنهفتی و نهخوشیدا دهتلینهوهو مردنیکی بهنازاری جهستهیی و روحی دهمرن، وهک مستهفا کهمال. میژوو نمونهی چهندین دیکتاتورمان بو دهگپرتهوه، که بهشیکیان له چهندین خالدا لهیهکچوون له نیویاندا بهدیدهگریت، نهمهش دهمانگهیهنیته نهو خالهی که رهوشی کۆمهلایهتی و نابوری و سیاسی زهمینه سازی له دروست بوونی دیکتاتوررهکاندا کردوه.

* زاواویهکی میژووی فهرهسنیه که به حکومهتی (۷۲) رۆژهی شاری پاریس له سالی (۱۸۷۱) دهوتریت (زاهیر محهمه دی، یاسین حاجی زاده: سهراچاوهی پیشوو، ل. ۵۶۰).

(۱) ههمان سهراچاوه، ل. ۲۲۸.

(۲) عبدالوهاب الکیالی: موسوعة السياسة، الجزء الثاني، ص ۶۸۵، ۶۸۶.

تەوەرە دیووە

بەراوردی نێوان دیکتاتورەکان

١- لە رووی کۆمەڵایەتیەوه:

لەسەر بنەمای شیکردنەوهی دەروونی پێگەشیستی دیکتاتورەکان بە شیوەیهك بووه که به (سەردەمی بێبەشبوون) ناودەنرێت، بۆ نمونە مۆسۆلینی و هیتلەر و مستەفا کەمال و سەدام حوسینیش، ژبانی مندالیان زۆر بە نازار بووه و ژبانی هەرزەکاریشیان زۆر قورس بووه، هەر ئەمەش بۆتە هۆی ئەوهی لە پاشتردا کەسایەتیاکان بکەوتنە ژێر کۆمەڵێک گری دەرونیەوه که خۆی لە واتای (بێبەشبوون) دا دەبینیتەوه.

لەم بارەیهوه زانای دەروونناسی (فرۆید) (قۆناغی مندالی و مەسەلە (حرمان) (بێبەشی) دەکاتە بنەمای دەرکەوتنی دەسەلاتداری دیکتاتور و خۆسەپین، ئەوهی مندالی کە لە سەرەتادا تامی نازادی و چێژگەراییهکی رەها دەکات و پاشتر بەهۆی ئەو پابەند بوونە توندانەیی دەوای گەورەبوون بەسەریدا دەسەپینداریت، وادەکات لە مەملەکانی دەروونی توندوتیژدا بژی و چاوەڕپی ئەوه بکات دەرڤەتیکی دەستکەوتیت تاکو چێژگەراییی و نازادییه رەهاکە لەسەر حسابی خەڵک بەینیتەدی.^(١) هەر وەها پزیشکی نەمسای دەروونناس (ئەلفرید ئادلەر) کە لە فرۆبیزم لایداوه، پێیوایه که یه‌کێک له بنه‌ما سەرەکیه‌کانی کەسایەتی دیکتاتور و ستەمکارە توندوتیژەکان ئەو هەستە پر نازار و بێبەشی و خۆبەگەمزانینە دەرونیەیه که لە ناخی دیکتاتوردا هەر لە سەردەمی مندالییهوه ره‌گی داگوتاه. ژبان له سایه‌ی باوکیکی توندوتیژ، بێبەشی له یاری و خۆشیه‌کانی مندالی، ژبانی وشک و برینگی بیابان یاخود جیا سەختەکان، نازارەکانی هەزاری و برسیتی و ئاوارەیی، دیارە ئادلەر ئەم قۆناغی تیپەراندوووه و تەنانەت کەم و کورتیه‌کانی روخساریشی کردۆته یه‌کێک لهو بێبەشیانە نازار له ناخدا پێکده‌هێنن و هه‌ولدان بۆ قه‌ره‌بووکردنه‌وه‌یان له حاله‌تی ده‌سه‌لاتدارییدا واده‌کات ده‌سه‌لاتدار به‌ره‌و دیکتاتوری به‌ریت، ئادلەر ئاماژه بۆ دیکتاتورەکانی وه‌ک قەیسەر و ناپلیون و هیتلەر و ستالین و مۆسۆلینی و فرانکو... هتد دەکات و دەلێت: ئەمانه هه‌موویان کورته‌ بنه‌بوون و ئەو که‌مایه‌تییه‌ جه‌سته‌یییه‌ش وایکردوو هه‌ر له مندالییه‌وه له ناخیاندا رۆحیکی شه‌ره‌نگیزی بخولقیینیت.^(٢)

گەر تەماشای ژبانی مندالی بنیتۆ مۆسۆلینی بکەین دەبینین لە مندالیدا زۆر پەيوه‌ست بووه به دایکیه‌وه و دایکی به‌ته‌ن‌ها ئەرکی پەروەردەکردنی ئەم مندالی له ئەستۆدا بووه.^(٣) واتە له سۆزی باوکی دووربووه، هەر وەها هیتلەریش له مندالیدا زۆر پەيوه‌ست بووه به دایکیه‌وه و کیشی زۆری له‌گەڵ باوکیدا هه‌بووه،^(٤) دایکی مۆسۆلونی ناوی (رۆزا مالتونی) بوو ژنیکی هیمن و دیندار و ناسک و لەلایه‌ن هه‌موانه‌وه خۆشه‌ویست بووه، باوکیشی (ئەلیساندرۆ) ئاسنگه‌ریکی لێهاتوو بووه زۆر مه‌یلی له کار نه‌بووه، به‌لکو زیاتر کاتی خۆی له

(١) وەرگیراوه له یاسین سەردەشتی (دکتور): شۆرش و دیکتاتوری،

<http://www.kurdistanpost.com/view.asp?id=42dd1569>

(٢) وەرگیراوه له هه‌مان سه‌رچاوه.

(٣) ئەحمەد ناصیف: مۆسۆلینی ئەفسانەیه‌ک که نه‌یده‌ویست بمریت، و/ دلسۆز عومەر، له بلاوکراوه‌کانی خانه‌ی چاپ و په‌خشی ریتما، سلێمانی، ٢٠٠٩، ٢٥ ل.

(٤) مجدی کامل: اشارات التاریخ، دمشق، ٢٠٠٨، ص ١٩٠.

قسه كړدن به سياسته ته وه به سهر د هېردو نه چووېوه قوتابخانه، له گهڼ ټوټو شدا روښن بېرېكى زيرك بوو بانگه شهى بۇ بنه ماكانى شوږشگېرې ده كړد.^(۱) هه رجه نده مۆسؤلىنى زورباش بووه له راپه راندنى ټو كارانهى باوكى پېى ده سپارد، به لآم له گهڼ ټوټو شدا زوربهى جار باوكى له گهڼ ټوټو توندو تيز بووه و زله و بؤكسى پيا كېشاوه و باوكى سهره رۆو درندهى هه بوو.^(۲) سهربارى توندوتيزى باوكى له گهڼ ټوټو شدا به لآم مۆسؤلىنى له ژېرده ستى باوكى دهرچوووه و چېتر نه يتوانيوه ئاقلې بكات، هه رنه مهش وايلېكردوه كه كه سيكى درنده و سروشت توندو هه لئسوكه وت نارېك و زمان پيس و رهفتارى ناشارستانى لېده رچېت.^(۳)

هيتلرېش دايكى (كلارا پؤلتزل)ى زور خوښه ويست و خوې وتويه تى (من نازداره كهى دايكمم)، ټو پهرې خوښه ويستى بۇ دهرېرېوه، به و خوښه ويستيهش دايكى به كاره پناوه بۇ ټوټو شدا ټو كارهى خوې ده ويست، هه رجه نده دايكى وه سفى ده كړد به وهى كه له منداله كانى تر جياوازه، له گهڼ ټوټو شدا پيداگر بوو له سهر ټو وهى هه ر كاتېك هه لئ بكات ته مېبى بكات، به لآم نه يدانې بۇ ټوټو شدا كړنده وه له جيهان ئامادهى ده كات.^(۴)

هه رېويه هيتلرې لآو زياتر دئسوزو هوگرى دايكى بوو وه كه له باوكى، ته نانه ت كاتېك له جهنگى يه كه مى جيهانيدا بووبه خوښه خش و چوو ناو سويى ټوټو شدا هه رجه نده دايكى له جزدانه كهى به رباخه ليدا هه لگر تېوو.^(۵) به پېچه وانه وه باوكى ټوټو شدا پياويكى توندو دل رهق بوو، دلې به ردين بووه و نه رمى و چاره سهرى نيوه ندى نه زانويه، له وهش ده چې ټوټو شدا ټوټو شدا تيزهى له باوكيه وه وهرگر تې، (ټولويس)ى باوك له په نجاو شهش سالىدا خانه نشين كرا، سهره راي ټوټو شدا له واقيعدا پياويكى رهق وه ستى به ته نياى ده كړد، ټو باوكه له مالدا توند بوو، ټو وهى ده يوت ياسايه كى جېبه جېكړدن بوو، بؤكس نه بوو ره خنه يان بؤچونى تيدا دهرېرې، هېچ مندالېكى نه بوو له ليدانى ټو رزگارى بووبى، به تايبه تى ټوټو شدا كورې كه به رده وام جياوازيان له نيواندا هه بوو، پيدده چېت ټو جياوازيهش بۇ جياوازي گه وره يى ته مهن گه راپېته وه، چونكه كاتېك ټوټو شدا له ته مهنى دوانزه سالىدا بوو، باوكى ته مهنى شهست و چوار سال بوو، له وهدا ټوټو شدا له نزيك بوونه وه له مال و سزاي باوكى دهرساو بۇ رزگار بوون له سزاي باوكى به زورى له دهره و ژيانى به سهر د هېرد.^(۶) ټو باوكه تايبه ن فاقاى رۆچوو بووه ناو سه پاندى كه سايه تى و ريزى خوې به سهر خيزانه كهى و منداله كانى خويدا، ته نانه ټوټو شدا خودى هيتلر خوښى بيويستايه قسهى له گه لآ بگردايه ټو قسه كانى به م شيوه ده ستى پيدده كړد (باوكى گه ورم).^(۷) باوكى بۇ په روه رده و باشكردنى به توندويه وه كوره كهى ته مېبى ده كړد، به لآم ټو هه ميشه دزى ويستى باوكى بوو كه داهاتوى ده ويست، باوكى ده ويست ټوټو شدا له خوينا نندا به رده وام بېت و له حكومه تدا وه ريفه يه كى باش راپه رپنى و ده سته به رى بژيوى

(۱) الحسينى الحسينى معدى: بنيتو موسولينى، نهايه طاغية وسقوط الفاشية، القاهرة، ۲۰۰۹، ص ۱۵.

(۲) هشام خضر: مذكرات موسولينى، دار الطبعة للطباعة، ۲۰۰۸، ص ۱۱، ۱۲.

(۳) هشام خضر: المصدر السابق، ص ۱۷.

(۴) لويس ل. سنيدور (دكتور): ټوټو شدا هيتلر راسترين ژياننامه يه كى ده ستاو ده ستكراوى ئيستاي و لاته يه كگرتووه كانى ټو مريكا، و عبدالله گه رميانى، چاپه مهنى سايه، سليمانى، ۲۰۱۰، ل ۱۲.

(۵) فريد الفالوجي: ادولف هتلر، كفاحي، قراءه جديده فى مذكرات هتلر و نهايته، دار الكتاب العربى، دمشق، 2005، ص ۱۶.

(۶) لويس ل. سنيدور: سهرچاوهى پيشوو، ل ۱۲، ۱۳.

(۷) ده سته يه ك: نه پييه كانى هيتلر، و/ كارزان عه ريز، ۵، خانه ي چاپ و په خشى ريناما، سليمانى، ۲۰۱۱، ل ۵۳.

خۆى بىكات، وەك چۆن خۆى ئەوھى دەستەبەر كەردبوو، بەلام ئەدۆلف لە بىستنى ئەو قەسەيە رقى دەبويەوھە رۆژىكىيان بە راشكاوانە بە باوكى دەئىت: "دەيەوئىت بىيىت بە وئىنەكئىش، يەكسەر باوكى ھاوارى كەرد بەسەريدا "نەخىر ھەزار جار نەخىر، ھىچ كات ئەوھە نابى تا من مابم".^(۱) بۆيە لەئاست ئەو بەرھەئستىە توندەى باوكى بەرامبەر بە خويىندەكەى ھىتلەر بىپارىدا خواست و ئارەزووى خۆى باس نەكات و بەكەمىك كەمتەرخەمى و بىدەربەستىەوھە درىژە بە خويىندەكەى لە شارى (لېنز) بدات و تەنھا مېژووو جوگرافيا بەجدى وەربگرىت چونكە لەم دوو وانەيەدا ديارو سەرکەوتووبوو.^(۲) لىرەوھ ئەدۆلف رىگەيەكى بۆ ركا بەرى كەردنى باوكى دۆزيەوھە تا ئارەزووھەكانى جىبەجىبكات، ئەو رىگەيەش ئەوھە بوو خۆى لە تاقىكەردنەوھەكاندا دەرنەچىن و باوكىشى ناچارى خەرجى زياترى خويىندەكەى بىكات تاكو ناچار بىت و ملكەجى واقىعى بىكات، ھىتلەر ھەر لەوكاتەوھە خۆى لەسەر فىل و رق بونەوھە لە دەسەلات رايىنا كە لە باوكىدا بەرجەستە ببوو، لە وئىنەى ئەوئىشدا ئەو تىرپوانىنە بۆ ئەدۆلف دروست بوو كە حەق ھەمىشە لە رىزى بەھىزدايە.^(۳) دواى مردنى باوكى، دايكى ناچار بوو وەكو خزمەتكار لە يەكئىك لەمالە دەولەمەند جولىكەكاندا كاربكات، بىبەشبوونى ھىتلەر لە سۆزى باوكى و دايكىشى كە دەبوو لە پىناو پەروەردەكەردنىدا كاربكات، رەگەزىكى گرىنگ بوو لە كاركەردنە سەر و رەى ھىتلەر و گرىانى ھەموو بەيانىەك كاتىك كە دايكى مالى بەجىدەھىشت بۆ ئەوھى كارەكەى لەدەست نەدات، كاتىك گەورەش بوو لە دايكى پرسىوھە كە ھەموو بەيانىەك بۆ كوئى دەرپۇشت؟ ئەوئىش پىي ووتووه كەلای كەسىكى جولىكە كارى كەردووه، ئەمەش ھۆكارىك بووه بۆ زياتر رقبونەوھى لە جولىكە.^(۴)

گەر باس لە مستەفا كەمالىش بىكەين ھەرچەندە بە لەشساغى لەدايكبوو، بەلام لەدايكبوونى نەبووه مايەى دلخۆشى ئەم مالى، بەتايبەتى كە پىش ئەم سى منالى تر بەناوھەكانى فاتمە، عومەر، ئەحمەد، لەدايكبوون و بەنەخۆشى جىاواز مردبوون. كىشەى ئەو مالى لە كورپە تافانەكەيانەوھە دەستىپىكەرد كە منالىكى سروشت توندو رەفتار دىرندانە بوو، ھەر لە منالىەوھە كەلە رەقبوو لە فەرمانەكانىيان دەردەچوو، بەو پىيەى كە منالى جىگەرەوھى ئەو خانەوادىيە بوو نازى درابوويە.^(۵) لە لايەكى دىكەوھە پەيوەندى لەكەل باوكىدا باش نەبووه و نەك ھەر رقى لە باوكى بووه بەلكو زانىنى باوكى راستەقىنەش بۆ ئەو كارىكى سەخت بووه، چونكە بەشىك لە نووسەران پىيان وايە مستەفا كەمال منالىكى ناشەرى بووه، لەوانە (د. رچا نور) كە مېژوو نوس و پزىشكىكى توركىيە، جەخت لەسەر ئەوھە دەكاتەوھە كە مستەفا كەمال مندالىكى ناشەرى بووه، تەنانەت مستەفا كەمال حەزى نەكەردووه بەناوى مستەفا كەلى رەزاوھە بناسرى بەلكو ناوى مستەفا كەمالى پىباشتر بووه ھەلىبىزاردووه.^(۶) ئەمە جگە لەوھى كە چىرۆكى زۆر ھەيە لەسەر باوكى راستەقىنەى مستەفا كەمال،^{*۷} ھەرەك (ئارمسترونگ) لەو كتەبەيدا

(۱) وەرگىراوھە لە لويس ل. سنىدەر: سەرچاوى پىشوو، ل ۱۳-۱۴.

(۲) دەستەيەك: سەرچاوى پىشوو، ل ۶۲.

(۳) لويس ل. سنىدەر: سەرچاوى پىشوو، ل ۱۴.

(۴) ھشام خضر: المصدر السابق، ص ۳۴-۳۵.

(۵) محمود عبدالرحىم عرفات: امام الاتراك، بدون سنة و مكان الطبع، ص ۱۲، ۱۳.

(۶) وەرگىراوھە لە منصور عبدالحكىم: مصغى كمال اتاتورك، ژئب الگورانيە الأغر، دار الكتاب العربى، دمشق، ۲۰۱۰، ص ۱۱۸.

* سەبارەت بە باوكى مستەفا كەمال بۆچوونى جىاوازى لەسەر، بەو پىيەى كە مستەفا كەمال لە پىست سورو سىپەكان نەبووه بۆيە پىدەچىت لەو توركمانانە بوبىت كە پىيان دەوترا (يوروك) لەوانەى (قونىيە) يا لە (ئايدين) ھوھ چووبون بۆ (روملى) و (عەلى رەزا ئەفەندى)

كهلهسەر (مستهفا كهمال) نوسيوپهتی بهراشكاوانه پهنجهی خستوته سەر سهرهتای گری دهرونیهکانی مستهفا كهمال و ئامازه بهوه دهكات كه شوگردنی دووهمی دایکی بهیهگیك له رۆدیسیه دهولمهندهكان و پچرانی پهیهوهندی لهگهڵ دایکی و پهنا بردن بۆ هاوهله مهكدۆنیهکانی یهگیك بووه له تیکشكانه دهرونیهکانی.^(۱) بۆیه مستهفا كهمال سهارهت به دایکی بهدریژی ژیانی بیدهنگی ههلبژاردوه، بهی هیج بۆنهیهك دهیووت: " وهك ئەوانی تر له دایك بوومو گهوره بوومو ئەگەر جیاکاریهك یان جیاوازیهك ههیبیت له له دایك بووندا ئەوا له بوونم وهك توركیهك قهتیس دهیبیت".^(۲) ئەمهش زۆر بهروونی ئامازهیه بۆ ئەو گری دهرونییهی كه بهدهستهوه دهینالاند بههوی رهچهلهك و له دایك بوونیهوه.

سهارهت به ژیانی سهدامیش زۆربهی كتیبهکانی سهربردهی ژیانی و ئەو ئامازه تاپهتیانهی ژیانی كه پشتر بلاوگراونهتهوه، ئامازه بهوه دهكهن كه ئەویش مندالێکی شهرعی نیه، تۆمارهکانی عیراق ئەوه دهردهخهن كه سهدام له ئەنجامی پهیهوهندی نیوان (سهبچه تلفاح)ی ژنه جوتیاری خوشکی خهیروللا تلفاح و حسین مهجید هاتوته دنیاوه، لهگهڵ ئەوهشدا ئەو زانیاریه كهمانهی دهربارهی حوسین زانراون وایكردوه كه ئەو راستیه سادهیهش جیگای مشتومر بیت، ههروهها باس لهوه دهگری كه لهكاتیكدا سهدام ئارامگایهکی گهورهی بۆ یادگردنهوهی دایکی دروست كردبوو، باوکی ئەو جوړه ئارامگایهی نهبووه و هیج تۆماریکیش بۆ مردن و شوینی شارندنهوهی نهبووه.^(۳) باوکی سهدام بهر له له دایك بوونی سهدام، جیهانی بهجیهیشتوو، ههرحهنده لهسەر ئەم بابتهش كۆمهلیك رای جیاواز ههیه،* بههەر حال ئەوهی ناشكرایه ئەوهیه كه سهدام لهسهرپرشتی باوکی

كه میردی زبیده بووه به باوکی مستهفا كهمال دانراوه، بهلام مستهفا كهمال كاتیک ئەو وینهیهی رهزا ئەفهندی بینویه دانی بهوه دا ناوه كه ئەوه باوکی ئەو نهبووه. له ئینسیكلۆپیدیای فهرهئسی (لاروس) دا هاتوووه كه ناوی باوکی راستهقینهی مستهفا كهمال (ئهلبۆمك) بووه. بۆچوونیک تر ههیه كه لهسەر زاری پیاوه پیرهکانی تسالیواوه دهگریدریتهوه كه دایکی مستهفا كهمال له مهیخانه ئیشی کردوه و كورپکی خهلكی (یهنی شهر) كه ناوی (ئابدوش ئاغا) بووه له مهیخانهكه دا چاری به زبیده كهوتوووه لهگهڵ خۆیدا بردویهتی بۆ شارهكهی خۆی و مستهفا كهمال لهوئ له دایك بووه، پاش ئەوهی تهمنی دهگاته پینچ سالان (ئابدوش) دهرمیت و زبیده گهراوهتهوه بۆ سالۆنیک و پاش ئەوهی تهمنی دهگاته (۱۰) سالان دهچیتته شارهكهی ئابدوش و داوای بهشه میراتی دهكات، بهلام لهبهر ئەوهی منالی شهرعی نهبووه بۆیه بهشه میراتی بهرناكهوئیت و دواتر زبیده شوپکردوه به عهلی رهزا (وهرگیراوه له م. رهسول هاوار: كوردو باكوری كوردستان له دواي شهری یهكهمی جیهانیهوه ههتا دواي شوپشی شیخ سهعید له پیران، ۲، سلیمانی، ۲۰۰۲، ۱۶۸، ۱۶۹، ۱۷۰).

(۱) وهرگیراوه له علی محمد الصلابی: دهولتی عوسمانی، و/ احمد عبدالرحمن احمد، نهاد جلال حبیب الله، دار المعرفه، بیروت، ۲۰۰۷، ۶۱۹ ل.

(۲) وهرگیراوه له منصور عبدالحكیم: المصدر السابق، ص ۱۱۸.

(۳) كۆن كۆگن: سهدام و ژیانی نهینی، و/ لوقمان باپیر، ههولیر، ۲۰۰۹، ل ۲۲ "محمود عبده: صدام حسین رحلة ام نهاية الخلود من الاعتقال الى الاعدام، دمشق، ۲۰۰۷، ص ۱۱.

* راپۆرتی عیراقی كه به فراوانی جیگای ئەو بۆچوونهیه دهربارهی چاره نووسی حوسین ئەلمهجید كه به دهستی رێگران كورزابی، ئەمهشیان كۆتاییهکی بهدور نیه، جیاوازی زۆری دهربارهی ئەو بپروكهیه ههبوو، لهوانهش ئەو بپروكهیهی دهلی كه ئەو له كارێکی رێگریدا كورزاوه كه خۆی پئی ههلساوه، گێرانهوهیهکی دیکه ههیه دهلی ئەو مالهوهی لهدهست سهبھی بهدهسهلات جیهیشتوو، كه داواکاری زۆری ههبووه، ههروهها بۆچونیک ترهیه دهلین كه حوسین وهك خزمهتكار لای سهروك وهزیریکی عهره پشتر لهسهردهمی پاشایهتیدا کاری کردوه، له كاتیکدا ههندیکی تر ئەو بۆچوونه رهندهكه نهوه و دهلین یان كریكارێکی بیکار بووه یان بهشداری له تالان و دزی نا مشروع کردوه، كه بههۆیهوه ناوبانگی خهلكی عۆجه خراب بووه، راپۆرتیک دیکهش ههیه ئامازه بهوه دهكات كه لهسەر

بیبەش بوووە بەشیوەیەك دەردەكەوێت كە هەستی بە خۆشەویستی دایكیشی نەكردوو، دایکی (سەبەح) بە هەزاری و نەداری سەرپەرشتی مندالەكەى خۆی لە ئەستۆ گرتوو، هێشتا سەدام منائیکی چەند سالانە بوو كە دایکی حەزى لە پیاویكى خاوەن ژن و منال بە ناوی (ابراهیم) * كەردوو و شوى پێكردوو، بەمەش سەدام كەوتۆتە ژێر سەرپەرشتی زەباوەكەكەى، ئیبراهیم پیاویكى نەخویندەوارو ناحاللى بوو زۆر رقی لە زەركۆرەكەى خۆی بوو و ئازارى داو. دواى چەندین سال، سەدام ئەم بیرە وەرپێیانە باس دەكات و دەئێت: "ئىبراهیم هەئسوكەوتى لەگەڵ مندا باش نەبوو، بەیانیان زوو بە ووشەى ناشیرین و بە سوکایەتى كردن بە باوكم منى لەخەو هەئدەستاندو داواى لێدەكردم كە مەرپو مالاتەكە بىەم بۆ لەوەر، ئەو پیاووە هەئسوكەوتى لەگەڵ مندا باش نەبوو، پیاویكى دەم پىس بوو بەبەردەوامى لەمیانەى جنىودان بەمن كەردارى ناشیرینی دەداى پال دایكەم و منى بە باوك سەگ ناو دەبردو هەندى كاتیش منى ناچار دەكرد كە بەنەهینى بچەم بۆ مالى دراوسێكان و مریشك و ئازەلى مالى تریان لى بدزم تا ئەو بیات بۆ بازارو بیفرۆشیت".^(١) ئەوانەى ئىبراهیمی مێردى دایكیان ناسیووە باس لەو دەكەن كە كەسێكى زۆر دێندە بوو و هیچ هەستىكى باشى بۆ سەدام نەبوو بەبى رحمانە لێداووە سەربارى ئەوێ تەمەنى زۆر بچووك بوو، سوربوو لەسەر ئەوێ فێرى كشتوكاڵ و ئازەلدارى بكات و پى وابوو بەشترى شىواز بۆ پەرودەكردنى توندو تیزى تا ببیتە پیاو.^(٢) پىپۆرى كەسایەتى لە دەزگای سىخوړى ئەمرىكى (جیرولد پوست) لىكۆلینەوێهەكى لەسەر كەسایەتى سەدام ئەنجامداو، ئەوێ كە پۆست پى گەشت لەو لىكۆلینەوێهەدا ئەوێهە كە نەهینەكانى كەسایەتى سەدام دەگەریتەووە بۆ منالى و لە كاتى لەدایكبوونىهە دەستپێدەكات، دەئێت: "مروڤ ناتوانیت خەيالى ئەو بەكات چۆن دیتە ئەم دنیاىهە خراپتر لەوێ سەدام هاتە نىوێهە، ئەو كاتەى كە دایكى سكى هەبوو بە سەدام، باوكى سەدام مرد، بە قوئاغىكى یەكجار ناخۆشدا تىبەپىووە و چەند جارێك هەولیداووە خۆى بكۆژیت، یان سكهكەى لەباربەریت و لەنىوى ببات، كاتىك سەدام لەدایك بوو تەنانت حەزى نەدەكرد سەپى دەم و چاوىش بكات".^(٣) هەر وەها براىهەكى تریشى بوو دواى باوكى ئەویش مردوو، بۆیە سەبەحە هەولێ كوشتنى منالەكەى ناوسكى دەدات و پى وابوو ئەو سكه چارە رەشیه بۆ ئەو، زۆر جار هەولیداووە لەبارى بەریت. ولای زۆر لە دراوسێكان باسى كەردبوو كە ئەو سكهى ئەو شەیتانى تىایە.^(٤) ئەو هەلومەرجە ناخۆرەى ژبانی مندالیتی، سەدام حوسینی كرد بە دىكتاتورىكى ئامادەكراو بەوێ كە منالیهەكى ئالۆزو ناخۆش و زۆر چەوساووە بوو، بۆیە سەدام منائىكى شەرەنگیزبوو، كە هەئدەستا بە

دەستى خزمەكانى سەبەح كۆژاوە وەك تۆلە كەردنەوێهەك لە سكىپوونى لەدەرەوێ چوارچىوێهەى هاوسەرگى ئەمەش بىرۆكەىهەكى گونجاو (وەرگىراو لە كۆن كۆگن: سەرچاوەى پىشوو، ل ٢٣).

* چەند سالێك بەنەهینى دىزەیان بە خۆشەویستىهەكەیان داو پىداگرى ئىبراهیم بۆ هاوسەرگى پىتى لەگەڵ سەبەح ئەنجامى نەبوو چونكە سەبەح یەكەمىن مەرجى هاوسەرگى پىتى جىابوونەوێهە ئىبراهیم لە هاوسەرەكەى داناو، ئىبراهیم سەرەتا ئەم جىابوونەوێهە بەدل نەبوو بەلام سەرەنجام عەشق بەسەرىدا زالبوو لە هاوسەرەكەى جىابۆتەو. (وەرگىراو لە LAURIE, JUDIT MILLER MYLROIE: لە تىكرىتەووە بۆ كوێت، و/ مەریوان غەرىب، كامەران مەنتك، چ ١، چاپخانەى گەنج، سلیمانى، ٢٠٠٦، ل ٣٨).

(١) وەرگىراو لە هەمان سەرچاوە، ل ٣٨ - ٣٩.

(٢) مجدى كامل: من يصنع الطغاة؟ محاولة لوضع الجرس في رقبة القط، دمشق - القاهرة، ٢٠٠٨، ص ٩٥.

(٣) وەرگىراو لە <http://www.alsakher.com/archive/index.php/t-56729.html>

(٤) كاوانى ئەنوەر مەسىفى: صدام حسین پانۆراماى سىياسەتى خویناوى، بەرگى یەكەم، هەولێر، ٢٠١١، ل ٢١، ٢٢.

سورگردنه وهی ناسن و داخ کردنی سکی گیانه وهران، ههروهه ماری دهخسته نیو گیرفانی مامۆستاگانیه وه، هاوړی نزیکه کانی گهواهی کاره بچوکه کانی رۆژانه ی بوون که بریتی بوو له گیرفان برین، دزیکردن، دهستدریژی کردن و یه کهم کاری تهقه کردن، ویه کهم کاری کوشتنی فعلی، نهویش کوشتنی حاجی سهعدون ناصری، که یه کیك بوو له سهرگرده شوعیه کان له تکریت، له سهر داوای خالی تلفاح.^(۱) پۆست دهلیت: " میرده کهی دایکی له گه ل سه دامدا زۆر خراب بووه له رووی دهروونی و جهسته ییه وه، که بووه هوئی هیئانه نارای دهرونیکی بریندار گراو که که سایه تیه کی فشه ل و زۆر به ههست بیٹ بهرام بهر به بچوکه ترین کار، سه دام ئەم که سایه تیه فشه لێ خۆی له ژیر پهرده ی روکاره خراپه کهیدا دهشارده وه، بۆیه هیچ رهخنه یه کی قبول نه ده کرد، ههروهه دهلیت سه دام بۆ پرکردنه وهی نه و کهم و کورتیه ی که له که سایه تیه کهیدا بوو هه وئی گه وره کردنی که سایه تی (تعقیم الزات) و حهزه زۆره کانی ده دا به جوړیک که توانای چاودیری کردنی گه له کهی له دهستدا بوو، توانای نه وهی له دهست دابوو که به شداری کهسانی تر بکات له ناخۆشی و نازاره کانیاندا، بۆیه پۆست پی وایه که منالی سه دام و نه و ریگه خراپه ی که میردی دایکی مامه لێ له گه ل ده کرد وایلێ کرد بوو که سور بیٹ له سهر نه وهی جاریکی تر سهر بۆ هیچ هیژیک گه وره تر له هیژی خۆی دانه نه وینئ."^(۲) سه دام کاتیك له گوندی عۆجه وه هات و له مال خالی جیگیر بوو له ناوچه ی که رخ بیانوی نه وه بوو که هاتوو بۆ به غداد بۆ ته و او کردنی خویندنه کهی، به لام له راستیدا خیزانه کهی دهیانویست له تکریت دوریخه نه وه، له بهر نه وهی کیشه ی زۆر دروست ده کرد، خالی هاتنی سه دامی پیخۆش نه بوو، به لام نهیده توانی دهریکات له بهر ئیعتیباراتی خیزانی و سه دام خۆشی ههستی به وه کرد بوو، بۆیه هه ولیده دا زۆریه ی کاته کانی له قاوه خانه ی نه بی قاسم له گۆرپانی شه هیدان به سهر به ریت، به بیانوی خویندنی وانه کانیه وه.^(۳) نه و توندو تیژییه ی که له منالیدا دوو چاری ببوو کاتیك منالیک لواز بوو، به وه قه ره بووی کرده وه کاتیك که گه وره بوو توندو تیژ بیٹ بهرام بهر کهسانی تر، بۆیه توندو تیژی و چه وسانه وهی ته وای له دژی هه رکه سیك ده کرد که بیوو یستایه ده سه لات بگریٹ به سهر چوارده وره کهیدا.

له گه ل هه موو نه و نه هه مته یانه دا سه دام دایکی زۆر خۆشه و یست، وه ک چۆن له و ریژلینانه گه وره یه دا دهرده که وئ به بنیاتنای مه زراریکی گه وره که دوا ی مردنی بۆی هه لبه ست، له سهر کیلی گۆرپه که شی نوو سیوو (دایکی تیکۆشه رانه) له تیبینیه کی تایبه تیدا سه دام قوئی په یوه ندی به دایکیه وه دوو پات کردۆته وه، به وهی که زۆرکات سهردانی کردوو، به له بهر چا و گرتنی نه و ناسته نگانای له و ماوه یه ی له گه لیدا ژیا بوو، دلسوژی سه دام بۆ دایکی جیگه ی گرنگی پیدان بوو.^(۴)

گومانی تیدا نیه هه ر تاکیک له کۆمه لگه دا له نیو کۆمه لیک هاو کیشه ی کولتوری و نه خلاقه ی و سیاسی و کۆمه لایه تیدا ده زی که به شیک له ویست و ناره زوو هکانی ته و او ناکۆکه له گه ل نه و واقیعه ی تیایدا ده زی، بۆیه هه ریه ک له م که سایه تیه روه ی رووی به چه ندین مملانیی کولتوری و کۆمه لایه تی و سایکۆلوژی بۆته وه و به

(۱) عبدالحمید الأنصار (الدكتور): من یصنع الديکتاتور، الجریده الکویتیه،

<http://www.alitthad.com/paper.php?name=News&file=article&sid=74150>،

(۲) وه رگراوه له <http://www.alsakher.com/archive/index.php/t-56729.html>

(۳) هایده العامری: جوانب خفیه عن صدام حسین تنشر للمرة الاولى -

<http://www.kitabat.com/ar/page/07/03/2013/9540/%D8%AC%D9%88%D>،

(۴) کۆن کۆگلن: سه رچاوه ی پیشو، ل ۲۱.

جۆرىك لە جۆرەكان لە مەملانئىيەكى گرفت ئامىز لەگەل خۇى و دونىاي دەورو بەرىدا ژياو، لەوانە لە ناو سىستىمىكى باوك سالاردا ژياو كە بازى بەسەر ئازادى و ئىرادەو ئارەزوو تاكەكەسىيەكانىدا داو، بەمەش ئەم كەسايەتتە ياخيانەى دروستكردوو. تەنھا بە روانىنىكى كورت لە ژيانى مندالىان ئەويمان بۇ دەردەكەوئىت خۇشەويستى و سۆزى دايك و دلرەقى باوك و ھەلسوكەوتى نەشياويان واى لىكردوون دووچارى گرئىيەكى دەروونى ئالۆز ببەو.

۲- لە رووى پەرورەدەو خويىندەو:-

بە تىروانىن لە ژيانى پەرورەدەو فىركارى ھەرچوار سەرگردەكە، سەربارى خراپى بارودۇخى ژيانىن، لەگەل ئەوئەشدا ھەوليانداو قۇناغىكى باشى خويىندەن بىرپەن و زۆر رشت بن لەسەر تەواوگرەدى خويىندىان، سەربارى ئەوئەى كەسانىكى زۆر شەرانگىز بوون لە نىو خويىندەنگەدا، خۇيان وەك كەسانىكى زىرەك و بەتوانا لە وانەكانى خويىندەن دەرخستو.

مۆسۈلىنى خۇى بەسروشت لاويكى چەتون و سەرگەرم بوو.^(۱) دواى ئەوئەى لەكەنىسە دەركرا بەھۇى زۆرى كىشەكانى و نارىك بوون و زال نەبوون بەسەرىدا، بۇيە ناچار بوون بىخەنە قوتابخانەيەكى ناوخۇى، مۆسۈلىنى لەسەرەتادا مندالىكى ھىمن و كەم دوو بوو، بەلام كاتىك تەمەنى گەشىتتە ھەشت سالى دەستى كىرەو بە دزى كىرەن، ھەمىشە وەك كەسىكى شەرانى لەگەل كەسانى دەرووبەرىدا مامەلەى كىرەو و كىشەى زۆرى دەنایەو، بەھۇى ئەوئەى كە ھەرەشەى لە مندالىكى تر كىرەو كە بە چەقۇ بىكوژىت، لە قوتابخانە دەريانكرد، مۆسۈلىنى لەسەرەتاي تەمەنىدا سىروشتىكى زۆر سەرگەشانەو مەزاجىكى توندو بىر كىرەنەوئەيەكى شەرانگىزى ھەبوو، بەخىرايى ھەل دەچوو زۆر تورەو دلرەق بوو، تا لە قوتابخانە دەركراو ھىچ شتىك فىر نەبوو.^(۲) كاتىك مۆسۈلىنى گەرە بوو باوكى نارديە دوكان بۇ ئەوئەى يارمەتتەبەت لە كار كىرەنە، بەلام مۆسۈلىنى كورپىكى زۆر كەللەرەق بوو، زوو تورە دەبوو گوپى لەكەس نەدەگرت و كىشەى زۆرى دەنایەو، بەھۇى شەپ كىرەنە لەگەل منالانى گوندەكە، تا جەلەكانى نەدرايەو دەم و چاوى خويىنى لىنەھاتايە نەدەگرايەو بۇ مال، بەلام سەربارى ئەوئەى دەيتوانى سۆزى خىزانەكەى و منالانى گوندەكەى بەدەست بەيىت، لە ئىواراندا كاتىكى زۆرى بە چاودىرى كىرەنە باندە بەسەردەبىر، دەگىرەنەو كە رۇژىك بە دايكى ووتو: " رۇژىك دىت ھەموو جىھان سەرسام دەكەم ".^(۳) مۆسۈلىنى خاوەنى سىروشتىكى ووشك و زىر بوو، زۆر بەزوويى لەگەل قوتابخانەكاندا بەيەكىدەداو بە رەفتارە ئىستىفازىيە سەرەپۇيەكەى شوپىنى دوژمنى بۇ گرتبوونەو، مۆسۈلىنى ھەرگىز نامادە نەبوو بۇ بىر كىرەنەو و رقى لە قوتابخانەو مامۇستاكى دەبوو، ھەزى نەدەكرد كاهىنەكان بىيىن، ھەولت نەدەدا ھاوپرىكانى بناسى ياخود لە گالتەو يارىدا بەشداريان لەگەلدا بىكات و باس لەو دەكرى كە تەنھا كەسىك بۇتە ھاوپرى بونىادى لەش و سەرى زۆر گەرە بوو، تەنھا رىگەى بە مۆسۈلىنى دەدا بە گۇچان

(۱) جەواھىر لال نەرو: چاوپىداخشانتىك بە مىژووى جىھاندا، و/ رۇوف محمد زەدى، بەشى دووم، بغداد، ۱۹۹۰، ل ۲۲۸.

(۲) ئەحمەد ناصىف: سەرچاوەى پىشوو، ل ۲۶.

(۳) نقلًا عن الحسينى الحسينى معدى: المصدر السابق، ص ۱۵.

لیبیدات، ئەمەش بۆخۆی و بۆ بەفیرۆدانی کات بوو.^(۱) مۆسۆلینی ناماژە بەو کەردوو کە: "زۆر رقی لە مەکتەب و باوکە سیلیزیەکانی و مندالانی مەکتەب بوو، بەتایبەتی مندالانی دەولەمەندەکان، ئەوانە لەسەر سفرە تاییبەتی خواردنی تاییبەتیان دەخوارد"^(۲).

پاش تەواوکردنی قوتابخانە سەرەتایی، پەيوەندی بە قوتابخانەیهکی ناوڤۆی (سیکۆلار)یەو کەردوو، پاشتریش چۆتە پەیمانگەیهکی هونەری (فۆرلیمبۆولی)، لەم ماوەیدا ئیتر ووردە ووردە لە روی جەستەییەو گەورە بوو و پێگەیشتوو و بۆتە کەسیکی ھەرزەکار و لە رووی دەست رەنگینی و خیرایی شت وەرگرتن ناوبانگی دەرکردو، بەھۆی ھەندیک تاییبەتمەندی ترەو بە خیرایی لەناو ھاوئەکانیدا بۆتە جیگە سەرئەو کەسایەتیەکی دیاری نیوانیان، ھەرچەندە کەسیکی کیشەدار و خاوەن سروشتیکی توند بوو.^(۳) چونکە ژانی مندالی ژانیکی ھیمن و ئاسایی نەبوو، بەئکو ژانیکی ناخۆش دێندانە ھەبوو، ھەرۆک خۆی ناماژە پیکردوو کە نەیدەتوانی بچیتە سەر شەقام و شەر نەکات و بەدەم و چاوی خویناوی و بریندارییەو نەگەرپیتەو بۆ مائەو، بەجۆریک وایلیھاتوو چپۆی لەو مەملانی و شەرکردنەو ئازاردانی خەلکی بینیو.^(۴) لە (8 یۆلیوی سالی (1898)دا مۆسۆلینی دوا (3) سال بپروانامە دیبلۆمی مامۆستایی بەدەستھێناو، پاش ئەمە لە رووی رۆشنیریەو رویکردۆتە زانستە مرۆفایەتیەکان و ئەدەبی گریکی و یۆنانی، ئەم جۆرە لەسەر جەم خویندنگە ئیتالیەکاندا بەشیوہیەکی فراون باو بوو و بۆلۆتەو، پاشان مۆسۆلینی دەیتوانی لە رێگە نوسینەکانیەو بیروبوچوونی خۆی دەربری، ئیتر لیرەو سەرەتای رۆژنامەنوسیکی شەرانی و نەگبەت و بەدەرھفتار و دوژمنکار دەرکەوت، پاش ئەوێ چاوی کەوت بە (ئەنجلیکابالاف)ی روسی بە رەجەئە ئیتالی کە خەریکی بۆلۆکردنەوہی بیرو مارکسی بوو لە نیو کۆچەرە ئیتالیەکان لە نەمسادا، سەرپا ژانی گۆراو، ئەم ژنە بوەتە مامۆستای و لەھەمانکاتدا ھاندەری نوسینەکانی بوو، لیرەو دەستیکردو بە بۆلۆکردنەوہی ووتارەکانی لە رۆژنامە سۆسیالیستەکاندا، و بۆلۆکردنەوہی چیرۆکیکی رۆمانسی گۆن بەناوی (خۆشەویستەکە ی کاردینال).^(۵)

ھیتلەریش سەرەتا پەيوەندی کەردوو بە قوتابخانە دی (فیشلھام)ی سەرەتایی حکومیەو، پاشان چۆتە قوتابخانە کەنیسەو لە (لامباش)، بەلام بەھۆی سەرکەشیەکانیەو قبوئیان نەکردوو.^(۶) پاشان ھیتلەر لەگەڵ خیزانەکەیدا رویکردۆتە (لیوندنگ) کە ناوچەیهکی بچوو کە لە دەورووبەری شاری (لیتزی)ی رۆژئاوای فئیەننا لەوێ پەيوەندی کەردوو بە قوتابخانەو خویندنی ئامادەیی لەوێ تەواو کەردوو، دواتر پەيوەندی کەردوو بە قوتابخانە دواناوەندی لە فئیەننا و قوتابخانە ئاداب و هونەری ھەلبژاردو کە ئەمەش بە پێچەوانەیی خواستی باوکی بوو، کاتیکی باوکی مرد ھیتلەر ناچار بوو رووبکاتە قوتابخانە دواناوەندی لە شاری (شتیر) کە

(۱) ھشام خضر: المصنوع السابق، ص ۱۸.

(۲) نقلاً عن الحسيني الحسيني معدی: المصنوع السابق، ص 16.

(۳) ئەحمەد ناصیف: سەرچاوەی پێشوو، ل 26-27.

(۴) عبدالهادي محمد مسعود: هتلر و موسولینی بین السیاسة و الدین، مطبعة احمد، بدون سنة و مکان الطبع، ص ۲۳، ۲۴.

(۵) ئەحمەد ناصیف: سەرچاوەی پێشوو، ل 27.

(۶) لوئیس ل. سنیدەر: سەرچاوەی پێشوو، ل 15.

تايبەت بوو بە تورازى ئەندازىيىرى بىناكارى ئەمەش ۋاي لە ھىتلەر كىرد سەرسام بىتو ۋاي ئەۋەى چىتر لە باۋكى نىزىك نەبوو بەسەربەستى ۋىنەى زۆرىك لە دىمەنە سەرنج راكېشە دەريايەكان بىكېشىت.^(۱)

ھىتلەر لەتەمەنى سىازدە سالىدا لە خويىندىن كىشايەۋە بى ئەۋەى دواناۋەندى تەۋاۋ بىكاتو وورده وورده لە ھاۋپۆلەكانى سەردەمى مندالى دوورگەوتەۋە، چۈنكى ژيانى پىرئازارى قوتابىخانەيان بىردەھىنايەۋە، بەلام دواتر لەبەر تەۋاۋنەكىردى خويىندى، سەرزەنىشى مامۇستاكانى دەكىردو لەم بارەيەۋە دەيووت: زۆربەى مامۇستاۋ فىركارەكان بەدەست بارودۇخى دەروونى و بىزىيەۋە لەچەرمەسەرىدا بوون، يەك مامۇستاي ھەبوو خۇشى دەويست ئەۋىشت (دىكتور لىۋپۆلد پۇيتش) بوو كە لەم بارەيەۋە دەلى تاكە مامۇستايەك بوو ھەر لە رۇژگارەكانى سەرتايى قوتابىخانەۋە كارى كىردە سەر ژيانم ئەۋ بوو مېژوۋى لا خۇشەۋىست كىردم، لەۋ مامۇستايەۋە ئەدۇلفى گەنج ھەماسەت و ھەستى نىشتمانى ۋەرگرتو رق ھەلگىرتى بەرامبەر فەرمانپەرۋاكانى نىشتمانەكەى (بەنەمالەى ھابىسبۇرگ) بۇ دروست بوو، چۈنكى ھەستى نىشتمانى ئەلمانىيان لەدەستدا بوو.^(۲)

ھىتلەر لە قوتابىخانەى گۈندە بىچۈكەكەياندا كەسىكى نادىيارو نەناس ياخود خويىندىكارىكى ھىمەن نەبوو، بەلگە ۋەكو مامۇستاكانى دەلىن: يەكېك بوو لە قوتابىە ژىرەكان، بە خىرايى كۇشى دەكىردو بەخىرايىش لەۋ وانانە ھالى دەبوو كە مامۇستاكانى پىيان دەگوتەۋە، بەلام كەللە رەق و سەرنج راكېش بوو بەخۇيەۋە دەنازى و لە قوتابىخانە بىۋە سەرۋىك و رابەرى خويىندىكارەكان و دەستى بەسەر يارى و كاروبارەكانىدا گىرتبوو، تىمىكى چەكىدار ھەلبەت چەكىدار بە كوتەك و دارى لى دروست كىردبوون و بەسەر دوو سوپادا دابەشى كىردبوون سوپايەكىان نوپىنەرايەتى فەرەنساي دەكىردو ئەۋى تىران نوپىنەرايەتى ئەلمانىاي دەكىرد، ھىتلەر خۇى سوپاي ئەلمانىەكەى رىبەرايەتى دەكىرد كە ھەمىشە بەسەر سوپا فەرەنسىەكەدا سەردەكەۋىتو شەپكەكى دەبىردەۋە.^(۳) ھەرۋەھا لەگەل ھاۋرپىكانىدا يارى سەربازو ھىندىە سورەكانى دەكىردو ھەمىشە دەچوۋە رىزى ھىندىە سورەكانەۋەۋە چەقۇۋ خەنجەرى بەنەپنى دەبىردە قوتابىخانە بۇ فرۇشتىن سەركىردەى تۆكەمەى ئەۋ يارىانە بوو.^(۴) ھىتلەر نەمۇنەى خويىندىكارىكى ياخى و نىگەران بوۋە نەك ئارامو لەسەرخۇۋ زۇر تامەزىرۇى پەيوەندىكىردن بوۋە بەۋ ھاۋرپىيانەيەۋە كە لە تەمەن لە خۇى گەۋرەتر بوون تا بەشدارى يارى و گەمەۋ ئارەزۋەكانىان بىكاتو ھەۋلىدات جەۋىيان بىكات، بۇ نەمۇنە ھانى ئەۋەيان بدات كە بىچن بۇ دەۋرۋبەرى دىيەكەيان و لەۋى چەند كاتىمىرپىكى دورو دىرپىز لەگەمەۋ يارى و سەركەۋىتن بەسەر دارو درەختو راۋەدونانى ئازەلە جۇراۋجۇرەكاندا بەسەر بىبەن، شادومان دەبوو كە قسە لەگەل ھاۋرپىكانىدا بىكاتو بەدەنگە بەرزو توندەكەى بىاندوۋىتىۋ دەربارەى ئەۋ بابەتانەى كەلەسەرىيان ناكۇكى دەكەۋتە نىۋانىانەۋە بۇچوۋنى خۇى رونبىكاتەۋە بۇيان. ۋىپراى ئەۋەى خاۋەن مەزاجىك بوو خىرا دەگۇرا، جارىك تورە جارىك ئارامو شىنەيى بوو، تاۋىك ئازاۋە گىرپوۋ، تاۋىكىش رۇلى دىكتاتورىكى دەبىنى بۇ جىبەجىكىردى ئەۋ كارانەى كە خۇى دەيوست جىبەجىيان بىكات.^(۵)

(۱) فرىد الفالوجى: المصدىر السابق، ص 16.

(۲) لوىس ل. سنىدەر: سەرجاۋەى پىشۋو، ل 18-19.

(۳) دەستەيەك: سەرجاۋەى پىشۋو، ل 54.

(۴) لوىس ل. سنىدەر: سەرجاۋەى پىشۋو، ل 15.

(۵) دەستەيەك: سەرجاۋەى پىشۋو، ل 56.

سهره‌رای ئه‌و سهرگه‌شیانه‌ی كه‌چی هیتلهر پینچ ساله‌ی سهره‌تایی به نایاب تۆمارکرد. ^(۱) ئه‌و وانانه‌ی كه هیتلهر هه‌زی لئیان بوو بریتی بوو له پهره‌رده‌ی هونه‌ری و وه‌رزشی و میژوو، ئه‌و وانانه‌شی كه رقی لیده‌بووه لیستیکی دریز بوو له‌سه‌روو هه‌مویانه‌وه بیرکاری و زمانی ئه‌لمانی و کیمیا و فیزیا و نایین و تایپکردن بوو له‌سه‌ر ئامیری چاپ. ^(۲)

سه‌بارت به خه‌لکی ئه‌و گوندانه‌ش كه هیتلهر و خیزانه‌که‌ی له‌ته‌مه‌نی لاوتیتی و مندالیدا سهردانیان کردوو، به‌شپوهیه‌کی تایبته ته‌ماشای هیتلهر ده‌که‌ن وه‌کو لاویکی بیکه‌لک سه‌یریان ده‌کرد، كه چاوه‌روانی هه‌یج چا‌که‌و باشه‌یه‌کی لئیناکریت و هه‌موو خه‌میکی ئه‌و به‌دخوکردنی هاو‌رپیکانی بووه، بۆ ئه‌وه‌ی نه‌چن به‌لای خویندن و کۆشش نه‌که‌ن و به‌ده‌ستی ئه‌نقه‌ست فیری ژیان و گوزهرانی گه‌مه‌و رابواردن و یاریکردن ده‌کات. ^(۳) ته‌نانه‌ت هیتلهر به‌بئ کتیب و کوراسه‌ی خویندن ئاماده‌ی قوتابخانه‌ ده‌بوو، هه‌میشه له‌کاتی چوونه ژوره‌وه‌ی پۆلدا دواده‌که‌وت و واپیده‌چوو توره‌و بیزار بیت له مامۆستا‌کانی. ^(۴) رۆژیک له‌ناو کتیبخانه‌که‌ی باوکیدا هه‌ندیک کتیبی میژوویی به‌رچاوه‌وت ئیدی له‌ناو ئه‌و کتیبخانه‌دا دوو به‌رگی ده‌رباره‌ی میژووی جه‌نگی هه‌فتا ساله‌ی هه‌لبژاردو به پهرۆشیه‌که‌وه ده‌ستیکرد به خویندنه‌وه‌و له‌گه‌ل خۆیدا ده‌یبرد بۆ ده‌روه‌ی گونده‌که‌یان و له‌وی به‌ته‌نیا له دارستانه‌کان و دوور له خه‌لکی ده‌یخویندنه‌وه. ^(۵) ئه‌م شه‌رانه‌و خویندنه‌وه‌ی ئه‌و کتیبه‌ سه‌ربازیانه‌ گیانی خه‌بات و نه‌ته‌وه‌په‌رستیان له‌ناخ و ده‌روونی ئه‌م لاوه‌دا بوژاندوه.

مسته‌فا که‌مالیش سهرته‌په‌وه‌ندی کردوو به قوتابخانه‌یه‌کی ئاینیه‌وه که‌سه‌ر به په‌کیک له مزگه‌وته‌کانی شاری سالۆنیک بوو، به‌لام ئه‌م منداله‌ بچوکه‌ سروشتیکی درپنده‌ی هه‌بوو خویندنی ئایینی و له‌به‌ر کردنی قورئانی رته‌ده‌کرده‌وه، ئه‌مه‌ش وایلیکرد دایکی بیخاته قوتابخانه‌یه‌کی مه‌ده‌نی به‌ناوی شه‌مسی ئه‌فه‌ندی. مسته‌فا له قوتابخانه‌ تازه‌که‌دا سه‌رکه‌وت و ئه‌م سه‌رکه‌وته‌ی ببوه جیگه‌ی سه‌رنج راکیشانی مامۆستا‌کانی و ئیره‌ی پێبردنی هاو‌رپیکانی. ^(۶) له‌ته‌مه‌نی هه‌وت سالیدا چووته‌ خویندنگه‌ی (شه‌مسی ئه‌فه‌ندی) ئه‌و خویندنگه‌یه‌ی مسته‌فا که‌مال تییدا خویندوو‌یه‌تی، خویندنگه‌یه‌کی به‌کۆمه‌ل بووه له‌لایه‌ن جوله‌که‌کانی (کابالیسته‌وه) کرابۆوه، شه‌مسی ئه‌فه‌ندیش سه‌رکرده‌یه‌کی ئایینی سه‌ر به جوله‌که‌ بووه، چونکه به‌شیک له تابه‌فه‌ی مسته‌فا که‌مال جوله‌که‌ بووه که ئه‌و سه‌رده‌مه له سالۆنیک نزیکه‌ی (180) هه‌زار که‌س تیایدا ژیاون و نزیکه‌ی (80) هه‌زاریان جوله‌که‌ بوون. ^(۷) پاش ئه‌وه‌ی دایکی نه‌یتوانی تیچوونی خویندنه‌که‌ی بگریته ئه‌ستۆ به‌وه‌وه‌یه‌وه کیشه‌ی له‌گه‌ل دایک و براکه‌یدا زیادی کردو هه‌ره‌شه‌ی به‌جیه‌شتنی مالی ده‌کرد گه‌ر نه‌یخه‌نه قوتابخانه‌یه‌کی باشه‌وه له سالۆنیک، له‌به‌ر ئه‌وه‌ی خالی هه‌زار بوو نه‌یده‌توانی خه‌رجی خویندنه‌که‌ی

(۱) لويس ل. سنیدەر: سه‌رچاوه‌ی پیشوو، ل 15.

(۲) فرید الفالوجی: المصدر السابق، ص ۱۷.

(۳) ده‌سته‌یه‌ک: سه‌رچاوه‌ی پیشوو، ل ۵۷.

(۴) فرید الفالوجی: المصدر السابق، ص 18.

(۵) ده‌سته‌یه‌ک: سه‌رچاوه‌ی پیشوو، ل 57.

(۶) منصور عبدالحکیم: المصدر السابق، ص 117.

(۷) رازاو محه‌مه‌د: ئه‌و تورکانه‌ی به‌ره‌چه‌له‌ک تورک نین، گو‌فاری (دۆسیه‌ی تورکیا)، ژ (4)، سلیمانی، تشرینی دووه‌می 2006، ل 115،

بەگىرەتە ئەستۇ، بۇيە دايقى داۋاي قەرزى لە خوشكىكى كرد كە دەۋلەتمەند بوو بۇ ئەۋەى خويىندى تەۋاۋ بىكات، بەۋەۋىيەۋە گەپراۋەتەۋە بۇ سالۋنىك و پەيۋەندى بەيەگىك لەۋ قوتابخانەۋە كىردە كە ئاستىكى بەرزى ھەبوو.^(۱) مستەفا كەمال لە قوتابخانە كەسايەتەكى شەپانى بوو، تەننەت رۇژىك بەخۇى كىتىب و دەفتەرو قەلەمەكانىيەۋە بە گيانى خويىناۋىيەۋە گەپراۋەتە مالەۋە، ئەم ديمەنە زۇر جار دوۋبارە دەبۇيە بەھۇى بەشەپراتنى لەگەل ھاورپىكانىدا، بەلام ئەمجارەيان ترسناك تربوو كاريگەرى پىرمەترسى لەسەر پاشەپرۇژى ھەبوو، بەھۇى بەشەپراتنى لەگەل كۆمەللىك منال و تۆلەى خويان لىكردبۇۋە، لەۋكاتەدا بەپىۋەبەرى قوتابخانەكە ناۋبىژىۋانىيان دەكات، بەلام مستەفا پىلەقەيەك لە بەپىۋەبەركە دەدات، ئەمەش بوۋە ھۇى دەركردنى لە قوتابخانە، لەبەرامبەر ئەم بارودۇخەدا مستەفا كەمال ببوۋە سەرجاۋەى كىشەۋ ماندوو بوون بۇ دايقى و براكەى، بۇيە دۋاجار پورەكەى بىرى لەۋە كىردەۋە كە بىخاتە قوتابخانەيەكى سەربازى بەخۇپايى لە سالۋنىك.^(۲) لە تەمەنى دۋازدە سالىداۋ بەبى ئەۋەى دايقى ئاگادار بىت، بەشدارىكردوۋە لە ئەزمونەكانى ۋەرگىران لە نامادەيى سەربازى و سەركەۋتنى بەدەستەپىناۋە، دۋاي شەش سال خويىندى لە كۆلىژى سەربازى قوستەنتىنيە بە پلەى مولازمى دەرچوۋە.^(۳) لە سالى(۱۸۹۳) لە سالۋنىك چوۋەتە قوتابخانەيەكى جەنگىيەۋە بە نيۋى قوتابخانەى (روشديەى سەربازى)، لەۋ قوتابخانەيەدا بە ھەماسەتەۋە دەستى كىردە بە خويىندى تا سەركەۋتنىكى بەرچاۋى بەدەستەپىناۋە، بەجۇرىك سەرسامى مامۇستاكى بەدەستەپىناۋە پلەيان بەرزكردەۋە بۇ پلەى خويىندىكارى مامۇستاۋ داۋايان لىكرد كە سەرىپەرشتى ھەندىك لە ۋانەكان بىكات كە بە خويىندىكارە بچوكە تازەكانى دەۋتەۋە، لىرەۋە بۇ يەكەمجار دەرفەتى دەست بەسەرداگرتن و دەركردنى فەرمانى بۇ ھەلگەۋت، لە كۆتايى سالى دوۋەمدا لە نيۋ سەرجەم دەرچوۋەكاندا نەمەكانى يەكەم بوو. ۋناۋى لەسەر تابلۋى شەرف (لائحە) ھەلۋاسراۋ نىردا بۇ قوتابخانەى سەربازى بالا لە (موناستىر) لە مەكدۇنيا.^(۴) مستەفا كەمال كۆلىژى سەربازى لە ئەستەمبول تەۋاۋ كىردو ھەر لەۋ كۆلىژەدا ئارەزوۋى چۆنەتەى ۋوتاردانى لاپەيدا بوۋە خۇى لە سىياسەتدا ھەلقورتاندوۋە، لەتەمەنى (۲۷) سالىدا لە كۆلىژى سەربازى ۋوتارى دەداۋ باسى لە گەندەلەيەكانى سولتان دەكرد، بەۋ ھۇيەۋە لە(۱۹۰۴)دا دورخراۋەتەۋە بۇ ديمەشق و دۋاتر ۋەك ئەفسەرىك لە شۇرشى (توركيى لۋ)دا بەشدارىكردوۋە.^(۵) سەدامىش لە تەمەنى (۱۰)سالىدا چۆتە قوتابخانەۋە لەتەمەنى(۱۶)سالىدا خولى يەكەمى قوتابخانەى تەۋاۋ كىردو ھەزى دەكرد ۋەكو خالى خويىندى خۇى لە سوپادا تەۋاۋ بىكات، بەلام ئاستى دەرچوۋنى زۇر لەۋە لاۋازتربوو كە بتوانى بچىتە قوتابخانەى سەربازى و بە ناچارى ۋازى لە خويىندى ھىنا.^(۶) ھەرچەندە سەدام بەردەۋام بوو لە ھەۋلدان بۇ خويىندى بەلام ھەموو ھەۋلەكانى شىكستيان ھىنا لە رازى كىردى خىزانەكەى تا پارمەتى بەن لە بەدەپىنانى خەۋنە گەۋرەكەى ئەۋىش پەيۋەندى كىردن بوو بە قوتابخانەۋە، بۇيە بىپرايدا تىكرىت

(۱)منصور عبدالحكيم: المصدر السابق، ص ۱۲۱.

(۲)مصطفى الزين: ذئب الاناضول، لندن، ۱۹۹۱، ص ۲۰.

(۳)تۋيل باربەر: فەرمانرەۋايانى قۇچى ژىرىن، و /رېۋار كەرىم ۋەلى، ھەۋلىر، 2001، ل 229.

(۴) حنا مينا مطر: اتاتورك بطل الشرق مصطفى كمال باشا انتصارات الاتراك في الاناضول وغيرها، مصر، بدون سنة الطبع، ص ۲۵
منصور عبدالحكيم: المصدر السابق، ل 123.

(۵)ياسين صابر: سەرجاۋەى پىشوو، ل ۳۶.

(۶)LAURIE MYLROIE, JUDIT MILLER: سەرجاۋەى پىشوو، ل 39.

به جیبھیلئی و رووبکاته به غداد، سهدام دهیویست ئه وه بسه لئینیت که ئامانجی له و بریاره به پلهی یه کهم خویندن بووه، به لآم له راستیدا ئه و پالنه ره ی که وای لیکرد بچیته به غداد راگردن بوو له دهست مامی که فشاری دهخته سه ری بۆ ئه وه ی له بواری تاواندا کاربکات، ههروهها ههولدان بوو بۆ دهرچوون له و بارودۆخه خراپه دهرونییه ی که دهستیگرتبوو به سه رییدا.^(۱) خانه واده که ی سهدام دهیانویست بییته جوتیار چونکه پپیان وابوو ئه و ناره زووی له خویندنی فه رمی نیه، به لآم سهدام کاتیک چاوی به کورپه خاله که ی کهوت که له و بچوکتز بوو به ناوی (عه دنان)، ئیدی گرنگی به بیروکه ی چونه قوتابخانه دا. سالی (1947) سهدام کهوتبووه ژیر کاریگه ری ئه و قسه یه ی که کورپه خاله گه نجه که ی پپیگوتبوو گوايه بریاریداوه له گه ئیدا بچیته تکریت و به یه که وه له قوتابخانه ی گونده که دهوام بکه ن، ئه مهش به پیی گپانه وه فه رمیه کان یه کهم کاری سه رچلی سهدام بوو، خیزانه که ی به ردهوام بروایان وابوو که خویندن بۆ کورپه سه رکپشه که بیان کات به فیرۆدانه.^(۲) خه یرولا باوکی په روه رده کاری سهدام ئاماده باشی خوی نیشاندا تاکو یارمه تی بدات بۆ وه دهسته ئینانی خویندنی گونجاو، سه بجه ی خوشکیشی به په رۆشه وه ئه و کاره ی قبول کرد.^(۳)

له سالی (1945) له تکریته وه دهچیته به غداد بۆ لای خالی (خیرالله تلافاح)، له سه ره تای سالی (1955) دا توانیویه تی خویندنی ئاماده یی ته واو بکات.^(۴) لانی کهم له سه ره تادا خویندنی سهدام تاقیکردنه وه یه کی به چیتز نه بوو، بۆ منالیککی دلره فی شه قام، بگره درنده، که له گوندیکی زۆر هه ژاره وه هاتیبی که ته نانه ت نه یده توانی پیته کانی ناوی خویشی دهرخ بکات، سهدام به هو ی گالته پیگردن و هیرشکردنه سه ری له قوتابخانه دوو چاری گه ل برینی کاریگه ری دهروونی بوو، رهنگه له گه ل ئه وه شدا ئه و هه میشه ئاماده بووبی بۆ مامه له کردن له گه ل شه پرانگیزی، گومانی تیدانیه که شه ری له گه ل منداله کانی دیکه دا کردوو، هه ندی برینی مندالی کاریگه ری که ی قولیان له ژینانی کاملبوندا هه یه، بۆیه ده بوا یه بگه رپته وه بۆ تکریت تاکو تۆله ی خوی به زۆر له وانه بکاته وه که ئازاریان دابوو.^(۵) پاش ئه وه ی له سالی (۱۹۵۶) په یوه ندی به پارتی به عسه وه کرد، وله (7/ 10/ 1959) به شداری له هه ولئی تیرۆر کردنی عبدالکریم قاسمدا کردوو،^(۶) له کاتی به ئه نجام گه یانندی پلانی تیرۆرکردنی قاسمدا گولله یه ک بهر پیی چه پی ده که ویت له گه ل ئه وه شدا ئه توانیت رابکات و دوای گه شتیکی پر له مه ترسی بۆ ماوه ی چوار مانگ له دیمه شق نیشه جئ ده بیت و دواتر چوو ته قاهیره و له وئ خویندنی ناوه ندی ته واو ده کات و دواتر چۆته کۆلیژی ماف له زانکۆی قاهیره.^(۷) وله وئ په یوه ندی کردوو به ریزه کانی پارتی به عسه وه و

(۱) احمد الشایب: دکتاتور علی طریقه الشاکو ماکو، ط، بدون مکان الطبع، ۱۹۹۰، ص ۱۰۱-۱۰۳.

(۲) انیس الدغیدی: الحیاة السریة لصدام حسین من القصور الی الجور، دمشق، ۲۰۰۴، ص ۲۵۰-۲۰۱ “کۆن کۆگلن: سه رچاوه ی پپشو، ل 40.

(۳) خلیل دلیمی: صدام حسین له گرتوخانه ی ئه مریکدا ئه وه ی که روویدا، بیره وه ریبه کانی خلیل دلیمی له گه ل سهدام حوسیندا، و/ شه مال محمه د، سلیمانی، ۲۰۱۰، ل ۴۰ “کۆن کۆگلن: سه رچاوه ی پپشو، ل ۳۹.

(۴) عبدالوهاب الکیالی (الدکتور): موسوعة السیاسة، الجزء الثالث، ص 627 “انیس الدغیدی: الحیاة السریة لصدام، ص ۲۵۲.

(۵) کۆن کۆگلن: سه رچاوه ی پپشو، ل 41.

(۶) انیس الدغیدی: الحکام العرب کیف وصلوا للسلطة، القاهرة، ۲۰۰۵، ص ۲۸۲، ۲۸۳.

(۷) عبدالوهاب الکیالی: موسوعة السیاسة، الجزء الثالث، ص 627.

وەک ئەندام هەلبژێردراوە^(۱) دەوڵەتی میسر مانگانەیهکی کەمی بۆ سەدام دیاری کردبوو، بەکەلک وەرگرتن لەو دەرڤەتە درێژە بە خویندنی ئامادەیی داو لەتەمەنی (24) سائیدا کۆتایی پێهێنا، سەدام پاش کۆتایی هێنان بە خویندنی ئامادەیی لە سالی (1961) دا لە کۆلیژی ماف لە قاهیرە ناوی خۆی تۆمارکرد، بەلام نەیتوانی تاپلە بەکالیۆریۆس درێژە بە خویندنی بدات، لەگەڵ ئەوەشدا سالی (1970) کۆلیژی ماف لە بەغدا پلەیهکی شانازی بە سەدام بەخشی کە دوووم پیاوی وولات بوو.^(۲) لە ماوەی مانەووی لە قاهیرە توانی پەيوەندی بکات بە خویندنی دواناوەندیەوه بەو پێیە کە بڕوانامە ناوەندی هەیه، بەبێ هیچ کیتابیکی فەرمی و بڕوانامەیهک، بەلام لێردا نوسەر ئاماژە بەو دەکات کە خۆی لیکۆلینەووی کردوو لە تۆماری دەرچوانی ناوەندی و ناوی سەدامی تیدا نەبوو، لەو دەجێ لە پۆلی دووی ناوەندی دەرەنەچووبیت، هەرودها هیچ بەلگەیهکی نەدۆزیووەتەوه لەسەر پەيوەندی کردنی بە کۆلیژی مافەوه لە زانکۆی قاهیرە، وەک خۆی بانگەشە بۆ کردوو، جگە لەو بەس لەو دەکرێ لەکاتی نیشتەجیوونی لە قاهیرە لەسەر بابەتی تلیاک گیراوه بەلام ئەم مەسەلەیه بە بریاری دەسەلاتدارانی میسر پارێزراوه.^(۳) گێرانیوەکان وەک مندالیکی بە جورئەت وینایان کردوو کە هەولیداوه ئەو هاوڕێیانە کە خویندنیان لەو باشتر بوو بە نوکتە واقیعی سەرسورماو بکا، وەک ئاویزانی مامۆستا پیرەکە مامۆدە قورئان بەدەست لە ملانییەکی دۆستانە درۆزن، دواتر مار خستنه ناو جلهکانی، ئەو شتە دەگمەنە کە لە هەمووان دیارترە دەربارە رەوشتی سەدام لە قوتابخانە ئەوێه کە یەکیک لە هاوسەردەمانی خۆی گێراویەتیەوه دەلی: "بەرپۆبەرەکەمان پێیوتم کە دەیهوئ سەدام لە قوتابخانە دەرکا، کە سەدام گوێی لەو بریارە بوو هاتە ژوورەکە بەرپۆبەر، هەرەشە کوشتنی لیکرد، پێی ووت: ئەگەر ئەو هەرەشە یەت دژی من بەدەرکردنم لە قوتابخانە نەکیشیتەوه دەتکوژم، هەرەشە دەرکردنە کە بە هیمنی لابر"^(۴) لە نیو سەرکردەکاندا تەنیا سەدام نەخراوتە ژێر پەرودە راستەخۆی سەربازیهوه، کەچی فەرمانبەرانێ پروپاگەندە رژیمی عێراق بۆ پوچەل کردنەوهی ئەم کەم و کورتیه رایاندەگەیاندا کە ئەو لە سەرەتای منالییەوه زۆر حەزی لە تیر هاویژی بوو و بنەماکانی پەرودە سەربازی لەسەرەتای لاویدا فیڕبوو.^(۵)

بیگومان یەکیک لەو هۆکارە راستەوخۆیانە کە کاریگەری لەسەر پیکهاتە مەرۆف دادەنیت و رەنگدانەوهی راستەوخۆی هەیه لەسەر ژیان و کەسایەتی مەرۆف بریتیه لە پەرودە، بەتایبەتی قوناغەکانی سەرەتای پەرودە مەرۆف کە لە خیزانەوه دەست پێدەکات، ئەو پەرودەیه سەرەتای فیڕکردنی هەلسوکەوت و مامەلە کردنە لە نیو قوتابخانە و کۆمەلگەدا، بەلام بەهۆی بێبەشبوونی ئەم کەسایەتیانە لە پەرودە کردنیکی دروستی خیزانی، لە نیو قوتابخانەدا دووچارێ گرتیکی گەورە کردوون و هەلسوکەوتیان لە گەل هاوێل و

(۱) یاسین رضوی (الدكتور): الخائن قصة ام الهزائم، بدون سنة و مکان الطبع، ص 21.

(۲) LAURIE MYLROIE, JUDIT MILLER : سەرخاوەی ئیشوو، ل ۴۲ " انيس الدغيدى: الحكام العرب كيف وصلوا للسلطة، ص ۲۸۳.

(۳) نقلاً عن احمد الشايب: المصدر السابق، ص 108.

(۴) وەرگێراوه لە کۆن کۆنگلن: سەرخاوەی پێشو، ل 42.

(۵) LAURIE MYLROIE, JUDIT MILLER : سەرخاوەی پێشو، ل ۳۹.

مامۇستاكانياندا نەشيو بووه. بەمەش دووچارى گريپهكى ترى دەرۋونى بوون كە خۇي لەپەرۋەردە و فيرگردندا دەبينيتهوه.

۳- لەرووى ئابوريهوه:-

هيچ كەس لەو برۋايەدا نەبوو كە گەنجيك لە خيزانيكى هەزارو كەم دەست و نەدار كە دەينالاند بەدەست غەربىي و دووره وولاتيهوه، رۇژيك لە رۇژان بيته دەسلاتدارى رههائى ئيتاليا، باوكى مۇسۇلىنى كە لە بنەمالهيهكى هەزارو جوتيارى هەريمى رۇمانياى ئيتالياوو.^(۱) مۇسۇلىنى لە شارۋچكەي (فارنو دى كوستا) لەدايك بووه، كە ديهكى بچووكى كۆنە دەكەويته چوارچيوهى ناحيهى (برايدايبو) لە پاريزگاي رۇمانيا، مۇسۇلىنى لەگەل دايك و باوكيدا لە خانوويهكى زور سادەدا لە گوندى دۇفيا لە نزيك بریدانو دەژيان، دايكى يەك لە ژوررهكانى مالهكەي وەك قوتابخانە بەكاردهيئاو لە رۇژا وانەي تيادا دەوتەوه باوكيشى وەك كۇگا لە كاتى پشوى هاويندا بەكاريدەهيئا مۇسۇلىنى لەگەل براكەيدا ئەرنالدو لە ژورويكدا بوون كە وەك چيشخانە و كۇگاي دار بەكاردههات.^(۲) لەمناليدا لە كوخيكا دەژيا لەگەل خيزانەكەيدا كە پربوو لە خراپە و دلپهقى و وشكى و زبرى ئەم كوخە لە دوو ژورر پيك هاتبوو، مۇسۇلىنى و براكەي لە چيشخانەكە بەتەنيشت يەكەوه دەنوستن، زورى نەبرد مۇسۇلىنى لەگەل باوكيدا لە نيو وەرشەي ئاسنگەريدا بۇ يارمەتيدانيان تيكەل بە كارگردن بووه.^(۳) تەنانەت هەنديك لە تويزرهوان هۇكارى لادان و توندو تيژى مۇسۇلىنى دەگەپيننەوه بۇ ئەو تورپهيو و رقه كپ كراوهي كە هەيبوه بەرامبەر بەو جياوازيهه نيوان خۇي و هاوري دەولەمەندەكانى.^(۴)

ژيان لەچاوى مۇسۇلىنى منالەوه دوربوو لە نەرمى و خۇشگوزەرانى تەنانەت خيزانەكەي نەيدەتوانى خۇشترين خواردنيان بۇ دابين بكەن، وەك ئەوهي لە قەدەغەكراوهكان بيت، قاپ سەوزە لەگەل هەنديك دەنكە سيري دەشتى و پاقلە و نانى ووشك لە گرنگترين ژەمەكانى خواردن بوون كە ئەم خيزانە پشتيان پى دەبەست، بيگومان ئەم گەوره بوونە ساديهه كاريگەري لەسەر دروست بوونى مۇسۇلىنى هەبوو كەبەدەست برسيتى و بيپهشيەوه دەينالاند، تەنانەت جلهكانى زور پەريوت و شرؤل بوون كە مايەي بەزەي بوو.^(۵) بارودۇخى خراپى ژيان هيئەدى تر موسوليني مندالى پەريشان كرددبوو، هەرەك خۇي نامازەي پيكردوو برسيتى هيئەدى زيندان و دوژمن ماندويانكردوو، مانگانەي دايكى تەنها ۵۰ ليرە بووه كە لە ريگەي مامۇستايەتیهوه بەدەستى هيئاوه، باوكيشى ئاسنگەريكى سادە بووه بۇيه تاراديههك گۇشت لە ژەمەكانى خواردنياندا نەبووه.^(۶) هەرەها نامازەي بەوه كرددوو كە ژيانيان هيئە ناخۇش بووه خەلكى نان و زەيت و خوييان بە قەرز داونەتى.^(۷) ئەم بارودۇخە مەملانئيههكى دەرۋونى لاي مۇسۇلىنى دروست كرددبوو زور رقى لە دەولەمەندەكان دەبووه، تەنانەت

(۱) ئەحمەد ناصيف: سەرچاوهي پيشوو، ل ۲۵.

(۲) الحسينى الحسينى معدى: المصدر السابق، ص 15.

(۳) هشام خضر: المصدر السابق، ص 11.

(۴) ئەحمەد ناصيف: سەرچاوهي پيشوو، ل 26.

(۵) هشام خضر: المصدر السابق، ص 12.

(۶) بنيتو موسوليني: خواطر زعيم، ت/ صبحي وحيدة، دار المجلي، القاهرة، بدون سنة الطبع، ص ۷۴.

(۷) عبدالهادي محمد مسعود: المصدر السابق، ص ۲۴.

مۆسۇلىنى لەبەر ئەوۋە رقى لە قوتابخانە دەبوۋە بەھۇى ئەو جياۋازىيە ھەيبوۋ لەگەل قوتابىيەكانى تردا، وەك جلو بەرگو خواردن و خەرجى قوتابىيەكان، ئەويش برسى و بى پول بوو، بۇيە ئەمە پالى پيوەنا بگەرپت بەدوای شوپىنىكدا و لەو بارودۇخە ناھەموارە رابكات.^(۱)

لە شوباتى(1902) مۆسۇلىنى وەك مامۇستا لەيەككە لە گوندە نزيكەكانى دامەزرا، بەلام ئەو بەنيازى شتيكى زۇر گەرەتر بوو بۇيە لەھەمان سالدا سەردانى سويسراى كرد، لەويدا مۆسۇلىنى دووچارى ناخۇشى زۇر بوو، برسيتى و كارى جۇراو جۇرى وەك وەستاي ديوارو شاگردى و قوماش فرۇش وشاگرد لە دوكانى مەى خواردنەوۋە كرېكارى كارگەى شكولاتە.^(۲) مۆسۇلىنى لە بيرەوەرپەكانيدا باس لەوۋە دەكات كە وەك يارمەتيدەرپك كارى كردوۋە لاي قەسايك بەرامبەر بە كرپيەكى كەم، دواتر بەھۇى كەمى كرپيەيەوۋە لەگەلدا بۇتە كيشەى، ئەوئى جپھيشتوۋە كارپكى ترى دۇزيوۋتەوۋە لەيەككە لە دوكانەكانى مەى فرۇشى، كارەكەى گەياندىنى مەى بوۋە بۇ ئەو مالانەى داوايان دەكرد، بەلام ليرەش بەرگەى ئەو ماندوبونەى نەگرتو لەگەل خاۋەن كارەكەدا بوۋتە ناخۇشيان، پاشان بەدوای كارپكى تردا گەرپاۋە كە بتوانى خواستو ئارەزوۋەكانى پى پرىكاتەوۋە، ئەوۋەبوۋ لە نيو كارگەيەكى شكولاتەدا كارپكى دۇزيوۋتەوۋە، كە برىتى بوۋە لەگەياندىنى پاگەتى شكولاتە بۇ كۇمپانياۋ دوكان و مالەكان، بەلام لەسەر ئەم كارەش بەردەوام نەبوۋ بەھۇى زۇربوۋنى سكالاي كرپكارەكان لە دژى، بەھۇى خراپى رەفتارى و درپژى زمان و زبرى سروشتى.^(۳) پاشترپش لە قاۋەخانەيەك لە (نادل جرسون) كارى كردوۋە، دواتر ئاۋارەو دەرپەدەر دەبپت تا دواچار ناچار دەبپت لە نيو كارتۇنيكدا بىخەويت لە ژپر پرديكا لە لۇزان، لە(24 يۇليۇ 1903) پۇلىسى سويسرا دەستگىرى دەكات بە تۇمەتى سۋالكردن و خەلەتاندىنى پۇلىس، دواى ئەمەش وولاتى سويسرا بەجپديليت و دەگەرپتەوۋە ئىتاليا، بەلام زۇر بەخپرايى لە وولات رادەكاتەوۋە تا رزگارى بپت لە خزمەتى سەربازى وولاتەكەى، كەچى پاش ئەوۋە دەسەلات وەردەگرپت، دەبپتە كەسپكى زۇر دەمارگىرو سەرسەخت و لايەنگرى سەربازى.^(۴) مۆسۇلىنى لەو ماۋەيەدا دەليت: "خۇى زۇر ماندوۋو كردوۋەو فپر بوۋە چۇن بژيت نزيكەكانى لەو كرپكارانە بوۋن كە بەرۇشنىبىريان دەزانى و لە شارى لۇزان وەك سكرتپرى كۇمەلەى بەنناۋ كرپكارى پيشە دەستپەكان ھەليان بژارد، دواى ئەمە توانى وانەى زمانى ئىتالى بليتەوۋە لە زمانى ئىتاليەوۋە وەرگپران بكات بۇ زمانى فەرەنسى ھەرۋەھا پارەى لەسەر ئەو وتارانە وەردەگرت كە دەپنوسى و تپايدا بۇچوۋنەكانى خۇى لەبارەى سۇسيالىپستى ئازادەوۋە دەخستە روو، لەويدا ھپرشى دەكردە سەر چەوسانەوۋەى كۇمەلەيەتى و پياۋانى ئايىنى بانگەشەى بۇ گەليكى خۇش بژپو دەكرد.^(۵)

(۱) ھشام خضر: المصنر السابق، ص ۱۸.

(۲) الحسينى الحسينى معدى: المصنر السابق، ص 22.

(۳) ھشام خضر: المصنر السابق، ص 27.

(۴) ئەحمەد ناصيف: سەرچاۋەى پيشوۋو، ل 24-25.

(۵) الحسينى الحسينى معدى: المصنر السابق، ص 22.

لهبارى رۇشتى بۇ سويسرا مۇسۇلىنى بە پاسپۇرتىك چۆتە سويسراوه كه ماوهكهى بهسەرچووبوو، بهبى ئەوهى پياوانى پاسهوانى سنور تىبىنى ئەوه بكهنو پىى بزنان^(۱) لهم بارهيهوه مۇسۇلىنى دهئىت: " تهمهئم ۱۹ سال بوو باوكم له زىندان بهجېھىشتو چووم بۇ سويسرا، وهك كرىكارىكى ساده هيچ پارهيهكم پىنهبوو، ...گهنجىتىم بهمجوره بوو".^(۲) كاتىك مۇسۇلىنى نىشتهجى دهئىت له لۇزان له كارگهيهكى دروستكردى پىلاودا، داواى دهستخستى بهلگهنامهى نىشتهجى بوون دهكات، تا بتوانىت ناوى له زانكۇدا تۆمار بكات، بهلام لهبرامبهردا مۆلتهى مانهوهى كاتى پىدهدريت، بهلام له (11ى ئەپرىلى 1904) دهستگىر كراوهو خراوته زىندانهوه بههوى بهكارهينانى پاسپۇرتى ماوه بهسەرچووهو بۇ ماوهى (6) رۆژ له زىنداندا دهئىتتهوه پىش ئەوهى بنىردريتهوه بۇ ئىتاليا.^(۳) ههروهك خوى ئامازهى پىكردوهو دهئىت: " يازده جار زىندانى كراوم له ۴ وولاتى جياواز، له برناو، لۇزان، جنيف، تۇرىنتۆ، فورلى چهند شوينىكى تر".^(۴)

سالى (1909) جارىكى تر دهستگىر كراوه هۆكارهكهشى دهگهرايهوه بۇ ئەوهى كه گومانى لىدهكرا ههئى كوتابىته سهر بانكىك له تورنتوو نزيكهى (250) ههزار كرۆنى دزيبىت لهكاتى ئەو قهرهبالغيه زۆرهى كه بههوى سهردانى شاي ئەو وولاتهوه بۇ ئەو شاره دروست ببوو، داواى چهند رۆژىك دهسالاتدارانى ئەو شاره ئازادىان كرددو بىرپارى دورخستنهوهيانداوهو گهراوتهوه بۇ شارى فورلى.^(۵) ههروهها ئامازهى بهوه كرددوهو كه لهسهر كۆمهئىك پوشى زبر له ژىر يهكىك له پردهكان ياخود تهنىشتى بىناى توالىتى گشتى له لۇزان نوستوووه.^(۶) لهو ماوهيهدا مۇسۇلىنى دووچارى چهندين كىشهو ناستهنگ ببوو، ههرهلهو ماوهيهدا (راتشىلى) كچى خۆشهويستهكهى باوكى ناسى ئىتر لهمه بهدواوه مۇسۇلىنى زۆربهى كاتهكانى بۇ كۆكردهوهى پاره بهسهر دهبرد، تا بتوانىت بهو پارهيه زىانى هاوسهرى دروستبكات، مۇسۇلىنى لهمبارهيهوه دهئىت: " لهم ماوهيهدا ههستام به پرۆسهى هاوسهرگىرى لهگهئ راتشىلى له 17 ى يناير بهبى هيچ رىو رهسمىكى ئايىنى و مهدهنى ئوتىلىكمان بهكرى گرت بۇ بهسهربردىنى مانگى ههنگوينى تيايدا ".^(۷) لهو ماوهيهى كه مۇسۇلىنى بى پاره برديه سهر جارىكىتر سهرهتاكانى لادانهوهو خراپوونى زىانى بهدهركهوتن، لهم دهردهسهرى و نارهحهتهيهدا دزوارترين كاتهكانى لهگهئ راشىلدا دهبرده سهر لهگهئ ئەوهى سوئىدى بۇ خواردبوو زىانىكى ئارامو خۆشى بۇ فهراههه بكات.^(۸)

هيتلهرىش له زىنگهيهكى لادىي رهفدا لهدايك بووه، خىزانهكهى له شارى (فالد فىرتل) باشورى نهمساوه هاتبوون، لهوناوچه كهنارىه كه دهورههراوه به تهپۆلكه، تىيدا كۆمهئله جوتيارىكى ماندو بچوك دهزىان،

(۱) ئەحمەد ناصىف: سەرچاوهى پىشوو، ل25.

(۲) بنىتو موسولىنى: المصدر السابق، ص76.

(۳) ئەحمەد ناصىف: سەرچاوهى پىشوو، ل25.

(۴) بنىتو موسولىنى: المصدر السابق، ص77.

(۵) ئەحمەد ناصىف: سەرچاوهى پىشوو، ل42.

(۶) هشام خضر: المصدر السابق، ص29.

(۷) وهرگىراوه له ئەحمەد ناصىف: سەرچاوهى پىشوو، ل42-43.

(۸) ههمان سەرچاوه، ل43.

زۆربەيان ھەزار بوون پەتاتەيان دەچاندو داريان دەبېرپەو، ھەولدان بۇ ژيان لەو زەويەدا سەخت بوو، خەلۆزى روەكيان دروست دەگرد، بۇيە ژيانىكى سەختيان لەو شوپنەدا بەسەر دەبردو سروشتيان لەو شوپنەو وەرگرتبوو لېبور دەو بەسۆز نەبوون، توند بوون بەپېچەوانەى خەلكانى دەوروبەريانەو.^(۱) لەسالى (1907) سەردانى قىيەنەى کرد، لەويەدا كەسى لە دانىشتوانەكەى نەدەناسى و نە ئىش و كارو نەمال و جىيەكىشى ھەبوو پەناى بۇ ببات، ئەوانەى ميژووى ئەويان نوسىوئەتەو ھىچ گومانىان لەو نەبوو كە ھىتلەر لەو كاتەدا تەنھا كەمىك پارەى پېبوو ۋە بۇ ئەوئەى پارو نانىكى دەست بەكەوئەت، دەبوو خىرا كارىك بدۆزىتەو ۋە ياخود لە برساندا بمرىت، بىكار بوو پارەى ئەوئەى پېنەبوو كە بتوانىت زوورىك بەكرى بگرىت و پارو نانىك بگرىت.^(۲) ھىتلەر پىنج سال لە دواى يەك لە نەھامەتيدا ئەژيا، خۆى دەلئەت: " پىنج سال تامى حەسانەووم نەزانى، پىشان ۋەك شاگردى بىنا ئىشم دەگرد، بۇيەم دەگرد تا برسيتى لە خۆم دووربىخەمەو، برسيتى ببو ھاوپرېم، لىم جيا نەدەبوو، كە كىيىك دەگرى دەبوو ئەو رۆژە برسى بىم، يان ئەگەر بچوومايە بۇ ئاھەنگىكى مۇسقىا يان شانۆگەرەك دەبوو دوو رۆژ برسى بىم ".^(۳) سەرەتا پەناى دەبەردەبەر پەناگەى جولەكەكان و بەجلو بەرگەكانى خۇيەو دەنووست و بەدەگمەن سەرى چاك دەگردو قزى دەبېرى، تا ئەو كاتەى برسيتى تەنگىان پېھەلدەچنى و ۋەكو پەرتەوازەكانى لە نەمۇنەى خۆى لە رىزدا رادەوئەستا و چاوەروانى وەرگرتنى ئەو بەشە(شۇربا) گشتىەى دەگرد كە بەخۇپايى بەھەزاران و بىكاران دەدرا، كەس نازانىت لەو ماوئەشدا دەروژەى كەردبىت ياخود لەسەر رىگاوبانە گشتىەكان دەستى سۆالى پان كەردبىتەو، بەلام ئەوئەى كە لىي دلىيان ئەوئەى كە لەسەر شەقامەكان و شوپنە گشتىەكانى دانىشتن و باخچەكاندا خەتوئەو ژيانى برسيتى و ھەزارى و نەبوونى بەخۇيەو بىنيو.^(۴) بەلام سەرچاوەيەكى دى لەوئەسفەردى ئەم رۆژە نالەبارانە لە ژيانى ھىتلەردا دەلئەت: چەند رۆژىك پىش ئەوئەى بچىتە پەناگەى پەرتەوازن بىكارو بىشوپىن و ئاوارەى سەر شەقامەكان بوو و جل و بەرگىكى شپو دراوى لەبەردا بوو روويەكى گرژومۆنى ھەبوو سەرۋەختىك كە ئاشناى (ھانى)ش بوو كە دواتر بۆتە ھاوپرې پىرسارى حال و رەوشى لىكردوئە ئەوئەى بە سادەيەكى سامناك گوتويەتى: " ھىچ ئىش و كارىك نىو چەند رۆژىكە دەروژە دەكەم ".^(۵) لەبارەى ژيانىەو ھىتلەر دەلئەت: " كە داىكم مرد بەدەستى بەتالەو ھاتمە قىيەنە، ... لەو تەمەنەدا رووبەرووى ھەزارى بوومەو، تالى نەبونىم چەشت، سەرەراى ئەوئەى كە لە خىزانىكى بۆرژوازىدا ژىابووم كەوتە ناو جىھانى بىنەوايانەو ".^(۶) دەبوو كارىك بدۆزىتەو لە برسيتى و گەداكردن دورىبختەو، ھەربۇيە شەقامەكانى بە شوپىن كارىكدا تەيدەكردو لەكارى كەناسى بەولاو ھىچ ئىشكى دى دەست نەكەوت و كەوتە بارودۇخىكەو كە لەگەل كرىكارەكاندا دەستى بەكاركردن كەردو بە شەوانىش لەبەر رۇشناى مۇمىكدا دەخوئەندەو لەسەر پىخەفى دوونەفەرى دەنووست، چونكە نەيدەتوانى پىخەفىكى يەك نەفەرى بەكرى بگرىت و تىببىنەرى كارەكەشى كەسىكى توندو دلرەق بوو، ھەربۇيە دەبوو ھىتلەر پىش خۆرگەوتن لەخەو

(۱) لويس ل. سنىدەر: سەرچاوەى پىشوو، ل 10.

(۲) دەستەيەك: سەرچاوەى پىشوو، ل 70، 71.

(۳) ئەدۇلف ھىتلەر: خەباتى من، و/ حەمە صالح محمد گەلالى، چاپەمەنى دىلان، ۲۰۰۳، ل ۳.

(۴) دەستەيەك: سەرچاوەى پىشوو، ل 71-72.

(۵) دەستەيەك: سەرچاوەى پىشوو، ل 72، 73.

(۶) ئەدۇلف ھىتلەر: سەرچاوەى پىشوو، ل ۳.

هەتسەیت بۆ ئەووی لەگەڵ دەستپێکردنی ئیشدا لەسەر کارەكەى بێت.^(۱) لەم بارەیهوه هیتلەر دەتت: "وەك هەر ئاوارەیهك كە بەدواى بژێویدا بگەرێت و بە ئارەقى ناوچەوانی خۆى بژێنێت دەژيام، من ئەو شانەم پشتگۆی خست كە رێگای ئیشكردن لە خەلك دەگرن وەك لوتبەرزى، خۆبەگەمزانى، گالتە پێكردن، چونكە دانیابووم لەووى كە كارکردن ھەرچۆنێك بێت سەربەرزىيە".^(۲) ئەو كەسانەى كاتى خۆى لە فیهننا ناسیویانە وتویانە كە ئەوپەرى دەر بەدەر و بەدبەخت بوو، كلاًوێكى چلگن و خوارو رەشى لە فرۆشیاریكى ھەنگارى كړى بوو كە بەرگى كۆنى بەكارھینراوى دەفرۆشت. لەو كاتەدا هیتلەر ژەمى خواردنى رۆژانەى لە فرۆشتنى وینەپەكى بچوكى رەگ ناویدا پەیدا دەكرد، بەزۆرى وینەى تەلارو شەقامەكانى فیهننا بوو، وینە كیشنە كەسەكانى بەلاو سەخت بوو، ھەرۋەھا بەرێكخستنى پروپاگەندەكانى شەقامەكانیش كارى دەكردو بە وینەكانیش دەچوو قاوەخانەكان بەلكو بیان فرۆشیت و بە قازانجەكەى نانێك بكریت.^(۳) ھانىش لە باسى هیتلەردا دەتت: "تەماشایەكى رووخسارىم كرد بەئاشكرا سىماكانى برسیتى پێو دیار بوو، ئىتر ئەو خواردنەى كە ھەمبوو لەگەتیدا كەردم بە دوو بەشەوه، ئەویش سوپاسى كەردم دانى بەو دانانە كەلە رۆزى دوینىو ھىچى نەخواردوو".^(۴) لە نۆفەمبەرى (1909) دا هیتلەر بەھۆى بێپارەییەوه ئەو ژووھە كرى ھەرزانەى بەجێھێشت، لەو رۆزە بەدواوه لە قاوەخانە و پارکەكاندا شوینى خەوتنى ئەبىنەوه، پاشان لە ئوتیلە ھەرزانەكانى فیهننادا كە دەر بەدەرەكان لەبەرەمبەر چەند قروشىكى كەمدا لەو شوینانە دەخەوتن، رۆژانە دەچوو بەشى ھەزارەكان، تاكو لەلایەن شوینە ئایىنى و مالە خێرومەندەكانەوه ژەمى بەخۆپراى دەست كەوتت. ولەبەرەمبەر پارەپەكى كەمدا ھەموو كارە سەپەرەكانى كەردوو، لەسەر پشتى كەلوپەلى قورسى ھەنگرتووھو لە وىستگەى شەمەندەفەردا ھەمالى كەردوو، بەشێوھەكى گشتى هیتلەر لەكارە گرانەكانى لاشەبى دوورى دەگرت و بە خۆى دەوت من لاوازم و نابى خۆم ماندوو بکەم.^(۵) پێدەچیت هیتلەر ھاوشیوھى مۆسۆلینى زیاد لە كاریكى كەردبیت و لەو ئىشە سادانەى كە بە دەست دەگران و ھەزى لىنەدەكردن و پېشيان رانەھاتبوو، وەكو ئىش و كاری پەنجەرە سەپین و پاككەردنەوه (كەناسى) و خۆل كۆكەردنەوه و لابردنى خۆل و خاشاك لە شوینیکەوه بۆ شوینیکى دى و كارکردن لە كانهكان و بىناسازى و زۆرجارىش لەگەل ئەو كرىكارانەدا كە كاری لەگەلدا دەكردن یاخود لەگەل خۆدى خاوەن كارەكە خۆیدا دەبوو ناكۆكى كاتیك كە ئاشنای بۆچوونەكانى دەبوون و گویيان لە وتووێژ و قسەكانى دەبوو، ئىدى پىيان دەبوو كەسىكى بىگانە و پەرگىرو یاخى نەك وەكو ئەوان سۆسالىست.^(۶) كەرچى ماوھەك لەگەل دەر بەدەر و نالەباریەكاندا ژیا، بەلام هىچ كات جگەرەى نەدەكیشاو بەتەمەنىشى نزىكى خواردنەوه نەكەوتوو، رقى لە فیهننا دەبووھو بەلام بە گەنجى ھاتە ناویەوهو بە پیاوێكى پێگەشتوو تىايدا دەرچوو.^(۷)

(۱) دەستەپەك: سەرچاوەى پېشوو، ل ۷۳- ۷۴.

(۲) ئەدۆلف هیتلەر: سەرچاوەى پېشوو، ل ۴.

(۳) لویس ل. سنىدەر: سەرچاوەى پېشوو، ل 21.

(۴) دەستەپەك: سەرچاوەى پېشوو، ل 73.

(۵) لویس ل. سنىدەر: سەرچاوەى پېشوو، ل 22.

(۶) دەستەپەك: سەرچاوەى پېشوو، ل 79.

(۷) لویس ل. سنىدەر: سەرچاوەى پېشوو، ل 22.

بە بەراورد بە ژيانى ئەوانى تر مستەفا كەمال تارادەيەك ژيانى لەوانى تر باشترىووە بەتايبەتى كە كورە تاقانەى مالى بوووە نازى كىشراو، بەلام ئەويش لە سەختى بارى ئابورى و ژيانى نەبونى رزگارى نەبوو. عەلى رەزاي باوكى چەند كارىكى كروووە لەوانە ماوئەيەك پاسەوانى گومرگ بوو، دواتر دارى فرۆشتوو. ^(۱) ھەرودھا لە سالونىك لە ريزى سوپادابوو، بەلام لەبەر ئەوئەوى موچەكەى كەمبوو، بۆيە ناچار بوو كارى زيادە بكات، وەك نووسەرپىتى لە خەزىنەى قەرزى دەولەتى عوسمانى كە تازە دامەزرابوو كارى دەکرد. ^(۲) بەھۆى خراپى باروودۆخيانەووە عەلى رەزا رويكردۆتە بازارگانى وەك بازارگانى دارو دواتر خوي بەلام كەوتۆتە ناو قەرزپىكى زۆرەو كەنەيتوانيوە پىداتەو. ^(۳) بەھۆى كەلەكەبوونى قەرزو دزىنى بارى دارەكەى لە بازارگانى كەيدا زيانپىكى زۆرى كروو، ^(۴) دواى ماوئەيەك خوو دەداتە شەرابو مەى خواردنەو مایەپووج دەبپت و لە خەفەتا لەتەمەنى ۴۷ سالىدا كۆچى دواپى دەكات. ^(۵) مستەفا كەمال و دايكى بەبى ھىچ سەرچاوەيەكى بژيوى بەجىھىشت، بۆيە زبىدەو كورەكەى و كچەكەى دەباتە لاى براكەى بەناوى حەسەن، كە لە كىلگەكەيدا نزيك سالونىك كارى دەکرد. ^(۶) لە دپيەكەى خالى بەرامبەر نىشتەجىبوونى خوي و خىزانە بچوكەكەى لەوي كارى دەکرد، بە رۆژ شوانى دەکردو كە دەگەرپايەو مالىو كارى پاككردنەووەو كارى مالىوھشى جىبەجىدەكرد، دواتر دەخەوت و تارۆژى دواترو كۆمەلپىكى كارى تر چاوەروانى بوو. ^(۷) مستەفا كەمال دەچپتە لاى خالى و وەك جوتيارپىكى ژيانى بەسەر بردوو، بەيانيان پەزو بەرخۆلەكانى مالى خالى بردوو بۆ لەوەرگاكان و ئىوارەش دەگەرپايەو، لەمالىوھش كاودانى ئازەلەكانى دەكرد بەرلەوھى برۆا بخەووت، بەم شپوئەيە ژيانى پىنەچوو سەر، جارپىكى تر دەگەرپتەو بۆ سالونىك و دەچپتە خويندنەگەى سەربازى. ^(۸)

سەدامىش لە گوندىكى پيسو و دواكەوتوودا لەدايك بوو لەسەردەمى مندالىدا تامى تالى و ھەژارى و برسپەتى چەشتوو و گرفت و نەھامەتى زۆرى بەسەردا ھاتوو، لەسالىەكانى سەرەتاي ژيانيدا لە گوندىكى ژياو كە ھىچ جۆرە پىداويستىەكى خۆشگوزەرانى تىدا نەبوو و پاشان چۆتە شارو پاش زنجىرەيەك نەھامەتى ووردە ووردە قۇناغەكانى پىگەيشتنى برپوو. ^(۹) سەدام ژيانى مندالى زۆر ناخۆش بوو، ئەو پياوھى كە بوە يەكپىكى لە بەھيزترين سەرگردە عەرەبەكانى سەردەمى خوي، لە گوندىكى ھەژارەو ھات، كە دەكەووتە بەرى رۆژئاواى روباى دىجەلو باشورى شارى تكريت، لە خىزانپىكى ھەژارو لە يەكپىكى لە ناخۆشترين ناوچەكانى وولات لەدايك بوو. ^(۱۰)

(۱) عزيز خانكى بك: ترك و اتاتورك، المطبعة المصرية، مصر، بدون سنة الطبع، ص ۷۷.

(۲) محمود عبدالرحيم عرفات: المصدر السابق، ص ۱۲.

(۳) محمد محمد توفيق: كمال اتاتورك، دار الهلال، مصر، ۱۹۳۶، ص ۱۹.

(۴) محمود عبدالرحيم عرفات: المصدر السابق، ص ۱۴.

(۵) ضابط تركى سابق: الرجل الصنم مصطفى كمال اتاتورك، حياة رجل ودولة، ت/ عبدالله عبدالرحمن، عمان، ۲۰۱۳، ص ۳۱.

(۶) محمود عبدالرحيم عرفات: المصدر السابق، ص ۱۴ "حنا مينا مطر: المصدر السابق، ص ۲۵" عزيز خانكى بك: المصدر السابق، ص ۷۷.

(۷) محمود عبدالرحيم عرفات: المصدر السابق، ص ۱۴.

(۸) مصطفى الزين: المصدر السابق، ص ۱۹ - ۲۰.

(۹) LAURIE MYLROIE، JUDIT MILLER: سەرچاوەى پيشوو، ل 35.

(۱۰) كۆن كۆگن: سەرچاوەى پيشوو، ل 19.

سهدام له گوندی عۆجه چاوی به دنیا هه له پناوه خیزانه که ی ئه و به دژواری بژپوی ژیانان بۆ دابین دهکراو له منالیدا روبه پوری چه ندين کيشه ی دژوار بۆوه، دانیشتوانی گوندی عۆجه و له گه ل ئه وانیشدا بنه ماله ی سهدام له خانووی قورپندا ده ژيان و بۆ سوتهمه نی زستان که لکیان له پیسای ووشک کراوه ی ناژه لان وهرده گرت، شاری تکريت خزمه تگوزاری ئاووکاره بای تیدانه بوو حکومه تی ناوه ندیش هیج گرنگیه کی پینه ده دا.^(۱) گونده که ش بریتیی بوو له کۆمه لیک کوخ و مالی له قور دروستکراو و خه لکه که ی له بارودۆخیکی زۆر نه دارو هه ژاریدا گوزهرانیان ده کردو جاده ی قیرتاوی لینه بوو، له گه ل ئه وه ی که هه ندی خاوه ن زه ی ده وله مه ند له ناوچه که دا هه بوون، که چی خودی گونده که وشک و برینگ بوو، ریژه ی مردنی منالان بهرز بوو.^(۲)

ئبراهیم زبیدی هاوړپیی منالی سهدام بهم جوړه باسی منالی سهدام نه کات: "مالی ئبراهیم ته نها یه ک ژوور بوو ژووری نوستن و خواردن و میوان، له شه ویشدا له ده ره وه له سه ر حه سیریک دنووستین من و سهدام و عهدنان و بهرزان که بچووک بوو، ئبراهیم شه ریکی خیرالله تلفاح بوو له کشتوکالدا پارچه یه ک زه ی هه بوو هی خیرالله بوو له که ناری رووبار له عۆجه، خیرالله خاوه ن مه کینه یه ک بوو که ئاوی له رووباره که وه هه لده کیشا بۆ ئاودانی کشتوکاله که ئبراهیم به هه وله کانی و پاش پیگه یشتنی به رووبومه که له بازار ده یانفرۆشت و قازانجه که یان به شه کرد، حه زیان له راوی ماسی بوو، دایکی سه بجه زۆر هانی ده داین بۆ ئه و کاره، به تایبه تی سهدام که پسپۆریه کی له پیشتری هه بوو له دانانی بۆمبیکی تایبه تی که فرپیده دایه نیو رووباره که بۆ کوشتنی ماسیه کان و دوا ی ته قینه وه که ده که وتنه سه ر ئاوه که، هه رچه نده ئه م هاوړپیه تیه به رده وام باوکی توره ده کردو حه زی نه ده کرد هاوړپیه تی خه لکی عوجه و به تایبه تی سهدام بکه م، و هه میشه پیی ده وتم گه ر وه ک ئه و خراپ نه بیت و سه رسه ری نه بی ئه و هاوړپیه تی ئه و نا که یه ت"^(۳) بارودۆخه که له گوند زۆر ناخۆش بوو، له و ماله دا ئاووکاره با نه بوو، مندال و ناژه ل و په له وهر به یه که وه بوون، به پیی گپرا نه وه ی یه کی که له نوسه رانی ژیان تایبه تی سهدام که (ئه میر ئه سه که نده ره) ده لیت ده رباره ی روا له ته کانی ئه و هه ژاریه ی سهدام له سه ری گه وه بوو، نه که وتبووه ژیر کاریگه ری خه یالبازی، سهدام وتویه تی که ئه و هه رگیز مندالیک بچووک نه بووه، به لکو مندالیک خه مۆک بووه و خۆی له هاوه لی ئه وانیدی لاده دا، ئه مه ش دلدا نه وه یه که ده رباره ی قسه ی خۆی که له دایک بوونی بۆنه یه کی دلخۆش که ر نه بووه و لانکه که ی به گول و روکی بۆنخۆش نه رازینرا وه ته وه.^(۴) سهدام له دوانا وه ندی که رخ وهرگیرا له وئ له گه ل که سی که بوه هاوړی که له خیزانیکی به ریزو خاوه ن پاره بوو ئه ویش (محمد دراغ) بوو ئه م پیاوه به زه یی به سهدامدا ده هاتوه بۆیه هاوکاری ده رکرد له هه ندی خه رچی وه ک چای و قاوه هه ندی پیداویستی تر که سهدام نه یده توانی دابینی بکات، به لکو سهدام هه ندیک له قاته کانی محمه د دراغی له بهر ده کرد له بهر ئه وه ی که خالی جلی بۆنه ده کړی، یه که م جار که خالی جلی بۆ کړی برديه لای بازرگانیک و پیی

(۱) LAURIE MYLROIE, JUDIT MILLER : سه رچاوه ی پیشوو، ل 37.

(۲) کۆن کۆگلن : سه رچاوه ی پیشوو، ل 20.

(۳) ابراهیم الزبیدی: صدام حسین کما بتذکره أحد أصدقاء الطفولة وزملاء الدراسة،

<http://classic.aawsat.com/details.asp?article=156058&issueno=8863>

(۴) کۆن کۆگلن : سه رچاوه ی پیشوو، ل ۲۸.

ووت ئەمە كۆرى خوشكەمە و ھەتتە بۇيە بازىرگانەكە چاكەت و پانتۆلىكى بەدىارى پىدا، سەدام لە خویندندا زیرەك بوو دەيوويست سەرکەوتوو بىت و كارىكى ھەبىت و خاومەن پارەى خۇى بىت و دواتر واز لە خالى بەپىنىت.^(۱) دواى بەندکردنى خەيرۆلا، سەدام گەراپەو ھەتتە كوخە قورپىنەكەى خۇيان لە عۆجە، خىزانە تازەكەى سەبجە خەرىكبوو خۇى دەگرت، سەدام ئەو كات ھىشتا منال بوو، لەگەل ئەو ھەتتە پىشوازيەكى چاكي لىنەكرا، پىدەچى لەمەلەو تارادەيەك زۆر پشت گوى خرابى، جگە لەو گىرنگى پىنەدانە دلپەقى زپ باوكەكەى كە ئەگەر لە تەمبەلى خۇرسكەكەى وەناگا ھاتباو ھەتتە ناچارى دەگرد لەناو قوردا سەما بكات تاكو تىھەلدا نەخو.^(۲) زپباوكەكەى لەگەل شەبەقدا بەناگاي دەھىناو بەسەرىدا دەپنەراندا: " ھەتتە ھەى كۆرى قەحپە برۆ مەپەكان بەلەو پىنە، سەدام زۆر راشكاو بوو دەربارەى ئەو ھەتتە بەلەو كە لە لاويدا ديويەتى زۆر بە سادەبىش ئەمەى بۆ يەككە لە نوسەرانى ژيانى روكردۆتەو دەلەت: " ئىمە لە مالىكى سادەدا دەژيانى ".^(۳) سەدام لە چوئە قوتابخانە بىبەش گرابوو، دەبوايە لە نزيك مەلەكەيان بەھەندى كارى پۆچ ھەتتە، دەنپەردا تاكو مەرىشك و ھىلەكى لە كىلگەكانى دەورويەر بەدى، لەئەنجامى ئەو ھەتتە ماوئەپەكى لەبىنەكى بەندکردنى نەوجەوانان بەردەسەر، وەزىرىكى پىشتىرى عىراق دەيگوت سەبجە زۆر گىرنگى بە ھاندانى سەدام دەدا بۆ دزى كردن، ئەوان دزى دەكەن و لەھەمان شەودا دەستكەوتەكان دابەش دەكەن، دايكى سەدام راھاتبوو كە خۇى دەستكەوتەكان دابەش بكا، چ گەنم بوايە يان مەپ يان چەند پارچە زىرو زىوى كەم بوايە.^(۴)

ھەتتە يەككە لە كىشە كۆمەلەلەيەتە ترساناكان كە تەنھا ھەرەشە لە كۆمەلگە ناكات بەلكو تاك و بەتايەتى مندال دەكەونە بەر مەترسى ئەم دياردەيەو ھەرەشە لە ئاسايش و جىگىرى كۆمەلگا دەكات، ھەتتە ھەتتە ھەتتە سەردەمى منالى كە سەردەكيتىن قۇناغى گەشەكردنە لە ژيانى مەرۇفدا، بۇيە لە ژىر كارىگەرى ئەو ووتەيەى ھەتتە ئەو كەسەيە كە زۆرتىن و خرابتىن شىوئەكانى مەترسى بەردەكەوتە، ئەم كەسايەتەيان روويەرووى ئەو دۆخە بوونەتەو، نەك تەنھا دەربازبوون لە ھەتتە، بەلكو وەرچەرخانىكى گەورەيان لە ژيانى كۆمەلەلەيەتى و ئابورى و سىياسىاندا دروستكردوو.

۴- لە رووى ئايىنيەو:

ئايىن يەككە لەو بابەتەنى كە ئەم چوار كەسايەتە لەيەك خالدا كۆدەكاتەو، ھەتتە ھەتتە ھەتتە لەو كەسايەتەيانە بەرامبەر بە ئايىن تارادەيەك ھەتتە دىكارى بوو.

دايكى مۆسۈلىنى كاسۈلىكىەكى زۆر دىندار بوو، لەھەمان كاتدا باوكى(ئەلىكساندرۇ) كەسكى ئازاۋە گىپرو بى دىن بوو لەبەر ئەو ھەتتە پەرورەدى مۆسۈلىنى لە ئەستۈى دايكى بوو، بەجۆرىك كارى لەسەر كىردو بۆ

(۱) ھايدە العامرى: جوانب خفية عن صدام حسين تنشر للمرة الاولى -

<http://www.kitabat.com/ar/page/07/03/2013/9540/%D8%AC%D9%88%D8%A7%D9%86%D8%A>

(۲) كۆن كۆلگن: سەرچاۋەى پىشوو، ل. ۲۸.

(۳) كۆن كۆلگن: سەرچاۋەى پىشوو، ل. ۳۰.

(۴) مەجدى كامال: من يصنع الطغاة، ص ۹۱ " كۆن كۆلگن: سەرچاۋەى پىشوو، ل. ۲۹.

كهنيسه بريد، بهلام دواتر بههوى زورى كيشهكانى و نارېك بوونى و زال نهبوون بهسهريدا، ناچار بوو بيخاته قوتابخانه ناوخوييهكان، تهنانهت نهو كهسانه تاوانبار دهكرد كه سهردانى كهنيسهيان دهكرد. ههرچهنده دايكى جاريكى تر ويستى بيخاتهوه بهر خويندن له كهنيسه، بو چارهسهركردن و گورپىنى ههلسوكهوت و لابردينى نهو سروشته توندرهويهى، بهلام سهركهوتوو نهبوو.⁽¹⁾

مؤسولينى له تمهنى نو سائيدا بوو كه دايكى ويستى بيخاته قوتابخانهى (فاينيزا) پيروزى ناوخويى، بهلام له راستيدا مؤسولينى به گوى گرتن له تهراتيلى ئينجيل دلئى تهننگ دهبوو، ههروهه كاتيك دايكى ههموو رورانيكى يهك شهمنه لهگهل خويدا بو نويز كردن دهبيرد بو كهنيسه، كه بونى بخورى كهنيسه دهكرد پيى قهلس دهبوو، بهلكو لهمه خراپتر مؤسولينى ههزى به بينينى پياوانى ئايينى نهبوو به جله رهشهكهيانهوه ههميشه پاساوى ددوريهوهوه دهپارايهوه بو نهوهى لهكاتى نويزدا بيته دهرهوه، نهمش نهوه دهگهيه نييت كه به هيچ شيويهك به سرووته ئاينيهكان ناسوده نهبووو وازى له نازاردانى منالانى دييهكشى نهدههينا، كاتيك ههموو بهيانيهكى يهكشمه دهروشتن بو كهنيسه بهبهردو دار نازارى ددان.⁽²⁾ بهپيچهوانه دايكيهوه باوكى كهسيكى بيباوهر بوو، تهنانهت باوهرى به خوا نهبوو، سهربارى بيباوهريهكشى بو نههيشتنى كيشهكانى مؤسولينى لهگهل دراوسيكانى، ناچار بوو بينيريه قوتابخانهيهكى ناوخويى ئايينى.⁽³⁾ بويه كه تمهنى گهيشته نوسالى باوكى نارديه گوندى (فاينزا) له مهكتهبى (باوكانى سيليزيان) كه بهرزيهيكى وورد ناسرابوون، ههرچهنده نهلساندرؤ دزى كهنيسه كاسولينى بوو، بهلام ناچار بوو كه كوره كهللهرهقهكهى رادهستى پياوانى كهنيسه بكات، بهلكو سهركهون لهو كارهياندا كه نه تاييدا سهرنهكهوت.⁽⁴⁾ نه رق ليونوهوه دزايهتى كردنى ئايينه تا گهورهش بوو بهردهوام بوو نهووش لهريگه نوسينهكانيهوه. له ووتارهكانيدا بانگهشهى بو دزايهتى كردنى پياوانى ئايينى دهكرد، ههولى نههيشتنى رولى كهنيسهكانى ديدا بههوى مهترسيان لهسهر هزرى خهلكى.⁽⁵⁾ رورنامهكانيش مؤسولينيان به (دردنهى سوري خويىناوى) و (گوشه خورى مرؤفا) و (خورى ئايين) وهسف دهكرد، نه نوانهش لاي دانيشتوانى (تورينتو) زور بلاووون و شتيكى ناسايى نهبوو كه كهسيك ههنگرى نهو نازنانه بييت.⁽⁶⁾

دايكى هيتلهريش خاتونيكى زور ديندار بوو، دهويست كورهكهى بيته راهيب، بويه پيش شهش سالى پيهوهندى كرد به قوتابخانهيهكى دى (فيشلهام) سهرهتايى حكوميهوه، پاشان چوه قوتابخانهى كهنيسهوه له (لامباش)، بهلام سهركهشيهكانى هيتلهر كه لاسايى گهورهكانى دهكردوهوه له جگهره كيشان و ناگر كردنهوه له باخچهى كلئسادا واي كرد راهيبهكان به ئاشكرا بلين تواناى وهرگرتنى نهو مندالهيان نييه، نهوهش كوتايى خهونى دايكى بوو.⁽⁷⁾ ههرچهنده هيتلهر كه گهيشته دهسلات لهبهردم ياريدهدهران و راويژكاره سياسيهكاندا

(1) نهحمده ناصيف: سهراوهى پيشوو، ل25، 26.

(2) هشام خضر: المصذر السابق، ص16 " الحسينى الحسينى معدى: المصذر السابق، ص16.

(3) هشام خضر: المصذر السابق، ص17.

(4) الحسينى الحسينى معدى: المصذر السابق، ص16.

(5) هشام خضر: المصذر السابق، ص40.

(6) نهحمده ناصيف: سهراوهى پيشوو، ل42.

(7) لويس ل. سنيدر: سهراوهى پيشوو، ل15.

دىنئى بەسەر كەنىسەدا وپران دەگرد، بەلام لەبەردەم ئافرەتانداندا توزىك لەو ھىرش و ھەلمەتانەى كەمدەگردەو دەپوت: "كەنىسە بۇ مىللەت شتىكى زۇر پىويستە، كەنىسە ھۇكارىكى بەھىزو بەتوانايە بۇ ناسايش و سەقامگىرى وولات".^(۱) ھىتلەر مەسىحىەتى وەك بىرۆكەيەكى بىگانەى نامۇ بەسەر روناكبرى و شارستانىەت و رەگەزىپەرستانەى ئەلمانىەكان رەتدەگردەو دەپوت سەردەمەكانى رابردووو زۇر باشتر بوون لەسەردەمى نوئى، چونكە سەردەمەكانى كۆن مەسىحىەت و نەخۇشى زوھەرى كۆئەندامى زاوژيان نەناسىوہ. بۇيە سوگايەتى گردنى ھىتلەر زۇر سەخت بوو كە بى رەوشتانە نەخۇشى زوھەرى خستوتە پال مەسىحىەت.^(۲) لەمبارەيەو دەئىت: "مرؤف دەبىت يان مەسىحى بىت يان ئەلمانى، ناتوانى ئەم دووشتە پىكەوہ كۆبەكەيتەوہ، ئىمە پىاوانىكى نازادمان دەوئىت، كە ھەست بکەن و بزائن خوا لە دلىاندايە".^(۳)

ھىتلەر وەك دراويكى دووروو دەپروانىە مەسىحىەت و بەو جۇرەش مامەئەى لەگەل دەگرد و تەماشائى كەنىسەى دەگرد كە ئامپىرىكە لە دەستىدا چۇنى بوئىت وای ھەلدەسورپىئىت، بۇيە ھەتا دوا ساتەكانى ژيانى لە كۆر و دانىشتەكانىدا كەنىسەى بەھۇكارىكى پىويست بۇ دەولەت لەقەلەم دەدا. چونكە پىاويكى سىياسى بوو ھەستى بە مەترسى ھىرشگردنە سەر ئايىن دەزانى لەبەرامبەر جەماوہردا و دەيزانى ئايىن دياردەيەكى كۆمەلايەتى رەسەنە لە ناخى مرؤفدا و ھەرچەندە بەرەنگارى بىتەوہ ناتوانىت لەناويبەريئىت. بۇيە لەبەرامبەر جەماوہردا دەپوت: "من ھىرش ناكەمە سەر ئايىن، بەلگو ھىرش دەكەمە سەر پىاوانى ئايىن".^(۴) ھەندىك جار سەرزەنىشت و رىسوايى ئەو كۆر و لايەنە نەيارانەى دەگرد كە دزى كەنىسە بوون، بەوہ باسى دەگرد كە ئەوہ تاوانىكە دزى پاشە رۆژى گەل دەگرىت، دەپوت بىروباوہرى حزبى نازى جىگائى كەنىسە ناگرىتەوہ، دەربارەى كەنىسە بىروپايەكى لا دروست ببو دەپوت: "كەنىسە لەگەل دەورو زەماندا ئامانجى سىياسى ئىشتراكى نىشتمانى نازى تەبەنى دەكات و بەھۇى ئەوہوہ لە نىشتماندا ئايىكى حىزبى نوئى لە حىياتى بىروباوہرى سؤفبىە كۆنەكانى سەدەى ناوہراست دىتە كايەوہ".^(۵) ھەندىك جاريش دەپوت ئەو دەتوانى مەسىحىەت لەناوبەرى بەلام سەبارەت بە ئەو ئەوہ ھىچ نرخیكى نىە.^(۶) ھىتلەر لە سالى(1937)دا كە زانى زۇرئىك لەدەست و پىوہند و لايەنگرانى بە پى رىنمايى حزب وازيان لە كەنىسە ھىناوہ و پىشتيان تىگردوہ، فەرمانىدا بە گەورە يارىدەدەرانى كە ئەوانىش بچنە پال ئەوان و پشت لە كەنىسە بکەن و دەپوت من خۇم بە تەنھا بە ئەندامى كەنىسەى كاسۇلىكى دەمىنمەوہ، گەرچى خۇشى ھىچ مەبەست و سۆزىكى بەرامبەر بە كەنىسە نەبوو، بەلگو بەھۇى پلەو پايە گەورەكەيەوہ ھەتا ئەو رۆژەى خۇى كوشت ھەروا مايەوہ، بەلام ئەم ھەلسوكەوتانە ھەلپەرستى و رووكەشى كەسىتى ھىتلەرى بەرجەستە دەگرد.^(۷)

(۱) وەرگىراوہ لە مارشال زۇكوف: بىرەوہرىەكانى مارشال زۇكوف، و / شىخ عەلى شىخ محمد بەننا، سلىمانى، 2009، ل 51.

(۲) لويس ل. سنىدەر: سەرچاوەى پىشوو، ل 117.

(۳) عبدالهادى محمد مسعود: المصدر السابق، ص ۱۶۷.

(۴) عبدالهادى محمد مسعود: المصدر السابق، ص ۱۷۰.

(۵) مارشال زۇكوف: سەرچاوەى پىشوو، ل 52.

(۶) لويس ل. سنىدەر: سەرچاوەى پىشوو، ل 118.

(۷) مارشال زۇكوف: سەرچاوەى پىشوو، ل ۵۲.

دايكي مستهفا كه ماليش به هوى له دهستانى سى منال كه يه وه زور خواپه رست بووه و باوه پى به دهسه لاتی پياوچاكان و هيژى خه ليفه كان هه بووه، به پيچه وانوه ميږده كه ي باوه پى به و شتانه نه بوو، زياتر رووه ئه وروپاى پيشكه وتوو زانستى نوئى بوو، بيروپاى ته و او له خویندنى ئايینی له دهوله تى عوسمانيدا جياواز بوو.^(۱) (ئارمستروننگ) له باسى ژيانى مستهفا كه مالدا شايه تى چهند كه ساپه تيه كى وه رگرتوو كه باس له په يوه ندی مستهفا كه مال له گه ل ماسونيه تدا دهكهن، له وانه (بينوميشان) ده لیت: "مستهفا كه مال به شيويه كى فهرمى چوته ريزى ماسونيه ته وه و چوته پال مه حفه لى نيدانا".^(۲)

مستهفا كه ماليش هاوشيوه ي هيتله ر هه لويستى به رامبه ر ئايين دوو فاقانه بووه، بۇ نموونه له سه ره تاي دهسه لاتيدا بايه خيكي زورى دابوو به بۇنه ئايينه يه كان، بۇ دهست برپنى خه لک و له وتاريكدا باسى ئه مه ي کردوو: "به يارمه تى خوداو لوتفى خودا ده بى له پاش ته و او گردنى نوپژى هه ينى نه وسا ئه نجومه نى ميللى گه و ره له نه نقه ره بکريته وه، ... کردنه وه ي ئه نجومه ن له م رۇژده نيشانه ي به ره كه ت و پيرۇزى رۇژى هه ينيه و ده بى دواى کردنه وه ي ئه نجومه ن هه موو ئه ندامان له مزگه وتى حاجى بايرام سوود له م رۇژه پيرۇزه وه رگرن و له پاش سلاواتدان له پيغه مبه رى پيرۇزو له دواى نوپژ کردن رووبکريته (مه زار شريف) به ئالاي سنجافه وه و به رله وه ي بچينه ژوره وه بۇ مه زار شريف دوعا بخويئريته و قوربانى دابه شبکريته و ريزيك سه رباز له ريگه ي مزگه وته وه هه تا مه زار شريف بۇ ريزگرتن له نوپژگه ران رابوهستن، هه روه ها ئه تاتورك دريژه به قسه كانى ده داو ده لیت: " بۇ ريزگرتن له م رۇژه پيرۇزه، ئيدى ده بیت له م رۇژه وه له مه ركه زى ويلايه تدا له لايه ن جه نابى (والى) يه وه ده ستبکريته به خویندنى قورئان و کتیبى (بوخارى) شريف و له دواى نوپژ له (مه زار شريف) دا دوايه شى قورئان خه تم ده کريت...، له ئيسته به دواوه ناوى سولتان ده هيئريت و ده بیت دوعاى سه ربه رزى و سه ركه وتنى خه ليفه بکريته و له هه موو ناوچه كانى وولاتى زامدار و برينداردا ده بى ده ستبکريته به خویندنى قورئان و (بوخارى) و روو ده کريته ده زگه كانى بالاي ميللى...، پيوسته ئه م ئاموزگار يانه ي ليان دواوين بکريت به به يانيكى فهرمى و بنيردريت بۇ هه موو لايه ك و بچوكترين گونديش نه و به يانه ي پيگات...، داوا له خوا ده كه ين و ليى ده پارپينه وه سه رمانبخت".^(۳) ئه م وتاردانه به ناوى ئايينه وه ببوه هوى راکيشان و كوگردنه وه ي خه لگيكي زور بۇ بزوتنه وه كه ي، ئه م سۆزى ئايينه لاي مستهفا كه مال هه روا دريژه نه كيشاو هه ر به گه يشتنيان به سه ربه خويى ته و او له (۱۹۲۳) ئيدى ده ستبه ردارى بيرو باوه پى ئايينى بوون. ئه وه تا مستهفا كه مال له وته يه كيدا ده لیت: " له پيناو خه لافه ت و ئيسلام و پياوانى ئاينيدا نه بوو كه ديها تيه توركه كان ماوه ي پينج سه ده ده جه نگان، ئيستا كاتى نه وه ها تووه كه توركيا ته ماشاى به رژه وه نديه كانى خوى بكات و خوى رزگار بكات له ده سه لاتداريتى ده وله تى ئيسلامى".^(۴) هه روه ها (محمود ئه سعه د بوزقورت) كه وه زيرى دادى كه مال ييه كان بووه ده گيپريته وه: " جاريك له گه ل مستهفا كه مالدا برپارماندا بچين بۇ مزگه وتى (حاجى بايرام) مه لايه ك له به رده مى مزگه وته كه دا ها ته به رده مى مستهفا كه مال و راوه ستا، ساتيک مستهفا كه مال ليى پرسى

(۱) محمود عبدالرحيم عرفات: المصدر السابق، ص ۱۲ "عزيز خانكى بك: ترك واتاتورك، مصر، بدون سنة الطبع، ص ۷۷.

(۲) منصور عبدالحكيم: المصدر السابق، ص 91.

(۳) م. رهسول هاوار: كورد و باكورى كوردستان، به رگى دووه م، ل 175-174.

(۴) رضا هلال: السيف و الهلال، تركيا من اتاتورك الى اربكان، دار الشروق، بيروت، ۱۹۹۹، ص 47.

چىت ئەۋى؟ لەۋەلامدا مەلاكە دەستى بەرز كىردەۋە پىۋى ووت : بەبى خويىندى دوعا نابى بچنە ناو مزگەۋتەكەۋە، مستەفا كەمال پاللىكى نا بە مەلاكەۋە پىۋى ووت : وولات بەچەكى سەربازەكانى رزگار كراۋە نەك بە دوعا پارانەۋە تۆ ^(۱) " ھەر لەبارەى ئاينەۋە ئەتاتورك دەلىت: " دۆستايەتى رۇژئاۋا شتىكى پىۋىستە... رۇيشتن لەتەك رۇژئاۋادا لە شارستانىيەتى و ئايراندىن و زانستەكانىدا دىنى ئىمەيە، ئىسلامىش كە دىنى خاۋايە، ھەموو ئەو رووخسارانەى ئى دادەمالم كە دەبنە ھۆى ووروزاندىن و دوزمنايەتى رۇژئاۋا ^(۲) " لىرەۋە مستەفا كەمال دەستى كىرد بە رىشە كىش كىردى ھەموو نەرىتىكى رۇژھەلاتى و گۆپىنى سەرتاپاى دەۋلەتەكەى بە سىستىمىكى رۇژئاۋاى و ئەم سەرسامىيەى خۆشى نەشاردۆتەۋە كاتىك دەلىت: " پىۋىستە درەختى شارستانىيەتى رۇژئاۋا بىنەنە وولاتەكەمان، بۆ ئەۋەى ئەم درەختە بۆى پىۋىستە ئەو زىنگەيەشى لەگەلدا بىنەن كە تىايدا ژياۋە، بۆ ئەۋەى ئەم درەختە لە شوپنە تازەكەيدا بۆى پىۋىستە وورده وورده لەگەل ئەو ئاۋو ھەۋاۋ ئەو خاك و خۆلەدا رايىبىنەن كە لە ناۋەراستى ئاسياۋە لەگەل خۆماندا ھىناۋمانن، ھەموو ئەمانەش بەماناى پىچراندىنى يەكجارەكى پەيوەندىيەكانمان بە رۇژھەلاتەۋە دىن- پەيوەندىيەك كەلە سەلتەنەت و خەلافتەۋە بە مىرات بۆمان ماۋەتەۋە ^(۳) " .

لە سالى(۱۹۲۵) ھەۋە مستەفا كەمال دەستى كىرد بەجىبەجىكردى بىرۆكەكانى خۆى و پەپرەۋە كىردى سىياسەتى نوپگەرى و بە رۇژئاۋاى كىردى توركيۋا زۇرپىك لە توركەكان و مەسۇلمانان بەگشتى سەرسامبۋون بە لاپردى خەلافتە و بىدەنگ بوۋنى توركەكان لەبەرامبەر ئەو سىياسەتانە كە لەدەسەلات گرتن بەسەر سەرجەم ناۋەندى ھىز لە دەسەلاتى خۆيدا سەركەۋتوۋ بوۋ ^(۴) . تەنانەت مەلاۋ پىۋانى ئايىنى كاتىك كە مرد واين دانابوۋ كە لە رىزى مەسۇلمانىتى چۆتە دەرەۋە، بۆيە كەسيان رازى نەبوۋن لەسەر جەنازەكەى نوپز بىكەن و تەلقىنى بدەن، بەلام خۆشكەكەى بەدەم گىرانەۋە لە مەلايەك پاراۋەتەۋە دەستى ماچ كىردوۋە، ئەۋىش بەزەيى پىادا ھاتۆتەۋە و خواست و پارانەۋەكەى بەجىھىناۋە، تەنانەت لەكاتى سەرمەرگ و گىانەلادا بە ئاشكرا ۋەسىيەتى كىردىۋو كە مرد نابى بە پىۋى دابو نەرىتى ئىسلام نوپز لەسەر جەنازەكەى بىكرىۋ كە برايە ناو گۆرەۋە نابى بە پىۋى رىبازى ئىسلام تەلقىنى بدەن ^(۵) . بىگومان ھۆكارى پاشەكشەى تىن و رەۋتى ئىسلامىش لە پاش دامەزاندىنى كۆمار بە شىۋەيەكى بىنچىنەيى بۆ كەلتورى سىياسى و نوخبەى سىياسى و ھەۋلە زۇردارەكەيەكانى ئەتاتورك بۆ دورخستەۋەى ئىسلام لە ناۋەندى دەۋلەت دەگەرپتەۋە ^(۶) .

(۱) م. رەسول ھاۋار : كورد و باكورى كوردستان، بەرگى دوۋەم ، ل 176- 175 .

(۲) ۋەرگىراۋە لە فەرۇز ئەحمەد، مستەفا ئىبراھىم، عەباس خۆشناۋ، ئازام عەلى عەزىز، ئەيۋب ئەمىر كەۋاسمى، جەنگىز چاندار، ئەحمەد نورى نەيمى (دىكتور)، ياسەمىن دۆبرامانچۆ، سەلامى سەزگىن، خىلەل عەلى مراد (دىكتور)، ئىدىرىس بوۋانو: توركيۋا نەبەرد لە پىناۋى مانەۋەدا، و/ خىلەل بەكر مەحمود، كەمال رەشىد شەرىف، ئەبۇبەكر خۆشناۋ، نەجدەت عەبدولكەرىم، فەيسەل مەحمەد عەزىز، شىۋان پىنجىۋىنى، ئازاد مىرخان، سلىمانى، ۲۰۰۶، ل ۳۰۳ .

(۳) ۋەرگىراۋە لە ھەمان سەرچاۋە ھەمان لاپەرە

(۴) رضا ھالال: المصدا السابق، ص ۶۹ .

(۵) م. رەسول ھاۋار : كورد و باكورى كوردستان، بەرگى دوۋەم، ل ۱۷۷ .

(۶) فەرۇز ئەحمەد و ئەۋانپىتر: سەرچاۋەى پىشۋو، ل ۳۰۱ - ۳۰۲ .

سەدامیش ھەرچەندە سەربە پارتیكى سىكۆلار بوو ۋە بە ئاشكرا ووتەى دژ بە ئايىن داو، بەلام بەھەمان شىوھى ھىتلەر ھەمىشە دیدى بۇ ئايىن دیدىكى دوو لایەنە بوو بەشىوھىەكى رەھا ئايىنى رەتنەکردۆتەو ھەمىشە دوو فاقانە لە ئايىنى روانیو، بۇ نموونە سەدام حسین دەست بۇ ھۆكاری دواكەوتنى كۆمەلگەى عەرەبى رادەكیشى و پىی وایە بەھۆى ئايىنى ئىسلامەوھىە، كە زیاتر لە چەند جارێك لەبەرەمبەر خەلكدا وەستاو ۋە ووتارى بۇ داو ۋە ئايىنى ئىسلامى بەو ۋەسەف كەردو ۋە كە یەككە لەو ھۆكارانەى بۆتە ھۆى دواكەوتنى نەتەوھى عەرەب.^(۱) بەلام لەگەل ئەوھشدا پىی و ابوو لە بنەمالەى پىغەمبەرەنەو لە عىراق خاكى پىغەمبەرەن لەدايك بوو، بۆیە زۆرێك لە ھىما ئايىنەكان ۋە روداوكانى مېژووى ئىسلامى بەكاردەھىنا بۇ جەختكردنەو لەسەر نەرجسى بوونى.^(۲) لە چەند ووتەپەكى ترى خودى سەدام خۆیدا دەئیت: " ئىسلام ھىچ رۆژێك لە رۆژان ھۆكارێك نەبوو لە دواكەوتوویدا، ھەرۆك چۆن راگەیاندى رۆژئاواى گومان لىكراو رایدەگەپەن، بەلكو دواكەوتووی لە رىگەى بەرامبەرەوھىە كە شای ئىران ۋە دواتر خومەینى بنیادیان ناو".^(۳) بىگومان بەكارھىنانى ئەم دوو ئاراستە دژ بەپەك لە ئايىندا بەكارھىنانى كۆمەلێك رەمزو ووشەى ئايىنى تەنھا بۇ راكیشانى سۆزى مسولمانان بوو ھىچى تر. لىرەو ئەوھمان بۇ روون دەبیتەو كە ھەلۆیستى ئەم كەسایەتیانەو تىروانىنىان بۇ ئايىن زۆر لە یەكەو نزیك بوو ۋە ھەولیانداو ئايىن بە قازانجى خۆیان بەكاربەھىن.

(۱) محمود النجیری: صدام حسین فی میزان الاسلامی، الزھراء للاعلام العربی، قاھرە، 1990، ص 8.

(۲) مجدی كامل: من یصنع الطغاة؟، ص ۹۶، ۹۷.

(۳) حزب البعث العربی الاشتراکی: اضاء علی موقف البعث من الدین و الظاهرة السیاسیة الدینیة، دار الحریة للطباعة، بغداد، ۱۹۹۶، ص ۱۲.

ئەنجام

لە ئەنجامى ئەم تويۇنەنە دەگەنە چەند ئەنجامىك كە ھەولەدەن بە خال بىنخەنە روو:-

۱- ھەرچەندە دىكتاتورىەت بۇ سەردەمىكى كۆن دەگەرپتەو، بەلام لە روو پىادەكردنەو لە دىكتاتورىەتى سەردەمى نوئ تەواو جىاوازە، چۈنكە لە كۆندا دىكتاتور لەكاتى سەرھەلدانى كېشەپەك ياخود ھاتنە ئاراي قەيرانىكدا بۇ ماوھىەكى كاتى دادەنراو نەركى چارەسەرگردنى ئەو قەيرانەيان پىدەسپاردو دوای كۆتايى ھاتنى ماوھەكە دەگەرپتەو شويىنى ئاسايى خۇى. ئەمە جگە لەوھى كە دىكتاتورىەت وەك رژىم مەرج نىە لەلايەن تەنھا كەسەكەو بىت، بەلكو ھەندىك جار دىكتاتورىەتتىكى دەستە جەمەى بوو، ھەرودھا شىوازى دەسلەت وەرگرتنىشيان جىاوازە، رەنگە لەرېگەى كودەتاو شۆرشەو بىت ياخود بەرپىگەى دىموكراسى بىتە سەر حوكم و دواتر پىادەى رژىمى دىكتاتورى بكات.

۲- لەپشت ھەر يەكەك لەو دىكتاتورانەو گەنجىنەپەكى شاراوو بارودۇخىكى ئەستەم و پر كېشە ھەپە، كە رۆلى خۇى بىنىوہ لە تىكشكاندى كەسايەتى و دروستگردنى گرىپەكى دەروونى گەورە لای ئەو كەسانەو لە منالېكى ئاسايەوہ كرددونى بەكەسەكى ئاسايى و لە دواترىشدا دىكتاتورىكى گەورەى لىدروستگردون كە رەوتى جىهانىان گۆرى و گەورەترىن كارەساتيان لە مېژووى مرۇفایەتيدا دروستگرد.

۳- بارودۇخى كۆمەلایەتى و ئابورى و پلەى خويىندى ئەو چوار كەسايەتە رۆلى گەورەى بىنىوہ لە دروستگردنى كەسانىك كە لە ھەولى گەورەگردنى خويىنداين و لەو پىناوہشدا ھەموو رىكارىكىان گرتتە بەر بۇ سەللاندنى توانا سەپاندنى كەسايەتى خۇيان بەسەر جىھاندا، بىبەشبوونىان لە خۇشەپەكانى منالى و نەبوونى و دەر بەدەرى و بەكارھىنانى توندو تىزى، ھەموو ئەمانە بونەتە ھوى دروستبوونى پرمەترسىترىن دىكتاتورەكانى سەردەم كە سلىان لە ھىچ شتىك نەگردۇتەو.

۴- ئەو دىكتاتورانە كەسانىك كەلەرووى بىروباوہرەوہ باوہرپان بەھىچ بنەماپەكى ئايىنى نەبوو، بەلكو دژىشى وەستاوہتەو، ئەوہەندەى پىيان كرابىت ھەولى دامالېنى ئايىان داوہ لە كۆمەلگەداو ھەندىك جارېش وەك ھۆكارىك بەكارىان ھىناوہ بۇ گەپشتن بەدەسلەتو پاراستنى پىگەيان، بەلام لەناخەوہ ھەلگىرى ھىچ سۆزىكى ئايىنى نەبوون. پىدەچىت ھەر ئەمەش واپىلېكردبىتن كە لەھەموو سۆزو ھەستىكى مرۇفانە دامالرىن.

لیستی سهرچاوهكان

یهكهم / مکتیپ

۱- مکتیپ به زمانی كوردی

۱. ئەحمەد ناصیف: مۆسۆلینی ئەفسانەیهك كه نهیدهوویست بمریت، و/ دلسۆز عومەر، له بلاءو كراوهكانی خانەیی چاپو په خشی رینما، سلیمانی، ۲۰۰۹.
۲. ئەدۆلف هیتلەر: خەباتی من، و/ حەمه صالح محمد گەلانی، چاپەمەنی دیلان، ۲۰۰۳.
۳. جەواھیر لال نەھرۆ: چاپیپداخشانیک به میژووی جیھاندا، و/ رۆوف محمد زەدی، بەشی دووهم، بغداد، ۱۹۹۰.
۴. خلیل دلیمی: صدام حسین له گرتووخانەیی ئەمریکیدا ئەووی كه روویدا، بیرەوهریهكانی خلیل دلیمی له گەل سەدام حوسیندا، و/ شەمال محەمەد، سلیمانی، ۲۰۱۰.
۵. دەستەیهك: نهینییهكانی هیتلەر، و/ کارزان عەزیز، چ، ۵، خانەیی چاپو په خشی رینما، سلیمانی، ۲۰۱۱.
۶. زاھیر محەمەدی، یاسین حاجی زاده: فەرھەنگی سیاسی، هەولێر، ۲۰۰۸.
۷. علی محمد الصلابی: دەولەتی عوسمانی، و/ احمد عبدالرحمن احمد، نهاد جلال حبیب الله، دار المعرفه، بیروت، ۲۰۰۷.
۸. فەرۆز ئەحمەد، مستهفا ئیبراھیم، عەباس خۆشناو، ئارام عەلی عەزیز، ئەیوب ئەمیر كەواسمی، جەنگیز چاندار، ئەحمەد نوری نەیمی (دکتۆر)، یاسەمین دۆبرامانچۆ، سەلامی سەزگین، خلیل عەلی مراد (دکتۆر)، ئیدریس بووانو: تورکیا نەبەرد له پیناوی مانەوهدا، و/ خلیل بەکر مەحمود، کەمال رەشید شەریف، ئەبوبەکر خۆشناو، نەجدەت عەبدولکەریم، فەیسەل محەمەد عەزیز، شوان پینجۆینی، نازاد میرخان، سلیمانی، ۲۰۰۶.
۹. کاوانی ئەنوەر مەسیفی: صدام حسین پانۆرامای سیاسەتی خویناوی، بەرگی یەكەم، هەولێر، ۲۰۱۱.
۱۰. کۆن کۆلگن: سەدام و ژبانی نەینی، و/ لوقمان باپیر، هەولێر، ۲۰۰۹.
۱۱. لوئیس ل. سنیدەر (دکتۆر): ئەدۆلف هیتلەر راستترین ژباننامەیهکی دەستاو دەستکراوی ئیستای ولاتە یەگرتوووهکانی ئەمریکا، و/ عبدالله گەرمیانی، چاپەمەنی سایه، سلیمانی، ۲۰۱۰.
۱۲. مارشال زۆکۆف: بیرەوهریهکانی مارشال زۆکۆف، و/ شیخ عەلی شیخ محەمەد بەننا، سلیمانی، 2009.
۱۳. م. رەسول هاوار: کوردو باکوری کوردستان له دوای شەری یەكەمی جیھانیهوه هەتا دوای شۆرش شیخ سەعید له پیران، ۲، سلیمانی، ۲۰۰۲.
۱۴. نۆیل باربەر: فەرمانرەوایانی قۆچی زێرین، و/ ریبوار کەریم وەلی، چ 1، هەولێر، 2001.
۱۵. مەریوان وریا قانیع: سیاسەت و دنیا، مانا و بێمانایی سیاسەت له کوردستاندا، سلیمانی، ۲۰۱۲.
۱۶. هانا ئارینت: بنەماکانی تۆتالیتاریزم، و/ حەمه رەشید، سلیمانی، ۲۰۰۷.
۱۷. یاسین صابر سالیح: ئینسایکۆپیدیای گشتی، سلیمانی، 2005.
۱۸. LAURIE MYLROIE. JUDIT MILLER: له تکریتەوه بۆ کویت، و/ مەریوان غەریب، کامەران مەنتک، چاپخانەیی گەنج، سلیمانی، ۲۰۰۶.

۲- كتيب به‌زمانی عه‌ره‌بی-

۱. احمد الشایب: ديكتاتور علی گریقه‌ الشاکو ماکو، بدون مکان‌ الگب، ۱۹۹۰.
۲. الحسینی الحسینی معدی: بنیتو موسولینی، نهاية طاغیة وسقوط الفاشیة، القاهرة، ۲۰۰۹.
۳. انیس الدغیدی: الحیاة السریة لصدام حسین من القصور الی الجحور، دمشق- القاهرة، ۲۰۰۴.
۴. انیس الدغیدی: الحکام العرب کیف وصلوا للسلطة، القاهرة، ۲۰۰۵.
۵. بنیتو موسولینی: خواطر زعیم، ت/ صبحی وحیده، دار المجلتی، القاهرة، بدون سنة‌ الطبع.
۶. حنا مینا مطر: اتاتورك بطل الشرق مصطفى كمال باشا انتصارات الاتراك في الاناضول وغيرها، مصر، بدون سنة‌ الطبع.
۷. رضا هلال: السيف و الهلال، تركيا من اتاتورك الی اربكان، دار الشروق، بیروت، ۱۹۹۹.
۸. ضابط ترکی سابق: الرجل الصنم مصطفى كمال اتاتورك حیاة رجل والدولة، ت/ عبدالله عبدالرحمن، عمان، ۲۰۱۳.
۹. عبدالهادي محمد مسعود: هتلر و موسولینی بین السیاسة و الدین، مطبعة احمد، بدون سنة‌ الطبع.
۱۰. عبدالوهاب الكیالی(الدكتور): موسوعة السیاسة، الجزء الثاني، ط۲، بیروت- لبنان، ۱۹۹۷.
۱۱. عبدالوهاب الكیالی(الدكتور): موسوعة السیاسة، الجزء الثالث، ط2، بیروت- لبنان، 1993.
۱۲. عبدالوهاب الكیالی(الدكتور): موسوعة السیاسة، الجزء الخامس، ط۳، بیروت، ۱۹۹۶.
۱۳. عزیز خانکی بك: ترك و اتاتورك، المطبعة المصرية، مصر، بدون سنة‌ الطبع.
۱۴. فريد الفالوجي: ادولف هتلر، كفاحي، قراءة جديدة في مذكرات هتلر و نهايته، دار الكتاب العربي، دمشق- القاهرة، 2005.
۱۵. مجدي كامل: اشرار التاريخ، دمشق-قاهرة، ۲۰۰۸.
۱۶. مجدي كامل: من يصنع الطغاة؟ محاولة لوضع الجرس في رقبة القط، دمشق- القاهرة، ۲۰۰۸.
۱۷. مجموعة من المؤلفين: موسوعة مشاهير العالم، جزء الثالث، دار الصداقة العربية، بیروت، ۲۰۰۲.
۱۸. محمد محمد توفيق: كمال اتاتورك، دار الهلال، مصر، ۱۹۳۶.
۱۹. محمود النجيري: صدام حسین في ميزان الاسلامي، الزهراء للاعلام العربي، القاهرة، ۱۹۹۰.
۲۰. محمود عبدالرحيم عرفات: امام الاتراك، بدون سنة‌ ومكان الطبع.
۲۱. محمود عبده: صدام حسین رحلة ام نهاية الخلود من الاعتقال الی الاعدام، دمشق_ القاهرة، ۲۰۰۷.
۲۲. مصطفى الزین: ذنب الاناضول، لندن، ۱۹۹۱.
۲۳. منصور عبدالحكيم: مصطفى كمال اتاتورك، ذنب الطورانية الأغر، دار الكتاب العربي، دمشق، ۲۰۱۰.
۲۴. هشام خضر: مذكرات موسولینی، دار الطیبة للطباعة، بدون مکان‌ الطبع، ۲۰۰۸.
۲۵. یاسین رضوی(الدكتور): الخائن قصة ام الهزائم، بدون سنة‌ و مکان‌ الطبع.

ملخص البحث

الديكتاتورية كمفهوما واصطلاحا يرجع الى عصر دولة المدن اليونانية، يوضع لغرض حل ازمة لفترة زمنية، لكن في العصر الحديث يستخدم للحكام، الذين يستولون على السلطة بصورة غير شرعية، ولا يعطون حق المشاركة للناس في هذه السلطة. الديكتاتوريون عاشوا عيشا غير طبيعي، ومروا ببعض العقبات الكبيرة. وراء كل الديكتاتور هناك خزينة خفية يتضمن مجموعة من عقدة نفسية متعلق بصعوبة الحياة وعنف مرحلة الطفولة وكراهية الحياة وصعوبة وضع المعيشية وحرمان من العطف والحنان والحب، هذه الاشياء غيروا الاشخاص الى انسان غير طبيعي ومليئ بالمشاكل و مفرس، التي في مراحل عمرهم يشغلون العالم باسره بانفسهم وادوا الى التغير مسار التاريخ. وايضا خلقوا كوارث انسانية كبيرة في العالم. هذه الدراسة محاولة لكشف السر والوضع التي عاشوا الاشخاص التاريخية ومروا بها ويتالفوا من: مقدمة عن الديكتاتورية من جانب الاصطلاح والمفهوم، ثم اجندة حياة الديكتاتوريون في نواحي الاجتماعية والاقتصادية و درجة الدراسة ومواقفهم تجاه الدين.

Abstract

The concept of dictatorship dates back to the era of Greek city states which were established to resolve a conflict and crisis within a specific epoch. The term dictator nowadays is used to refer to those individuals who illegally seize power in a country or a region and do not give people or the nation any chance to partake in the authority. Dictators have not had a normal life but have undergone a number of serious struggles and problems. Life and personality of any dictator encompasses a series of veiled secrets. Illness and violence during childhood, the hard economical life and being deprived of care and love have turned these individuals into abnormal and knotty persons that , consequently after they have grown up and seized power, have challenged society and sometimes the entire world by creating crises and calamities. This research is an attempt to exhibit the secrecy and the hard life of these historic tyrants. It consists of: An introduction about the concept and the term of dictatorship and then the dictators' educational, economical and social record as well as their stance towards religion.

كهركوك له سهراوه و نووسراوه جياوازهكاندا
(ليكولينهوهيهكه له بواړى ناو و شوينى جوگرافياى كهركوك))

د. پشكو حه مه تاهير عه بدولره حمان
زانكوى سليمانى
فاكه تى زمان و زانسته مروقايه تيه كان
به شى ميژوو

پيشهكى

گرنگى ليكولينهوهيهكه// ليكولينهوه له باره (كهركوك له سهراوه و نووسراوه جياوازهكاندا)) وهك بابته تيكى ميژوويى دياريكراوى نهوشاره، گرنگ و پرپايه خه. چونكه به دريژايى ميژوو كهركوك رووبه پرووى داگير كردن بوته وهو له گه له نه وهشدا داگيركهرانى شارى كهركوك بو شيواندننى ميژوو و ناسنامهى نهو شارهو پيدانى ناسنامهى خويان نيوى تازهيان له كهركوك ناوه. له لايه كى ديكه شهوه ههرداگيركهريكيش هاتووه ههولى گوپينى سنوورى جوگرافيا و ديموگرافياى شاره كى داوه. نهو پلانا نهى داگيركهرانيش تا ئيستيش كاريجهرى ماوه. سهبارت هوكارى هه ليزاردنى بابته تيك له ژيړناونيشانى ((كهركوك له سهراوه و نووسراوه جياوازهكاندا)) لهو روانگه يه وه ديت، كه تا ئيستيه وهك پيويست ليكولينهوهى زانستى و شيكارى وردى له سهه نه كراوه له زانكوكانى كوردستاندا، جگه له چهند وتاريكى روژنامه و ناميلكه و نووسراويكى كه م نه بيت كه به زمانى كوردى و عهره بى نووسراون.

نامانج و ميتودى ليكولينهوهيهكه: نامانجى ليكولينهوهيهكه ليكدانه وهيه كى زانستيانه و نه كاديميانه و شيكاريانه يه بو ناو و شوينى جوگرافياى كهركوك له سهراوه و نووسراوه جياوازهكاندا، وهك سهه رتايه ك بو ليكولينهوهيه كى فراوانتر و هه مه لايه نتر. ويراى نه وهى مه به ستمانه بلين به دريژايى ميژووى شارى كهركوك له ههه قوناغيكدا ناويكى نوپى ليئراوه و تا سهدهى نويه مى كوچى و پازدهيه مى زايينى به ته واوى ناوى (كهركوك) چه سپى، ههه رچهنده دواتريش ناوى ديكه لى ئراوه. له لايه كى ديكه شهوه راستيه ك خراوته روو بو نهو شاره تا ئيستيش له نيوان نووسينى نوسه ره كوردى و بيانويه كاندا سنوريكى دياريكراوى ته واو نيه. سهبارت به ميتودى نهو ليكولينهوهيه پشت به ميتودى ليكولينهوهى زانستيانه ي ميژوويى به ستراره، به شه نووكه و كوردنى سهراوه كان.

سهراوه و گره تى ليكولينهوهيهكه: بو نه نجامدانى نهو ليكولينهوهيه پشت به ژماره يه ك سهراوه ي كوردى و عهره بى و ئينگليزى و توركى به ستراره. له وانه دهستنوسى (كهريم زهند - كركوك و سليمانيه صنوان) و دهستنوسى (مسالك الابصار - ابن الفجل الله العمرى). له گه لى كتبيى (اصول اسماء المدن و المواقع العراقيه - جمال بابان) و كتبيى (فهور الكورد فى التاريخ و دراسات فى بلاد سوبارتوى) (جمال رشيد) و كتبيى (كركوك و توابعها حكم الجمير و التاريخ - د. كمال مظهر أحمد) و كتبيى (بلاد ما بين النهرين - ليواو اپنهايم) و كتبيى (اربعه قرون من تاريخ العراق الحديپ - لونگريك) و (موجز البلدان العراقيه - عبدالرزاق الحسنى) و كتبيى (قاموس الاعلام - شمس الدين سامى) و نووسراوه كانى (كه باقر و فواد سفر - المرشد الى الموكن ايار) و كتبه كانى (عهه بدوللا عهه بدولكهريم

مارف بهرنجی - نیوان حهمرین و سهرگرمه و کارکوک له میژوودا) و کتیبی(پپورتی کارکیری دهفهری کهرکوک له ماوهی ای کانونی دووهم تا ۳۱ی کانونی یهکهمی ۱۹۱۹ - سهربهست کهرکوک) و کتیبی(سفره من دهرهبند بازیان الی مله ی تاسلوجه - توفیق وهبی) و کتیبی(گهشتیک به کوردستانا - عهلائه دین سوجادی) و کتیبی (Conservation of an Historic Tawn Qalaa of Kirkuk) ی (D.H) و چهند نویسیکی دیکه ی وهک(هازل قهره داغی و روفائیل منیاس و موعتسه سم ساله یی و بلاوکراوهکانی وهزاره تی ناوخوی عیراق.....تاد.....). له گهل ئه وهشدا لیکولینه وه له بابته کی وهها بی گرفت نه بوه، له وانه دهست نه که وهتی هه ندی سهراوه ی گرنگی نه و بابته و نازانستی و شیوانندی هه ندیک نوسراوی تایبهت به بابته که. نه م ناسته نگانه ئه گهر ماوه یه کیش کاریگهری له هه ندی ورده کاری هه بوی، به لام نه بوته هوی لاوازی بابته که ی به رده ستان که له پیسه کییه ک و دوو ته وهره پیکهاتوه، به م شیوه یه:-

ته وهره ی یه که م:(ناوی کهرکوک له سهراوه و نوسراوه جياوازه كاندا): له م ته وهره یه دا باس له هه موو نه و ناوه جياوازه کراره که به دریزی میژوو له کهرکوک نراون و له گهل شیکردنه وهی ناو یاخود ووشه ی (کهرکوک) کراره که له سه ده ی نویه می کچی و پازده یه می زاینیه وه به شاری کهرکوک و تراون، له گهل ئه وهشدا به یی نویسی ناو سهراوه و نوسراوه جياوازه کان ناوه جياکانی که به کهرکوک و تراوه شیکار بو ناوه که و سه رده مه که بیان کراره.

ته وهره ی دووهم: ((شوینی جوگرافیای کهرکوک له نوسراوه کوردی و بیانیه کاندا)): له م باسه دا هه وئدراوه نه و بوچونه جياوازه نه بخرینه روو که له نوسراوه کوردی و بیانیه کاندا سه بارهت به شوینی جوگرافیای شاری کهرکوک هه یان بووه. له گهل هۆکاری نه و بوچونه جياوازه نهش له لای هه ردوو گروپی کوردی و بیانیش، کوردستانیه تی خاکی کهرکوک له رووی جوگرافییه وه سه ملیندراوه و خراوه ته روو.

ته وهره ی یه که م // ناوی کهرکوک له سهراوه و نوسراوه جياوازه كاندا:

شاری کهرکوک به هوی بوونی میژوو دوورو دریزه که یه وه، له سهراوه و نوسراوهکانی میژووی کۆن و نویدا به چهن دین شیوه نیوو براوه، به جوریک له ههر سه رده میکدا نیویکی نویی لئیراوه. نه م نیوه زۆرانه ی کهرکوکیش بو گرنگی ئابوری و سیاسی و سه ربازی ئه وشاره ده گه رپته وه، له لایه کی دیکه وه که ژماره یه کی زۆر له هیزی داگیر کهر په لاماریان دراوه به مه بهستی گوپینی ناسنامه ی بنه رته تی شاره که و شیوانندی میژوو که ی، بویه ههر یه کیک له و هیزانه نیویکی به سه ردا سه پاندوه، بوئمونه :

سه رده می گوته یه کان که کۆنترین سه رده می ئاوه دانی کهرکوک بووه، زانیاری ته واو نییه له و باره وه و ته نها له رووی زمانه وانیه وه نه بیته بو پالپشتی ووشه ی زمانه وانانی تر له سه ر بنه رته تی ووشه ی (که رخو) یان (که رخ) به کهرکوک و تراوه که له زمانه ناوخوییه سو بارییه له و کاته دا گه شه ی سه ندبوو. سالانی (۴۵۰ - ۶۰۰). پ. ز

^۱ کامهران محمد جلال: نوزی له هه زاره ی دووهمی پ. ز، نامه ی ماستهر، به شی میژوو، زانستی مروقیه تی، زانکوی سلیمانی، ۲۰۰۴، ۱۵۹ ل.

شاری کەرکوک بە (ئەرفە - عەرڤا) ^١ نیوبراوه، ^٢ ھەرچەند گۆنترین زانیاری دەربارەى نیوی کەرکوک ئەوەیە کە لە سەردەمی ((سەرچۆنى ئەکەدى) (٢٥٣٠ - ٢٤٧٣ پ. ز) بە ولاتی (ئەربخ) یان (ئارابخا) ^٣ ((Arabkhalos)) هاتوو، ^٤ لە تۆمارەکانی (تجوتمسی یەکەمی) فیرعەونى میسریشدا (١٥٢٨ - ١٥١٠ پ. ز) بەھەمان شیوە دەرکەوتوو، کاتیک کە دەسلەلتی گەشتۆتە سوریا. ^٥ ئەم نیۆش تا سەردەمی میدیەکان و دواتریش ھەر مابوو، (گھ باقر و فواد سفر) لە بارەى نیوبردنی شارى کەرکوک بە (ئارابخا) وتویانە: ((شارى کەرکوک(اربخا)، کە خاوەن قەلاتیکى کۆنەو لە سەر پاشماوەى دێرینەبەھەى گۆنتر دروستکراوە، ھەرۆک ناوەکەى لەو نوسراوە قورپانەى، کە تییدا دۆزراوەتەو بە ناوی (اربخا) کە پاشان کراوەتە (عرفە) ی گەرەکی کرپکارانى تازەى شەریکەى نەوت و ژمارەى ئەو نوسراوە قورپانەى لە ناو قەلادا دۆزراوەتەو کە (٥١) لەو حەبووومپژوویمان بۆ ھەزارەى دووەمى پێش زایین ئەگەرپیتەو، (ئارابخا) گۆنترین نیوبردنی ئەم شارە بوو، کە بۆ سەردەمی (حامورابى) دەگەرپیتەو)) ^٦.

شارى کەرکوک لە سەردەمی سۆمەرى و ئەکەدیەکاندا نیوی بە(کەرخۆ)ش براوە ھەرچەندە لە پێش ئەوانیشدا ھەبوو، (کەرخۆ)ش زاراوەیەکی ئەکەدى (دوو روو) کە بنەرەتى وشەکە سۆباریبەو چەند جاریک بەکارھاتوو، لە بەرامبەر نیوانە جوگرافیەکاندا بەشیوەى (دیمتۆرخى شیلواخو) ھاتوو، کە مانای (قەلای شورەدراو) دەگەیت و لەلایەکی ترەو سۆمەریەکان بە شیوەى (کنکار) نیویان بردو. ^٧ لە ھەندیک سەرچاوەى گۆندا دەرکەوت کە بابلیەکان (ئامنجە) یان پێی وتوو و ئاشوریەکانیش بە شویئیکى کەرکوکیان وتو (ئارابخا) یان (ئارافە - عرفە). ^٨ لە سەردەمی ئاشورى تازەشدا (٩٠٠ - ٦١٣ پ. ز) شارى کەرکوک بە(کار) نیوبراوە، کە مانای (قەلای) دەگەیت و دواتریش وا دەرکەوت کە نیوی (کەرکوک) ھەر لەو وشەییەو

^١ بۆچوونیک ھەبە دەلیت: ((نیوی گەرەکی (عەرڤە)ی ئیستای کەرکوک لە نیو کۆنەکەى دەچیت، بەلام ئەمە واتای ئەو ناگەیت، کە ناوەکە گۆراوە چونکە دەنگى (ع) لە نووسینی میخیدا نەبوو لە جیاتى ئەو پیدەچیت دەنگى (ئى - e) یان دەنگى (ھ - h)، کە ئەم دوانە بە زۆرى بە (ئى) و (خ) دەخویندریتنەو، ھەرۆھا دەنگى (ف - f) لەو نوسینانەدا نەبوو دەنگى (پ - p) ی بۆ بەکارھاتی، بۆیە دوورینی ھەر لە کۆنەو ناوی شارەکە (عەرڤە)یان (ئەرڤە)بوو. (فازل قەرەداغى: کەرکوک و پادشایەکی کۆنى، گۆقارى رامن، ژ(١٩)، کانونی دووەمى ١٩٩٨، ل(١٤٢).

^٢ عەرەبى فەمى: میژووی شارى کەرکوک، گۆقارى هیوا، ژمارە(٤)، تشرینی یەکەمى ١٩٥٧، ل(٤).
^٣ ناوی(ئارابخا)لەکۆنەو بەشیوازی جیا جیا ھاتوو، لە شیوازە ئەکەدیەکاندا بە(Ar-ra-ap-hu-um) و بەجەر(im)ش ھاتوو، بەلام لەبنەرەتدا خورییە، وەک لە نوزیدا بە(ئەلئیدنى AL-ilam) واتە شارى خواوەندان و ئەرابخى (Arraphi) تۆمارکراوە کە (phi) پاشگری خورییە (ا) لە ئارامیدا بە(ربخا) واتای (ئەوپەتەى کەچەند گرییەکی ھەبەو مەرى پیدەبەستری) (ب) (Astour، 2(Eisendranus: 1987) P. ، VOL ،michealC: Semites and Hurriansin northern Transtign's" in : SECNH 41. (ب)، فازل قەرەداغى: کەرکوک و پادشایەکی کۆن، گۆقارى رامن، ژ(١٩)، ل(٤٢).

^٤ جەمال بابان: اصول اسماء المدن والمواقع العراقية، ج١، مطبعة الاجيال، بغداد، ١٩٧٦، ل٢٩٠. ؛ اسماعیل شکر رسول: کەرکوک لیکۆلینەو ھەبەکی میژووی لە رووی فکری و سیاسى (١٩٣٩ - ١٩٤٥)، گۆقارى پەيامى ئازاد، ژمارە (١)، سالی ٢٠٠١، ل٣٥. ؛ عبدالرقيب يوسف: المعالم الأثرية والتراثية في المدينة كركوك، گۆقارى کەرکوک، ژ(١)، سالی سییەم، ھوینی ٢٠٠١، ل١٠٥. ، Astour ، m. C. ، Topnymicparallels Between Nuzaiand Northren Syria ، Vol. 2 ، inicce NH ، 1987 ، P. 23.

^٦ المرشد الى الموطن آثار، الرحلة الرابعة، دارالجمهورية للطباعة، بغداد، ١٩٦٥، ل٧ - ١١.
^٧ لیلی نامق الجاف: کەرکوک لمحات تاريخية، مطبعة خبات، ھولیر، ١٩٩٢، ل٣٠.
^٨ میجرسون: رحلة متنكر الى بلاد ما بين النهرين وكرديستان، ت. فؤاد جميل، بغداد، ١٩٧٠، ل١٢٧.

هاتبیت. ^۱ لە دواى ئاشورییهكانیش كاتیك كەركوك بوو بە بەشێك لە ئیمپراتۆریهتی (میدی) بە (كى رهك) نیویان بردو. ^۲ نزیك لەونیوانهش میژوونووسی رۆمانی (ئەمیانوس) بەنیوی (كارك) ناوی كەركوكی بردوو، هەرودها (كارشا)ش كه له (كەرخا)وه هاتووە باسیكراوه. ^۳

كاتیك (ئەسكەندەری مەكدۆنی) لە هێرشەكەیدا بە دەشتەكانی نیوان دیجەلو و فوراتدا تێپەری دواى رپۆرەسمیكى چوار رۆژی گەیشته شاری (منس)، كه لەوكاتەدا ئەو شوینە ئەشكەوتیك بوو قیری لیهاوتۆته دەری، هەر بۆیە لیکۆلەرۆان شاری (منس) بە شاری كەركوك دەستنیشانكەن،^۴ لەگەڵ ئەوەشدا هەندیك لە میژوونووسان شاری كەركوك(ئارابخا) بە(منس)ناو دەبن، لە ریزی ئەو شارانەى كه ئەسكەندەری مەكدۆنی پیاواتیپەریوو. ^۵ لەگەڵ ئەوەى ماوەى دووری نیوان (ئەربیل) و(منس) بە چوار رۆژە رینگە دەخەملینریت، بەلام پیناچیت ئەم بۆچوونە راست بییت، چونكه لەلایەكەوه دووری نیوان شاری كەركوك و هەولیر(۸۷كم)ه و ئەو ماوهیه دەتواندریت لە سێ رۆژەریگەدا بپریت، بەتایبەتی بۆ هیژەكەى ئەسكەندەر كه لەسەرکەوتندا زۆرخیرابوون و لەلایەكى دیکەشەوه لە دەوروبەری كەركوكدا ئەشكەوتیك نابینریت، كه قیری^۶ لیپیتە دەروەه یا قیری زۆری هەبییت. ... بەلام هەر لەكاتی هیرشى مەكدۆنیەكان كه لەریگای(ئەرهبا)وه پوویان كردۆته بابل، گری ئاگرە هەمیشەبیه ئەزەلیەكەى كەركوك سەرنجى مەكدۆنیەكانى راکیشابوو، بۆیه میژوونووس(بلورتاخ) ئەو شارە بە (كۆر كۆرا) ناو دەبات. بیگومان نیوچەى باوەگۆرگۆرى ئیستایە، كه ئەوكاتە بە تەنیش شاری (ئەرهبا)ى سەر بە میدیەكانەوه بوو، (جمال رشید)ش وەهای بۆ دەچیت كه وشەى كەركوك پێوەندی بەوناوه هیلینیەوه هەبییت و پاشگری (ئەك - Ak)ى سوبارى خرابیتە سەرو بووبیت بە(KORKOURAK).^۷ (بەتلیمۆس)ى فەیلەسوفى جوگرافیزانیش دووسەده پێش زایین نیوی هەریمی كەركوكى ناوه (كرخوا) یان (گۆرگۆر)، كه هەر لە (گۆرگۆر)ى ئاگرى باباگۆرگۆرى^۸ وەرگرتوو. نەخشەى رینگەى (خارگە بویتنجر) عیراق _ رۆمانیەكانیش لە سەدهى دووهمى زاینى بەنیوی (كۆنكۆن - CON CON)وه كەركوكى ناساندوو. ^۹

^۱ محمد هادي الدفتر وعبدالله حسن: العراق الشمالي، ج ۱، ۱۵۲.

^۲ كەمال نوری معروف: قەلاى كەركوك لەروانگەى شوینەوارو میژوودا، گۆقارى (بانەرۆژ)، ژمارە (۳)، شوباتى ۲۰۰۴، ۱۶.

^۳ عبدالجبار محمود سامرائى: كەركوك شاری ئالتونی رەش، و. سەلام عبدالله عبدالکریم، گۆقارى كەركوك، ژمارە (۴)، سالى چوارەم، بەهاری ۲۰۰۳، ۱۶۸.

^۴ وریا نامق الجاف: كركوك دراسة سياسية واجتماعية، مطبعة وزارة الثقافة، اربيل ۱۹۹۸، ۲۱.

^۵ جمال بابان: اصول اسماء المدن والمواقع العراقية، ل ۲۹۰-۲۹۱.

^۶ دەشییت ئەمە مەبەستی لەو نەوتە بییت كه لە خاكى بابەگۆرگۆر دەرچوو.

^۷ ظهور الكورد في التاريخ، ج ۱، دار نارس للطباعة والنشر، اربيل، ۲۰۰۳، ۱۶۷.

^۸ وشەى باباگۆرگۆر: لە گۆرگۆرى ئاگر وەگراوه یاخود هەر لە وشەى (كۆرکۆرا)ه وەرگراوه و سیمای کوردی وەرگرتوو و زۆر پیدەچیت، كه نیوی شاری (كەركوك) لەووه سەرى هەلدابی، بەلام سەبارەت بە وشەى (باوه) وەك زانراوه پلەوپایەكى ئایینی کوردی دێرینه و تەنانەت تا ئەمڕۆش لە ناو کاکەیهکاندا بەکار دێت. بۆیه زۆر نیوچەش بە وشە (باوه)یه وەك (باوهنور باوهشاسوار باوهفەقى، . . . هتد). (موعتەسەم سەلەبى: کیشەو میژووی شاری كەركوك، گۆقارى كەركوك، ژمارە(۲۱)، سالى شەشەم، هاوینی ۲۰۰۴، ۹۹. :

عەلەئەدین سوچادى: گەشتیک بەکوردستانا، چاپخانەى مەعارف، بەغداد، ۱۹۵۶، ۷۹- (۸۰).

^۹ کوردیکى میژوونووس: كەركوك - ناوی میژووی کۆن- دانیشتوان - دەسلەتەکانى، گۆقارى هاواری كەركوك، ژمارە(۲)، کانونی یەكەم، ۱۹۹۸، ل ۲۲. :جەمال بابان: اصول اسماء المدن والمواقع العراقية، ل ۲۹۰. ؛ لەتيف فاتح فرج: كوردو كەركوك، ب ۱، دەزگای

شارى كهر كوك له سهردهمى (سلوځيه كان) دا پپى و تراوه (كه رخ - سولق) به واتاى (شارى سلوځيه كان)، هوكارى سهره كيش بو ټو و نيوه، بو ټو وه ده گه رپته وه كه كه كوك له سهردهمى (سلوځيسى كورى ټه سكه ندر) دا گه شهى باشى كړدوه،^٤ بويه نيوى شارى كه كوك كيش نيوى پاشاى سه لوقيه كانى وهر گرتووه. ^٥ به لام هه نديك ده ټين ټو وه له راستيه وه دووره، چونكه ټو ناوه زور له وه كو نتره وه له نيوى ميريكي نوزى (شيلوا - تيشوپ كورى پادشاى ټه راپخا) وه هاتووه، كه زور جار له گه ل (خ: he) يان (خو: hwe) ي پاشگري خورپه وه بووه به (سلوخ)، وشهى (كبرخا) ش له زمانى نيوجه كه دا به واتاى (قه لاديت).^٦ به وپييه ده پيته (قه لادى شيلوا - تشوپ) ... له لايه كى ديكه وه له (التقويم الجغرافى) دا هاتووه: (نيوى كهر كوك به شيوهى (گره كين) هاتووه و پاشان گوراوه بوته (گرخ - سلوخ) كه دراو ته پال (سلوقسى يونانى)).^٧ لاي گريكه كانيش نيوى كهر كوك به شيوهى (نارانجيويس) هاتووه^٨ له دهقه سريانپه كانيشدا به (كه رخا) نيوى براوه.^٩ (ياقوت الحموى) ش به (كه رخينى) نيوى ده باو^{١٠} له باره شيه وه و تراوه: ((قه لايه كه له سه رته ختى زه ويدايه و زورپته وه و چاكه، له نيوان دافوق و هه وليردايه و... خوم بينيومه، برى تيه له سه ر شيوه گردى كى به رز، كه باخچه يه كى بچووكى هه يه)).^{١١} (ابن الفوگى) نيوى كهر كوكى به (كه رخينى)^{١٢} بر دووه.^{١٣}

چاپ و په خشى سهردهم، سليمانى، ٢٠٠٢، ل ١٥. سه لام عبدالكريم عبدالله: كهر كوك شارى ټالونى ره ش، گوځارى كهر كوك، ژماره (٤)، به هارى ٢٠٠٣، ل ١٦٦.

^١ جه مال بابان: اصول اسماء المدن والموقع العرقية، ل ٢٩٠. روفائيل ميناس: كهر كوك له ميژوودا، و. هيو صالح، گوځارى ناران، ژ (١٣)، سالى ٢٠٠٠، ل ٥.

^٢ ووشهى (كه رخ) نارامى نيه، له هه وليرو ده شتى دزه يى (كه رخ) له باتى (لاجى) به كارديت و ده ټين: (له وكرخه) .. وا دياره هه رشاريك يا هه گونديك به ناوى شيويكى گه ووه و بوويت نيونراوه (كه رخ) ... رهنگه (نارامى) يه كان له كورد (گوتيان) وهر گرتبى و له جيبى شار يا قه لآ به كاربان هينابيت. (كوردى كى ميژوونووس: كهر كوك ناوى - ميژووى كوئى - دانيشتوانى - ده سه لاته كانى، هاوارى كهر كوك، ژ (٢)، ل ٢٢).

^٣ موخته سه م ساليه يى: كيشه ي ميژووى شارى كهر كوك، گوځارى (كه كوك)، ژ (٢١)، سالى شه شه م، هاريني ٢٠٠٤، ل ٩٨.

^٤ ليلي نامق الجاف: كركوك لمحات التاريخية، ل ٢٨.

^٥ طه باقر و فؤاد سفر: المرشد الى موطن الاثار والحضارة، المرحلة الرابعة، ل ٨.

^٦ ليواو اپنهايم: بلاد ما بين النهرين، ت: سعدي فيضى عبدالرزاق، دار الحرية للطباعة، بغداد، ١٩٨١، ل ١٦٠.

^٧ مذكرات مأمون بك بن بيگه بك، ت. محمد جميل روثيه يانى و شكور مسته فا، مطبعة المجمع العلمي العراقي، بغداد، ١٩٨٠، ل ٢٦.

^٨ جمال بابان: اصول اسماء المدن والمواقع العراقية، ج ١، ل ٢٩٠.

^٩ جمال رشيد أحمد: ظهور الكورد في التاريخ، ج ١، ل ١٦٨.

^{١٠} معجم البلدان، ج ٢، ط ٢، دار الفكر للطباعة والنشر، بيروت، ١٩٩٥، ٢٣٥.

^{١١} عبدالجبار محمود سامرائي: كهر كوك شارى ټالونى ره ش، ل ١٦٧. يادگار فهمى عرب و ماموستا فاضل محمد مه لا مسته فا: شارى كهر كوك (٥)، ل ٢.

^{١٢} يه كه م كه سيك بلاوى كرد بيته وه كه ليك نزيك بوونه وه هه يه له نيوان (كه رخينى) و (كه كوك) دا (هوكمان) بووه كه له فهره نكي زانستى ئيسلاميدا ناماژه ي پيداوه، به لام جوړى داتاشينه كه ي ليك نه داو ته وه. (ليلي نامق الجاف: كركوك لمحات تاريخيه، ل ٢٤).

^{١٣} ابي الفضل عبدالرزاق بن الفوطي البغدادي: الحوادث جامعة والتجارب النافعة في مائة السابعة، مكتبة العربية، بغداد، بدون سنة طبع، ل ٢٧-٢٨.

لە سەردەمی ساسانیەكاندا شاری كەركوك بە (بیت كرمای _ بیت گرمای) نیوی هاتوو،^۱ (جمال رشید) دەلێت: ((بیت گرمی ئارامی بۆ (باجرمی) لە عەرەبیدا هەر شیوەی ناوێ جوغرافیه‌كاندا (بیت زیدیتا، بازیدیتا، بیت قردو، باقردی، بیت درایه... هتد)، هەر وەها لە ناوچە (جرمی) دا وشە (جرمت) پەیدا بوو، كە لە عەرەبیدا كۆی (جرامیق) هیهو شیوه كۆنه كوردیه‌كە (گەرمیک) ه، كە دواتر گۆراوه بۆ گەرمیان)).^۲ میژوونووسی ئەرمەنی (موفسیس) لە وبارەیه‌وه دەلێت: ((ساسانیەكانی ئاشنای میدیه‌كان نیوچە كەركوكیان نیوناوه (گەرمەكان-Gamarkan)، كە سنوورەكە لە باكووری رۆژئاوای زێی بچوو كەوه دەستپێدەكات، تاكو باشووری رۆژئاوای چیا (حەمرین)).^۳ لەلایەكی دیکەشەوه ساسانیەكان بە كەركوكیان وتو (گرمكان) ٤ یان بەنیوی (كەركین) و (كۆرەك) هاتوو، كە واتای گوندە سورەكراوه‌كە میدیه‌كان دەگەیه‌نیت.^۵ لەهەندێك كتیبی چیرۆك و ئەفسانە ئێرانیدا نیوی كەركوك بەشیوە (ئارافه) و (كرخ سلوخ) و (بیب سلوخ) و (كارى كوك) و (ارمجه) و (شارەزور) و (كوركور) دەبینرێت.^۶ لای سیرانیەكانیش بە (بیت كرمای - بیت گرمای) (bethgarne) نیوبراوه^۷ لەلایەكی تریشەوه شاری كەركوك بەنیوی (شارى خواكان - مدینه الاله) ناسراوه.^۸ لەسەردەمی ((ئیسلام)) دا بەچەندین شیوه نیوی كەركوك هاتوو وەك (الكرخینی) و (الكرخانی) و (الكرخنی) و (دبس سلوخ)^۹ و (کیوخو كان كك رخ و یان كیرخی)، كە بەواتای (قەلا) دین.^{۱۰} لە كتیبی ژياننامە (صلاح الدین) و (تاریخ بنی سلجوق) دا نیوی شاری كەركوك بەشیوە (كرخانی) هاتوو^{۱۱} لە سەردەمی

^۱ المنجد في اللغة والاعلام، طبعة الرابع والعشرون، بيروت، ٥٨٦. د. نوری تالەبانی : سیاسەتی بەعەرەب كردنی ناوچە كەركوك، و. مەریوان حسین چیمەنی، بلاوكرراوه‌كانی مەكتەبی بیرى هۆشیاری (ی.ن.ك)، سايمانی، ٢٠٠٣. ل. ٩، . ليام ئاندرسن: تەنگزەى كەركوك، و. ئومید عوسمان، چاپخانه‌ی موكریان، هەولێر، ٢٠١٣، ل. ٣٠.

^۲ دراسات كردية في بلاد سويارتو، ل. ٢٩.

^۳ وەرگیراوه له /د. كمال مظهر أحمد: كركوك وتوابعها، حكم الضمير والتاريخ، ج ١، ل. ١٤-١٥.

^۴ المنجد في اللغة والاعلام، طبعة الرابعة والعشرون، دار المشرق، لبنان، بيروت، ١٩٨٦، ل. ٥٨٦.

^۵ بورهان اسماعيل: ناوی كەركوك لە میژوودا، گۆفاری باباگورگور، ژ(٦)، هاوینی ٢٠٠١، ل. ٧.

^۶ پروانه بەلگەنامەى ژماره (١)، گۆرنی ناوی سەنجەقی شارەزور بۆ سەنجەقی كەركوك، ل. ٢٣.

^۷ یادگار فەمی عرب و مامۆستا فاضل محمد مەلا مستەفا: شاری كەركوك (٢)، گۆفاری هەتاو، ژ(١٢٥) ی سالی -٤- دووشەممە ٢٠٠٢شەمی (١٠مارتی ١٩٥٨)، ل. ٦.

^۸ المنجد في اللغة والاعلام، الطبعة الرابعة والعشرون، بيروت، لبنان، ٥٨٦.

^۹ د/ج. گەرمیانی: كەركوك شارەكەى میژوو و سەرپەزى كوردان، گۆفاری سەنتەرى برایه‌تى، ژ(١٦)، هەولێر، هاوینی ٢٠٠١، ل. ٢١٦.

^{۱۰} جمال بابان: اصول اسماء المدن والموقع العراقية، ج ١، ل. ٢٩٠.

^{۱۱} محمد هادی الدفتر وعبدالله حسن: العراق الشمالي، ج ١، ل. ٢١٣، ليام ئاندرسن: تەنگزەى كەركوك، ل. ٣٠.

^{۱۲} لە میلیکی سەرکەوتنی یەکیك لە پاشاكانی بابلدا، نووسراوه: كیرخۆ _ ئارابخام داگیرکرد چوومه ناوشارەكەو هەردوو پییی خواوهند (ئادد) مچکردو ولاتەكەم ریکخستەوه. (وەرگیراوه له // مامۆستا محەمەدباقی سەعید مستەفا: كەركوك لە میژوودا نەتەوه‌كانی كۆنی دەورووبەری کاریگەرییان لەسەر ناوچەى كەركوك، چاپخانه‌ی كارو، سلیمانی، ٢٠١٤، ل. ٣٨).

^{۱۳} فازل قەرەداغی: كەركوك و پادشاهیەكى كۆنی، گۆفاری پامان، ژ(١٩)، ل. ١٤٤.

^{۱۴} وەرگیراوه له / محمد أحمد سعید، كەركوك و بزاقی شیعی كوردی لیکۆلینەوه و هەلسەنگاندن، نامەى دکتۆرا، بەشى كوردی، كۆلیجی زمان، زانکۆی سلیمانی، ٢٠٠١، ل. ٣٢. (بلاوئەكراوه)

(عەباسی) یەکانیش بە (کوره باجرمی) یان (کوره باجرمی) ناسراوه، که وشە (کۆرە) لەوکاتدا بەمانای ئاوەدانیهکی بەرفراوان، یاخود شار بەکارهاتوو. ^۴ لەلایهکی دیکهوه نوسهري (مسالك الابصار) له نیوه پراستی (سهدهی ههشتهمی کۆچی / چواردهیهمی زاینیدا) نیوی کهرکوکي جارێک به (کهرخانی) و جارێکی دیکه به (کهرخینی) بردوو. ^۵ (کی لسترنج) به (کیرکوک) درکاندویهتی. ^۶

وشە (کهرکوک) له سهردهمی فهرمانهروایهتی (قهره قۆینلۆ) ی تورکهکانه دا له سهدهی (نۆیهمی کۆچی) / پازدههههمی زاینی) بۆ یهکهههجار دهرکهوت، چونکه لهوکاته دا هه ندیک رووداو به نیوی (کهرکوک) هوه تۆمارکراوه، هیندیکي دیکه به نیوی (کهرخینی) هوه هاتوووه له کۆتاییدا وشه (کهرکوک) ^۷ به تهواوی سهقامگیربووه. ^۸ وادیاریشه له شیوهی (کهرخینی) یهوه بووه به (کهرکی) و دواتر به شیوهی فارسی بچووک کراوه تهوه بووه به (کیک) تا له وشه (کهرکوک) دا جیگیربووه. ^۹ ناوی کهرکوکیش بۆیه کهههجار له کتیبی فارسی نوسراوی (فهرنامه) هاتوو، له سالی (۷۹۶/۱۳۹۳ز) ی که بۆ باسکردنی له شکرکیشی (تهیموری لهنگه) ه که له بهغدادهوه بۆ دافوق و قهلائی کهرکوک هاتوو، ^{۱۰} دواتریش له نامه میژووی سووری تهیموری لهنگدا بینراوه له شیوه و رۆخساری کهرکوکدا که (شهرفه دین عه لی یهزیدی) له سالی (۸۲۸/۱۴۲۵ز) ی نووسیویهتی. ^{۱۱}

سهبارت به وشه (کهرکوک) ییش ناتوانین بگهینه شاره زاییهکی تهواوو نه گۆر و چه سپاو ، به لگو نه وهی که باسی لێوه دهگریت، تهنها بریتیه له نه گهر (شیمان) و به نزیك بوونهوه... (گه باقر و فؤاد سفر) له بنه پهرتی وشه (کهرکوک) وه وتویانه: ((پێ دهچیت ناوی کهرکوک په یوهندی به وشه گرگره وه هه بووبیت، که ناوی نه و ناگره هه میسه بلێسه داره ی دهوری کهرکوک))، ^{۱۲} کهواته وشه (کهرکوک) له (گرگر) ی ناگره وه وه رگیراوه، یاخود

^۱ (باجرمی): له زۆر سهراوه کاندای وشه (باجرمی) بۆ قسه کردنه له سه ره ئه وه هه ریمه ی له دهورانی سه ره تای هاتنی ئاینی ئیسلام بۆ ناوچه که و تا ده وره بهری (سه ده ی چواره می کۆچی / ده یه می زاینی) به کارهاتوو، لهوکاته دا هه لکشواتر به ره به ره نیوی ئاوه دانی دیکه له نیوچه که دا واده رکه وتوون، له وانه ش شارۆچکه ی (کرخ جلدان) که ده که ویته نیوان خانه قین و شاره زوورو ویلایه تی عیراقی له هه ریمه ی شاره زوور جیا کردۆته وه. (یاقوت الحموی: معجم البلدان، المجلده، لبنان، بیروت، ۱۹۹۵، ل ۴۴۹).

^۲ البلاذري: فتوح البلدان، تحقیق. صلاح الدین المنجد، قاهره، ۱۹۵۷، ل ۲۲۵؛ الطبري: تاریخ الامم والملوک، تح "محمد أبو الفضل ابراهیم"، لبنان، بیروت، (ج ۲، ل ۵۹)، (ج ۹، ل ۱۷۶).

^۳ ابن الفقيه: مختصر کتاب البلدان، لندن، ۱۳۰۲هـ، ل ۱۲۹؛ ابن عبدالحق: مراصل الاطلاع علی اسماء الامکنه والبقاء، تحقیق "علی محمد البجاوی"، ج ۱، دار احیاء الکتب العربیة، القاهرة، ۱۹۵۴، ل ۱۴۷.

^۴ قادر محمد نه سه که ندر: ناوچه ی کهرکوک له سه رده می عه باسیدا (۱۲۲ - ۷۵/۶۵۶ - ۱۲۵۸ز)، سه نته ری برایه تی، ژ (۲۰)، هاوینی ۲۰۰۱، ل ۱۰۲.

^۵ مسالك الابصار: ابن الفضل الله العمري المتوفي ۷۴۹هـ. ۱۳۴۹م، مخطوطه.

^۶ بلدان الخلافة الشرقية، ت. بشیر فرنیسیس وکوریسیس عبدالرزاق، طه، بغداد، ۱۹۵۴، ل ۱۲۱ - ۱۲۲.

^۷ میژووی وشه "کهرکوک" له سه ده ی (پینجه می کۆچی / پازده ی زاینی) دایان پێش نه و سه ده یه به ماوه یه کی که م نه م نیوه هاتوو ته ئاراوه به تابه ت له سه رده می فه رمانه روایه تی سه لجو قیه کاندای. (محمد هادی الدقتر و عبدالله حسن: العراق الشیمالی، ج ۱، ل ۲۱۵).

^۸ عوسمانی سه یید قادر: کهرکوک شاری دیرینی کورده واری، گۆقاری مرۆقایه تی، ژ (۷)، فۆکتۆبه ری ۱۹۹۸، ل ۹.

^۹ توفیق وهه بی: اصل الاسم کرکوک، مجلة الكاتب، عدد (۱) سنة الاولى، حزيران ۱۹۵۸، ل . روفائیل منیاس: کهرکوک له میژوودا، و. هیوا صالح، گۆقاری ئاران، ژ (۱۳)، ل ۸.

^{۱۰} قادر محمد نه سه که ندر: کهرکوک له سه رده می عه باسیه کاندای، ل ۱۰۳.

^{۱۱} جمال بابان: اصول اسماء المدن والمواقع العراقية، ج ۱، ل ۲۸۹ - ۲۹۳.

^{۱۲} المرشد الی موطن اثاره والحضارة، الرحلة الرابعة، ل ۸.

لەوشەى (كۆرگۆر) هەو وەرگراوەو سیمای كوردی وەرگرتوو، بۆیە زۆری پێدەچیت نیوی شاری كەركوكیش هەر لەهەو و سەرپهه‌ئدابیت... هەر و هەر (جمال رشید) یش برۆای وایه كه نیوی كەركوك لەوشەى (گەرگۆر) هەو دروستكراوە،^۱ كه ناوی چالێكى ناگره له دەرەهەى كەركوك. بەلام (د. مستەفاجواد) وابۆی دەچیت، كه نیوی كەركوك لە نیوی (كرخینی) یه‌وه هاتبیت، ئەویش بەكۆكردنەهەى سى پیتی(ك) لەو باره‌یه‌شه‌وه دەلیت: ((نیوی كەركوك، كه سى پیتی (كاف) ی كۆكردۆته‌وه، به‌یه‌كێك له‌نیوه ده‌گمەنه‌كان دادەنریت، كه بنه‌رته‌یه‌كه‌ی ده‌گه‌رپته‌وه سەر زمانى ئارامى)).^۲ (تۆفیق وه‌بى) پێیوایه كه: ((نیوی كەركوك لەنیوی (كەر) واتا (قەلأ) وەرگراوەو پاشگری كه(UK)ى دووجار چووته سەر، له‌وه‌رگرتنى یه‌كه‌مدا بووه(كه‌وه‌ك)ودووهمیان به‌پێی تێپه‌رپه‌وونى كات پاشگری (وك-UK)ى دیسانه‌وه چووته سەر بۆ دهربرینی خۆشى یان بچووكردنەوه‌یه، كه واتا وشەى یه‌كه‌مى(كیرك)، پاشان (وك) بووه به‌(كیره‌ك + وك) ئەو جابوو به‌م ناوه‌ى ئیستای كەركوك)).^۳

هەرچى رۆژه‌لاتناسى ئینگلیز(لینرنج-Letrenge)ه، له باره‌ى وشەى كەركوكه‌وه وتوویه‌تى: ((وشەى كەركوك وشه‌یه‌كى ئارى‌یه، كه به‌مانای (قەلأ) دیت و له‌دوو بره‌گه‌ پێكهاتوو كه (كه‌رخ) و (كه‌ووك)ه‌وه هەردووکیانی‌ش سەرچاوه‌كه‌یان بۆمانای (قەلأ - قەلعه‌)یه، به‌لگه‌ش له‌سەر ئەم راستییه، ئەوه‌یه كه شاری كەركوك سنووری له نیوان ده‌سه‌لاتدارانى ولاتی (رۆم، شام) دایه كه به‌نیوچه‌ی (به‌لقیه‌كان - البلقاوا) ناسراون)).^۴ (كه‌ریم زه‌ند) له رۆانگه‌یه‌كى ناسیۆنالیستیانه‌ى كوردیه‌وه سه‌بارت به‌نیوی كەركوك ده‌نووسیت (كه‌ركوك) به‌واتای (كار + كۆك)ه كه (كار یان ئیشی گه‌وره‌) و (كۆك)، ئەوه‌لێ (كار) له‌سه‌رده‌مى سۆمه‌ریه‌یه‌كانیشدا هەر به‌مانای (ئیش) به‌كارهاتوو، له‌گه‌ل ئەوه‌شدا ئەگه‌ر وا لێكى بده‌ینه‌وه، كه (كه‌ر) به‌واتای (قەلأ) بی‌تو (كۆك) یان (كوك)به‌ومانایه‌ بیت، كه (كه‌ریم زه‌ند) ده‌لیت ئەوه ده‌بیته (قەلأى كۆك)،^۵ پێویسته‌ بگوتیت له‌م نیوچانه‌دا زنجیره‌یه‌ك قەلأى ده‌ستكرد هه‌یه، كه رهنه‌گه‌ بگه‌رپته‌وه بۆ سه‌رده‌مى ساسانیه‌كان یان پێشتری یان دواتری، خۆ ئەگه‌ر (قەلأى كەركوك) قەلأیه‌كى گه‌وره‌ یان كۆك بیت ئەوا ده‌كریت بلیین ئەو بۆچوونانه‌ له‌ بۆچونه‌كه‌ى(كه‌ریم زه‌ند)ه‌وه نزیكن. زۆریه‌ى ئێرانیه‌كانیش نیویان به‌(كارى كۆك) بردوو، كه واتا، (كارى مەزن) ده‌گه‌یه‌نی‌ت.^۶

بنه‌رته‌ى وشەى(كه‌ركوك)هەرچۆنێك بیت، له سه‌رده‌مى عوسمانیه‌كاندا به‌ته‌واوى جیگه‌ى (كه‌رخینی)گرته‌وه و واى لیهات به‌كاره‌ینانى(كه‌رخینی و ئارباخو كه‌رخ سلوخ...هتد) باوى نه‌ماو ته‌نها له كتیبه‌كۆنه‌كاندا مایه‌وه،^۷ وشەى كەركوك به‌ته‌واوى دەرکه‌وت، هەرچه‌نده له‌داوى پرۆسه‌ى به‌ناو خۆم‌الێكردى نه‌وتى عیراق له سالى ۱۹۷۶دا كەركوك نیویكى (ته‌عربی) نوێ لێنرا، له‌لایه‌ن (پارتى به‌عپى عه‌ره‌بیه‌وه))،

^۱ دراسات كردية في بلاد سوپارتو، دار افاق عربية للطباعة و النشر، بغداد، ۱۹۸۴ ل ۳۰ - ۳۱. ۴ ماموستا: محمەد باقى مسته‌فا، كەركوك له میژوودا، ۳۰۶.

^۲ فاخریات. فاضل مه‌دی بیات: تورکمن تاریخیندن یاپراقلر، لزمان باصم ئەوینده باصلمتسدر، بغداد، ۱۹۷۵، ل ۲۴۴ - ۲۲۵.

^۳ تۆفیق وه‌بى: اصل اسم كركوك، مجله الكاتب، عدد(۱)، ل ۱۳.

^۴ عوسمان سه‌ید قادر: كەركوك شاری دی‌یرینی كوردە‌وارى، گۆفاری مرۆفایه‌تى، ژ(۷)، ۱۹۹۸، ل ۵۲.

^۵ پێدەچیت ئەم (كار + كۆك) له‌راستیدا (كار + گوت) بووی، واته به‌نیوی دروستكەرى شاره‌كه‌وه بووی كه "كوتیه‌كانن".

^۶ كركوك والسليمانية صنوان، ل ۳۶. (ده‌ستنوس).

^۷ فه‌مى عرب اغا وفاضل ملا مصطفى: ماذا في كركوك، مطبعة تتويج، كركوك، بدون سنة طبع، ل ۸.

^۸ عباس العزاوى: دراسات تاريخية حول كركوك، (مجلة اخاء)، ژماره (۱-۲)، سنه (۲۶)، مايس و حوزه‌يران ۱۹۸۶، ل ۷ - ۸.

که (تامیم) بووه ^۱ مه بهستی سهره گیش له گۆږی ناوی کهرکوک و کوژاندنه وهی ناوه میژوویه کهی نهو میژووه دیریشنه ی شاری کهرکوک بووه، که بۆچهند سه دهیه که ده که رایه وه ^۲. بویه ده کریت بووتریت بنه رته لیبونه وهی نیوی (کهرکوک)، به چهند ده وریتی میژووی دا تیپه پریوه، له گه ل گۆرانکاریه میژووییه گاندا گۆرانی به سهردا هاتووه دوورو نزیك تووشی سوان و داتاشین بووه، وهک (که رخۆ، کوکی، که رخا، که رهک، که رهخ، که رخی، که رخی، که رخ سلوق، کوکوپ، گرگپ، که رمینی، ئه ربه خ، ئه راپخا، ئه رابخا، ئورفا ئه رهفه، عه رهفه، که رخورا، کور کورا، کۆنکون، که رکینی، ئه رانجیوس، کاری کوک... هتد).

ته وهره ی دووه: شوینی جوگرافی نیوچه ی کهرکوک له نوسراوه کوردی و بیانییه گاندا:-

کهرکوک یه که که له شاره گه وره گانی باشووری کوردستان و له رووی فراوانی پروبه ره که یه وه، چواره ی شاری عیرافییه ^۳ به لام سنوره که ی بۆچوونی هه مه چه شن و جیاوازی له سهر هه یه، ئه م بۆچوونانه به پیی ربه گزه و نه ته وهی نووسه رو تویره ره وه گان ده گۆږیت و ته نانه ت جیاوازی هه لویستی نیشتمانی و سیاسیشیان کاریگه ری زۆری هه بووه له بۆچوونه جیاوازه گان. له لایه کی دیکه وه بۆچوونه گان زۆرو هه مه جۆرن، که ده توانریت بوتریت هه ر نوسه ریک به جۆرک سنووری کهرکوک ده ستنیشان کردووه. له سهرده مه جیا جیا گاندا، ئه و بۆچوونه جیاوازه نش بۆچهند فاکته ریک ده گه رپته وه که نه مانه ن:-

۱// ده سه لاتداره یه که له دوا ی یه که گانی عیرافی نیسته، به رده وام هه ولی ئه وه یاندا وه، که سنووری جوگرافیا و باری دیموگرافی کهرکوک بشیوین و بیگۆرن، ئه مه ش به پیاده کردنی چه ندین شیوازی جیا جیا وهک (راگواستی کورد له کهرکوک و ده وره به ری و نیشه جیکردنی نه ته وه ناکورده گان، له جیگه ی ئه واندا)، ئیدی داگیر که رانی کهرکوک به م کاره یان سنوره که یان شیواندوه.

۲// له لایه ن کار به ده ستانی عیرافه وه ریکه به بلا و کردنه وهی ئه و کتیب و لیکۆلینه وه زانستیانه ی دهر باره ی ((جوگرافیا ی کهرکوک و میژووی کهرکوک... هتد)) نوسرابون نه دراوه، که چی به پیچه وانه ی ئه و کاره یان وه هه موو دهر فه تیکیان بۆ نووسین و بلا و کردنه وهی بیروا و بۆچوونه گانی شو فی نیزمی دهمارگیری نه ته وهی سهر ده ست ره خساندووه، که دوورن له زانست و بنه ما ئه کادیمییه گان و دژ به جوگرافیا و میژووی کهرکوک، له و نووسین و بۆچوونانه شدا هه تا بۆیان کرابیت، هه ولیاندا وه سنووری نیوچه ی کهرکوک بچووک بکه نه وه. هه موو ئه و گۆرانکاریانه ی له سالانی (۱۹۱۹-۱۹۲۰) دا کراون، به ره زامه ندی ئه فسه رانی ئینگلیزی نیوچه که بووه،^۴ دواتریش به فه رمانی ده سه لاته یه که له دوا یه که گانی عیراق کراوه.

^۱ پروانه به لگه نامه ی ژماره (۱)، ل ۳۴.

^۲ پشکوځو ځمکه تاهیر عبدالرحمن : شاری کهرکوک له نیوان سالانی ۱۹۵۷ - ۱۹۷۷ : لیکۆلینه وه یه کی میژووی - سیاسییه، تیزی دکتورا، به شی میژوو، کولیی زانسته منرؤ فایه تییه گان، زانکۆ سلیمانی، ۲۰۱۱، ل ۱۸۴. (بلاونه کراوه).

^۳ وریا نامق الجاف: کرکوک. . دراسه سیاسییه واجتماعیه. .، ل ۳۲.

^۴ و. سهر به ست کهرکوک: پاپورتی کارگیږی ده قه ری کهرکوک (ماوه ی ۱ کانونی دووه تا ۳۱ / کانونی یه که می ۱۹۱۹)، بنکه ی ژین سلیمانی ۲۰۰۶، ل ۲۴.

3//نوسين له سهر جوگرافيا و ميژووی کورد بهگشتی و که رکوک بهتايبهتی جيگهی بروای تهواو نين، چونکه له لايهک کورد خوئی نه نوسراوتهوه به لگو خه لگی تر نوسيوپانه تهوه، رهنکه ئه وانیش به ناروزی خوئیان مامه له بیان له گه لدا کردبیت. له لايهکی دی کورد له بهرتهوهی ناماده بوونی سیاسی و شارستانیتی له بهرچاوه نه بووه، بویه ئه وانهی له باره یهوه دواون یان له ژیر کاریگه ری عاتیفه دا لیی دواون یان به شیکیان به رق و کینه وه نووسيوپانه، که ههردوو حالت هکesh مهوزوعیهت و راستی ونبوه.^۱

ئه و بۆچوونه جياوازه نهی له سه رده مه جياجياکاندا ده رباره ی سنووری جوگرافیا ی که رکوک هه ن، لی رده ا هه ول ده دری ت به دوو کۆمه ل بۆچوونه کانیا ن بخرینه روو:

یه که م//شوینی جوگرافی که رکوک له نووسراوه کوردیه کاند: -

کاتی ک سه یری سه رچاوه و نووسراوه بۆچوونی نووسره کورده کان ده کری ت، ده بینری ت بۆچوونه کان له سه ردیاری کردنی سنووری که رکوک یه ک نین، دیاره هوکاری سه ره گیش بۆئه وه ده گه ری ته وه که سنووری (که رکوک)^۲ له سه رده مه جياجياکاندا له لایه ن داگیر که رانی که رکوک وه گۆرانی به سه ردا هاتوو. له و نووسه رو نووسراوه کوردیانه ش، که ئاماژه یان به سنووری که رکوک داوه ئه مانه ن:

(گۆقاری هیوا)^۳ له باره ی سنووری که رکوک وه ده لیت: ((له نیوان سالانی ۴۵۰۰_۴۰۰۰ پ. ز) دا سنووری شاری که رکوک زۆر فراوان بووه، که لای ژوو رووی زیی بچووک، لای خواری نه هره وان، لای روژئاوای رووباری دجله نزی ک به تکریت و سامه را بووه)).^۴ واته سنووری که رکوک درێژ ده بی ته وه له سه رو رووباری زیی بچوکه وه هه تا کۆتایی سنووری قه زای کفری_ له سنووری پارێزگای سلیمانیه وه تا کو چیای حه مرین، له باشووری روژه لاته وه هاوسنووره له گه ل پارێزگای (هه ولیر) و به شیک له (موسل)، له باشووری روژئاواوه هاوسنووره له گه ل شاری (به غداد) و به شیک شاری (دیاله) و له باکووری روژه لاتیه وه هاوسنووره له گه ل سلیمانی.^۵

هه رچی (جمال ره شید) ه نوسيوپه تی: ((که رکوک که به (ئارایخا) یان (عه رفه) ناسرابوو، له گۆندا چیای حه مرین سنووری بووه، له روژئاواوه رووباری سیروان (دیالی) جیا کردۆ ته وه، له خواری ولاتی (حه لوان) و (نوار)، له سه روش گه یشته ته وه رووباری زیی بچووک، که له وی ولاتی (حه دیاب) و (ئه ربیلا) له سه ره هه ردوو زییه کۆبوو بوونه وه، له روژه لاته وه گه یشته ته چیای سه ره که شهکانی نزی ک سنووری زاموا)).^۶ له سه رده می شه ری چال دی ران (۱۵۱۴) دا سنووری شاری که رکوک به م جو ره بووه: ((باکوورو خوژئاوای زی ی گه وره،

^۱ عه تا قه رده اغی: کاریگه ری کلتوری ئه وان له سه ر کورد، چ ۲، چاپخانه ی پوون، سلیمانی ۲۰۰۷، ل

^۲ که رکوک له پووی جوگرافیا وه سه ره تا بنیاد نراوه له سه ر گردیکی گه وه ی لاکیشیه یی، به رزاییه که ی (۲۲۰ پی) یه له ناستی پووی ده ریا وه، لاته نیشتی ری ره ویکی فراوانی هیه که پره له ورده به رده چه و، ئه و پیره وه ناسراوه به (خاسه چای)، نیوه ی روژئاوای گرده که ش که لاوه ویرانه. (سی جی اد موندن: کرد و ترک و عرب، ت. جرجیس فتح الله، ط ۲، اربیل، ۱۹۹۹، ل ۲۳۹).

^۳ گۆقاری هیوا یه کیکه له گۆقارانه ی که له سالانی په نجاکانی سه ده ی بیستدا، له لایه ن کۆمه لیک روژنبری نووسه ری باشووری کورده ستان له که رکوک ده رده کرا، ئه م گۆقاره یه کیک بوو له و ده روازه نی که رووداو راستیه کان ئه و سه رده مه ی به نه وهکانی دوای خوئی گه یاندوو.

^۴ میژووی شاری که رکوک، گۆقاری هیوا، ژماره (۴)، تشرینی یه که می ۱۹۵۷، ل ۴- ۵.

^۵ ناران: نارابخای ولاتی کورده واری له میژوودا، گۆقاری (هه زار می رید)، ژماره (۱۶)، حوزه یرانی ۲۰۰۱، ل ۱۷۰-۱۷۱.

^۶ دراست کردیه فی بلاد سوپارتو، ل ۲۶-۲۸.

خۆرئاواو باشووری ریزە چیاکانی حەمرین، باشوور خۆرەهەلاتی سیروان، خۆرەهەلات و باکووری سنووری بابان (سلیمانی بوو).^۱

(تۆفیق وەهەبی) سەبارەت بە سنووری کەرکوک نووسیبووەتی: ((نیوچەیی (کەرکوک) ی ئیستا کەوتۆتە نیوان چیاکانی زاگرۆس و زێی خواروو، دیجەو بەرزاییەکانی حەمرین و (سیروان - دیالە) هەمان ئەو ناوچەییە، کە لە سەردەمی ساسانیەکاندا بە (گەرمەکان) نێودەبرا)).^۲ (د.نوری تالەبانی) بەم شیوەیە سنوورەکی دیاریکردوو: ((نیوچەیی کەرکوک دەکەوتێتە نیوان چیاکانی زاگرۆس لە باکووری رۆژەهەلاتی زێی بچوک و پووباری دیجە لە باکووری رۆژئاواو زنجیرە چیا حەمرین لە باشووری رۆژئاواو زێی سیروان (دیالە) لە باشووری رۆژەهەلات)).^۳ هەرچی (عەبدوڵلا عەبدولکەریم مەرف بەرزنجی) لە هەردوو کتیبەکەیدا بەم شیوەیە سنووری کەرکوک دەستنیشانکردوو: ((زنجیرە چیا حەمرین... زنجیرە چیاەکی دوور و درێژەو لە سنووری عێراق ئێرانی ئیستاوە دەستپێدەگات و لە فەتەحەیی پەشت شاری بیجی دەپسێت درێژی ئەم زنجیرە چیاەییە ۵۰۰ کیلۆمەتر دەبێت و بلندی لە هەندێ جیگای دا دەگاتە ۸۰۰ مەتر، حەمرین ئەمەپۆ سنووری جوگرافی گرنگ لە نیوان کوردستان (کەرکوک) و بەشە عەرەبیەکی عێراقی ئەمەپۆدا دروستدەگات. زنجیرە چیا سەرگرمە.. زنجیرە چیاەکی درێژی سەخت و ئالۆزە، لەپەشت دیی بانێخیلانی رۆژئاواو بەنداوی دەرەندیخانەو دەستپێدەگات و لە دەرەند ئاوداری دیلیژە دەپسێ، دەست پێدەگاتەو لە دەرەند وشک دەپسێت، ئەمەجارە دەست پێدەگاتەو لە باشووری ئاغجەلەری قەلاسیوکه کۆتایی دێت. درێژی ۳۰۰ کیلۆمەترەو لە هەندێ جیگایدا (۱۸۵۰ م) بلەندە، نیوان کارکۆک و سلیمانی دەگات. زێی سیروان.. نیوان کارکۆک و دیالە دەگات، کە سەرچاوەی لەبەنداوی دەرەندیخان دەگرێ و تیکەل بەناوی ئەلەوند دەبی زێی دیالە پیکدی و دەبنە بائیکی رووباری دیجە. زێی بچووک.. نیوان پارێزگای کارکۆک و هەولێر دەگات، سەرچاوە لە بەنداوی دووکان دەگرێ و سەرەو خوار شۆردەبێتەو بە چەمی ریزانداو بەناو شارۆچکەیی تەق تەق پەردیدا تێدەپەرێت و دەبێتە بائیکی رووباری دیجە)).^۴ کەواتە (سنووری شاری کەرکوک) لە خۆرەهەلاتی ئاوی سیروان، لای ژووری سەرگرمەو دەرەندی بازیان و ئاغجەلەر، لای خۆرئاواو زێی بچوک پەردی و دبەس، لای خواروو زنجیرە چیا حەمرینە. (جەمیل رۆژ بەیانی) سەبارەت بە سنووری جوگرافیای کەرکوک دەتێت: ((لە باشوورەو دیالەو لە باکووری رۆژئاواو لیوای هەولێر و بەشیک لە موسل، لە باشووری رۆژئاواو لیوای بەغداو بەشیک لە لیوای دیالەییەو، لە باکووری رۆژەهەلاتی شەو لیوای سلیمانییە))^۵ لە کتیبی (کەرکوک - بچووب المۆتمر العلی حول کەرکوک) دا سنووری کەرکوک بەم شیوەیە دەستنیشانکراوە: ((نیوچەیی کەرکوک بریتییە لە خاکیکی پان و بەرین و دەکەوتێتە بەشی باکووری رۆژەهەلاتی عێراقەو، لە نیوان لیواکانی (هەولێر و سلیمانی و بەغداد و دیالە و موسل) دایە، لەباکوورەو لەگەل لیوای هەولێر و بەشیک لە سلیمانیدا هاوسنورە ، لەرۆژەهەلاتەو لەگەل لیوای سلیمانی و بەشیک لە دیالە هاوسنورە،

^۱ کوردیکی میژوونوس: کەرکوک - ناوی - میژووی کۆنی - دانیشتوانی - دەسەلاتەکانی، گۆقاری هاواری کەرکوک، ژ (۲)، ل ۲۶.

^۲ سفرە من (دەرەندی بازیان) الی (ملەیی تاسلوچە)، مطبعة المعارف، بغداد، ۱۹۶۵، ل ۵ - ۶.

^۳ سیاسەتی بەعەرەبکردنی کەرکوک: و. مەریوان حوسین چیمەنی، ل ۹.

^۴ نیوان حەمرین و سەرگرمە: چاپخانەیی خۆببۆن، دانیمارک، ۲۰۰۴، ل ۲. کارکۆک لە میژوودا، چاپخانەیی خۆببۆن، دانیمارک، نازاری ۲۰۰۱، ل ۵۰.

^۵ وەرگێراوە لە: هاشم کاکەیی: لەیادی دوو ناوداری کاکەیی دا، گۆقاری بەیان، ژ (۱۷۸)، سالی ۱۹۹۶، ل ۱۷-۱۸.

لەباشووری‌شەو دیالەو رۆژئاوای بەغداو بەشێك لەموسڵە))^١ . (حەمید عەبدولساڵح) ش سەبارەت بە سنووری كەركوك نووسیبۆی: ((سنووری كەركوك لە باكورەو لەگەڵ زنجیرە چیاكانی دۆمەلان درێژدەبیته‌وه، چیاى باتیوێش دەكەوێتە باشووری‌هەو، لە بەشەكانی رۆژئاوای ئەوا رۆوباری بچوك وەكو سنووریكى جیاكەرەو، كەركوك و قەزای دویز لەگەڵ پارێزگای هەولێر جیا دەكاته‌وه، چیاى عەلی و جەمبورو رۆوباری جەمی داوقیش لە بەشی رۆژھەلاتی شارەكە هەلگەوتوون))^٢.

بەم شیوێهە (كەركوك) دەكەوێتە دەشتە فراوێهەكانی خۆرئاوای زنجیرە چیاى زاگروس، لە باشووری خۆرئاوای زنجیرە بەرزاییه‌كانی حەمرین كۆتایی دیت و وەك سنووریكى سروشتی ناوچەكەیه. بانى كەركوك بە ناوچەى گواستنه‌وى نیوان دەشتی لیته لە باشووری خۆرئاوای ناوچەى زۆنگ و شاخاوی لە باكوروو باكوروو خۆرھەلات ناسراو، تا بەرەو باشووری خۆرئاوای برۆین، رادەى بەرزو نزمى كەم دەبیته‌وه، كە لەسەر ئاستی دەریاوە (١٠٠_٢٠٠م) دایه.^٣

دووھم//شوینى جوگرافی كەركوك لە نووسراوە بیانییەكاندا :-

لێرەدا هەول دەدەین بۆچوون و روانگەى چەند نووسراو و نووسەریكى بیانی و چەند دەزگایه‌كى جیھانى بیانی بخرینە روو كە لە بارەى سنووری جوگرافی كەركوك نووسیبویانە وەك ئەمانە :-

(شمس الدین سامى) لە فەرھەنگەكەى خۆیداو لە پیتی(ك - ر)دا سەبارەت بە سنووری شارى كەركوك لە رووی جووگرافیەو دەلیت: ((شارى كەركوك مەرکەزى ئەو لیواییه‌یه كە پێى دەوتریت شارەزورو دەكەوێتە ویلایه‌تى موسڵ لە كوردستان، ١٦٠کیلۆمەتریك لە خوارووی رۆژھەلاتی موسڵدایه ئەمەش لە خوار ریزه گردۆلكەیهك دروست كراو، بەتەنیشت دۆلیكى بەرین لەدۆلكەكانی زێى ئەدھەم))^٤.

(ئینسكلۆپیدیای ئیسلامى)سنوورەكەى بەم شیوێهە دەستنیشانكردوو: ((كەركوك لە باكورووی رۆژئاوای رۆوباری زێى بچوك، باشووری رۆژئاوای چیاى حەمرین، باشووری رۆژھەلاتی رۆوباری سیروان - دیالە، شاخەكانی زاگروزیش كەوتووئە رۆژھەلاتییەو، گەرەترین شارى نیوان دوزییه لەسەر هیلى ٢٥٢٣٥پلەى درێژى و ٢٥٢٥هیللى باكورە))^٥. بەلام لە(ئینسكلۆپیدیای دەزگای مایكروسۆفتى ئەمريكى) داهااتوو: ((كەركوك شارێكە دەكەوێتە باكورووی رۆژھەلاتی عێراق))، هەرەها لە ئینسكلۆپیدیای ولاتی نەرویجدا نووسراو:((كەركوك شارێكى كوردستانی عێراقە، لە كۆتایی خوارەوێ چیاكانی زاگروسە، كە ٢٣٠کیلۆمەتر لە باكوری بەغدادایه))^٦.

^١ مجموعة من الباحثين: طبعة الثانية، أربيل، ٢٠٠١، ج٣٢.

^٢ شیکردنەوێ جوگرافى بۆ سیاسەتى تەعریب لە شارى كەركوك و رێگەكانى چارەسەرکردنى "لیكۆلینەوێه‌یه‌كه لە جوگرافیای سیاسى"، نامەى ماستەرى بلاوێه‌كراو، كۆلیژی ناداب، زانكۆى سەلاحەدین، هەولێر، ٢٠٠٧، ج٤٠.

^٣ کامهران کویخا جلال: میژووی كۆنى كەركوك لەبەر رۆشناى دەقەكانى نوزیدا، چاپى یەكەم، ٢٠٠٨، ج٢٩.

^٤ دۆلى ئەدھەم مەبەست لێى رۆوبارى خاسەیه كە كەركوكى كوردووە بەدووبەشەو (تۆژەر).

^٥ قاموس الاعلام، چاپخانەى مهران، استانبول، بەرگی پینجەم، ١٨٩٨، ج٢٨٠٢.

^٦ دائرة المعارف الاسلامية، ت. أحمد الشنتاوى وآخرون، دار الفكر،ج١٦، دون مكان وسنة الطبع، ل (kramers, J.H.2008.kirkuk, Encyclopaedia of Islam Beaman,P. TH.Bianquis,C.E.Bosworth,E.van Donzel and W.P.Heinrichs(eds).leidn:Brill).

^٧ وەرگێراو لە//ئەحمەد عەزیز: كوردستانی كەركوك لەئینسكلۆپیدیای ولاتانى ئەورپا و ئەمريكادا، گۆفاری كەركوك، ژمارە (٤)ی بەهاری ٢٠٠٣، ج٥٦-٥٧.

به لآم ئينسكلوپيډياى بهریتانى ئامازه بو ئه وه دهكات، كه شارى كهركوك دهكه ويته سهربنارى چياكانى زاگروس له ههرىمى كوردستانى عىراق^۱ له بهلگه نامهى ژماره (۱۳۹۷۶-۵۰۶۹ / FO) ى بهریتانيدا سنوره كهى بهم شيوه يه ديارى كراوه : ((رؤژه لآتى، ئه مانه ى تيا دايه: لهك، ساله يى، شوان- كه له كاتى توركه كاندا سر به ناحيه يه كه بووه به هه مان نيو، شيخ بزىنى ليده ركړى و له ويوه به سنوره كوڼه كانى نيوان كهركوك و ناحيه ى چه مچه مالدا بپروات. رؤژناواى زهوى يه كانى جه بارى و رؤژه لآتى گونده كانى تاله بانه، ههروه ها دروست له دوو ئاوانه ى (chia zarin) چياى زيږين، ئاوى ئاقوسى رؤژه لآتى عه شيره تى زهنگنه وه رهت ببيت و له ويوه به هيليكى راست تاده گاته بهرام بهر به (مهيدان) ى سر به رووبارى سيروان . باشوورى لهو خاله ى (مهيدان) ى سر سيروانه وه تاخالى به يه كه گه يشتنى رووبارى (نههرين) و سيروان پيده كريت، له رؤژه لآتى (جه بهل حه مرين) ه وه تا چاله خوڻيه كانى (جه بهل حه مرين) ى تيا دا بيت. له ويوه به ره وه سهروو تا له خالى (تهل عه لى) خو ى له (زاب) ده دات . باكوورى هاوته ريبى (زاب) تا (ئالتون كوڤرى) ئه و شوينه و گونده كانى (لهك) ى تيدابيت، كه دهكه ونه به شى سهرووى رووبارى (زاب). تانه و خاله كه له رؤژناواى زهردك (zardik) دايه، لهو شوينه ى كه سنوره كانى رؤژه لآتى دهقه ره كه دهست پيده كه ن))^۲. (هاشم سه عدى) ش نوسيويتى: ((كهركوك چه ند سنووريكى سروشتى دهوريان داوه، له سه ره وه رووبارى زيى بچووك و له خواره وه رووبارى سيروان و چياى حه مرين له به شى رؤژه لآتى و، به شى رؤژناواى برى تيه له دهشتيكى به بيت، زيى بچووك بوته هاوسنور له گه ل هه ولير و كهركوك و موسل))^۳.

(محهمه د هادى دفتر و عبدالله حسن) له پهرتوكه كه ياندا بهم شيوه يه سنوورى كهركوكيان ديارى كرده وه: ((شارى كهركوك له سه ره وه له گه ل زيى بچووك هاوسنوره، كه له ديى (كيتك) ه وه دهست پيده كات، دريژر ده بيت ه وه له گه ل هيلى سنوورى رووباره كه بو سه رچاوه ى زييه كه له رووبارى (ديجله)، له رؤژناواوه هاوسنوره له گه ل رووبارى (ديجله)، سنوورى ئه م هيله له سه رچاوه ى زيى بچووكه وه له رووبارى ديجله وه دهست پى دهكات هه تا فه تچه، ئينجا دريژر ده بيت ه وه له رووى زنجيره چياى (حه مرين)، هه تا خالى (عين خالد) و (عين نخيله) له نيوه راستى چياى حه مرين له سه ر ريگه ى (كهركوك - تكريت).. له خواره وه هاوسنوره له سه ر هيلى سنوورى (عين خالد) و (عين نخيله) هه تا گردى (مغاره)، كه دهكه ويته لاي دهسته راستى دۆلى (كورد هره)، زهويه كانى حه ويجه ده برپيت به هيليكى راست لى ئه شكيت ه وه بو نيوچه يه كه پى دهوتريت (گقات گوقان)، به دريژبوونه وه ى سنوورى جيا بووى نيوان هه ريه كه له ناحيه ى (داقوق) و (قه ره حه سه ن) دا ده پروات به سه رووى گوندى (گويلعه) و گونده كانى (مه تاره وعين حاجى و جه ميله) له لاي قه ره حه سه ن به جى ده هيلن، كه كو تايى ديت له شوينى يه گگرتنى رووبارى (سلوهانو) و (رؤخانه) كه سر به دۆلى رؤخانه يه له رؤژه لآته وه سنوره كه ى دهست پيده كات له دۆلى رؤخانه وه، كه سنوره كه ى له گه ل دۆليكه به (خربا پير) به نيوبانگه و ئه م دۆله له سنوورى قه زاي (چه مچه مال) له خوارووى گوندى (قه ره وه يس) كو تايى ديت، له دوايدا سنوره كه ى به رزه ده بيت ه وه به ره وه سه روو به هيليكى راست كه گوندى (باشيولا) له لاي دهسته چه يه وه به جى ده هيليت له ناحيه ى (قه ره حه سه ن)، به نيوان هه ردوو گوندى (كوده كى) و (هه زاركان) ده پروات كه يه كه ميان به لاي

^۱ وهرگيراه له // محمد سعيد سؤفى : پاريزگاي كهركوك له ناو پاك تا و كردنى ره گه زيدا، سليمانى، ۲۰۰۳، ل ۱۱.

^۲ و. سه ربه ست كهركوكى : راپورتى كارگيڤرى دهقه رى كهركوك، ل ۲۱ - ۲۲ .

^۳ جغرافيه عراق الحديث، مطبعة دار سلام، بغداد، ۱۹۲۴، ل ۷.

چەمچەمال و دووم بەلای ناحیە قەرە حەسەن بەجی دەھیلت لە دۆلی رووباری خاسە لە خوارووی دیی(کوراک) کۆتایی دیت، ئینجا دادەبەزیت بۆ رۆژەلاتی ئەو دۆلە، لەوخالە کە دەکەوێتە خوارووی دئی(بەختەخان) لەویو بەرز دەبیتەووە بۆسەر و بەشیوێهەکی بەردەوام هەتا کۆتایی رووباری زیی بچووک و لە تەنیش گوندی (کتیک))^۱. (د.ئەحمەد سوسە) لەبارە سنووری کەركوكه وه دهلیت: ((له باكووره وه لیوای هەولێرە، لە رۆژەلاتیەووە لیوای سلیمانی و دیالە، لە رۆژئاوایەووە لیوای بەغدادەو، لە باشووریەووە لیوای دیالە))^۲.

(تۆمابوای) گەرۆک و میژوونووس سنووری کەركوك بەم شیوێهە دیاری دەکات: ((له باكووره وه رووباری زابی بچوک، لە باشووری رۆژەلات رووباری سیوان (دیالە)، لە باشووری رۆژئاوای شاخی حەمرین، لە باکووری رۆژەلاتیەووە شاخی زاگروس))^۳. هەرچی (یاقوتی حەمەوی) دەلیت: ((گرخینی قەلایەکە لە زەویەکی نزمدا، سەنگەرێکی چاکەو دەکەوێتە نیوان (گاوق) دقوفا و ئەر بیل (هەولێرەو))^۴، (ابن عبدالحق) دەلیت: ((کەركوك قەلایەکی تۆکمەیه لەنیوان داقوق و ئەر بیلدا))^۵. (عبدالمجید فەمی) بۆ سنووری کەركوك وتویەتی: ((کەركوك ئەوپارچە زەویەیه، کە دەکەوێتە نیوان رووباری سیوان - (دیالە) و زیی بچووکەو، لە سەر ووی رۆژەلاتی عێراقەووە لە نیوان لیوای هەولێر و دیالە و موسڵایەو، زیی بچووک لەهەولێر و موسڵ جیای ئەکاتەو، رووباری سیوانیش لە باشووری رۆژەلاتی دیالە جیای دەکاتەو، ریزە شاخەکانی حەمرین لە باشووری رۆژئاوایەووە لەبەغداد و دیالە جیای دەکاتەو، ریزە شاخەکانی قەرەداغ و سەرگرمە و هەنجیرە و بازیان لە سلیمانی جیادەکاتەو))^۶. کەواتە سنووری سروشتی کەركوك لای سەر ووی رۆژئاوای زیی بچووک و خوارووی رووباری سیوان دیالە و جیای حەمرینە. بەشیوێهەکی گشتی دەتوانرێت بوتریت شاری کەركوك سنوورەکی درێژ دەبیتەووە لە سەر ووی زیی بچووکەو هەتا کۆتایی سنووری قەزای (کفری) و لە سنووری لیوای (سلیمانی) یەووە بەرەو رووی جیای (حەمرین)... لە خوارووی رۆژەلاتەووە هاوسنوورە لەگەڵ لیوای (دیالە)، لەسەر ووی رۆژئاوای هاوسنوورە لەگەڵ (هەولێر) و بەشێک لە موسڵ و لە خوارووی رۆژئاواشەووە هاوسنوورە لەگەڵ (بەغدا) و بەشێکی دیالە، لە سەر ووی رۆژەلاتەووە هاوسنوورە لەگەڵ لیوای (سلیمانی).^۷ (عەبدولپەرەزاق حەسەنی) ش نووسیویتی: ((کەركوك یەکیکە لە چوار لیواکە ی باکووری عێراق، کە سنووری لە رۆژەلاتەووە بە سلیمانی و دیالەو، لە باشوورەووە جیای حەمرین و لە رۆژئاوایەووە هەولێر، رووبەرەکی ۲۰،۸۰۰ کم چوارگۆشەیه)).^۸ لێردا دەر دەکەوێت سەرچاوە و نووسراوە کوردی و بیانیەکانیش کاتیگ دەستنیشانێ سنووری جوگرافیای کەركوكیان کردووە، ئەو

^۱ العراق الشمالي، ج ۱، ۲۴۱-۲۴۲.

^۲ لواء کرکوک: گۆقاری هاواری کەركوك، ژمارە (۳)، ناداری ۱۹۹۹، ل ۱۲۷.

^۳ وەرگیراوە لە //حەسەن محمود حەمەکریم: ئارابخا پایتەختی مەزنیترین ئیمپراتۆریەتی کورد، گۆقاری باباگۆرگۆر، ژ (۵)، سالی ۲۰۰۴، ل ۴۳.

^۴ وەرگیراوە لە /جرجیس فتح الله: شاری کەركوك، سەنتەری براهی، ژ (۲۰)، هاوینی ۲۰۰۱، ل ۲۵۳.

^۵ مرآة الاطلاع على انحاء الامكنة والبقاع، ج ۲، جونیک لیدن، ۱۸۵۳، ل ۴۸۷.

^۶ دلیل مشاهیر الالویة العراقية، ج ۲، ۱۹۹۷، ل ۲.

^۷ متصرفیة لواء کرکوک: المشاریع والأعمال المنجزة فی لواء کرکوک خلال العام الثالث من ثورة (۱۴) تموز المجيدة، مطبعة بلدية کرکوک، ۱۹۵۷، ل ۱۷.

^۸ العراق قديما و حديثا، ط ۷، سوريا، ۱۹۸۲، ل ۱۸۹.

راستيهيان نهشاردوتوهه كه له رووى خاك و جوگرافيهوه كهركوك و ههلكهوتهى شوينى نهوه شاره بهشيكي سهرهكيه له خاكي كوردستان . (ابراهيم شريف) له وهباريهوه نووسيوپهتې : "نهو پيشتينه سهربازگه يانهى كه توركهكان دروستيان كرد، چ سهلجوقيهكان بيت يان عوسمانيهكان بووته هوى نهوهى ناوچه كورديهكان له لايهك و عه ره بيهكان له لايهكى تر، كه له مهنده ليهوه دهست پيډهكات و به خانهقين و قزل بات و قهرهته پهو كفرى و دووزخورماتوو كهركوك و نالتوون كوپرى و ههولير و موسل بهرهو ته له عفره تيډه په پريت" فائق سامه رانيس ده لئيت : "چپاي حه مريه كه دهيان ميل دهكه ويته وه باشوورى كهركوكه وه دهبيته سنوورى باشوورى كوردستان" . (محمد بن السيد احمد الحسنى) ناسراو به (المنشى البغدادى) له سالى ۱۸۲۱ دا گه شتيكى له به غداوه بو كوردستان كردهوه، باسى له شارهكانى كوردستان كردهوه، له باسكردنى شارى كهركوكدا ده لئيت: ((كهركوك شاريكى جوانه، قه لاهه كه دهكه ويته سهر گرديك، دانيشتوانه كه هى كوردن، ژماره ي خانووهكانى قه لاهه شهش هه زارهو رووبارى كهركوك پي دهوتريت خاسه، له باره ي چپاي حه مريه ده لئيت ليره وه زمانى نهو ناوچه يه كورديهه))،^۲ واته كهركوك كوردستانه. ههروهه له نه خشهكانى ئيمپراتوريه تى عوسمانيه كه دهكه پريته وه بو سالانى (۱۷۹۴ و ۱۸۹۳ و ۱۸۹۵) ي زايى، كهركوك كه به شيك بووه له ولايه تى موسلى نهوكات به كوردستان ناسيندراوه. له نه خشهكه ي بورك دا زور بروونى ناوچه كوردن شينه كانمان بو دهردهكه ويته، كه بره تين له كهركوك و دهوروبه رى مهنده لى و خانهقين و تهواوى ناوچهكانى سهرووى زنجيره ي چپاي حه مريه و ناوچهكانى باكوورى پارلايىزگاي موسل له وانه دهوروبه رى چپاي شهنگار .^۵

(هينر فيلد) يش له سالى ۱۹۵۱ دا به سه ره وگايه تى شانديكى نه نسر وپولوجى گه يشه باشوورى كوردستان، له سه ره ئه ركى زانكووى هارفارد بو تويزينه وهى نه نسر وپولوجى، له ديارى كردنى سنوورى خورئاواى كوردستان ناوچهكانى (قزلر بات - كفرى - كهركوك، نالتون كوپرى، هتد) به كوردستان ديارى كردهوه .^۱ له كتىبى (كورد و كوردستان) ي كومه لئيك له نووسه ران و پسپورانى ئينگليز، له گه ل نه وهى شاره سه ره كيه كانى (كهركوك و نالتون كوپرى و ... هتد) به كوردستان داناوه و زورينه ي دانيشتوانه كه شى به كورد له قه له م داوه .^۲ كاتيك چاو به ئينسكلوپيډياى زوريك له وولاتانى نه وروپا ده خشينين، كهركوك به شاريكى كوردستانى دهناسين له پرووى خاكه وه، بو نمونه له ئينسكلوپيډياى به ريتانيدا هاتوه : شارى كهركوك دهكه ويته دامينى ليوارى چپاي زاگروس له هه ريى كوردستانى عيراق . نه نسر وپيډياى ولاتى دانيماركيش پيناسه ي شارى كهركوك به م جوړه دهكات : كهركوك شارى چالگه نه وته كان، دهكه ويته باكوورى روزه لاتى عيراق سه ره به كوردستان، له ئينسكلوپيډياى

^۱ وهرگيراهه له // جهزا توفيق تالب : سكان اقليم كردستان العراق (دراسة في الجغرافيا السياسية)، اطروحة تقدم الى مجلس كلية العلوم الانسانية في جامعة السليمانية، كجزء من متطلبات درجة دكتوراه، ۲۰۰۴م، ص ۱۸ .

^۲ هه مان سه رچاوه، ل ۱۹ .

^۳ صلاح الدين انور: كركوك وتوابعها في رحلة المنشى البغدادى، مجلة كركوك، العدد (۳)، السنة الخامسة، شتاء ۲۰۰۶، ل ۱۹۹-۲۰۰ .
^۴ پروانه نه خشهكانى ژماره (۱ و ۲ و ۳ و ۴)، ل ۳۵-۳۸ .

^۵ سليمان عبدالله اسماعيل : تايبه ته مهنديه كانى باران له هه ريى كوردستان عيراق، گوڤارى سه نته رى ليكولينه وهى ستراتيژى، سليمانى، ۲۰۰۶، ل ۱۹ .

^۶ جنوب كردستان (دراسة انثربولوجية)، ت. جرجيس فتح الله، مطبعة مؤسسة سردم، السليمانية، ۲۰۰۱، ل ۴۱ .

^۷ كوردو كوردستان، و. حسين عوسمان نيگرزه جارى و حوسين احمد مارف، چاپخانه ي وه زاره تى په روه رده ي ههولير سال ۲۰۰۲ ز، ل ۲۲ .

نەرووچیشدا نووسراوە : كەركوك شارێكى كوردستانی عێراقە . ھەروەھا ئینسكلۆپیدیای (ئەلمانیای و سوید)یش كەركوكیان بەبەشێك لە لەخاكی كوردستان ئەژمار كردوووە .^١ بەسەرئنج دان لە ئینسكلۆپیدیای توركیش "كەركوك شارێكى كوردستانیە".^٢

(ژان ئۆتارە)ی گەریدەى فەرەنسیس كاتیك لە سالی ١٧٢٤ لە ئەستەمبولەو بە كوردستاندا تیپەرپوووە و چۆتە بەغداد و ئەسفەهان، دەربارەى كەركوك نووسیویتى: ((شاری كەركوك پایتەختی ویلايەتی شارەزورەو بەشێكە لە كوردستان)).^٣ ھەروەھا ئۆتیری فەرەنسیس، لە سالی ١٧٢٥ و ١٧٢٩دا سەردانی كەركوكی كردوووە دەلیت: ((كەركوك پایتەختی "باشاى"ی شارەزورە، كە بەشێكە لە كوردستان)).^٤ گەرۆكى دیکەى فەرەنسی (ئا.كلیمان) بەھۆى دۆستایەتی لەگەڵ بابانیەكان، لە سالی ١٨٥٦دا گەشتیكى بۆ كوردستانی خواروو كردوووە نووسیویتى: كەركوك ناوچەى كارگێرى شارەزور، كەوتوووتە ئەو پەرى سنوورى خۆرھەلاتى نیوچەى بابانیەكان كە بەسەر لاپالی خواروویەكەمین گەردۆلكەدا دەنوارپیت، كە دەبوايە بیپرین بۆ چوونە نیو كوردستانەو، كەواتە دەرگای چوونە زورەوویە بۆ كوردستان كە ھاوسنوورى نیوچەى عەرەبیە.^٥ (بارون ئەدوارد نولد) لە گەشتنامەكەیدا (گەشتیك بە عەرەبستان و كوردستان و ئەرمەنستان)دا نووسیویتى: ((كەركوك ناوچەى كوردییە بۆیە ناوچەى سولیمانی پێو لکینراو)).^٦ ببلیۆگراف و جوگرافیاسى تورك (مصغى بن عبدالله حاجى خلیفە) لە كتیپى (جهان نما) دەلیت: ((كەركوك لە ناوهراستى سەدەى حەفدە زیاد بوو بۆ ٣٢ سنجق، درێژ دەبوو تاكو چیاكانى حەمرین و ھەموو سنجقەكانیش كورد بوون)).^٧ ئەمانەش ئەو راستییە دوپاتدەكەنەو كە كەركوك لە رووى جوگرافیەو بەشێكە لە خاكی كوردستان.

سەبارەت بە شوینی فەلەكى شاری كەركوك (پیش پارچە پارچە كردنی) دەكەوتە نیوان بازەكانى پانى (٣٥ ٨) ی باكوورو (٣٤٦) باشوورى كەمەرەو، لە نیوان ھیلی درێژی (٤٣٥) ی رۆژئاواو (٤٤٨) ی رۆژھەلاتی ھیلی "گرینج" دا،^٨ رووبەرەكەشى بە (٢١٠٠ كم^٢)^٩ دەخەملینیت،^١ بەلام بەردەوام لەلایەن دەسەلاتە یەك لە

^١ ئەحمەد عزیز : راستى شارى كەركوك لە نیوان پابردوو بارى ئەمپردا، چاپخانەى conmatabaacilik، ٢٠٠٧، ل ٩- ١١ .

^٢ شمسەدىن سامى : كورد و كوردستان لە یەكەمى ئینسكلۆپیدیای توركى لە میژوودا، نامادە كردنی بۆ توركى نوێ (م. ئەمىن بوز ئەرسەلان)، و. ئەحمەد ئاقانە، ھەلیز، ٢٠٠٨، ل ٣٥٨ .

^٣ وەرگێراوە لە // دلیر حەسەن عارف: كەركوك لە بەر رۆشناى راستیە میژوویەكاندا، كوردستان، كەركوك، ٢٠٠٩، ل ٢٣-٢٤ .

^٤ وەرگێراوە لە // تارق رەئوف محەمەد و ھەورامان كەمال میرزا: ناوچەكانى مەملانی لە یاسای ئیدارەى دەولەتى عێراق بۆ قوناغى گواستەنەو، گۆقارى كەركوك، ژمارە (١)، سالی ھەشتەم، ھاوینی ٢٠٠٦، ل ٢٠ .

^٥ وەرگێراوە لە // د. نەجاتى عەبدوللا: كەركوك لە نیگای گەریدە و پۆژھەلاتناسە ئەوروپاییەكانەو، گۆقارى نۆقین، ژمارە (١٠)، سالی ٢٠٠٧، ل ٥٩-٦٠ .

^٦ وەرگێراوە لە // عبدالرقيب يوسف: حدود كردستان الجنوبية تاريخيا وجغرافية خلال خمسة الاف، سليمانى، ٢٠٠٥، ل ٢٦٠ .

^٧ د. كمال مظهر احمد: كركوك وتوابعها حكم التاريخ والضمير، الجزء الاول، مطبعة رينوين، ل ٣٤-٣٥ . د. عمر ابراهيم توفيق:

التركمان في العراق _ دراسة تاريخية ديموغرافية، منشورات مكتب والتوعية الاتحاد الوطني الكوردستاني، السليمانى، ٢٠٠٥، ل ٣١-٣٢ .

^٨ د. أحمد سوسه: الدليل الجغرافي في العراق، مطبعة تمدن، بغداد، ١٩٦٠، ل ٢ .

^٩ ھەندىك ئەم رووبەرە بە (٢١٦٨٦٠ كم^٢) دەخەملینیت و ھەندىكى تر بە (١٩٨٧٣ كم^٢) و بەشێكى تر بە (٦٩١٣١٣ كم^٢) رووبەرەكەى دەخەملینیت. (تویژەر)

دوای یەكەكانی عێراقەووە هەولێ شێواندن و بچووك كردنەووەی ئەو پووبەرە دراو، بۆ نموونە لەسالی (١٩٢٧) دا بە (٢٠٠٠،٠٠٠كلم) و لە سەرژمیری (١٩٤٧) دا بە (٢٠،٣٧٦كلم) و لە سەرژمیری (١٩٥٧) دا بە (٢٠٠١٣كلم) و لە سەرژمیری (١٩٧٧) دا بە (٢٠٣٥٥كلم) خەمڵیندراو. ^٢ دیارە ئەو كەمبونەووە بەرچاوەی پووبەری كەرکوك بۆ دابڕینی (٤ قەزاو) و (١٤ناحیە) و (٨٤٨ گوند) دەگەریتەووە، كە تێكرا هەموویان ناوچەیی كورد نشین بوون. ^٣ هۆكاری ئەو كەمبونەووەی كە بەسەر سنووری كەرکوكدا هاتوو، فاكتەری سەرەكیكەیی دەگەریتەووە بۆ سیاسەتی شۆفیانیانەیی حكومەتە یەك لە دوای یەكانی عێراق بەگشتی و حكومەتی بەعسی (١٩٦٨-٢٠٠٣) بەتایبەتی، كە بەردەوام هەولیانداووە سنوورەكەیی دابڕن و بیخەنە سەر نیوچە عەرەبیەكان.

لە روی پێكھاتەیی خاكەووە كەرکوك لە نیوچەیی(حەویجە) نزمترین شوینی بوو بەرێژەیی (١٠٥٠)پیی لە ئاستی رووی دەریاوووە بەرزترین شوینی لەرووی دەریاوووە (١١٧٥)پیی. ^٤ كەرکوك خاوەن دەستی فراوان و پڕ گەردۆكەو بانە، تا بەرەو باكووری رۆژھەلا برۆین زەویەكەیی بۆند تر دەبیت و ئەویش وای كەردوو پێژگەیی سەرچەم پووبەرەكانی لە سەررووی رۆژھەلا تێوە بەرەو خوارووی رۆژئاوا برۆا، لە سەررووی رۆژھەلا تێوە ریزەشاخەكانی سلیمانی كە لە ناو دەراستیدا كۆمەلێ بان و بەرزایی گرتۆتە خۆ، بەشی رۆژئاوای هەتا شاخەكانی حەمرین و ئەرمەلان دەشتاییە، لەوێ و سەوزە گیای زۆری هەییە، ئەو سرووشت و بەرزو نزمیەیی خاكەكەیی و بوونی چەم و پووبار و پێدەشتەكان و لەھەندێك شویندا بوونی ئاو و ئاوێژێ و هەندێ پووباری وەك زیی بچووك و باسەرەو ئاوەسپی لە بەشانەیی رۆژھەلا تێ ئاو و هەوایەكی فینك و سازگاری رەخساندوو. ^٥ هەوایەكەیی وشك و سەلامەتە و ئاوەكەیی پاك و سازگارەو گەرماي لەھاویندا دەگاتە (٤٢)° پلەو بەرەو ژوووریش، لەزستانیشدا پلەیی گەرماي (١٤ر٥)° پلەییەو ^٦ هەندێك جاریش پلەكەیی لەو ریزەیی زۆرتەدەبەزیت.

سەرباری هەموو ئەو سێفەتەنە شاری كەرکوك یەكێك بوو لەشارە جوانەكانی كوردستان و زۆر لەو گەشتیارانەیی سەردانی نیوچەكەییان كەردوووە ئازماھیان بەم راستییە كەردوووە. ^٧ بە بووكی كوردستان ناوژەدیان كەردوووە. ^٨

^١ راگەیانندی پاریژگای كەرکوك: چوارسال كارو خزمەت و بوژانەووە و ئاشكراكردنی سیاسەتی راگواستن و تەعریب ١٩٩٦-١٩٩٩، چاپخانەیی سانا، كوردستان، سلیمانی ٢٠٠٠، ل ٧.

^٢ بۆزانیاری زیاتر برۆانە // وزارة الشؤون الاجتماعية ، مديريةية النفوس العامة : الدليل العام لتسجيل نفوس ١٩٥٧ ، العشائر المستوطنة، مطبعة بغداد، ١٩٥٧، احصاء السكان لسنة ١٩٤٧، مطبعة الحكومة، بغداد، ١٩٥٤. پشکوو حەمەتاھیر عبدالرحمن: شاری كەرکوك لە نیوان سالانی (١٩٥٧-١٩٧٥)، ل ٣٥٨.

^٣ پشکوو حەمەتاھیر عبدالرحمن : هەمان سەچاوە، ل ٣٠٢.

^٤ Conservation of an Historic Town the Qalaa of Kirkuk ، by : D. H. Baghdad ، university ، 1975 ، p. 2-4 .

^٥ عبدالمجید فەھمی : دليل تاريخ و مشاهير الالوية العراقية، خاص بشؤون لواء كركوك، ل ٥ .

^٦ حەمە كەریم عارف: كورد لەئینسكلۆپیدیای ئیسلامییدا، هەولێر، ١٩٩١، ل ١٧.

^٧ برۆانە // لوتنریك: اربعة قرون من تاريخ العراق الحديث، ت. جعفر خياط، مطبعة التفويض الأهلية، بغداد، ١٩٤١، ل ١٢. “ عبدالرزاق الحسنی، موجز البلدان العراقية، ط ٢، مطبعة عرفان، سوريا، ١٩٣٣، ل ١٨٧. “ د. كمال مظهر أحمد: كركوك وتوابعها حكم التاريخ والضمير، ج ١، ل ٦٨.

^٨ عبدالمجید فەھمی : دليل تاريخ و مشاهير الالوية العراقية، ج ٢/ل ١٢٤.

ئەنجام

یەكەم//شارى كەركوك يەكێكە لەو شارانەى كە بە زۆرتەرىن ناو نۆبەراوە لەلایەن دەسەڵاتدارانى ئەو شارەو، كە زیاتر لە (٤٥) ناو.هۆكارى ئەم نۆبە زۆرانەش بۆ گەرنكى ئابورى و سیاسى و سەربازى ئەو شارە دەگەرێتەو و داگیركەرانى شارەكەش وىستووینە لە رێگەى ئەو نۆبانەو ناسنامەى خۆیانى پێبەن.

دووهم//نیوی كەركوك بۆ یەكەمجار لە سەدەى (نۆیەمى كۆچى/پازدەیهەمى زاینى)هەو بە دەركەوتە، ئەم وشەپەش زۆربەى لێكۆڵینەو و زمانەوانى و مێژووینەكان ئەو دەیان سەلماندوو كە ئەم ناو و وشەپەكى (ئارى)ه. سییەم//بێدەچیت ناوى كەركوك لە وشەى (كار_گوت)هەو دروست بوى كە مانای (كار) واتە (قەلا) و (گوت) واتە (گوتیەكان) كە دروستكەرى شارى كەركوك، كەواتە ناوى كەركوك لە (قەلاى گوتیەكان)هەو وەرگیراوە، بەلام دواى تووشى داتاشینیى زۆر بوو.

چوارەم//بە درێژایى مێژوو داگیركەران هەولێ بچوو كەردنەو و شۆواندنى جوگرافىی كەركوكیان داوە، هەر ئەمەشە وایكردوو بۆچوونى جیاواز هەبیت لە سەر سنوورەكەى لەلای نوسەرە كوردى و بیانینەكانیش. پێنجەم//زۆربەى نوسینی نوسەرانى كوردو بیانینەكانیش كە سەبارەت بە شوین و جوگرافىی نۆچەى كەركوك نوسیوانە سەلماندوینە كە سنورى ئەم نۆچەپە بەشێكە لە ناوچەكانى كوردستان و كەوتەتە بەشى (باشوورى كوردستان)هەو.

شەشەم// لە سەرچاوەكاندا ئەو راستیانە بەدەردەكەویت، كە شۆواندنى ناسنامەى كوردى بنەرەتى شارەكەو تێكدانى سنوورى جوگرافىەكەى، بە پێى هەموو ناساندنەكانى جینۆساید ئەوا ئەو شارە بەر پرۆسەى جینۆساید كەوتوو لە قۆناغە جیاجیاكانى مێژووى كەركوكدا.

ليستی سه رچاوه گان

- يه كهه م // په رتووكه گان:
ئه لف: په رتووك به زمانى كوردى:
ئه حمده عزيز :
۱. راستى شارى كه ركوك له نيوان رابردوو بارى ئه مړوډا، چاپخانهى conmatabaacilik، ۲۰۰۷.
توفيق وهبى:
 ۲. سفره من (د مهربندى بازيان) الى (ملهى تاسلوجه) ، مگبعه المعارف ، بغداد، ۱۹۶۵ .
همه كهريم عارف :
 ۳. كورد له ئينسكلوپيډياى ئيسلامدا ، چاپخانهى وهزارهتى روښنبرى ، ههولير ، ۱۹۹۸ .
دلير حه سهن عارف:
 ۴. كه ركوك له بهر روښنايى راستيه ميژووييه گاندا، كوردستان، كه ركوك، ۲۰۰۹
راگه پاندى پاريزگاي كه ركوك:
 ۵. چوارسال كارو خزمهتو بوژانه وهو ئاشكراكردنى سياسهتى راگواستنو ته عريب ۱۹۹۶-۱۹۹۹ ، چاپخانهى
سانا، كوردستان ، سليمانى ۲۰۰۰.
سهربه ست كه ركوكى:
 ۶. راپورتى كارگيرى ده فهرى كه ركوك (ماوهى اى كانونى دووهم تا ۳۱ كانونى يه كه مى ۱۹۱۹)، بنكهى زين،
سليمانى، ۲۰۰۶.
سليمان عبدالله اسماعيل :
 ۷. تايبه تمه نديه گانى باران له هه ريم كوردستان عيراق، سه نته رى ليكولينه وهى ستراتيزى، سليمانى، ۲۰۰۶.
شمسه دين سامى :
 ۸. كورد و كوردستان له يه كه مين ئينسكلوپيډياى توركى له ميژوودا، ئاماده كردنى بو توركى نوئ
(م.ئه مين بوز ئه رسه لان)، و.ئه حمده تافانه، هه لير، ۲۰۰۸
عه بدوللا عه بدولكه ريم مارف به رزنجى:
 ۹. كاركوك له ميژوودا ، چاپخانهى خوښوون ، دانيمارك، نازارى ۲۰۰۱.
۱۰. نيوان حه مريو و سه رگرمه: چاپخانهى خوښوون، دانيمارك، ۲۰۰۴.
عه لانه دين سوجادى:
 ۱۱. گه شتيك به كوردستاندا، چاپخانهى معاريف، بغداد، ۱۹۵۶ .
عه تا قهره داغى:
 ۱۲. كارى گه رى كه لتورى ئه وان له سه ر كورد، چاپى دووهم، چاپخانهى روون، سليمانى، ۲۰۰۷.
كامه ران كوښخا جه لال:
 ۱۳. ميژووى كوئى كه ركوك له بهر روښنايى ده فه گانى نوزيدا، چاپى يه كه م، ۲۰۰۸

كۆمهلىك پىسپۆر:

۱۴. كوردو كوردستان، و.حسين عوسمان نيرگزه جارى و حوسين احمد مارف، چاپخانهى وهزارهتى پهروهردهى ههولير سال ۲۰۰۲.

له تيف فاتح فرج:

۱۵. كوردو كهركوك، ۱، دهزگاي چاپ و پهخشى سهردهم، سلیمانى، ۲۰۰۲.

ليام ئاندرسن:

۱۶. تهنگزهى كهركوك، و.ئوميد عوسمان، چاپخانهى موكریان، ههولير، ۲۰۱۳.

ماموستا محهمه دباقى سهعيد مستهفا:

۱۷. كهركوك له ميژوودا نه تهوهكانى كۆنى دهووربهرى كاريگهرييان له سهه ناوچهى كهركوك، چاپخانهى

كارۆ، سلیمانى، ۲۰۱۴

محمد سعيد سوڤى :

۱۸. پاريزگاي كهركوك له ناو پاك تاو كوردنى رهگهزيدا، چاپخانهى بهرههه، سلیمانى، ۲۰۰۳.

نورى تاله بانى (دكتور) :

۱۹. سياسهتى به عه رهه كوردنى ناوچهى كهركوك، و.مهريوان حسين چيمهنى، بلاوكر او دهكانى مهكتبهى بيرى

هوشيارى (ى.ن.ك) ، سلیمانى، ۲۰۰۳.

با: پهرتووك به زمانى عه رهه:

أحمد سوسه (دكتور):

۲۰. الدليل الجغرافي في العراق ، مطبعة تمدن ، بغداد ، ۱۹۶۰.

ابن الفقيه:

۲۱. مختصر كتاب البلدان ، لندن ، ۱۳۰۲هـ.

ابن عبدالحق :

۲۲. مرصد الاطلاع على اسماء الامكنة والبقاء ، تحقيق " على محمد البجاوي " ، ج ۱ ، دار أحياء الكتب العربية،

القاهرة، ۱۹۵۴.

أبي حسن البلاذري:

۲۳. فتوح البلدان ، تحقيق . صلاح الدين المنجد ، القاهرة ، ۱۹۵۷.

ابن عبدالحق :

۲۴. مراحل الاطلاع على اسماء الامكنة والبقاء ، تحقيق " على محمد البجاوي " ، ج ۱ ، دار أحياء الكتب العربية،

القاهرة، ۱۹۵۴.

أبي الفضل عبدالرزاق بن الغوطي البغدادي :

۲۵. الحوادث الجامعة والتجارب النافعة في مائة السابعة، مكتبة العربية ، بغداد، بدون سنة طبع.

جمال بابان:

۲۶. اصول أسماء المدن والمواقع العراقية ، ج ۱، مطبعة الاجيال، بغداد، ۱۹۷۶.

جمال رشيد (دكتور):

٢٧. دراسات كردية في بلاد سوبارتوو، دار افاق عربية للطباعة و النشر ، بغداد ، ١٩٨٤.

٢٨. ظهور الكورد في التاريخ ، الجزء الاول ، دار نارس للطباعة والنشر، أربيل ، ٢٠٠٣ .

فهومي عرب أغا و فاضل ملا مصطفى:

٢٩. ماذا في كركوك، مطبة تتويج، كركوك، بدون سنة طبع.

الطيري:

٣٠. تأريخ الأمم والملوك ، تحقيق. محمد أبو الفضل ابراهيم، لبنان، بيروت ، (ج٢ و ج٩) .

طه باقر وفؤاد سفر:

٣١. المرشد الى موطن الاثار والحضارة ، الرحلة الرابعة، دار الجمهورية للطباعة، بغداد، ١٩٦٥.

سي جي ادموندز:

٣٢. كرد و ترك و عرب، ت. جرجيس فتح الله، ط٢، اربيل، ١٩٩٩،

عبدالرزاق الحسني :

٣٣. موجز البلدان العراقية، طبعة الثاني، مطبعة العرفان ، سوريا ، ١٩٣٣.

٣٤. العراق قديما و حديثا، ط٧، سوريا، ١٩٨٢.

عبدالرقيب يوسف:

٣٥. حدود كردستان الجنوبية تاريخيا وجغرافية خلال خمسة الاف، سليمانية، ٢٠٠٥،

عبدالمجيد فهمي:

٣٦. دليل تاريخ ومشاهير الالوية العراقية، ج ٢، بغداد، ١٩٤٦.

عمر ابراهيم توفيق (دكتور):

٣٧. التركمان في العراق _ دراسة تاريخية ديموغرافية، منشورات مكتب والتوعية الأتحاد الوطني الكوردستاني،

السليمانية، ٢٠٠٥.

كمال مظهر أحمد (دكتور):

٣٨. كركوك وتوابعها حكم التاريخ والضمير، الجزء الاول، مطبعة رينوين.

كي لسترنج:

٣٩. بلدان الخلافة الشرقية، ت. "بشير فرنيس وكوركيس عبدالرزاق ، ط٤، مطبعة الرابطة، بغداد ، ١٩٥٤.

ليلى نامق جاف:

٤٠. كركوك لمحات تاريخية، منشورات خبات، اربيل، ١٩٩٢.

لونطريك:

٤١. اربعة قرون من تاريخ العراق الحديث، ت. جعفر خياط، مطبعة التنفيض الاهلية، بغداد، ١٩٤١.

ليوا أثنهايم:

٤٢. بلاد ما بين النهرين ، ت: سعدي فيضي عبدالرزاق ، دار الحرية للطباعة ، بغداد ، ١٩٨١.

- مامون بط بن بيطة بط:
٤٣. مذكرات مامون بط بن بيطة بط: ت. محمد جميل رؤذبة يانزو شكور مستهفا، مطبعة المجمع العلمي العراقي، بغداد، ١٩٨٠.
متصرفية لواء كركوك:
٤٤. المشاريع والأعمال المنجزة في لواء كركوك خلال العام الثالث من ثورة (١٤) تموز المجيدة ، مطبعة بلدية كركوك، ١٩٥٧.
مجموعة من الباحثين:
٤٥. كركوك- بحوث المؤتمر العلمي حول كركوك، ط٢، اربيل، ٢٠٠١.
محمد هادي دفترى و عبدالله حسن :
٤٦. العراق الشمالي، ج١، مطبعة شفيق، بغداد، ١٩٥٥.
ميجرسون:
٤٧. رحلة متنكر الى مابين النهرين وكردستان ، ت. فؤاد جميل، مطبة الجمهوري ، بغداد، ١٩٧٠،
هاشم السعدي:
٤٨. جغرافية العراق الحديث ، مطبعة دار السلام ، بغداد، ١٩٢٤.
هينر فيلد:
٤٩. جنوب كردستان (دراسة انثربولوجية)، ت. جرجيس فتح الله ، مطبعة مؤسسة سردم، السليمانية، ٢٠٠١.
وريا نامق الجاف:
٥٠. كركوك دراسة سياسية واجتماعية، مطبعة وزارة الثقافة، أربيل، ١٩٩٨.
وزارة الشؤون الاجتماعية ، مديرية النفوس العامة :
٥١. الدليل العام لتسجيل نفوس ١٩٥٧ ، العشائر المستوطنة، مطبعة بغداد، ١٩٥٧.
٥٢. احصاء السكان لسنة ١٩٤٧، مطبعة الحكومة ، بغداد، ١٩٥٤
ياقوت الحموي:
٥٣. معجم البلدان ، ج٤، ط٢، دار الفكر للطباعة والنشر، بيروت، ١٩٩٥ .
جيم: ثرتووك به زمانى توركى:
فاخريات، فاضل مهدي بيات:
٥٤. توركمين تاريخنيدين ياشراقلىر، لزمان باصم ئه وينده باصلمتسدر ، بغداد، ١٩٧٥ .

دال: پەرتووک بە زمانی ئینگلیزی:

As tour, Michael: "Semites and Hurrians in northern Transition's" ۵۵
in: SCCNH, VOL, 2, (Eisenbranus: 1987).

As tour, M.C., Toponymic parallels between Nuzai and Northern ۵۶
Syria, in: SCCNH, Vol.2, 1987.

Conservation of an Historic Tawn Qalaa of Kirkuk, By: D.H, Bagdad ۵۷
unevirsty, 1975.

دوووم: گۆفارهکان :

ئەلف: گۆفار بە زمانی کوردی:

ئاران:

۵۸. ئارابخای ولاتی کوردەواری لە میژوویدا، گۆفاری (هەزارمیڤد)، ژمارە (۱۶)، حوزەدیرانی ۲۰۰۱.

ئەحمەد عەزیز:

۵۹. کوردستانیەتی کەرکوک لە ئینسکلۆپیدیای ئەوروپا و ئەمەریکا، گۆفاری کەرکوک، ژمارە (۴)، بەھاری

۲۰۰۳.

أسماعیل شوکر رسول:

۶۰. کەرکوک لیکۆئینەوویەکی میژووی لەرووی فکری و سیاسی (۱۹۳۹ - ۱۹۴۵)، گۆفاری پەيامی ئازاد، ژمارە (۱)

، سالی ۲۰۰۱.

بورھان اسماعیل:

۶۱. ناوی کەرکوک لە میژوویدا، گۆفاری باباگورگور، ژ (۶)، ھاوینی ۲۰۰۱.

جرجیس فتح اللہ:

۶۲. شاری کەرکوک، سەنتەری براهی، ژ (۲۰)، ھاوینی ۲۰۰۱.

ج. گەرمیانی (دکتۆر):

۶۳. کەرکوک شارەکی میژوو و سەربەزری کوردان، گۆفاری سەنتەری براهی، ژ (۱۶)، ھاوینی، ھاوینی

۲۰۰۱.

تارق رەئوف محەمەد وھەورامان کەمال میرزا:

۶۴. ناوچەکانی مەملانی لە یاسای ئیدارە دەولەتی عیراق بۆ قوناغی گواستەو، گۆفاری کەرکوک،

ژمارە (۱)، سالی هەشتەم، ھاوینی ۲۰۰۶.

حەسەن حەمە کەریم:

۶۵. ئارابخا پیتەختی مەزنتین ئیمپراتۆریەتی کورد، گۆفاری باباگورگور، ژ (۵)، سالی ۲۰۰۴.

دلیڕ حەسەن عارف:

۶۶. کەرکوک لەبەر رۆشنایی راستیە میژوویەکاندا، کوردستان، کەرکوک، ۲۰۰۹

روفائیل میناس :

۶۷. کەرکوک لە میژوویدا، و.ھیوئالچ، گۆفاری ئاران، ژمارە (۱۳)، ۲۰۰۰.

سەلام عبدالکەریم عبداللە:

٦٨. كەركوك شارى ئالتونى رەش، گۆفارى كەركوك، ژمارە (٤)، بەھارى ٢٠٠٣. عبدالجبار محمود سامرائى :
٦٩. كەركوك شارى ئالتونى رەش ، و.سەلام عبدالكريم ، گۆفارى كەركوك ، ژمارە (١٦)، سالى چوارەم ، بەھارى ٢٠٠٣
عەرەبى فەھمى:
٧٠. ميژووى شارى كەركوك ، گۆفارى هيووا ، ژمارە(٤)، تشرىنى يەكەمى ١٩٥٧. عوسمان سەيد قادر:
٧١. كەركوك شارى دىرىنى كوردەوارى، گۆفارى مرؤفايەتى، ژ (٧)، ئۆكتۆبەرى ١٩٩٨. فازل قەرەداغى:
٧٢. كەركوك و پادشايەكى كۆنى ، گۆفارى رامان ، ژ(١٩)، كانونى دووهمى ١٩٩٨ . قادر محمد ئەسكەندەر:
٧٣. ناوچەى كەركوك لەسەردەمى عەباسيدا (١٣٢ - ٧٥/٦٥٦ - ١٢٥٨ز)، سەنتەرى براپەتى ، ژ(٢٠) ، ھاوینی ٢٠٠١
كەمال نوری معروف:
٧٤. قەلاى كەركوك لە پروانگەى شوپنەوارو ميژوودا، گۆفارى (بانەرۇژ)، ژمارە (٣) ، شوباتى ٢٠٠٤. كوردىكى ميژوونووس :
٧٥. كەركوك ناوى - ميژووى كۆنى - دانىشتوانى - دەسەلاتەكانى، گۆفارى ھاوارى كەركوك ، ژمارە (٢) ، كانونى يەكەمى ١٩٩٨ . موعەسەم سالىي:
٧٦. كيشەى ميژووى شارى كەركوك، گۆفارى (كەركوك) ، ژ(٢١)، سالى شەشەم ، ھاوینی ٢٠٠٤. نەجاتى عەبدولا (دكتۆر):
٧٧. كەركوك لە نىگای گەرىدە وپۆژھەلاتناسە ئەوروپاييەكانەو، گۆفارى نۆفین، ژمارە(١٠)، سالى ٢٠٠٧، ھاشم كاكەى:
٧٨. لە يادى دووناودارى كاكەيدا، گۆفارى بەيان، ژ(١٧٨)، سالى ١٩٩٦. هيووا (گۆفار)
٧٩. ميژووى شارى كەركوك، گۆفارى هيووا، ژمارە (٤)، تشرىنى يەكەمى ١٩٥٧. يادگار فەھمى عرب و مامۇستا فازل محمد مەلا مستەفا:
٨٠. شارى كەركوك ، بەشى دووهم ، گۆفارى ھەتاو ، ژمارە (١٣٦) ، سالى چوارەم، ٣٠ رەشەمى (٢٠ مارت ١٩٥٨).

با: گۆفار بە زمانی عەرەبی:

احمد سوم (دكتور):

۸۱. لواء كركوك: طوؤظاری هاواری كەركوك ، ذمارة (۲)، ئاداری ۱۹۹۹ .

توفیق وەهبی:

۸۲. اصل الاسم كركوك ، مجلة كاتب ، عدد (۱) سنة الاولى، حوزیران ۱۹۵۸.

عباس عزای:

دراسات تاريخية حول كركوك ، (مجلة اخاء) ، ذمارة (۱-۲) ، سنة (۲۶)، مایسء حوزةیرانی ۱۹۸۶.

عبدالرقيب يوسف :

۸۳. المعالم الاثرية والتراثية في مدينة كركوك ، طوؤظاری كەركوك، ذ (۱)، سالی سییەم ، هاوینی ۲۰۰۱.

فهمی عرب ئاغا و فاضل محمد مصطفی:

۸۴. مدينة كركوك في العصور المظلمة، طوؤظاری هاواری كەركوك، ذ (۳)، ئازاری ۱۹۹۹.

صلاح الدين انور:

۸۵. كركوك وتوابعها في رحلة المنشئ البغدادي، مجلة كركوك، العدد (۳)، السنة الخامسة ، شتا ۲۰۰۴ .

سییەم: نامە زانکۆییەکان:

ئەلف: نامە زانکۆیی بە زمانی کوردی:

پشکوۆ حەمەتاهەر عبدالرحمن :

۸۶. شاری كەركوك له نیوان سالانی ۱۹۵۷ – ۱۹۷۷ : لیكۆلینە وەهیه کی میژوووی – سیاسیە، تیزی دكتورا، بەشی

میژوو، کۆلی زانستە منرؤفایەتیەکان، زانکۆی سلیمانی ، ۲۰۱۱. (بلاؤنە کراوه).

حەمید عەبدوللا سألح:

۸۷. شیکردنە وەه ی جوگرافی بو سیاسەتی تەعریب له شاری كەركوك و ریگەکانی چارەسەرکردنی

"لیكۆلینە وەهیه که له جوگرافیای سیاسی"، نامە ماستەری بلاؤنە کراوه، کۆلیژی ئاداب، زانکۆی

سەلاحەدین، هەولیر، ۲۰۰۷.

کامەران محمد جلال:

۸۸. نوزی له هەزارە دووهمی پ.ز، نامە ماستەر، بەشی میژوو، زانستی مرؤفایەتی، زانکۆی سلیمانی،

۲۰۰۴.

محمد احمد سعید:

۸۹. كەركوك و بزافی شیعی کوردی، لیكۆلینە وەه هەلسەنگاندن، نامە دكتورا، بەشی کوردی ، کۆلیجی

زمان، زانکۆی سلیمانی، ۲۰۰۱.

با: نامه زانكۆي به زمانى عه ره بى:

جزا توفيق تالب :

٩٠. سكان اقليم كردستان العراق (دراسة في الجغرافيا السياسية)، اطروحة تقدم الى مجلس كلية العلوم الانسانية في جامعة السليمانية، كجزء من متطلبات درجة دكتوراه، ٢٠٠٤م.

چوارهم: ئينسكلوپيدياكان:

ئەلف: به زمانى عه ره بى:

٩١. __ دائرة المعارف الاسلامية ، ت.أحمد الشنتاوى وآخرون ،دار الفكر، ج ، بدون مكان وسنة طبع.

٩٢. __ المنجد في اللغة والاعلام ، طبعة الرابعة والعشرون ، دار المشرق، لبنان ، بيروت ، ١٩٨٦ .

با: به زمانى توركى:

شمس الدين سامى:

٩٣. قاموس الاعلام، چاپخانهى مهران، استانبول ، بهرگى پينجه م ، ١٨٩٨.

پينجه م: دهستنوس به زمانى عه ره بى:

ابن فضل الله العمري :

٩٤. مسالك الابصار، متوفى ٧٤٩هـ/١٣٤٩م. (مخطوطة).

كريم زند:

٩٥. كركوك والسليمانيه صنوان. (مخطوطة).

به لگه نامه و پاشکوکان

به لگه نامه ی ژماره (۱)

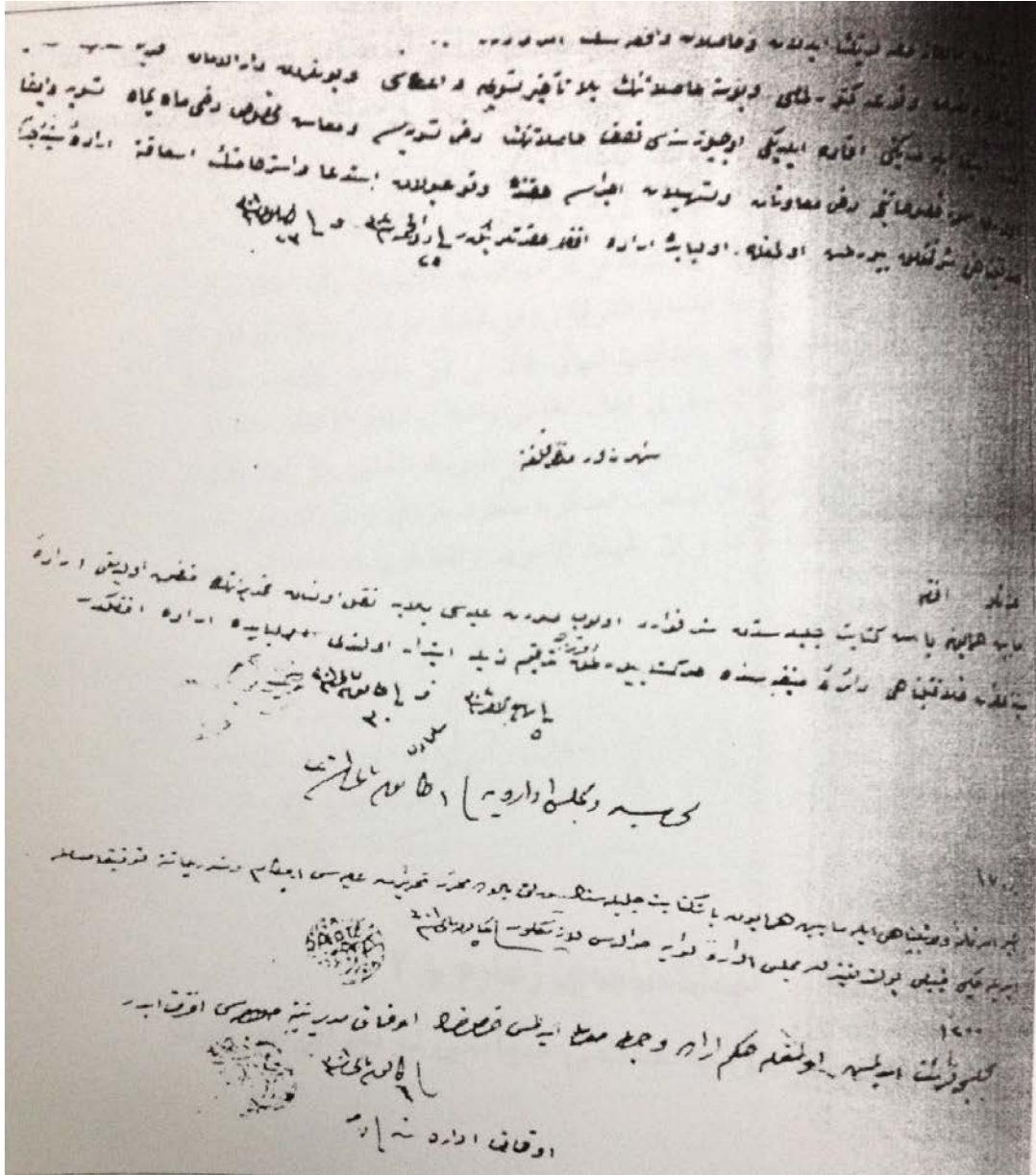

به لنگه نامه ی ژماره (۲)

التشکيلات الادارية



رقم ۴۱

بسم الله الرحمن الرحيم

الجمهورية

استناداً إلى موافقة مجلس قيادة الثورة والمادة الرابعة من قانون المحافظات رقم ۱۵۹ لسنة ۱۹۶۹ (تعديل) وبناء على ما عرضه وزير الداخلية .

رسمنا بما هو آت :-

۱ - اعلان محافظة باسم محافظة صلاح الدين ، يكون مركزها في مدينة تكريت
وتتبعها الأقسام التالية بكل حدودها الادارية .

أ - قضاء تكريت
ب - قضاء سامراء
ج - قضاء بلد
د - قضاء طول

۲ - ابدال اسم محافظة كركوك باسم محافظة التأميم .
وتتبعها كل من الأقسام التالية :-

أ - مركز كركوك
ب - قضاء الحويجة

على وزير الداخلية تنفيذ هذا المرسوم

كتب بغداد في اليوم الثامن والعشرين من شهر محرم لسنة ۱۳۹۶
التصادق اليوم التاسع والعشرين من شهر كانون الثاني لسنة ۱۹۷۶

احمد حسن البكر
رئيس الجمهورية

پاشکوی (۱)

نه خسه کوردستانى زیر دهسه لاتی نیمبراتوریه تی عوسمانی له سالی ۱۷۹۴

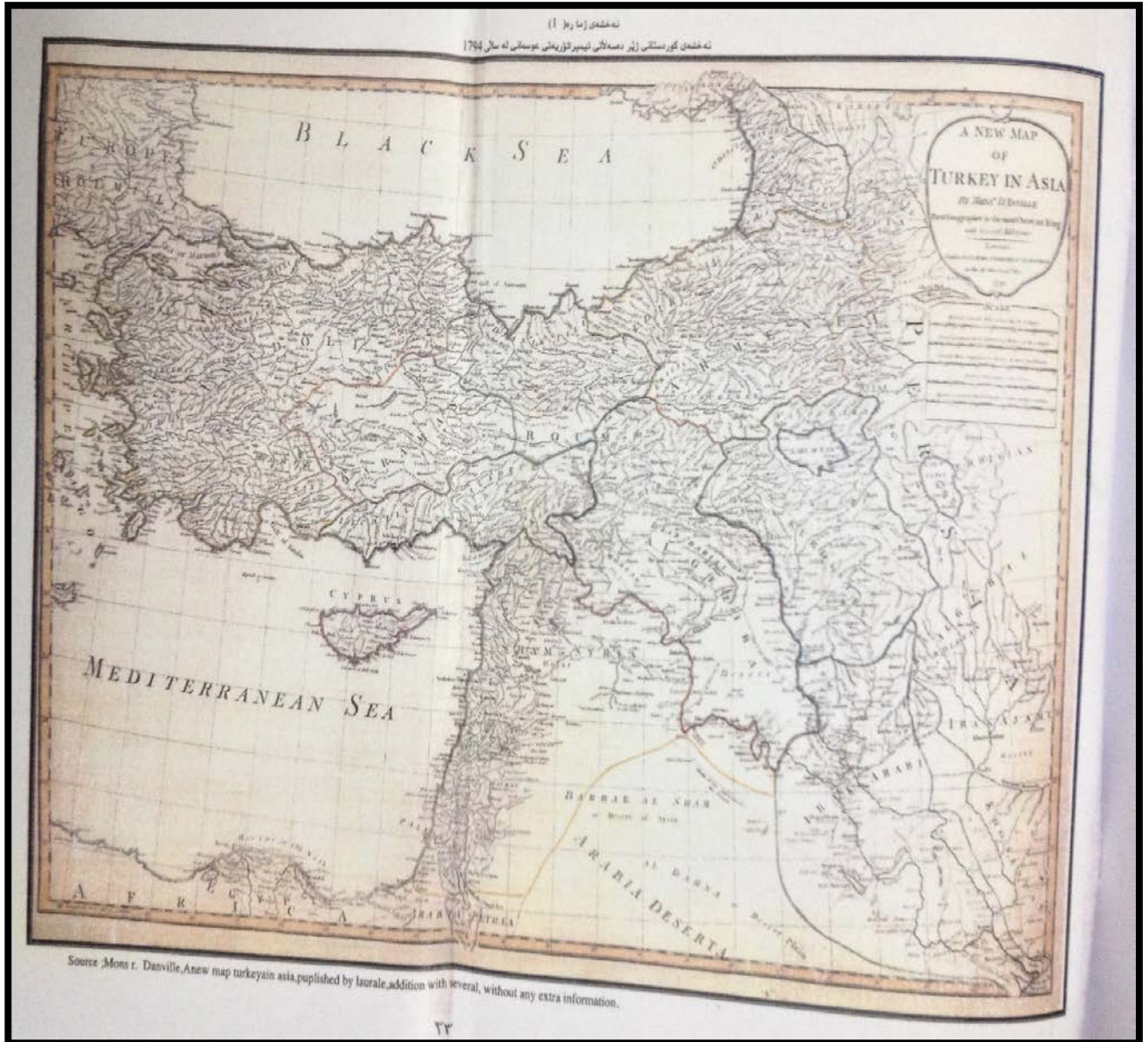

پاشکوی (۲)

نه خشه ی کوردستانی زیر دهسه لاتی عوسمانی له سالی ۱۸۹۲



پاشکوی (۳)

نه خسه ی کوردستانی ژیر دهسه لاتی عوسمانی له سالی ۱۸۹۰



پاشکۆی (٤)

نه‌خشه‌ی کارگێڕی کهرکووک له‌سه‌رده‌می عوسمانی دا



ملخص البحث

إجراء البحوث والقيام بالدراسات حول أصل تسمية كركوك وجغرافيتها مسألة هاما جدا وبالأخص إذا أجرينا كبحث تاريخي، كونها واجهت الاحتلال على مر تاريخ وقد حاول المحتلون تشويه تاريخ وهوية تلك المدينة، منها إطلاق وإصاق التسميات الغريبة و الريبة عليها و تشويه جغرافيتها الكوردستانية، وأهمية هذا الموضوع تكمن في كونها موضوع جديد لم يتطرق اليها الباحثون بإجراء أية بحث علمي حول هذا الموضوع ناهيك بعض الدراسات العابرة و الشذرات هنا وهناك . في طياق الكتب او المجلات .

والهدف من إجراء هذا البحث تناول الموضوع وتحليلها تحليليا علميا حول أصل تسميتها و موقعها الجغرافية باستخدام المنهج البحث التاريخي وآلية إجراء البحوث العلمية، قد قمنا باستخدام العديد أهميات المصادر والمراجع باللغات (الكردية، العربية ، تركية، الانكليزية) مثل : (أصول أسماء مدن والمواقع العراقية للمحامي جمال بابان ، وظهور الكرد في تاريخ ودراسات كردية في بلاد سوبارو للمؤرخ جمال رشيد ، وقاموس الاعلام للكاتب شمس الدين السامي و طة شتيك بة كوردستاندا للمؤرخ علاء الدين سجادي و **Conseruation of an Historic Tawn Qalaa of Kirku** للكاتب D.H) وقد قمت بتوزيعها وتصنيفها كالاتي إذا قسمتها الى محورين :

المحور الاول ((تطرقنا بها الى كل تلك الاسماء التي اطلقت على المدينة عبر تريخها مع تحليل ودراسة أسمها الحالي وكركوك) .

المحور الثاني : تناولنا فيها الموقع الجغرافيا كركوك في المصادر الكردية والغير الكردية . وقد حاولنا التطرق الى امراء الكاتب والمؤرخين الكورد وغيرهم من المؤرخين حول الحدود الجغرافي للمدينة كركوك .

Summary

As limited historical period, studying about the (Kirkuk in various books and sources) is important, because historically Kirkuk subjected to the invading, even its name were changed into different names as well as geographically deformed the importance of this subject in the other side is that, until the present time there are no scientific research done about this city, in spite of a number of articles issued in the magazines, newspapers and booklets.

The aim of this research is for preparing a scientific and academic studying about the name and geographical location of Kirkuk, as beginning for obtaining entire research, which is depending on the historical scientific method including tenths of (Kurdish , Arabic , Turkish and English) sources , like (Usool Asma al-Mudin and al-Mawaqi`h al-Iraqya – Jamal Baban), (Dhihur al-Kurd in T`arekh , Dirasat Fi Bilad Subartu-Jamal Rasheed) , (Gashtek Ba Kurdistan-) , (Qamus al-Ilam-Shamis al-Deen Sami).....

After a numerous problems, the subject could arrange like following:-

First part (Name Kirkuk in various books and sources) it explains all the different names of Kirkuk within analyzing the present name of the mentioned city.

Second part (Geography Kirkuk in Kurdish sources and non-Kurdish), In this subject effort used to Present the point of views of the Kurdish and foreign writers whom they have about the geographical locations of Kirkuk .

مەلا عارفى مەلا يە حىياى خانەقەين

لە بەرپۇشنايى دەستىنووس و ياداشته كانيدا ۱۹۱۲ - ۱۹۹۸

م. ئەحمەد محەمەد ناسر

زانكۆى گەرميان

كۆلىپىزى پەرورەدە

بەشى مېژوو

پېشەكى :

ئەم كورته لىكۆلىپىنەو، كە لە چوار چىو، ئەم نووسىنەدا ، دارپۇتراوئەتەو، بەسەرپەكەو، برىتپە لە سى تەو، سەرەكى ، سەبارت بە كەسايەتى و پياوى ئايىنى ناوچەى گەرميان و شارى خانەقەين : (مەلا عارفى كورپى مەلا يە حىياى كورپى مەلا عەبدولعەزىزى شەيخ و لىسلا مى ئەردەلانى) ، كە لە سەردەمى خۇيدا ، خزمەتتىكى بەرچاويان بە بارى سىياسى و كۆمەلەپەتە باشوورى كوردستان بە گشتى و ناوچەى گەرميان بە تايپەتى كردوو، دلىشاپىن لەو، كە بە درپۇزى رۇزگار و ئەو ھەلومەرجەى بەسەر باشوورى كوردستان و ناوچەكەدا ھاتوو، زۇربەى دەستىنووس و بەرھەمە دەولەمەندەكانى ئەم بىنەمالەپە لە ناوچوون و بوونەتە خۇراكى ناگردانەكانى مېژوو و تەنھا بەشىكى يەكجار كەمىان نەبىت ، نەتوانراو ھەك پىويست سووديان لى ھەرگىر درپت و لە بارەيانەو بىنووسرپت . بە تايپەتى بىنەمالەپەكى ئايىنى و پووناكپىر ئەوتۇ ، كە رپشەپەكى مېژووى قووليان ، لە تەواوى رۇزھەلاتى كوردستان و بەشى باشوورپدا ھەبوو و ھاوكات باپىرە گەورەيان گەپشوتە پەلى (شەيخ ولىسلا مى) شارى سە لە ناوئەندى فەرمانرەواپەتى ئەردەلانىەكاندا .

ئەو ھۆكارەشى ، كەزىاتر وای لەتوئىزەرى ئەم بابەتەكرد ، كە سەبارت بەو ناوئىشانەى سەرەو بىنووسىت ، زىاتر باپەخ و گرنكى بابەتەكە بوو ، ھەك كەرەستەپەكى خاوى مېژووى ، كە تا ئىستا و ھەك پىويست باپەخىكى ئەوتۇ پى نەدراو، تەننەت لە بارەشپەو نەنووسراو ، سەرەپاى ئەوھش ناوچەپەكى ھەك گەرميان و شارى خانەقەين بۇ كارى نووسىن و بە دواداچوون ، بە تايپەتى لە پووى ھەلسەنگاندن و بەدواداچوونى مېژووپەو، ھەلدەگرپت دەيان نامە و لىكۆلىپىنەو و ردى لەبارەو بىنووسرپت و ھاوكات رپوداو و لاپەنە جۇر بەجۇرەكانى بە درپۇزى مېژوو خوپىندەو و لىكدانەو و توئىزىنەو لەسەر ئەنجام بدرپت ، بۇ نەمۇنە شارىكى ھەك خانەقەين سەرەپاى ئەو تەمەنە مېژووپەى ، كە ھەپەتى ، تانىستا جگە لە لاپەنى جۇگرافىپەكەى ھەك كارى زانستى و توئىزىنەو زانستى ، بواردەكانى ترى بەتايپەتى بارودۇخە مېژووپەى كە لى بە ھەموو قۇناغەكانىەو، ھەرەھا بە پىپى پەپەو مپتۇدپكى زانستى شتىكى ئەوتۇ لەسەر نەكراو، كە جپى سەرنج و لىكدانەو و لەسەر ھەستان بپت .

بەھەر حال بەگۆپەرى تەواوى ئەو سەرچاو و دەستىنووس و بىرەوورپپانەى ، كە بۇ ئەم نووسىنە لەبەر دەستدا بوون و ھەك لە لىستى پەراوئىز و سەرچاوكاندا بەروونى ئاماژەيان بۇ كراو، تانرا تارادەپەك لىكۆلىپىنەو كە بە شپوازىكى پوخت ، بۇ سەر سى تەو، سەرەكى و چەند ناوئىشانىكى لاو، ھەك ئەو، لەچوار چىو، پلانەكەدا دەر دەكەوئت و تارادەپەك بەكورتى روون كراونەتەو . تەو، سەرەكى يەكەمىان : برىتپە

لە ژيان و كەسايەتى و مەلا عارفى خانەقەن . دووهميان تەرخانگراو بە دوا داچوونى دەستنوس و بىرورەيەكانى رۆژانەى ، بەتايبەتى لە نيوان سالانى (۱۹۴۷ - ۱۹۷۵) دا ، كە بە زۆرى ھەر ھەموويان لە نيو دەستنوسەكانىدا مان و وەك ئاماژەى بۆكر زۆر رووى ناديارى مېژووئى ، بۆ خوئەنەر و ليكۆلەرەن رۆشن دەكەنەو لە قۇناغى ناوبراودا ، بە تايبەتى زۆرىك لە رووداوە گرنەكانى ناوچەى گەرميان و شارى خانەقەن و دەوروبەرى . بەلام تەوھرى سېيەم و كۆتايى : بەسەريەكەو بەدوادا چوونىكى خېرايە لەسەر ناوھەركى ئەو ھەموو دەستنوس و وتار و نامە و خوتبانەى ، كە ھەموو رۆژانى ھەينەك ، لە مېنبەرى مزگەوتى (مەجيد بەگ) ى شارى خانەقەنەو ، بۆ كۆمەلانى خەلكى خوئەندۆتەو . كە بەزۆرى لە رېڭاى كەس و كارو بىنەمالەكەى خۇيانەو بەدەست گەيشتون و تارادەپەكى باش خوئەندەنەويان بۆ كراو و شيكرەنەو پيوستيان لەسەر دەستنيشانگراو .

تەوھرى يەكەم / ژيان و كەسايەتى مەلا عارفى خانەقەن :

لە كۆتايبەكانى سەدەى نۆزدەيەم و سەرەتاكانى سەدەى بيستەمى راپردو بەدواوە گەليك كەسايەتى ئايىنى و رووناكبيرى جۆر بەجۆرى كورد لە بەشى رۆژ ھەلاتى كوردستانەو روويان لە بەشى باشوورى كوردستان كوردەو ھاوگات لە مزگەوت و تەكى و خانەقا و ناوئەنئايىنى يەكانىدا جيگاي تايبەتى خۇيان كوردۆتەو و لەگەل ئەوھشدا لە رووى تەدرىس و وانە و تەنەو تايبەتەو تەوانيويانە لە باشوورى كوردستاندا سەدان مەلاى ھوشيارو پياوى ئايىنى گەورە پى بگەينەن و ئيجازەى مەلايەتيان بەدەنى . ھەرلەم لايەنەشەو ناوى دەيان زاناي گەورە پياوى ئايىنى ھەر لە سەرەتاكانى سەدەى بيستەمى راپردووەو تا ئىستا بە درەوشاويى ماوتەو ، شان بە شانى ئەوھش دەستنوس و دانراوەكانيان لە بوارى زانستى جۆر بەجۆردا ، ئەوپەرى دەلالەت و بەلگەى زىندووومان ئەخەنە بەردەست لەوانە : مەلا يەحياى كورپى مەلا عەبدولعەزىزى ئەردەلانى (۱۸۶۹ - ۱۹۳۳) ، مەلا محەمەدى مەھدى جوانرۆيى (۱۸۶۸ - ۱۹۲۸) ، حاجى مەلا ئەحمەدى نۆدشەيى (۱۸۱۳ - ۱۸۸۴) ، مەلا سەيد حەكىمى خانەقەنى ھويەيى (۱۸۹۲ - ۱۹۵۷) ، مەلا محەمەدى قزنجەيى تورجانى زادە (۱۸۹۵ - ۱۹۵۹) ، مەلا عەبدولكەرىمى مودەرىسى مەريوانى (۱۸۹۹ - ۲۰۰۵) ، عەلئەددينى سەجىدى سەھىيى (۱۹۰۷ - ۱۹۸۵) . ھەرەھا مەلا عارفى كورپى مەلا يەحياى ئەردەلانى (۱۹۱۲ - ۱۹۹۸) واتە ئەو كەسايەتى و پياوھ ئايىنيەى ، كە دەمانەويت ليرەداو لە چوارچۆھى ئەم نووسين و ليكۆلئەوھيە دا ، بۆ يەكەم جار باسى ليوە بكەين و سەبارەت بە ياداڭتەنامەو دەستنوسن و كارە جۆر بەجۆرەكانى بدويين .

مەلا عارف بە پيى ئەو زانيارانەى ، كە لە باوك و باپرانىەو ھەرى گرتووەو ، بەگويەرى يەكەلە دەستنوسەكانى خۆى كە مېژووئى (۱۹۷۳ / ۵ / ۲۷) ى بەسەرەوھيە ، پى دەچيەت بەشيكى زۆرى لى فەوتابيت ، لە بارەى سەربوردە و ژياننامەى خۆيەو بە كورتى نووسيوھەتى : (عارفى كورپى مەلا يەحياى كورپى مەلا عەبدولعەزىزى كورپى مەلا محەمەد مەھدى شەيخولئىسلامى مەلا حەسەنى مەلا ئەحمەدى ... ليرەشەو و بەرەسەن دەچنەو سەر مەلا يەعقوبى قازى پلنگان كە مەستورەى كوردستانى لە چەندىن شوئىنى مېژووئى ئەردەلئەكەيدا باسى ليوە كوردون . بەلام مەلا عارف لە بارەى خۆيەو دريژە دەداو دەنووسيت : لە (۱۹۱۲) زايىنى لە شارى خانەقەن لەدايك بوو و ھەر لە منالايەوھە لاي باوكم خەرىكى خوئەندەن و نووسين بووم و فارسى و خوئەندنى سەرف و نەحوم ھەر لاي باوكم خوئەندە . لە پاشان لە حوجرەى فەقييان لە خانەقەن و

سليمانى تهحسيلي باقى عيلمهكانم كردوو له خزمهتى حاجى مهلا محەمەدى جوانرۆيى كه لهو سەردەمهدا يەكەم باش مهلا بوو، بەلاغه و تەفسىرى قورئان و فيقهو ئوسول فيقههم خویند و هەروەها له خزمهتى شىخ محەمەدى خال (۱۹۰۴ - ۱۹۸۹) دا ، له شارى سليمانى بەعزى مەنتىق و ئادابم خویند و له خزمهتى خوالیخۆشبوو مهلا محەمەد سەعیدی دلیلیژەبی (۱۸۸۶ - ۱۹۴۵) ، خویندنى مەنتىقم تەواو كرد و دووباره گەرامهوه شارى خانەقین و ئیجازەم له خزمهتى حاجى مهلا محەمەدى جوانرۆيى وەرگرت و له سالى (۱۹۳۶) دا بووم بەمهلاى ئاوايى (سەوزبلاخ) ، نزیکهى دوو سال خەریكى وتنهوهى عيلمهكان بووم ، پاشان لهبەر تىكچوونى تەدریس گەرامهوه خانەقین و دوو سالى له شارى خانەقین بە بیکار و بى جى و مەعیشەت مامهوه، له بەر ناچارى دوکانیكى عەتاریم دانا و نزیکهى بیست سال بە دوکاندارییهوه مەشغول بووم . له دوایدا لهبەر تىكچوونى کاسبى و پێك نەهاتنى كەسبەت لهگەل بارودۆخى من بە ناچاریهوه وازم ئی هیناو له مزگهوتى (مەحید بەگ) له شارى خانەقین ، بە ئیمامەت و خیتابەت مەشغولم)^۷.

بەپێى دەقى ئەو ئیجازەیهش بیى ، كه حاجى مهلا محەمەدى جوانرۆيى دابیىتى بە: (مهلا عارفى كورى مهلا یه حیاى كورى مهلا عەبدولعەزیزی ئەردەلانی) له تەكیهى نەقشبەندى شارى خانەقین و له خوارهوهیدا نووسیویهتى : (العبد الفقير الى رحمة ربه القدير محمد بن مهدى الحسينى المدرس والخطيب فى تكية النقشبندی فى خانقين فى ۲۸ رجب ۱۳۵۷)^۸ ، ئەمەش بۆخۆى جوژه یەك نە هاتنهوهیهك ، لهگەل ئەو سألەدا دروست دەكات ، كه مهلا عارف ئیجازەى مهلایهتیهكهى تیا وەرگرتوو . چونكه سالى (۱۳۵۷) كۆچى ، بەرانبەرە لهگەل سالى (۱۹۳۸) زاینیدا ، بەلام وهك له دەقى ئیجازهكهیدا دیاره ، كه ئەبیىت مەرحووم مهلا محەمەدى جوانرۆيى كلیشهى ئامادهى هەبووبى و تەنها لهو شوپانەدا بە بەتالى مابنهوه ، كه ناوى قوتابیهكه و شوینی پیدانى ئیجازهكهى تیا دنوووسریى ، چونكه بە پێى ئەو نووسراوهى له بەردەستى ئیمه دایهوه بۆ ساغكرنهوهى ئەو لایهنه پشتى پێى بەستوو، بهو شیوهیهیه ، كه ئامازەى بۆ كراوه وواتر بە شیوازی نووسین مهلا عارف ئیجازهكهى بۆگراوه ، بۆیه نووسراوه : (۲۸ رجب ۱۳۵۷) . هاوكات لیكدانهوهیهكى ئەوتۆش لهگەل سال و ریکهوتیكى وادا هەرگیز نایهتەوه ، ئەویش ئەوهیه كه مەرحووم حاجى مهلا محەمەدى جوانرۆيى ، بە پێى دەقى ئەو نووسینهى كه لهسەر كیلى ئارامگاكهى له گۆرستانی (پاشا كۆپرى) له شارى خانەقین ، بە زمانى عەرهبى نووسراوه : (هذا قبر المرحوم المغفور له العالم الفاضل الحاج ملا محمد بن مهدى الحسينى توفى يوم الاربعاء المصادف ۲۷ من شهر الرجب الخير سنة ۱۳۵۷ الهجرية لروحه الفاتحة)^۹ . بهوهى ئەم دوو میژوو واته رۆژى وەرگرتنى ئیجازهكهى مهلا عارف و رۆژى وهفاتكردى حاجى مهلا محەمەدى جوانرۆ تەنها جیاوازیان یەك رۆژه و خۆ ناكریى بوتریى : تا رۆژێك پێش وهفاتكردى حاجى مهلا محەمەدى جوانرۆيى توانیبیى مؤلّهتى مهلایهتى به قوتابیهكانى خۆى دابیىت . هەروەها مهلا عارف خۆى له دەقى ئەو نووسینهشدا كه له بارهى ژياننامهى خۆیهوه نووسیویهتى : له سالى (۱۹۳۶) دا بووم بە مهلاى ئاوايى سەوز بلاخ ، كه ئەمەش بۆ خۆى دهكاتە دووسال پێش ئیجازه وەرگرتنى^{۱۰} .

هەر به پێى دەستنووسهكانى مهلا عارفى كورى مهلا یه حیا خۆى ، ئەوهمان بۆ روون دەبیتهوه كه پێش پینج سال لهوهى كه مؤلّهتى مهلایهتى وەرگریى ، باوكى چۆته بەر دلۆفانى خودای پەروەدگار و هەر لهم بارهیهشهوه و له پەراویزی دەستنووسیكى تریدا بە زمانى فارسى نووسیویهتى : (فوت كردن مرحوم ابويم ملا

یحیی غفر له در شهر خانقین در شهر جمادی الاولی سنة ۱۳۵۲ هجری) . واته : وهفاتکردنی خوا لیخۆشبوی باوكم مهلا یه حیا له مانگی جهمادی یهكهمی سالی ۱۳۵۲ ی كوچی له شاری خانقین ، كه ئەمەش بۆ خوێ هاوكاتە لهگەڵ سالی (۱۹۳۳) زاینیدا . بهلام له ناو هیج دهستنوس بهلگه نامهیهکی تری فهرمی بنهمالهكهیاندا دیار نیهو بۆمان روون نهبووهوه كه مهلا یه حیا باوکی له سالی چهندا له دایك بووه و له چ قوناغ و سالیكیشهوه له بهشی رۆژههلاتی كوردستانهوه هاتوونهته بهشی باشووری كوردستان و به تایبتهی شاری خانقین . بهلام مهلا عارف وای گپراوتهوه كه ئەوسالهی باوکی وهفاتی کردوو ، تهمەنی شهست و چوار سال بووه ، جا به گوپرهی ئەو گپراوهیهش بیئت ، ئەوا سالی له دایك بوونی مهلا یه حیا باوکی دهكاتە سالی (۱۸۶۹) ی زاینی و هاوكات به گوپرهی شوناسنامهی باری شارستانیتهكهی مهلا عارف بیئت ناوی دایکی : (مهسعوده محهمهد سالح) بووه و لهگەڵ ئامینه خانی دایکی پرووناكیر و كهسایهتی ناسراوی رۆژههلاتی كوردستان شوكرلای بابان (۱۹۲۳- ۱۸ / ۱۰ / ۲۰۱۲) . دهبه خوشکی یهكتر . ئەمەش ئەوهمان بۆ روون و یهكلایی دهكاتوه كه ههریهك له مهلا عارفی مهلا یه حیا ئەردهلانی و شوكرلای بابان پورزای یهكتر بوون ، جگه له وهش له دامهزراندنی پارتی هیوا بهدواوه پهیوهندی به ریزهكانی ئەو پارتیهوه کردوووه ئەندامیکی چالاکي بووه . له ماوهی خهباتی سیاسیشیدا پهیوهندی به كۆمهڵێك كهسایهتی ئەو دهمانهی كوردستان و ناوچهكهوه کردوووه و له گەڵ هەل وهشانهوهی ئەو حیزبهشداو له سالی (۱۹۴۶) بهدواوه پهیوهندی کردوووه به ریزهكانی پارتی دیموكراتی كوردستانهوهوه له سهرهتای پهنجاكانی سهدهی بیستهمی رابردوودا ، بهرپرسی راگهیانندی بووه له شاری خانقین و دهورو بهریدا . ههروهها یهكێكیش بووه له چا نهخۆرهكانی شاری خانقین ، كه ئەمەش لهدهرئهنجام و وهك ههلوێستێك بووه بهرامبهر به داهینانی تهموینی خۆراگی حكومهتی عیراق بۆ هاوولاتیان ، له سهرهتای چلهكانی سهدهی بیستهمی رابردوودا ، كه لهگەڵ ههر یهك له : (بنهمالهی مهلا سهید چهكیمی خانقین ، عهزیز پشتیوان ، محهمهدسالح سلیمان دهلو ، سهید ئیبراهیمی برازای سهید چهكیم) ، لهگەڵ چهند بنهمالهیهکی تردا له ناوچهی گهرمیان و خانقین و كفری ئەودهمانهدا ، كه ئەمەش بۆ خوێ پێویستی به لیكۆلینهوهی وردو سهربهخۆ ههیه ، بۆ ئەوهی له سهر وردهكاریهكانی بنووسین .^{۱۳}

مهلا عارفی مهلا یه حیا خوێ له ژانییدا لهگەڵ : راببعه حهسهن حوسین (۱۹۲۰ - ۲۰۰۶) كه له هۆزی گهورهی لهك بووه ، ژبانی هاوسهریتهی پێكهوه ناوه و له بهرهی ئەم خیزانهی به كور و كچهیهوه تا سالی (۱۹۶۴) و به گوپرهی شوناسنامهی : (مدیریة الاعاشة العامة - هویة توزیع خبز الاعاشة) كه له سالی ناوبراودا دهرچوو ، ئەندامانی خیزانهكهی (۹) كهس بوون واته (۷) مندال و خوێ و خیزانی .^{۱۴} ههر به گوپرهی دهقی شهجهرهگهش : مهلا عارفی كورپی مهلا یه حیا تهنها دوو برای ههبووه ، كه ههر یهك له (مهلا یوسفی) برا گهورهی و عهبدولغهمفور بوون ، یهكه میان : وهكو خوێ دهنوو سیته له (ای شوباتی ۱۹۴۴) دا كوچی دواپی کردوووه دووه میان : له ئاوی (ئەلوهن) دا خنكاوه ، وهك لهم بارهیهوهوه له دهستنوسێکی تری خویدا به ریشكاوییهوه نووسیویهتی : (غهرق بوونی برای عهزیزم عهبدولغهمفور خوا پهحمتهی بكات له رۆژی ههینی ۲۴ ی مانگی رهمهزانی سالی ۱۳۶۱ی كوچی / ۹ ی تشرینی یهكهمی سالی ۱۹۴۲ ی زاینی) .^{۱۵}

ئهم برابیهی له دواي مردنی تانها كچیکي ئەبیته ، ئەویش گهورهکردن و پهروهدهکرنی به گوپرهی ناوهروکی ئەم نووسراوه فهرمیهی ، كه له ناو دهفتهری خزمهتی سهربازی (دفتر الخدمة العسكرية) كهیدایهوه له سالی ۱۹۴۰ دا دهری کردوووه ، دواتر دهكهویته ئەستۆی مهلا عارف خوێهوه وهك له بهشیکی سهر لاپههكانیدا

نووسراوەو بۆ نموونە لە بەشیکیدا هاتوووە : (تبين بان المكلف المدعو غفور ملا يحيى متوفى حسب كتاب مامور نفوس القضاء الرقم (٢١/٨٠٥) و المؤرخ ١٢ / ٨ / ١٩٤٥ و كتاب الطبيب المركزي الرقم (٨٨٢) والمؤرخ ٧ / ٨ / ١٩٤٥ . لذا يصبح معيلا الى بنت اخيه غفور المدعوة (وجيهة) البالغة من العمر (٩) سنوات...)^{١١} . جگە لەوەش ھەر بە پێی ناوەرۆکی دەستنووسەکانی خۆی تەنھا دوو خوشکی ھەبوو بە ناوەکانی : (خەدیجە) کە لە مانگی مارتی ساڵی (١٩٤٤) دا کۆچی دوايي کردووە و (نیگارە خانم) بەھەمان شێوھ لە (١٤ مارتی ١٩٧٤) دا چۆتە بەر دلوڤانی خوای گەورە^{١٢} .

ھەر وەك لە زۆربەي نووسراوەکانیدا دەرەگەوێت ، مەلا عارفی مەلا یەحیا لە (١٩٢٨) بە دواوە و پاش ئەوەی لە ئاوايي (سەوز بلاخ) ی ناوچەي بنکۆرەووە، دووبارە دەگەرێتەووە شاری خانەقین و ماوەیەکی زۆر بی ئیش و کار دەمێنێتەووە ، سەرەرای ژبانی کرێچیتي کە یەکیک بوە لە گەورەترین کێشەکانی ژبانی و بەمالەووە ئەم گەرەك و ئەو گەرەکیکی زۆری کردووە وەك کرێ نیشین ، کە ئەمەش بۆ خۆی پەنگدانەووەیەکی بەرچاوی ھەبە لەسەر لاپەرەي رۆژ ژمیر و بیرەووەریەکانی رۆژانەیدا ، بۆیە بە ناچاریەووە بۆ لایەنی ژبان و گوزەرانی خۆی سەرەتا دوکانیکی عەتاری لە شاری خانەقین دادەنێت و لێرە بەدواوە لە نیو خەلك و تەنانەت وەك لە زۆریک لە نووسراوەکانیدا دەرەگەوێت بە: (مەلا عارفی عەتار) دەناسرێت ، لە ساڵی دواتریشەووە ، کە گۆڤاری بە ناو بانگی گەلاوێژ (١٩٢٩-١٩٤٩) بلاو دەکرێتەووە لە سالانی دواتری بلاو بوونەووەیدا ، بە ھۆی نزیکي و خزمایەتیەووە لەگەڵ مامۆستا عەلانەدین سەجادی دا لە سنووری شاری خانەقین و تەنانەت ناوچەي گەرمیاندا ، گۆڤاری گەلاوێژ لە رێگای ئەم و سەید ئیبراھیمی عەتاری ھاوڕێیەووە و لە رێگای دوکانەکانی ئەوانەووە دەگاتە دەستی کۆمەلانی خەلك لە شاری خانەقین و دەوروبەری و بگرە لەوێشەووە بەشیک لە ژمارەکانی دەگاتە ناو روناکبیران و کوردانی رۆژھەلاتی کوردستان لە شاری کرماشان و دەوروبەری . تەنانەت دەیان جار لە نووسراو و یاداشتەکانی رۆژانەي خۆیدا ، رۆژانە ناوی مامۆستا عەلانەدین سەجادی دەنووسیت و دەھینیت ، کە چۆن بە بەردەوامی ھاتۆتە شاری خانەقین و سەردانی کردووە تیکەلی خیزانی و کۆمەلایەتی لە نیوانیاندا ھەبوووە بە زۆری ھەر لای ئەو ماوەتەووە لە شاری خانەقین و لە مالەووەیاندا ، زۆرجاریش سەربوردەيەکی خوش یان یادەووەریەکی سەرنج راکیشی لایبوو بێت بۆ مامۆستا سەجادی گێراووەتەووە ئەویش دواتر لە بەرگەکانی کتیبی : (رشتەي مرواری) دا و زۆر بە ئەمانەتەووە بلاوی کردۆتەووە^{١٣} . بۆ نموونە لە (٢٣ مارتی ١٩٥٥) دا ، لەبارەي ھاتنی عەلانەدین سەجادیەووە دەنووسیت : (ئەمرۆ سەید عەلا ئەدینی سەجادی ھاتە شاری خانەقین و سەردانی کردم و لامان مایەووە) .

ھەرۆھا مامۆستا عەلانەدین سەجادیش دواتر لای خۆیەووە ، ھەولێکی زۆری بۆ دەدات لە رێگای وەزارەتی ئەوقافی ئەو کاتەي عێراقەووە تا دادەمەزریت و دەبیتە بەر نوێژ و ئیمام و خەتیبی مزگەوتی (مەجید بەگ) لە شاری خانەقین و لە (١٣ تەمموزی ١٩٥٥) دا وەك ئەوھ خۆشی دەنووسیت : (سەید عەلانەدین لە ھەولێکی زۆر دایە بۆ ئەوھ ئەمری تەعینەکەم تەسبیت بکات) ھەر وەك لە بیرەووەریەکانی دا دووبارە دەنووسیت : (دەرچوونی ئەمرەکەم لە بەغدا بۆ بەعقوبە ژمارە (١٣٢٤) لە ٦ / ٦ / ١٩٥٥)) و ماوەیەکی دیش لەیاداشت و بیرەووەریەکانی دا دەنووسیت : (جەوابی ھاتنەووە ئەمری ئینفکاکي مەلا ئەحمەد حەسەن و موباشەرەي من بۆ ئیمامەت و خیتابەتی مزگەوتی مەجید بەگ سادیر بوو لە شاری بەغدا لە (١٠ / ٧ / ١٩٥٥) و سادیر بوو لە شاری بەعقوبە لە (١٣ / ٧ / ١٩٥٥) . ماوەیەکی زۆر بوو بە شیوازیکی کاتی لە شوینی مەلا ئەحمەد حەسەنی

ئىمام و خەتیبى ھەمان مزگەوت بەر نوپۆژى تیا کردبوو ، گەچى ئىستاش ھەر بۆى نەگراوتە دامەزراندنى بەردەوام . ھەر بە پىيى یاداشت و بیروەرەکانى مەلا عارفى مەلا يەحياى بییت ، مەلا ئەحمەد حەسەن بۆ مەسەلەى خویندن دەچیتە ولاتى میسرى لەو دەمانەدا^{۱۹} . ئىدى لیرەش بەدواو مەلا عارف ھەر بە شیوازی کاتى و گری بەست ، وەك ئىمام و خەتیبى مزگەوتى ناوبراو دەمیئیتەو، تا دواى بەرپابوونى شۆرشى (۱۴ تەمووزى ۱۹۵۸) و بگرە دواتریش ئەوجا دەبیئە فەرمى ، وەكو خۆى دەنووسیت لە (۲۵ ئەیلولى ۱۹۶۱) دا ، فەرمانم بۆ دەردەچیت وەك ئەوئەى خۆى لە (۲۸ تشرینی دووئەمی ۱۹۶۱) دا لەم بارەپەو بەروونی دەنووسیت : (چوومە بەعقوبە و ئەمرى ئىدارى ئىمامەت و خیتابەتەم وەرگرت بۆ مزگەوتى (مەجید بەگ) و مەرسوومى جەمھورى ژمارە (۴۹۹) لە ۲۵ / ۹ / ۱۹۶۱ ھە دەرجوو)) ، بە جۆرێك شان بەشانى خیتابەت و ئىمامەت و بەرنوپۆژى وانەشى تیا وتۆتەو، بەتایبەتى بە زمانى كوردى و باپەخدانى بەم زمانەو بە زۆریش لە ھەموو رۆژانیكى ھەینى دا ھەر بەزمانى كوردى خوتبەى داوتەو^{۲۰} . لیرەش بە دواو لەم مزگەوتەدا ماوتەو تا ئەوكاتەى لە سالى (۱۹۸۲) دا بە شیوازیكى فەرمى خانەنشین دەكریت و ھاوكات ھەر لەو سالەشدا ، لەگەل رابیعە خانى خیزانیدا پیکەو بە مەبەستى حەجکردن سەردانى خانەى خودا دەكەن و لیرە بەدواو دەبیئە حاجى مەلا عارف و ماوہیەكیش بە ھۆى ھەلگىرسانى شەپى ھەشت سالەى (عىراق - ئىران) ھە بەمالەو دەچیتە شارى كەلارو دووبارە دەگەرپنەو بە زۆرى ھەموو کاتى خۆى بە نوپۆژو خوا پەرسیتەو سەرگەرم بوو، جا لە بەرئەوئەشى مالەكەیان لە گەرەكى (مەزەعە) ی شارى خانەقەين بوو ، زیاتر ھەموو نوپۆژەکانى لە مزگەوتى (شیخ عەلى) ئەو گەرەكە کردوو ھەندیک جاریش لە کاتى ئامادە نەبوونى مەلاى مزگەوتدا بەرنوپۆژى کردوو تەنانەت دەرسىشى تیا وتۆتەو^{۲۱} .

لەسالى (۱۹۹۷) دا ، كە بارى دروستى بە ھۆى ھەلگەشانى تەمەنیەو زۆر خراپ دەبیئە ، لەلایەن حكومەتى عىراق و دەزگای پۆلیسى خانەقەينەو كە لە جیگەدا دەبیئە دەگریریت بە بیانووى ئەوئەى كۆرەکانى لە دەروەى ولاتن و بەمال و مائەو فەرمانى دوورخستەوھیان بۆ دەردەچیت و پەوانەى شارى (فەلوجە) دەكرین و بەلام دواى چەند مانگیكى كەم لە دوورخستەوھیان بەھۆى نەخۆشیەو لە خەستەخانەى (كندى) شارى بەغدا و لە (۲۴ / ۲ / ۱۹۹۸) دا كۆچى دواى دەكات و لە رپۆرسمیكى گەورەدا لە گۆرستانی (پاشا كۆپرى) شارى خانەقەين ئەسپەردەى خاك دەكریت^{۲۲} .

تەوہرى دووہم / بەشیک لە بیرەوہرى و یاداشتەکانى رۆژانەى (۱۹۴۷ - ۱۹۷۵) :

بە پىيى زۆرەى ئەو یادەوہریانەى ، كە مەلا عارفى كورپى مەلا يەحيا رۆژانە و بە پىيى دەرفەت كە سەبارەت بە ژيانى رۆژانەى خۆى و شارى خانەقەين و دەورو بەرى تۆمارى کردوون ، گەلێك زانیارى زۆر ورد و سەربوردەى باپەخداریان تىداپە . كە دەكریت ئەمەرو وەك سەرچاوەپەكى میژوویى گرنگ سوودیان لى وەرگىریریت و لە تۆمارە میژوویەکاندا پشتیان پى ببەسترت . جگە لە دەستنوسەکانى مەلا عارفى كورپى مەلا يەحيا بیرەوہرىەکانى رۆژانەى خۆى ھەر لە سەردەمى لاوى و بە تايبەتى لەو کاتەو نووسىوئەو ، كە حیزبىكى سیاسى وەك (ھیوا) چالاکیە سیاسىەکانى لە باشوورى كوردستاندا بەرەو نەمان و ھەئەشانەو رۆشتوو ، كە پىشتەر ئەو راستەوخۆ ، تیايدا ئەندام بوو، بە تايبەتى لەگەل ھاوہلان و كەسایەتیە دیارەکانى ئەودەمانەى ناوچەى گەرمیان و شارى خانەقەينى وەك : مەلا سەید حەكىمى خانەقەين، رەشىدى ئىسماعیل

ئاغاي باجەلان (۱۹۲۰- ۲۰۰۱)^{۲۳} ، عەزىز پىشتىوان (۱۹۱۲- ۲۰۰۱)^{۲۴} ، شېخ محەمەد ئەمىنى مىرانى (۱۹۰۶- ۱۹۹۵) ، مەلا ئەحمەدى كورپى مەلا عەبدوﻻﻟى دەككە (۱۸۸۰- ۱۹۵۹)^{۲۵} ، مەلا عەباسى محەمەد سەلىمانى خانەقىن (۱۹۰۴ – ۱۹۸۵) مەلا عەزىزى محەمەد شاۋازى زىرەك (۱۹۲۸- ۲۰۱۵)^{۲۶} .. تاد . يان رەنگە يادەۋەرى رۇژ ژمىرى رۇژانەى تىرىشى ھەبوو بىت ، بەلام بە پى رۇژگار ھەموو تيا چووبىت . ھەموو ئەو دەستىنوس و يادەۋەرىيەنى كە لە رېڭاى بىنەمالەكەيانەۋە دەستى ئىمە كەوتوون ، باس لەۋە ناكات كە ئەو رۇژىك لە رۇژان ئەندام يان ھەۋادارى حىزىبىك يان رېڭخراۋىكى سىياسى بوو بىت لە كوردستاندا . كەچى لەگەل ئەۋەشدا و بە گوپىرى ياداشتەكانى رۇژانەى خۇى زۇر ھاۋەل و نىزىكى ھەموو ئەو كەسايەتپانە بوۋە كە ئەندام يان زۇر لە رېڭخستەكانى حىزىبى ھىۋاۋە نىزىك بوون لە شارى خانەقىن و دەورو بەرىدا . تەنانەت بە شىك لەۋانەش خۇيان باسپان لەۋە كىردوۋە ، كە كەسايەتپەكى ۋەك مەلا عارفى مەلا يەحيا لە حىزىبىكى ۋەك ھىۋادا كارى كىردوۋە ھەرلە سەرھتاۋە پەيوەندى بەرپزەكانىۋە كىردوۋە . بۇ نەۋنە لە چاۋپىكەۋتنىكى مستەفا نەرىمان (۱۹۲۵- ۱۹۹۴)^{۲۷} دا ، كە لە گۇڭقارى (رەنگىن) دا و لەگەل رەشىدى ئىسماعىل ئاغاي باجەلاندا كىردوۋىتە بە رۋونى ئەۋەمان بۇ دەگىرپىتەۋە ، ئەو كەسايەتپانەى ، كە لە سەرھتاۋە لە شارى خانەقىن و دەورو بەرىدا ھاتنە رېزەكانى حىزىبى ھىۋاۋە بە زۇرى برىتى بوون لە: (عەزىز پىشتىوان ، مەلا سەيد حەكىمى خانەقىن ، مەلا عارف ، مەلا سەلىمان ، ۋەستا ئەحمەدى جىلدروو ، حەبىب نەۋرۇز ، حەمە جافى بەرىد ، حەمە ئەمىنى دەرىبەند فەقەرە ، حەمە سەئىد قەرەداغى و خەلىل بەگى دەلۇ) و دواتر ۋىردە ۋىردە پەلمان بۇ دەورو پىشتى خانەقىن درىژكرد و ئىنجا ئەم كەسايەتپانەش پەيوەندىان بە ھىۋاۋە كىرد : (حاجى برايم بەگى جاف ، شەرىف بەگى دەلۇ ، محەمەد سالىح سەلىمان ، ۋەسمان بەگى شەرەف بەيانى ..تاد)^{۲۸} .

ۋەك ئەۋە پىشتىر نامازەى بۇ كرا ياداشتەكانى رۇژانەى تارادەپەكى باش لەبەر دەستدان و بە سەلىقەى ئەۋ رۇژگارەى خۇى كە بە شىۋازىكى زۇر سادەش دەستى پىكردوۋە و دەنوسىت ئەمپۇ لە (۲۵ ى كانوونى يەكەمى ۱۹۴۷) دا ، كە لە دوكانەكەيدا سەرگەرمى كەسابەت و مامەلە كىردن دەبىت دەنوسىت : ئەمپۇ كەسابەتم باشبوو و بۇ چەند رۇژىكى دواترىش باس لەۋە دەكات چاۋم بە دەروپش حوسىنى خانەقىن (۱۹۰۴- ۱۹۷۸)^{۲۹} كەوت . بەلام لە بەھارى ھەمان سالدا و بەتايبەتى لە رۇژى پىنج شەممەى ۲۱ى مانگى مارتدا ئەۋەمان بۇ دەگىرپىتەۋە ، كە چۇن لەگەل مالى ھەرىك لە مەلا سەيد حەكىمى خانەقىن و سەيد ئىبراھىمى سەيد محەمەد حەسەنى برازايدا ، كە دوو كەسايەتى و دوو پىۋاى ئايىنى دىارى ناۋچەكە بوون و بە مائەۋە ۋەك گەشتكىدىكى ۋەرزى بەھار سەردانى مەزارى (باۋە مەحمۇد) ى لاي گوندى (باۋە پلاۋى) يان كىردوۋە لە نىزىك شارى خانەقىن . بەلام لە رۇژانى (۴ - ۶) ى نىسانى ھەمانسالدا ، بە زۇرى باس لە پەزارە و دەسكورتى و بى كەسابەتى خۇى دەكاتەۋە بە تايبەتى لە كۇتايپەكانى جەنگى دوۋەمى جىھانىدا و بۇ نەۋنە : لە بىرەۋەرىيەكانى رۇژانەيدا و لە (۴ى نىسانى ۱۹۴۷) دا ، دەنوسىت : (رۇژى بوو بى ئەندازە بى پارە بووم ، حەتا دىنارىكە نەبوو نە لەمال و نە لە دوكان) ياخود دەنوسىت : (نەھىتە نارەھەتىم و عاجزىم بە ۋاستەى قەرزارى و بى پارەمى مەگەر خوا خۇى رەحم بكات) . يان لە ۲۶ى ئابى ھەمان سالدا دەنوسىت : (غايەتى بى پارەم بە دەرجەپەكە دىنارىكە شەك نە ئەبىرد) ھەر بۇيە بارودۇخىكى ۋا ناچارى دەكات پەنا بباتە بەر قەرز كىردن و بە زۇرى ئەۋ كەسايەتپانەشى كە لەۋ دەمانەدا پەنايان بۇ دەبات و قەرزىان لى ۋەردەگىرپت لەئەندامە دىارەكانى پىشۋوى حىزىبى ھىۋاى ھاۋرپى خۇى بوون ، لە ناۋچەكەداۋ دواتر بە

ئەمانەتەوہ بۇيان دەگىرپتەوہ لەوانە ھەر يەك لە حاجى ئىبراھىم بەگى كورى سلیمان بەگى جاف لە گوندى دەككە (۱۸۸۷- ۱۹۵۲)^{۲۰} و مەلا عەزىزى محەمەدى شاواز (۱۹۲۸- ۲۰۱۵) لە (ئاوايى سەوز بلاخ) ى ناوچەى (بىنكوورە) نزيك بە شارى خانەقەين . وەك ئەوہى لە چەند رۆژىكى دواتردا ، قەرزەكەيانى لە (۲۵ ى ئەيلولى ۱۹۴۷) دا دووبارە بۇ گەراندوونەتەوہ^{۲۱} .

- راپەرىنى كانوونى دووہى شارى بەغداو خانەقەين لە ياداشتهكانى مەلا عارفا ۱۹۴۸ :

مەلا عارفى مەلا يەحيا لە بىرەوہرىيەكانى سالى (۱۹۴۸) يدا و بە تايبەتى لە رۆژى سېشەممەى ۲۷ ى مانگى كانوونى دووہى ھەمان سالىدا ، واى بۇ تۆمارکردووين ، كە : (ئەمپۆ سى شەممە موزاھەرەيەكى بەشىدەت لە شارى بەغدا ھەلگىرسا و بە دەرەجەيەك ، نىھايەت كوژرانى ئەھالى و پۇلىسى لى كەوتەوہ . ھەرەوہا بووہ مايەى ئەوہى كە سالىح جەبىر (۱۸۹۵ - ۱۹۵۷)^{۲۲} ى سەرۆك وەزىرانى عىراق دەست لە كار بكىشىتەوہ) ، بۇ رۆژانى دواترىش بە تايبەتى لە : (رۆژى پىنج شەممە ۲۹ ى كانوونى دووہى ۹۴۸ دا محەمەد سەدر وەزارەتى پىك ھىنايەوہ) . ھاوكات بە پىي ھەوالە جىھانىيەكانى ئەودەمانە و لە رۆژى ھەينى ۳۰ كانوونى دووہى ھەمانسالىدا لە ياداشتهكانى دا دەنووسىت : (ئەمپۆ غاندى كوژرا) و بۇ رۆژى دواترىش واتە رۆژى شەممە ۳۱ ى مانگى كانوونى دووہم دەنووسىت : ئەمپۆ لە مەراسىمىدا غاندى سوتىنرا . بەلام لە كۆتايى مانگدا و لە روى كەسابەت و ئالوویرەوہ واى ھەل دەسەنگىنىت كە ھەرچەندە : (مانگى رابردو كەسابەت زۆر كەساد بوو ، موشاغەبە زۆر بوو ، موزاھەرە لە شارى بەغدا ھەشت رۆژى تەواوى خاياند و دەوامى كرد و نزيكەى سەدو پەنجا كەس كوژرا و وەلجاسل مانگىكى شووم بوو) . ھاوكات بە درىژايى مانگى شوباتى ئەو سالى لە شارى خانەقەين ئەبىت و سەفەرى ھىچ شوپن و جىگەيەكى ترى نەكردووه ، تەنھا ئەوہيان نەبىت ، كە لە رۆژى ھەينى ۲۰ ى مانگى شوباتدا ، بەياوہرى لەگەل مەلا سەيد حەكىمى خانەقەينى ھاوپىي و دۆستى زۆر نزيكيدا ، بە سەردانىك دەچنە گوندى دەككەى حاجى ئىبراھىم بەگى سلیمان بەگى جاف و لەگەل ئەوہشدا بەشىوہيەك وەسفى ئەو مانگەى كردووه ، كە جۆرىك لە بووژانەوہ و ئالوو وىر روى لە بازار بەگشتى و بازارى شارى خانەقەين كردووه ، وەكو ئەوہى نووسىويەتى : رۆژى ھەينى كە دەكاتە ۱۹ ى مانگى مارت : (داوام لە شىخ مستەفاى كورى شىخ حەمىدى تالەبانى (۱۸۸۷- ۱۹۷۱) كرد بە قەرز بىت يان بە شەرىكى مقدارىك پارەم بداتى ، بەلام رازى نەبوو) ھەرچەندە بەسەر يەكەوہ و بە لىكدانەوہى خۆى واى ھەلسەنگاندووه كە ئەم مانگە : (مانگىكى مونسايب بووہ بۇ كارو كاسبى) .

لە شارى خانەقەين و دەورو بەرىدا لە كاتىكىشدا و بە تايبەتى لە (۵ ى نىسانى ۱۹۴۸) دا شارى خانەقەين راپەرىنىكى جەماوہرى تيا سەرجاوه دەگرىت . ئەمەش زياتر لە دەرئەنجامى ئەو قات و قەرى برسيتىيەوہ سەرى ھەلداوہ ، كە تەواوى ولاتى عىراق و تەنانەت شارى خانەقەينىشى گرتۆتەوہ ، ھەر لەم كاتەشدا زۆرىك لە سەرمایەداران و دەولەمەندەكانى شارى بەغدا لەوانە گەورە بازىرگانىكى وەك : (شەفيق عەدەس) بىرنج و خۆراك و دانەويىلەيەكى زۆريان لە گومرگ و لە وىستگە (مچگە) ى شەمەندەفەرى ئەوكاتەى شارى خانەقەيندا ھەلگرتبوو . بەتايبەتى ئەو ھەموو بىرنج و خۆراك و دانەويىلەى كە لەو دەمانەدا ، گەورە پياوى ناسراوى جوولەكەى شارى خانەقەين (موشى حايبى)^{۲۳} وەكىلى سەرەكى دەبىت و ھاوكات خەلكى نەدار و برسى شارىش ، زۆر بە ناچارىيەوہ ھىرشى دەكەنە سەر ، ھەرچەندە پىش وەخت ھەريەك لە مامۆستا عەزىز پىشتىوان و مەلا

عارفی مەلا يەحيا بە ناوی كۆمەلانی خەلك و دانىشتوانى شارى خانەقینەو، دەچنە لای قائمقامى شار كە لەو دەمانەدا : (تۆفیق موختار)^{۳۴} دەبیت داواى ئەووى لى دەكەن ، كە كارىكى وابكریت كۆتایی بەو قۆرخكارى بەیئیریت و چارەسەرىك بۆ ژيانى ئەو خەلكە بدۆزرتەو . بەلام ھەولەكەیان سەرکەوتوو نابیت و ئەمەش دەبیتە ھۆى ئەووى ، كە دانىشتوانى شارى خانەقین پەلامارى بنكەى گومرگى شارەكە بدن و تالانى بكەن ، ھەك ئەووى مامۇستا مەلا عارف لەم بارەىو دەنووسیت : (رۆژى دووشەمەى پینجى نیسانی سالى ۱۹۴۸ دا موزاھەرەكەى بەشیدەت لە شارى خانەقین روودەدات و دەبیتە ھۆى بە تالان بردنى گەنم و برنجى مووشى حایى لە بنكەى گومرگ) ی شارى خانەقین و تەنانەت كەسایەتەكەى ھەك محەمەد محەمەد ئەمینى دەربەند فەقرەى (۱۹۲۳- ۲۰۰۴)^{۳۵} كە لەو دەمانەدا لە شارى خانەقیندا ژیاو و زۆر لە نزیكەو ئاگادارى وردەكارىیەكانى رووداوەكە بوو ، لە یادداشتەكانى خۆیدا دەنووسیت : جەماوەر پېش ئەووى پەلامارى مەحتەى قیتارو گومرگ بدن سەرەتا چوونە بەردەم مالى قائمقامى شار داواى گەنمیان دەكرد ، قائمقامىش روپان لى دەكاو دەبیت : (الحنطة مو بجیبى - گەنم لە گیرفانى منا نیە)^{۳۶} . بەلكو گەنم لە مەحتەو گومرگایە ھەر بۆیە كۆمەلانى خەلك ئاراستەى خۆپیشانداكەیان دەگۆرن روو لە ھەردوو شوپنى ناوبراو دەكەن دەكەونە تالانى دەكەن . ھاوكات مامۇستا عەزیز پشٹیوانیش كە لەو دەمانە ھەر لە شارى خانەقیندا بوو لەبارەى راپەرینە جەماوەرەكەى شارەو لە چوار چۆو دەستنووسەكانى خۆیدا ، جەختى لەسەر ئەم باروودۆخەى شارى خانەقین كرددتەو دەنووسیت : جەماوهرى شار بە جارێك ھیرشیان كرده سەر مەحتە (وپستگە) ی قیتارى شارو نزیكەى (۵۵۵) فەردە گەنم و (۵۵) فەردە برنج بە جارێك ھەر ھەمووى لە لایەن كۆمەلانى خەلك و دانىشتوانى شارەو بە تالانى برا .^{۳۷}

بەجۆرىك دەنگ دانەووى باروودۆخىكى لەم بابەتەش ، دەبیتە ماىەى ئەووى زۆرىك ، لەوانەى كە دەستیان لەم ھەلچوونە جەماوەرەدا دەبیت ، لە لایەن كار بەدەستان و فەرمانرەوایانى حكومەتى عیراقەو لە شارى خانەقیندا ، دەگیرین ھەك ئەووى لە یادداشتەكانى : (مەلا عارف و عەزیز پشٹیوان) دا ھاوو ھەریەك لە : سەید ئیبراھیم سەید ئیسماعیل ، عەباس قەرە ، مەجید حەمەلال ، عەزیز پشٹیوان ، عەزیز تاھیر داى زادە ، عەبدووللا قەرەداغى ، محەمەد محەمەد ئەمینى دەربەند فەقرەى ، رەشىدى ئیسماعیل ئاغای باجەلان ، مەلا عەبدووللا عەباس ، سلیمان فیتەر و كۆمەلێك خەلكى تر ، بۆ رۆژى دواتر واتە بۆ (۶) ی مانگی نیسانی ھەمان سال ، بە بەندكراوى زۆریەى زۆریان دەگوێزینەو بۆ شارى بەعقوبە و ماوہیەكى زۆر لە ژیر چاودیریدا دەمیننەو، بە رادەپەك ، لە ۱۲ى مانگی نیساندا مەلا عارف لە یادداشتەكانیدا باسى لەمە كردوو لەم بارەىشەو دەنووسیت : (ئەمرو چووین بۆ بەعقوبە بۆ لای ئەو برادرانەى كە حەبس بوون لەسەر موزاھەرەكەى پینجى نیسانی شارى خانەقینى ۱۹۴۸) . ھەرەھا لە رۆژى یەك شەمەى (۱۸) ی نیساندا مەلا عارفى مەلا يەحيا لە بىرەوهرى رۆژانەى خۆیدا دەنووسیت و ئەو دەگىریتەو : ئەوانەى كە لەسەر موزاھەرەكە گیرابوون بە غەیری سەید ئیبراھیم ، عەباس قەرەو مەجیدى حەمەلال و ئەوانى دى مەرەخەس بوون . بەلام لە باسكردن و مەسەلەى بەربوونى پارێزەر رەشىدى ئیسماعیل ئاغای باجەلاندا لە ۲۲ ی كانوونى یەكەمى ھەمانسالدا دەنووسیت : (ئەمرو رەشىد باجەلان لە حەبس بەر بوو) . ئەمەش بۆخۆى دەلالەت لەو دەكات ، كە فەرمانرەوایانى پاشایەتى عیراق داوا لىپچینەو بە داواچوونىكى ورد ئەوسا ، كەوتوونەتە ئەووى ناو بەناو ھەموو گیراوەكانى سالى ۱۹۴۸ ی شارى خانەقین بەربەند .^{۳۸}

– دريژەى يادداشت و بيروھى يەكانى مەلا عارف لە ساڭنى دواتردا :

لە كۆتايى دەستئوسەكانى سالى (۱۹۴۸) يدا ، سەرەپاي ئەوھى بە وردى باسى لەوھە گرەوھە ، كە دووبارە بارودۆخى بازارو چالاكى كاروبار كەوتۆتەوھە سەرسەكى خۆى ، لەگەڭ ئەوھشدا لە (۲۹ى ئەيلولى ۱۹۴۸) دا باسى لە دادگايدى كەسايەتى ناسراوى ناوچەى خانەقېن مەلا محەمەدى شەمىراني (۱۸۹۸- ۱۹ / ۵ / ۱۹۸۲) دەكات و دەنووسىت : (موھاكەمەگردنى مەلا محەمەدى شەمىراني و سولھگردنيان لەگەڭ عەلى ناجى) دا ، كە ئەمەش مەبەستى لە عەلى ناجى گەورە كەسايەتى و دەوئەمەندى شارى سلېمانى ئەو دەمانەيە . بەلام تا ئىستا نازانرېت وردە كاري مەھكەمەگردنيان لەسەر چى بووھە نايە كەسايەتەكى وەك عەلى ناجى لەو دەمانەدا چى گەياندويەتە شارى خانەقېن . ھەر وھە لە دوا پرگەى تۆمار كراوھەكانى سالى (۱۹۴۸) يداو لە ۹ى كانوونى يەكەمى ھەمانساڭدا دەنووسىت : (ئەمپرۆ ھەمىدى رەشە راوچى لە تەوقىف دەرچوو) . بەلام لە ياداڭتەكانى سالى ۱۹۴۹ يدا و بەتايبەتى لە ۲۲ى كانوونى دووھەدا ، باس لەوھە دەكات ، كەچۆن نامەيەكى بۆ ھاوړپيەكى خۆى نووسيووھە لە ولاتى فەلەستين بە ناوى (عەبدوللاى توفيق حاجى) ھوھ كە لەو دەمانەدا لەوئى سەرباز بووھە . شانەشەنى ئەوانەش باسى ئەوھەمان بۆ دەكات ، كە لە (۲۷ى كانوونى دووھەمى ۱۹۴۹) دا ، لە شارى خانەقېنى ئەوھەمانەو دەوروبەريدا بېرى چوار ئىنج بەفر باريوھە و بەماوھيەك دواى ئەوھە ھەر بەيپى ياداڭتەكانى باسى ھاتنى مامۇستا عەلئەدېنى سەجادی دەكات ، كە لە شارى بەغداوھ دېتە شارى خانەقېن و لای ئەوان دەمىنئەتەوھە .^{۴۰}

بەلام لەچەند مانگى داھاتوودا كۆمەڭك وردە رووداوى كۆمەلایەتى ناو شارى خانەقېن و دەورو بەرى بەوردى تۆمەردەكات و يەككە لەوانەشيان لە ۱۷ى مارتى ھەمانساڭدا باسى ئەوھەمان بۆ دەگىرپتەوھە كە ئەمپرۆ واتە (۱۷ى مارت) ھومەيلەى كچى مەلا ئەھمەدى رەشىد ئەفەندى ، كە دەكاتە براى نورى رەشىد ئەفەندى وەكىلى زەوى و زارەكانى شا فەيسەلى يەكەم (۱۸۸۳ - ۱۹۳۳) لە گوندى (محەمەد شىر بەگ) سەر بە شارى خانەقېن لە مەراسىمىكى شەگراو خواردەنەوھەدا ، مارەدەپرەرى وەكو خۆى نووسيوپەتى : (نىكاح دەكرى) بۆ شىخ نىزامەدېنى كورپى شىخ نەجمەدېنى كورپى شىخ شەمسەدېن .^{۴۱} بەلام (۱۴ى نىسانى ۱۹۴۹) دا ، باسى لەوھەگرەوھە ، كە لە بازارى شارى خانەقېندا فانۇسىكى واتە چرايەكى بە بېرى (۷۵۰) فلس بۆمالەوھە كرىوھە ھەر لەو سەر و بەندەشدا ، مالىيان بارى كردۆتە گەپەكى مەزەعەى شارى خانەقېن ، ئەوھشى كە زياتر گرنگ بېت لە ماوھى داھاتوودا ، لەچوارچىوھى ياداڭتە رۆژانەيەكانىدا تۆمارى كردبېت ، ئەوانەش گىرپانەوھە تۆمارگردنى ھەوالى نەخۆش كەوتنى كەسايەتى ناسراوى شارى خانەقېن و رىزەكانى پارتى ھىواى ناوچەى گەرميان و خانەقېن مەلا سەيد ھەكىمى خانەقېنىيە ، كە لە ۱۵ى كانوونى يەكەمەدا و ھەر وھە دووبارە بېھۆش كەوتن و گەياندنيەتى بۆ لای دكتور لە (۲۲ى كانوونى يەكەمى ۱۹۴۹) دا ، سەرەپاي تۆماركرنى رۆژ و كاتى مردنى سەرۇكى ھۆزى جاف كەرىم بەگى جاف (۱۸۸۵- ۱۹۴۹) لە (۱ى تەممووزى ۱۹۴۹) دا ، وەك ئەوھى لە دريژەى ياداڭتەكانى دا ھاتوھە .^{۴۲} بەلام لەرۆژ ژمىرى (۱۹۵۰) يدا ئەوھى ، كە نووسيوپەتى و بە وردى تۆمارى كرەوون . زياتر پەيوھنديان بە لايەنى زۆر شەخسى خۆيەوھە ھەيووھە بۆ نموونە : لە رۆژى شەممەى ۱۹ى مانگى كانوونى دووھەمىدا دەنووسىت : (رۆژك بوو زۆر نارەھەت بووم بە دەرەجەى نىھايەت لە بەغدا داواى قەرزى لى ئەكرا بېرى (۲۰) دىنار بۆيە ناچار بووم بېرىك برنجەم بە خەسار فرۆشت كەچى ھىشتا بۆم جى بەجى نەكرا) . سەرەپاي باسگردنى بارودۆخى نەھاتى و بەرز بوونەوھى نرخ و گرانى بازار ، وەك ئەوھى لەو دەمانەدا واى

تۆمارکردووۋە كە نرخی يەك (ھوققە) رۆن لە بازاري شاري خانەقیندا ، گەشتۆتە (٦٥٠) فلس و ھاوكلات ئەوھشی نووسيوۋە كە گوايە : بەعزى كەس سەندويانە واتە كړپويانە بە (٦٠٠) فلس . لەگەل ئەوھشدا باسى خۆرگيرانىك دەكات لە ١٢ مانگى شوباتدا لە سەعات شەشەوھ تا سەعات ھەشتى بەياني . بەھەمان شيوەى سالى ١٩٥٠ لە رۆژ ژمىرى (١٩٥١) دا نووسين ووردەكارى رۆژانەى كەم تۆمارکردووۋە . بە زۆرى ھەرچى نووسى بىت زياتر بابەتى رۆژانەى سەرىپىن . ھەرچەندە وەكتر ھەندىك پوودا و سالى وەفاتى كەسايەتەكانى شارو ناوچەكەى بەوردى نووسيوۋە ھەريەكەو بۆ خۆيان نرخی ميژوويى زۆر باشيان ھەيە . بۆ نموونە لە رۆژى دوو شەممەى (٢٢ نيسانى ١٩٥١) دا نووسيوۋەتى : (چوونمان بۆ ئاوايى قەرەبلاغ بۆ تەعزىەى شىخ نازمى كورپى شىخ وەھابى تالەباني)^{٢٢} و لە ٢٣ مانگى تەمموزيشدا باس لەوھ دەكات كە : (ئەمپۆ عەبدولوھاب خەتیب وەك قائمقامى شارى خانەقین) دەست بە كاربوو . كەچى لە رۆژى شەممەى ٤ى ئابدا باس لەوھ دەكات كە : (ئەمپۆ من و مەلا سەيد حەكىمى خانەقین بانگ كراين بۆ شورتە و ھەريەكەو دوو وینەيان ئى وەرگرتين) . بەلام لە رۆژى دووشەممەى ھەمان مانگدا ، كىشەيەكى كۆمەلایەتى برزايەكى خۆى دەگىرپتەوھ بە ناوى (وەجیھە) ھوھ ، كە لە دواى خنكانى باوكیەوھ لە رووبارى (ئەلھوند) چۆن كەوتۆتە لای ئەم و بەخىوى كردووھ دواى گەورە بوونى بە ميژدى داوھو پاشان كىشە خىزانىەكانى بۆتە مايەى ئەوھى كە ھەر يەك لە مەلا سەيد حەكىمى خانەقین و مەلا كەرىم لە بارو دۆخى تىكەوتوون و يارمەتيان داوھ . بە جۆرىك ھەر لە ھەمان مانگى ئابدا ، وەفاتكردى ھەريەك لە دەرويش كەرىم لە خەستەخانەى ئەوكاتەى شارى خانەقین لە ٢٣ مانگى ئاب و وەفاتكردى مەلا عەبدولرەحمان لە (٣١ ئابى (١٩٥١) دا تۆمار كردووھ^{٢٤} .

كەچى لە تەواوى رۆژ ژمىرى (١٩٥٢) دا نازانرپت ، ھۆكارى چى بووھ بەوھى روداوكى ئەوتوى تۆمارنەكردووھ ، جگەلەوھى لە (١٨ نيسانى ١٩٥٢) دا ، كۆچى دوايى حاجى ئىبراھىم بەگى جافى لە ناوچەى دەككە تۆماركردووھ لە رۆژى ھەينى ٢٦ مانگى مايسدا نووسيوۋەتى : (چووين بۆ دەككە بۆ سەر چلەى حاجى ئىبراھىم بەگ) و بە ماوھيەك ، دواتر لە رۆژى چوارشەممەى ٢٨ حوزەيراندا ، وەفاتكردى شىخ حىسامەدینى لە دواى نوپىژى مەغرىبەوھ تۆماركردووھ لەگەل لەدايك بوونى يەككە لە كورپەكانى بەناوى ئىبراھىمەوھ لە ٢٩ تەمموزى ھەمانسالدا . بەلام لە رۆژ ژمىرى (١٩٥٣) داو لە چوارچىوھى ياداشتەكانى دا ، ھەرچەندە وردەكارى رووداوھەكانى ئەوسالەشى بە كەمى نووسيوۋە . ھاوكلات ھەندى زانياريان تىدايە لە نرخی ميژوويى و بايەخى ميژوويى بە دەرنين . بە تايبەتى ئەوانەيان كە پەيوەنديان بە ناوچەى گەرميان و شارى خانەقینەوھ ھەيە . سەرەتا بەلایەنىكى تەندروستى دەست پى دەكا لە ٢٣ كانوونى دووھمدا دەنووسپت : (زاور (زالە) گا لەگەل ئاوى كەرەوز ئەگەر تىكەلئى بكەى نەفەى ھەيە بۆ مايسىرى) . بەلام لە (١٠ ى مارتى ١٩٥٣) دا ، رۆژى مردنى كەسايەتى شارى خانەقین (شىخ مارق) ى تۆماردووھ كە دەبىتە ، باپىرى شىخ عەبدولقادرى كورپى مەلا غالىبى كورپى شىخ مەعرووفى بەرپۆبەرى مەعاريفى لىواى دىالە و عەل كورپى شىخ عەبدولقادرى بەرپۆبەرى پۆلىسى شارى خانەقین لە شۆرشى ١٤ تەمموزى ١٩٥٨ بەدواوھ^{٢٥} . بەماوھيەك دواى ئەوھو لە مانگى نيساندا ، بەمەبەستى سەردانى كردنى محەمەدى قزلىجى تورجانى زادە (١٨٩٢ - ١٩٥٩) ، كە ماوھيەك كرايە مفتى عىراق سەردانى بەغدا دەكات و لەو بارەيەوھ دەنووسپت : (چوونم بۆ شارى بەغدا بۆ لای مامۇستا محەمەدى قزلىجى) . لە نووسینەكانى داھاتوویداو بەتايبەتى لە ١٣ ئەيلول و ١٥ ئەيلول ئەم سائەوھ رۆژى ژن ھېھىنانى مەحموودى وەستا غەفوورى خەياتى شارى خانەقین و ھەروھما ميژدكردى ئابشى كچى

مەلا سەید حەكیمی خانەقەين بە ئیبراھیمی حاجی فەتاح (۱۹۳۲- ۱۹۸۷) ی كادیری ناسراوی حیزبی شیوعی عیراق لە ناوچەى گەرمیان و جەلەولا تۆماردەكات و لە (۱۱ تشرینی دووهمى ۱۹۵۳) دا پروداوی : (خۆ كوشتنى ئەحمەد رۆستەم خانى براى سألح رۆستەم خان) دەكات و هەروەها لە ۱۶ كانونى دووهمدا دەنوسیت : (مەلا سەید حەكیمی خانەقەين لە شارى بەغدا عەمەلیاتكرا) و دواتر لە ۲۲ى هەمان مانگدا دەنوسیت : (هێنانەوهى مەلا سەید حەكیم لە عەمەلیاتی شارى بەغدا)^{۴۱} .

جگە لەوێش لە درێژەى رۆژ مێرى (۱۹۵۴) دا ، وردە كاری چەند روداویك دەگێرپێتەوه ، كە بە زۆرى پەيوەندیان بە ژيانى كریچپیتی و رۆژانەى خۆى و بارکردنى لەم گەرەكەوه بۆ گەرەكى دى و مەسەلەى دەستكورتى و هەژارى خۆیەتى ، كە هەموو ئەوانەش دەلالەت لەوه دەكەن و وەكو زۆریك لەوانەشى كە لە نزیکەوه ناسیویانەو تا ئەودەمانە ، مەلا عارف هێشتا خاوەنى خانوویەكى تاییبەت بەخۆى نەبووهو بەردەوام لە بى خانوویی و ژيانى كریچپیتی دا بردوویەتیه سەر . بەلام لە (۱۹ كانونى دووهمى ۱۹۵۴) دا ، وردەكاری كەوتنەخوارەوهى فرۆكەى ئەفسەرى فرۆكەوانى خانەقەينى محەمەد ئەحمەد بەياتى (۱۹۲۳ - ۱۹۵۴)^{۴۲} دەگێرپێتەوه ، كە چۆن لەروداویكى ئالۆز و تەمومزاويدا لە (حەبانیه) گیانى لە دەست داوه . پاش ئەوه بەچەند مانگیك و بە داخىكى زۆرەوه ، لە (۲۱ مارتى ۱۹۵۴) دا هەوائى مردنى كە سايەتى ناسراوى كورد شیخ عەلەئەدینى كورپى شیخ عومەرى تەویله (۱۸۶۳ - ۱۹۵۴) دەنوسیت و بە خەسارەتیكى گەورەى لە قەلەم دەدات . دوا بەدواى ئەمە لەگەل سەید ئیبراھیمی ئاموزای مەلا سەید حەكیمدا پێكەوه سەردانىكى بەغدا دەكەن و شوو لە ئوتیل (العاصمه) ی ئەوكاتە دەمێننەوه شەوى بە (۳۰۰) فلس ، ئەمەش بۆ خۆى دەلالەت لەوه دەكات كە لەو دەمانەدا لە بەغدا نرخى مانەوهى شەویكى ئوتیل لە سنوورى چەندا بووه ، ئیدی لەمە بەدواوه و لە (۱۹۵۴) دا ، شتیكى ئەوتۆى نەنوسیهوه^{۴۳} . بەلام لەگەل داھانتى (۱۹۵۵) دا ، بەهەمان شیوازی سالانى تر ناو بەناو وردەيادگار و تییینی رۆژانەى خۆى دەنوسیت و لەماوهى ئەم سائەشدا ، هەندىك گۆرانكارى لە ژيانى دا پروودەدات و عەلەئەدین سەجادی زۆر جار سەردانى دەگاو بۆ مەسەلەى دامەزراندنى بەشیوازیكى فەرمى لە مزگەوتى (مەجید بەگ) ی خانەقەين وەك خۆى باسى لیوێكردوووه ، زۆر هاوكارو یارمەتى دەرى بووه . وەك ئەوهى لە (۲۳ مارتى ۱۹۵۵) دا ، عەلەئەدین سەجادی دیتە خانەقەين و لاى دەمێنپێتەوه، بەزۆرى ئەمە لە كاتیایە ، كە مامەلەى دامەزراندنەكەى لە نیوان ئەوقافى لیواى باقوبەو وەزارەتى ئەوقافى بەغدا دایە . ئەوێش دواى ئەوهى ، كە مەلا ئەحمەد حەسەنى ئیمامى مزگەوتى (مەجید بەگ) سەرگەرمى سەفەرکردنە بۆ دەرەوهى ولات ، ناو بەناو و بە شیوازیكى كاتى كاروبارى مزگەوتەكە بەرپۆه دەبات . بۆ نمونە لە سەرەتای نیسانى ئەم سالەدا دەنوسیت : (دواى ئەوهى مەلا ئەحمەد حەسەن بۆ ماوهى دەروژ ئیجازەى رەسمى وەرگرت و رۆیشتە بەغدا ، بۆ تەواو كردنى كارەكانى لەو ماوهیەدا بەو كەلەت لە جیبى ئەو ئیمامەتم كرد) . لە چەند رۆژیكى دواتردا نووسیویەتى : (ئامادەبوونم لە مەجلیسى عیلمى بەغدا بۆ ئیسپاتی ئەھلیەتم بە مەبەستى ئیمامەتیم و برپارى لە سەردرا) . دواى ئەم هەموو ئامادە كاریە لە (۱۶ حوزەيرانى ۱۹۵۵) دا باسى لەوه كردوووه كە لە (۶ / ۶ / ۱۹۵۵) دا ، بە فەرمانى ژمارە (۱۲۳۴) لە بەغداوه گەیشتۆتە باقوبەو دوا بەدواى ئەمەش ، وەلامى فەرمانى دەست لە كار هەلگرتنى مەلا ئەحمەد حەسەن لە ئیمامەتى مزگەوتى مەجید بەگ لە شارى بەغداوه دەگاتەوه شوینی مەبەست ، ئەمیش واتە مەلا عارف لە (۱۳ تەمموزى ۱۹۵۵) دا ، بەشیوازیكى فەرمى ئەبێتە ئیمام خەتیبى مزگەوتەكە و دواى تەواو كردنى ئەم هەموو لیبیچینەوه ئیدارى و یاساییە مەلا ئەحمەد

حەسەن: لە (٣ ئابی ١٩٥٥) دەگاتە میسر و لە وێشەووە نامەییەکی بۆ دەنپیریت ، وەك ئەووی لە بڕگەییەکی دا نووسیویەتی : (هاتنی نامەیی مەلا ئەحمەد حەسەن لە قاھیرە) وە . بەلام ئەووی كە زیاتر داتنەنگ و دل گرانی دەكات ، وەك خۆی دەنووسیت دواي يەك مانگی تەواو ئاگاداریان كردم بەووی كە : (فخر العلماء) ی خالۆم لە شاری سنە ی رۆژھەلاتی كوردستان كۆچی دوايي كردوو ، كە ئەمەش بۆ خۆی دەكاتە مەلا محەمەد سالی مەلا محەمەدی شەيخولئیسلامی سنە واتە ئامۆزای باپیری مەلا عارف (مەلا عەبدولعەزیز) و ھاوكات باوكی دایکی مەلا عارف وەكو پیشتریش ئامازە ی بۆكرا ، كە ناوی مەسعودە مەلا محەمەد سالی مەلا محەمەدی شەيخولئیسلامی بووو ھاوكات دەبیتە باوكی دایکی پووناگییری رۆژھەلاتی كوردستان شوكرلای بابان ، كە ناوی ئامینە خانی كچی مەلا محەمەد سالی بووو ^{٤٩} .

لە سەرھتای (١٩٥٦) دا بەو دەست پێ دەكات ، كە چۆن ناو بەناو نامەو ھەوالپرسین لە نیوان ئەم و مەلا ئەحمەد حەسەنی دۆستیدا دەست پێ دەكاو لە ولاتی میسرەووە لە بارودۆخی ئەم دەپرسیت و ئاگایان لە ژیانی یەكتربوو . وەك ئەووی لە (٢٢ مارتی ١٩٥٦) دا ، بە پەژارەییەکی زۆرەووە باسی مردنی پوریکی مەلا ئەحمەد كردوو ، بە ناوی (رەعنا) ، لە ئاوايي (كاریز) ی دەورو بەری خانەقین . شانەشانی ئەوانەش لە روداویکی ئالۆزدا باس شیخ نیرامەدینی كوری شیخ نەجمەدین دەكات ، كە لە بارودۆخیکی تەم و مزاویدا ، لە یەكێك لە ئوتیلەكانی بەغدا ، لە (٣١ ئابی ١٩٥٦) دا كۆچی دوايي كردوو ، كە دەبیتە برا گەورە دکتۆرە ئەختەر نەجمەدینی وەزیری خۆیندی بالای پیشووی حكوومەتی كوردستان و زاوای مەلا ئەحمەد رەشید ئەفەندی خەلگی گوندی (محەمەد شیربەگ) ی لای خانەقین . بەلام ئەووی كە زیاتر نیگەرانی كردوو لە كۆتایی ئەم سالەدا ، مردنی شیخ مەحمودی حەفید (١٨٨٢ - ١٩٥٦) بووو ، وەك خۆی نووسیویەتی لە خەستەخانەیی (ئەلحەیدەری) شاری بەغدا و لە (١٠ تشرینی یەكەمی ١٩٥٦) دا ^{٥٠} . سەرەرای بایەخدانی ، بەو ھیرشە سی قۆلیەیی ، كە بەریتانیا و فەرەنسائو ئیسرائیل كوردوویانەتە سەر میسر لە (٣١ تشرینی ١٩٥٦) دا . بەلام رۆژ ژمیری سالی (١٩٥٧) زۆر كەمی تیا نووسیوو . بۆ نموونە لە (١٥ نیسانی ١٩٥٧) دا نووسیویەتی : (تا پازدە رۆژی تریش ھیشتا دەست بە دروینەکردنی جۆ ناکریت) لەووە زیاتر نووسینی سەرنج راکیش نابین . بەلام ئەووی بەلای ئیمەووە گرنگ بی و ئەو تۆماری كەربیت ، میژووی كۆچی دوايي مەلا سەید حەكیمی خانەقینە ، وەك لە بارەییەو نووسیویەتی: (وەفاتکردنی مەلا سەید حەكیمی خانەقین لە سەعات ١٢ شەوی شەممە لەسەر یەشەممەیی ١٤ كانونی یەكەمی ١٩٥٧) ^{٥١} .

– بیرەووەریەکانی مەلاعارف لە ماوەی ١٩٥٨ – ١٩٧٥ :

لە رۆژ ژمیری (١٩٥٨) دا زۆر وردە سەرنج و ھاوكات گەلێك رووداوی میژوویی ناوچەیی خانەقین و دەورووبەری تارادەییەك بەباشی نووسیووەتەو ، بەسەرئەگەووە دەتوانریت وەك كەرەستەییەکی خاوی میژوویی لە ئیستاو دوا رۆژدا سوودیان ئی وەر بگێدریت و ببیتە ھۆی دەولەمەندبوونی زەخیرەیی میژوویی و زانستی . ئەوھتا ھەر لە سەرھتای سالەوو وەك ھەر كارەساتیکی تری سروشتی ، كە لەو دەمانەدا سەرچاوەكانی راکەیانندی عیراق خۆشیان بایەخیان پێ دابیت ، بارینی ئەو بارانە بەھیزبووو ، كە لەوسالەدا بۆتە ھۆی ھەلایسانی لافاو و زیانیکی گەورەیی لە دانیشتوان و خەلگی شارەکانی سەعدیە (قزەبات) ، جەلەولا و شاری خانەقین داو ، بەرەدەییەك ژمارەییەك ھاوالاتی بەھۆی لافاوووە گیانیان لە دەست داو . وەك ئەووی لە (٥ كانونی دووومی

۱۹۵۸) دا نووسىويەتى: (ئەمشەو بارانىكى بە شىدەت بوو ، زۆر مال و دووكانى خراب كرد و تەنانەت كۆنى كۆپرىه كانىشى ھەموو پىركردەو، بەرادەيەك تا ئىستا لافاوى وا نەھاتووو مەكىنەى ئاوو كارەباى بە تەواوى خراب كردو زەرەرىكى زۆرى داوھ لە شارەكانى سەعدىو جەلەولا و زۆريانى ئى خنكان لە ژىر خانوا ، ئەما لە خانەقەن زەرەرى نفوسى نەدا . بەلام باخو خانوويان زۆريان خراب بوو)^{۴۹} . بەرادەيەك عەلئەدىن سەجادىش بەھوى ئەوھى خزم و كەس و كارى لەم شارەدا بوون ، بە بايەخەوھە باسى لىوھەكردووھ و پىژەرى زەرەرى و زيانى بەوردى خەملاندووھ ، وەك ئەوھى نووسىويەتى: (زيانى خانەقەن بە باخەكانىوھە گەپشتە (۴۰) ھەزار دىنارىك ، ديسان دەپۆژ ئەم شارە بى كارەبا و سى پۆژ بى ئاوى خواردەوھە ماىوھە) . لە بارەى قزەباتوھە دەنووسىت : (كارەساتى قزەبات وەك ھىچ شوپىنك نەبوو ، دنيا تارىك ، لافاوى بەھىز ، شوپىنك منالتيك تيايا ستار بگريت نەماوھ .. نە باوك بەسەر منالتيك ئەپەرز ، نەدايك بەسەر كۆرپەى ناوبىشكەدا . ئەلئىن پۆژى قىامەت وا ديارە ئەو شەوھە بووھ لە قزەبات) . بەجۆرىك زيانەكانى شارۆچكەى قزەباتى ئەو دەمانە بەم شىوھە خەملىنراون : مردنى (۶) كەس ، پووخانى (۵۰۰) خانوو ، زيانى دوكان و بازرگانەكانىش نىزىكەى (۳۰) ھەزار دىنارىك بووھ . كەچى زيانى جەلەولا : مردنى (۱۰) كەس ، پووخانى (۱۵۰) خانوو^{۵۰} . پووداويكى سروشتى لەم جۆرەش واى لە حكومەت و تەنانەت ھاوالاتيانى ناوچەكە كردووھ ، كە بە ھانايانەوھ بچن و ھەريەكەو بەپىي تواناى خۆى كۆمەك و ھاوكارى ئەو خەلكە بكەن . بۆ نموونە كەسايەتەكى وەك مەلا عەزىزى شاواز (۱۹۲۸-۲۰۱۵) بەھەمان شىوھى مەلا عارف لە ياداشتەكانىدا ، بەبايەخەوھە لەسەر ئەم پووداوى نووسىوھە باسى لەوھەكردووھ ، كە چۆن دانىشتوانى ناوچەى (بىنكورە) كەوتوونەتە ئەوھى يارمەتى بۆ ئەو زيان لىكەوتوانە كۆبەنەوھ . وەك دەبينى لە (۶۱ كانوونى دووھى ۱۹۵۸) دا دەنووسىت : (وتيان : قزەبات ھەمووى ئاو بردوويەتى) يان بەچەند پۆژىك ، دواى ئەوھە لە ۱۴ كانوونى دووھەدا واى تۆماركردووھ : (ئەمپرو ئەفەندىەكانى قوتابخانەى سەوزبلاخى سەرەتايى پارەيان كۆ دەكردووھ بۆ قزەبات)^{۵۱} . تەنانەت كارىگەرى بارودۆخەكە واى لەشاعىرى گەرميان مینە جاف (۱۹۱۱-۱۹۶۵)^{۵۲} كردووھ ، بە پارچە شىعەرىك ھەستى خۆى بۆ ئەو بارودۆخە دەر بپى :

پاش سلیمانی شاری قزەبات

بۆچیت كاول كرد بۆ ریشەى دەرھات

تۆ پىنج سەد مالى شاری سەعدى يە

كاولى ئەكەى لە پىو جىي چى يە

دوو سەد مالى تر لە ئەركەوازى

بەم سەرماو سۆلە ئەشىوئى نازى

دوو سەد مالى تر لە قەرەخانا

گشت ھەل ئەتوتىن لەبەر بارانا... تاد^{۵۳}

دواى ئەم كارەساتەو بەماوھىەك دواتر ، كە بارودۆخى ناوھەواى گەرميان و ناوچەى خانەقەن بەرھەو خۆشبوون دەروا و ئاسايى دەبىتەوھ . مەلا عارف لە درىژەى نووسىنى يادداشتەكانى داو لە (۹ى مارتى ۱۹۵۸) دا نووسىويەتى : (ئەمپرو شال و دەورملم لابرەد ھەوا خۆشى كرد) و بە ماوھىەك ، دواى ئەوھەش ھەوائى پووداويكى ترى ناوچەكە تۆماردەكات ، كە ئەویش برىتییە : (خۆ كوشتنى محەمەد رەشىدى حاجى ئىبراھىم بەگى جاف) لە

دەككە لە مايسى ۱۹۵۸ دا ، ئىدى لەو ماوهيه بەدواوه ، بە ھەر ھۆيەك بووييت ، رۆژ ژميرەگەى شتيكى ئەوتۆى تيا تۆمار نەكراوه ، تا دەگاتە سەروبهندى بەرپابوونى شۆرشى ۱۴ تەمموزى ۱۹۵۸^۷ . بەلام لە دريژەى سالى (۱۹۵۹) دا ، كە چەند مانگيەك بەسەر بەرپابوونى دا تى پەپيوه ، مەلا عارف لە سەرەتاو كۆتايى ئەم سالىدا ، بەدووچۆر ناوى خۆى بەيانكردوو. لە سەرەتاو نووسيوپهتى : مەلا عارفى مەلا يەحياى عەتار ، لە شويينيكي تردا بە عارفى يەحيا زاده و لە (۱۳ شوباتى ۱۹۵۹) دا ، باس لەمردنى كچيكي مەلا عەباس محەمەد سليمانى بنكووره دەكات و بەچەند رۆژيكي دواترى ھەمان مانگ ، ئەوھروون دەكاتەوھ ، كە سەرماو سۆلەپەكى زۆر دەستى پى دەكات و دەببیتە ھۆى بارينى بەفريكي زۆر و داخستنى دووكانەكانى شار ، وەك دەنووسيت : (بە دەرهجەى نھايەت سارد بوو ، لە فەجرەوھ تا سەعات (۳) ى عەسر باران بارى و دواچار دوو سەعات بەفر بارى و لاكين زۆر ساردبوو . ئەكسەرى دووكانەكان داخران) . ئەمەش دەببیتە ھۆى ئەوھى ، كە گرانى رۆو لە بازاربەگات و شتومەكى تيا كەم بپتەوھ وەك دەنووسيت : (برنجى كوردى خۆمالي دەست نەكەوت . مەجبووور بووم برنجى كوردى ئيرانييم سەند يەك باتمانى بە (۸۰۰) فلس و گوشت ھۆقەى بە ۳۶۰ فلس) ، كە بۆ ئەوكاتە پارەپەكى كەم نەبووھ . جگە لەوھش لە شارى مووسلەوھ ياخى بوونى عەبدولوھەاب شەواف (۱۹۱۶-۱۹۵۹) دەست پى دەكات و لەم لاوھ شارى كەركوك دەببیتە گوومى خوین ، شەپى ناوخۆ لە نيوان پيگھاتەكانيدا ، بەتايبەتى كوردو توركمان بەرپا دەببیت . وەك ئەوھى لە بارەى مووسلەوھ و لە (۱۶ مارتى ۱۹۵۹) دا ، ئەوھ دەگيرپتەوھ ، كەسايەتپەكى وەك : (عەبدولوھەاب شەواف تەمەرودى كردووھ ، لە شارى مووسل و چەند كەسيك لە ئەھالى كوژرا وەو دوايى خۆيشى كوژراوھ...)^۸ .

جگە لە ھەموونەوانەش عەبدولكەريم قاسم (۱۹۱۴ – ۱۹۶۳) لە شارى بەغداوھ فەرمان ئەكات بە : (پراوھستانى چالاکى ھەموو حيزبەكان و ھيچيان كار نەكەن) . ئيرانى پەھلەويش لەبەر ئەوھى ھاتنەكايەوھى سيستەمى نوپى لە عيراقدا پى قبوول نەبووھ ، يەكيك لە ھەنگاوەكانى بەرانبەر بە عيراق : (پراگرتنى ئاوى ئەلۆھن بووھ لە لاين ئيرانەوھ) . بەتايبەتى لە سەرەتاكانى تەممووزى (۱۹۵۹) دا ، ھەرۇھەا بەپي تۆمارەكانى مەلا عارف يەكەمىن دەستپيكردى شەپ لە شارى كەركوكدا لە (۱۴ تەمموزى ۱۹۵۹) دا سەرچاوى گرتووھ : (ئەوھل شەپو ھەوال لە كەركوك) . ئەمەش چەند رۆژيەك بەردەوام دەببیت و لە كۆتايى شەپو پيەك دادانەكاندا ئەوھ رۆون دەكاتەوھ كە : (شەپ لە كەركوك كوژايەوھو حكومەتى وەتەنى ناجيح بوو ، زۆر كەس لە توركمان و تۆرانيەكان كوژران) . بەلام لە رۆژانى دواتردا باس لە رۆوداويكى سەرنج راکيش دەكات لە گوندى (شپيرەوھند) ى ناوچەى بنكورەى سەر بە شارى خانەقيني ئەودەمانە ئەويش : (تەوقيف بوونى مەلا عەباسى محەمەد سليمان (۱۹۰۴-۱۹۸۵) و عەلى كورى (۱۹۴۰-۲۰۰۰) بە واسيتەى دەرچوونى دەمانچەوھ لە دەستيان و دووگەسيان زامدار كردووھ) . ئەو دووگەسە ھەريەك لە محەمەد حەسەن ، كە بە (حەمە سەرك) ناسراوھ لەگەل ئەحمەدى سالى رەزا^۹ . ھاوكات لە چەند مانگى دواترى ئەم سالىدا ، چەند رۆوداويكى تری گرنگ دەنووسيتەوھ ، ھەريەكەو لە شوينى خويىدا بايەخى تايبەتيان دەببیت لەوانە : تۆماركردنى رۆژو مانگى مردنى كەسايەتى ئايينى كورد لە بەغدا مەلا محەمەدى قزنجەيى تورجاني زاده وەك ئەوھى نووسيوپهتى : (وەفاتكردنى مامۆستا محەمەدى قزنجى رۆژى دووشەممە ۱۴ ئەيلولى ۱۹۵۹) . ھەرۇھەا لە رۆژانى دواتردا ، لەگەل چەند كەسيكى ديدا ، كە ناوھەكانيان دەستنيشان ناكا ، پيەكەوھ دەچنە پرسەكەى قزنجى لە بەغدا و زۆريشى پى ناخۆش بووھ ، بەوھى كەپرسەكەى بەو ساردوسپرە دەببیت وەك نووسيوپهتى : (چوونمان بۆ شارى بەغدا بۆ

تەعزىه‌كەى مامۆستا محەمەدى فزلىجى ئەما مع الاسف كەسى وەها نەبوو بۆ جى بەجىگردنى تەعزىه‌كەى . بۆ شەوى هەمان رۆژ لە خانەقىنى ئەودەمانەدا دەنوسىت : (وەفاتى مەلا ئەحمەدى دەككە لە نيوەشەوى رۆژى هەينى ۱۵ ئەيلولى ۱۹۵۹) . دوا بەدواى ئەوانەش ، باسى ئەو هەولى كۆشتەنى سەرۆك كۆمارى عىراق عەبدولكەرىم قاسم دەكات ، بەتايبەتى لە (۸ تشرىنى يەكەمى ۱۹۵۹) دا ، كە چۆن لە لاين دەستەپەك لە كادىرەكانى حىزبى بەعسەو تەقەى ئى دەكرىت و بەسەختى برىندارى دەكەن : (زامداربوونى عەبدولكەرىم قاسم لاكىن بە لوتفى خوا زامەكەى خەفیف بوو ، ئەما لە شەودا) . بەلام لە كۆتايى ئەم سائەدا ، تەنها لە هەوالى دوو بابەت دواو يەكەمیان : (تاقىگردنەوى مەلاكەنە بۆ دەورەى پەرورەدە) ، بۆ ئەو بەكرىنە مامۆستای سەرەتايى لە قوتابخانەكاندا ، دووهمیان : نووسىنى سكالايەكى خۆپەتى ، كە بۆ بەرپۆهەبەرى ئەوقافى لىواى دىالەى بەرز كەردۆتەو بۆ ئەو جىگىر بەكرىت : (لە مزگەوتى مەجىد بەگى خانەقەين يان بگوازىتەو بۆ مزگەوتى حەسەن عەلى) هەر لە شارى خانەقەين ^{۶۱} .

بەلام لە درىژەو وردەكارىه‌كانى (۱۹۶۰) دا ، زياتر بە گىرپانەوى چەند رووداوىكى ناخۆشى شارو خۆپەو دەست پى دەكات وەك لەسەرەتاي سائەو و لە (۱۹۶۰) دا دەنوسىت : (دوينى مەلا رەوف ژنەكەى تەلاقدا) . بە دوو رۆژ دواى ئەو سەردانى بەغدا دەكات و بەوردى دەگىرۆتەو : (چوونم بۆ بەغدا بۆ ئەشيا لە رىگەى مالى حوسىن لە ناو سەيارە برى شەش دىنارو حەوسەدو پەنجا فلسيان ئى دزىم ، لە ناوسەيارەدا لە شەقامى شىخ عومەر) . شانەشانى ئەوانەو لە رۆژانى دواتردا بەيتىكى شىعر دەنوسىتەو لە ژىرىدا دەنوسىت : (رەفىق حىلمى) :

كورد ئەوئەندە كوردن بە سەد شەهيتان لە كوردى ناكەون

لاكىن خەلقى بۆچى بۆ خۆى دەردى سەرى پەيدا ئەكات

كەچى لە ۱۸ مايسدا دەنوسىت : (چوونمان بۆ سەعدىه لەگەل سەيد ئىبراهيم و محەمەد سالىح سەنەوى بۆ زيارەتى مەلا مەعصوم بۆ حەج ئەچوو) . لە هەمان ماوەدا ، ئەوئەت بۆ روون دەكاتەو ، كە دروستگردنى كەواو چاكەتەك بە پى نرخی بازارى ئەوكاتە تىچوونى چەند بوو : (كەواو چاكەتەك كەرد لاى حاجى محەمەد ئەمىن ، مەجموعى مەسرهفى نو دىنارو شەش سەد فلس بوو) . بەلام لە ئابى (۱۹۶۰) دا بەكەف و كوئىكى بە تىنەو هەوالى كۆچى دواى مامۆستا رەفىق حىلمى (۱۸۹۸-۱۹۶۰)^{۶۱} دەنوسىت : (وەفاتى رەفىق حىلمى بەگ خەبەرەيكى ناخۆش بوو) . ئەوئەشى كە پەيوەندى بەخۆى و كارى خۆپەو بىت ، قسە لەسەر ئەلئەدبىنى سەجادی دەكات و ستایشى هاوكارى و هەولە دەكات لە راپىگردنى كارەكانىدا : (قەرار وایە ئەمەرۆ كاك عەلا ئەدبىنى سەجادی لەگەل مودىرى عام لە بابەت مەسەلەكەى منەو قسە بكات تا بزانىن) . پاش ئەو بەچەند رۆژىكى ترو لە (۲۲ كانوونى يەكەمى ۱۹۶۰) دا ، ئەو روون دەكاتەو كە : (تەقريبەن مەئوس بوونم لە مەسەلەى ئىمامەت . چونكە كاغەزى سەيد ئەلئەدبىنى سەجادىم بۆ هات ، كە خەرىكن بىخەنە جەراندى رەسمیەو بۆ ئىنزارى مەلا ئەحمەد حەسەن) . هاوكات لە كۆتايى سائدا زۆر بە رەش بىنەو دوا برەگەى خۆى دەنوسىت : (تف لەم سائە چەند ناخۆش بوو)^{۶۲} .

لەماوەى (۱۹۶۱) داو بەپى نووسىن و وردەكارىه‌كانى رۆژانەى مەلا عارف ئامازە بۆ كۆمەلەك هەوال و رووداوى گىرنگ دەكات ، كە بۆ ئەمەرى مۆزو و بەكارهێنانى ، وەك كەرەستەهەكى خاوى مۆزووى تايبەتمەندى خۆيان دەبىت ، وەك ئەوئە لە سەرەتاي سائەو ، بە رووداوىكى سروشتى و هەوالى باران بارىنىك

دەست پى دەكات لە گەرميان و بەتايبەتى ئەو شوپانانەى كە سەر بە شارى خانەقینن ، لە ئەنجامدا دەبیتە ھۆى لافاۋ زيانپىكى زۆر لە كۆمەلانى خەلك دەكەوئیت . وەك لە (۳ى كانوونى دووھى ۱۹۶۱) دا نووسىۋىيەتى : (بە واسىتەى سەيل و لافاۋ ئەمپرۆ زۆر ناپەحەت بووین ، ھەموو ئەھلى شار لەبەر بى ئاۋى و بى كارەباى بارودۆخ ھەموۋى شپرزە بوو ، نرخى تەنەكەى ئاۋ گەشتە (۳۰) فەلس و زياتریش ، تا ھەژدە رۆژ كارەباى مالان لە شارى خانەقیندا نەبوو) . جگە لەو ھەمەىكىدى لە گىروگرفتەكانى كۆمەلانى خەلك گۆرپىنى پارەو دراۋى عىراقى بوو ، بە پارەى جەھورى : (موشكىلەى گۆرپىنى پارە بە عوملەى جەھورى بە تەواۋى وەزى تىك دابوو) . ھاوكات لە ناوەرەستى ھەمان مانگدا باسى لە مردنى كەسايەتى ناسراۋى ناوچەى (عالىاۋ) ى شارى خانەقین (شاگىر ئەفەندى وەكىلى مەزارەى مەلىكى) دەكات ، كە چۆن دواى مردنى تەرمەكەيان ، لە بەغداۋ ھىناۋەتەو ھە خانەقین و ئەسپەردەى خاكىان كەردوو ، لە (۱۴ى كانوونى دووھى ۱۹۶۱) دا . بەلام لە رۆژانى دواتر دا دهنوسىت : (رۆژنامەى (الاھالى) لە (۱۵ / ۱ / ۱۹۶۱) و (۱۶ / ۱ / ۱۹۶۱) دا و لە ژمارەكانى (۶۲۷) و (۶۲۸) دا ، ئىختارىكى (اخگار) بۆ مەلا ئەحمەد حەسەنى ئىمام و خەتیبى مزگەوتى مەجىد بەگ لە خانەقین بىلاۋكردۆتەو) ، لە (۱۵ى شوباتى ۱۹۶۱) دا ، باس لە رپودانى خۆرگىرانىك دەكات بەھەى لەماۋەى ئەو رۆژەدا ، نرىكەى سى سەعاتى تەواۋى خايندوو : (ئەمپرۆ خۆرگىرا و تەقربا سى سەعات دەوامى كرد) . بەلام لە كۆتايى مانگى مارتدا باس لەو خۆپىشانانانە دەكا ، كە حىزبە سىياسىەكانى عىراق دىنامىكەتى سەرەكى بوون ، لەوانە زىاد بوونى نرخى كالاگان لە بازاردا . بۆنمونه دهنوسىت : (موزاھەرەى ئەحزاب لە بەغداد بە واسىتەى زىاد بوونى نرخى جگەرەو) و لە لایەكى ترەو ، ئامازە بە ناۋى بەشېك لەوانەش دەكات ، كە پىشتر بەھۆى بەرپابوونى شۆرشى (۱۴ى تەمووزى ۱۹۵۸) ھو ، لە سنوورى گەرميان و خانەقینەو ، پەنایان بردۆتە بەر ولاتى ئىران لەوانە : بە گزادەكانى جاف لە كەلار ، عوسمان بەگى شەرەف بەيانى (۱۸۹۵ – ۱۹۶۸) لە ناوچەى ھۆرپىن و شىخانى سەر بەشارى خانەقین و ھەرۋەھا شىخ محەمەد نەجىب (۱۹۲۲ – ۱۹۹۱)^{۳۳} ى كورپى شىخ وەھابى تالەبانى (۱۸۸۶ – ۱۹۷۲) لە سنوورى كفرى و گوندى قەرەبلاغ . بەجۆرېك ئەمەى دوايان واتە شىخ محەمەد نەجىب لە (۱۸ى نىسانى ۱۹۶۱) دا ، دووبارە لە ئىران گەرەوتەو عىراق و گوندى قەرەبلاغ . لىرە بەدواۋە ئەو ، كە جېنى سەرنج بىت لە ياداشتەكانى مەلا عارفا ، ديارىكردنى يەكەمىن رۆژى بەرپابوونى شۆرشى ئەيلولى (۱۹۶۱) ھ ، بەرانبەر بە فەرمانرەوايانى عىراق و ناوھىنانى يەكەم شەھىدى پىشمەرگە لە سنوورى گەرميان و شارى خانەقیندا وەك ئەو دهنوسىت : (ئەوھل شەر لە دەر بەندىخان لە رۆژى يەك شەممەى ۱۰ى ئەيلولى ۱۹۶۱) دا ، بەماۋەپەك دواى ئەوھش يەكەمىن پىشمەرگە ، كە لە چىاي بەمۆ ناوچەى (حاجىلەر) دا برىندار ئەبىت و دوو رۆژى دواتر شەھىد ئەبىت كە : (محەمەد سالىح سلىمان بارامى دەلو) ى بە ناۋبانگ و ئەندامى پىشۋوى پارتى ھىوا بوو ، لە گەرميان و شارى خانەقیندا ، تەنانتە يەكېك بوو لە چا نەخۆرەكانى شارى خانەقینى ئەودەمانە^{۳۴} . كە لە (۲۸ى كانوونى دووھى ۱۹۶۱) دا برىندا دەبىت و دواى دوو رۆژ واتە لە (۳۰ى كانوونى يەكەمى ۱۹۶۱) دا شەھىد دەبىت و تەرمەكەى ئەبىرېتەو خانەقین و لە گۆرستانى (پاشا كۆپرى) ئەسپەردەى خاك دەكرىت^{۳۵} . وەك دهنوسىت : (ھىنانەوھى جەنازەى محەمەد سالىح سلىمان دەلو خوا عافوى بكات) . ھاوكات ھەر لەم ماۋەپەداۋ لە (۹ى كانوونى يەكەمى ۱۹۶۱) دا ، موھاكەمەپەكى ياساى دەكەوئیتە نىۋان مەلا عارف و شاعىرى گەرميان محەمەد ئەمىن بەگى جاف . بەجۆرېك وردەكارىەكانى ئەم دادگايى كردنە ديارە بۆ مەسەلەى قەرزارى بوو ، ماۋەپەكى خايندوو ، ھەر لە (۹ / ۱ / ۱۹۶۱) - (۲۲ / ۱ / ۱۹۶۲)^{۳۶} .

وهك له رۆژ ژمیری (۱۹۶۲) داو ، به تایبهتی له (۲۲ کانوونی دووهمی ۱۹۶۲) دا ، دهنووسیت : (ئهمرۆ وهددی موخاکهمی محهمه ئهمین بهگی جافه بۆ قهزدهکهم) و ههروهها دوا نووسین ، که له م بارهیهوه دهینوسیت له (ای شوباتی ۱۹۶۲) دایه ، که تاییدا هاتوو : (دووباره مهحکههمی محهمه ئهمین بهگ بۆ ئیجرائی رهم) . ئیدی لیره به دواوه ، هیچ شتیکی دی له م بارهیهوه نالیت . ئهوهشی که زیاتر په یوهست بیت به خۆیهوه له درێژهی مانگی ئهیلولی (۱۹۶۱) دا ، نووسیبیتی ئهوهیه که تاییدا هاتوو : (ئهمرۆ چوومه باقوبه ، ئهمری ئیداری ئیمامهت و خیتابهتم وهرگرت بۆ مزگهوتی مهجید بهگ . مهرسومی جمهوری رقهتم) (۴۹۹) مونه رهنخ (۲۵ / ۹ / ۱۹۶۱) . یهکیکی دی لهو سهبروردانهی ، که له بارهی ئهوکاتهی ناوچهکهو شاری خانهقینهوه مهلا عارف باسی لیه کردبیت ، ئهوهش بریتیه له دهستگیرکردنی چهند کادیریکی (پارتی دیموکراتی کوردستان) له لایهن دامودزگا ئهمنیهکانی عیراقهوه له شاری خانهقین . وهك له بهشیکی نووسینهکهیدا هاتوو : (گرتنی جهماعهتی وهك ئهحمده کلهاری و رهئوف قهیهتران و ئهحمدهی فهقی محهمه ئهمین و چهند کهسیکی تر) . له سههرتای نیسانی (۱۹۶۲) دا ^{۷۷} . بهلام له رۆژ ژمیری (۱۹۶۲) دا ، به زۆری له سههرتاکی شوباتی ئهوسالوه تاییدا دهستی کردوو به نووسین و له ۸ شوباتی دا نووسیویهتی : (سهوره له سههر عهبدوکه ریم قاسم گرا) ، بۆ رۆژی دواتر بهروونی دهنووسیت : (ئهمرۆ عهبدوکه ریم قاسم ئیعدام گرا له دوا نیوه رۆ ، ههر ئهمرۆش قیستی دوکانهکهم دایه تاهیر ئهفهندی ، که دهیکرده بیست و پینج دینار) . کهچی له ۱۰ مارتدا جهخت له سههر ئهوه دهکاتهوه که : (ئهمرۆ ئیعلانی حوکمی لامه رکهزی بۆ کورد له ئیزگی بهغداوه بلاوکه رایهوه وهلی درۆ دهرچوو) . له ۹ نیساندا ، باس لهوه دهکات ، که چۆن کهسیکی وهك : (حهسهنی مهحموود سهقا به ناههق له لایهن کاکه بییه کهوه دهکوژریت) و به ماوهیهک دوا ئهوهش له ناو کهلاوهکانی (جهمیله خان) ی نزیك ئاواپی (غیدان) ی ناوچهی بنکوورهداو له (۲۱ نیسانی ۱۹۶۲) دا ، که دهکاته رۆژی یهک شهممه مهلا عارف دهنووسیت : (چوار کاکه بیی به ناههق دهکوژرین) و دوا چهند رۆژیک ، له لایهن کهس و کاریان و دانیشتوانی ناوچهکهوه تهرمهکانیان دهکوژریتهوه و ههروهها له سههرتاکی ئایاردا میژووی مردنی دوو کهسایهتی ناسراوی شاری خانهقین و ناوچهکه دهنووسیتهوه لهوانه : (وهفاتکردنی شیخ عهلی شیخ عارفی قهرهداغی به شیوازیکی کتوپر) ، واته ئیمام و خهتیبی مزگهوتی شیخ عهلی له گهرهکی مهزهرهعه) ی خانهقین ، که بهناوی خۆیهوه ناوانراوه ههر خۆشی تا له ژیاندا بوو ، زهویهکهی بۆ کرپوهو له سههری بونیادی ناوه ، که دهبیته باوکی دکتۆر عارف قهرهداغی و مامۆستایان : حامد و مهحموود و نهسرین و نازهنین قهرهداغی ^{۷۸} . هاوکات : (وهفاتکردنی فهقی مهحموودی خدر ئاغای دهربهند فهقهههیی له سهعات دوو نیوی شهو و بۆ رۆژی یهک شهممه پینجی مانگی ئایاریش دهفن گرا) ^{۷۹} .

له م ماوهیه بهدواوه وهك نووسین شتیکی ئهوتۆ له بیروهریهکانی دا بهرچاو ناکهویت . بهلام له (۱۰ حوزهیرانی ۱۹۶۲) دا باس لهوه دهکات ، که چۆن فهزمانهروایانی عیراق واته : (حکومهتی بهعس ئیعلانی شههری لهگهڵ شۆرشگیرانی کورد کردهوه) . به ماوهیهکی دواتر و له ۱۸ تشرینی دووهمیدا دهنووسیت : (سهوره کردن له سههر جهماعهتی حهرهس قهومی و تیکدانیان و پڕی شاری بهغدا مهنع گرا و مهنع تهجهول گرا) . کهچی به ههفتهیهک دوا ئهوه له (۲۴ تشرینی دووهمی ۱۹۶۲) دا دهنووسیت : (دوا حهوت رۆژ ئهمرۆ ریگای شاری بهغداد کرایهوه) . بهلام لهگهڵ دهست پیکردنی سالی (۱۹۶۴) دا ، ههندی وردهکاری سادهی نووسیوو لهوانه : (۳۱ کانوونی دووهمی ۱۹۶۴) دا نووسیویهتی : (مردنی ئهحمدهی کوری مهلا عهباس سههر له ئیواره له

مەزگەوتى حوسەينىيە شارى خانەقەين) .كە خەلگى ئاوايى شىروەندى ناوچەي (بىنگوورە) بوو، ھەر وەك لەچەند رۇژى داھاتوودا و لەچوارچىووى ياداھتەكانىدا باسى لەوھەردوو، كە چۆن لەگەل چەند كەسىكى تەردا، بەمەبەستى سەرەخۆشسىكرەن لە مەلا عەباس دەچنە (شىرەوھەند) ، بۇ نموونە لە (۴ى شوباتى ۱۹۶۴) دا دەنووسىت : (ئەمۇرۆ لەگەل سەيد حەسەن و جەمەتەتەكى تەردووين بۇ ئاوايى (شىرەوھەند) لای مەلا عەباس بۇ تەغزىيە ئەحمەدى كورپى) ، بەچەند رۇژىكى دواترەيش كورتەي ھەوائىكى رايگەيانەندەكانى ئەودەمانەي گواستۆتەوھە بۇ ناو درىژەي ياداھتەكانى ، وەك لە (۱۱ى شوباتى ۱۹۶۴) دا ، دەگىرپەتەوھە كە : (ئەمشەو بەيانىكى موشتەرەك دەرچوو لە بابەت سولجى حكومەت و شۆرەشگىرەكانى كورد ، كارىكى زۆر باشكرا) . بە ماوھىيەكى دواترە ئەوھى پەيوەست بىت بەناوچەكەو باروودۇخى ناوچەكەوھە لە (۲۶ى نىسانى ۱۹۶۴) دا ، باسى لە ھاتنى ھىزى پىشمەرگەي كوردستان كوردوھە بۇ ناو شارى خانەقەين وەك ئەوھى دەنووسىت : (يەك پەل پىشمەرگە ھاتە ناو شارى خانەقەينەوھە) ، بەماوھىيەك دواي ئەمەو وەك لە درىژەي نووسىنەكانىدا دەرەدەگەوئەت مەلا عارف توشى نەخۆشى ئەبى و وەك خۆي دەنووسىت لە (۲ى تەمموزى ۱۹۶۴) دا ، لە شارى بەغدا نەشتەرگەريەكى بۇ دەكرىت : (ئەمۇرۆ عەمەلەياتكرا م لە سەعات يازدەي نىوەرۆ) و بە ھەفتەيەك دواي ئەوھە لە (۹ى تەمموزى ۱۹۶۴) دا دەنووسىت : (ئەمۇرۆ لە مستەشفا دەرچووم) . ھاوكات ھەر لەو رۇژانەشدا ، ھەوائى شەھىد بوونى پىشمەرگەي ناسراوى ناوچەي خانەقەين كامەرانى كورپى عەزىز پىشتىوان (۱۹۴۵- ۱۹۶۴) بىلادەكاتەوھە ، لە (۱۶ى تەمموزى ۱۹۶۴) دا دەنووسىت : (كامەرانى كورپى كاك عەزىز پىشتىوان كوژرا)^{۶۰} . ھەرچەندە ئەمۇرۆ لەگەل رۇژى شەھىد بوونەكەيدا نايەتەوھە ، بەوھى كامەرانى عەزىز پىشتىوان لە رىكەوتى (۳ى تەمموزى ۱۹۶۴) دا شەھىد دەبىت^{۶۱} . لە درىژەي مانگەكانى دوايدا جوړىك لە ھەرزانى و بوژانەوھە دەكەوئەتە بازارەوھە ، لەم ماوھىيەدا مەلا عارف زۆر جەختى لەسەر ئەو وردە بابەتانە كوردۆتەوھە لەوھە بەدواوھە شتىكى ئەوتۆي نەنووسىوھە^{۶۲} .

بەلام لە درىژەي سالى (۱۹۶۵) دا ، زۆر بەكەمى ياداھتەي رۇژانەي نووسىوھە ، بۇ نموونە لە (۷ى حوزەيرانى ۱۹۶۵) دا باسى لە مردنى يەكەك لە بازارگانەكانى شارى خانەقەين دەكات و دەنووسىت : (وەفاتكردنى حاجى فەتاحى بەزاز) . بەماوھىيەك دواي ئەوھەش لەگەل كۆمەتەك مەلاي تەرى ناوچەكەداو بە مەبەستى بەشدار بوون ، لە كۆنگرەي زانايانى ئىسلامى سەردانى شارى بەغداي كوردوھە و بەسەريەكەوھە يەك ھەفتەي تەواويان پى چووھە ، بەوھى لە ۲۶ى حوزەيراندا دەنووسىت : (چوونمان بۇ بەغداد بۇ موئتەمەرى ئىسلامى) و لە ۴ى تەمموزىشدا باسى ھاتنەوھەيان دەكات : (ھاتنەوھەمان لە بەغدا لە موئتەمەر) . يەكەكى دى لەو تۆماركردنەي ، كە باسى لە چالاكى ھىزى پىشمەرگەي كوردستان كوردوھە ، كە چۆن لەو دەمانەداو بەشەو چوونەتە ناو شارى خانەقەينەوھە چالاكىەكى گەورەيان ئەنجامداوھە ، كە بۇ ئەو رۇژگارە كارىكى بى وئە بووھە ، وەك ئەوھى لە (۲۴ى تشرىنى دووھەي ۱۹۶۵) دا نووسىوھەتەي : (ئەمشەو ھىزى پىشمەرگە ھاتنەناو مەزەعەوھە لە نادى چوار كەسيان كوشت و دوو شورتەشيان كوشت) . وەك دەبىنى لىرە بەدواوھە لە سنوورى شارى خانەقەين و ناوچەكانى جىياي بەمۆوھە چالاكى ھىزى پىشمەرگەي كوردستان بەردەوامى خۆيان ھەبووھە تەنانەت لەسەرەتاي سالى (۱۹۶۶) دا ، بەرەوى خۆي ھەبووھە ناو بەناو بىنكە سەربازى و ئەمنىيەكانى حكومەتى عىراق لە ناو شارو دەورو بەرىدا كراون بە ئامانج ، ئەوھەتا لە شەوى (۱۱ى شوباتى ۱۹۶۶) دا باسى لەوھە كوردوھە : (ئەمشەو تەق و تۆق عەجايب بوو . بەلام ھىچ ئەسەرىكى نەبوو) . لە ۱۴ى نىسانى ھەمانسالدا ، ھەوائى ئەوھەمان بۇ دەگىرپەتەوھە كە : (ئەمۇرۆ ئىزگەي بەغداد خەبەرى دا ، كە دوئى ئىبارە لە سەعات حەوت و بىست دەقىقە يەعنى سەعاتى

دواى مەغرىب عەبدولسەلام عارف (۱۹۲۱- ۱۹۶۶) و چەند كەسپىكى تر لە تەيارە كەوتنە خوارەووە وەفاتیان كرد . بەلام لە ۱۷ى نيساندا دەنوسپت : (عەبدولپەرھمان عارف (۱۹۱۶- ۲۴ / ۸ / ۲۰۰۷) كرايە پرهئيسى جمهوريه) . بەلام ھەركە دەگاتە مانگى ئاب و بەتايبەتى لە (۱۶ى ئابى ۱۹۶۶) دا، ھەوائى دەست لە كار كيشانەوھى عەبدولپەرھمان بەزاز (۱۹۱۳- ۱۹۷۳)ى سەرۆك وەزيرانى عىراق تۆمار دەكات و دەنوسپت : (عەبدولپەرھمان بەزاز نىستىقالەى كرد) و بۆ چەند رۆژىكى دواترو لە ۹ى ئابدا ، قسە لەسەر ئەو دەكات كە : (ناجى تاليب) ۱۹۱۷- ۲۰۱۲) تەشكىلى وەزارەتى كرد . ليرەش بە دواوە ئەوھى كە زياتر پەيوەست بپت ، بە ژيانى خۆى و بارودۆخى ئابوورى خۆيەو، لە بارودۆخىكى زۆر خراپدا دەژى و گلەيى گازندەيەكى زۆر لە وەزعى خۆى و حالى دەكات وەك دەنوسپت : (بە دەرجەيەك وەزعى ئىقتىسادىم تىك چوو . ئىقتىدارم نەبوو پارەى شەكرو چاى خواردنەكەم بەم ، كە عىبارەت بوو لە يەك دىنارو چوار سەد فلس)^{۷۳} .

ھاوكات لە راستيدا رۆژ ژميرەكانى (۱۹۶۷ ، ۱۹۶۸ ، ۱۹۶۹)ى شتىكى ئەوتۆيان تيا نەبوو بنووسرپنەو . كەچى لە سالى (۱۹۷۰) تەنھا لە دوو سى برپگەيدا ، نەبپت بەھەمان شپوھى ئەوانەى پيشوو شتىكى ئەوتۆيان تيا نە . تەنھا ئەو نەبپت كە لە ۱۱ى مارتدا نووسيوپت : (بەيان درا بۆ حكومى زاتى كوردستان الحمد لله وصى الله على سيدنا واله) . ھەروەھا لە (۱۶ى نيسانى ۱۹۷۰) دا ، ھەوائى مردنى كەسايەتى ناسراوى شارى خانەقەين مەلا ئەحمەد فائىزى مودەريس (۱۸۹۷ – ۱۹۷۰)^{۷۴}ى دەسنیشانكردوو : (وەفات مەلا ئەحمەد فائىزى مودەريس لە ئيوارەى پيش مەغرىب بە نيو سەعات) . دوا برپگەش لە (۲۰ى تشرىنى يەكەمى ۱۹۷۰) دا نووسيوپت ، سەبارەت بە خۆى وەك تيايدا ھاتوو : (ئەمپۆ ئىمتىحان تەرفيعىم دا لە ديوانى رئاسەتى ئەوقاف لەگەل ھەشت مەلای تردا ئەوانيش ھەر بۆ تەرفيع بوو) . كەچى رۆژ ژميرى (۱۹۷۱) شتىكى ئەوتۆى تيا نەنووسيو، بەلام ئەوھى سالى (۱۹۷۲) بەھەمان شپوھى لەيەك دووشوئىنك دا نەبپت كە نووسىنى تيا تۆماركراو، ئىدى شتىكى ئەوتۆ بەرچاو ناكەوئت ، بۆ نموونە لە (۲۹ى مارتى ۱۹۷۲) دا ، باس لە كورپو كچىكى خۆى دەكات ، كە ئەندامى (يەكيتى قوتابيانى كوردستان) بوون و لە بارەيانەو نووسيوپت : (ئىبراھىم و پەروين چوون بۆ شارى سلیمانى بۆ مونتەمەرى ئىتحد تەلەبە) . ھەروەھا لە ۱۱ى مانگى نيساندا باسى لەو دەووە كە : (ئەمپۆ لەگەل جەنابى مەلا عەباس و سەيد ئىبراھىم دا چووین بۆ ئاوايى سەوز بلاخ بۆ دەعوەتى مەلا عەزىزى محەمەدى شاواز)^{۷۵} . ھاوكات بەسەريەكەو ھەردوو رۆژ ژميرى (۱۹۷۳ ، ۱۹۷۴) شتىكى ئەوتۆى تياياندا نەنووسيو، بەلام لەرۆژ ژميرى (۱۹۷۵) دا ھەرچەندە بەكەمى رووداوەكانى نووسيوپتەو . بەلام ئەوانەى كە تۆمارى كردوون تا پادەيەك ، بايەخى تايبەتى خۆيان ھەيە لەوانە لە (۱۶ى مارتى ۱۹۷۵) دا ، نووسيوپت : (پىك كەوتنى شای ئيران لەگەل نائى پرهئيس جمهورى عىراقدا) . بە چەند رۆژىك دواترو لە (۱۳ى مارتى ۱۹۷۵) دا بەروونى نووسيوپت : (وەققى قىتال لەبەينى پيشمەرگەو حكومەت) . لە ۲۲ى مارتىدا نووسيوپت : (ئىنھيارى پيشمەرگە دواى بەيانى مستەفا بارزانى بە فرپدانى چەك) . دواتر لە ۳۱ى مارتدا باس لە گەرانەوھى كورپىكى پيشمەرگەى دەكات بە ناوى (ئىبراھىم) ھو، كە چۆن خۆى پادەستى حكومەت دەكات و چەك دادەنپت : (ئەمشەو ئىبراھىم لە رپگای سلیمانىو ھاتەو) . ھەر لەھەمان كاتدا و بەھەمان بۆنەو، بە خەمىكى گەورەو دەنوسپت : (زۆر مانگىكى شوم بوو بۆ كوردى قور بەسەر)^{۷۶} .

تەوھرى سىيەم / دەستىنوووس و بەشىك لە نامەو خوتبەكانى مەلا عارف لە مزگەوتى مەجىد بەگى شارى خانەقەين :

جگە لە يادداشتە بايەخدارەكانى مەلا عارف ، كە زۆردلنباين لەوھى بەشىكى يەكجار زۆريان بە دريژايى رۆژگار تياچوون ، چونكە ئەو زياتر ميژوو و رووداوەكانى رۆژانەى لە دووتويى ئەو رۆژ ژميرانەدا ، تۆمارکردوو ، كە بە بەردەوامى لە باخەلى دابوون و ھەندىك لەوانە نەماوون ، بەتايبەتى ئەوانەى كۆتايى سىەگان و سەرھەتاي چلەكانى سەدەى بيستەمى راپردوو ، كە ئەوكاتە ئەو ھەك ئەندامىكى ديارى حيزبى ھىوا لە ترۆپىكى چالاكى و كارى رېخراوھى دا بوو ، ھاوكات مەلا عارف ھەك كەسايەتەكى ئايىنى و لە بنەمالەيەكى ناسراوى خويندەوارى رۆژھەلاتى كوردستان و باشووریدا، بە سەريەكەوھ كۆمەلەك دەستىنوووس و بەياز و بابەتى بە نرخ و گران بەھا ، لە نيونامەخانەى بنەمالەكەياندا ھەبووھ و نەوھ لەدواى نەوھ ، تونايوانە سووديان لى وەرېگرن و ھەك كەرستە يەكى خاوى ميژوويى ماونەتەوھ ، ھاوكات بەشىكى يەكجار زۆريشان بە ھۆى ئەو ھەموو گۆرانكارى و رووداوە جۆر بەجۆرانەى ، كە بەسەر باشوورى كوردستان و ناوچەكەو بەتايبەتى شارى خانەقەين دا ھاتوون ، زۆرىك لە مانەش تياچوون و بوونەتە خۆراكى ئاگردانە بى رەحمەكانى ميژوو . بەجۆرىك دەكرىت ، ھەموو ئەمانە بەسەر چەند بابەتەكى ھەمە جۆردا دەستىنشان و پۆلئىيان بكەين و ھەك كوردى و عەرەبى و فارسى ، دەستىنوووسى جۆر بەجۆر بە ھەمان ئەوزمانانەو لە بوارە گرنگەكانى زانستى فيلۆلۇجيا (فقە) ، نەحو ، سەرف و رەوانبىژى (بلاغە) ... تاد و ھەروھەا بە شىكى زۆريش لەوختبانەى دەگرىتەوھ كە لە ماوھى بەر نوپژى و مەلايەتى كردنیدا ، بە ھەردوو زمانى كوردى و عەرەبى ، بەتايبەتى ئەوانەيان كە لە مزگەوتى (مەجىد بەگ) ى شارى خانەقەين و ھەموو رۆژانى ھەينەك بۆ كۆمەلەلانى خەلكى خويندۆتەوھ و ھاوكات بە ھەردوو زمانى كوردى و عەرەبى ناوھرۆكيانى شىكردۆتەوھ . ھەك ئەوھى ھەريەك لەوانە لە شوپنى خۆيانداو بە پى ناوھرۆك و تەمەنى ميژووييان ، تايبەت مەندىەكى بى وینەيان بۆ ميژوو ميژووى ناوچەكە ھەيە و بە زۆريش دەستىنوووسەكانى خۆى و خانەوادەكەى بەپى ئەوھى ئىمەمانان ديومانن و بەشىكىمان بۆكارى نووسين و بە دواداچوونى زانستى كۆپى پيوستمان لە بەر گرتوونەتەوھ ئەمانەن ، كە بەسەريەكەوھ ، كرددومانەتە دووبەشەوھ :

يەكەم / دەستىنوووسەكانى نيو نامەخانەو ئەرشىفەكانى مەلا عارف :

١- **تەھذيب الكلام** : ئەمەيان برىتى يە لە دەستىنوووسىكى زۆر بەنرخ ، كە بە زۆرى بە خەتى مەلا يەحياى باوكى مەلا عارف نووسراوھتەوھ و لە ناو يەكيشدا، ھەك چوار دەستىنوووسى سەربەخۆ دىتەوھ بەرچاو و ھاوكات چوارجارو لە شوپنى جياوازدا بۆ ھەريەكەيان بە: (بسم الله الرحمن الرحيم) دست پى دەكات و لە كۆتايى يەكەمياندا، كە بە ناونيشانى : (رساله عقائد) ھەويە ، بەسەر يەكەوھ برىتى يە لە (٤٥) لاپەرە ، بە زمانى فارسى نووسراوھ : (تمام شد نوشتن رساله عقائد لعمر النفسى اعلى الله درجته عصر پنجشمه شهر محرم حرام سنه ١٣٥٠ برای فرزندى عارف و فقہ الله تعالى .. يحيى ..)^{٧٧} ، كە ئەمەش بۆ خۆى زۆر بە روونى ديارە ، كە سالى نووسينەوھى دەكاتە (١٩٣١) زايىنى ، دووھميشيان : كە لە (٣٢) لاپەرەى چروپ تر پىك ھاتووھ و بە ھەمان شيوھو ھەر بە : (بسم الله الرحمن الرحيم) دست پى دەكات و

کۆتاییه‌که‌شی هەر زۆر ڕوونه که ده‌سخته‌تی مه‌لا یه‌حیای باوکی مه‌لا عارفه ، به‌هه‌مان شیوه به‌ زمانی فارسی نووسیویه‌تی : ((تمام شد کتاب تهذيب المنطق از مؤلفات ملا سعید تفتازانی غفرالله له تعجیب برای فرزندی عارف وفقه الله تعالی در اواخر عشر ثانی شهر رجب ۱۳۴۹ صلی الله علی النبی محمد واله) ، ئەمه‌شیان نووسیینه‌وه‌ی به‌رانبه‌ر به‌ سالی (۱۹۳۰) زایینی ^{۷۸} . به‌لام به‌شی سییه‌میان که له (۲۲) لاپه‌ره‌ی ده‌ستنوس پیک هاتوووه به‌سه‌ر یه‌که‌وه په‌راویزیکی زۆریشی له‌گه‌لدا نووسراوته‌وه ، هەر به‌ ده‌سخته‌تی مه‌لا یه‌حیا خۆیه‌تی و به : (بسم الله الرحمن الرحيم) ده‌ستی پیکردوووه له کۆتایشدا به‌ زمانی فارسی نووسیویه‌تی : (تمام شد رساله وضع از مصنفات مرحوم ملا ابوبکر میر روستمی در شهر رجب ۱۳۴۹) . به‌لام چواره‌میان که (۲۵) لاپه‌ره‌ی ته‌واوه و که‌مه‌تر له‌وه‌ی پيشووتر په‌راویزی پيوستی بۆکراوه ، هەر له دانراوه‌کانی مه‌لا ئەبو به‌کری میر رۆسته‌میوه‌ وهک ئەوانی پيشووتر به‌ سه‌رته‌تا : (بسم الله الرحمن الرحيم) ده‌ستی پیکردوووه و به‌هه‌مان شیوه‌ی پيشوو هەر به‌ زمانی فارسی وله کۆتایی ده‌ستنوسه‌که‌ دا نووسیویه‌تی : (تمام شد رساله استعارة از مؤلفات ملا ابوبکر میر روستمی بتاريخ شهر رجب ۱۳۴۹) ^{۷۹} .

۲- **التجويد ومخارج الحروف** : ئەم ده‌ستنوسه به‌ زۆری به‌ زمانی عه‌ره‌بی نووسراوته‌وه و به‌سه‌ریه‌که‌وه له (۱۹) لاپه‌ره‌ی ته‌واو پیک هاتوووه ، به‌لام له زۆریه‌ی لاپه‌ره‌کانی دا ، په‌راویزیکی ڕوون و چرو پری وهک ڕافه و لیک دانه‌وه بۆ ئی تیگه‌یشتنی ناوه‌رۆکه‌که‌ی کراوه ، به‌دئیاییه‌وه و به‌ پیی شیوازی خه‌ت و نووسیینه‌که‌ی ، له نووسینی مه‌لا یه‌حیایه ، هاوکات له کۆتایی زۆریک له لاپه‌ره‌کانیدا ناوی (یحیی) به‌ ڕوونی نووسراوه ^{۸۰} .

۳- **کتاب انموذج او شرح انموذج** : ئەم ده‌ستنوسه گرنگه که به‌ زۆری به‌ زمانی عه‌ره‌بی و له هه‌ندیک شوینی دا فارسی تیا به‌رچاو ده‌که‌ویت و ده‌ستنوسه‌که‌ زیاتر له بواری زمانه‌وانی و زانستی نه‌حو سه‌رفدایه و به‌م شیوه‌یه ده‌ست پیک ده‌کات : کتاب انموذج : بسم الله الرحمن الرحيم : الحمد لله الی جعل العربيه مفتاح البيان ... الخ) . ئەمه‌ش هه‌ج گومانیک تیدانیه ، که له نووسینی مه‌لا یه‌حیای باوکی مه‌لا عارف خۆیه‌تی و به‌سه‌ریه‌که‌وه و به‌ پیی ژماره‌ی ئەه‌ولا په‌رانه‌ی له به‌رده‌ستدایه ، نزیکه‌ی (۱۹۰) لاپه‌ره‌ی قه‌باره و شیوه‌م ناوه‌ندیه ، له زۆر شوینیشیدا بۆ ئی تیگه‌یشتنی ناوه‌رۆکه‌که‌ی ، تارا‌ده‌یه‌ک په‌راویزی زۆر گرنگی بۆ کراوه و وهک پيوست خویندنه‌وه‌ی بۆکراوه ، هاوکات له‌ده‌یان شوینیدا ، به‌تایه‌تی له په‌راویزه‌کانی ده‌ستنوسه‌که‌دا ناوی (ملا یحیی) به‌ خه‌تی شکسته نووسراوته‌وه . بۆ نمونه له شوینی‌کداو به‌ زمانی فارسی به‌ مۆری چاپکراوی مه‌لا عارف ، که پیک ده‌چیت ئەویش هەر له نووسینی مه‌لا عارف خۆی بیته نووسراوه : (بتاريخ فهر روز چهارشنبه دوم شهر جمادی الپانیه سنه ۱۳۴۵ ملا عبدالحکیم کیله گلدنی درخانقین وفات یافت) . واته له میژوووی ڕۆژی چوارشه‌مه‌ی دووه‌می مانگی جه‌مادی دووه‌می سالی (۱۳۴۵) ی کۆچی ، مه‌لا عه‌بدولحه‌کیمی کیله گلدنه‌ی له خانەقین کۆچی دوایی کرد ، ئەم مه‌لا عه‌بدولحه‌کیمه‌ش به‌ پیی گپ‌رانه‌وه‌ی ئایش خانی کچی مه‌لا سه‌ید حه‌کیمی خانەقینی خه‌لکی گه‌ره‌کی (پاشاکۆپری) شاری خانەقین بوون و ته‌نه‌ا سۆ کچی هه‌بووه ، یه‌کیکیان ناوی (حه‌میده) بووه ^{۸۱} . سالی مردنه‌که‌شی به‌رانبه‌ر به‌ سالی زایینی ده‌کاته (۱۹۲۶) زایینی . هه‌روه‌ها له په‌راویزیکی تر داو هەر به‌ زمانی فارسی نووسراوه : (سنندج شهریست محل و مرکز حکمران ولایت کردستان و مشهور است به (سنه) اباد باد) . واته سه‌نه‌نده‌ج شاریکه ، که ده‌بیته شوین و ناوه‌ندی فه‌رمانه‌وايه‌تی ویلایه‌تی کوردستان و به

(سنه ئاباد) به ناوبانگه . هاوکات له هه‌مان لاپه‌ره‌و به هه‌مان پینووس و هه‌مان خه‌ت که هیچ گومانى تیا‌دا نیه ، که له نووسینی مه‌لا یه‌حیا‌یه و سالی ۱۳۴۵ ی کۆچی به‌رانبه‌ره به سالی (۱۹۲۶) نووسراوه : (بتاریخ روز ضهار شنبه بیستم شهر صفر سنة ۱۳۴۵ ختم شد نوشتن کتاب شرح نمودج از دست یحیی سنندجی برای نور ضحی عارف اعطاء الله الکرامه الدارین مع سائر اولادی امین .. در خانقاه مرحوم شیخ عمر قدس سره در شهر خانقی .. یحیی) . به‌هه‌مان شیوه‌و هه‌ر له ته‌نیشتی نووسینه‌که‌ی مه‌لا یه‌حیا‌وه و به‌زمانی فارسی نووسراوه : (تمام شد کتاب نمودج از دست حقیر یحیی سنندجی در روز ضهار شنبه بیستم شهرالمظفر سنة ۱۳۴۵) . دوا به‌دوای ئەمه‌ش مه‌لا یه‌حیا به‌یتیک شیعری کوردی و تیکه‌ل به‌فارسی له کۆتایی ده‌ست‌نووسه‌که‌یدا نووسیوه و ، تیا‌یدا باسی له‌وه‌کردوو ، که ئەو به‌سه‌د غه‌مزوه نازوهه کتیبیکی نووسیوه و پێوه‌ی ماندوو بووه و شه‌ونخونی به‌دیاره‌وه کیشاوه که‌چی له‌گه‌ل ئەوه‌شدا ده‌ترسیت رۆژیک دابیت به‌نرخ پیا‌ز بفرۆشیت :

(کتابی نوشتم بصد غمزه‌و ناز

که ترسم فروشد بنرخ پیا‌ز)^{۸۲}.

۴- **تشریح الافلاک** : ئەم ده‌ست‌نووسه که به‌سه‌ریه‌که‌وه له (۲۴) لاپه‌ره پیک هاتوووه په‌راویزی زۆری بۆ کراوه و به‌زمانی عه‌ره‌بی نووسراوه . له ره‌سه‌ندا له نووسینی نووسه‌ریکه به‌ناوی : (به‌هادینی عاملی) یه‌وه ، وه‌ک له سه‌ره‌تا‌کانیدا ده‌نووسیت : (فيقول الفقير الى الله الغنى بهاءالدين العاملي عفى الله عنه) . به‌لام ئەمه‌ی که له‌ناو ده‌ست‌نووسه‌کانی مه‌لا عارف دایه ، زیاتر به‌خه‌تی مه‌لا یه‌حیا‌ی باوکی مه‌لا عارف نووسراوه‌ته‌وه و وه‌ک پێویست رافه‌و په‌راویزی بۆ نووسیوه .^{۸۳}

۵- **البلاغه (الاستعارة)** : ئەمه‌ش یه‌کیکه له ده‌ست‌نووسه گرنه‌که‌کانی نیو کتیبخانه‌که‌ی مه‌لا عارفی ئەره‌دلانی و به‌زۆری باس له لایه‌نی (ره‌وانیژی) ده‌کات و ده‌قه ره‌سه‌نه‌که‌ی به‌ده‌ستی (عه‌بدو‌للا ئەورامانی) دوور نیه هه‌ورامانی بیت) نووسراوه‌ته‌وه و ، به‌سه‌ریه‌که‌وه په‌راویزیکی یه‌کجار ده‌وله‌مه‌ندی بۆکراوه و له (۲۵) لاپه‌ره‌ی قه‌باره گه‌وره پیک هاتوووه و سه‌ره‌تاو پێش ئەوه‌ی بجیته ناوورده‌کاریه‌کانی ده‌ست‌نووسه‌که‌وه ، به‌لاپه‌ره‌یه‌ک پێشه‌کی و به‌هه‌ردوو زمانی عه‌ره‌بی و فارسی له سه‌ر به‌شه‌کانی : (الاستعاره) نووسراوه به‌سه‌ر سێ به‌شدا پۆلێنی کردوو . بۆ نموونه له کۆتایی پێشه‌کیه‌که‌یدا نووسیویه‌تی : (حررتہ شهر محرم الخیر سنة ۱۳۱۶ م یاضیاء الدین) وله‌لایه‌کی تریشه‌وه به‌چهند دیریک پێش ئەوه به‌زمانی کوردی نووسراوه : (پیتکاری حاشیه ملا احمد فناری) و به‌م شیوه‌یه ده‌ست پێ ده‌کات : (بة بسم الله الرحمن الرحيم نستعين) . له کۆتاییدا به‌زمانی عه‌ره‌بی نووسراوه : (قدمت الرسالة المسماة الاستعارة بعون الملك الوهاب بيد الحقير اقل الطلاب عبدالله الاورامانی الاصل فی خدمة الاستاذ الكامل فی العلم والحلم الجناب السيد محمد صادق الكلنجی نصره الله الى مديد الزمان یاارحم الراحمین سنة ۱۳۰۶)^{۸۴} .

۶- **علم الحساب** : ئەم ده‌ست‌نووسه‌یان له (۱۰۶) لاپه‌ره‌ی قه‌باره مام ناوه‌ندی پیک هاتوووه به‌زۆری له بواری زانستی : (بیرکاری ، ئەندازه ، جوگرافیا ، فه‌له‌ک ... تاد) دایه‌و تابلیی ده‌ست‌نووسیکی گرنه‌گ و بایه‌خداره و به‌خه‌تیکی زۆر روون و جوان نووسراوه‌ته‌وه ، که هه‌له‌ده‌گریت لیکۆلینه‌وه هه‌له‌سه‌نگاندنی شاره‌زایانه‌ی بۆ بکریت ، به‌تایبه‌تی بۆ ئەوانه‌ی که شاره‌زاو پسپۆری زانستی ده‌ست‌نووسن . هاوکات ئەم ده‌ست‌نووسه وه‌ک چۆن له بواری جۆر به‌جۆری زانستی دایه ، له‌گه‌ل ئەوه‌شدا چهند که‌سیکی جیاواز

نووسیویانه تهوه و ههیه که به پێی ئەزموون و تایبەتمەندی خۆی له سەر بابەته که و وردەکاریهکانی دواوه و به درێژیی رۆژگار و له شوینی پێویستدا پهراویزیان بۆ کردووه .

دووهم / خوتبه و نامهکانی نیو دهستنووسهکانی مهلا عارف :

۱- **خوتبهکانی :** زۆریه زۆری خوتبهکانی مهلا عارف به زمانی کوردی و عهرهبی نووسراونه تهوه و زیاتر ئەوانه یان دهگریتهوه ، که تانیستا ماونه تهوه به درێژیی ئەو ماوهیهی ئیمامت و وتاری داوه له مزگهوتی (مهجید بهگ) ی شاری خانەقین دا بۆ کۆمهلائی خهڵک و دانیشتوانی شارهکه ، له گهڵ ئەوهشدا بهشیکی زۆر که میان نه بیته ، میژوو و سالی وتنه وه یان دیاری نه کراون و ژمارهیهکی یه کجارج زۆریشیان به هۆی ههستیاری ناوچه که و شاره کهوه ، نه توانراوه وهک پێویست ئه رشیف بکرین و له ناو چوون بپاریزیان ، بهلام به زۆری هه موو خوتبهی ناساین و تهنها وهک رینمایی و ئیرشاد کردنی کۆمهلائی خهڵک ئامادهی کردوون . وهکیتر زیاتر بایهخ و گرنگیشیان له وهدا دهرده که ویت ، که له شاریکی وهک خانەقین دا ، که به بهردهوامی پرۆسهی تهعریب و چاودیاری وردی دهزگا ئەمنیهکانی حکومهتی عێراقی له سه ره بووه ، که چی ئەو توانیویهتی خوتبهکانی خۆی له قۆناغ و ماوهیهکی دوور و درێژدا به زمانی کوردی بلیته وه به زمانیکی کوردی پاراو بیان نووسیته وه و به زۆری بۆ هه ریه که شیان کورته یه که به زمانی عهرهبی کردۆته پاشکۆ ، هه رچهنده له کاتی نووسینه وه و تۆمارکردنیانی دهقه کوردیهکانی دا کۆمهلائیک زاراوه و وشه ی عهرهبیان تی کهوتوووه .

۲- **نامهکانی :** به زۆری و به سه ریه که وه بریتین له : کۆمهلائیک نامه ی جۆر به جۆر به زمانهکانی : کوردی ، عهرهبی و فارسی و هه ریه که شیان له هه لومه رج و قۆناغیکی جیاواز و تایبەتدا نووسراون و هاوکات زیاتر په یوه ندیان به بابەت و بۆ مه بهستی دیاری کراو نووسراون و تهنها له دهست نووسی مهلا عارف نین ، به لگو بهشیکیان هی باپیری واته مهلا عه بدولعه زیز و ئەوانی تریشی به زۆری له نووسینی مهلا یه حیای باوکی و هاوکات بهشیکی زۆریشیان له نووسینی مهلا عارف خۆیهتی یان له خه لگانی تره وه بۆی هاتوون و له نیو دهستنووس و ئه رشیفهکانیدا که له که بوون ، زۆر دلنیاشم له وهی ، که ژمارهیهکی یه کجارج زۆریان به درێژیی رۆژگار و به هۆی بارودۆخی کوردستان و ناوچه که وه له ناوچوون و یان بوونه ته خۆراکی ئاگردانهکان و به جۆریک هه ل دهگرن لیکۆلینه وه و بابەتی سه ره به خۆیان له سه ر بنوسریته ، وهک له داهاتوودا دهگه رپینه وه سه ریان و . به جۆریک لیره داو وهک نموونه یه که ، لیکۆلینه وه که مان به دهقی نامه یه کی مهلا ئەحمه دی فائیزی موده ریس (۱۸۹۷- ۱۹۷۰) ، که ئیمام خه تیپی مزگه وتی گه وره ی شاری خانەقین بووه کۆتایی پێ دینین ، که به زمانی کوردیه و له کاتی خۆید بۆ مهلا عارفی مهلا یه حیای خانەقینی نووسیوه . بهلام له ئیمزای خۆی زیاتر رۆژ و سالی نووسینه وه ی به سه ره وه نیه و بهم شیویهی :

(سعادت مهئاب نه جابهت ئیکتیساب ...)

جهنابی مهلا عارف پاش تهقدیمی ئیحترامات لایقهن عرضم ئەمهیه ، که سماعه بچوکه که رهوانه بفرموی ، به ئەمانهت بۆ حوسه یینی ، چه ند رۆژی به مونساهه تی تهعزیه ی موچه رهم . ئیتر سه له فا ته شه کورت ئەکهین ، بزیت به سه ره رزی دینو دنیا ... ئیمزا : ئەحمه دی فائیزی موده ریس...)^{۸۵} .

لیستی پەراویزو سەرچاوەکان :

۱- مەلا محەمەدی جوانپۆیی : مەلا محەمەدی کۆری مەهدی کۆری هادی کۆری محەمەد سادقی حوسەیی نی جوانپۆیی (۱۲۸۵ ک - ۱۳۵۷ ک / ۱۸۶۸ - ۱۹۳۸) زانا و کەسایەتییەکی ئایینی رۆژەهلای کوردستان بوو ، لە ناوچەی هەورامان و شار و دێهاتەکانی : (سنە ۱۳۱۱ کۆچی - ۱۸۹۳ زاینی ، دوشە ۱۳۱۲ کۆچی - ۱۸۹۴ زاینی ، کەسنەزان ۱۳۱۵ کۆچی - ۱۸۹۷ ، کەولە ۱۳۱۸ کۆچی - ۱۹۰۰ زاینی) . کە تیایاندا بەزۆری سەرگەرمی تەدریس و خوێندن بوو ، هەروەها سەبارەت بەدێهاتەکانیش بۆ نمونە لەگەڵ تەواوکردنی هەر نووسینیکیدا لەپەراویزیاندا ، بە پوونی نووسیبوو : (قریە من محال کوردستان حینما کنت مدرسا عام او سنە ... الخ) ، پاشان لە دەورووبەری شاری جوانپۆی هاتۆتە گوندی بیاری باشووری کوردستان و ماویەک ، لەوێش وەک لە پەراویزی زۆریک لە دەستنووسەکانیدا دەرەدەکهوێت ، سەرگەرمی تەدریس و نووسین و زانستە شەریعیەکان بوو هەر لێرەو : (لە کۆتایی ژبانی شیخ عومەری زیناوددیندا ، بەفەرمانی ئەو لە بیارە و ناوچەی هەورامانەو هاتۆتە گەرمیان و لای حەسەن بەگی سلیمان بەگی جاف سەرگەرمی تەدریس و ئیمامەت بوو) ماویەکیش هەر لە گەرمیان و لە کەلاری کۆنی ئەودەماندا نیشتهجێ بوو و بەپێی پەراویزی بەشیک لە دەستنووسەکانی بۆ ماویەکیش چۆتە شاری کەرکوک و لەسالانی دواتراو هەر لە کەلار ، بەخت وایاوەری دەبیست ، لەگەڵ تەبیبەخانەی کچی شیخ ئەحمەدی کۆری شیخ قادری (۱۸۹۷ - ۱۹۷۶) کەلار دا ، ژبانی هاوسەری پیکەو دەنیست و دواتر لە گەرمیان و ناوچەی بنگورە و تەنانەت شاری خانەقین دا بە : (حاجی مەلا محەمەد) شۆرەت و ناویانگی رۆیشتوو . لە (۱۹۳۸) دا کۆچی دوایی کردوو و لە گۆرستانی (پاشا کۆپری) نیژراو . بروانە : (دەستنووسەکانی حاجی مەلا محەمەدی جوانپۆیی لە ئەرشیفی نووسەرایە) .

۲- مەلا سەید حەکیمی خانەقین : سالی (۱۸۹۲) لە گوندی (هویە) ی سەر بە شاری سنە لەدایک بوو ، بەمەبەستی خوێندن زۆر ناوچەی کوردستانی رۆژەهلای و باشووری گەراو و وەکو ئەلین : لای مەلا گچکەیی هەولێر ئیجازەیی مەلایەتی وەرگرتو و بۆ یەکەمین جار لە شارۆچکەیی (قزلبات) و مزگەوتی مەحمود پاشای جاف دامەزراو ، پاشان چۆتە خانەقین و لە مزگەوت و تەکیەیی (شیخ فەتاح) بۆتە ئیمام و خەتیبی ئەو مزگەوتە . هاوکات دەرسی بە خوێندکارەکانی و تۆتەو و هەر لە شاری خانەقیندا ژبانی هاوسەری پیکەو ناو ، وەکو چالاک و کاری سیاسی لە دەستەو ئەندامە سەرەتاییەکانی حیزبی هیوا و پارتی دیموکراتی کورد و حیزبی پرگاری کورد بوو . لە (۱۹۵۷ / ۱۲ / ۱۴) دا هەر لە خانەقین کۆچی دوایی کردوو و لە گۆرستانی (پاشا کۆپری) نیژراو . بروانە : ئەحمەد باوەر ، دۆزی کورد لە پەیوەندیەکانی عێراق و ئێراندا ، دەزگای چاپ و پەخشی سەردەم ، ۲ ، (سلیمانی : ۲۰۱۴) ، ل. ۲۰۷

۳- مەلا محەمەدی قزلبجیی : سالی (۱۸۹۵) دا لە (مەهاباد) دایک بوو ، باوکی مامۆستای مزگەوت بوو لە هەمان شار و هاوکاریکی سەرەکی سەمکۆی شاک بوو سەرنووسو بەرپۆبەری رۆژنامەیی (کورد) ی زمانحالی شۆرشەکی بوو ، پلەکانی خوێندنی لە نیوەندی بنەمالەکی خۆیەو دەست پیکردوو و بۆ خوێندن زۆر ناوچەی کوردستان گەراو و ماویەک ، چۆتە میسر و لە قاهرە خوێندووێتی . پاش گەراوەی لە شاری بەغدا نیشتهجێ بوو ، لێرە بە دواوە سەرگەرمی تەدریس و وانه و تەنەو بوو ، سەرەرای دانانی کتیب گەلیک نووسین و بابەتی هەمەجۆری لە گۆقارە بە رچاوەکانی ئەوکاتەدا بلاو کردۆتەو و بە هەردوو زمانی کوردی و عەرەبی شیعی نووسیو ، لە کۆلیژی شەریعی شاری بەغدا دەرسی و تۆتەو لە مزگەوتی حوسین پاشا و شەلی پیش نوێژی کردوو . لە (۱۹۵۹) دا کۆچی دوایی کردوو : بروانە : (عومەر عەبدولعەزیز ، مەلا محەمەدی قزلبجیی زاناو رۆشنیرو رۆژنامەنووس ۱۸۹۵ - ۱۹۵۹) ، سلیمانی : ۲۰۱۵) ، ل ۲۵ - ۷۴ ، عبد الکریم محمد المدرس ، علماؤنا فی خدمة العلم والدين ، عنی بنشره : محمد علی

- القرداغی ، (بغداد : ۱۹۸۳) ، ص ۵۲۲-۵۲۳ ، کهمال مهزههر نهحمهد ، تیگه‌یشتنی راستی و شوینی له رۆژنامه‌نووسی کوردیدا ، (به‌غدا : ۱۹۷۸) ، ل ۷۹ ، بابا مردوخ روحانی ، تاریخ مشاهیر کرد ، (تهران : ۱۳۸۲) ، ل ۳۹۲ - ۳۹۳ .
- ۴- مهستوری کوردستانی ، میژیوی ئه‌رده‌لان ، وه‌رگیپانی : مامۆستا هه‌ژار ، (تهران : ۱۳۸۱) ، ل ۶۵ ، ۶۷ ، ۷۱ .
- ۵- شیخ محهمه‌دی خال : سالی (۱۹۰۴) له سلیمانی له دایک بووه ، قۆناغه‌کانی خویندنی ئایینی پاش مردنی باوکی ههر له‌م شارهو له ژیر چاودیری شیخ نه‌مینی خالدا دهست پیکردوووه ، دوی مردنی بۆته جینشینی و به‌مه‌به‌ستی خویندن چۆته ولاتی میسر . له زۆر شارو شاروچکه‌ی کوردستاندا فازی بووه . هاوکات نه‌ندامی کۆری زانیاری عیراق و زانیاری کورد و نه‌ندامی یه‌کیتی نووسه‌رانی کورد بووه ، له ته‌مه‌نی (۸۵) سالی و له (۱۹۸۹) دا کۆچی دواپی کردوه ، له به‌ره‌مه‌کانی به‌ زمانی کوردی و عه‌ره‌بی : ته‌فسیری خال ، فه‌ره‌نگی خال ، په‌ندی پیشینان ، موفتی زه‌هاوی ، البیتوشی ، الشیخ معروف النودیهی ، بابا تاهیری هه‌مه‌دانی ، ناله‌ی ده‌روون ، فه‌لسه‌فه‌ی ئایینی ئیسلام ، سه‌ید جه‌ماله‌ دینی ئه‌فقانی ، مه‌لا محهمه‌دی خاکی بېروانه : (بابا مردوخ روحان ، تاریخ مشاهیر کرد ، جلد دوم ، (تهران : ۱۳۸۲) ، ل ۵۴۸-۵۵۰) .
- ۶- مه‌لا محهمه‌د سه‌عیدی دیلیژیه‌ی : سالی (۱۸۸۶) له بنه‌ماله‌یه‌کی ئایینی شاری سلیمانی له دایک بووه و لای باوکی قورنایی پیروزی و زۆربه‌ی زانسته شه‌ره‌یه‌کانی خویندوه و دوی ته‌واو کردنی خویندن له مزگه‌وتی (خوم خانه‌) ی سلیمانی دامه‌زراره . به‌لام زوو تووشی نه‌خۆشی ئه‌بی و له (۱۹۴۵) دا مردوه . بېروانه : (عبد الکریم المدرس ، علماؤنا فی خدمة العلم والدين ، ص ۵۲۹-۵۴۰) .
- ۷- شه‌جه‌ریه‌کی دهستنووسی مه‌لا عارف ، به‌ ئیمزای خۆی و له (۲۷ / ۵ / ۱۹۷۳) دا نووسیویه‌تی .
- ۸- ده‌قی نووسینی ئه‌و ئیجازیه‌ی مه‌لا عارف به‌خۆم له بنه‌ماله‌ که‌یانه‌وه وه‌رم گرتوه (۱ - ب نووسه‌ر) .
- ۹- سه‌ردانی مه‌یدانی نووسه‌ر بۆ سه‌ر ئارامگای مه‌رحووم مه‌لا محهمه‌دی جوانرۆ ، خانه‌قین ۲۲ / ۵ / ۲۰۱۳ .
- ۱۰- دهستنووسی‌کی مه‌لا عارف ، ۲۷ / ۵ / ۱۹۷۳ .
- ۱۱- دیدنه‌ی له‌گه‌ل مه‌لا ئازادی کۆری مه‌لا عارفدا ، خانه‌قین ۲ / ۵ / ۲۰۱۴ .
- ۱۲- هوزان باجلان ، فی ذکری التامنه‌ لرحیل مفتی خانقین والعالم الجلیل ملا عارف یحیی ، خانقین (جریده) ، جریده‌ ثقافیه‌ سیاسیه‌ عامه‌ ، العدد (۳۰) ، ۲۰۰۷ .
- ۱۳- مسته‌فا نه‌ریمان : چای و چا نه‌خۆره‌کانی خانه‌قی ، هاوکاری (رۆژنامه) ، ژماره (۸۶۲) ، ۲۲ / ۱۰ / ۱۹۸۶ .
- ۱۴- انظر : مدیریه‌ الاعاشه‌ العامه‌ ، هویه‌ توزیع خبز الاعاشه‌ ، رقم الهویه (۱۱۷) ، رقم المخبز (۱۰) .
- ۱۵- دهستنووسه‌ تایبه‌ته‌کانی مه‌لا عارفی کۆری مه‌لا یه‌حیا .
- ۱۶- دفتر الخدمه‌ العسکریه‌ ، الرقم ۳۶۷ ، رقم التسلسل (۲۳) ، اسم اللجنه‌ : تجنید خانقین ، الاسم : عارف ابن یحیی ، المهنة : طلبه‌ العلوم الدینیة ، طبع فی مطبعة‌ الحکومه‌ ، (بغداد : ۱۹۳۹) ، ص ۴ .
- ۱۷- دهستنووسه‌ تایبه‌ته‌کانی مه‌لا عارفی مه‌لا یه‌حیا .
- ۱۸- عه‌لانه‌دین سه‌جادی ، رشته‌ی مرواری ۱ ، (چاپی ئییران : ۱۳۸۶) ، ل ۳۰۳ ، رشته‌ی مرواری ۲ ، ل ۸۹۱ .
- ۱۹- بیره‌وه‌ری و دهستنووسه‌کانی مه‌لا عارفی مه‌لا یه‌حیا .
- ۲۰- هوزان باجلان ، فی ذکری التامنه‌ لرحیل مفتی خانقین والعالم الجلیل ملا عارف یحیی ، جریده‌ خانقین ، المصدر السابق .
- ۲۱- دیدنه‌ی له‌گه‌ل مه‌لا ئازادی مه‌لا عارف ، خانه‌قین ، ۴ / ۳ / ۲۰۱۵ .

- ۲۲- ھوزان باجلان ، فى ذكرى الثامنة لرحيل مفتى خانقين والعالم الجليل ملا عارف يحيى ، جريدة خانقين ، المصدر السابق ، ديدنى تايهت له گەل مهلا نازاد مهلا عارف ، خانەقین ، ۴ / ۳ / ۲۰۱۵ .
- ۲۳- رەشىد باجەلان : له سالى (۱۹۲۰) دا له گوندى (تازه شار) ی ناوچەى (بنكووره) له دايك بووه ، خویندى سەرھتايى ، ناوھندى و دواناوەندى و قوناغى زانكووى له خانەقین و بەعقوبە و بەغدا تەواو کردوو، له گەل عەزیز پشتیوان و محەمدى ئەمین دەربەند فەقەرەبى و چەند كەسێكى تر دا حیزبى (برايهتى) یان دامەزراندوو، دواى ھەلۆشەنەوى پەيوەندى کردوو ، بە حیزبى (ھیوا) دەوو لەرێگای ھەریەك له سەید تاهیری ھاشمی و ئیبراھیمی نادرییەو پەيوەندى کانی نیوان ھیواو لقی (ژ . ك) له ناوچەى کرماشان و کەلھۆر ھاتۆتە کایەو ، دواى ھەلۆشەنەوى ھیوا له (۱۹۴۵) دا ، بەشداری کۆنگرەى دامەزراندنى (حیزبى رزگارى كورد) ی کردوو و بە ئەندامى کۆمیتەى ناوھندى ھەلبژێردراو، له (۱۶ ئابى ۱۹۴۶) دا له دەستەى دامەزرێنەرانی (پارتى دیموکراتى كورد) بووه له بەغداو بەئەندامى کۆمیتەى ناوھندى ھەلبژێردراو ، جگە له چالاكى حیزبى ماوەیەك پارێزەرى و حاکمى شارەکانى : خانەقین ، بەعقوبە ، کەرکوک ، شاربەن ، بەسەر ، حللە ، عیمارە ، کازمیە ، روسافە بووه و له حوزەیرانى (۱۹۸۳) دا خانەنشینکراو و له (۱۹۸۸) دا دووبارە ھینراو تەو ناوژیانى وەزىفى و کراو تە قازى دادگای تاوانەکان و له کۆتایى (۱۹۹۲) دا دەسبەردارى وەزىفە بووه ، پاشماوەکانى ژيانى بە خویندەو بەسەر بردوو و له (۱۶ شوباتى ۲۰۰۱) دا ، له بەغدا کۆچى دواى کردوو برانە : (سدیق سالىح ، له کتیبى : بەھار رەشىد باجەلان ، رەشىد باجەلان تیکۆشەریكى دیرینى کوردایەتى ۱۹۲۰- ۲۰۰۱ ، (سلیمانى : ۲۰۰۹) ، ل ۱۳- ۱۶) .
- ۲۴- عەزیز پشتیوان : سالى (۱۹۱۲) له گوندى (پیران) ی سەر بەخانەقین ھاتۆتە دنیاو ، خویندى سەرھتايى ، ناوھندى ، دواناوەندى و خانەى مامۆستایانى له بەغدا تەواو کردوو . له (۱۹۳۲) دا بۆتە مامۆستاو بەھۆى پەيوەندى سیاسىەو بۆ باشوورى عێراق دوور خراوتەو ، له (۱۹۳۷) گەرپاوتەو خانەقین . ئەندامى یانەى سەرکەوتن ، پارتى ھیواو دواتر پارتى دیموکراتى کوردستان بووه ، له (۱۹۵۹) دا ئەندامى کۆنگرەى مامۆستایانى شەقلاو بووه ، له (۷ ئابى ۲۰۰۱) دا کۆچى دواى کردوو . بروانە : (مستەفا نەریمان ، مامۆستا عەزیز پشتیوان و ۸۲ سالى تەمەنى تیکۆشان و کوردایەتى ، رەنگین ، ژمارە (۶۵) ، ۱۹۹۴ ، ل ۸- ۹ ، محەمد فاتح ، پەرەسەندنى ژيانى سیاسى له کوردستانى باشوور ، (ھەولێر : ۲۰۱۴) ، ل ۳۹۲- ۳۹۳) .
- ۲۵- مهلا ئەحمەدى دەككە : كورێ مهلا عەبدووللا ئیبراھیمە ، سالى (۱۸۸۰) له گوندى (پریس) ی سەر بە (ھەلەبجە) لەدایك بووه ، له زۆر ناوچەى کوردستان خویندوو یەتى لەوانە بیارەو کەرکوک ، یەکیك له مامۆستاکانى مهلا مەحموودى مەزناوى بووه و له (گەلاوێژ) دا بەرھەمى بلاو کراو ھەیە ، ماوەیەکیش له کەلار و ناو بەگژادەکانى جافدا ماوەتەو و بەکارى تەدریس و ئیمامەتەو سەرگەرم بووه ، دواتر چۆتە گوندى (دەككە) ی حاجى برايم بەگى جاف و تا (۱۹۵۸) لەوئ ماوەتەو ، پاشان چۆتە خانەقین و له (۱۵ ئیلولى ۱۹۵۹) دا کۆچى دواى کردوو و له گۆرستانى (پاشا کۆپرى) نیژراو . بروانە : محەمد عەل قەرەداغى ، ئەلبوومى کەشکۆل ، ب ۱ ، (ھەولێر : ۲۰۰۸) ، ل ۱۷۸- ۱۸۰ .
- ۲۶- ئەحمەد باوەر ، خەباتى سەربازىكى ون له پەراویزى کوردایەتیدا ، پامان ، ھەولێر ، ژمارە (۱۸۰) ، ۲۰۱۲ .
- ۲۷- مستەفا نەریمان : سالى (۱۹۲۵) دا له كفرى لەدایك بووه ، بەرپەسەن له بنەمالەى پیر خدرى شاھۆن و خویندى سەرھتايى ، ناوھندى و دواناوەندى لەكفرى و کەرکوک تەواو کردوو ، پاشان خانەى مامۆستایان له بەغدا و له گەل شوینى وەك : کەلار ، كفرى ، کەرکوک و بەغدا مامۆستا و سەرپەرشتیاری پەرودەبەى بووه ، سەرەرای بلاوکردنەوى چەندین کتیب و نووسین له بواری جیاوازا ، ئەندامى (ھیوا) بووه و ، دواى خانەنشین بوونى له بواری رۆژنامەوانیدا

- کاری کردوووە و لە (۲۷ / ۵ / ۱۹۹۵) دا لە بەغدا گۆچی دوایی کردوووە بپروانە: (مستەفا نەریمان ، بیروەرێهەکانی ژیانم ،)
بەغدا : ۱۹۹۴) ، ل ۲۴ ، جمال بابان ، اعلام کرد العراق ، (السلیمانیة : ۲۰۰۶) ، ص ۸۰۴ .
- ۲۸- مستەفا نەریمان ، چەردەیهەک لە بیروەرێهەکانی مامۆستا رەشید باجەلان ، رەنگین ، ژمارە (۶۰) ، سائی جوارەم ،
۱۹۹۲ ، ل ۴۲ .
- ۲۹- دەرویش حوسینی خانەقین : سائی (۱۸۹۵) لە سنە لە دایک بوووە . خۆیندنی لە حوجرە تەواو کردووە و دواتر هاتۆتە
سلیمانی و هەندی جار بە (فەقی) ناسراو بوووە . لەسەر دەمی لایوێهە کەوتۆتە خانەقین و ماوێهە (کانتینچی) بوو لە
کۆمپانیای نەوت . لە کارو پیشە دەستیدا بەناوبانگ بوووە . یەکیک بوو لەوانە خەلکی ناوچەی (بەمۆ) و (بیلۆلە)
ی فیروی دروستکردنی خەلۆز کردوووە ، کە بۆتە هۆی چاک بوونی گوزەرانیان ، لە دواى خۆی کۆمەڵیک شیعر و دەستنوس
و یاداشتناوە و کتیبخانەیهکی بە جیهیشتوووە . لە (۱۵ / ۱۱ / ۱۹۷۸) دا گۆچی دوایی کردوووە . بپروانە : (ئیبراهیم
باجەلان ، رزگارکردنی شیخ مەحمودی نەمر لە یادداشتهکانی دەرویش حسین ۱۹۴۱ ، رۆشنیری نوێ ، ژمارە (۱۲۱) ،
ئاداری ۱۹۸۹ ، ل ۱۹۴ - ۱۹۵) .
- ۳۰- حاجی ئیبراهیم بەگی دەککە : کۆری گەورە سلیمان بەگی کۆری حەمە پاشای جافە ، سائی (۱۸۸۷) هاتۆتە دونیاو ،
خۆیندنی لە ناوەندە ئاینیهکانەو دەست پیکردوووە ، وەک کەسایهتیهکی خواناس و هاوکاری هەزارو لیقهوماوان ناسراو ،
لە زیانیدا دووژنی هیناوە یەکەمیان : مەنیجە کە لە هۆزی باجەلان بوو و سێ کچی ئی بوو ، دووهمیان : شەمسەخانە
کچی جەمیل بەگی جاف و لە نەوێ (عادیلە خان) ی خیزانی (وەسمان پاشا) بوو و دوو کۆری ئی بوو بەناوەکانی :
عەبدولقادر بەگ و حەمەرەشید بەگ لە (۱۹۵۲) دا گۆچی دوایی کردوووە بپروانە : (دەستنوسێکی سەرۆتی
عەبدولقادر بەگی کۆری حاجی ئیبراهیم بەگی دەککە) .
- ۳۱- رۆژ ژمیری سائی (۱۹۴۷) کە لە دەستنوسی مەلا عارفە .
- ۳۲- سالیج جەبیر : سائی (۱۸۹۵) لە ناسریه لەدایک بوو ، ساسیهکی عیراقی سەر دەمی پاشایهتیه ، لەوماوێهەدا ، گەلێک
پلەو پایهێ گرتۆتە ئەستۆ . هەر لە مۆتەسەریف ، وەزیر ، ئەندامی ئەنجومەنی نوێنەران و پیران و ماوێهەکیش بوو بە
سەرۆکی ئەنجومەنی وەزیران ، دواى دەست لە کارکێشانهوی نوری سەعید لە وەزارهتەکە ، لەسەر راسپاردەى وەسی لە
۲۹ / ۳ / ۱۹۴۷) دا وەزارهتێکی نوێی پیک هینا ، لە سەر دەمی ئەودا پەیماننامەى پۆرتسمۆسى ۱۹۴۸ لە نیوان عیراق و
بەریتانیا مۆرکرا ، کە بوو هۆی نارهزایی خەلک و روخانی حکومەتەکە لە (۱۶ حوزەیرانی ۱۹۷۵) لە بەغدا مردوووە
انظر : (خالد محمد جنابی ، الدستو (جریده) ، ۲۸ کانون الثانی ، ۲۰۱۴) .
- ۳۳- موشی حایی : بەرەسەن جوولەکەى خانەقین بوو . سەرەرای ئەوێ گەورە بازرگان و دەولەمەندیکی شارەکە بوو
، هاوکات وەک خەلکی خانەقین لە بارهیهو دەلێن : یارمەتی دەریکی باشی هاوالاتیان و چینی هەزاربوو ، لە ناوهراستی
چلەکانی سەدەى رابردوودا ئەندامی لقی : خانەقینی کۆمەڵەى تەفیز - جمعیه تفیض) بوو ، لەگەڵ کەسایهتیهکانی
وێک : سەعید محەمەد بەیرهقدار ، رەشید باجەلان ، شەفیق محمود رەسوول ، حسن علی یاوەر ، حەقی مەلا شەهاب ،
ئیسماعیل حەبیب ، عەبدولباقی ئەرنائوتی : انظر : (عزیز یاور ، التعلیم و فصول من تاریخ مدارس خانقین ۱۸۸۷-۲۰۰۷ ،
(السلیمانیة : ۲۰۰۹) ، ص ۱۰۶-۱۰۷) .
- ۳۴- ابراهیم باجلان ، المناضل رشید باجلان من رواد الحركة التحریرية الكردية الاوائل ، فی کتاب : بەهار رەشید باجەلان
، رەشید باجەلان ۱۹۲۰-۲۰۰۱ ، تیکۆشەریکی دیرینی کوردایهتی ، (سلیمانی : ۲۰۰۹) ، ص ۱۰۱ .
- ۳۵- صدیق صالح و حسین حسن کریم ، مذكرات محمد محمد امین دربند فقیری ، تقدیم : کمال مظهر احمد ،
السلیمانیة : ۲۰۰۷) ، ص ۱۶ ومابعدها .

- ۳۶- صدیق صالح و حسین حسن کریم ، مذكرات ، المصدر السابق ، ص ۸۷ .
- ۳۷- ریژان عەبدولعەزیز پشٹیوان ، راپەرینی خانەقی لە ساڵی ۱۹۴۸ دا ، لە کتییی : بەهار پەشید باجەلان ، پەشید باجەلان ۱۹۲۰ - ۲۰۰۱ ، ل ۶۵ - ۶۶ .
- ۳۸- رۆژ ژمیری واتە (مفرە) ساڵی (۱۹۴۸) ی مەلاعارف .
- ۳۹- مەلا محەمەدی شەمیری : بە پێی شوناسنامەگە ی لە (۱۹۰۰) و بە پێی گێرانیەوی خۆی بۆ نەوگانی لە (۱۸۹۸) دا لەدایک بوو ، ماویەک لە خانەقین و لای حاجی مەلا محەمەدی جوانرۆ خۆیندویەتی . ماویەک لە ئاوی دەککە حاجی ئیبراهیم بەگ و شاری خانەقین مەلایەتی و بەر نوێژی کردوو ، لە (۱۹ / ۵ / ۱۹۸۲) دا وەفاتی کردوو . (دیدەنی لەگەڵ مامۆستا عەبدولقادر حاجی مەلا محەمەدی جوانرۆیی ، خانەقین / ۳ / ۲۰۱۵) .
- ۴۰- رۆژ ژمیری ساڵی (۱۹۴۹) ی مەلاعارف ، مانگی کانوونی دوویم .
- ۴۱- ئەمە دەبیتە برای دکتۆر ئەختەر شێخ نەجمەدینی شێخ شەمسەدینی وەزیری خۆیندنی بالۆ توپزینەوی زانستی پێشوو لە ئیدارە ی سلیمانی .
- ۴۲- رۆژ ژمیری ساڵی (۱۹۴۹) ی مەلاعارف ، مانگی تەمووز .
- ۴۳- شێخ وەهابی تالەبانی (۱۸۸۷ - ۱۹۷۲) بە پێی دەستنوسێکی شێخ عاسی کوری (۱۹۳۲ - ۲۸ / ۱۱ / ۲۰۱۴) لە کۆی (۷) ژن ، کە هەبوو ، جگە لە کچ (۱۵) کوری لییان هەبوو بەم ناوانەو : محەمەد نەجیب کە لە ئاوی (سیامەرۆ) دانیشتوو ، حوسین و فازیل و نازم لە ئاوی (قەرەبلاخی گەرە) دانیشتوو ، فاتیح و فەریق لە ئاوی (بان ناسیاو) دانیشتوو ، فایەق دانیشتوو (ئاوبارە) بوو ، هەرەها هەریەک لە : محەمەد ، عادیل ، کەمال ، سەفاو ، عاسی ، جەلال ، فەزەلەدین و فەرەیدوون لە ئاوی (غیدان) ی ناوچە ی بنکوورە دانیشتوو . برۆانە : (دەستنوسێکی شێخ عاسی کوری شێخ وەهابی تالەبانی کەلای نووسەری ئەم لیکۆلینەویە پارێزراوە) .
- ۴۴- رۆژ ژمیری ساڵی (۱۹۵۱) ی مەلاعارف .
- ۴۵- دیدەنی لەگەڵ مامۆستا عەلی کوری مەلا ئەحمەدی دەککە ، خانەقین ، ۲۲ / ۲ / ۲۰۱۵ .
- ۴۶- بۆ ساغکردنەوی ئەم رووداوە لە دوو دیدەنی تاییبەتدا هەر دووکچی گەرە مەلا سەید حەکیمی خانەقین واتە نایش (لە دایک بووی (۱۹۳۸) لە شاری هەولێرو و خەدیجە (۱۹۳۹) لە سلیمانی دەلێن : باوکمان هەر لە سەر دەمی گەنجی و ژیانی فەقییەتیدا لە رۆژ هەلاتی کوردستان و ناوچە ی سنە لاتیکی سەفەت بوو بوو ، زۆر بەنارەحەتی دادەنیشت و بەرێدا دەرۆشت جگە لەو هوش بەردەوام ، نازاریکی زۆری هەبوو ، بۆیە ئەو نەشتەرگەرێی لە بەغدا بۆ کرا ، هەرچەندە نەبوو مایە چارەسەر کردنی . بەلام نازارەکی کەمی کرد . دیدەنی لەگەڵ دەرخشانی مەلا سەید حەکیمی خانەقین ، سلیمانی ، ۵ نیسانی ۲۰۱۴ ، دیدەنی لەگەڵ ئابیشی کچی مەلا سەید حەکیمی خانەقین ، هەولێر ، ۱۵ حوزەیرانی ۲۰۱۴ .
- ۴۷- محەمەد ئەحمەد بەیاتی : ساڵی (۱۹۲۳) لە خانەقین لەدایک بوو ، دوا تەواو کردنی پلەکانی خۆیندنی و کۆلیژی فرۆکەوانی بۆتە ئەفسەر و لە هەمانکاتدا ، ئەدیب و دەستی نووسینی شیعری هەبوو بە تاییبەتی بە عەرەبی ، وەک ئەو ی لە ساڵی (۱۹۴۲) دا دیوانیکی شیعری بەناوی (رسمی) دوه بلاوکردۆتەو . لە سەرەتای چلەکانی سەدە ی رابردوووە ، پەيوەندی کردۆتە ریزەکانی حیزبی هیواوە لە خانەقین و لەگەڵ ئەو شەدا شاعیری کورد شێخ بابا عەلی بیداری لە نزیکەو ناسیووە و بە هۆی پەيوەندی کردنی بە شوێشی بارزانی (۱۹۴۳ - ۱۹۴۵) دوه ماویەک زیندانی کراوە ، دواتر گەرۆتەووە سەرپێشەکی خۆی . لەگەڵ هەریەک لە پەشید باجەلان و محەمەد محەمەد ئەمینی دەر بەندفەقەرەدا ، بە تۆمەتی ئەو ی پەيوەندیان بە کەسیکی جوولەکەووە بوو بە ناوی (سالحون) دوه ماویەکی دی دەستگیراوەو لە روداویکی تەم و مژاویدا بە هۆی کەوتنە خوارەوی فرۆکەکە یەووە لە (۱۹ کانوونی دوویمی ۱۹۵۴) دا ، گیانی سپاردوووە .

- بروانه : پێزان‌عزیز پشتیوان ، به‌ سه‌رهاتی خانه‌قین و ئه‌نفال ، (هه‌ولێر : ۲۰۱۱) ، ل ۹۲ - ۹۵ ، صدیق صالح و حسین حسن کریم ، منکرات ، ص ۱۳۹ - ۱۴۰ .
- ۴۸- رۆژ ژمییری سالی (۱۹۵۴) ی مه‌لاعارف .
- ۴۹- شه‌جهری بئه‌مه‌له‌ی مه‌لا عارفی مه‌لا یه‌حیا که به‌ ده‌سخه‌تی خۆی نوێ کراوه‌ته‌وه ، دیدنه‌ی له‌گه‌ڵ مه‌لا ئازادی مه‌لا عارف و سه‌ید مه‌حمودی شیخ ئه‌حمه‌دی سه‌نه‌یی . ۲/ ۲۴ / ۲۰۱۵ .
- ۵۰- رۆژ ژمییری سالی (۱۹۵۶) ی مه‌لاعارف .
- ۵۱- رۆژ ژمییری سالی (۱۹۵۷) ی مه‌لاعارف .
- ۵۲- رۆژ ژمییری سالی (۱۹۵۷) ی مه‌لاعارف .
- ۵۳- عه‌لاه‌دین سه‌جادی ، پشته‌ی مرواری ۱ ، چاپی ئییران ، ۱۳۸۶ ، ل ۴۱۵ - ۴۱۷ .
- ۵۴- مه‌لا عه‌زیزی مه‌مه‌د شاواز ، رۆژ ژمییری (۱۹۵۸) ، (لای نووسه‌ری ئه‌م بابه‌ته‌ پاریزراوه) .
- ۵۵- مه‌مه‌د ئه‌مین به‌گی جاف : سالی (۱۹۱۱) له (قه‌لا‌ی شیروانه) ی شاری که‌لار هاتۆته‌ دونیاوه و نازناوی شیعی (مینه) بووه ، دوا‌ی ئه‌وه‌ی ژیا‌نی هاوسه‌ری پیکه‌وه ناوه به‌زۆری له‌ گوندی (گۆبان) سه‌رووی که‌لار ژیاوه ، له‌ شه‌ری ناوباریکی (۱۹۳۱) دا ، شانبه‌شانی هیزه‌کانی شیخ مه‌حمود دژی حکومه‌تی عێراق و به‌ریتانیا جه‌نگاوه ، له‌ گۆفاری گه‌لاویژدا به‌ره‌می شیعی بلاو کردۆته‌وه و خاوه‌نی دیوانیکی شیعییه و له (۱۹۶۵) له‌ به‌غدا گۆچی دوا‌یی کردووه ، له‌ گۆرستانی (سه‌ید خه‌لیل) نیژراوه . بروانه‌: (مسته‌فا نه‌ریمان ، ئه‌دیب و نووسه‌رانی کفری و ده‌ورو پشته‌ی ، (به‌غدا : ۲۰۰۷) ، ل ۹۷- ۱۰۱ ، مسته‌فا نه‌ریمان ، دیوانی مینه‌جاف ، پێشه‌کی دکتۆر سه‌سه‌ن جاف ، (به‌غدا : ۱۹۹۰) ، ل ۳) .
- ۵۶- مسته‌فا نه‌ریمان ، دکتۆر سه‌سه‌ن جاف ، دیوانی مینه‌جاف ، س . پ ، ل ۹۴- ۹۵ .
- ۵۷- رۆژ ژمییری سالی (۱۹۵۸) ی مه‌لاعارف .
- ۵۸- رۆژ ژمییری سالی (۱۹۵۹) ی مه‌لاعارف .
- ۵۹- دیدنه‌ی له‌گه‌ڵ گۆرانی عه‌لی مه‌لا عه‌باس ، که‌لار ، ۲۸ / ۲ / ۲۰۱۵ .
- ۶۰- رۆژ ژمییری سالی (۱۹۵۹) ی مه‌لاعارف .
- ۶۱- ره‌فیق حیلمی : سالی (۱۸۹۸) له‌ که‌رکوک له‌ دایک بووه ، باوکی ئه‌فسه‌ری سوپای عوسمانی بووه . خویندنی سه‌ره‌تایی و ناوه‌ندی له‌ که‌رکوک و سلیمانی و ناماده‌یی له‌ که‌رکوک ته‌واو کردووه . په‌ یمانگای ئه‌ندازیاری له‌ ئه‌سته‌مبوول خویندووه‌ له‌ (۱۹۲۰) دا گه‌راوه‌ته‌وه کوردستان و له‌ دووه‌مین حکومه‌داریه‌تی شیخ مه‌حموددا راویژکاری بووه ، یه‌گه‌یک بووه له‌ به‌شداربووانی راپه‌رپینی به‌رده‌رکی سه‌رای سلیمانی (۱۹۳۰) هاوکات به‌شدار کردووه له‌ دروستبوونی کۆمه‌له‌و رێکخراوه‌ کوردیه‌کانی وه‌ک : کۆمه‌له‌ی کوردستان ۱۹۲۲ ، کۆمه‌له‌ی پشتیوانی کوردان ۱۹۲۷ ، حیزبی هیوا ۱۹۳۹ ، له‌ به‌ره‌مه‌کانی : یاداشت (۷) به‌رگ ، شیعیرو ئه‌ده‌بیاتی کوردی (۲) به‌رگ ، خولاسه‌ی مه‌سه‌له‌ی کوردستان وه‌رگێران له‌ فه‌ره‌نسیه‌وه ، پاش ته‌موز : دیوانی شیعی ۱۹۶۰ . جگه‌ له‌ کوردی ، زمانه‌کانی عه‌ره‌بی ، تورکی ، فارسی و فه‌ره‌نسی به‌ باشی زانیووه . بروانه‌ : (دکتۆر شکر مه‌مه‌د سه‌گبان ، پرسى کورد کیشه‌ گه‌لی که‌مینه‌ نه‌ته‌وه‌کان ، وه‌رگێرانی له‌ فه‌ره‌نسیه‌وه : نه‌جاتی عه‌بدو‌للا ، (هه‌ولێر : ۲۰۱۳) ، ل ۸۴ - ۸۵ ، مه‌مه‌د فاتح ، په‌ره‌سه‌ندنی ژیا‌نی حیزبایه‌تی له‌ کوردستانی باشوور ، (هه‌ولێر : ۲۰۱۴) ، ل ۳۷۴ - ۳۷۵) .
- ۶۲- رۆژ ژمییری سالی (۱۹۶۰) ی مه‌لاعارف .
- ۶۳- شیخ مه‌مه‌د نه‌جیبی تاله‌بانی : کوری شیخ وه‌هابی شیخ حه‌میدی تاله‌بانیه ، به‌پێی شوناسنامه‌گه‌ی سالی (۱۹۲۲) به‌لام نه‌وه‌کانی سالی (۱۹۱۲) بۆ له‌دایک بوونی به‌راست ده‌زانن . به‌ زۆری له‌ ناوچه‌ی قه‌ره‌بلاغی گه‌رمیان دانیشتووه و زه‌وی و زارو مو‌لکه‌کانی به‌پۆمه‌ردووه ، ماوه‌یه‌ک ئه‌ندامی هیوا : (ماوه‌یه‌کیش له‌گه‌ڵ شیخ نازیمی برابردا ئه‌ندامی

- پرزگاری بووه ((. له بەرپاڤوونی شوڤشی (١٤٤ تەممووزی ١٩٥٨) بەدواوه ، بەمآلهوه پەنای بردۆته بەر ئییران ، پاش ماوهیهک گەرآوتهوه و له سالی (١٩٩١) دا کۆچی دوایی کردووه . بپروانه : (کهمال مەزھەر ئحمەد ، چەند لاپەرپەیهک له میژووی گەلی کورد ، ب٢ ، ئا/ عەبدووللا زەنگەنە ، (هەولێر ٢٠٠١) ، ل ٣٨٤ ، دەستنووسیکی دلشاد شیخ محەمەد نەجیبی تالەبانی ، سلیمانی ، ٩ / ٣ / ٢٠١٥) .
- ٦٤- مستەفا نەریمان : چەردەیهک لەبیرەوهریهکانی مامۆستا رەشید باجەلان ، رەنگین ، ژماره (٦٠) ، ١٩٩٤ ، ل٤٢
- ٦٥- دیدەنی لەگەڵ مامۆستا حسین مەحموود عەلی کەلاری ، کەلار ، (٥ / ٣ / ٢٠١٥) .
- ٦٦- رۆژ ژمییری سالی (١٩٦١) ی مەلاعارف .
- ٦٧- رۆژ ژمییری سالی (١٩٦٢) ی مەلاعارف .
- ٦٨- دیدەنی لەگەڵ مامۆستا عەلی کورپی مەلا ئەحمەدی کورپی دەککە ، خانەقین ، (٢٢ / ٢ / ٢٠١٥) .
- ٦٩- رۆژ ژمییری سالی (١٩٦٣) ی مەلاعارف
- ٧٠- رۆژ ژمییری سالی (١٩٦٤) ی مەلاعارف .
- ٧٠- ریزان عەزیز پشتیوان ، بەسەرھاتی خانەقین و ئەنفال ، س . پ ، ل ٣٧٢ .
- ٧١- رۆژ ژمییری سالی (١٩٦٤) ی مەلاعارف .
- ٧٢- رۆژ ژمییری سالی (١٩٦٦) ی مەلاعارف .
- ٧٢- مەلا ئەحمەد فائیزی مودەریس : کورپی حاجی مەلا رەسولی کورپی مەلا شەریفی دیلیژەیی قەرەداغییە ، سالی (١٨٩٧) له سلیمانی له دایک بووه . دوای خویندنی قورئانی پیرۆز و هەندئێ وردە کتیبی دی زانستەکانی وەک : نەحو ، سەرف ، ژیریژی (منگق) و روانبیزی خویندوووه لای شیخ بابا عەلی ئیجازەیی وەرگرتوووه ، پاشان بۆتە ئیمام و مودەریسی مزگەوتی (بن تەبەق) له سلیمانی ، دواتر چۆتە ناحیەیی (میرگە سوور) له پارێزگای هەولێر و ماوهیهکیش کراوتە ئیمام و مودەریسی مزگەوتی گەورەیی خانەقین ، دوای خزمەتیکێ زۆر هەرلەم شارە و له (٦ ی نیسانی ١٩٧٠) دا ، مردوووه . بپروانه : (عبد الکریم المدرس ، علماؤنا فی خدمة العلم والدين ، عنی بنشره : محمد علی القرداغی ، (بغداد : ١٩٨٢) ، ص ٨٣ ، دەستنووسەکانی مەلا عارفی مەلا یەحیای خانەقین) .
- ٧٣- رۆژ ژمییری سالی (١٩٧٢) ی مەلاعارف .
- ٧٤- رۆژ ژمییری سالی (١٩٧٥) ی مەلاعارف .
- ٧٧- عمر النسفی : مخطوطة (تهذيب الكلام) ، قسم رسالة العقائد ، كتابة : ملا یحیی ، ص ٤٥ .
- ٧٨- ملا سعید تفتازانی : مخطوطة (تهذيب الكلام) ، قسم تهذيب المنطق ، كتابة : ملا یحیی ، ٧٧ ،
- ٧٩- ملا ابوبکر میر روستمی ، مخطوطة (تهذيب الكلام) ، قسم رسالة استعارة ، كتابة : ملا یحیی ، ص ١٠٢ .
- ٨٠- التجويد ومخارج الحروف ، كتابة : ملا یحیی ، ص ١-١٩ .
- ٧٥- دیدەنی لەگەڵ ئایشی کچی مەلا سەید حەکیمی خانەقین ، هەولێر ، (١٥ حوزەیرانی ٢٠١٤) .
- ٨٢- کتاب انموذج او شرح انموذج ، كتابة : ملا یحیی ، ص ١٨١ .
- ٨٢- بهالدين العاملى ، تشریح الافلاك ، كتابة : ملا یحیی ، ص ١-٣٤ .
- ٨٤- عبدالله الاورامانى ، البلاغة (الاستعارة) ، كتابة : ملا یحیی ، ص ١-٣٥ .
- ٧٦- دەقی نامەیهکی مەلا ئەحمەدی فائیزی مودەریس ، ئیمام پێش نوێژی مزگەوتی گەورەری شاری خانەقین .

لیستی سهراوه کان :

یه کهم / به زمانی کوردی :

- ۱- ئەحمەد باوەر ، دۆزی کورد له په یوه هندیه کانی عیراق و ئیراندا ، دهزگای چاپ و په خشی سهردهم ، (سلیمانی : ۲۰۱۴) .
- ۲- رهشید باجهلان ۱۹۲۰ - ۲۰۰۱ ، تیکۆشه ریکی دیرینی کوردایهتی ، بنکهی ژین ، (سلیمانی : ۲۰۰۹) .
- ۳- ریزان عهزیز پشتیوان ، به سهراهاتی خانه قین و ئه نفال (ههولیر : ۲۰۱۱) .
- ۴- شکرێ محهمەد سهگبان ، پرسێ کورد کیشه گهلی که مینه نه ته وه کان ، و: نه جاتی عهبدوئلا ، (ههولیر : ۲۰۱۳) .
- ۵- عهلاهه دین سهجادی ، رستهی مرواری ۱ ، (چاپی ئیران : ۱۳۸۶) .
- ۶- عومهر عهبدو له عهزیز ، مهلا محهمەدی قزلهجیی زاناو پۆشنیرو پۆژنامه نووس ۱۸۹۵- ۱۹۵۹ ، (سلیمانی : ۲۰۱۵)
- ۷- کهمال مهزههر ئەحمەد ، تیگه یشتنی راستی و شوینی له پۆژنامه نووسی کوردیدا ، (بهغدا : ۱۹۷۸) .
- ۸- کهمال مهزههر ئەحمەد ، چه ند لاپه رهیه ک له میژووی گهلی کورد ، ب ۲ ، ئا/ عهبدوئلا زهنگه نه ، (ههولیر : ۲۰۰۱) .
- ۹- مهستوره ی کوردستانی ، میژوی ئه رده لان ، لیکنانه وه و ده رگی پرا نی : مامۆستا هه ژار ، (تهران : ۱۳۸۱) .
- ۱۰- محهمەد عه لی قه ره داغی ، ئه لبوومی که شکۆل ، ب ۱ ، (ههولیر : ۲۰۰۸) .
- ۱۱- محهمەد فاتح ، په ره سه نندی ژیا نی حیزبا یه تی له کوردستانی باشوور ، (ههولیر : ۲۰۱۴) .
- ۱۲- مسته فا نه ریمان ، دیوانی مینه جاف ، پیشه کی دکتۆر حه سه ن جاف ، (بهغدا : ۱۹۹۰) .
- ۱۳- مسته فا نه ریمان ، بیرو هریه کانی ژیا نه م ، ده زگای پۆشنیری و بلا و کور دنه وه ی کوردی (بهغدا : ۱۹۹۴) .
- ۱۴- مسته فا نه ریمان ، ئه دیب و نووسه رانی کفری و ده ورو پشته ی ، (بهغدا : ۲۰۰۷) .

دووهم / به زمانی عه ره بی :

- ۱- جمال بابان ، اعلام کرد العراق ، وزارة الثقافة فی حکومت اقلیم کوردستان ، (السلیمانیه : ۲۰۰۶) .
- ۲- صدیق صالح و حسین حسن کریم ، مذکرات محمدمحمد امین دربندفقریی ، تقدیم : کمال مظهر احمد ، (السلیمانیه : ۲۰۰۷) .
- ۳- عبد الکریم المدرس ، علماؤنا فی خدمه العلم والدين ، عنی بنشره : محمد علی القرداغی ، (بغداد : ۱۹۸۳) .
- ۴- عزیز یاور ، التعلیم و فصول من تاریخ مدارس خانقین ۱۸۸۷ - ۲۰۰۷ ، (السلیمانیه : ۲۰۰۹) .

سییه م / به زمانی فارسی :

- ۱- بابا مردوخ روحان ، تاریخ مشاهیر کرد ، جلد دوم ، چاپ دوم ، (تهران : ۱۳۸۲) .

چوارەم / گۆڤارو پۆژنامەکان :

یەكەم / بە زمانی كوردی :

- ۱- ئەحمەد باوەر، خەباتی سەربازێکی ون لە پەراوێزی کوردایەتیدا ، رامان (گۆڤار)، ژمارە (۱۸۰) ، ۲۰۱۲ .
- ۲- ئیبراهیم باجەلان، رزگارکردنی شیخ مەحمودی نەمر لە یادداشتەکانی دەرویش حسین دا ۱۹۴۱ ، پۆشنیبری نوێ (گۆڤار) ، ژمارە (۱۲۱) ، ئاداری ۱۹۸۹ .
- ۳- مستەفا نەریمان ، ئاوڕێک لە پابردوو : چای و چانەخۆرهکانی خانەقی ، هاوکاری ، ژمارە (۸۶۲) ، ۲۳ / ۱۰ / ۱۹۸۶ .
- ۴- مستەفا نەریمان : چەردەیهك له بیرەوهریهکانی مامۆستا رەشید باجەلان ، رەنگین ، ژمارە (۶۰) ، سالی چوارەم ۱۹۹۳ .
- ۵- مستەفا نەریمان ، مامۆستا عەزیز پشتیوان و ۸۲ سالی تەمەنی تیڤۆشان و کوردایەتی ، رەنگین (گۆڤار) ، ژمارە (۶۵) ، سالی پینچەم ۱۹۹۴ .

دووهم / بە زمانی عەرەبی :

- ۱- هوزان باجلان ، فی ذکری الثامنة لرحیل مفتی خانقین والعالم الجلیل ملا عارف یحیی ، خانقین (جریدة) ، جریدة ثقافية سیاسیة عامة ، العدد (۳۰) ، ۲۰۰۷ .
- ۲- خالد محمد جنابی ، الدستور (جریدة) ، دولية یومية سیاسیة عامة مستقلة ، ۲۸ كانون الثاني ، ۲۰۱۴ .

پینچەم / دەستنوووس بە زمانی كوردی :

- ۱- دەقی نامەیهکی مەلا ئەحمەدی فائیزی مودەریس ، ئیمام پێش نوێژی مزگەوتی گەورەری مودەریسی شاری خانەقین .
- ۲- دەستنوووسەکانی مەلا عارفی کۆری مەلا یەحیای خانەقین .
- ۳- دەستنوووسی شیخ عاسی کۆری شیخ وەهابی تالەبانی (۱۹۳۲- ۲۸ / ۱۱ / ۲۰۱۴) پێش مردنی بۆ ئیمەهی ناردبوو .
- ۴- مەلا عەزیزی محەمەد شاوز ، سائنامەهی ۱۹۵۸ ، (لە ئەرشیفی نووسەردایە) .
- ۵- دەسنوووسەکانی حاجی مەلا محەمەدی جوانپۆیی ، (لە ئەرشیفی نووسەردایە) .
- ۶- دەستنوووسەکانی مەلا یەحیای مەلا عەبدولعەزیز ، (لە ئەرشیفی نووسەردایە) .
- ۷- شەجەرەى بنەمائەى مەلا عارفی مەلا یەحیای خانەقین کە بە دەسخەتی خۆی نوێ کراوەتەو .
- ۸- دەستنوووسی تایبەتی دلشاد محەمەد نەجیبی تالەبانی ، سلیمانی ، ۹ / ۳ / ۲۰۱۵ .

شه شه م / دهستنووس به زمانی عه ره بی :

- ۱- عمر النسی : مخطوطة (تهذيب الكلام) ، قسم رسالة العقائد ، كتابة : ملا یحیی .
- ۲- ملا سعید تفتازانی : مخطوطة (تهذيب الكلام) ، قسم تهذيب المنطق ، كتابة : ملا یحیی .
- ۳- ملا ابوبکر میر روستمی ، مخطوطة (تهذيب الكلام) ، قسم رسالة استعارة ، كتابة : ملا یحیی .
- ۴- التجويد ومخارج الحروف ، كتابة : ملا یحیی .
- ۵- کتاب انموذج او شرح انموذج ، كتابة : ملا یحیی .
- ۶- بهالدين العاملى ، تشریح الافلاك ، كتابة : ملا یحیی .
- ۷- عبدالله الاورامانى ، البلاغة (الاستعارة) ، كتابة : ملا یحیی .

هه وه م / به لگه نامه ی بلاؤ نه کراوه :

- ۱- مديرية الاعاشة العامة ، هوية توزيع خبز الاعاشة ، رقم الهوية (۱۱۷) ، رقم المخبز (۱۰) .
- ۲- دفتر الخدمة العسكرية ، الرقم ۳۶۷ ، رقم التسلسل (۲۳) ، اسم اللجنة : تجنيد خانقین ، الاسم : عارف ابن یحیی ، المهنة : طلبة العلوم الدينية ، طبع فی مطبعة الحكومة ، (بغداد : ۱۹۳۹) .

هه شته م / ديدنه ی :

- ۱- ديدنه ی له گه ل مهلا نازادی کورې مهلا عارفی مهلا یه حیای خانقین ، خانقین ، ۲۴ / ۲ / ۲۰۱۵ .
- ۲- ديدنه ی له گه ل سهید مهحموودی شیخ نهحمه دی سنه یی . خانقین ، ۲۴ / ۲ / ۲۰۱۵ .
- ۳- ديدنه ی له گه ل دهرخشانی مهلا سهید چهکیمی خانقین (۱۹۲۹) ، سلیمانی ، ۵ نیسانی ۲۰۱۴ .
- ۴- ديدنه ی له گه ل نایشی کچی مهلا سهید چهکیمی خانقین (۱۹۲۸) ، ههولیر ، ۱۵ حوزهیرانی ۲۰۱۴ .
- ۵- ديدنه ی له گه ل مهلا عهزیزی مهحمه دی شاواز ، (۱۹۲۷-۲۰۱۵) ، کهلار ، ئابی ۲۰۱۳ .
- ۶- ديدنه ی له گه ل ماموستا عهلی کورې مهلا نهحمه دی دهککه ، خانقین ، ۲۲ / ۲ / ۲۰۱۵ .
- ۷- ديدنه ی له گه ل ماموستا حسین مهحموود عهلی کهلاری ، کهلار ، ۵ / ۳ / ۲۰۱۵ .
- ۸- ديدنه ی له گه ل ماموستا عهبدولقادری حاجی مهلا مهحمه دی جوانرۆیی ، خانقین ، ۵ / ۳ / ۲۰۱۵ .
- ۹- ديدنه ی له گه ل گورانی عهلی مهلا عهباسی بنکوره ، کهلار ، ۲۸ / ۲ / ۲۰۱۵ .

ملخص البحث

يسلط هذا البحث الضوء على الشخصية الدينية والوطنية الكردية المعروفة أي ملا عارف بن ملا يحيى (الاردلاني - الخانقيني) من خلال بحث معنون: (الشيخ ملا عارف بن ملا يحيى الخانقيني في ضوء مخطوطاته و مذكراته وسيرته النضالية ١٩١٢-١٩٩٨). لاسيما في منطقة طرميان و خانقين وماحولها ، وهو العالم الجليل الشيخ ملا عارف بن ملا يحيى بن ملا عبدالعزيز بن ملا محمد مهدي الاردلاني المعروف بشيخ الاسلام في بلدة سنندج ، الذي كرس حصة الاسد من حياته لخدمة شعبه ومسيرته النضالية ، الى جانب مهامه الدينية كامام و خطيب ومدرس في : جامع مجيد بيك (١٩٥٥-١٩٨٢) في مدينة خانقين . ومن الجدير بالذكر ان المرحوم ملا عارف الى جانب عمله كامام وخطيب كان يقوم بتدريس قسم كبير من الشرائح الاجتماعية وخصوصا العلوم الدينية و تدريس اللغة الكردية وذلك لخالصه وحبه لتطوير المجتمع الكردي لغة و ثقافة و حضارة ، وكذلك هو من الاوائل والقلائل بين العلماء الكرد وخصوصا في منطقة طرميان و مدينة خانقين الذي يلقي خطبه الدينية وخصوصا ايام الجمعة باللغة الكردية . و منذ بداية الحرب العالمية الثانية (١٩٢٩ - ١٩٤٥) حيث تأسس حزب هيووا (الامل) في كوردستان الجنوبية برئاسة رفيق حلمي (١٨٨٠-١٩٦٠) ولفيف من مثقفي الكرد في مدينة كركوك ، فاصبح الشيخ ملا عارف عضوا فيه من خلال بعض الشخصيات والمناضلين الكورد المعروفين . و على سبيل المثال : الاستاذ رفيق حلمي ، عزيز نور محمد بشتيوان (١٩١٢-٢٠٠١) ، ملا سيد حكيم الخانقيني (١٨٩٢ - ١٩٥٧) ، رشيد اسماعيل اغا باجلان (١٩٢٠-٢٠٠١) ، محمد صالح سليمان بارام الذي استشهد لاحقا في منطقة (حاجيلر- جبال بمو) في بدايات ثورة ايلول عام ١٩٦١ . وبعد ان انحل حزب هيووا و في اواخر فصل الخريف عام ١٩٤٤ ، انظم في بداية الخمسينات من القرن الماضي ، مع بعض من رفاقه آنذاك الى تنظيمات : (الحزب الديمقراطي الكردي) الذي اسس في مدينة بغداد العاصمة في السادس عشر من اب عام ١٩٤٦ .

ينقسم البحث الى مقدمة وعدة محاور رئيسية و فرعية . المحور الاول : فهو مخصص بشكل و جيز لدراسة حياته وسيرته العلمية والنضالية ، اما المحور الثاني : فهو دراسة قسم كبير من مذكراته اليومية من خلال تلك المفكرات السنوية التي لازال باقيا داخل ارشفته الشخصية والغنية وخصوصا منذ عام (١٩٤٧-١٩٧٥) ، فاما المحور الثالث والاخير : فهو يركز على تلك المخطوطات والخطب والرسائل المتواجدة داخل ارشفته الغنية وبلغات متعددة و خصوصا: الكردية والعربية و الفارسية . ومن تلك المخطوطات على سبيل المثال : (تهذيب الكلام ، التجويد ومخارج الحروف ، كتاب انموذج او شرح انموذج ، تشريح الافلاك ، البلاغة (الاستعارة) و علم الحساب .. الخ . اما الرسائل والخطب فهي ايضا باللغات الكردية والعربية الذي القاها في خطب الجمع في جامع (مجيد بيك) في مدينة خانقين . والله من وراء القصد .

Abstract

This research sheds light on the Kurdish religious and patriotism character known as Mullah Arif bin Yahiya (Alardlany – Al-Khanqany) through the research project entitled: Sheikh Mulla Arif bin Mullah Yahiya Al-Khanqany in the light of his manuscripts, memoirs and his struggle from 1912 to 1998.

Especially in Garmian area and Khanaqin, where the imposing scholar Sheikh Mullah Arif bin Mullah Yahiya bin Mullah Abdul Aziz bin Mulla Mohammed Mahdi Alardlany known as Shaikh Al-Islam in the town of Sanandaj, who has devoted most of his life to serve his people and their struggle, along with his religious duties as an imam and a preacher as well as a teacher: Majid Beck Masjid (1955- 1982) in the city of Khanaqin.

It is worth mentioning that the late Mullah Arif along with his work as an imam and preacher had been teaching a large part of the social strata, especially students of religious sciences and also teaching Kurdish language, this is because of his dedication and love for the development of the Kurdish community as a language, culture and civilization. He was the first among the Kurdish scientists, especially in Garmian area and the city of Khanaqin, who delivered his sermons, especially on Fridays, in Kurdish language.

Since the beginning of the Second World War (1939 - 1945) when Hiwa Party was founded in South Kurdistan, headed by Rafiq Hilmi (1880-1960) and a group of Kurdish intellectuals in Kirkuk. He became a member of that party through some of the known Kurdish characters and freedom fighters. For example: Mr. Rafiq Hilmi, Aziz Noor Mohammad Pishtwan (1912- 2001), Mullah Sayed Hakeem Al-Khanqany (1892 - 1957), Rashid Ismail Agha Bajalan (1920- 2001), Mohammed Saleh Suleiman Baram who martyred later in (Hajilr – Bamo Mountain) at the beginning of September Revolution in 1961.

After the dissolution of Hiwa party in the late autumn of 1944, and in the early 1950s of the last century, with some of his comrades at that time, he joined (KDP), which was founded in Baghdad, the capital, in August 16th, 1946.

The research is divided into an introduction and several key hubs and sub. The first hub is devoted for a brief study of his life and his scientific career as well as his struggles. As for the second hub: it is a study of a large portion of his diary through those annual diary notes which still remains in his personal and wealthy archives, especially since (1947- 1975), while the third hub and the last, it also focuses on those manuscripts, speeches and messages which exist in his great library with several languages and especially in: Kurdish, Arabic and Persian.

Among those manuscripts, for example: (Refine Speech, Intonation and Exits of Characters, Dissect the Universe, Rhetoric (Metaphor) and Arithmetic ... etc.) The letters and speeches are also in Kurdish and Arabic languages, which he delivered in Friday sermons in Majid Bag masjid in Khanaqin. Finally we have to say our intention is for the sake of Allah.

راپەرىنى بەياندوور

م. ي. نەھرۇ مەھمەد عەبدىلقادر

زانكۆى سەئاحەددىن / ھەولپىر

كۆلىپتى پەرودەدى بىنەرەتى

بەشى زانستە كۆمەئايەتتەبەكان

پېشەكى

رۇژئاواى كوردستان، بەشىكى دانەپراوى كوردستانى گەورەبە كە لەدواى يەكەمىن جەنگى جىھانى(۱۹۱۴-۱۹۱۸)، بەھۇى سىياسىيەتى ولاتە زلەپزەكان بەبى خوستى گەلەكەى، وەك بەشىك خرايە ژپىر قەلەمپەھوى فەرەنسا و دواتر بە دەولەتى سووریا لکیندرا. خەباتى گەلى كورد لەو پارچەبەدا بەردەوام بووہ لە پېناوى دەستبەرکردنى مافەكانىيەوہ، كە تاوہكو ئىستا بەشىكىان بە شاراوبى ماوتەوہ، لەو چوارچىوہدا راپەرىنى بەياندوور سالى ۱۹۲۳ يەككە لە لاپەرە شاراوبەكانى خەباتى گەلى كورد لە ماوہى مانداتى فەرەنسى لە سووریا دا . ئەم توپزىنەوہى، بۇ يەكەمىن جارە بەم شىوہى و پالپشت بە سەرچاوبە دانسقى وەك بەلگەنامەكانى سوپا و ئىدارەى ئەو كاتەى فەرەنسا لە سووریا و سەرچاوبە دىكەى پىرايەخ، ھەولدەدات بەشىوہىكەى زانستى، بەشىكى بەرچاوى لاپەرە شاراوبەكانى ئەو راپەرىنەى كورد لە رۇژئاواى كوردستان بختەپروو، زەمىنەش خۇش و دەرگا لە بەردەم توپزەرانى بواری مېژوو والادەكات، تاوہكو دواتر بەشىوہىكەى چىرو پىر لە سەرچەم گۆشەنىگاكانيەوہ لەو راپەرىنەوہ بکۆلنەوہ.

توپزىنەوہكە چەند تەوہرىكى سەرەكى لە خۇدەگرپت، كە برىتىن لە شوپنى جوگرافى بىاندوو، پىگەى رۇژئاواى كوردستان، لەگەل چۆنىيەتى ھاتنى دەسەلاتى فەرەنسى بۇ ناوچەكە و بارودۇخى بەياندوور لە ژپىر دەسەلاتى ھىزەكانى فەرەنسى. ھاوكات چۆنىيەتى پىكدادانە چەكدارىيەكان و سەرھەلدانى خەباتى چەكدارى لە دزى فەرەنسىيەكان بەشىكى دىكەيە كە توپزىنەوہ پەنجەى لەسەرداناوہ. بەشىكى دىكەش تەرخانكراوہ بۇ گفتوگۆكردن لەبارەى كوردبوونى تەواوى ئەو راپەرىنەوہ و تاوتوپىش لەسەر رۆل و ھەلۆپىستى ھۆزە عەرەبىيەكان دەكات لە بارەى راپەرىنى بەياندوور. توپزىنەوہكە ھەولپىشداوہ باس لە ناكۆكى نيوان فەرەنسا و توركيا بكات و رەنگدانەوہى لەسەر ئەو راپەرىنە شىبكاتەوہ.

توپزەر لەو توپزىنەوہىدا، پىشتى بە چەند سەرچاوبەكى دانسقى و پىرايەخى زانستى بەستووہ كە راستەوخۇ پەيوەندىيان بە رووداوبەكان ھەيە، لە وانەش: بەلگەنامەكانى سوپا و ئىدارەى فەرەنسا و بروسكە و راپۇرتى پلەدار و ئەفسەرانى فەرەنسى كە لەناوچەكدا بەرپىرسىاريەتيان ھەبووہ لەوانە: المفوضية السامية للجمهورية الفرنسية في سورية و لبنان، حلب في ۳۰ اب ۱۹۲۳، وارد الى سكرتارية المفوضية في ۳ ايلول برقم ۱۶۱۵، برقية مرسله من الجنرال القائد المؤقت للفرقة الثانية الى الجنرال المفوض السامي، (ادارة المخابرات و المكتب العسكري) عالي، K.B.X-10.07.08.10.25.EU. الجيش الفرنسي في المشرق، السرية الثانية للهجانة، مفرزة/بياندور في ۲۰ تموز ۱۹۲۳، الملازم روبرتو، قائد مفرزة السرية الثانية للهجانة الى النقيب قائد السرية- الحسبة. ئەو بەلگەنامانە

زانیا‌ری دانسقه‌یان له باره‌ی ئەو راپه‌پینه له خۆگرتوو، که بۆ یه‌که‌م جاره به‌م شیوه‌یه ده‌خه‌رته‌پوو. هاوکات چه‌ند سه‌رچاوه‌یه‌کی دیکه به‌کارهاتوون، که په‌رپایه‌خن و راسته‌خۆ په‌یوه‌ندیان به‌و ماوه‌یه هه‌یه و زانیا‌ری گرنگیان له باره‌ی راپه‌پینه‌که له خۆگرتوو له وانه: محمد ملا احمد، القضية الكردية في سوريا، برلين، ٢٠٠١، منشورات مجلة هاطیبون للدراسات الكردية. ذوقان قرقوط (د)، تطور الحركة الوطنية في سورية (١٩٢٠-١٩٣٢)، ط ١، بیروت، ١٩٧٥، ص ٢٠٢. لانکا بوکونا، المجابهة الفرنسية-السورية في عهد الانتداب (١٩٢٥-١٩٢٧)، ط ٢، منشورات دار علاء‌الدین، سوریه-دمشق، ٢٠٠٨.

له نووسینی بابه‌تیکی وها وردی زانستی، که زانیا‌ری که‌میان له‌باره‌وه هه‌یه، ده‌ستخستنی سه‌رچاوه‌ی زانستی کاریکی ئەسته‌مه، به‌لام توێژه‌ر شیلگی‌رانه شانی داوه‌ته‌به‌ر به‌مه‌ش دوا‌جار توێژنه‌وه‌که هاتوو‌ته به‌ره‌م و هه‌موو توانا‌کانی له‌وباره خستوو‌ته‌گه‌ر بۆ ده‌ستکه‌وتنی زۆرت‌ترین زانیا‌ری، که په‌یوه‌ندیان به‌ توێژینه‌وه‌که هه‌یه. توێژه‌ر خوا‌زیا‌ره، توێژینه‌وه‌که خستیکی پته‌وبی‌ت و پشدا‌ریکی به‌هێزبی‌ت له دۆزینه‌وه‌ی لاپه‌ره شاراوه‌کانی خه‌باتی گه‌لی کورد به‌تایبه‌تی له رۆژئا‌وای کوردستان، چونکه به‌ به‌راورد به‌ پارچه‌کانی دیکه‌ی کوردستان بایه‌خی که‌متر پێدا‌وه.

ده‌روازه: پی‌گه‌ی رۆژئا‌وای کوردستان

(به‌ریتانیا، فه‌ره‌نسا، رووسیا)، به‌ گوێره‌ی ریککه‌وتنه‌نامه‌ی (سایکس-بی‌کۆ) له ئایاری سا‌لی ١٩١٦ دا میراتی ده‌وله‌تی عوسمانی‌یان له نیوخۆیا‌ندا دابه‌شکرد، به‌و پی‌یبه ناوچه‌کانی ژێر ده‌سه‌لاتی ده‌وله‌تی عوسمانی به‌گشتی و کوردستان به‌ تایبه‌تی پێی نایه فۆناغی‌کی تازه‌وه، چونکه به‌گوێره‌ی ریککه‌وتنه‌نامه‌که باشوور و رۆژئا‌وای کوردستان به‌ر فه‌ره‌نسا که‌وت. به‌لام دواتر باشووری کوردستان بووه به‌شی به‌ریتانیا.^١

دواتر له کۆنگره‌ی سان ریمۆ (٩-٢٦ی نیسانی ١٩٢٠) بپاری ماندا‌تی فه‌ره‌نسا به‌سه‌ر سووریا و لوبنان ده‌رچوو،^٢ به‌لام له ٧ی مانگی ئازاری سا‌لی ١٩٢٠ له (کۆنگره‌ی نیشتمانی سووری) له دیمه‌شق (شا فه‌یسه‌ل) به‌ شای سووریا داندا و سه‌ربه‌خۆیی سووریا‌ش را‌گه‌یا‌ندرا. فه‌ره‌نسا به‌ تووندی ئەو پێشه‌اته‌ی ره‌تکرده‌وه، له‌و چوارچێوه‌یه‌دا هێرشێ سه‌ریازی کرده‌ سه‌ر سووریا، له ٢٤ی ته‌مموزی سا‌لی ١٩٢٠ دیمه‌شق‌ی دا‌گیرکرد، به‌و پی‌یه له کاته‌وه ماندا‌تی فه‌ره‌نسی ده‌ستیپێ‌کرد که تاوه‌کو سا‌لی ١٩٤٦ به‌رده‌وام بوو.^٣ بۆئه‌وه‌ی ماندا‌تی فه‌ره‌نسی له سووریا،

^١ - د. ذوقان قرقوط، تطور الحركة الوطنية في سورية (١٩٢٠-١٩٣٢)، ط ١، بیروت، ١٩٧٥، ص ٢٠٢.

^٢ - پروانه: عوسمان عه‌بدولره‌حمان سمایل، کورد له سووریا، کورد له سووریا ١٩٢٠ - ١٩٤٦، لیکۆلینه‌وه‌یه‌کی جوگرافی سیاسی رۆشنی‌بیرییه، چاپ یه‌که‌م، هه‌ولێر، ده‌زگای موکریانی، هه‌ولێر، 2009، ل ل ٨٦-٨٧.

^٣ - جاسم محمد حسین العدول، تاریخ الوطن العربي المعاصر، جامعة الموصل، مديرية دارالکتب للطباعة و النشر، ١٩٨٦، ص ٣٢-٣٧.

^٤ - جاسم محمد العدول، ن.م، ص ١٤٧-١٤٨.

^٥ - پروانه: لانکا بوکونا، المجابهة الفرنسية-السورية في عهد الانتداب (١٩٢٥-١٩٢٧)، ط ٢، منشورات دار علاء‌الدین، سوریه-دمشق، ٢٠٠٨، ص ٤٠.

^٦ - هێرهبه‌ت مونته‌گومری، کوردستان سووریا بوونیکی نکۆلی لیکراوه، و: مینه پیشه‌وا، چ، مه‌لێبه‌ندی کوردلۆجی، چاپخانه‌ی ره‌نج، سلێمانی، ٢٠٠٩، ل ٣٩.

شیۆهیهکی یاسایی پێبدریت، کۆمهلهی گهلان، به شیۆهیهکی فهرمی له ١٤ تهمموزی سالی ١٩٢٢ مانداتی فهرهنسای لهسەر سووریا پهسەند کرد.^٧ له ٢٠ی تشرینی دوومی سالی ١٩٢٠دا فهرهنسا لهگهڵ تورکیا ریککهوتننامهیهکی ئیمزاکرد، بهمهبهستی ریکخستنی سنووری نیوان سووریا و تورکیا.^٨ له ئەنجامی ئەو ریککهوتننامهیهدا، هۆزه کوردیهکان خۆیان له دوو سنووری جیاوازی دۆزیهوه، له کاتیکیدا لهبنهپهتدا یهک ناوچه بوون و پهیهوهندیهکی بههیز له نیوانیان ههبوو که زۆریکیان پهیهوهندی ژن و ژنخوازی بووه.^٩

ئهو ریککهوتننامهیه دهستیپێکی سههرتایی بوو بۆ لکاندن ناوچهکه به ولاتی سووریاوه، ئهوهی چیهکی ناماژهبوکردنه له سههرتا مانداتی فهرهنسا جگه له ناوچهی (گوردداغ) نهبیته، ههچ ناوچهیهکی گوردی لهو پارچهیهدا بهشیک نهبوون له دهولتهی سووریا، ئهمه له کاتیکیدا به دهسهلاتدارانی فهرهنسی، بگره ناوهنده سیاسیهکانی سووریا وابهستهی ئهو بۆچوونه بوون.^{١٠} سالی ١٩٢٢ فهرهنسا دهسهلاتی خۆی بهسەر جهزیرهدا سهپاند،^{١١} ناوچهکانی ههسهکه و سههری کانی، یهکهم ناوچهی ههریمی جهزیره بوون کهوتنه چوارچیهی سووریا،^{١٢} ئهمه له کاتیکیدا له دواي پاشهکشهکردنی عوسمانیهکان زۆربهی ناوچهکانی رۆژئاوی کوردستان به بۆشایی دهسهلات تپهپهروون، بهمهش له لایهن سهروک هۆزه کوردیهکانی ناوچهکه، له چوارچیهی دهسهلاتی خۆجیهتیدا بهرپهوه دهبران.^{١٣}

ههریمی جهزیره له رۆژئاوی کوردستان، دهکهوێته باکووری رۆژهلاتی سووریا،^{١٤} ناوهکهی لهوه هاتوه که دهکهوێته نیوان ههردوو رووباری دیجله و فورات، ناوچهیهکی دهشتیاییه و رووبههکهی نزیکه (٢٣) ههزار کیلومهتر دهبیته له ناوچهکانی باکوور له چیاکانی تۆرسی رۆژهلات درێژدهبیتهوه به زنجیره چیاکانی شهنگال له لای باشووری رۆژئاوی کۆتایی دیت^{١٥} ناوچهکه له چهندين شارۆچکه پیکهاتوون.^{١٦}

ئهوێ لێرهدا مهبهستمانه پهنجهی لهسەر دانیین گوندی (بهپاندوور)، که دهکهوێته رۆژهلاتی قامشلۆ^{١٧} به دووری نزیکه ٢٠ کیلومهتر، خودی قامیشلۆ له دهشته فراوانهکهی جهزیرهدا ناوچهیهکه درێژه پێدهری

^٧ - زين نورالدين زين، الصراع الدولي في الشرق الاوسط و ولادة دولتي سوريا و لبنان، (بيروت، ١٩٧١)، ص ٢٩.

^٨ - محمد ملا احمد، القضية الكوردية في سوريا، منشورات مجلة هافيبون للدراسات الكوردية، برلين، ٢٠٠١، ص ١١.

^٩ - م.س. لازاريف، المسألة الكوردية (١٩١٧-١٩٢٣) ترجمة: د.عبدی حاجي، الطباعة الاولى، بيروت، ١٩٩١، ص ٢٦٤.

^{١٠} - علي صالح ميراني، الحركة القومية الكوردية في كوردستان-سوريا، ط١، مطبعة وزارة التربية، اربيل، ص ٢٤.

^{١١} - محمد ملا احمد، القضية الكوردية...، ص ١١.

^{١٢} - علي صالح ميراني، م.س، ص ٢٩.

^{١٣} - خالد عيسى، دراسة تاريخية، الاكراد تحت الانتداب الفرنسي:

http://www.kurdistanabinxete.com/TarixaSuri_Tevlihev/Nerinekji_KurTuralidIsa.htm

.htm

^{١٤} - هيربته مونتكومري، س. پ، ل ٢٥.

^{١٥} - صبحي عبدالرحمن، كاليفورنيا الشرق (لبنان-١٩٤٥) ص ٢٠.

^{١٦} - بۆ زانيارى زياتر برهوانه: علي صالح ميراني، م.س، ص ٢٥-٣٢.

^{١٧} - ن.م. ص ٢١٦.

^{١٨} - صالح هواس المسلط، صفحات منسية من نضال الجزيرة السورية، ط١، منشورات دار علاءالدين، دمشق، ٢٠٠١، ص ٢٠٦.

دهشته گانی باکوور و باشوووری کوردستانه^{۱۹}، که که وتوووته نیوان سنووری تورکیا له باکوور و ناوچهی دیرک له رۆژه لات^{۲۰}، هاوکات له گهله ئه وهی هه ندی له سه رچاوه گان ناوی گونده که به بیان دوور هاتوو، به لام توپژهریکی بواری جوگرافی و پسپۆر له جوگرافیای دانیشتون جهخت له سه ر ئه وه ده کاته وه که دانیشتوانی ره سه نی ناوچه که ده لێن (به یاندوور)^{۲۱}. به یاندوور، ناوچه یه کی ده شتایی فراوانه^{۲۲}، دانیشتوانه که ی به کاروباری کشتوکال سه رقال بوون و زۆرینه ی دانیشتوانه که ی کوردن^{۲۳} که له نزیکه ی (۹۰۰) که س پیکه اتوون^{۲۴}. به لام به گویره ی تواماری فه رمی سووریا له سالی ۱۹۹۴ ئه و ژماره یه بو (۷۰۸) که س دابه زیوو^{۲۵}.

به شی یه که م

به یاندوور و داگیرکاری فه ره نسی

ته وه ره ی یه که م: به یاندوور له ژپه ده سه لاتى هیزه گانی فه ره نسی

فه ره نسییه گان دواى گه یشتیان بو ناوچه که، به مه به سه تی سه پاندى و جیگرکردنی ده سه لاتیان له ناوچه که دا، هه رزوو له گوندى (به یاندوور) پیگه یه کی سه ربازیان دامه زراندى، مالى دۆستیکیان به ناوی (عه بدوللا شاهین) کرده بنکه ی خو یان که له ۲ نهۆم و ۵۰ ژووور پیکه اتبوو^{۲۶}.

به گویره ی دۆکیۆمینیتیکی فه ره نسی له ۲۸ مانی ته مموزی سالی ۱۹۲۳ دا، پیگه سه ربازییه که له (۱۰۱) که س پیکه اتبوون که ئه فسه ریک سه رۆکایه تی ده کرد، ۴ سه ربازی فه ره نسی، ۴۷ سووری و ۹ جه زائیر، نه قیبه یکی به ره گه ز سووری وه ک وه رگپ کاری کردوه له گه ل ۱۹ جه ندرمه و ۵ فه رمانبه ر، هه روه ها ۱۱ پیاو ی مه ده نی و ۳ ئافره ت و مندالیکی له خو گرتبوو^{۲۷}. له و ماوه یه دا مولازم (مۆرل)، سه رۆکایه تی ده کرد، ئه مه له کاتی که دا یه پیشت له لایه ن هه ریه ک له مولازم (رۆبرتۆ) و (کارپه ر) ئه فسه رانی سوپای فه ره نسی سه رۆکایه تی کراون^{۲۸}. فه ره نسییه گان ته وای هه وه له گانی خسته گه ر، بو ئه وه ی ناوچه ی جه زیره له رووی ئیدارییه وه به دیمه شق گرئ بدریت و بیکاته به شیک له ده وه له تی سووریا ی تازه دروستکراو، له کاتی که دا پیشت به هیج شیوه یه ک ئه و ناوچه یه سه ر به سووریا

^{۱۹} - ازاد دیرکی، المدن الكردية، ط ۱، بیروت، ۱۹۹۸، ص ۵.

^{۲۰} - علی صالح میرانی، م. س، ص ۳۰.

^{۲۱} - د. عه بدوللا غه فووور، گونده گانی کوردستان / گونده گانی رۆژئاوای کوردستان له سه ر ژمیری دانیشتوانی سووریا دا- ۱۹۹۴، ب، ج، ۱، ده زگای چاپ و بلا وکراوه ی ئاراس، هه ولێر، ۲۰۰۵، ل ۲۷.

^{۲۲} - هیربه ت مونگومری، س. پ، ل ۲۵.

^{۲۳} - جریده (الحیاه الجدیده)، جریده للجنه المنطقیه الجزیره للحزب الاشتراکي الكردي في سوريا، ع (۷)، حزیران ۲۰۰۰، ص ۲.

^{۲۴} - معرکه بیان دوور صفحه مشرقة لشعبنا، جریده (طریق الشعب)، الجریده مرکزیه للحزب اليساري الكردي في سوريا، العدد (۲۷۸)، حزیران ۱۹۹۸، ص ۵.

^{۲۵} - د. عه بدوللا غه فووور، س. پ، ل ۲۷.

^{۲۶} - صالح هواس المسلط، م. س، ص ۲۱۷.

^{۲۷} - نامه یه کی سه ره هه نگ (ئه ندریا) فه رمانده ی توخوبی فوراتی هیزه گانی فه ره نسا، به وه رگرتن له خالد عیسی، بیان دوور فی الوثائق الفرانسیه. به لام سه رچاوه ی دیکه ناماژه به 150 که س ده که ن برونه : عوسمان عه بدولره حمان سمایل، کورد له سووریا ل ۸۸.

^{۲۸} - صالح هواس المسلط، م. س، ص ۲۰۶.

نەبوو، بەلگۆ جەزیرە بەردەوام بەشیک بوو لە ویلایەتی ماردین، ھەروەھا بەشی رۆژھەڵاتی سەر بە جەزیرە یاخود سووریا بوو.^{۲۹}

لە چوارچێوەی ئەو ھەولانە، کە فەرەنسییەکان لە ناوچەکە ئەنجامیاندا، خۆزیک کردنەوێیان بوو لە چەند کەسایەتیەکی ناوچەکە تا وەک داردەستی خۆیان بەکاریان بەیئین و لەو رێگەیەو دەسەڵاتیان لە ناوچەکەدا زیاتر تۆکمە بکەن.^{۳۰} بە مەبەستی بەرێوەبردنی ناوچەکە و کۆکردنەوی باج و سەرانی، پێگەییەکی کارگێرییان بە پلەى قائیمقامیەت لە (بەیاندوور) دامەزراند.^{۳۱} ھەروەھا قازییەکیان دانا و بەندیخانەکیان کردووە،^{۳۲} وەک پێشەى ھێزەکانی داگیرکار کەسیکی ھەواداری خۆیان بە ناوی (جاسم ئەفەندی) کردە قائیمقامی بەیاندوور.^{۳۳} فەرەنسییەکان سێیان لە سەرکوتکردن و ئازاردانی دانیشتوانی ناوچەکە نەدەکردووە،^{۳۴} بە تایبەتی ئەوانەى بە گوێرەى خواست و ویستیان ھەڵیان نەکردبایە، دووچارى رەفتار و مامەڵەى تووند و نا شایستە دەبوونەو، بە شێوھەیکى دیکە دەکریت بلێن رەچاوی بەرژەوھندی دانیشوانەکیان نەدەکرد، چۆنیان پێ باش بووایە وایان دەکرد.^{۳۵}

یەکیک لەو سیاسەتانەى کە ئیدارەى فەرەنسى لە تەواوی ناوچەکانی ژێر دەستیان پیادەى دەکرد، سیاسەتی نەوھەو چاندنی توپی جیاکاری و دووبەرەگی بوو لە نیوان پیکھاتەکانی کورد و عەرەب و مەسحییەکان،^{۳۶} بە تایبەتی ئەو مەسحییانەى، کە لە ئەنجامی سیاسەتی تووندوتیژی دەولەتی عوسمانی ھاتبوونە ناوچەکە، بۆ ئەمەش فەرەنسییەکان خۆیان لە مەسحییەکان نزیک دەکردووە، بۆ تا لە جیبەجیکردنی ئەو پلانەى کە مەبەستیانە و لە ناوچەکە ھەیانە، پالپشتی و پشتگیریان بکەن.^{۳۷} ھەروەھا ھەر کەسیکیان مەبەست بوایە بە ئارەزووی خۆیان پەلکێش و دەستگیریان دەکرد، ئەو کەسانەشی نەیارى ھێزەکانی فەرەنسا بوون لە ناوچەکە، بە تووندترین شێوھە سەرکۆنە دەکران و سزا دەدران.^{۳۸}

^{۲۹} - محمد ملا احمد، انتفاضة بياندر: http://Kurdnas.com/ar/index.php?option=com_content&view=765&layout=765&Itemid=59

^{۳۰} - محمد ملا احمد، القضية الكوردية... ص ۱۱.

^{۳۱} - خالد عيسى، دراسة تاريخية، الاكراد تحت الانتداب الفرنسي:

http://www.kurdistanabinxete.com/TarixaSuri_Tevlihev/Nerinekji_KurTuralidIsa.htm

^{۳۲} - معركة بياندر صفحة مشرقة لشعبنا، جريدة (طريق الشعب)، الجريدة المركزية للحزب اليساري الكردي في سوريا، عدد (۲۷۸)، حزيران ۱۹۹۸.

^{۳۳} - صالح هوش المسلط، م.س، ص ۲۱۷.

^{۳۴} - م.ن، ص ۲۰۶.

^{۳۵} - جريدة (الشمس)، نشرة دورية تصدرها اللجنة المنطقية للحزب الديمقراطي الكوردي في سوريا (البارتي)، الجزيرة، ع(۶۹)، حزيران ۲۰۰۹، ص ۱۲.

^{۳۶} - د. رضوان باديني، اكراد سوريا موعد مع التاريخ، ط۲، اربيل، ۲۰۰۶، ص ۸۰.

^{۳۷} - محمد ملا احمد، القضية الكوردية... ص ۱۱.

^{۳۸} - لانكا بوكونا، المجابهة الفرنسية-السورية في عهد الانتداب (۱۹۲۵-۱۹۲۷)، ط۲، منشورات دار علاءالدين، سورية-دمشق، ۲۰۰۸، ص ۶۶، عوسمان عەبدولرەحمان سمايل، س. پ، ل ۸۸.

فهره‌نسیه‌کان گرنگیان نه‌داوه به‌فهره‌مکردنی خزمه‌تگوزاری، بویه‌ناوچه‌که به‌دهربوو له‌هه‌ر چه‌شنه قوتابخانه، نه‌خوشخانه و خزمه‌تگوزارییه‌ک^{۳۹}. سه‌رباری ئه‌وه‌ش باجیکی زۆریان له‌سه‌ر دانیش‌توانی ناوچه‌که‌دا سه‌پاندبوون، که بیگومان دانیش‌توان دوو‌چاری بی‌زاریه‌کی زۆر هاتبوون^{۴۰}. فهره‌نسا وه‌ک ته‌واوی ولاتانی زله‌پز له‌و پارچه‌یه‌دا به‌ته‌نگ ئاینده‌ی کورده‌وه نه‌بوون، ئه‌مه له‌کاتی‌کدایه به‌رده‌وامی داواکارییه‌کانی کوردیان، وه‌ک کارتییکی فشار له‌به‌رامبه‌ر تورکیا به‌کارده‌هینا^{۴۱}، ته‌نانه‌ت له‌و کاته‌ی پرۆژه‌ی دابه‌شکردنی سووریا بۆ چه‌ند ده‌وله‌تۆچکه‌یه‌ک گه‌لانه‌ گرا، به‌ش و پشکی کورد دیاری نه‌کراوو^{۴۲}، که واته ده‌گه‌ینه ئه‌و راستیه‌ی که هه‌ر له‌بنه‌رته‌دا له‌سه‌به‌ته‌ی فهره‌نسادا شتی‌ک نه‌بووه به‌ناوی دیاری‌یکردنی چاره‌نووس و کیانی کوردی له‌سیاسه‌تی فهره‌نسیه‌کاندا نه‌بووه.

کاپتن (رۆگان) که ماوه‌یه‌ک سه‌رۆکیه‌تی هی‌زی فهره‌نسی ده‌کرد له‌(به‌یاندوور) بوو، به‌مرۆفی‌کی دل‌پ له‌قین ناسرابوو، زۆر به‌ره‌قی مامه‌له‌ی له‌گه‌ل دانیش‌توانه‌که‌ی ده‌کرد^{۴۳}، به‌جۆری‌ک چالی دروست‌کردبوو خه‌لکی ده‌خسته‌ناوی و نازاری ده‌دان^{۴۴}، به‌تایبه‌تیش ئه‌و سیاسه‌ته‌ی له‌دزی سه‌رۆک هۆزه‌کانی کورد به‌کار ده‌هینا، ئه‌وه‌تا (سلیمان عه‌باس)ی سه‌رۆک هۆزی (دوورکان) و برازاکی (عه‌باس محهمه‌د عه‌باس)ی گرت و له‌هه‌مان رۆژدا برازای سه‌رۆک هۆزی (دوورکان)ی کووشت، هه‌روه‌ها گوشتی (سلیمان)ی بۆ رۆژی دواتر دواخست، به‌لام به‌هۆی میانگیری و نیو‌بژیوانی (محهمه‌د عه‌بدول‌رهمان)ی سه‌رۆک هۆزی ته‌ی عه‌ره‌بی، فهره‌نسیه‌کان (سلیمان عه‌باس)ی سه‌رۆک هۆزی (دوورکان)یان نازاد کرد له‌به‌رامبه‌ر (۳۰۰) هه‌زار لی‌ری زی‌ر و (۱۲) ئه‌سپ^{۴۵}. له‌لایه‌کی دیکه‌ چه‌ند که‌سایه‌تییه‌کی دیکه‌ی کوردیان له‌ناوچه‌که‌دا خسته‌زیندانه‌وه له‌وانه؛ (یوسف حه‌سو) موختاری گوندی به‌یاندوور^{۴۶}، (ئه‌حمه‌د یوسف) موختاری گوندی سه‌یمه، هاوکات زۆری‌ک له‌گه‌نج و لاوانی کورد دوو‌چاری ده‌ستگیرکردن و ئه‌شکه‌نجه‌دان بوونه‌وه^{۴۷}. ته‌نانه‌ت سیاسه‌تی له‌چال نانی به‌کۆمه‌لیان پیاده‌کرد^{۴۸}، به‌هۆی

^{۳۹} - ئه‌کره‌م جه‌میل پاشا، کورته‌ی ژیا‌نه‌و: فه‌یزوللا برا‌یم خان و به‌رزان وه‌هاب، ده‌زگای چاپ بلا‌وکرده‌وه‌ی بی‌ر، دیاربه‌کر، ۲۰۰۷، ل ۲۷.

^{۴۰} - اسماعیل الملحم، معرکه‌ المزرعة، ۲ و ۳ اب ۱۹۲۵ ملحه‌ة السلاح الابيض، منشورات دار علاء‌الدین، ۱ط، دمشق، ۲۰۰، ص ۱۷.

^{۴۱} - د. رضوان بادینی، اکراد سوریا، ص ۸۰.

^{۴۲} - محمد ملا احمد، انتفاضة بیان‌دور:

http://Kurdnas.com/ar/index.php?option=com_content&view=detail&layout=article&id=765&Itemid=59

59

^{۴۳} - صالح هوش المسلط، م.س، ص ۲۰۶.

^{۴۴} - معرکه‌ بیان‌دور صفحه‌ مشرقة لشعبنا، جریده‌ (طریق الشعب)، الجریده‌ مرکزیه‌ للحزب البساری الكوردي في سوریا، (۲۷۸)، حزیران ۱۹۹۸.

^{۴۵} - محمد ملا احمد، القضية الكوردية...، ص ۱۱. نوشین بی‌جرمانی، معرکه‌ بیان‌دور بین الجهل و التجاهل، مجلة الحوار، العدد (۱۵)، دمشق، ربیع، ۱۹۹۷، ص ۳۱. انور عبدالحمید الشمری، معرکه‌ بیان‌دور/شهادة عربیة، مجلة الحوار، العددان (۱-۱۲)، دمشق-ربیع، صیف، ۱۹۶۶، ص ۴۴.

^{۴۶} - به‌لام سه‌رچاوه‌یه‌کی دیکه‌ ناوی موختاری به‌یاندوور به‌ (خه‌لیل احمد) برده‌وه، خالد عیسی، دراسة تاریخة: الاکراد تحت الانتداب الفرنسي:

http://www.kurdistanabinxete.com/TarixaSuri_Tevlihev/Nerinekji_KurTuralidIsa.htm

^{۴۷} - الجریده‌ طریق الشعب، ص ۵.

ئەو سیاسەتەو نەچار ژمارەیکە لە سەرۆک ھۆز و کەسایەتیە دیارەکان پەنایان بردە ناوچەى ئارام تر و دوورە دەست، بۆ ئەوێ خۆیان لە دەست فەرەنسییەکان بپاریزن^{٤٩}، فەرەنسییەکان ھەر کاتیە کەسیکیان لە نیو چالەکانەو دەنا، بەوئەندە نەدەوستان، بەلگە دەکووتنە وێزەى و بە جۆرەھا شیواز ئازار و ئەشکەنجەیان دەدا تاوھکو گیانی لە دەستدەدا^{٥٠}.

ئەمە لە کاتیکیە ئەو ھۆزە عەرەبیانەى کە لە ھۆزە کوردییەکانەو نزیك بوون، زۆر بە کەمى دووچارى دەستگیرکردن دەبوونەو، چونکە ئەوان کۆچەریوون، بە زویى کۆچیان دەکرد لە شوپنیک بۆ شوپنیکى دیکە، ھەرەوھا بەشیکی ھیزەکانى فەرەنسى لە چەکدارانى ھۆزە عەرەبییەکان بیکھاتبوون، بۆیە فەرەنسییەکان ھەولیان دەدا لە رینگەى سازشکردن لەگەڵیاندا خۆیان لە عەرەبەکان نزیكەنەو، نەك بە رینگەى ھیز و سەرکەوت کردن^{٥١}. بەھۆى ئەو سیاسەتە توندوتیژ و نا شایستانەى فەرەنسییەکانەو، کە لە بەرامبەر بە کورد لە ناوچەکەدا پیاو دەکرا، ئەو پيشهاتانە فوناغى دیکەیان بەخۆوھینی، کە خۆى لە رووبەریوونەو چەکدارى لە دژى ھیزەکانى فەرەنسى بینیوو^{٥٢}، ئەمەش کاتیە کۆچەکان بە مەبەستى لیدان لە بەرزەوئەندییەکانى فەرەنسى، ھیزی چەکداریان بیکھینا^{٥٣}.

تەمەردى دووھم: پەرەسەندنى پیکدادانە چەکدارییەکان

دواى ئەوێ ناسۆى نەرمى نواندى فەرەنسییەکان بە بن بەست گەیشت و ھەرەشەى راستەوخۆ کەوتە سەر سەرۆک ھۆزەکان و کەسایەتیە دیارەکانى کورد لە ناوچەکەدا، بەمەبەستى دانانى سنووریک بۆ ئەو پيشيلکاريانە برپارى تۆلەسەندەو و وەشاندى گورزیک درا. لەو چوارچيويهەدا، (سليمان عەباس)، سەرۆک ھۆزى دوورگان، بۆ تۆلەسەندەو لە فەرەنسییەکان پەيوەندى بە (حاجۆ ئاغا) کرد، کە ئەو کات لە باکوورى کوردستان بوو، تاوھکو ھەماھەنگى و ھاوکارى بکات، ھەر زوو (حاجۆ ئاغا) پيشوازی لەو داوايە کرد و ٤٠٠ پياوی خۆى بۆ رەوانە کرد، تاوھکو تۆلە لە فەرەنسییەکان بکريتهو^{٥٤}.

وھک لە دۆکیۆمینیکی فەرەنسىدا جەختى لەسەرکراوتەو، فەرەنسییەکان ھەستیان بە جموجۆلى نا ئاسايى کردو و بۆیان دەرکەوت لە (بەیاندوور) ھيرش دەکريتهسەريان، بۆ ئەم مەبەستە ئامادەباشى خۆيان وەرگرتبوو، لەو چوارچيويهەدا لە شەوى ١٩/٨ى مانگى تەمموزى سالى ١٩٢٣ ھیزی کوردی ھيرشيانکردە سەر ھيزەکانى فەرەنسا لە (بەیاندوور)، دواى شەر و پیکدادانىکی تووند ھيزە کوردییەکە پاشەکشەى کرد. دواى

^{٤٨} - عوسمان عەبدولرەحمان سمايل، ، س. پ، ل ٨٩.

^{٤٩} - خالد عيسى، دراسة تاريخية: الاكراد تحت الانتداب الفرنسي:

http://www.kurdistanabinxete.com/TarixaSuri_Tevlihev/Nerinekji_KurTuralidIsa.htm

^{٥٠} - صالح هوش المسلط، م. س، ص ٢٠٦.

^{٥١} - خالد عيسى، دراسة تاريخية: الاكراد تحت الانتداب الفرنسي:

http://www.kurdistanabinxete.com/TarixaSuri_Tevlihev/Nerinekji_KurTuralidIsa.htm

^{٥٢} - د. رضوان باديني، اكراد سوريا، ص ٨٠.

^{٥٣} - خالد عيسى، دراسة تاريخية: الاكراد تحت الانتداب الفرنسي:

http://www.kurdistanabinxete.com/TarixaSuri_Tevlihev/Nerinekji_KurTuralidIsa.htm

^{٥٤} - محمد ملا احمد، القضية الكوردية...، ص ١١-١٢.

كۆتايى ھاتنى پىكىدادانەكانىش، فەرەنسىيەكان دوو ھىزيان بە سەرۆكايەتى ھەريەك لە مولاژم (ئەدام) و (ئىبراھىم) دەرکرد بۇ ناوچەكە، بەمەبەستى گەران و پشكىن لە ناوچەكانى دەوروبەرى بىنكەكەيان بۇ ئەوھى دۇنيابن كە ھىچ چەكدارىكى تىدا نەماو، دواى گەرانەوھىشان رايانگەيان ئەوان گويىبىستى دەنگە دەنگى ئەو چەكدارانە بوونە، دوا بە دواى ئەو ھىرشەش، ھىزى فەرەنسىيەكان بەردەوام لە ئامادەباشى دابوونە، دۇكيۆمىنتەكە ئامازەى بەوھەردووھ لەو شەرھدا ئەو ھىزە فەرەنسىيە ۲۷۸ گوللەيان تەقاندووھ^{۵۵}.

شەوى ۲۲/۲۱ى مانگى تەمموز، دووبارە ھىزىكى ھۆزە كوردىيەكان خۇيان لە بىنكەى سەربازى (بەياندور) نزيك كەردەوھ، تەقەيان بەسەر بارەگاي ھىزەكانى فەرەنسىدا كەردەوھ، ئەو ھىزە كوردىيە لە ھەولتى ئەوھەدابوون ئەو ھىزە فەرەنسىيە بەھىننە دەرەوھ، كە خۇيان لەو بارەگايە قايم كەردبوو، تاوھكو كەردەى ھىرش كەردنەكە ئاسان بىت و بە چىرى ھىرشكەردن دەستپىبەكەن، بەلام ھىزەكانى فەرەنسى خۇيان لى بىدەنگ كەرد، بەم شىوھەش ئەو شەوھش بە ھىمنى گوزەرى كەرد، بۇ شەوى دواتر، دووبارە فەرەنسىيەكان زانىريان بە دەست گەپشت كە (حاجۇ ناغا) ھىرشى يەكلاكەرەوھ ئەنجام دەدات، ئەو زانىريانەش لە رىگەى سى ھاوولاتى مەسىحى گوندى (مارىكان- ۵كېلۆمەتر لە رۆژھەلاتى بەياندور) گەپشت، كاتىك خۇيان گەياندە ئەو بىنكە سەربازىيە و لە بارەى ئەو ھىرشە ئاگادارى و ھۆشداريان پىدان، لەم چوارچىوھەشدا ھىزەكانى فەرەنسى تەواو ئامادەباشيان گرتەبەر^{۵۶}. ھاوكات لە كەردەيەكى ھۆزە كوردىيەكاندا كە بە فەرمانى (حاجۇ ناغا) ئەنجامدرا^{۵۷}، ۴ چەكدارى كوردى ئىزدى ھىرشيان كەردە سەر (جاسم ئەفەندى) قائىمقامى بەياندور و بە سەختى برىنداريان كەرد، ئەنجام دواى گواستەنەوھى بۇ نەخۇشخانەى (دېرزوور) لە رىگادا ناوبراو گيانى لەدەستدا^{۵۸}.

لە ماوھى (۲۸ى تەمموز و ۴ى مانگى ئاب)ى سالى ۱۹۲۳دا، چەند جارىك شەرو پىكىدادان لە نيوان ھەردوولا رووياندا، ھىزەكانى فەرەنسى دووچارى فشارىكى زۆر ببون و نەيانتوانى تاسەر خۇيان لە بەردەم راپەريوان بگرن، بەتايبەتى ئەو كات دووچارى گەمارۆيەكى تووند بوونەوھ، ھاوكات بە دەست كەم ئاوى و نەگەپشتى كۆمەك و پىتاك دەيان نالاند، دواى ئەوھى لە گەپشتن و بە ھاناھاتنەوھ ھىوابر بوون، بۇيە نەيانتوانى خۇيان رابگرن و دووچارى شىكست بوون و پىگەى (بەياندور)يان چۆلكەرد و لە لايەن ھىزە كوردىيەكان دەستى بەسەرداگىرا، بەمەش مولاژم (رىگان، رۇبىرتۆ، كارىر) لە دواى پاشەكشە و شىكستەكەيان پەنايان بەردە لاي ئەو ھۆزە عەرەبانەى، كە لە ناوچەكەدا نىشتەجى بوون دۆستى ئەوان بوون، ئەنجام فەرەنسىيەكانىش زيانەكانى خۇيان بەم شىوھ خستووھتەروو: يەكەم: كوژراوان: فەرەنسى: ۳ ئەفسەر، ۳ ئەفسەرى پۇل، ۱ سەرباز. جەزائىرى: ۱

^{۵۵} - بياندر في ۲۰ تموز ۱۹۲۳، الملازم روبرتو قائد مفرزة بياندر التابعة للسرية الثانية للهجانة الى النقيب قائد السرية الحسجة.

^{۵۶} - الجيش الفرنسي في المشرق، السرية الثانية للهجانة، مفرزة/بياندر في ۲۰ تموز ۱۹۲۳ (۱)، الملازم روبرتو، قائد مفرزة السرية الثانية للهجانة الى النقيب قائد السرية- الحسجة.

^{۵۷} - جيان الحصري، عيد الشهداء من جمال باشا السفاح الى...؟، موقع الالكتروني:

http://www.efrin.net/cms/erebi/.php?option=com_content&task=view&id=3710&Itemid=29

^{۵۸} - صالح هوش المسلط، م.س، ص ۲۱۷.

عەرىف، ۱۰ سەرباز. سوورى: ۱ عەرىف، ۲۲ سەرباز. دووم شوين بزرېووهگان: ۱۵ سەرباز. سېييه: به ديلگير اووهگان: ۲ سەربازى سوورى. چوارەم: بريندارەگان: ۱۷ بريندار که يه کيکيان ئەفسەرئىكى فەرەنسى بوو.^{۵۹} سەرچاوه يەك جەخت لە وەدە کاتەووە که شەوى ۳۰/۲۹ى مانگی تەمموز، هیزەگانی فەرەنسى، (به ياندوور)يان چۆلگرد و بەرەولای سەرۆک هۆزى شەممەر (مەشعەل ئاغا) پاشەکشەيان کرد.^{۶۰} دوا به دواى ئەو رووداوه، راپەرپن تەواوى ناوچەكەى گرتەووە و زۆربەى هۆزە كوردییهگانى ناوچەكە له دژى فەرەنسىيەگان راپەرپن.^{۶۱} لەلایهكى دیکهوه، هیزئىكى فەرەنسى که به ئەركيکى تايبهتى سەردانى ناوچەكەى کردبوو، کاتزمير ۸:۳۰ خولهكى رۆزى ۳۱ى تەمموز کەوتنە نيۆ بۆسەى هۆزە كوردییهگان، دواى شەر و پيکدادانىک که ماوهى ۳ کاتزمير ى خاياند ژماره يەك له و هیزه كوژران و دەستگير کران که (مولازم رۆبیرتۆ) ئەفسەر له هیزى پياده، (مولازم کارير) ئەفسەر له هیزى تۆپهاويز، (رهقيب ئادام) له هیزى پيادهى فەرەنسى له نيۆ كوژراواندا بوون.^{۶۲} هاوکات رۆگان بەدەستى گەنجيک بەناوى (عەباس عەموکه) کوژرا.^{۶۳}

دەسەلاتى (حاجۆ ئاغا) بەهۆى ئەو راپەرپنەووە له ناوچەكەدا به شيوه يەك تەشەنهى سەند، که دەسەلاتدارانى فەرەنسى، مەترسى بنيادنانى فەوارەيهكى كورديان له ناوچەكەدا دەکرد، که له ناوچەى (فوراتەووە تاووهکو موسل) دريژببيتهووە، فەرەنسىيەگان ئەو بىرۆکەيان زياتر له لا گەلەلەبوو، کاتيک (شيخ مەحمود)ى مەليکى کوردستان لەسالى ۱۹۲۳ سەردانى ناوچەى (نەسيين)ى کرد، بۆ هاندانى هۆزەگانى ناوچەكە، که ئەوکات ببوووە مەلەبەندى سەرەكى راپەرپوان.^{۶۴}

فەرەنسىيەگان پييانوابوو، (راپەرپنى به ياندوور)، ياخي بونئىكى هۆزايەتتیه که له ئەنجامى هاندانى دەسەلاتدارانى توركى و خراپى مامەلەکردنى بەرپرسانى خۆجيبى ناوچەكە هاتوووته ئاراو، هەربۆيه فشاريا بۆ سەر دەسەلاتدارانى تورکيا دەهينا، تاووهکو ئۆپەراسيۆنئىكى سەربازى له دژى راپەرپوان ئەنجامبەدن.^{۶۵} هاوکات ئەو راپەرپنە بەشيوه يەك پەردى سەندبوو، که زۆربەى ناوچەكە له پيشوازی راپەرپوان بوون و ئامادهى هەماهەنگى و هاوکارىکردن بوون، فەرەنسىيەگان به چاکى دەرکيان به وەکردوووە و له بەلگەنامەکانيان

^{۵۹} - عالاى في ۱۰ اب ۱۹۲۳، برقية مشفرة الحرب-باريس، رقم ۱۹۱ الى ۱۹۴.

^{۶۰} - فرقة المشرق (الفرقة الثانية التابعة للقوات الفرنسية في المشرق-المترجم) تخوم الفرات قطاع الحسجة، به وەرگرتن له: من الوثائق الفرنسية (K.B.X-06.07.08.09.50.EU).

^{۶۱} - الجيش الفرنسي في المشرق الفرقة الثانية، اللواء السوري الثالث المختلط، مسجل في مكتب وزير الحرب في ۳۰ اب، و مدون في فرع افريقيا في ۳۱ اب ۱۹۲۳، رقم ۴۱۵۸.

^{۶۲} - الجيش الفرنسي في المشرق الفرقة الثانية، اللواء السوري الثالث المختلط، مسجل في مكتب وزير الحرب في ۳۰ اب، و مدون في فرع افريقيا في ۳۱ اب ۱۹۲۳، رقم ۴۱۵۸.

^{۶۳} - صالح هوش المسلط، م.س، ص ۲۱۷. عوسمان عەبدولرەحمان سەميل، ، س.پ، ل ۸۹.

^{۶۴} - المفوضية السامية للجمهورية الفرنسية في سورية و لبنان، حلب في ۳۰ اب ۱۹۲۳، وارد الى سكرتارية المفوضية في ۳ ايلول برقم ۱۶۱۵، برقية مرسله من الجنرال القائد المؤقت للفرقة الثانية الى الجنرال المفوض السامي، (ادارة المخابرات و المكتب العسكري) عالاى، K.B.X-10.07.08.10.25.EU

^{۶۵} - المصدر نفسه.

جەختيان لەسەر كوردووتەو^{٦٦}. داواى لە دەستان و پاشەكشەگردنيان لە ناوچەكەدا، ھېزەكانى فەرەنسى زۆر دلرەقانه مامەلەيان لەگەڵ ناوچەكەدا دەكرد و لە ٢ى ئابى سالى ١٩٢٣دا لە رېگەى فرۆكەووە چەندىن جار ئاگەدارى و ھۆشداريان بۆ دانىشتوانى بە ياندور و ناوچەكەدا بلاوكردەووە، كە دەبىت بە زووترىن كات ناوچەكانيان چۆل بكەن و خۆيان بە دەستەووە بدن^{٦٧}.

پاش ئەوئەوى فەرەنسىيەكان لە خۆبەدەستوودانى راپەريوان بى ئومىدبوون، زۆر بە چرى فرۆكە جەنگىيەكانى فەرەنسى ناوچە ئازادكراوكانيان بۆردومان كرد، بە تايبەتى لە رۆژانى (٧-٩)ى مانگى ئاب، ئەو بۆردوومانانە كارىگەرى گرنكى لەسەر وەرى راپەريوان ھەبوو، تەنانەت ھەندىك لە سەرکردەكانى ھۆزى (چىتى)يەكان داواى دۆستايەتى فەرەنسىيەكانيان كرد، ئەمە وەك دۆكىومىنتىكى فەرەنسى باسى لىووەكردووە^{٦٨}. لە پال سىياسىيەتى تووندوتىژى، ھاوكات فەرەنسىيەكان تەواوى ھەولەكانيان خستەگەر بۆ ئەوئەوى درز بخرەنە نىو رىزى راپەريوانان، بۆيە ھەولياندا بە ھەر شىوئەيەك بىت خۆيان لە ھەندى ھۆزە كوردىيەكانى ناوچەكە نزيك بكەنەووە، وەك ئەوئەوى لە رېگەى داردەستىكى خۆيان بە ناوى (ئەحمەد يوسف) ھەولياندا خۆيان لە ھۆزى (چىتىيەكان) نزيك بكەنەووە^{٦٩}.

ئەوئەوى لە بارەى ئەو راپەرينەووە تىبىنى دەكرىت زۆربەى ھۆزە كوردىيەكانى ناوچەكە پيشوازيان لەو راپەرينە كوردووە، ھۆزىكى كوردى نەبوووە چووبىتە پال فەرەنسىيەكان دژى راپەريوانان، ھاوكات فەرەنسىيەكان لە ناوچەكەدا بنكە و جەخانەيەكى گەورەيان نەبوو، بۆ ئەوئەوى رووبەرپرووى ھۆزەكانى ناوچەكە ببەنەووە. بەلام ئەوئەوى جى سەرئەجە ئەگەر بىتوو سەرئەجە ھۆزە كوردىيەكانى ناوچەكە ھەولەكانيان يەك بختايە، ئەوا دەيانتوانى داوا نەتەوئەويەكانيان بەسەر فەرەنسىيەكان بسەپىن، لە وانەش بوو ھەندىك لە مافەكانيان فەرەھەم بايە، چونكە خودى فەرەنسىيەكان پىگەيەكى لاوازيان ھەبوو لە ناوچەكەدا. ھاوكات سىياسەتىكى جىگريشان نەبوو، بەلام ھۆزە كوردىيەكان ھىچ دروشمىكى نەتەوئەويان بەزرنەكردووتەووە، بەلكو ئەوئەوى بەلاى ئەوانەووە گرنك بوو زياتر ھەولى بەدەستھىنانى پۆست و پلە و پاىە بوو، ھەرودھا ھەولشيانداووە تۆلە لە فەرەنسىيەكان بكەنەووە و زيانيان لىبدەن، ھاوكات سەرگردايەتییەكى يەگرتوو و سەرکەوتوويان نەبوو، تاووكو سەرئەجە راپەريوان رىكبختات و ئاراستەيان بكات.

ھەر لەبارەى ئەو راپەرينەووە دەكرىت بلىين، راپەرىنىكى تەواو كوردانەبوو، لەگەڵ ئەوئەوى تەنيا كورد بەشدارى كوردووە لەو راپەرينەدا^{٧٠}، بەلام سەرچاوەيەكى عەرەبى نامازە بە عەرەبىيەتى ئەو راپەرينەى كوردووە كە گوايە

^{٦٦} - المفوضية العليا للجمهورية الفرنسية في سورية و لبنان، دولة حلب، الجنرال المفوض، رقم ١٦٣٠/س، سري، حلب في ٣١ اب ١٩٢٣، K.B.X-23.07.08، عامودة.

^{٦٧} - عالي في ٢ اب ١٩٢٣ برقية مشفرة من الجيش الفرنسي في المشرق الى الفرقة الثانية - حلب رقم البرقية ٢٢٢٢/٣ رقم ٤٦٨٨ مسجل في ٨/٨ الساعة ١٢.

^{٦٨} - عالي في ١٠ اب ١٩٢٣، برقية مشفرة الحرب - باريس، رقم ١٩١ الى ١٩٤.

^{٦٩} - المفوضية العليا للجمهورية الفرنسية في سورية و لبنان، دولة حلب، الجنرال المفوض، رقم ١٦٣٠/س، سري، حلب في ٣١ اب ١٩٢٣، K.B.X-23.07.08، عامودة.

^{٧٠} - محمد ملا احمد، القضية الكوردية...، ص ١٣.

هۆزە عەرەبییەکان تەوهری سەرەکی راپەرپینەکه بوونە و ئەوان راپەرپینەکهیان ئەنجامداوه^{٧١}. بەلام دەکریت بڵین راپەرپینەکه هۆزە کوردییەکان ئەنجامیانداوه، لە هەندیک کات و سنووری بەرتەسک چەند کەسایەتیەک لە هۆزە عەرەبییەکان پالپشتیان لە راپەرپینەکه کردوو، بەلام رۆلی ئەو تۆ و کاریگەریان نەبووه^{٧٢}. لەراستیدا، ئەم راپەرپینە، راپەرپینکی نەتەوویی نەبووه، چونکە راپەرپوان هیچ بەرنامە و دروشمیکی نەتەووییان بەرز نەکردوووتەوه و داوای دەستەبەرکردنی مافەکانیان نەکردوو، دەتوانریت ئاماژە بۆ ئەوەبکریت راپەرپینەکه پەرچەکرداری بووه، نەک ئەووی بەرنامە بۆ داریژرایت، هەربۆیە نەیتوانیوه بۆ ماوێهەک لەسەر پێ بوەستیت و پوکاوتەوه.

فەرەنسییەکان لە ناوچە جەزیرە، کە بەیاندوور دەکەوێتە ئەو هەریمەوه لەگەڵ ئەووی چەند کردە و پرۆسەییەکی سەربازیان ئەنجامدا، بەلام تاوهکو سالی ١٩٢٧ نەیانتوانی لە رووی سەربازییەوه بە تەواوی کۆنترۆلی ناوچەکه بکەن، بەلام کاتیک گەرانهوه ناوچەکه، بنکە سەربازی خۆیان لە بەیاندوور گواستوه بۆ قامیشلۆ، بەهۆی ئەووی هەر لە سالی ١٩٢٥هوه دەستیان کردبوو بە دروستکردنی بنکەییەکی سەربازی لەسەر رووباری (جەقجق)، بۆیە فەرەنسییەکان پێگەییەکی بەهیزی سەربازیان لە ناوچەکه دا جیگرکرد، هاوکات خۆشیان لە سەرۆک هۆزەکانی ناوچەکه نزیك کردوه بەمەبەستی راکیشانی سۆزریان^{٧٣}.

بەشی دووهم

هە ئۆیستی هۆزە عەرەبییەکان و تورکیا

تەوهری یەکەم: هە ئۆیستی هۆزە عەرەبەکان

قسەکردن لەبارە هە ئۆیستی هۆزە عەرەبییەکان یەکیکە لەو پرسیارە که جیگە هە ئۆهسته کردنه. لەو نووسینانە که بە هەناسەییەکی تووند نووسراون، کاراکتەری سەرەکی راپەرپینەکهیان ئاوه ژووکرۆوتەوه بە جۆریک رۆلی کوردیان لیبیبەری کردوو و هۆزە عەرەبییەکانیان بە ئەنجامدەری راستەقینە ئەو راپەرپینەوه داناوه، بەشداریکردنی کوردیان لە گۆشەییەکی بەرەستەک پەستاوه^{٧٤}، تەنانەت بکوژی رۆگان بەکەسیکی عەرەب بەناوی ئەحمەد ئیبراهیم دادەنن^{٧٥}، بەلام بەلگەنامە دانسقە فەرەنسییەکان خۆیان گەوایدەری تەواوی راستییەکانن، زۆر بە ووردی پەنجە لەسەر تەواوگوردبوونی راپەرپینی بەیاندوور دادەنن.

هاوکات ناکریت ئەووش لەبەرچاو نەگیریت، کە چەند کەسایەتیەکی هۆزە عەرەبییەکان لە سنووری بەرتەسک، هاوسۆزی راپەرپینەکه بوونە و لە هەندیک کات و ماوێ دیاریکراو بەشداریانکردوو، وهک (شیخ محەممەد

^{٧١} - صالح هوش المسلط، م.س، ص 206.

^{٧٢} - خالد عیسی، دراسة تاريخية: الاكراد تحت الانتداب الفرنسي

http://www.kurdistanabinxete.com/TarixaSuri_Tevlihev/Nerinekji_Ku.rTuralidIsa.htm

^{٧٣} - محمد ملا احمد، القضية الكردية...، ص ١٣.

^{٧٤} - صالح هوش المسلط، م.س، ص 206.

^{٧٥} - نوشین بیجرمانی، معركة بیان دور بین الجهل...، ص ٣١، صالح هوش المسلط، م.س، ص 221.

عەبدولرەحمان) لە ھۆزى (تەى) ^{۷۶} لەو ناوچەيە بوونيان ھەبوو. فەرەنسىيەكان ھەولياندا لە رىگەى سازشکردنىش بىت خۆيان لە ھۆزە عەرەبەكان نزيك بکەنەو، بەرى لەوھى رىگەى ھىز و سەرکەوتکردن بەکار بەيىن ^{۷۷}. بە تايبەتى ھۆزە عەرەبەكان لە ناوچەکەدا بۆ ھىزەکانى فەرەنسى گرنكى خۆيان ھەبوو، بە تايبەتى لە کاتى سەرھەلدانى راپەرىنى (بەياندور)، ھەريۆيە ھەولياندا سوود لە تواناکانيان وەربگرن، بۆ سەرکوتکردنى ئەو راپەرىنە، لەم چوارچۆيەيەدا بۆ کيشکردنى ھۆزە عەرەبىيەكان بۆ لای خۆيان و بەکارھىنانيان لە دزى کوردانى ناوچەکە، پارە و پولى زۆريان بەخشيە سەرۆک ھۆزە عەرەبىيەكان، لىرەدا دۆکيۆمىنتىكى فەرەنسى نامازە بەو لايەنە دەکات، کاتىک لە ميانەى سەردانى بەرپرسىكى بالای سەربازى فەرەنسى (۲۰۰) لىرەى زىر بەسەر سەرۆک ھۆزە عەرەبىيەكان بەم شىوہىە دابەشکراو:

(مەشعەل پاشا)، سەرۆک ھۆزى تەى (۱۰۰) لىرە و (موسەلەت)ى كورپى مەشعەل پاشا ۲۵ لىرە.(نەواف)، سەرۆک ھۆزىكى شەممەر ۲۵ لىرە.(مەممەد غانم) سەرۆک ھۆزىكى بەنى سەبە ۲۵ لىرە.(حەسەن داير)، سەرۆک ھۆزىكى دىكەى بەنى سەبە ۲۵ لىرە ^{۷۸}. بەشىكى زۆر لە سەرۆک ھۆزە عەرەبەكانى ناوچەکە، بەردەوام ھاموشوى پىگە و بىكە سەربازىيەكانى فەرەنسىيەكانيان دەکرد، كە تىيدا لە دوایين پيشھاتەكان ئاگاداريان دەکردنەو و رەوشى ناوچەکە و جموجۆلى راپەريوانيان بۆ دەخستنەروو ^{۷۹}. سەرووبەندى بارگرزى و پىكدادانەكانى بەياندور، (نەقىب دووگىفرال)، فەرماندەى سريەى ۲ى ھىزەكانى فەرەنسى لە كەرتى (حسبە)، نوپنەرى تايبەتى خوى رەوانەکرد بۆ لای ھەريەك لە (دەھام ھادى)، سەرۆک ھۆزى (شەممەر)، (سوئتان)، سەرۆک ھۆزى جبوور، كە تىيدا لەميانەى دىدار و كۆبوونەوھەكاندا داواى ھاوكارى و يارمەتى لىكردن تەنانەت خودى نەقىب دووگىفرال بەخوى سەردانى ھۆزەكانى (شەممەر) و (جبوورى) كرد و داواى لىكردن چەكداريان پىبدەن، لەگەل ئەوھى ئەو دوو سەرۆك ھۆزە بەئىنياندا ھاوكارى ھىزەكانى فەرەنسى بکەن، بۆ رۆزى دواتر چەكدارى بۆ رەوانە بکەن، بەلام ئەم كارەيان بە باشى و بە دلى فەرەنسىيەكان ئەنجامدا نەدا، چونكە بۆ رۆزى دواتر تەنھا (عەلى سوئتان) كورەكەى لەگەل ۸ چەكدارى بۆ نارد بوو، ئەوھش فەرەنسىيەكانى نىگەرەن کرد، چونكە چاوەرپى رەوانەکردنى ھىزى زياتر بوون ^{۸۰}.

لە ھەندىك كاتدا، بەمەبەستى جىبەجىكردنى داواكارى فەرەنسىيەكان، ھۆزە عەرەبىيەكان خۆيان رىكخستوو و ھەوليانداو رەووبەرووى راپەريوان ببنەو، بۆ نمونە لە ۲۰ى مانگى ئابى سالى ۱۹۲۳ شەر و پىكدادان لە نيوان ھۆزە كوردىيەكان و ھىزىكى ھۆزە عەرەبىيەكان روويدا، كاتىك نزيكەى ۱۰۰ چەكدارى ھۆزى (شەممەر) و ۷۰ چەكدارى ھۆزى (تەى بەنى سەبە) لەگەل ھىزىكى راپەريوان بە سەرۆكايەتى (حاجو ئاغا) پىكياندا، بەلام

^{۷۶} - خالد عيسى، دراسة تاريخية: الاكراذ تحت الانتداب الفرنسي:

http://www.kurdistanabinxete.com/TarixaSuri_Tevlihev/Nerinekji_KurTuralidIsa.htm

^{۷۷} - المصدر نفسه.

^{۷۸} - فرقة المشرق(الفرقة الثانية التابعة للقوات الفرنسية في المشرق- المترجم) تخوم الفرات قطاع الحسجة، من الوثائق الفرنسية (K.B.X-06.07.08.09.50.EU).

^{۷۹} - فرقة المشرق(الفرقة الثانية التابعة للقوات الفرنسية في المشرق- المترجم) تخوم الفرات قطاع الحسجة، من الوثائق الفرنسية (K.B.X-06.07.08.09.50.EU).

^{۸۰} - المصدر نفسه.

خۆیان پێ نهگیرا و ناچار هیژەکەى (شەممەر) و (تەى) پاشەکشەیان کرد بۆ (تەلپەردە ۸-کیلۆمەتر لە رۆژەلاتى تەل حەمیدی)^{۸۱}.

لەگەڵ ئەوێ هۆزە عەرەبییەکان لە زۆر کاتدا هەماهەنگی و هاوکاری فەرەنسییەکانیان دەکرد، بەلام فەرەنسییەکان لە هەلۆیستی هۆزە عەرەبییەکان نیگەرەن بوون، چونکە ئەوان دەیانەویست هۆزە عەرەبەکان شانەشانیان بەشداری لە سەرکوتکردنی راپەرپوان بکەن و رۆلی کاریگەرەیان هەبێت، لەگەڵ ئەوەشدا هۆزە عەرەبییەکان لە کاتی هێرشى سەر بەیاندووور و ئازادکردنی لە لایەن راپەرپوانەوه، بەگوێرەى پێویست هەماهەنگی و هاوکاری فەرەنسییەکانیان نەکرد وەک ئەوێ خوازیاری بوون، بەلام لە کاتی پاشەکشەکردن ئەو هیژە فەرەنسییە لە ناو هۆزە عەرەبییەکان گیرسایەوه و لە لایەن هۆزی (شەممەر) پێشوازی لیکرا، بە هانانەهاتنی وەک فەرەنسییەکان ئارەزوویان دەکرد، کاریگەری کردووتە سەر فەرەنسییەکان وایکردوووه وەک فشارێک هاوکاری و یارمەتییەکانیان بۆ عەرەبەکان کەم بکەنەوه، چونکە پێشتر بەئێنیان دابوو هاوکاری تەواویان بکەن، هەر چەندە چەکداریان بۆ رهوانە کردن، بەلام ئەو ژمارەیه لە ئاست خواستی فەرەنسییەکان نەبوو.^{۸۲}

تەوهرى دووهم: هەلۆیستی تورکیا

وێک ئاشکرایە کورد ئەو کارته فشارە بووه، کە هەموو لایەک بۆ یەکلاییکردنەوهی کێشەکان بەکاریان دەهێنا، دیارە ئەو مەملەتییەى کە لە نیوان هاوپییمان و تورکیا بەزەقی هەستی پێدەکریت، لەم چوارچۆیهدا تورکیا هەولێ فراوانکردنی سنوورەکەى و فەرەنسا بەرگری لە چوارچۆیهى ئەو پشەکە دەکرت، کە هاوسنوور لەگەڵ تورکیا بۆی دیاری کرابوو.

لە چوارچۆیهى فشارخستنه سەر فەرەنسییەکان بۆ سازشکردن لەسەر چەند پرسێکی گرنگ، تورکەکان لە سەرەتادا دژایەتی فەرەنسییەکانیان کرد لە رۆژئاوای کوردستاندا، تەنانەت ئەو بنکە سەربازیانەى، کە لە ناوچە سنووریەکان بڵاوبووونەوه، هەرەشەیان لە گوندنیشییەکانی ناوچەکە کردبوو، بەوهی گوندەکانیان تالان دەکەن ئەگەر هاتوو پالپشتی فەرەنسییەکان بکەن.^{۸۳} تورکیا پالپشتی و پشتگیری لە هەر جموجۆلیک دەکرد دژایەتی فەرەنسییەکان بکات، لەو سۆنگەیهوه (ئیسماعیل حەقی)، ئەفسەری بالای سوپای تورکیا پەيوەندى بە راپەرپوانانی (بەیاندووور) کرد و پالپشتی و پشتگیری لێدەکەن، تەنانەت لە هەندیک کاتدا بەخۆی هاتوووتە ناوچەکە و هانی راپەرپوانانی داوه، بەتایبەتی پەيوەندى بەردەوام هەبووه لەگەڵ (حاجی ئاغا)، هەربۆیه فەرەنسییەکان بەردەوام تورکەکانیان تۆمەتبار دەکرد، کە لە پشت ئەو ناچارامییانەن.^{۸۴}

^{۸۱} - المفوضية العليا للجمهورية الفرنسية في سورية ولبنان، دولة حلب، الجنرال المفوض، رقم ۱۶۳۰/س سري حلب في ۳۱ آب ۱۹۲۳، برقية مرسله من القائد المؤقت للفرقة الثانية، نائب المفوض السامي. إلى الجنرال المفوض السامي في المشرق (المكتب العسكري نسختين).

^{۸۲} - فرقة المشرق (الفرقة الثانية التابعة للقوات الفرنسية في المشرق- المترجم) تخوم الفرات قطاع الحسجة، من الوثائق الفرنسية (K.B.X-06.07.08.09.50.EU).

^{۸۳} - المفوضية العليا للجمهورية الفرنسية في سورية ولبنان، دولة حلب، الجنرال المفوض، رقم ۱۶۳۰/س سري حلب في ۳۱ آب ۱۹۲۳، برقية مرسله من القائد المؤقت للفرقة الثانية، نائب المفوض السامي. إلى الجنرال المفوض السامي في المشرق (المكتب العسكري نسختين).

^{۸۴} - المصدر نفسه.

بەلگەنامە فەرەنسىيەكان جەخت لەو دەكەنەو ئىسماعىل حەقى، ۲۰۰ سەربازى توركى بە بەرگى مەدەنىيەو خستبوو بەردەم حاجۇ ئاغا^{۸۵}. ئەگەر ئەو زانىيارىانە راست بىت ديارە مەبەستى توركىا لە پشتگىرى راپەريوان بۇ ئەو نەبوو، پىرسى كورد لە رۇژئاواى كوردستان چارەسەر بىرگىت و كورد مافەكانى دەستەبەر بىكات، بەلكو دەيەويست لەو رىگەيەو گىچەل بۇ فەرەنسىيەكان دروست بىكات، تاوگكو فشارى زياتر بىخرىتە سەر فەرەنسىيەكان، لەم نىوئەندەدا توركىا مەرامەكانى بەدەستەبىت لەم كاتەدا مەملانىي نىوان توركىا و فەرەنسىيەكان لەسەر لىوا (ئەسكەندەرونە) بوو كە فەرەنسىيەكان داگىريان كىردبوو.

ئەو پەرەسەندانە وايىكرد، بابەتى كورد بىبىتە مەسەلەيەكى بىنەرتى لە پەيوەندىيەكانى نىوان فەرەنسا، توركىا و دواتر سوورى- توركى، بەمەش بۇ چەندىن جار شەرو پىكدادان لە ناوچە سنوورىيەكانى ھەردوولا روويانداو^{۸۶}. زۇرجارىش لە كاتى بۇردوومانكىردى راپەريوانى (بەياندور)، سەرگردايەتى سوپا سالارى فەرەنسى، فرۆكە فەرەنسىيەكانىيان ئاگادار دەكردەو لەكاتى بۇردوومانكىردى ناوچەى راپەريوان، رىز لە سنوورەكانى توركىا بگرن و خۇيان لە بۇردوومانكىردى ناوچە جىناكۆكەكانى نىوان ھەردوولا بە دوور بگرن^{۸۷}، بەلام لەگەل ئەوئەشدا ھەر كاتىك فرۆكە جەنگىيەكانى فەرەنسى لە ميانەى بۇردوومانكىردى ناوچەى سنوورى توركىا نىك ببوونىيە، لە لايەن ھىزەكانى توركىيەو بەرپەرچ دەدرانەو و تەقەيان لىدەكرا^{۸۸}.

لەكاتى راپەرىنى بەياندور، وەك ھاوسۆزى و پالشتىيەك، كوردانى باكوورى كوردستان بەتابەتى دانىشتوانى ماردىن خۇپىشانداوانى پالشتىيان ئەجامداو^{۸۹}، كە ئەمەش جەخت لەسەر يەك پارچەى كوردستانەو و ھاوسۆزىبوونى كوردستانىيان دەكاتەو كە لەلایەن ولاتانى ھاوپەيمان بەبى لە بەرچاوغرتن ھىچ بىنەمايەكى ئەخلاقى، كوردستانى گەورەيان بەسەر چەند دەولەتتىك بە زۇر دابەشكرد. ئەو پالشتىيەى توركىا (وەك پىشتىر باسما كىرد) تا سەر نەبوو، بۇيە دواى چارەسەر كىردى كىشەى لەگەل فەرەنسىيەكان و دەستنىشانكىردى سنوورى نىوان ھەردوو ولاتى سوورىا و توركىا، رىگەى لە ھاتووچۆى كورد لە نىوان سنوورى ھەردوولا گىرا، بەلام كوردان گوئىيان بەو سنوورە دەستكردەندەدا، كە بەو ھۇيەو ۇمارەيەك لە ھاوولاتىيانى كورد بەھۆى چاندنى مین و گوللەى سەربازانى توركىا كوژران، ئەمەش وایى لە زۇرىك لە كوردە كۆچەرەكان كىرد واز لە ژيانى كۆچەرى بەيىن و لە زەوييەكانى جەزىرە ئاكنجى بن، لە پال ئەو ھۇزە كوردىانەى كە پىشتىر لە ناوچەكە ئاكنجى بوون، دەست بە كشتوكال و ئازەلدارى بكەن^{۹۰}.

^{۸۵} - المصدر نفسه.

^{۸۶} - صلاح بدرالدين، غرب كردستان (دراسة تاريخية، سياسية، وثائقية، موجزة، ط ۱، ۱۹۹۸، المانيا-بون، ص ۴۲).

^{۸۷} - عالي في ۲ اب ۱۹۲۳ برقية مشفرة من الجيش الفرنسي في المشرق الى الفرقة الثانية - حلب رقم البرقية ۲/۲۲۲ رقم ۴۶۸۸ مسجل في ۸/۸ الساعة ۱۲.

^{۸۸} - عالي في ۱۰ اب ۱۹۲۳، برقية مشفرة الحرب-باريس، رقم ۱۹۱ الى ۱۹۴.

^{۸۹} - المصدر نفسه.

^{۹۰} - محمد ملا احمد، القضية الكردية...، ص ۱۳ - ۱۴.

ئە نجام

- ۱- راپەرپىنى بەياندوور، لاپەرپىيەكى شاراوه خەباتى گەلى كورده له سالى ۱۹۲۳ له دژى دەسەلاتدارانى فەرەنسى له رۆژئاواى كوردستان، بۆ ماوەپەك ھېزەكانى فەرەنسا و دەدرنراون.
- ۲- بەشپەك ھۆزە كوردپىيەكانى باكوورى كوردستان، ھەماھەنگى و پالپشتى و بەشدارى راپەرپىنەكەيان كرددو، حاجۆ ئاغا يەكپەكە لەو سەرگرددە ديارانەى كە بەشداربوو.
- ۳- راپەرپىنەكە ئەنجامى سىياسەتى تووندوتىژى دەسەلاتداران و ئەفسەرانى فەرەنسى بوو له ناوچەكەدا له دژى كورد.
- ۴- راپەرپىنەكە تەواو كوردى بوو، لەگەل ئەوھىشدا لە سنوورى ديارىكراودا ھۆزە عەرەبەكان بەشداربوونە، بەلام بەھىچ شپۆپەك ئەو راپەرپىنە عەرەبى نەبوو، وەك ھەندپەك لەسەر چاوه عەرەبپىيەكان باسيان كرددو، بگرە لە ھەندپەك كات سەرۆك ھۆزە عەرەبپىيەكان نزيكبوونە لە فەرەنسىيەكان و لە لايەن ئەفسەرانى فەرەنسى پارەيان پيدراوه بۆ دەستبەرگردنى سۆزى ئەو ھۆزانانە.
- ۵- لە بەرنامەى فەرەنسا، شتپەك بوونى نەبوو بەناوى دەستبەرگردنى مافەكانى كورد له رۆژئاواى كوردستان.
- ۶- ئەگەرچى توركيا لە دەستپەكدا يارمەتى راپەرپىوانانى داوه، بەلام ئەو تەنيا وەك كارتپكى فشار بەكارھىناوه، دواتر پشتى لە راپەرپىوانان كردد و بگر كەوتوتە دژايەتيان و سەرگەوتگردنيان.
- ۷- راپەرپىنەكە ھەلگرى بەرنامەپەكە نەتەوھىي نەبوو، بەلكو زياتر پەرچە كردداربوو، بۆپە زۆر درپژە ناكپشى و دادەمرگپتەو.

لیستی سه رچاوه کان

یه که م: به لگه نامه فهره نسیه بلاونه کراوه کان:

- ۱- الجيش الفرنسي في المشرق، السرية الثانية للهجانة، مفرزة/بیاندور في ۲۰ تموز ۱۹۲۳ (۱)، الملازم روبيرتو، قائد مفرزة السرية الثانية للهجانة الى النقيب قائد السرية.
- ۲- فرقة المشرق (الفرقة الثانية التابعة للقوات الفرنسية في المشرق- المترجم) تخوم الفرات قطاع الحسجة، من الوثائق الفرنسية (K.B.X-06.07.08.09.50.EU).
- ۳- الجيش الفرنسي في المشرق الفرقة الثانية، اللواء السوري الثالث المختلط، مسجل في مكتب وزير الحرب في ۳۰ اب، و مدون في فرع افريقيا في ۳۱ اب ۱۹۲۳، رقم ۴۱۵۸.
- ۴- المفوضية السامية للجمهورية الفرنسية في سورية و لبنان، حلب في ۳۰ اب ۱۹۲۳، وارد الى سكرتارية المفوضية في ۳ ايلول برقم ۱۶۱۵، برقية مرسله من الجنرال القائد المؤقت للفرقة الثانية الى الجنرال المفوض السامي، (ادارة المخابرات و المكتب العسكري) عالي، K.B.X-10.07.08.10.25.EU.
- ۵- المفوضية العليا للجمهورية الفرنسية في سورية و لبنان، دولة حلب، الجنرال المفوض، رقم ۱۶۳۰/س، سري، حلب في ۳۱ اب ۱۹۲۳، K.B.X-23.07.08 عامودة.
- ۶- عالي في ۲ اب ۱۹۲۳، برقية مشفرة من الجيش الفرنسي في المشرق الى الفرقة الثانية- حلب رقم البرقية ۳/۲۳۲ رقم ۴۶۸۸ مسجل في ۲/۸ الساعة ۱۲.
- ۷- المفوضية العليا للجمهورية الفرنسية في سورية و لبنان، دولة حلب، الجنرال المفوض، رقم ۱۶۳۰/س. سري حلب في ۳۱ اب ۱۹۲۳، برقية مرسله من القائد المؤقت للفرقة الثانية، نائب المفوض السامي، إلى الجنرال المفوض السامي في المشرق (المكتب العسكري نسختين).

دووهم: سه رچاوه کوردیبه کان

- ۸- نه کرم جه میل پاشا، کورته ی ژیانم، و: فهیزوللا برایم خان و بهرزان وهاب، دهزگای چاپ بلاوکردنه وهی بیر، دیاربه کر، ۲۰۰۷.
- ۹- د. عهبدوللا غه فوور، گونده کانی کوردستان/ گونده کانی روژناوای کوردستان له سه ر ژمیروی دانیشتوانی سووریا دا- ۱۹۹۴، ب، ۴، ۱، دهزگای چاپ و بلاو کراوه ی ئاراس، ههولیر، ۲۰۰۵.
- ۱۰- هیبرهت مونگومری، کوردستان سووریا بوونیکي نکولی لیکراوه، و: مینه پیشه و، ۱، مه لبهندی کوردلوجی، چاپخانه ی رهنج، سلیمانای ۲۰۰۹.

سییه م عه ره بیبه کان:

- 11- اسماعیل الملحم، معركة المزرعة، ۲ و ۳ اب ۱۹۲۵ ملحمة السلاح الابيض، منشورات دار علاءالدين، ط۱، دمشق، ۲۰۰، ص ۱۷.
- ۱۰- احمد وصفي زكريا، عشائر الشام، ج ۲، مطبعة دار اليقظة العربية، دمشق، ۱۹۴۷.
- ۱۱- ازاد ديركي، المدن الكردية، ط۱ بيروت، ۱۹۹۸.

١٢ جاسم محمد حسين العدول، تاريخ الوطن العربي المعاصر، جامعة موصل، مديرية دارالكتب للطباعة و النشر، ١٩٨٦.

١٣ زين نورالدين زين، الصراع الدولي في الشرق الاوسط و ولادة دولتي سوريا و لبنان، (بيروت، ١٩٧١).

١٤ - ذوقان قرقوط(د.)، تطور الحركة الوطنية في سورية(١٩٢٠-١٩٣٢)، ط١، بيروت، ١٩٧٥.

١٥ - صبحي عبدالرحمن، كاليفورنيا الشرق (لبنان-١٩٤٥).

١٦ - صالح هوش المسلط، صفحات منسية من نضال الجزيرة السورية، ط١، منشورات دار علاءالدين، دمشق، ٢٠٠١.

١٧ - صلاح بدرالدين، غرب كردستان(دراسة تاريخية، سياسية، وثائقية، موجزة، ط١، المانيا-بون، ١٩٩٨.

١٨ - على صالح ميراني، الحركة القومية الكوردية في كردستان-سوريا، ط١، مطبعة وزارة التربية، اربيل ٢٠٠٤ .

١٩ - لانكا بوكونا، المجابهة الفرنسية-السورية في عهد الانتداب (١٩٢٥-١٩٢٧)، ط٢، منشورات دار علاءالدين، سورية-دمشق، ٢٠٠٨.

٢٠ - محمد ملا احمد، القضية الكوردية في سوريا، برلين، ٢٠٠١، منشورات مجلة هافيبون للدراسات الكوردية.

٢١ - م.س.لازاريف، المسألة الكوردية (١٩١٧-١٩٢٣) ترجمة: د.عبدى حاجي، الطبعة الاولى، بيروت، ١٩٩١.

جوارهم: گوڤار و روژنامه كان:

22- انور عبدالحميد الشمري، معركة بيان دور/شهادة عربية، مجلة الحوار، العددان (١١-١٢) ، دمشق- ربيع- صيف ١٩٦٦.

23 - نوشين بيجرمانى، معركة بيان دور بين الجهل و التجاهل، مجلة الحوار ، العدد (١٥) ، دمشق، ربيع.

24- جريدة (الشمس)، نشرة دورية تصدرها اللجنة المنطقية للحزب الديمقراطي الكوردي في سوريا (البارتي)، الجزيرة، ع(٦٩)، حزيران ٢٠٠٩.

25- جريدة(الحياة الجديدة)، الجريدة المنطقية الجزيرة للحزب الاشتراكي الكوردي في سوريا، ع(٧)، حزيران ٢٠٠٠.

26 - معركة بيان دور صفحة مشرقة لشعبنا، جريدة (طريق الشعب)، الجريدة المركزية للحزب اليساري الكوردي في سوريا، عدد (٢٧٨)، حزيران ١٩٩٨.

پينجه م: ئينته رنييت

27 جيان الحصري، عيد الشهداء من جمال باشا السفاح الى...؟، موقع الالكتروني:

http://www.efrin.net/cms/erebi/.php?option=com_content&task=view&Itemid=29

28 - خالد عيسى، دراسة تاريخية، الاكراد تحت الانتداب الفرنسي:

http://www.kurdistanabinxete.com/TarixaSuri_Tevlihev/Nerinekji_Ku_rTuralidIsa.htm

29- محمد ملا احمد، انتفاضة بيان دور:

http://Kurdnas.com/ar/index.php?option=com_contents&view&Itemid=59

انتفاضة بیاندور

انتفاضة بیاندور، احدى صفحات نضال الشعب الكوردي ضد السلطة الفرنسية في غرب كردستان (كوردستان سوريا) والتي اندلعت في العام ١٩٢٣، حيث استطاعت طرد القوات الفرنسية من المنطقة وإن لفترة معينة، فيما شاركت قبائل كوردية من شمال كردستان (كوردستان تركيا) في تلك الانتفاضة.

انتفاضة بیاندور اندلعت كرد فعل على سياسة القمع التي انتهجتها السلطة الفرنسية و ضباطها في المنطقة ضد الكورد، و مع ان قبائل عربية كانت تقيم في تلك المنطقة شاركت فيها الا انه يمكن الجزم أن بیاندور لم تكن عربية بل كانت كوردية خالصة.

لم يكن في جعبة الفرنسيين شيء تحت مسمى منح حقوق الكورد في غرب كردستان. لكن الدولة التركية و بسبب خلافاتها مع الفرنسيين قدمت في البداية الدعم للمنتفضين الكورد، غير ان ذلك الدعم لم يستخدم سوى ورقة ضغط من قبل الاتراك على الفرنسيين و سرعان ما تنكر الاتراك للكورد بل و حتى بدأوا في معاداتهم و قمعهم. يبقى القول ان بیاندور لم تتبنى اجندات قومية، بل كانت مجرد رد فعل، لذا خمدت و لم تدم طوكلا.

Baindur Uprising

Baindur is one of the Kurds uprising that took place in 1923 against French officials in the Syrian part of Kurdistan. Throughout this uprising, Kurds were able to fight Frenchmen and take them away from the region for awhile. Moreover, some of the Kurdish clans from Turkey's part of Kurdistan participated.

Due to violence from French officials against Kurds, the uprising launched. Although, in some areas the uprising was coupled by Arab Clans, but the Uprising was a Kurdish Uprising not an Arabic one. French officials did not believe in Kurd's rights in Syria's part of Kurdistan. Nevertheless, at the beginning, Turkey supported the rebels aiming to put pressure on..... . But after awhile turkey changed its directions and started to fight against them. It was not a national uprising, but a reaction. that is why it was not a successful uprising and did not take long.

پەيوەندى نىۋان روسەكان و ميرنېشىنە ئىسلامىيەكانى دەوروبەرى دەرياي خەزەر
لە نىۋان سەدەي (۳-۶ك/۹-۱۲ز)

م. ي. نوزاد خالد رۇوف
زانكۆي پاپەين
فاكەلتى زانستە مروقاىە تىببەكان
بەشى مېژوو

پېشەكى

روسەكان وەك ھىزىكى نۆئ لە سەرەتاي سەدەي سىيەمى كۆچى/ نۆيەمى زايىنى يەوۋە دەسەلاتى خۇيان سەپاند بەسەر چەندىن شار و قەلا و ناوچەي دەوروبەرى روبرى(اتل/ فۇلگا) و ميرنېشىنكى بەھىزىان بۇ خۇيان دامەززاندى، ئەوان بەمەبەستى پەرەدان بە دەسەلاتى ئابوورى و سىياسى خۇيان لەرېگى ئاوى و وشكانىيەوۋە گەپشتون بە ھەرېم و شار و قەلا كەنارىيەكانى دەوروبەرى دەرياي خەزەر كە لە رووى ئابوورى و كشتوكالى و سىياسىيەوۋە ناوچەي گرنگ بوون و لەلەيەن چەندىن ميرنېشىن و دەسەلاتدارىيەتى ئىسلامىيەوۋە لە نەتەوۋە و مەزھەبى جىاواز بەرپۆدەدەبران ، لەو رېگەيەشەوۋە پەيوەندى ئابوورى و سىياسى لەنىۋانىاندا دروست بووۋە ، گەپشتىنى روسەكان بەم ناوچەيە كە ھىزىكى نۆيى نەناسراو بوون كاريگەرى گەورەي ھەبوۋە لە سەردانىشتوانى ناوچەكە و ميرنېشىنەكان ، روسەكان زۆر جار ھىرشى سەربازيان كىردوۋەتە سەر ئەو ميرنېشىنەنە و كاولكارىي و تالانكارىيەكى زۆريان ئەنجامداۋە، ئەم پەيوەندىيەنە لەو سەردەمە و سەردەمە مېژووۋىيەكانى دواتردا كاريگەرى گرنگيان ھەبوۋە بەسەر ناوچەكەوۋە ، ئەمەش گرنگى ئەم بابەتە پوۋندەكاتەوۋە بۇ توپۇزىنەوۋە لە بارەيەوۋە. گرنگى و بايەخى بابەتەكە و نەبوۋنى توپۇزىنەوۋەيەكى سەربەخۇ دەربارەي(پەيوەندى نىۋان روسەكان و ميرنېشىنە ئىسلامىيەكانى دەوروبەرى دەرياي خەزەر لە نىۋان سەدەي (۳-۶ك/۹-۱۲ز)) ھۆكار بوو بۇ ئەوۋە ئەم بابەتە ھەلئېزىن بۇ توپۇزىنەوۋەكەمان.

لەم توپۇزىنەوۋەيەدا ھەولدىراۋە بەشىۋازىكى زانستى و بەپشت بەستىن بەسەرچاۋە رەسەكان لەبارەي پەيوەندىيەكانەوۋە بدوۋىن و زانىارىيەكان بەگۆيرەي پېۋىست شىبىكىنەوۋە و بەراوردىكىن. ديارە توپۇزىنەوۋەيەكى لەم شىۋەيە بەدەر نەبوۋە لە گىرگىفت و يەككە لەو گىرگىفتانەش كەمبوۋنى زانىارى بوو لەسەر پەيوەندىيەكانى نىۋان روسەكان ميرنېشىنەكان لە سەرچاۋە رەسەكاندا، بۇيە لە ھەندى جار تەنھا پشت بەچەند سەرچاۋەيەك بەستراۋە لەكاتى باسكىردىنى پەيوەندى نىۋان روس و ميرنېشىنەكان. ئەم توپۇزىنەوۋەيە لە پېشەكى و چوار تەوۋەرى سەرەكى و ئەنجام و لىستى سەرچاۋەكان و پوختەي توپۇزىنەوۋەكە بەزمانى عەرەبى و ئىنگىلىزى پېكھاتوۋە، لە تەوۋەرى يەكەمدا بەشىۋەيەكى پوخت باسى بنەچەي روسەكان و دامەززاندىنى ميرنېشىنەكەيان كراۋە. تەوۋەرى دوۋم تەرخانكراۋە بۇ پەيوەندىيە ئابورىيەكانى نىۋان روسەكان و ھەرېمەكانى دەوروبەرى دەرياي خەزەر، تىايدا پەيوەندى بازىرگانى لەرېگەي ئاوى و وشكانىيەوۋە لەگەل گرنگىرتىن ئەو كالاىانەي بازىرگانىان پېۋە كراۋە خراۋەتە روو.

لە تەوهرى سىيەمدا باس لە پەيوەندى نىۋان روسەكان و مىرنىشىنەكانى (زەيدى) و (سامانى) و (سالارى) كراوه ، تىيدا ھەرمىرنىشىنە بە جيا و سەرھتا پوختەيەك لەسەر دروستبوونى مىرنىشىنەكە و دواترىش جەخت لەسەر پەيوەندى روس و مىرنىشىنەكە كراوتەوھ.

تەوهرى چوارەم تەرخانكراوه بۇ پەيوەندى نىۋان روسەكان و مىرنىشىنەكانى (شېروانشاھان) و (ھاشمى) و (شەدادى) و (كسرانيان/شېروانشاھان)، بەجيا باسى دامەزاندنى مىرنىشىنەكە و دواتر پەيوەندى نىۋان روس و ئەو مىرنىشىنە خراوتە پروو. لە كۆتايىشدا ئەنجام و لىستى سەرچاوەكان و پوختەى توۋىزىنەوھكە بەزمانى عەرەبى و ئىنگلىزى خراوتە پروو.

تەوهرى يەكەم: بنەچەى روسەكان و دامەزراندنى مىرنىشىنەكەيان

روسەكان لە بنەچەدا دەگەرپىنەوھ بۇ رەگەزى سلاقى و لە ناوچەكانى ئەسكەندەنافيا نىشتەجىبوون ، ھەندىك لە توۋىزەران ئەوان بە سویدی و ھەندىكى دىكە بە نۆرمانى دادەنن ، روسەكان لە رېگەى ھىرش و پەلاماردان و تالانكردنى ھۆز و نەتەوھكانى دى و ئەنجامدانى كارى بازرگانى ژيانيان دەگوزەران ، ھەر لەو رېگەيەشەوھ توانيان سنورى دەسەلاتيان فراوان بكەن و چەندىن ھۆزى دىكەى سلاقى و فنلەندى بىخەنە ژىر دەسەلاتى خۆيانەوھ و بىيانكەن بە بەشىك لە خۆيان ، دواى ئەمەش دەستيان كرد بە كۆچكردن بۇ رۆژھەلاتى ئەوروپا و سەرھتا لە ناوچەكانى باكور و دواتر لە ناوچەكانى باشور نىشتەجى بوون^(۱).

ھۆزى روس لەلەين (روريك) و دوو براكەى بە ناوھكانى (سىنوس) و (تريفور) سەرگردايەتى دەكران ، ئەوان خۆيان و ئەو خىلە روس و سلاقيانەى كەوا لە ژىردەسەلاتياندا بوون لەسالى (۸۶۲/ك۲۴۸ز) بەرە و رۆژھەلات كۆچيان كرد و شارى (نوفگۆرد) يان دروستكرد، ئەم شارە دەكەوتە سەر روبرارى (فۆلكوف/volkhov) و لەنزىك دەرياچەى (ئىلمن)بوو، (روريك) وەك مىرى روسەكان دەست بەكاربووھ و لەو شارەوھ فەرمانرەويەتى كردوھ، پاشان دەستى كرد بە دابەشكردنى ئەو شار و ناوچانەى كە لەژىر دەسەلاتياندا بوون بە سەر دارودەستە و كەسە نىكەكانى خۆى و ھەريەكە لە(سىنوس) و (تريفور) بەرپۆھبردنى شارىكيان گرتە دەست^(۲).

روسەكان بەردەوام ھەولئى فراوانخوازى و داگيركردنى ناوچەى دىكەيان دەدا بۇ ئەو مەبەستەش (روريك) دوو لەسەرگردەكانى خۆى بە ناوھكانى (اسكولد) و (دیر) بەرەو باشورى سەر روبرارى دنىپەر نارد ، ئەوانىش توانيان دواى ماوھىەك دەست بەسەر شارى (كىف)دا بگرن كە دەكەوتە سەر روبرارى دنىپەر، دواتر جىابوونەوھ و سەرەخۆ بوونى خۆيان لە (روريك)ى مىرى پرووس راگەياندوھ^(۳).

دواى مردنى (روريك) لەسالى(۲۵۹/ك۸۷۳ز) بە ھۆى بچوكى تەمەنى (ئىگور)(۲۶۶ – ۲۳۴/ك۸۷۹ – ۹۴۵ز)ى كورپى، سەرگردەيەكى سەربازى بەناوى(ئۆليگ) كرابە پەرودەكارى و بەرپۆھبەرى كاروبارى روسەكان،

(1) Wladyslaw Duczko, Viking Rus, Printed In The Netherlands,(Leiden: 2004), pp10,78 ; V.Minorsky, A History Of Sharvan And Darband ,(Cambridge:1958), p108.

(2) Maureen perrie, the Cambridge history of Russian, Cambridge university press, (uk:2006), p47; F.Donald Logan, The Vikings In History, Published In The Taylor, Secand Edition, (London:2003),p187 ;Wladyslaw Duczko, Viking Rus, p78.

(۳) ول و ايريل ديوران، قصة الحضارة(عصر الامان)، ترجمة: محمد بدران، دار الجليل،(بيروت:۱۹۸۸)، ج.۳، المجلد ۴، ص۲۰۳؛ Maureen perrie, the Cambridge history of Russian, p47.

نهم سهرگرديه هزى له وه بوو سنورى دهسه لاتی ميرنشینی روس فراوان بکات ، بو نهم مه به ستهش هیرشى کرده سهر شاری (کیف) و توانی دهستی به سهردا بگریت و هه ریه که له (اسکولد) و (دیر)ی فه رمانده ی یاخی بووی روسه کان له وشاره له لایهن نه وه وه کوژران، شاری (کیف) پیگه یه کی گرنگی هه بوو له پروی سیاسی و له پروی نابوریه وه به هوی نه وه ده که وته سهر روبراری دنیه ر و له و پیگه یه وه ده توانرا په یوه ندی نابوری و سیاسی له گه ل باکور و باشور و ده ولته ی بیژهن تی و عه ره به کاندا دروست بگریت⁽⁴⁾ .

دوای نه وه ی دهسه لاتی ميرنشینی روس به ته واوی له و ناوچانه به هیز بوو ، له سهرده می دهسه لاتی میره کانیان وهك (نیگور) و دواتر (سقیاتوسلاف) (۳۳۴ - ۳۶۰ك/ ۹۴۵ - ۹۷۲ز)ی کوپی و میره کانى دواتریش له ریگه ی روبراری دنیه ره وه به که شتیگه لی ده ریایى چهن دین جار هیرشیان کردو وه ته سهر ده ولته ی بیژهن تی و شاری (القسطنطنیه)ی پایته ختیان گه مارؤداوه ، زور جاریش بیژهن تی ه کان نه یان توانیوه رووبه پرویان ببنه وه و ناچار بوون له گه ل روسه کان ریکبکه ون و چهن دین ئیمتیا زاتی بازرگانیان پییدن ، دیاره نه وه هیرشانه ی روسه کان زیاتر به مه به سستی تالان و ده سته که وت و ئیمتیا زاتی بازرگانى هه بووه له سهره تادا⁽⁵⁾ .

له ماوه ی توپژینه وه که ماندا سنورى دهسه لاتی روسه کان زور فراوان بووه و چهن دین میریش فه رمانره وایه تیان کردووه ، که کاره که ی ئیمه واناخوازیت نامازه به هه موویان بکه ین⁽⁶⁾ ، گرنگترین نه وه شارو و ناوچانه ی له ژیر دهسه لاتی روسه کاندا بوون بریتی بوونه (نو فگورد، کیف، سمولینسک، شرینگوف، روستوف، تلیوتزا، فیشگارد، ...) ⁽⁷⁾ ، بیجگه له م شار و ناوچانه ش روسه کان له سهرده می دهسه لاتی میر (سقیاتوسلاف) له نیوان سالانی (۲۵۴ - ۲۵۸ك/ ۹۶۵ - ۹۶۹ز) هیرشیان کرده سهر ناوچه کانى ژیر دهسه لاتی شانشینى خه زهر⁽⁸⁾ و توانیان سه ره که وتن به ده سته به یینن و هه ریه که له شه شاره کانى (سارکل)⁽⁹⁾ و

⁽⁴⁾B.P. Golden, Rus, (The Encyclopaedia Of Islam), (Leiden:1995), Volum (VIII), P620; Wladyslaw Duczko, Viking Rus, p205.

عبدالعزیز الدوری، اوراق فی التاریخ والحضارة، دار الغرب الاسلامی، (د.م: ۲۰۰۷) ج، ۱، ص ۷۶.

⁽⁵⁾ قسطنطین السابع ، ادارة الامبراطورية البيزنطية ، عرض و تحليل و تعليق: محمود سعید عمران، دار النهضة العربية للطباعة و النشر، (بیروت: ۱۹۸۰)، ص ۳۱ - ۳۳ ، ۶۰.

⁽⁶⁾ بو زانیاری زیاتر له سهر کارو کرداری میرانی روس و ماوه ی فه رمانره وایه تیان برپاوه :

Maureen perrie, the Cambridge history of Russian, pp47-97.

⁽⁷⁾ قسطنطین السابع، ادارة الامبراطورية البيزنطية، ص ۶۰، ۶۳؛ ول و ایریل دیوران، قصة الحضارة، المجلد ۴، ج ۲، ص ۲۰۳ - ۲۰۴.

⁽⁸⁾ شانشینى خه زهر: خه زهره کان به ره گه ز تورکن و له هه ریمى خه زهر شانشینه که یان بنیات نابوو ، پایته خته که یان شاری (خزران/ ایتل) بوو، پاشای خه زهر و زورینه ی دانیشتونى شانشینه که له سهر ناینى یه هودى بوون، له گه ل نه وه شدا ژماره یه کی زور له موسلمان له لایه کی پایته ختی میرنشینه که بوونیان هه بووه، دیارترین شاره کانى ژیر دهسه لاتی نهم میرنشینه بریتی بوون له (خزران/ ایتل) (سمندر)، (البیضاء)، (خلیج)، (طولاس)، (سور) ... (مسعودی، التنبيه و الاشراف، تحقیق: عبدالله اسماعیل الصاوي، دار الصاوي للطبع و النشر، (القاهرة: د.ت)، ص ۷۲؛ ابن حوقل ، صورة الارض، مطبعة بریل ، ط ۲، (لیدن: ۱۹۳۸)، ص ۳۸۹ - ۳۹۰، ۳۹۳؛ مؤلف مجهول، حدود العالم من المشرق الي المغرب، تحقیق: یوسف الهادي، دار الثقافة للنشر، (القاهرة: ۱۹۹۹)، ص ۱۴۳.

⁽⁹⁾ سارکل : شاریک بوو ده که وته سهر روبراری (تانیاس/دون) ، ناوی شاره که ش به مانای (مالی سپی) دیت ، نهم شاره له ژیر دهسه لاتی خه زهره کاندا بوو و له لایهن (۲۰۰) سه ربازی خه زهریه وه پاسه وانى کراوه. قسطنطین السابع ، ادارة الامبراطورية البيزنطية، ص ۱۴۷ - ۱۴۸.

(سمندر)^(۱۰) و دواتریش پایته ختی شانشینى خه زه ر که شاری (خزران/ ایتل)^(۱۱) بوو داگیریکه ن ، له کاتی شه پره کانی شدا تالانکاری و کاولکاریه کی زوریان له و ناوچانه نه جامده دا و دانیشتوانی نه و شار و ناوچانه ش دوو چاری ناواری بوون ، به مشیویه روسه کان توانیان کۆتایی به شانشینى خه زه ر بهینن^(۱۲) ، تاوه کو سه رده می ده سلاتی میر (سقیاتوسلاف) یش پایته ختی روسه کان هه رشاری (فوقگورد) بووه و باره گای سه ره کی میریش هه ر له و شاره بووه^(۱۳)

جوگرافیناسان و نووسه رانی موسلمانى هاوسه رده می روسه کان زانیاری گرنگ و ده گمه نیان له سه ر روسه رکان تو مارکردووه ، (ابن رسته (مردووی ۳۰۰/ک/۹۱۲ز) و چه ند نووسه ریکی دیکه ی هاوسه رده می روسه کان نامازه بو نه وه ده کن که روسه کان له سه ر دورگه یه ک نیسته چېن که به ده ریچه یه ک ده ره دراوه و نه و زه وی و ناوچه یه ی نه وان تییدا ژیان ده گوزهرینن زهویه کی ته رو فشه له و قاچه گانی مرؤف تییدا رۆده چن، ژماره ی دانیشتوانی نه و دورگه یه ش نزیکه ی (۱۰۰۰۰۰) سه د هه زار که سه^(۱۴) ، هه ندی نووسه ر پییان وایه نه و دورگه یه ی که باسکراوه بریتیه له شاری (نوقگورد)^(۱۵) .

روسه کان ورده ورده بوونه خاوه نی چه ند میرنشینیک که به ناوچه جو ربه جو ره کانا بلا و ببوونه وه ، بو یه ده بینین ولاتناسان و گه ریده موسلمانه گانی هاوسه رده می روسه کان نه وانیان بو چه ند جو ریک دابه شکر دوون و نامازه به وه ده کن که به شیک له روسه کان له نزیک شاری (بلغار)^(۱۶) نیسته چی بوون و پاشاکه یان له شاری (کویابه) (کیف) نیسته چی بوو، نه م شاره له شاری (بلغار) گه وره تر بوو، نزیکترین شاری روس بوو له موسلمانانه وه ، به شیک دیکه یان له سه روی نه واننه وه بوون و به (الصلاویه) ناسرابوون و پاشاکه یان له شاری (صلا) نیسته چی بوو، وه به شیک دیکه یان به (الارثانیة) ناسرابوون و پاشاکه یان له شاری (ارثا) داده نیشت^(۱۷) ، (ابن

(۱۰) سمندر: شاریکه له ولاتی خه زه ر و ده که ویته پشت شاری (باب الابواب) و هه شت رۆزه ری لییه وه دووره، شاریکی به پیت و به ره که ته و ره ز و باخی زوره. یاقوت الحموي، معجم البلدان، دار صادر، (بیروت: ۱۹۷۷)، ج ۳، ص ۲۵۳.

(۱۱) خزران/ ایتل: شاری (ایتل) پایته ختی ده ولته ی خه زه ر بوو، ده که وته سه ر روبراری (ایتل) ، روبره که شاری (ایتل) ی ده کرد به دوو به شه وه ، به شی رۆژئاوای به (خزران) ناوده برا و به شی رۆژه لاتی به (ایتل) ناوده برا، پاشای خه زه ر له رۆژئاوای شاره که نیسته چی بوو له گه ل سوپاکه ی و به شی رۆژه لاتی ش زورینه ی دانیشتوانه که ی موسلمان بوون. مؤلف مجهول، حدود العالم، ص ۱۴۳؛ ابن حوقل ، صورة الارض، ص ۳۸۹.

(۱۲) ابن حوقل ، صورة الارض، ص ۳۹۲ - ۳۹۷ ، ۳۹۸ - ۳۹۸؛ د.م. دانلب، تاریخ خزران، چاپ شمشار ، (تهران: ۱۳۸۲ هـ. ش)، ص ۲۱۲ - ۲۱۳.

(۱۳) قسطنطین السابع ، ادارة الامبراطورية البيزنطية، ص ۶۰.

(۱۴) ابن رسته ، الاعلاق النفیسة، مطبعة بریا، (لیدن: ۱۸۹۳)، ص ۱۴۵؛ البکری ، المسالك والممالك، دار الغرب الاسلامي، (د.م: ۱۹۹۲)، ج ۱، ص ۴۹۱؛ الجردیزی ، زین الاخبار، ترجمة: عفان السید زیدان، هیئة العامة لشئون المطابع الامیرية، (القاهرة: ۲۰۰۶)، ص ۳۹۴.

(۱۵) ارثر کیستلر ، القبيلة الثالثة عشر و يهود اليوم، ترجمة: احمد نجيب هاشم، الهيئة المصرية العامة للكتاب، (د.م: ۱۹۹۱)، ص ۹۱؛ V.Minorsky, A History Of Sharvan, p109.

(۱۶) بلغار: شاریکه ده که ویته سه ر روبراری (ایتل) و هه موو دانیشتوانه که ی موسلمانن، شاریکی به پیت و به ره که ته و دانیشتوانه که ی شه ری که سانی بی باوه ر ده کن و نزیکه ی (۲۰۰۰۰) بیست هه زار نه سه پ سواریان هه یه. مؤلف مجهول، حدود العالم، ص ۱۴۴ - ۱۴۵.

(۱۷) الاصطخري، مسالك والممالك، مطبعة بریل، (لیدن: ۱۸۷۰)، ص ۲۲۵ - ۲۲۶ ؛ ابن حوقل، صورة الارض، ص ۳۹۷؛ مؤلف مجهول، حدود العالم، ص ۱۳۹ - ۱۴۰؛ البکری، المسالك والممالك، ج ۱، ص ۴۹۱.

فضلان) یش که خوئی له سالی (۹۲۱/ک/۳۰۹ز) سهردانی ولاتی روسهگانی کردووو ئامازه بهوه دهکات که ئهوان له سهر روبراری (ائتل) نیشته جین^(۸).

سهرۆک و فهرا منزهوای روسهگان له سهرچاوهگاندا زیاتر به (خاقانی روس) ناوی هاتووو^(۹)، بهلام له ههندی له سهرچاوهی دیکه دا به (پاشای روس)^(۱۰)، یان (میری روس) ناوی هاتووو^(۱۱). سهبارت به ناوی روسیش (المسعودی) (مردووی ۲۴۵/ک/۹۵۶ز) دهئیت «رۆمهگان به روسهگانیان دهوت روسیا وشهگهش مانای سور(الحرمر) دهگهیه نیت»^(۱۲). له روی زمانه وه روسهگان زمانیکی تایبهت به خویمان هه بووه که جیاواز بووه له زمانی خه زهرهگان و نه ته وهگانی دیکه ی دراوسییان^(۱۳).

له روی ئایینییه وه روسهگان له سهرهتادا بت په رست بوون و کړنوشیان بۆ ئه و بتانه بردوووه که له زیرو زیو و تهخته و بهرد دایان تاشیون و قوربانیان بۆ کردوون و لییان پاراونه ته وه^(۱۴)، بهلام دواتر له سهردهمی دهسهلاتی میریکیان به ناوی (فلادیمیر) (۳۷۰ - ۴۰۶/ک/۹۸۰ - ۱۰۱۵ز) روسهگان هاتنه سهر ئایینی مه سیحی له سهر مه زهه بی ئه رسه دهۆکی (الارثووکسیه)، که ئه م مه زهه به مه زهه بی دهوله تی بی زه نته بوو^(۱۵)، ئه م گۆرینی ئایینه ی روسهگانیش له سالی (۳۷۵/ک/۹۸۵ز) بوو، سهرچاوهگانی نزیك له و روداوهش به دورو دریزی چیرۆکی ئه م به مه سیحی بوونه ی روسهگانیان گپراوه ته وه، ئه و سهرچاوانه باس له وه دهگه ن له م کاته دا ئیمپراتوریه تی بی زه نته توشی کیشه ی و شه ری ناو خو بووبویه وه، پایته خته دهوله تی بی زه نته (القسطنطنینیه) له لایه ن سوپای (وردیس) گه مارۆدرا بوو، پاشای رۆم (باسیلی دووم) (۳۶۵ - ۴۱۵/ک/۹۷۶ - ۱۰۲۵ز) به مه به سته له ناوبردی نه یارانی داوای یارمه تی سهر بازی له پاشای روس کرد، وه خوشکیکی خو شی پێدا بۆ ئه وه ی په یوه ندی نیوانیان پته و بیته، پاشای روسیش به وه رازی بوو، به لام خوشکی ئیمپراتۆر ئه وه ی ره تکرده وه که شوو به که سیك بکات که هاوئایینی نییه و مه سیحی نییه، بۆ داوای له پاشای روس کرد که ببیته مه سیحی، پاشای روسیش به و داوایه رازی بوو و بووه مه سیحی، داوای ئه مه سوپای روس بۆ یارمه تیدانی ئیمپراتۆری رۆم هاتن و نه یارانی ئه ویان له ناوبرد، پاشان قه شه و پیاوانی ئایینی مه سیحی چوو نه ولاتی روس و ده ستیان کرد به بلاو کردنه وه ی ئایینی مه سیحی و جیبه جیگردنی رپوره سمه ئایینه گان و دروستکردنی که نسیه له ناوچه گانی ولاتی روس^(۱۶).

^(۸) ابن فضلان، رساله ابن فضلان في وصف الرحلة الى بلاد الترك و الخزر و الروس و الصقالبة، تحقيق: سامي الدهان، مطبعة الهاشمية، (دمشق: ۱۹۶۰)، ص ۲۱.

^(۹) مؤلف مجهول، حدود العالم، ص ۱۴۰؛ ابن رسته، العلاقات النفيسة، ص ۱۴۵؛ الجرديزي، زين الاخبار، ص ۳۹۴؛ مؤلف مجهول، مجمل التواريخ و القصص، تصحيح: ملك الشعراء بهار، چاپخانه خاور، (تهران: ۱۳۱۸هـ.ش)، ص ۴۲۱.

^(۱۰) ابن فضلان، رساله ابن فضلان، ص ۱۶۰.

^(۱۱) قسطنطين السابع، ادارة الامبراطورية البيزنطية، ص ۲۱ - ۲۲.

^(۱۲) التنبيه و الاشراف، ص ۱۲۲.

^(۱۳) الاضطخري، مسالك و الممالك، ص ۲۲۵؛ ابن حوقل، صورة الارض، ص ۳۹۶.

^(۱۴) ابن فضلان، رساله ابن فضلان، ص ۱۵۲؛ جبرائيل لوفتيك، روسية سابقا و حاضرا، مجلة المشرق، العدد (۱۷)، السنة السابعة، (بيروت: ۱۹۰۴)، ص ۷۹۲.

^(۱۵) جوزيف نسيم يوسف، تاريخ الدولة البيزنطية، دار المعرفة الجامعية، (الاسكندرية: ۲۰۰۵)، ص ۱۷۷؛ نورمان بينز و اخرون، الامبراطورية البيزنطية، ترجمة: حسن مؤنس و محمود يوسف، مطبعة لجنة تاليف و ترجمة، (القاهرة: ۱۹۵۰)، ص ۳۰۳.

^(۱۶) الانطاكي، تاريخ الانطاكي (المعروف بصلة تاريخ اوتبخا)، تحقيق: عمر عبدالسلام تدميري، حروس برس، (لبنان: ۱۹۹۰)، ص ۲۰۹ - ۲۱۰؛ الروذراوري، ذيل تجارب الامم، ملحق بكتاب تجارب الامم و تعاقب الهمم، دارالكتب العلمية، (بيروت: ۲۰۰۲)، ج ۶، ص ۷۱ - ۷۲؛

تهوهری دووهم: پهيوهندییه ئابورییهکانی نپوان پوسهکان و ههريمهکانی دهروبهری دهريای خه زهر

ئابووری پوسهکان به شیوهیهکی سه رهکی له سه رهکانی کردن بینا کرابوو ، بازرگانی پیشه ی سه رهکی ئەوان بوو، ئەو شار و گوند و ناوچانه ی که سه رهتا پوسهکان تپیدا نیشته جی بوون زهوییهکی ته ر و شیدار و بارانای بوو، که بۆ گشتوکا لکردن دهستی نه ده دا و هه رکاتیکی مرؤف به سه ری دا رۆشتیابه ئەوا پییهکانی له قور و شیداری زهوییه که دا رۆده چوون، بۆیه ده بینین له هه ندی سه ره چاوه کاندای نامازه به وه کراوه که پوسهکان خاوه ن زهوی و زاری گشتوکالی نین و جوتیاری له نیویاندا نییه^(۳۷)، ته نانه ت هه ندی له شاره گه ورهکانی پوسهکان له وه رزی زستاندا بۆ ئەوه نه ده شیا که مرؤف تپیدا بژی ، بۆ نمونه له شاری (کیف) به شیک له پوسهکان له مانگی (نۆفه مه ره / ۱۲) شاره که یان به جیده هیشت و ده چوونه ناوچهکانی دیکه ی ژیرده سه لاتیان و وه رزی زستانیان له وی به رپیده کرد ، دواتر که له مانگی (اپریل / ۴) دا به فر ده توایه وه و به سه ته له کی روبراری دنیپه ر ده توایه وه به ره و شاری (کیف) ده گه رانه وه^(۳۸) ، به لام ئەمه مانای ئەوه نییه که تاسه ر ولاتی پوسهکان هه روا بیپیت و به ره که ت بووه ، به لکو ده بینین دوا ی ئەوه ی سنوری ده سه لاتی پوسهکان فراوان ده بی ت و ولاتی خه زهر و ناوچهکانی دیکه ده گه ونه ژیرده سه لاتیان وه که له رووی گشتوکالییه وه به بی ت و به ره که ت بوون هه ره که له ته وه ری یه که م باسکرا، به لام سه ره چاوه کاندای نامازه یه کی روون له و باره یه وه ناده ن به ده سه ته وه .

به شیوه یه کی سه رهکی پوسهکان بۆ کاری بازرگانیکردن پشتیان به ریگای ئاوی ده به ست ، ئەو ریگا ئاویه ش بریتی بوو له روبراری (ایتل / فۆلگا) که له هه ندی سه ره چاوه به روبراری خه زهر یاخود روبراری روس ناوی ده هی نریت، ئەم روبراره ریگه ی سه رهکی بازرگانی ئەوان بوو ، روبراری (ایتل) له سه رووی ولاتی روس هه لده قوئی و به ولاتی پوسه کاندای ده رۆیشت و دواتر ده گه یشت به (بلغار) و دواتر ده گه یشته (برطاس)^(۳۹) ، پاشان ده گه یشت به ولاتی خه زهر و ده رژایه (ده ریای خه زهر)^(۴۰) وه^(۴۱) . هه ره وه رها روبراریکی گرنگی دیکه که پوسهکان بۆ کاری

v.Minorsky, Commentary Of Book(Sharaf Al – Zaman Tahir Marvazi On : China, The Turkey And India), (London:1942), P P 118 – 119.

^(۳۷) ابن رسته، الاعلاق النفیسة، ص ۱۴۵؛ الجریدی، زین الاخبار، ص ۳۹۴.

^(۳۸) قسطنطین السابع ، ادارة الامراطورية البيزنطیة، ص ص ۶۳ – ۶۴.

^(۳۹) برطاس: ناوی نه ته وه و شاریکه ، هاوسنوره له گه ل ولاتی خه زهره کان و ده که ویته سه ر روبراری (ایتل)، دانیش توهانه که ی خه لگی موسلمانن، شاره که به فه رو و پیسته ی ریوی به ناوبانگه . القزوی، اثار البلاد و اخبار العباد، دار صادر، (بیروت: د.ت)، ص ص ۵۷۹ – ۵۸۰؛ البغدادی، مراصد الاطلاع علی اسماء الامکنه و البقاع، دار المعرفه، (بیروت: ۱۹۵۴)، ج، ۱، ص ۱۸۴.

^(۴۰) ده ریای خه زهر: ده ریایه کی گه وه و داخراوه و له ریگه ی ناوییه وه نه به سه روه ته وه به هیج ده ریایه کی دیکه، چه ندین شار و هه رییم ده که ونه سه ر ئەم ده ریایه، له رۆژه لاتی ئەم ده یایه وه ولاتی (دیلم) و (طبرستان) و (جرجان) و چه ند ناوچه یه کی دیکه، له رۆژئاوییه وه هه ریمی (ئاران) و سنوری (السریر) و ولاتی خه زهره، له باکورییه وه ناوچه ی (الغزیه) و (سیاکوه) یه، له باشورییه وه (الجبل) و (الدیلم) ه. اصطخري، مسالك و الممالك، ص ص ۲۱۷ – ۲۱۸. له هه ندی سه چاوه ش به (ده ریای جرجان) یاخود (ده ریای طبرستان) ناوی ده هی نریت، به تاییه ت له و سنوره ئاویانه ی له سه ر که ناری ئەو هه ریمانه دان. ابن خرداذبه، المسالك و الممالك، مطبعة بریل، (لیدن: ۱۸۸۹)، ص ص ۱۵۴ – ۱۵۵؛ ابن حوقل، صورة لارض، ص ۳۳۹.

^(۴۱) ابن حوقل، صورة لارض، ص ص ۳۹۲ – ۳۹۳؛ الادریسی، نزهة المشتاق فی اختراق الافاق، مكتبة الثقافة الدينية، (القاهرة: د.ت)، المجلد ۲، ص ص ۸۲۴ – ۸۲۵.

بازرگانی سودیكى زوریان لیوهر گرتووه روبرارى دنیپهر بوو، روسهكان سنورى دهسهلاتیان دریژ دهبوهوه بۆ سههر ئەم روبرارهش و كهشتیهكانیان له بنكهى سهركیان كه شارى (نۆفگۆرد) و ناوجهكانى دیکهوه دهیان هینان بۆ شارى (کیف)، له ویوهش لهپهنگهى ئەم روبرارهوه بهرهو باشوور دهپۆشتن تاكو دهگهیشتن به دهریای رهش و ولاتی رۆم، ئەمهش دواى ئەوهى چهندی بهریهست و مهترسى سههر رپگهكانیان له روبرارى دنیپهر دهپهری، له چهندی شوی خویان له كهشتیهكانیان دادهبەزین و له ههندی شوینیش كهشتیهكانیان له روبرارهكه دههینایه دهرهوه و راپان دهكیشا، پاشان دهیانخستنهوه ناو روبرارهكه^(۳۲)، بهم شیوهیه دهبینین روسهكان كاری بازرگانیان له گههله خهزهركان و بولغاركان و رۆمهكان ئەنجامداوه، ئەوان كه له باكوری ولاتی رۆم نیشتهجی بوون بههوی بالادهستیانهوه توانیبووین باج و خهراج بهسههر چهند ناوجهیهكى رۆمهكان و نزیك له ولاتی خویاندا بهسهپین^(۳۳)، وه ههندیكجاریش دهولتهى بیزنطیان ناچاردهكرد كه لهپهنگهى رپگهوتنهوه كارناسانى ئیمتیازاتی بازرگانیان پیدات^(۳۴). کاروانه بازرگانییهكانى روسهكان له لایهه كۆمهلهك كهشتی سهربازییهوه دهپاریزان و لهوهرزی بههاردان گهشته بازرگانییهكانى خویان دهستپیدهكرد، ههلهته روسهكان له وهرزی زستاندا زیاتر خهريكی كۆكردهوهى باج و خهراج بوون له خهلكانى ئەو ناوجانهى لهژێردهسهلاتیاندا بوون، لهوهرزی بههاریشدا کاروانه بازرگانییهكانیان وهپیدهخستن^(۳۵).

پهپوهندییه ئابووری و بازرگانییهكانى روسهكان له گههله ههپمهكانى دهووبههرى دهریای خهزههر لهپهنگهى روبرارى (ئتل/فۆلگا) و روبرارى (تنیس/دون) كه به روبرارى (سهقالیه) ناوی هینراوه بووه، روبرارى (ئتل/فۆلگا) روبرارى گهوره بوو كه روسهكان له ولاتی خویانهوه كهشتیه بازرگانییهكانیان دهخستهناوی و بهپیدهكهوتن بۆ ولاتی خهزههر، دواى گهیشتنیشیان بهمهبهستى رپگهپیدرانیان به هاتنه ناوهوهى كهشتیهكان و كاری بازرگانی دهیهكى كهلوپهل و كۆیلهكانیان و سهرمایهكهیان دهدا به پاشای خهزههر^(۳۶).

(ابن فضلان) باسى دیاردهیهك دهكات كه روسهكان لهكاتى بازرگانی كردن له رپهنگهى روبرارى (ئتل/فۆلگا) ئەنجامیان داوه، ئەو دیاردهیهش بریتى بووه له پارانهوهى بازرگانهكان له بتهكان بۆ ئەوهى كاری بازرگانیان بۆ ئاسان بكهن، بهگویرهى وتهكانى ئەو روسهكان دواى دهرچوونیان بۆ كاری بازرگانی و لادانى كهشتیهكانیان له رۆخى روبرارى (ئتل) پهپهكری گهورهى له دار دروستكراو له زهوى دهچهقین و كرنوشى بۆدهبهن و لى دهپارینهوه بۆ ئەوهى كهلوپهلهكانیان بهنرخى باش و زوویى و بهناسانى بۆ بفرۆشریت، وه خۆراك و دیارییان پيشكەش دهكردن و ئەگەر كاری بازرگانییهكەشیان سهربگریت و قازانجى باش بكهن ئەوه نازهلشیان بۆ سهردهپهری و دهپهنگه قوربانى بۆی^(۳۷)

(۳۲) قسطنطین السابع، ادارة الامبراطورية البيزنطية، ص ۵۵، ۶۰ - ۶۴، ۱۴۹؛ نورمان بینز و اخرون، الامبراطورية البيزنطية، ص ۳۰۲ - ۳۰۳.

(۳۳) الاصطخري، مسالك والممالك، ص ۲۲۶.

(۳۴) قسطنطین السابع، ادارة الامبراطورية البيزنطية، ص ۳۲.

(۳۵) نورمان بینز و اخرون، الامبراطورية البيزنطية، ص ۳۰۲.

(۳۶) ابن خرداذبة، المسالك والممالك، ص ۱۵۴؛ ابن فضلان، رسالة ابن فضلان، ص ۱۴۵، ۱۵۱؛ ابن حوقل، صورة الارض، ص ۲۹۲؛ محمود عبدالرحمن، تاريخ القوقاز، دار النفاس للطباعة، (لبنان: ۱۹۹۹)، ص ۳۹ - ۴۰.

(۳۷) ابن فضلان، رسالة ابن فضلان، ص ۱۵۲ - ۱۵۴.

روسه‌کان دواى تپه‌رپنیاڼ له روبره‌که گه‌یشتون به‌ ده‌ریای خه‌زهر و له‌ که‌ناره‌کانی ده‌ریا‌که لایان داوه و کارى بازرگانیاڼ له‌گه‌ل هه‌ریمه‌کانی دهوروبه‌ری کردووه ، نه‌و بازرگانیه‌ی روسه‌کان به‌تایبه‌ت له‌گه‌ل هه‌ریمی جرجان^(۳۸) بووه، له‌ویشه‌وه به‌سوارى حوشتر و به‌ هاوه‌لایه‌تی وه‌رگیرانى سه‌قالیه‌ی که مه‌سیحی بوون ، که‌لوپه‌له‌کانیاڼ به‌مه‌ستی کارى بازرگانى و کرپن و فروشتن گواستووته‌وه شارى به‌غداد^(۳۹) .

هه‌روه‌ها روسه‌کان رپگای بازرگانى وشکانیشیاڼ به‌کاره‌یناوه ، دواى گه‌یشتیان به‌ شارى خه‌زهر (اتل) و ده‌ریای خه‌زهر و (جرجان) ، له‌ویشه‌وه ده‌چوون بو شارى (بلخ)^(۴۰) و ولاتانى (ما وراء النهر)^(۴۱) و دواتریش بو (الصین)^(۴۲) .

له‌به‌رامبه‌ریشدا خه‌لکى به‌مه‌به‌ستى بازرگانى روپان ده‌کرده ولاتى روس ، به‌تایبه‌ت شارى کویابه (کیف) و دهوروبه‌ری به‌لام هه‌ندى ناوچه‌ی دیکه‌ی روسه‌کان که‌س نه‌یده‌توانى بوکارى بازرگانى روى تپکات ، بو نمونه شارى (ارثا) که هه‌رکه‌سیکى نه‌ناسراو روى تپکردبايه ده‌یان گوشت، نه‌مه له‌کاتیکداوو خه‌لکى نه‌م شاره کارى بازرگانى خوځيان له‌گه‌ل ناوچه‌کانى دیکه نه‌نجام ددها ، به‌لام هېچ جوړه زانیاریه‌کیان له‌سه‌ر خوځيان و کارى بازرگانیاڼ به‌که‌س نه‌ده‌وت^(۴۳) .

نه‌و که‌لوپه‌لانه‌ی له‌لایه‌ن روسه‌کانه‌وه هه‌نارده ده‌کرا بریتى بوون له هه‌نگوین و فه‌رو و پیسته‌ی چه‌ند جوړیک ناژه‌لى وه‌ک سموره‌ی ره‌ش و رپوى و سه‌نجاڼ و (الخز) و پیسته‌ی پلینگ ، که هه‌ندى له‌و پیسته و فه‌روانه ته‌نھا له‌ولاتى بلغار و روس هه‌بوون و له‌رپگه‌ی روسه‌کانه‌وه ده‌گه‌یشتن به‌ ناوچه‌کانى دیکه^(۴۴) ، توکى

^(۳۸) جرجان: ناوچه‌یه‌کى گه‌وره‌یه و گه‌وره‌ترین شارى به (جرجان) ناوده‌بریت، نه‌م شاره که‌وتووته سه‌ر که‌نارى ده‌ریا(ده‌ریای خه‌زهر) ، شاره‌که له دوو به‌ش پیکهاتوو و روبریک به‌ناویدا ده‌روات و نه‌و روبره‌ش بو که‌شته‌وانى به‌کارده‌هینریت ، شاریکى به‌پیت و به‌ره‌که‌ته و میوه‌ی زوره ، نه‌م شاره شاریکى بازرگانیشه و بازرگانان له هه‌موولایه‌که‌وه روى تپده‌که‌ن ، به‌تایبه‌ت له‌رپگه‌ی ده‌ریاوه. الاضطخري، مسالك الممالک، ص ۲۱۲ - ۲۱۳ .

^(۳۹) ابن خرداذبه، المسالك والممالک، ص ۱۵۴؛ ادم متر، الحضارة الاسلامية في القرن الرابع الهجري او عصر النهضة في الاسلام، ترجمة: محمد عبدالهادي، دارالکتب العربی، (بیروت: د. ت)، المجلد ۲، ص ۳۷۲ .

^(۴۰) بلخ: شاریکى گه‌وره‌یه ده‌که‌ویته ناوه‌راستى هه‌ریمی (خوراسان)، نه‌م شاره به پایته‌ختى هه‌ریمی (خراسان) داده‌نریت و شوینی نیسته‌جی بوونی فه‌رمانه‌روایانى هه‌ریمه‌که بووه له‌سه‌رده‌می خیلافه‌تی عه‌بباسیدا، شاریک بووه دوو شوره و دوازه ده‌رگای هه‌بووه، چه‌ندین شار و گوند و قه‌لا سه‌ر به‌م شاره بوون. اليعقوبي، البلدان، وضع حواشیه: محمدا مین ضناوي، دارالکتب العلمیه، (بیروت: د.ت)، ص ۱۱۶ - ۱۱۷؛ اسحاق بن الحسین، اکام المرجان في ذکر المدائن المشهورة في كل مكان، عالم الکتب، (بیروت: ۱۹۸۸)، ص ۸۲ .

^(۴۱) ما وراء النهر: نه‌و ناوچه‌یه ده‌که‌ونه پشت روبرارى (جیحون) به ولاتانى نه‌ویدوی روبرار(ما وراء النهر) ده‌ناسرین، نه‌م شار و ناوچه‌یه ده‌گریته‌وه (بخارى، سمرقند، جند، الشاش، اشروسه، فرغانه، بناکت...) ، به‌شيوه‌یه‌کى گشتى نه‌و ناوچه‌یه به‌پیت و به‌ره‌که‌ت بوون و ناوچه‌ی کشتوکانى بوون، ابن الفقيه، البلدان، تحقيق: يوسف الهادي، عالم الکتب، (بیروت: ۱۹۹۶)، ص ۶۱۵ - ۶۱۶؛ القزويني، اثار البلاد، ص ۵۵۷ .

^(۴۲) ابن خرداذبه، المسالك والممالک، ص ۱۵۴ - ۱۵۵ .

^(۴۳) الاضطخري، مسالك الممالک، ص ۲۲۴؛ ابن حوقل، صورة الارض، ص ۳۹۷ .

^(۴۴) الاضطخري، مسالك الممالک، ص ۲۲۱ - ۲۲۶؛ ابن حوقل، صورة الارض، ص ۳۹۷، ۳۹۲؛ ابن الوردی، خريدة العجائب وفيرة الغرائب، تحقيق: انور محمود زناني، مكتبة الثقافة الدينية، (القاهرة: ۲۰۰۸)، ص ۱۸۰؛ ادم متر، الحضارة الاسلامية، المجلد ۲، ص ۳۷۲ .

ئەم ئازەلەنە زۆرجوان و نەرم بوو و پېستەيەکی باش و گونجاویان ھەبوو ، بۆیە فەرودەگەیان نرخى گران بوو و جلوپەرگی نایاب و بەنرخى لیڊرۆست دەگرا^(۴۵) .

ھەرودھا مۆم و قورقوشم(الرصاص) و ئاوریشم و بۆنى میسک و جۆرھا سوفى جل و بەرگ لەو کەلوپەلەنە بوون کە روسەگان لە شارى کویابە(کیف) و ناوچەگانى دى ھەناردەیان دەکرد و بەبازرگانیکردن و فرۆشتنى بەناوبانگ بوون^(۴۶) ، سەرەپای ئەمانەش روسەگان بە جۆرێک لە شمشیرى بەنرخ بەناوبانگ بوون کە بە شمشیرى (السلمانية/السلیمانية) ناسرابوو^(۴۷) .

بازرگانى کردن بە کۆیلە و کەنیزەکیش لایەنیکی دیکەى گرنگى بازرگانى روسەگانى پیکدەھینا، ئەوان لە کاتى بازرگانى کردن لە رینگەى روبرارى (ایتل) ھووە کەنیزەگەکانیشیان سواری کەشتیەکانیان دەکرد و بۆ فرۆشتن لەگەڵ خۆیان دەیانردن بۆ ناوچەگانى دى^(۴۸) ، زۆربەى ئەو کۆیلە و کەنیزەگەکانەش روسەگان لە ئەنجامى ھێرش کردنە سەر خەلگى ناوچەگانى (الصقالبة)^(۴۹) دەستان کەوتبوو و خەلگانى ئەو ناوچانەیان دەستگیرکردبوو و کردبوونانە کۆیلە و کەنیزەک و دەیانفرۆشتن^(۵۰) .

لەو سەرچاوانەى لەبەردەستماندا ئامازەيەکی روونى ئەوتۆ نەکراوە بەو دەى کە روسەگان بەو پارەيەى لەئەنجامى فرۆشتنى ئەو کەلوپەلەنەو دەستان دەگەوت چیان کړیوہ لە ھەریمەگانى دەوروبەرى دەریای خەزەر، وەج جۆرە کەلوپەلێکیان لەگەڵ خۆیاندا بردووتەوہ بۆ ولاتەگەیان ، بەلام بە ھۆى ئەوہى ولاتى روس بۆ کشتوکالکردن گونجاو نەبوو بۆیە دەکریت ئەو بەروبوومە کشتوکالیانەى لە خاکە بەپیتەگانى ھەریمەگانى دەوروبەرى دەریای خەزەر بەرھەم دەھینرا بەتایبەت دانەوێلە و گەنم و جۆ و بەروبوومەگانى دى لەلایەن ئەوانە کړدراپیتن.

ئەم پەيوەندىە بازرگانىيەى نیوان روسەگان و ھەندئى لە ھەریمەگانى دەوروبەرى دەریای خەزەر وای کردووە کە پارەى میرنشینە ئیسلامیەگانى دەوروبەرى ئەم دەریایە لەو رینگە ئاویانەى روسەگان رويان تیکردووە بگوازیتەوہ بۆ ناوچەگانى ولاتى روسیا و کەنارەگانى ولاتانى ئەسکەندەنافیا ، بەلگەش بۆ ئەمە بریتىە لە دۆزینەوہى ھەزارەھا درھەمى زیوى لە ولاتى روسیا و کەنارەگانى ولاتانى ئەسکەندەنافیا و

(۴۵) ابن الاثير، النهاية في غريب الحديث والاثار، تحقيق: طاهر احمد الزاوى و محمود محمد الطناحي، المكتبة العلمية، (بيروت: ۱۹۷۹)، ج ۲، ص ۲۴۰؛ ابن منظور، لسان العرب، تحقيق: عبدالله علي الكبير و اخرون، دارالمعارف، (القاهرة: د.ت)، المجلد ۲، ص ۲۰۹۲، المجلد ۶، ص ۴۵۴۵؛ الزبيدي، تاج العروس جواهر القاموس، تحقيق: مصطفى الحجازي و اخرون، مطبعة حكومة الكويت، (الكويت: ۱۹۷۳)، ج ۳، ص ۴۲، ج ۱۲، ص ۸۱.

(۴۶) ابن حوقل ، صورة الاض، ص ص ۳۹۲ ، ۳۹۷؛ مؤلف مجهول، حدود العالم، ص ۱۴۰؛ ابن الوردى، خريدة العجائب، ص ۱۸۰.

(۴۷) ابن رسته، الاعلاق النفيسة، ص ۱۴۶؛ الجرديزي، زين الاخبار، ص ۲۹۵.

(۴۸) ابن فضلان، رسالة ابن فضلان، ص ص ۱۵۱ – ۱۵۳؛ الجرديزي، زين الاخبار، ص ۳۹۴.

(۴۹) الصقالبة: ناوچەيەكە لە رۆژھەلاتیەوہ (بلغار) و ھەندئى ناوچەى روسە، لە باشوریەوہ دەریای(نیطس) و رۆمە، ولاتىكى گەورە و پر دار و شیناییە، بە بەرھەمھینانى ھەنگوین بەناوبانگە. مؤلف مجهول، حدود العالم، ص ۱۳۹.

(۵۰) ابن رسته، الاعلاق النفيسة، ص ۱۴۵؛ الجرديزي، زين الاخبار، ص ۲۹۴.

نایسله نده، که له لایه ن میرنشینه سامانی (۲۶۱ - ۳۸۹/ک-۸۷۴ - ۹۹۹ز) یه وه لی دراو ن و میژووی دروستکردن و لی دانیان ده گه ریته وه بو سه دهی سی و چواری کوچی/ نو و دهی زاینی ^(۵۱).

ته وه ری سییه م : په یوه نډی نیوان پوسه کان و میرنشینه کانی (زهیدی) و (سامانی) و (سالاری)

یه که م : په یوه نډی نیوان پوسه کان و میرنشینه زهیدی

میرنشینه زهیدی (۲۵۰ - ۳۱۶/ک-۸۶۴ - ۹۲۸ز) ^(۵۲) له لایه ن که سایه تیه کی شیعه مه زه به وه به ناوی (الحسن بن زید العلوی) له هه ری می (طبرستان) دامه زراوه، دامه زری نه ری ئه م میرنشینه بنه چه ی ده گه رایه وه بو بنه ماله ی خه لیفه ی راشیدین (علي بن ابي طالب) و له شاری (الری) ^(۵۳) نیشته جی بوو ^(۵۴).
ناوچه کانی (طبرستان) ^(۵۵) و (دیلیم) ^(۵۶) و دهوروبه ری له لایه ن بنه ماله ی (طاهیر) (۲۰۵ - ۲۵۹/ک-۸۲۰ - ۸۷۲ز) ^(۵۷) ی یه وه به ریو ده بران و له لایه ن خه لیفه ی عه بباسی (المستعین) (۲۴۸ - ۲۵۲/ک-۸۶۲ - ۸۶۶ز) ه وه راسپی رابوون بو ئه و کاره، (سلیمان بن عبدالله بن طاهر) والی ئه و ناوچانه بوو، ئه م که سایه تیه و کاربه ده ستانی سه ر به ئه و زوئم و زوردار ی و سته م و گوشت و بریکی زوریان دژ به خه لکی ناوچه که ئه نجام ده دا، باجیکی

^(۵۱) جوزیف شاخت و کلیفورد بوزورث، تراث الاسلام، ترجمه: محمد رهیر السمهوړی و اخرون، عالم المعرفة، (الکویت: ۱۹۸۵)، ج، ۱، ص ۱۵۰؛ ول و ایریل دیوران، قصة الحضارة، ج، ۳، المجلد ۴، ص ۲۰۳؛ ادم متز، الحضارة الإسلامية، المجلد ۲، ص ۳۷۳.
^(۵۲) بوزانیاری زیاتر له سه ر میرنشینه زهیدی بروانه: الطبري، تاريخ الطبري، تحقيق: محمد ابوالفضل ابراهيم، دارالمعارف، ط ۲، (بیروت: ۱۹۷۵)، ج، ۹، ص ۲۷۱ - ۲۷۶، ۳۰۷ - ۳۰۹؛ حیدر قاسم التیمی، العلویون فی المشرق الاسلامی و اثرهم الفکری والحضاری حتی القرن الخامس الهجري، دار النهضة العربية، (بیروت: ۲۰۱۰)، ص ۲۱۷ - ۲۳۷؛ عصام الدین عبدالرؤوف الفقی، الدول المستقلة من المشرق الاسلامی فی منذ مستهل العصر العباسی الی غزو المغولي، دار الفكر العربي، (القاهرة: ۱۹۹۹)، ص ۶۰ - ۶۵.
^(۵۳) الری: شاریکی گه وره و پردانیشتوانی هه ری می جیایه و بنکه ی فه رمانه رایه تی هه ری مه که یه. مؤلف مجهول، حدود العالم، ص ۱۰۸.

^(۵۴) الطبري، تاريخ الطبري، ج، ۹، ص ۲۷۱، ۲۷۳؛ صام الدین عبدالرؤوف الفقی، الدول المستقلة من المشرق الاسلامی، ص ۶۰ - ۶۱.
^(۵۵) طبرستان: هه ری می کی فراوانه و ده که ویته نیوان (الری) و (قومس) و ده ریای خه زهر، شاری (امل) به مه لبه ند و پایته ختی ئه م هه ری مه دانه ری تی، به (مازندران) یش ناو ده بری تی. المقدیسی، احسن التقاسیم فی معرفة الاقالیم، مکتبه مدبولی، ط ۲، (القاهرة: ۱۹۹۱)، ص ۳۵۹؛ القزوینی، اثار البلاد، ص ۳۰۴.

^(۵۶) دیلم: ناوچه یه کی فراوانه و له روزه لاتیه وه (خراسان) ه و له باشوریه وه شاره کانی ناوچه ی جیایه، له روزه ناواشیه وه نازربجانه، له باکو ری هه وه ده ریای خه زهره، هه ری می کی ناودار و ناو ده انه، خه لکه که ی شه رکه ری باشن و به ته ور شه رده کن، له گه ل ئه وه شدا خاوه ن ره وشتی باشن. مؤلف مجهول، حدود العالم، ص ۱۰۹.

^(۵۷) بنه ماله ی طاهری، بنه ماله یه کی به ره گه ز فارسی دیار و ناودار بوون له سه رده می ده سه لاتی خه لیفه ی عه بباسی (المأمون) (۱۹۴ - ۲۳۸/ک-۸۱۰ - ۸۳۳ز) و روه لکی دیاریان هه بووه له پوی سه ربازییه وه و دامه زری نه ری بنه ماله که (طاهر بن الحسین) بوو، ئه م که سایه تیه له لایه ن خه لیفه (المأمون) هه فه رمانه رایه تی کردنی هه ری می (خراسان) و روزه لاتی پی سپی راره له سالی (۲۰۵/ک-۸۲۰ز)، ناوبراو له سالی (۲۰۷/ک-۸۲۲ز) کوچی دوا یی کرد و کوره که ی (طلحه بن طاهر) (۲۰۷ - ۲۱۳/ک-۸۲۲ - ۸۲۸ز) جیگه ی گرتووه ته وه، دوا ی ئه می ش چه ند که سیکی دیکه ده سه لاتیان گرتووه ته ده ست که ئه مانه ن، (عبدالله بن طاهر) (۲۱۳ - ۲۳۰/ک-۸۲۸ - ۸۴۴ز)، (طاهر بن عبدالله) (۲۳۰ - ۲۴۸/ک-۸۴۴ - ۸۶۲ز)، (محمد بن طاهر) (۲۴۸ - ۲۵۹/ک-۸۶۲ - ۸۷۲ز). الطبري، تاريخ الطبري، ج، ۸، ص ۴۷۲، ۵۷۷، ۵۹۲ - ۵۹۴؛ استانلی لین پول، طبقات سلاطین اسلام، ترجمه: عباس اقبال، دنیای کتاب، ج ۲، (تهران: ۱۳۶۳ه. ش)، ص ۱۱۵ - ۱۱۶.

زۆریان بەسەر خەئکیدا سەپاندبوو و خەئکیان دەکوشت یان دەستگیریان دەکردن و دەیانکردن بە گۆیلە، هەموو ئەو کارانە دانیشتوانی ناوچەگەیی تورپ و بیزار کردبوو، بۆیە خەئگی لە دەوری دووبرا بە ناوەکانی (محمد بن رستم) و (جعفر بن رستم) کەسایەتی دیاری ناوچەگە کۆبوونەوه و دزی سوپا و کاربەدەستانی (سليمان بن عبدالله بن طاهر) راپەرین، بۆ سەرکەوتنی جولانەوه و راپەرینەگەیان پێویستیان بە کەسایەتیەکی ئاینی شیعیە مەزھەب هەبوو بۆ ئەوهی دزی کاربەدەستانی سوننە مەزھەبی ناوچەگە پشستگیریان بکات، بۆ ئەو مەبەستەش رۆیانکردە لای (الحسن بن زيد العلوی) لەشاری (الری) و داویان لیکرد سەرکردایەتی جولانەوهگەیان بکات، ئەویش بەداواگەیان رازی بوو و ئەم دوسەرکردە و لایەنگرانیان بەیعیەتیان بە (الحسن بن زيد العلوی) دا و دواتریش چەندین سەرکردەیی دیکەیی ناو ناوچەیی (دیلم) و (طبرستان) پشستوانی خۆیان بۆ ئەو راکەیاندا، هەموو لایەگیش بەئینیان پێدا کە گۆپراپەئلی فەرمانەگانی بن و چەک و سەربازی بۆ دابین بکەن بۆ وەدەرانی کاربەدەستانی بنەمالەیی (طاهري) لە ناوچەکانیان⁽⁵⁸⁾.

(الحسن بن زيد العلوی) دواي گۆکردنەوهی سوپا و لایەنگرانی لەسالی (۸۶۴/ك/۲۵۰) هێرشی کردە سەر هەریمی (طبرستان) و توانی سەرکەوتن بەدەست بەئینیت و شاری(امل)⁽⁵⁹⁾ بگریت، دواتر چەندین شار و ناوچەیی دیکەیی وەك (ساریه)⁽⁶⁰⁾ و (جرجان) و (الری) و... کەوتنە ژێر دەسەلاتی (الحسن بن زيد العلوی) و میرنشینی زەیدی لەو ناوچانە دامەزران⁽⁶¹⁾.

پەيوەندی نیوان روسەکان و هەریمی (جرجان) و دەوروبەری سەرەتا پەيوەندیەکی بازرگانی بوو هەرۆگە (ابن خردادبە) (مردووی ۲۸۰/ك/۸۹۴ز) باس لەگەیشتی کەشتییە بازرگانییەکانی روس دەکات بە ناوچەیی (جرجان) و دەوروبەری و لەوێوەش بۆ ناوچە موسلمان نشینەکانی دیکە⁽⁶²⁾، بەلام پەيوەندیە سیاسی و سەربازیەکانی نیوان روسەکان و میرنشینی زەیدی لە یەك رۆداودا خۆی دەبینیتەوه، ئەم رۆداووش میژوو نووسی فارس (ابن اسفندیار) لەپەرئوگەگەیدا باسی دەکات، ئەم رۆداووش بریتییە لە هێرشرکردنێکی روسەکان بۆ سەر ناوچەکانی جرجان و (طبرستان)، بەتایبەت بۆ سەر شاری (ابسکون)⁽⁶³⁾ لە ماوهی فەرمانرەواپەتی (الحسن بن زيد العلوی) کە لە نیوان سالانی (۲۵۰ - ۲۷۰/ك/۸۶۴ - ۸۸۳ز) دەسەلاتدار بوو⁽⁶⁴⁾.

(58) الطبري، تاريخ الطبري، ج ۹، ص ۲۷۱ - ۲۷۴؛ ابن الجوزي، المنتظم في تاريخ الملوك والامم، تحقيق: محمد عبدالقادر عطا و مصطفى عبدالقادر عطا، دارالکتب العلمیة، (بیروت: ۱۹۹۲)، ج ۹، ص ۳۴ - ۳۵؛ اسدالله معطوفی، تاريخ فرهنگ و ادب گرگان و استراباد، چاپخانه احمدی، (گرگان: ۱۳۷۶ ه. ش)، ص ۲۷ - ۲۸.

(59) امل: شاریکە بە پایتەختی هەریمی (طبرستان) دادەنریت، شاریکی گەورە بوو و چەندین بازار و نەخۆشخانە و مزگەوتی تێداپە، لەرۆی کشتوکالییەوه شاریکی بەپیت بوو. المقدیسی، احسن التقاسیم، ص ۳۵۹.

(60) ساریه: شاریکە دەکەوێتە هەریمی (طبرستان)، لە نزیک دەریایە (دەریای خەزەر). یاقوت الحموی، معجم البلدان، ج ۳، ص ۱۷۰.

(61) الطبري، تاريخ الطبري، ج ۹، ص ۲۷۴ - ۲۷۶؛ ملا شیخعلی طیالانی، تاريخ مازندران، تصحيح و تحشیه: منوچهر ستوده، انتشارات بنیاد فرهنگ ایران، (د. م: ۱۳۵۲ ه. ش)، ۶۵ - ۶۷؛ حیدر قاسم التیمی، العلویون في المشرق الاسلامي، ص ۲۲۱.

(62) المسالك والممالك، ص ۱۵۴.

(63) ابسکون: شاریکە دەکەوێتە سەر دەریای خەزەر و بازرگانان لە هەموو ناوچەییەگەوه لەرێگەیی دەریاوه رۆی تێدەکەن، ئەم شارە سێ رۆژە رێ لە (جرجان) هوه دورە. مؤلف مجهول، حدود العالم، ص ۱۰۹ - ۱۱۰؛ یاقوت الحموی، معجم البلدان، ج ۱، ص ۴۹.

(64) ابن اسفندیار، تاريخ طبرستان، ترجمة: احمد محمد نادي، المجلس الاعلى للثقافة، (القاهرة: ۲۰۰۲)، ص ۲۷۰.

شاری (ابسکون) که دهکته سهر که ناری دهريای خه زهر و شاریکی ئاوه دان بوو و شاریکی بازرگانیش بوو له هه موو لایه کی دهرياکه وه بازرگانان روپان تیده کرد^(۱۵)، به ووتهی (ابن اسفندیار) روسهکان له سه رده می دهسه لاتی (الحسن بن زید العلوی) به سواری کومه ئیک که شتی هیرشیان کردووته سهر شاری (ابسکون)، میری میرنشین زهیدی (الحسن بن زید العلوی) بۆ بهرپه رچدانه وهی ئەم هیرشه ی روسهکان سوپاکه ی خوی ناردوو و رووبه رووی سوپای روسهکان بووته وه، له ئەنجامدا سوپای میری زهیدی توانیویه تی سوپای روسهکان تیکبشکی نیی و ژماره یه کی زور سهر بازی روسیش کوژراون^(۱۶). له م هیرشه دا ژماری که شتیگه لی روس و نامانج و هۆکاری هیرشه که بۆ سهر شاری (ابسکون) ی ژیر دهسه لاتی میرنشین زهیدی نه زانراوه و سه رچاوه که نامازه ی بۆ نه کردوو، به لام ده کریت هه ولدان بۆ کاری تالانکاری و ده سته که وتی مادی هۆکاری سه ره کی هیرشه که بووبیت، به دوریشی ده زانین روسهکان هه ولتی داگیر کردن و مانه وه یان له و شاره دابیت، وادیاره هیرشه که ش زوری نه خایاندوو.

دووهم: پهيوهندی نپوان روسهکان و ميرنشينی سامانی

میرنشین سامانی (۲۶۱-۲۸۹/ک- ۸۷۴ - ۱۰۰۰ز)^(۱۷) له لایه ن بنه ماله ی سامانییه وه له هه ری می (خراسان)^(۱۸) و (ما وراء النهر) دامه زینراوه، ناوه که شی ده که رپته وه بۆ باپیره گه وره ی میرانی میرنشینه که که ناوی (سامان خداه) بوو، ئەمه ش به هۆی ئەوه ی گوندیکی به ناوی سامان له شاری (بلخ) دروست کردبوو، ئەم بنه ماله یه له شاری (بلخ) نیشته جی بوون، به گویره ی سه رچاوه کان (سامان خداه) له بنه ماله ی پاشایانی ساسانی و کوری (بهرام چوبین) بوو، (سامان خداه) کورپکی هه بوو به ناوی (اسد بن سامان) و ئەویش چوار کوری هه بوو به ناوه کانی (نوح، احمد، یحیی، الیاس) که رۆلکی کاریگه ریان بینیه وه له و روداو و پيشهاته سیاسی و سه ربازیانه ی له (خراسان) و دهوروبه ریدا رویداوه، له سه رده می دهسه لاتی خه لیفه ی عه بباسی (المومن) (۱۹۴ - ۲۱۸/ک- ۸۱۰ - ۸۳۳ز) له سالی (۲۰۲/ک- ۸۱۷ز) فه رمانه روه یه تی کردنی شاری (سمرقند)^(۱۹) دراوه به (نوح بن اسد) و شاری (مرو)^(۲۰) ش دراوته ده ست (احمد بن اسد)^(۲۱).

^(۱۵) مؤلف مجهول، حدود العالم، ص ۱۰۹ - ۱۱۰.

^(۱۶) ابن اسفندیار، تاریخ طبرستان، ص ۲۷۰؛ محمد علی جمالزاده، تاریخ روابط روس و ایران، چاپخانه نقش جهان، تهران: ۱۳۷۲ه.ش، ص ۲۰؛

F.Donald Logan, The Viking In History, P201.

^(۱۷) بۆ زانیاری زیاتر له باره ی میرنشین سامانی بپروانه: النرشخی، تاریخ بخاری، ترجمه و تحقیق: أمين عبدالمجيد بدوي و نصرالله مبشتر الطرازي، دار المعارف، ط ۳، (القاهرة: ۱۹۹۳)، ص ۱۱۱ - ۱۴۲؛ عباس اقبال اشتهانی، تاریخ ایران از صدر اسلام تا انقراض قاجاریه، چاپخانه حیدری، ج ۲۳، (تهران: ۱۳۹۲ ه.ش)، ص ۱۳۸ - ۱۵۷.

^(۱۸) خراسان: هه ری می که له رۆژه لاتیه وه (سیجستان) و ولاتی (هند)، له رۆژئاواشیه وه ناوچه ی (الغزیه) و (جرجان)، له باکوریه وه ولاتی (ماوراء النهر)، له باشوریشیه وه ولاتی (فارس) و هه ری می جیا و (دیلم)، گرنه گرتین شاره کانی بریتین له (نیسابور، مرو، بلخ، هراة). ابن حوقل، صورة الارض، ص ۴۲۶، ۴۳۰.

^(۱۹) سمرقند: شاریکی به ناوبانگه له ولاتی (ماوراء النهر) و ده که ویتته پشت روبراری (جیحون). القزويني، اثار البلاد، ص ۵۳۵.

^(۲۰) مرو: شاریکی گه وره یه و پیشتر باره گای فه رمانه روه ی هه ری می خوراسان بوو. مؤلف مجهول، حدود العالم، ص ۷۵.

^(۲۱) النرشخی، تاریخ بخاری، ص ۹۰، ۱۱۱ - ۱۱۲.

له گهل ئه وهی له م بنه ماله یه دا ئه م كه سایه تیانه ی سه ره وه و چه ند كه سایه تیه کی دیکه
 فه رمان په وایه تیان کردووه، به لام سه رچاوه کان جه خت له سه ر ئه وه ده که نه وه که میر (اسماعیل بن احمد
 السامانی) دامه زرینه ری میرنشینی سامانی یه، ئه م میره توانیویه تی به هاوکاری خه لگی شاری (بخاری)^(۷۲) له سالی
 (۲۶۰/ك/۸۷۵ز) ده ست به سه ر شاره که دا بگریت، دوا ی ئه وه ی (نصر بن احمد) ی برای له سالی (۲۷۸/ك/۸۹۲ز) چیگه ی
 ئه وی گرتووه ته وه و فه رمان په وایه تی کردنی ولاتانی ئه و دیو روبر ده گریته ده ست و سنوری ولاته که ی
 فراوان کردووه، خه لیفه ی عه بباسی (المعتض بالله) (۲۷۹ - ۲۸۹/ك/۸۹۲ - ۹۰۲ز) دانی به ده سه لاتی ئه م میره دا ناوه و
 ئه ویش گوپراهی ئی خو ی بو خیل افه تی عه بباسی ده ربپوه، پایته ختی میرنشینی سامانی شاری (بخاری) بووه^(۷۳).
 له گهل ئه وه ی پیگه ی سه ره کی میرنشینی سامانی ولاتانی (ما وراء النهر) و (خراسان) بوو، به لام هندی
 کات ده سه لاتیان دریژ بووه ته وه بو شار و ناوچه گانی (جرجان) و (طبرستان) و (الری) و ئه و ناوچانه و چه نندین
 ناوچه ی دیکه له ژیر ده سه لاتی ئه واندای بوون^(۷۴).

میر (اسماعیل بن احمد السامانی) له سالی (۲۹۵/ك/۹۰۷ز) مرد و (احمد بن اسماعیل) (۲۹۵ - ۳۰۱/ك/۹۰۷ -
 ۹۱۴ز) ی کوری چیگه ی گرتووه ته وه، ئه م میره توانیویه تی زوریکی له شار و ناوچه گانی (طبرستان) و (جرجان)
 بخاته ژیر ده سه لاتی میرنشینه که یه وه^(۷۵)، و (ابوالعباس عبدالله بن نوح) ی کردووه ته والی (طبرستان)^(۷۶) سه ره تای
 په یوه نندییه گانی نیوان روسه کان و میرنشینی سامانیش ده گه ریته وه بو سه رده می ده سه لاتی ئه م میره.
 روسه کان له سالی (۲۹۸/ك/۹۱۰ز) به هیزیکی سه ربازی که پیگه اتبوو له (۱۶) شازده که شتی هیرشیان کرده
 سه ر شاری (ابسکون) و ناوچه که ناربییه گانی هه ری می (طبرستان) و ده ور به ری ده ریای خه زه ر، موسلمانان و
 دانیشتوانی شاره که و ناوچه که نه یانتوانی له به رانه ر روسه گاندا خو یان رابگرن و تیکشکان، روسه گانیش
 ده ستیان کرد به تالانکاری و کاولکارییه کی زور له شاری (ابسکون) و ژماره یه کی زور خه لگیان گوشت، ئه م روداوه
 بووه ته هو ی ئه وه ی سامانییه گان یارمه تی و پالپشتی سه ربازی بنیرن بو والی (ساری/ساریه) ئه مه ش دوا ی ئه وه
 بوو که والی ئه و شاره داوا ی پالپشتی سه ربازی له (ابوالعباس عبدالله بن نوح) ی والی (طبرستان) کرد، ئه ویش
 کومه کی سه ربازی بو نارد و له شه ودا هیرشیان کرده سه ر روسه کان و توانیان ژماره یه کی زور سه ربازی روس
 بکوژن و ژماره کی زوریشیان لیبه دیل گرتن، دیله گانیشیان نارد بو ناوچه گانی دیکه ی (طبرستان)^(۷۷).

^(۷۲) بخاری: شاریکی ئاوه دان و گه وره ی ولاتی (ماوراو النهر)، به شوره ده وره دراوه و چه نندین قه لاش له ناوشاره که دا هه یه. مؤلف
 مجهول، حدود العالم، ص ۸۳.

^(۷۳) النرشخی، تاریخ بخاری، ص ص ۱۱۳ - ۱۱۶، ۱۲۲ - ۱۲۴، ۱۲۹ - ۱۳۰.

^(۷۴) القاشی، راس مال النديم في تواریخ اعیان اهل الاسلام، تحقیق: محمد عبدالقادر خریسات، مرکز زاید للتراث والتاریخ، (الامارات:
 ۲۰۰۱)، ص ۳۷۳.

^(۷۵) النرشخی، تاریخ بخاری، ص ص ۱۲۹ - ۱۳۱؛ القاشی، راس مال النديم، ص ص ۳۷۳ - ۳۷۴؛ عباس اقبال اشتیانی، تاریخ ایران از
 صدر اسلام، ص ص ۱۴۱ - ۱۴۲.

^(۷۶) ابن اسفندیار، تاریخ طبرستان، ص ۲۷۰.

^(۷۷) ابن اسفندیار، تاریخ طبرستان، ص ۲۷۰؛ مرعشی، تاریخ طبرستان و رویان و مازندران، به کوشش: محمد حسین تبیحی، مؤسسه
 مطبوعات مشرق، (د.م: ۱۳۴۵ ه.ش)، ص ۱۴۵.

سائیک دواى ئەم ږووداوه روسه كان به به ژماره يه كى زۆر تر له كه شتى و سه ربازه به مه به ستى
تۆله كړنده وهى شكستى سالى پيشوتريان هيرشيان كرده وه سه رناوچه كه، له م هيرشه ياندا روسه كان
شارى (سارى/ساريه) و ناوچه كانى (پنجاهزار) يان گرت و تالانينكرد و ناگرياندا، وه ژماره يه كى زۆر له خه لكى
ناوچه كيشيان ده ستيگر كړد، پاشان به خپرايى گه رانه وه ناو دهرىا و هيرشيان كرده سه ر چند ناوچه يه كى دى و
به شيك له وان له نزيك شارى (جيلان)^(۷۸) له دهرىا هاتنه دهره وه و به شيكيشيان له ناو دهرىا كه دا بوون، خه لكى
شارى (جيلان) له شه ودا هيرشيان كرده سه ريان و كه شت يه كانى روسه كانيان ناگرت يه ردا و ژماره يه كى زۆر ش
له وان هى هاتبوونه دهره وهى دهرىا كه كوژران، دواى ئەمه روسه كان له ناوچه كه هه لاتن^(۷۹).

سه باره ت به هيرشى روسه كان بو سه ر ناوچه كانى (طبرستان) و (ابسكون)
ميژوونوس (المسعودى) (مردووى ۳۴۶ك/۹۵۷ز) به شيويه كى وردتر باسى هيرشى روسه كان ده كات، ئەو نامازه بو
ئوه ده كات له دواى سالى (۳۰۰ك/۹۱۳ز) هيرىكى روسه كان كه پيكه اتبوو له سه دان كه شتى له رپگه ي كه نداوى
(نيطس/روبارى دون) هاتنه ولاتى خه زهر و داوايان له پاشاى خه زهر كړد رپگه يان بدات له رپگه ي روبرارى)
اىل/خه زهر) وه برونه ناو دهرىاى خه زهر، هه ر دوو لاش رپكه وتن كه روسه كان نيوهى ئەو تالانى و
ده سته وتانه ي له نه نجامى هيرش و په لماره كانيانه وه بو سه ر خه لكى دهوروبه رى دهرىا كه ده ستان ده كه وپت
بيده ن به پاشاى خه زهر، بو يه پاشاى خه زهر رپگه ي تيپه رين به روبره كه و گه شتن به دهرىاى خه زهرى پيداون،
دواى ئەوهى روسه كان گه شتن به دهرىا كه به كه ناره كانيدا بلاو بوونه وه و هه ندى ده سته ي سه ربازيان رويان
كړده كه ناره كانى (طبرستان) و (ابسكون) و (جرجان)، روسه كان خه لكىكى زۆريان كوشت و ژن و منداله كانيان
به كويله كړدن، سه روه ت و سامانيكى زۆريان كو كړده وه و كاو لكارى و خراپه كاريه كى زۆريان نه نجامدا، پاشان
گه رانه وه بو روبرارى (اىل) و وهك ئەوهى پيشتر له سه رى رپكه وتبوون نيوهى سه روه ت و ده سته وته كانياندا به
پاشاى خه زهر، به لام له كاتى گه رانه وهى روسه كان بو ولاتى خويان له لايه ن موسلمانانى نيسته جيبى ولاتى
خه زهره وه رووبه رووى هيرش بوونه ته وه و ژماره يه كى زۆر له روسه كان كوژراون^(۸۰). له م گيرانه وهى (المسعودى) دا
سالى هيرشه كه و ناوى ده سه لاتداران و ميرنشينه كانى هه ريمه كان نامازه ي بو نه گراوه، ئەم ږوداوه ش دوا
په يوه ندى نيوان ميرنشيني سامانى و روسه كان بووه.

^(۷۸) جيلان: ناوچه يه كه ده كه وپته نيوان (ديلم) و چيا و نازربيجان و دهرىاى خه زهر، ناوچه يه كى ناوداره و روبرايك به ناوى (سبب
رود) به ناوه راسيدا دهروات و دهرزيته دهرىاى خه زهره وه. مؤلف مجهول، حدود العالم، ص ۱۱۳.
^(۷۹) ابن اسفنديار، تاريخ طبرستان، ص ۲۷۰؛ طارق منصور محمد، الروس والمجتمع الدولى (۹۴۵ - ۱۰۵۴م)، مصر العربية للنشر
والتوزيع، (مصر: ۲۰۰۱)، ص ۱۴۳.

^(۸۰) المسعودى، مروج الذهب و معادن الجواهر، اعطني به وراجعه: كمال حسن مرعي، المكتبة العصرية، بيروت: ۲۰۰۵، ج ۱، ص ۱۴۱ -
۱۴۲؛ الحميرى، الروض العطار فى خبر الاقطار، تحقيق: احسان عباس، مكتبة لبنان، ط ۲، (بيروت: ۱۹۸۴)، ص ۳۴۰ - ۳۴۱؛
Simon Franklin and Jonathan Shepard, The Emergence Of Rus 750 - 1200, Longman Publishing, (New
York: 1996), P P 69,88.

سێیه م : په یوهندی نیوان روسهکان و میرنشینى سالارى

میرنشینى سالارى (۳۳۰ □ ۴۲۰ك/۹۴۲ - ۱۰۲۹ز)^(۸۱) له لایهن بنه ماله یه کی (دیلیم) ی به سه روکایه تی (المرزبان بن محمد بن مسافر) ناسراو به (السلار) دامه زراوه، باوکی (المرزبان) که سایه تیه کی ناودار و مه زنی (دیلیم) بوو، نه و خاوه نی قه لاکانی (الطارم)^(۸۲) و چهند شار و قه لایه کی دیکه ی ناوچه ی (دیلیم) بوو، سی کوریشی هه بوو به ناوه گانی (السلار المرزبان، وهسوژان، صلوك)، دواى مردنى (محمد بن مسافر) له سالى (۳۳۰ك/۹۴۲ز) (المرزبان) (۳۳۰ - ۳۴۶ك/۹۴۲ - ۹۵۷ز) ی کورى جیگه ی گرتووه ته وه و توانیویه تی نه یاره گانی خو ی تیکبشکینیت و ده ست به سه ر زوریک له شار و قه لا و ناوچه گانی هه ری می (نازربيجان)^(۸۳) و (ئاران)^(۸۴) دا بگریت و دواتر شاری (اردبیل)^(۸۵) که گه وره ترین شاری نازربيجان بوو کردوویه تیه پایته ختی میرنشینه که ی^(۸۶)، به لام نه م ناوچانه ی نه م میرنشینه له ژیر ده سه لاتیدا بووه به پی کات وده رکه تنی هیزی به هیژولواوای سالارییه کان گوړانی به سه رداهاتووه.

په یوهندی نیوان روسهکان و میرنشینى سالارى خو ی ده بینیته وه له هیرشیکى گه وره ی روسهکان بو سه ر ناوچه گانی ژیر ده سه لاتى نه م میرنشینه به تاییهت بو سه ر شاری (برده) ^(۸۷) و ده وره بری له سالى (۳۳۲ك/۹۴۴ز) له سه رده می ده سه لاتى میر (المرزبان بن محمد بن مسافر)، له و باره یه وه ش میژوونووس (مسکویه) (مردووی ۴۲۱ك/۱۰۳۱ز) و میژوو نووسانی دواى نه و باسی نه و هیرشه ی روسهکانیان کردووه، (مسکویه) خو ی نه و که سانه ی بینیه که له و هیرشه ی روسهکان پرگاریان بووه و له زاری نه وانه وه باسی هیرشى روسهکان بو سه ر شاری (برده) و په یوهندی نیوان نه وان و میرنشینى سالارى ده کات، به گویره ی گیرانه وه گانی نه و له سالى

^(۸۱) یو زانیاری زیاتر له سه ر میرنشینى سالارى بپوانه: احمد کسروی، شهریاران گمنام، چاپخانه اذر، ۵، تهران: ۲۵۲۷ ه.ش)، ص ص ۶۶ - ۱۱۵؛ بابا صفری، اردبیل در گذرگاه تاریخ، چاپخانه بهمن، چاپ دوم، (تهران: ۱۳۷۱ ه.ش) جلد اول، ص ص ۴۲ - ۵۰؛ کلیفورد ا. بوزوروث، الاسرات الحاکمه فی التاریخ الاسلامی، ترجمه: حسین علی اللبودی، مؤسسة الشراع العربی، ط ۲، (الکویت: ۱۹۹۵)، ص ص ۱۳۳ - ۱۳۴.

^(۸۲) الطارم/تارم: شاریکه له ولاتی (فارس) و له سنوری شاری (کرمان) ه، به (تارم) یش ناوده بریت. یاقوت الحموی، معجم البلدان، ج ۴، ص ۳۲.

^(۸۳) نازربيجان: ناوچه یه کی فراوانه ده که ویته نیوان (قوهستان) و ئاران، چهندان شار و گوند و روبر و چیا له خو ده گریت له وانه (اردبیل، مراغه، مرند، تبریز، خوی، سلما س): الیعقوبی، البلدان، ص ص ۷۸ - ۷۹؛ القزوینی، اثار البلاد، ص ص ۲۸۴ - ۲۸۵.

^(۸۴) ئاران: ناوچه یه که ده که ویته نیوان (نازربيجان) و (نهرمینیا) و (ولاتی ابخاز)، له چهندین شار و قه لاو گوند پیکهاتووه گرنگترینان بریتین له (جنزه / گهنجه، شروان، بردعه، البیلقان). القزوینی، اثار البلاد، ص ۴۹۳.

^(۸۵) اردبیل: ناودارترین شاری هه ری می نازربيجانه، شاریکی کشتوکالی و به پیت و به ره که ته و ره زو باخیکى زوری هه یه، دوو روزه پئ له ده ریای خه زه ره وه دووره. یاقوت الحموی، معجم البلدان، ج ۱، ص ۱۴۵.

^(۸۶) ابن حوقل، صورة الارض، ص ص ۳۳۴، ۳۴۸ - ۳۵۴؛ ابن خلدون، تاریخ ابن خلدون (المسمى دیوان المبتداء والخبر فی تاریخ العرب والبربر و من عاصره م ذوی الشان الاکبر)، تحقیق: خلیل شحاده، دارالفکر للطباعة والنشر، (بیروت: ۲۰۰۰)، ج ۴، ص ص ۶۶۹ - ۶۷۰؛ بابا صفری، اردبیل در گذرگاه تاریخ، جلد اول، ص ص ۴۲ - ۴۴.

^(۸۷) برده: شاریکی گه وره یه و ده که ویته هه ری می ئاران و به مه لبه ندی هه ری مه که داده نریت، خاوه ن زه ویوزاریکی زور و به پیته، میوه و داری زوره و شوینی نیشته جی بوونی فه رمانه وایانی هه ری مه که یه، روبری (الکر) به زهویه گانی نه م شاره دا تیپه رده بییت و دواتر له گه ل روبری (الرس) دا یه که ده گرن و ده بن به یه ک روبر و ده رژیته ده ریای خه زه ره وه. الیعقوبی، البلدان، ص ص ۲۰۷ - ۲۰۸؛ القزوینی، اثار البلاد، ص ۲۱۲.

(۳۳۲/ك/۹۴۴ز) روسەكان لە دەرياي خەزەرەو بە گەشتىيەكانىانەو گەشتون بە روبرارى (الكر) كەروپارىكى گەورە بوو و لە چياكانى (ئەرمىنيا)^(۸۸) و نازربىجانەو هەلقوللەو و بە شارى (بردە) دا تىپپەپىو هەولئى هيرشكرندە سەر شارەكەيان داو، نوينەر و جيگرى مير(المرزبان) كە فەرماندەى شارى (بردە) بوو و (۳۰۰) سى سەد سەربازى (ديلم) لى لەژىردەستدابوو ، كاتىك بە هاتنى روسەكانى زانى خۇى بۇ شەركردن دژ بە روسەكان ئامادەكرد، ژمارەيەكى زۆر لەسەربازى خۇبەخشيش لە خەلكى ئاسايى كە ژمارەيان دەگەيشتە نزيك بە (۵۰۰۰) پينج هەزار كەس بۇ شەركردن و جيهادكرن لەدەورى كۆبوونەو و بەشيك لەوان كورد بوون، ئەوان بە نازايەتى و درى سەربازانى روس ئاشنا نەبوون و وياي دەزانى ئەوانيش وەك رۆم و ئەرمەنەكان وان، بۇيە كاتىك شەر لەننۋان هەردوولادا دەستى پيكرد سوپاي روسەكان سەرگەوت و سوپاي مىرنىشىنى سالارى لەماوئەيەكى كەمدا تىكشكا و ژمارەيەكى زۆریشان ليكوژرا، ئەوئەشى تواناي راکردنى هەبوو بەرەو شارەكە راپيكرد و لەوئەشەو سەربازان و خەلكى بەكۆمەل ئەوئەشى خاوەنى ئازەلى بار و گواستەنەو بوو شارى (بردە)يان جيهيشت و راپانكرد^(۸۹)، دواى ئەمە بەبى هيچ بەرگريبيەك روسەكان هاتنە ناو شارى (بردە) و شارەكەيان داگيركرد^(۹۰).

لەكاتى چوونە ناو شارى (بردە)هەو روسەكان راستەوخۆ دەستيان نەكردووە بە كوشتن و تالانكردنى خەلكى ، بەلكو بەمەبەستى هيوكرندەوئە دودلى خەلكەكە و دننیاكردنەوئە سەلامەتيان پينان راکەياندوون كە هيچ ناكۆكيەكى ئاينى لەننۋان ئيمە و ئيوەدا نيبە و ئيمە دەمانەوئە فەرمانرەوايەتى بكەين و بەباشى لەگەل ئيوەدا دەجولئينەو و پيوستە ئيوەش گوپراپەلمان بن^(۹۱)، بەلام هەتاكو ئەو كاتەش كۆمەلئىك سەربازى پەرتەوازەى موسلمانى شارەكە هيرشيان دەكردە سەر روسەكان ، بەلام نەياندەتوانى لەبەرانبەر روسەكان خۇيان رابگرن و تىكدەشكان، لەلايەكى ديكەو هەندى لە خەلكى شارەكە لە مائەكانيان دەهاتنە دەرەو و روسەكانيان بەرد باران دەكرد، ئەم كارەى ئەوان روسەكانى تورەكرد و برپارى دەرکردنى خەلكى شارەكەياندا ، بۇ ئەو مەبەستەش بانگەوازىكيان بەناو شارەكەدا كرد و بەخەلكەكەيان راکەياند پيوستە لەماوئەى (۳) سى رۆژدا شارەكە چۆل بكەن، هەندى لەوانەى ئازەلى سوارىيان هەبوو شارەكەيان جيهيشت ، بەلام زۆربەى خەلكى شارەكە مابوونەو، روسەكانيش هەلسان بە كوشتنى ژمارەيەكى زۆر لە خەلكى و ژمارەيەكى زۆریشان لى بەدىل گرتن، ئەو خەلكانەى مابوونەوئەش پەنايان بردە بەر مزگەوتى شارەكە و لەلايەن روسەكانەو گەمارۆدران، روسەكان لەرپىگەى كەسيكى مەسيحيەو داوايان ليكرن كە خۇيان بكرنەو و ژيانيان رزگاربكەن، بۇ ئەوئەش رپىككەوتن كە هەرپياويك برى (۲۰)بيست درەم بدات، هەندى لەوان ئەو داوايەى روسەكانيان قبولكرد و هەندىكيشيان رەتيان كردهو، دواى ئەمە روسەكان دەستيان كرد بە كوشتنى خەلكەكە و ئەوئەى كوژرا كوژرا و

^(۸۸) ئەرمىنيا : هەرميەكە دەكەوئە نىۋان نازربىجان و رۆم، چەندىن شار و قەلا و گوند بيكەتووە و زۆربەى دانىشتوانەكەى نەصاران . القزويني، اثار البلاد، ص ۴۹۵.

^(۸۹) مسكويه، تجارب الامم و تعاقب الهمم، تحقيق: سيد كسروي حسن، دارالكتب العلمية، (بيروت: ۲۰۰۳)، ج ۵، ص ۲۶۵ - ۲۶۶؛ زرار صديق توفيق ، الكورد في العصر العباسي حتى مجيء البويهيين(۱۳۲ - ۷۴۹هـ/ ۹۴۶م)، رسالة ماجستير غير منشورة مقدمة الى مجلس كلية الاداب ، جامعة صلاح الدين،(اربيل: ۱۹۹۴)، ص ۱۷۶؛

D.M.Dunlop, Bardhaa, (The Encyclopaedia Of Islam),(Leiden:1986), V (I),P 1041.

^(۹۰) مسكويه، تجارب الامم، ج ۵، ص ۲۶۶؛ الروزي، ابواب في الصين والترك والهند منتخبه من كتاب طبائع الحيوان، نشره مينورسكي(لندن: ۱۹۴۲)، ص ۲۲.

^(۹۱) مسكويه، تجارب الامم، ج ۵، ص ۲۶۶.

ئەووی دیکە لە ژن و مندال کران بە کۆیلە و کەنیزەک لەلایەن روسەکانەوه ، تەنھا ژمارەیهکی کەم لە خەلکەکه رزگاریان بوو^(۹۲) ، روسەکان ئەو کۆیلە و ژن و مندالانەیان گواستوووتەوه بۆ قەلایەکی شارەکه که بە (شەرستان)ی خەلکەکه ناسرابوو و لەوئ بارگەیان خست و خۆیان تیدا قایم کرد^(۹۳) ، بەلام نووسەرێکی دیکە یان هاوسەرەدمی ئەم روداوه باس لەوه دەکات که روسەکان گوندیکی گەورە یان نزیك دەرگای شاری (بردعه) یان بەناوی (مبارکی) کردە سەربازگە ی خۆیان لەکاتی دەست گرتن بەسەر شارەکهدا^(۹۴) .

هەوائی ئەم کارەسات و گوشت و پڕو کاولکاریه ی بەسەر شاری (بردعه) و دانیشتوانه موسلمانەکهیدا هات، گەیشته موسلمانانی ناوچهکانی دیکە، (المرزبان بن محمد)یش وهک میری میرشینی سالاری و خاوهنی شارەکه خۆی بۆ شەرکردن لەگەڵ روسەکان نامادەکرد، لەهه موو لایەکیشه وه سەربازانی خۆبەش بۆ جیهادکردن لە دەوری گۆبوونەوه، بەو هۆیه شهوه ژمارە ی سەربازانی بوو بە نزیکه ی (۳۰۰۰۰)سی هەزار سەرباز، دواتر (المرزبان) و سوپاکە ی رۆوبەرپووی روسەکان بوونەوه و چەندین جار هێرشیان کردەسەر روسەکان و چەندین پلان و بۆسە ی سەربازی بۆ روسەکان دادەنا، بەلام لەگشت ئەو شەرپانەدا سوپاکە ی (المرزبان) تیکدەشکا و ژمارەیهکی زۆریش لەسەربازانی ئەو دەکوژان، ئەم تیکشکانە ی سوپای موسلمانان وای کردبوو وره یان بپروخیت و بترسین لە روسەکان و لە گۆرپانی شەر پابکەن^(۹۵) .

روسەکان سەربازانی ئازاو راپهینراو بوون ، ئەوان هەر لە مندالیه وه بەشپوهیهک پەرورده دەکران که بچەنگن و شمشیر بەکار بهینن، سەرچاوهکان باس لەوه دەکەن کاتیک روسەکان مندالیان دەبوو شمشیرێکی تیزیان دەدايه دەست و پێیان دەوت پارەو سامانمان نییه بە میراتی بۆتی بەجیبهیلین ، هیچ رینگهیهکی دیکهت لەبەردەم نییه بیجگه لهوه ی بەم شمشیره بژیوی و پیداوایستیهکانی خۆت دابین بکهیت^(۹۶) ، ئەوان بەچەندین نامزای شەرکردن وهک (شمشیر، تهور، مشار، کوتک، حەربە...) شەرپان کردوو و کەسانیکی بەهیز و ئازابوون ، تەنانەت خۆکوشتنیا ن پیاشرت بووه لهوه ی لە مهیدانی جهنگدا بکهونه دەست سوپای موسلمانان و دەستگیر بکرین بۆیه کاتیک زانیویانە هیچ چارهیهکیان نییه و دەستگیر دەکرین خۆیان کوشتوو^(۹۷) . بەلام بە پیچەوانەوه سوپای میرنشینی سالاری زۆربەیان کەسانی خۆبەخش بوون ، کەسانی خۆبەخشیش کەسانیکن مهشقی سەربازیان نەبینوو و زۆربەیان کەسانی ئاسایی و کاسبکار و جوتیار بوون، ئەمەش هۆکاریکی شکستیان ئەوانبووه.

(۹۲) ابن الاثير، الكامل في التاريخ، تحقيق: ابوالفداء عبدالله القاضي و محمد يوسف الدقاق، دار الكتب العلمية، ط ۵، (لبنان: ۲۰۱۰)، ج ۷، ص ۱۸۲؛ ابن كثير، البداية والنهاية، تحقيق: عبدالله عبدالمحسن التركي، هجر للطباعة والنشر، (جيزة: ۱۹۹۸)، ج ۱۵، ص ۱۵۷.

(۹۳) مسكويه، تجارب الامم، ج ۵، ص ۲۶۶.

(۹۴) مؤلف مجهول، حدود العالم، ص ۱۲۲.

(۹۵) ابن الاثير، الكامل، ج ۷، ص ۱۸۲؛ ان. فرای، تاريخ ايران كامرچ، ترجمه: تیمور قادری، مرکز پخش گلستان، ج ۲، (تهران: ۱۳۹۰ هـ.ش) جلد ۴، ص ۲۳۵؛ سي.اي. بوزورث، التنظيم العسكري عند البويهيين في العراق وايران، ترجمة: عبدالجبار ناجي، مجلة المورد العراقية، المجلد ۴، العدد (۱)، (بغداد: ۱۹۷۵)، ص ۳۹.

(۹۶) ابن رسته، الاعلاق النفیسة، ص ۱۴۵؛ الجردیزی، زين الاخبار، ص ص ۳۹۴ – ۳۹۵؛ الكسندر سیبل، اخبار امم المجوس من الارمن و رنك و الروس، مطبعة الاوفیست مكتبة المثنی، (بغداد: د.ت.)، ص ۵۱.

(۹۷) مسكويه، تجارب الامم، ج ۵، ص ص ۲۶۵، ۲۶۸؛ المروزي، ابواب في الصين، ص ۲۳.

تېكشكان و ترس و دلەراوكىي سوپاي سالارپىيەكان واى لە مير(المرزبان) كرد ئەويش هاوشيوەى روسەكان بېريارى چاۋنەترسى و گيانفېدايى خۆى بدات ، ئەو بېريارى ئەوھيدا يان دەبېت سەربكەويٹ يان بكوژرېت ، بۇ ئەو مەبەستەش بۇ خۆيى و براكانى و ژمارەيەكى كەم لەسەر بازانى دەست و پيوەندى ھېرشىيان كەردەوھ سەر روسەكان ، ئەم ھەلويستەى ئەو و رەى سەربازانى بەرزكەدەوھ و ژمارەيەكى زۆر سەربازى ديكە پەيوەندييان پيوەكرد، لەم ھېرشەياندا سوپاي ميرنشىنى سالارى سەركەوتنيان بەدەستەينا و روسەكان زۆر بەخراپى تېكشكان ، نزيك بە (۷۰۰) ھەوتە سەد سەرباز و ميرەكەشيان لىكوژرا، بۇيە روسەكان بە تېكشكاوى گەراۋنەتەوھ ناو قەلاگەيان بەناوى(شەرستان) ، ئەم قەلايە پەناگەى ئەوان بوو و پارە و سامانى بەتالانراوى خەلگى شارى(بردعە) و كۆيلە و ژن و مندالى بەدىلگىراوى شەرگەيان لەو قەلايەدا كۆكردبووھو، (المرزبان) و سوپاكەى گەمارۆيان خستە سەر قەلاگە و بەردەوام بوون لە ھېرشكرنە سەرى^(۹۸).

سوپاي ميرنشىنى سالارى بەردەوام بوون لە گەمارۆدانى روسەكان، لەناو روسەكانىش بەھوى خواردىنى جۆرېك لە ميوەوھ پەتا و نەخۆشى بلاوبوبويەوھ و ژمارەيەكى زۆريان بەو ھۆبەوھ مردن ، بەمەش جارېكى ديكە ژمارەيان كەمبووھتەوھ ، بۇيە دواچار ناچاربوون لە شەويكدا رابكەن و ھەرچىيەك لە زېر و پارە و جلوپەرگى ناياب و گرانبەھا و ژن و مندالى بەدىل گىراو توانيان بىيەن برديان و ئەوى تريان ئاگرتىبەردا و بەرەو لاي كەشتىيەكانيان لەسەر روبرارى (الكر) رۆشتن و لەو رېگەيەوھ ناوچەكەيان جىھېشت^(۹۹) ، دواى ئەوھى روسەكان قەلاگەيان جىھېشت زېر و پارە و شمشىرى نايابى زۆريان لە گۆرى مردووى روسەكانى ناو قەلاگەدا دۆزىيەوھ^(۱۰۰) ، چونكە نەرىتى روسەكان وابوو ھەركاتىك كەسكىيان لى بمرديە لەگۆرېكى فراواندا بەجل و بەرگ و پارە و بازنەزېرپىنەكانيانەوھ و كەلوپەلەكانيان دەياناشت^(۱۰۱) ، ئەم ھېرشەى روسەكان و داگىركردنى شارى (بردعە) ماوھى يەك سالى خاياندوھ^(۱۰۲) . لەماوھى ئەو سالى كە روسەكان شارى (بردعە) يان داگىركردوھ و ھىچ جۆرە پەيوەندييەكى دىبلۆماسى و سياسى ھەولدان بۇ ئەوھى بەشىوھيەكى ئاشتىانە و گفتوگۆ چارەسەرى كىشەكان بكەن لەنىۋان (المرزبان بن محمد) و سوپاي روسەكان لە سەرچاۋەكاندا بەدى ناكريٹ .

^(۹۸) القرطبي، صلة تاريخ الطبري، تحقيق: محمد ابوالفضل ابراهيم، دار اسويدان،(بيروت:د.ت) ج ۱۱، ص ۲۴۵ - ۲۴۶؛ ابن الاثير، الكامل،

ج ۷، ص ۱۸۳؛ ابن خلدون، تاريخ ابن خلدون، ج ۴، ص ۶۷.

^(۹۹) مسكويه، تجارب الامم، ج ۵، ص ۲۶۸، احمد كسروي، شهر ياران، ص ۸۲.

^(۱۰۰) القرطبي، صلة تاريخ الطبري، ج ۱۱، ص ۲۴۶؛ ابن الاثير ، الكامل، ج ۷، ص ۸۳.

^(۱۰۱) ابن رسته، الاعلاق النفيسة، ص ۱۴۶ - ۱۴۷؛ الجرديزي، زين الاخبار، ص ۳۹۵.

^(۱۰۲) ياقوت الحموي، معجم البلدان، ج ۲، ص ۷۹؛ ارثر كيستلر، القبيلة الثالثة عشرة، ص ۱۱۷.

تەوهری چوارەم: پەيوەندی نێوان روسەگان و میرنشینه‌کانی (شێروانشاهان) و (هاشمی) و (شەدادی) و (کسرانیان/شێروانشاهان)

یەكەم: پەيوەندی نێوان روسەگان و میرنشینی شێروانشاهان

میرنشینی شێروانشاهان (١٨٣ - ٤٦٨/ك/٨٠٠ - ١٠٧٥/ز)^(١٠٢) لە لایەن كەسایەتییەكی عەرەب بەناوی (یزید بن مزید بن زائد الشیبانی) دامەزرێنراوە، ئەم كەسێكی ئازا و ناودار بوو، لەسەر دەمی دەسەڵاتی خەلیفە عەبباسی (هارون الرشید) (١٧٠ - ١٩٣/ك/٧٨٦ - ٨٠٨/ز) دا لەسالی (١٨٣/ك/٨٠٠) كراوە بە فەرمانرەوای هەریمی نازربيجان و ئەرمینیا و ئاران و شاری (باب الابواب)^(١٠٤)، ئەو توانیویەتی چەندین جولانەووە كە دژ بە خیلافەتی عەبباسی سەریان هەڵدەدا دابمركینیتەووە و سەركرده‌كانیشیان لە ناوبەرئ، ئەمەش وای كردوووە ناوبانگێكی باش بۆ خۆی پەیدا بكات و خەلیفەكانی عەبباسی پێزبان لێ گرتوووە و بەر پرسیاریەتی و پۆلی گرنگیان داوە بە خۆی و كۆر و نەووەكانی^(١٠٥). دياره شەبانییەكان هۆزێكی عەرەبی بوون و لەسەرەتای هاتنی ئیسلامەووە بە ناوچەكانی (موصل) و رۆژەهەڵاتی رۆباری دیجە دا بلاو بیونەووە^(١٠٦).

(یزید بن مزید الشیبانی) لەسالی (١٨٥/ك/٨٠٢) لەشاری (بردعە) كۆچی دوایی كرد و كۆرەكەیی بەناوی (اسد بن یزید) جینگە گرتەووە^(١٠٧)، دياره بیجگە لەم كۆرەیی دوو كۆرەیی دیکەشی هەبوو بەناووەكانی (محمد بن یزید) و (خالد بن یزید) كە ئەمەیی دواییان لەو كاتەدا والی شاری (موصل) بوو، دواتر لەسالی (٢٢٧/ك/٨٤٢) لەلایەن خەلیفە عەبباسی (الواثق بالله) (٢٢٧ - ٢٣٢/ك/٨٤٢ - ٨٤٦) وە كراوە بە والی نازربيجان و ئاران، بەردەوام بوووە لە والیایەتی ئەو هەریمانە تاووەكو لە سالی (٢٣٠/ك/٨٤٥) دەمریت و چوار كۆرەیی هەبوو بەناووەكانی (محمد، علی، یزید، الهیثم)، (محمد)ی كۆرەیی جینگە گرتوووەتەووە و تاووەكو لە دواي سالی (٢٤٥/ك/٨٦٠) دەمریت، (الهیثم بن خالد) ییش لەو كاتەدا فەرمانرەوای شاری (شروان)^(١٠٨) و دەوروبەری بوو، (الهیثم) بەهۆی شەرەكانی لەگەڵ هیژە ناموسلمانەكانی دەوروبەری بە (شروانشاه) ناوبانگی دەرکرد بوو، دواي مردنیشی (محمد بن الهیثم) ی كۆرەیی جینگە گرتەووە، دواي مردنی ئەویش (الهیثم بن محمد بن الهیثم) جینگە دەگریتەووە، دواي

^(١٠٢) بۆ زانیاری زیاتر لەسەر میرنشینی شێروانشاهان بڕوانە: مؤلف مجهول، فصول من تاريخ الباب و شروان، اعنتي بنشرها والتعليق عليها: و. مینورسكي، (كامبردج: ١٩٥٨)، ص ١ - ١٦.

^(١٠٤) باب الابواب: شاری گەورەییە دەكەوێتە بەشی رۆژئاوای دەریای خەزەر و كەناراویكی هەییە كە درێژ دەبێتەووە بۆ ناو شارەكە و شوینی لەنگەرگرتنی كەشتییەكانە. الادريسي، نزهة المشتاق، المجلد ٢، ص ٨٢١ - ٨٢٢.

^(١٠٥) خليفة بن خياط، تاريخ خليفة بن خياط، تحقيق: مصطفى نجيب فواز و حكمت كتلي فواز، دارالكتب العلمية، (بيروت: ١٩٩٥)، ص ٢٩٢ - ٢٩٩؛ مؤلف مجهول، فصول من تاريخ الباب، ص ١ - ٢؛ محمد طه صلاح، مواقف الشيبانيين في الدولة الاسلامية في القرن الثاني الهجري، رسالة دكتورا غير منشورة مقدمة الى مجلس كلية الشريعة والدراسات الاسلامية، جامعة ام القرى، (مكة: ١٩٨٠)، ص ١٠٨، ١١٥، ١٦٠، ١٦٥.

^(١٠٦) القلقشندي، نهاية الارب في معرفة انساب العرب، تحقيق: ابراهيم الابياري، دار الكتب اللبناني، ط ٢، (بيروت: ١٩٨٠)، ص ٣٠٩ - ٣١٠.

^(١٠٧) الطبري، تاريخ الطبري، ج ٨، ص ٢٧٣؛ ابن الاثير، الكامل، ج ٥، ص ٣٢٣.

^(١٠٨) شروان: ناوی ناوچە و شاریكە دەكەوێتە نزیک شاری (باب الابواب/ الدر بند)، مەلێبەندەكەیی شاری (شماخی) یە و دەكەوێتە سەر دەریای خەزەر. ياقوت الحموي، معجم البلدان، ج ٣، ص ٣٣٩.

مردنى ئەويش (علي بن الهيثم بن محمد) جيگهى گرتووتهوه^(۱۰۹)، لهمه بهدواوه ئەو كهسانهى فهريمانهوايهتى شارى شروان و دهروبهرييان دهکرد به (شېروانشاهان) ناوياندههينرا و ئەو نازناوهيان پيئدهوترا^(۱۱۰)، ناوى (ميرنشيني شېروانشاهان) دهگهپيئتهوه بۆ ناو ئەو كهسانهى فهريمانهوايهتى ئەو ناوچهيهيان كردهوه، ئيمه كارهكهمان وناخوازييت باسى ههموو ئەو كارو كردهوه و روداوانه بكهين كه لهسهردهمى فهريمانهوايهتى ميرهكاندا رويانداوه بهئكو ليردا تهنها باسى ئەو ميرانه دهكهين كه پهيوهندييان لهگهلا روسهكان ههبووه.

ناوچهكانى ميرنشيني شېروانشاهان لهسهردهمى دهسهلاتى مير(علي بن الهيثم بن محمد)دا و له سالى (۳۰۰ك/ ۹۱۲ز) به دواوه روهپرووى هيرشيكى روسهكان بووتهوه، لهو بارهيهوه ميژوونوس (المسعودى) (مردووى ۳۴۶ك/ ۹۵۷ز) باسى ئەو هيرشه دهكات، ئاماژه بهوه دهكات روسهكان لهدواى گهپانهوهيان له هيرشهكهيان بۆ سهر ناوچهكانى ديكهى دهرياي خهزهر، هيرشيان كرده سهر دوورگه و كهناوهكانى ولاتى شېروانشاهان، بهتايهت دورگه و كهناوهكانى دهروبهرى شارى(باكو/ النفاطة)^(۱۱۱) خهلكى ناوچهكەش بۆ بهريهرج دانهوى شالوى روسهكان و دورخستهوهيان له ناوچهكه كوڤوونهوه و سوارى بهلهم و كهشتى بازرگانان بوون و روويان لهو دورگانه كرد، بهلام روسهكان روويهرويان بوونهوه و ژمارهيكى زوريان ليكوشتن و كهشتيهكانيشيان نوقمى دهرياكردن، بهو هويهشهوه ژمارهيكى زوريان خنكان، دواى ئەمه روسهكان بۆ ماوهى چهندين مانگ له دهرياي خهزهردا مانهوه و دواى كوڤردنهوهى تالانى و دهستهكهوتهكان ناوچهكهيان بهره و ولاتى خهزهر جيپهشت^(۱۱۲)، (المسعودى) سالى ئەم هيرشهى ديارينهكردهوه، بهلام دهليت لهدواى سالى (۳۰۰ك/ ۹۱۲ز) وه بووه و ئەوه دووپاتدهكاتوه و بهلام ئاماژه بۆ ئەوه دهكات كه لهيادى چوووتهوه لهچ ساليكى دواى ئەو سالهوه بووه^(۱۱۳)، وه (علي بن الهيثم) تاوهكو سالى (۳۰۵ك/ ۹۱۷ز) لهسهر كاربووه و لهو ساله لهسهر كارلادراوه^(۱۱۴)، بويه دهكريت بليين ئەم هيرشهى روسهكان له نئون سالى (۳۰۰ك/ ۹۱۲ز) بۆ (۳۰۵ك/ ۹۱۷ز) دا بووه.

لهو هيرشهى روسهكان ئەوه روون دهبيتهوه كه ميرنشينهكه خاوهن هيزيكى سهربازى ريكخراو و بههيز و كهشتى جهنگى نهبووه كه بتوانيت روويهرووى روسهكان بيتهوه، بويه دهبينين به بهلهم و كهشتى بارزگانى شهريان لهگهلا روسهكان كردهوه و تيكشكاون و ژمارهيكى زوريان لهناوچوون.

بۆ جارى دووه و دواى زياتر لهيهك سهده جاريكى ديكه روسهكان هيرشيان كردهوهتهوه سهر ناوچهكانى ژير دهسهلاتى ميرنشيني شېروانشاهان، ئەو هيرشهشيان لهسالى (۴۲۱ك/ ۱۰۳۱ز) بوو، لهو كاتهدا مير(منوچهر بن يزيد بن احمد) ميرى ميرنشينهكه بوو، مير(منوچهر) دواى كوڤردنهوهى سهرباز و خوئامادهكردن لهنزىك شارى (باكو) روويهرووى روسهكان بوويهوه، بهلام ئەم جارەشيان سوپاي ميرنشيني

^(۱۰۹) مؤلف مجهول، فصول من تاريخ الباب، ص ۲ - ۴؛ زامباور، معجم الانساب والاسرات الحاكمة في تاريخ الاسلامي، ترجمة: زكي محمد حسين واخرون، دار الرند العربي، (بيروت: ۱۹۸۰)، ص ۲۷۷.

^(۱۱۰) مؤلف مجهول، فصول من تاريخ الباب، ص ۵؛ ياقوت الحموي، معجم البلدان، ج، ۱، ص ۱۶۱.

^(۱۱۱) باكو/ النفاطة: شاريكه دهكهويته سهر دهرياي خهزهر و لهنزىك شارى (باب الابواب) و (شروان)ه، شاريكى نهوتاييه و نهوتى زوره و نهوتى سپى لى بههم دههينريت. القزويني، اثار البلاد، ص ۵۷۸؛ الحميري، الروض المعطار، ص ۷۸ - ۷۹.

^(۱۱۲) المسعودي، مروج الذهب، ج، ۱، ص ۱۴۱ - ۱۴۲؛

V.Minorsky, A History Of Sharvan,p152.

^(۱۱۳) المسعودي، مروج الذهب، ج، ۱، ص ۱۴۲؛ الحميري، الروض المعطار، ص ۲۴۱.

^(۱۱۴) مؤلف مجهول، فصول من تاريخ الباب، ص ۴ - ۵.

شیروانشاهان تیکشکا و ژمارهیهکی زور سهربازیشیان لیکوژرا که یهکیکیان سهرکردهیهکی گهوره بوو بهناوی (احمد بن خاصکین)، پاشان روسهکان لهپریگه ی روبری (الکر)هوه ویستیان بهرهو ناوچهکانی سهرهوهی روبرهکه برپون ، بوجاریکی دیکه میر (منوچهر) روبرویان بووهوه و دووباره تیکشکا و نهیتوانی بهسهر روسهکاندا سهریکهویت، دواي ئه مه روسهکان ناوچهکانی ئه م میرنشینهیان جیهیشتووه^(۱۱۵) ، تاوهکو لهسالی (۴۲۳ک/۱۰۳۳ز) جاریکی دیکه روسهکان گهپرانهوه ولاتی شیروانشاهان و ژمارهیهکی زورخه لکیان کوشت و بهدیل گرت ، ناوچهکشیان تالان کرد و ویرانیان کرد^(۱۱۶) . له سهرچاوهکاندا ئه وه بهدی ناکریت که جاریکی دیکه تا روخانی میرنشینهکه پهیوهندی لهنیوان ئه مئهوان و روسهکان دروست بوو بیتهوه.

دووهم: پهیوهندی نیوان روسهکان و میرنشینی هاشمی

میرنشینی هاشمی (۲۵۵ - ۴۷۰ک/۸۷۰ - ۱۰۷۷ز)^(۱۱۷) ، لهشاری (باب الابواب) و ناوچهی (المسقط) که لهچهند شار و قهلا و گوندیکی ناوچه سنورییهکان پیکهاتبوو دامهزراوه ، دامهزیننهکهکشی (هاشم بن سراقه السلمي) یه ، ئه مه سهرکردهیهکی دیار و نازای ناوچه سنورییهکان بوو، له سالی (۲۵۵ک/۸۷۰ز) فه رمانپهوايهتی شاری (باب الابواب) و دهوروبهری گرتووته دهست ، ئه مهش دواي ئه وه بوو که بارودوخی خیلافهت بهتهواوي شیواو بوو ، بویه خه لکی شاری (باب الابواب) و دهوروبهری داویان له (هاشم بن سراقه السلمي) کرد ببیته فه رمانپهوايان و ئهوانیش گوپراهی دهب^(۱۱۸) .

دواي مردنی (هاشم بن سراقه) لهسالی (۲۷۱ک/۸۸۴ز) کورپهکی (عمر بن هاشم) جیگه ی گرتووتهوه و ئه مپه یس بو ماوهی سالییک حوکمرانی کردووه ، دواتر چهندين میری دیکه ی یهک له دواي یهک هاتونهته سهردهسه لآت که دیارترینیان میر (احمد بن عبدالملیک بن هاشم) ه ، ئه م میره له دواي مردنی باوکی لهسالی (۳۲۷ک/۹۳۹ز) بوه بهمیر و چهندين شهپی لهگه ل هیزه موسلمان و ناموسلمانهکانی دهوروبهری ئه نجامداوه ، لهسالی (۳۶۶ک/۹۷۶ز) مردووه و میر (میمون بن احمد) ی کورپی جیگه ی گرتووتهوه^(۱۱۹) .

پهیوهندی نیوان روسهکان و میرنشینی هاشمی دهگه پریتهوه بو سهردهمی دهسه لاتی میر (میمون) ئه م میره دواي مردنی باوکی و هاتنه دهرهوهی لهو قه لایه ی باوکی و خیزانهکی تییدا دهژیان له لایه ن سهرکردهکانی شاری (باب الابواب) دهستگیر کراو له کوشکی فه رمانپهوايهتی زیندانی کراوه ، له ماوهی زیندانی کردنه که پیدا هه موو دهسه لاتییک له دهستی سهرکردهکاندا بووه ، لهو ماوهیه دا میر (میمون) به ئامانجی رزگار بوون له زیندان و گرتنه وه دهستی دهسه لآت و له ناوبردنی دهسه لاتی سهرکردهکان به نه پنی پهیوهندی به روسهکانه وه کردووه ، دواي لیکردوون پالیپشتی بکه ن ، روسهکانیش به مه رازی بوون و لهسالی (۳۷۷ک/۹۸۷ز) به (۱۸) هه ژده که شیته وه

^(۱۱۵) مؤلف مجهول، فصول من تاریخ الباب، ص ۹؛ عماد کامل مرعي، دور الاكراد في حماية المسلمين في بلاد القفقاس في القرنين الرابع والخامس الهجريين، مجلة جامعة كركوك للدراسات الانسانية، المجلد (۷)، العدد (۳)، (کركوك: ۲۰۱۲)، ص ۲۵۸؛ V.Minorsky, A History Of Sharvan, p p 114 – 115.

^(۱۱۶) مؤلف مجهول، فصول من تاریخ الباب، ص ۳.

^(۱۱۷) بو زانیاری زیاتر لهسهر میرنشینی هاشمی بروانه: مؤلف مجهول، فصول من تاریخ الباب، ص ص ۱۶ - ۲۷.

^(۱۱۸) مؤلف مجهول، فصول من تاریخ الباب، ص ص ۷، ۱۶ - ۱۷.

^(۱۱۹) بروانه: مؤلف مجهول، فصول من تاریخ الباب، ص ص ۱۷ - ۱۹.

رۋويان لە ناوچەكە كىردوۋە ، روسەكان بۇ دۇنيا بونەۋە لەۋەى مىر (مىمون) مەبەستىيەتى سود لە ئەۋان ۋەربىگىرەت يەك كەشتيان رەۋانە كىردوۋە ، كاتىكىش مىر (مىمون) چوۋە بۇلاى روسەكان ، خەلگى شارى (باب الابواب) یش دەستيان كىردوۋە بە شەركىردن دژ بە روسەكان و ژمارەيەكى زۇريان لىكۋشتوون، دواى ئەمە روسەكان بەرە و (المسقط) رۇشتوون، دواى ئەمە نووسەرى پەرتوكى (فصول من تاريخ الباب و شروان) باس لەۋە ناكات دواى ئەمە چى رۇيداۋە ، بەلكو لەدواى باسكىردنى ئەۋ رۇداۋە دەلئەت → لەسالى ۳۷۸ك مىر مىمون قەلاى الباب ى بنىاتنا و لەۋيدا خۇى پەنادا و تىيدا نىشتەجى بوو^(۱۲۰)، بەگوپىرەى ئەم رۇداۋەبەت دەبەت مىر (مىمون) لەماۋەى ئەۋ سالدە بە ھاۋكارى روسەكان دەسەلاتى گرتبەتەۋە دەست و قەلايەكى تايبەتى بۇ خۇى لە شارەكە بنىات نابەت.

خەلگى شارى (باب الابواب) بە فەرمانرەۋايەتى كىردنى مىر (مىمون) و بوونى سەربازى روس لەپال ئەۋدا رازى نەبوون، بۇيە لەسالى (۳۷۹ك/ ۹۹۰ز) ئازاۋە و پىشۋى لە شارەكە سەرىيەلدەيەۋە كە بە ئازاۋەى (موسى التوزى الواعظ الجيلاني) ناۋى ھاۋوۋە، (موسى التوزى) بانگخۋازىكى ئاينى بوو لە شارى (جیلان) ەۋە ھاۋوۋە شارەكە و دواى ئەۋەى لە مزگەۋتى شارەكەدا كۇبوونەۋەيەكى لەگەل خەلگى شارەكە رىكخستوۋە و دژ بە بوونى روسەكان ھانى داۋن و نىكەى (۱۰۰۰) ھەزار پىۋاى شارەكەى لەدەۋرى خۇى كۇكىردوۋەتەۋە ، پاشان بەرەۋ شوپىنى نىشتەجى بوونى مىر (مىمون) رۇشتوون، لەۋيدا داۋايان لە مىر كىرد كە دەبەت يان داۋا لەۋ روسانەى لەگەلنى بكات كە موسلمان بن يان بيانكوژەت ، مىرىش ئەۋ داۋايەى ئەۋانى رەت كىردوۋە بەمەش ئازاۋە و شەپ سەرىيەلدە ، مىرىش لەسالى (۳۸۰ك / ۹۹۱ز) لە قەلاكەيدا خۇى قايمكىرد ، (موسى التوزى) و ئەۋ خەلگەنى لەگەلنى بوون بۇ ماۋەى (۲۸) بىست و ھەشت رۇژ گەمارۇى قەلاكەياندا، دواجار مىر رازى بوو كە قەلاكە بدات بەدەستەۋە و داۋاى لىكىردن كە گيانى بپارىزن و لىگەپىن خۇى و شوپىنكەۋتوۋەكانى بەسەلامەتى برون بۇ (طبرسران) ، ئەۋانىش بەداۋاكەى رازىبوون و قەلاكەش كەۋتە دەست (موسى التوزى) و خەلگى شارەكە، دواتر خەلگى شارى (باب الابواب) بەرپۇەبىردنى شارەكەيان داۋەتە دەست مىرنىشىنى شىروانشاھان، بەلام دواى ماۋەيەك مىر (مىمون) ھىرشى كىردوۋەتەۋە سەر شارەكە و خستويەتەيە ژپىر دەسەلاتى خۇيەۋە تاۋەكو ئەۋ كاتەى لەسالى (۳۸۷ك) مردوۋە^(۱۲۱).

لەگەل ئەۋى لە سەرچاۋەكاندا ئامازە بەۋە نەدراۋە كە روسەكان لەبەرانبەر چىدا ھاۋكارى سەربازى مىر (مىمون) يان كىردوۋە دژ بە دەسەلاتى سەركىردەكانى خەلگى شارەكە ، بەلام دەگونجەت لە پىناۋى پارە و زىپ و پىدانى ئىمىتيازاتى بازرگانىدا ئەۋ كارەيان ئەنجامدەبەت ، لەپاستىدا ئەم پەيوەندىيەى نىۋان روسەكان و ئەم مىرنىشىنە گۇرپانىكى بىنەرەتى بوۋە لە پەيوەندىيەكانى نىۋان روسەكان و مىرنىشىنە ئىسلامىيەكانى دەۋرۋەبەرى دەرياي خەزەر و پىشتىر وىنەى نەبوۋە كە ھىزىكى روسى پالپىشتى مىرىكى مىرنىشىنەكان بكات و دەست ۋەربەدەنە كاروبارى ناوخۇى مىرنىشىنەكانەۋە، بەلكو روسەكان بەۋە ناسرابوون كە رۇبكەنە ھەرنەۋچەيەك وپرانى دەكەن و كارى تالانكارى و كوشتار بەرانبەر ھەموو كەسىك ئەنجام دەدەن، لەۋ ئازاۋەى (موسى التوزى) یش پالئەرى ئاينى

^(۱۲۰) مؤلف مجهول، فصول من تاريخ الباب، ص ۱۹.

^(۱۲۱) مؤلف مجهول، فصول من تاريخ الباب، ص ۱۹ - ۲۰.

بهووی روسهگان موسلمان نین له لایهك و له لایهكی دیکه شهوه دهسگونجیت شیرواشاهاان رۆلیان لهو ئازاوویهدا هه بووبیت، چونکه دوای دهرکردنی میری هاشمی لهشارهکه راسته وخۆ رادهستی میرنشینی شیروانشاهانی دهکهن. ئەم په یوهندی و هاوکاریه ی نیوان میرنشینی هاشمی روسهگان لهسه ردهمی میر(منصور بن میمون) (۳۹۳ – ۴۲۵ک/ ۱۰۰۳ – ۱۰۲۴ز) گۆرانی بهسه ردا هاتوو، لهسائی (۴۲۳ک/ ۱۰۳۲ز) کاتیک روسهگان دوای تالانکردنی ولاتی شیروان بهدهستی پر و تالانی و کۆیلهوه دهیانه ویست بگه رپینهوه، بهلام خه لگی شاری(باب الابواب) و دهو روبه ری بهسه رکر دایه تی میر(منصور بن میمون) له تهنگه بهر و سه ر رپنگاگان بۆسه یان بۆ دانانهوه و ژماره یه کی زۆر روسیان کوشتوو، وه زۆربه ی ئەو گهل و په له و شتومه که تالانکراوه ی له ولاتی شیروان هی نابوویان لییان سه ندنه وه^(۱۳۲).

له بهرانه بر ئەو تیکشکانه قورسه دا روسهگان بهمه بهستی تۆله کردنه وه له خه لگی شاری(باب الابواب) هاوپه یمانه تیان له گهل (لانه گان/ اللان)^(۱۳۳) بهستی و دوای کۆکردنه وه ی سه رباز لهسائی (۴۲۴ک/ ۱۰۳۳ز) بهره و شاره که بهرپیکه وتن، دوای گه یشتن به شاره که خه لگی شاره که لییان هاتنه دهستی و ژماره یه کی زۆر سه ربازی روس و لانیان کوشت و سه رکه تن بهسه ریاندا، فه رمانه وه ی (لانه گان) یش له شه رپه که رپیکرد^(۱۳۴). ئەم رودا وهش دوا په یوهندی نیوان روسهگان و میرنشینی هاشمی بووه.

سپیه م : په یوهندی نیوان روسهگان و میرنشینی شه دادی

میرنشینی شه دادی (۳۴۰ – ۵۹۵ک/ ۹۵۱ – ۱۱۹۸ز)^(۱۳۵) له لایه ن بنه ماله یه کی کورد به ناوی بنه ماله ی شه دادی له هه ری می ئاران و به شیک له ئه رمینیا دامه زراوه و ئەم میرنشینه فه رمانه وه یه تی ئەو دوو هه ری مه ی کردوو^(۱۳۶)، میر (محمد بن شداد بن قرطوق) به دامه زری نه ری ئەم میرنشینه داده نری ت، ئەو توانی سود لهو پشویه وه رگری ت که به هوی دهس تگری کرانی فه رمانه وه ی ئازربيجان (السلار المرزبان بن محمد مسافری) لهسائی (۳۳۷ک/ ۹۴۸ز) له لایه ن بوه یه یه یه کانه وه سه ری هه لدا بوو، که هه ری هه که له فه رمانه وه ی شار و قه لا و ناوچه گانی ئازربيجان و ئاران سه ره به خو یی خو یان راده گه یاندا، میر (محمد بن شداد بن قرطوق) یش یه کی ک بوو لهو

^(۱۳۲) مؤلف مجهول، فصول من تاریخ الباب، ص ص ۲۰ – ۲۱.

^(۱۳۳) لانه گان (اللان): لانه گان نه ته وه ک بوون ژماره یان زۆر بوو و پاشاکه یان مه سیحی بوو، پایته ختی میرنشینه گه یان (مغص) بوو، ولاتی لان له رۆژه لات و باشوری وه ولاتی سه ریره، له رۆژناوایه وه ولاتی رۆمه، له باگوری وه ده ریای نی تس و بجناک و خه زه ره، ولاتیکی شاخوی و پرخیرو به ره که ته، به شیک له دانیش توه نه گه ی له دهشت و به شیک دیکه یان له شاخه گان ده زین، دیارترین شار و قه لا گانی بریتین له (باب اللان، کاسک، خیلان). مؤلف مجهول، حدود العالم، ص ۱۴۲؛ الجردیزی، زین الاخبار، ص ۳۹۷؛ یاقوت الحموی، معجم البلدان، ج ۱، ص ۲۴۵.

^(۱۳۴) مؤلف مجهول، فصول من تاریخ الباب، ص ۲۱.

^(۱۳۵) بۆ زانیاری زیاتر له سه ر میرنشینی شه دادی بره وانه: اسماعیل شکر رسول، الامارة الشدادية الكردية في بلاد ئاران، مطبعة وزارة التربية، (اربیل: ۲۰۱۰)، ص ص ۶۷ – ۱۱۰.

^(۱۳۶) منجم باشی، جامع الدول باب الشدادية، عني بتحقيقه و نشره: ولاديمير مينورسكي، (کمبری دج: ۱۹۵۲)، ص ۴؛ زرار صديق توفيق، کورد و کوردستان له رۆژگاری خیلافه ی ئیسلامیدا (۱۶ – ۶۵۶ک/ ۶۳۷ – ۱۲۵۸ز)، چاپخانه ی رۆژه لات، ج ۲، (هه ولیر: ۲۰۱۲)، ل ۱۴۲.

فهرماندانه و توانى له سالى (۳۴۰/ك-۹۵۱ز) ده ست به سه ر چه ند ناوچه يه كى هه ريمى ئاران و به تايبه ت شارى (دوين/دبيل)^(۱۳۷) دا بگريټ و كردييه بنكه ي فهرانپه واويه تى كردنى ميرنشينه كه ي^(۱۳۸).

شه داديه كه كان دواى رزگار بوونى (المرزبان بن محمد) له زيندان له سالى (۳۴۲/ك-۹۵۳ز) شارى (دوين) يان له ده ست داو شاره كه كه و توو ته ژپر ده سه لآتى سالارييه كان و شه داديه كه انيش و ئاواره بوون، له سالى (۳۴۴/ك-۹۵۵ز) (محمد بن شداد) مرد و كورپه گه و ره كه ي به ناوى (لشكرى بن محمد) جيگه ي گرته وه (۳۶۰ - ۳۶۸/ك-۹۷۰ - ۹۷۸ز) ، ناوبراو به هاوكارى (المرزبان) و (الفضل) ي براى و بنه ماله كه ي له سالى (۳۶۰/ك-۹۷۰ز) ده ست به سه ر شارى (جنزه) (گه نجه)^(۱۳۹) دا بگريټ و جاريكى ديكه ميرنشينه كه يان دامه زران دوو ته وه و ئه و شاره يان كر دوو ته پايته ختى ميرنشينه كه يان ، له ويوه دواى چه ندين شه ر توانيو يانه سالارييه كان تيكبشكيټن و ناوچه كانى ئاران و به شيك له ئه رمينيا بخرنه ژپر ده سه لآتى خو يانه وه^(۱۴۰).

په يوه ندى نيوان روسه كان و ميرنشينى شه دادى ده گه رپټه وه بو سه رده مى ده سه لآتى مير (الفضل بن محمد) (۳۷۵ - ۴۲۲/ك-۹۸۵ - ۱۰۳۱ز) ، هو كارى دروست بوونى په يوه ندييه كه ش ده گه رپټه وه بو ياخى بوونى كورپكى ئه م ميره به ناوى (عسكريه) ، ئه م كورپى مير (الفضل بن محمد) له سالى (۴۲۱/ك-۱۰۳۰ز) له باوكى هه لده گه رپټه وه و ده ست به سه ر شارى (بيلقان)^(۱۴۱) دا ده گريټ^(۱۴۲) ، مير (الفضل) بو دامر كان دنه وه ي ئه و هه لگه پرا نه وه يه كورپكى ديكه ي به ناوى (موسى بن الفضل) كه جيټشيني بوو راسپارد، دياره (موسى بن الفضل) به ته نيا نه يتوانيوه هه لگه پرا نه وه كه دابمر كيټه وه و ده ست به سه ر شاره كه دا بگريټ ، بويه په يوه ندى كر دوو به وه هيزه روسه ي كه وه به (۳۸) كه شتيه وه رويان له ولآتى شروان كر دوو، له گه ل ئه و روسانه ريككه وت له به رانبه ر به شدار بوون له گرته وه ي شارى (بيلقان) پاره يه كى زور يان پي ده دات، روسه كانيش به و داويه پازى بوون و له گه ل سوپاى ميرنشينى شه دادى توانيان ده ست به سه ر شاره كه دا بگرنه وه و (عسكريه) يش دواى ده ست گير كردنى له لايه ن (موسى) ي برايه وه كوژرا، روسه كانيش دواى ئه وه ي پاره كه يان وه رگرت به ره و ولآتى روم و له ويشه وه به ره

^(۱۳۷) دوين/دبيل: گه و ره ترين شارى هه ريمى ئارانه و ده كه ويټه باشورى روزه لآتى هه ريمه كه وه. مؤلف مجهول، حدود العالم، ص ۱۲۰؛

اسماعيل شكر رسول، الامارة الشدادية، ص ۴۱.

^(۱۳۸) منجم باشي، جامع الدول، ص ۳؛ احمد كسروى، شهر ياران گمنام، ص ۲۶۱؛ حوسين حوزنى موكر يانى، سه رجه مى به ره هه مى حوسين حوزنى موكر يانى ، كو كرده وه و له چاپدانى ده زگاي ئاراس، (هه ولير: ۲۰۰۷)، به رگى دوو هم، ل ۲۹۲.

^(۱۳۹) گه نجه (جنزه) : گه و ره ترين شارى هه ريمى ئارانه، كه و توو ته نيوان شيروان و نازربيجان، ماوه ي نيوان (گه نجه) و (بردعه) (۱۶ فرسخه/ ۹۶ كيلومتره). ياقوت الحموى، معجم البلدان، ج ۲، ص ۱۷۱ - ۱۷۲.

^(۱۴۰) منجم باشي، جامع الدول، ص ۶ - ۱۰؛ خالد رسول على، سبط ابن الجوزى و كورد له كتيبه كه ي (مراة الزمان في التاريخ الاعيان) نامه يه كى ماسته رى بلاونه كراويه پيشكه ش به ئه نجومه نى كو ليټزى زانسته مرؤفايه تيه كانى زانكو ي سليمانى كراوه، (سليمانى: ۲۰۱۰)، ل ل ۱۴۲ - ۱۴۳.

^(۱۴۱) بيلقان: شاريكه ده كه ويټه هه ريمى ئاران و ئه رمينيا ، له نزيك شارى (باب الابواب) و (شروان) دا يه. ياقوت الحموي، معجم البلدان، ج ۱، ص ۵۳۳.

^(۱۴۲) منجم باشي، جامع الدول، ص ۱۱؛ نوزاد خالد رؤوف، مملانى ناو خو ييه كانى ناو ميرنشينه كوردييه كان له سه ده ي پيټجه مى كو چى/ يازده يه مى زايينيدا، نامه يه كى ماسته رى بلاونه كراويه پيشكه ش به ئه نجومه نى كو ليټزى ئه ده بياتى زانكو ي سه لآحه ددين كراوه، (هه ولير: ۲۰۱۴)، ل ۳۶.

و ولاتی خوڤان گهراڼه وه^(۱۳۳)، ئەمەش ئەوه دەگەیه‌نیت که پوسه‌کان وهک سهرپازی به‌کریگیر او له‌و ماوه‌یدا روهتاریان کردووه و له‌پیناوی وه‌رگرتنی پارهدا ده‌ستیان وه‌رداوه‌ته ناو کاروباری ناوخۆی میرنشینه‌که.

به‌لام ئەمه‌ دهرگای والاگردووه که جاریکی دیکه پوسه‌کان هی‌رش بکه‌نه‌وه سهر میرنشینه‌که، بۆیه له‌سهرده‌می ده‌سه‌لاتی میر (موسی بن الفضل) دا له‌سالی (۴۲۳/ک/۰۲۲از) جاریکی دیکه روده‌که‌نه‌وه ناوچه‌کانی ژیر ده‌سه‌لاتی میرنشینی شه‌دادی، میر (موسی) له‌ لای شاری (باگو) روه‌پرویان بووه‌ته‌وه و توانیویه‌تی ژماره‌یه‌کی زۆریان لیبکوژی‌ت و له‌ولاته‌که‌ی وه‌ده‌ریان بنیت^(۱۳۴). ئەمەش کۆتا په‌یوه‌ندی نیوان پوسه‌کان و میرنشینی شه‌دادی بوو و له‌و سهرچاوانه‌ی له‌به‌رده‌ستماندان نامازه‌ی به‌په‌یوه‌ندی دیکه نه‌کراوه.

چواره‌م: په‌پوه‌ندی نیوان پوسه‌کان و میرنشینی (کسرانیان/شیروانشاهان)

میرنشینی (کسرانیان/شیروانشاهان) (۵۵۰ - ۵۵۶/ک/۱۱۵۵ - ۱۱۵۲/ز)^(۱۳۵) له‌ ناوچه‌ی (شیروان) له‌لایه‌ن (منوچه‌ر بن کسران) (۵۵۰ - ۵۵۶/ک/۱۱۵۵ - ۱۱۶۱/ز) له‌نیوه‌ی دووه‌می سه‌ده‌ی شه‌شه‌می کۆچی دامه‌زیرنراوه، هه‌ندی له‌سهرچاوه‌کان بنه‌چه‌ی دامه‌زیرنه‌ری میرنشینه‌که ده‌گه‌رپینه‌وه بۆ پاشای ساسانی (کیسرا انوشروان عادل)، به‌لام هه‌ندیکی دیکه ده‌یگه‌رپینه‌وه بۆ سهر میرانی پيشوی میرنشینی شیروان که سهربه‌هۆزی (شه‌ییانی) عه‌ره‌ب بوون^(۱۳۶).

هه‌ندی له‌ میژوو نووسان میرانی ئەم میرنشینه به (سولتانانی شیروان) (سلاطین شیروان) یاخود به (به‌شیروانشاه) و میرنشینه‌که‌ش به (شیروانشاهان) ناو ده‌به‌ن^(۱۳۷)، به‌لام هه‌ندیکی دیکه به میرنشینی (کسرانیان) (امارة بنو کسران) یاخود به (الخاقانیون) ناو ده‌هینن^(۱۳۸). هه‌لبه‌ته ئەو سهرچاوانه‌ی که به میرنشینی (شیروانشاهان) ناویان هیناون له‌سهر ئەو بنه‌مایه بووه که میرانی ئەم میرنشینه فه‌رمانه‌روایه‌تی ناوچه‌ی (شروان) یان کردووه، ئەو سهرچاوانه‌شی میرنشینه‌که‌به (کسرانیان) ناو ده‌به‌ن ده‌یگه‌رپینه‌وه بۆ باوکی

^(۱۳۳) منجم باشي، جامع الدول، ص ۱۱ - ۱۲؛ جه‌مال ره‌شید احمد، به‌یه‌گه‌ه‌یشتنی کورد و لان له ولاتی باب و شه‌روان، وه‌رگیرانی: ناسۆ محمه‌مه‌د قادر، چاپخانه‌ی شقان، (سلیمانی: ۲۰۰۴)، ل ۲۲۴.

^(۱۳۴) منجم باشي، جامع الدول، ص ۱۲؛ نوزاد خالد رؤوف، مملانی ناوخۆییه‌کانی ناو میرنشینه کوردییه‌کان، ل ۲۸؛ V.Minorsky, studies in Caucasian history, printed in Great Britain, (London: 1953) p77.

^(۱۳۵) بۆ زانیاری زیاتر له‌سهر میرنشینی (کسرانیان/ شیروانشاهان) بره‌وانه: مؤلف مجهول، فصول من تاریخ الباب، ص ۲۷ - ۳۲؛ غفاری، تاریخ جهان آرا، چاپخانه نیکپو، (ته‌ران: ۱۳۴۰ ه. ش)، ص ۱۹۲ - ۱۹۴؛ زامباور، معجم الانساب والاسرات، ص ۲۷۹ - ۲۸۰.

^(۱۳۶) مؤلف مجهول، فصول من تاریخ الباب، ص ۲۷ - ۲۸؛ غفاری، تاریخ جهان آرا، ص ۱۹۲ - ۱۹۳؛ زامباور، معجم الانساب والاسرات، ص ۲۷۹ - ۲۸۰.

^(۱۳۷) بره‌وانه: غفاری، تاریخ جهان آرا، ص ۱۹۲ - ۱۹۳؛ هادی حسن، مجموعه مقالات، چاپخانه‌ی مرکزی دولتی، (حیدر اباد: ۱۹۵۶)، ص ۱۱۰ - ۱۱۱.

^(۱۳۸) عادل محمد خضر، العلاقات بين المسلمين والكرج (۴۳۱ - ۶۲۸هـ/ ۱۰۴۰ - ۱۲۳۱م)، رسالة ماجستير غير منشورة مقدمة الى مجلس كلية الشريعة والدراسات الاسلامية، جامعة ام القرى، (مكة المكرمة: ۱۹۹۴)، ص ۱۳۶؛

V.Minorsky, A History Of Sharvan, p134.

میری دامه زړینه رمیر (منوچهر) که ناوی (کسران) بووه. دواى مردنی میری دامه زړینه ر (منوچهر بن کسران) له سالی (۵۵۶/ک / ۱۱۶۱ز) کوره کهی (اخستان بن منوچهر) (۵۵۶ - ۵۹۲/ک / ۱۱۶۱ - ۱۱۹۶ز) جیگه ی گرتوه ته وه^(۱۳۹).

په یوه نډی نیوان روسه کان و ئهم مرنیشینه ده گه رپته وه بو سهرده می ده سلا تی میر (اخستان بن منوچهر) ، روسه کان له سهرده می ده سلا تی ئهم میره و له سالی (۵۷۱/ک / ۱۱۷۵ز) له رپگه ی ده ریاوه و به که شتییه کانیانه وه هیرش ده که نه وه سهر خاکی مرنیشینه که به تایبه ت شاری (باکو)، میر (اخستان بن منوچهر) توانیویه تی زور به توندی روه پرویان ببیته وه و که شتی گه لی روسی تیکشکینیت و ژماره یه کی زوریش له سهر بازانی روس بکوژیت^(۱۴۰) ، هه والی ئهم شهر و له شکرکیشیه ی روسه کان و سهرکه وتنی میر (اخستان بن منوچهر) ته نها له لایهن شاعیریکى هاوسه رده می روداوه که به شیوه شعر به ناوی (خاقانی)^(۱۴۱) توماری کراوه، که ئه و ژماره ی که شتییه کانی روس به (۷۳) که شتی ناو ده بات که تیکشکینراون^(۱۴۲) هه روه ک میژوو نووس و روزه لاتناسی روس (بارتولد) نامه زه ی بو ده کات که سهرچاوه روسیه کان (الحولیات الروسية) هه والی ئهم له شکرکیشی و شالوده ی روسه کانیان تومار نه کردووه ، به برپواى ئه و ئه مهش نامه زه یه که بو ئه وه ی میرانی حوکمرانی روسیا له و سهرده مه دا به شدار نه بوون له و شالوده سهر بازییه و ئه و روسانه گروپی جیاجیا و سهر به خو بوون و نازاد بوون^(۱۴۳) . (خاقانی) شاعیر له باره ی سهرکه وتنی میر (اخستان) به سهر سوپای روس ده لیت:

فتح تو بجنک لشکر روس	تاریخ شده آسمان مران را
رایات تو روس علی روس	صرصر شده شاخ ضمیران را
پیکان شهاب رنگ چون آب	آتش زده دیو لشکران را
در زهره روس راندنه زهر آب	کانداخته یغلق پران را
یک سهم تو خضر وار بشکافت	هفتاد و سه کشتی ابران را ^(۱۴۴)

^(۱۳۹) زامباور، معجم الانساب والاسرات، ص ۲۷۹؛ عادل محمد خضر، العلاقات بین المسلمین والکرج، ص ۱۲۷.
^(۱۴۰) W.Bartold and C.E.Bosworth, Shirwan Shah, (The Encyclopaedia Of Islam), (Leiden:1995), V (IX), P489;

هادی حسن، مجموعه مقالات، ص ۱۲۰ - ۱۲۱؛ و. بارتولد، جایگاه مناطق اطراف دریای خزر در تاریخ جهان اسلام، ترجمه: ربن شه، پژوهشگاه علوم انسانی و مطالعات فرهنگی، (تهران: ۱۳۷۵ ه. ش)، ص ۱۶۶.

^(۱۴۱) خاقانی، ناوی (افضل الدین ابراهیم بن علی شیروانی خاقانی) یه ، له سالی (۵۰۰/ک / ۱۱۰۷ز) له شاری شیروان له دایک بووه ، شاعیریکى ناسراو و ناوداری گه وره ی سهرده می خو ی بووه، له نیوان سالانی (۵۹۰ - ۵۹۵/ک / ۱۱۹۵ - ۱۱۹۵ز) له شاری تریز کوچی دواپی کردووه. هادی حسن ، مجموعه مقالات، ص ۱۲۵ - ۱۲۶؛ محمد جمالزاده، تاریخ روابط روس، ص ۲۰۲.

^(۱۴۲) خاقانی، دیوان خاقانی شروانی، بتصحیح و تحشیه و تعلیقات: علی عبدالرسولی، شرکت چاپخانه سعادت، (د.م: ۱۳۱۶ ه.ش)، ص ۳۶.

^(۱۴۳) و. بارتولد ، تاریخ ترک فی اسیا الوسطی، ترجمه: احمد السعید سلیمان، هیئة المصریة العامة للکتاب، (القاهرة: ۱۹۹۶)، ص ۱۳۴.

^(۱۴۴) خاقانی، دیوان خاقانی شروانی، ص ۳۶.

له جیگایه کی دیکه دا ده ئیت

بر سر دریای نیلین تیغ کان روسیان بر جزیره رویناس و لنبران انگیخته

در جزیره رانده یك دریا زخون روسیان موج از ان دریای خون کوه کلان انگیخته^(۱۴۵).

لهم شعره ی سهرودا (خاقانی) باس له سهرکه وتنی میر (اخستیان بن منوچهر) دهکات که چۆن توانیویه تی (۷۳) کهشتی روس تیکبشکینیت و دهریا له خوینی کوژراوانی روس سوربکات که شه پۆلی دهریا که چیاکانی سور کردووه به خوینی روسه کان، وه زۆر باسی پۆلی تیر و کهوان دهکات له تیکشکاندن ی روسه کان. له سهرچاوه کانداه تهنه باسی ئەم روداوه گراوه که له نیوان ئەم میرنشینه و روسه کانداه روویداوه.

ئه نجام

له کۆتایی ئەم توێژینه وه ده دا گه یشتوینه ته ئەم ئەنجامانه ی خوارووه که به شیوه ی خال ده یانخه ی نه روو:

۱ - روسه کان شوینی نیشه جی بوونی سهره تایان ولاتانی ئەسکه نده نافیای و ئەوروپا بووه و به ره گه ز سلاقی بوون، بۆیه ئەوان دانیشه توانی ره سه نی ناوچه کانی روسیا نه بوون به لکو له شوینی ره سه نی خۆیا نه وه کۆچیان کردووه بۆ ناوچه کانی ده ورره ی روبرای (اتل/ فۆلگا) و روبرای (دنیه ره) و میرنشینه کانیان له شار و ناوچه کانی ده ورره ی ئەم روبرانه دامه زران دووه، بۆ ئەمه ش سویدیان له لاوازی گه لان و ده سه لاتداریان ناوچه که وهرگرتووه و سنوری ده سه لاتی میرنشینه کانیان له سه ره حسابی ئەوان فراوان کردووه.

۲ - ئەو ناوچه نه ی سهره تا روسه کان تیدا نیشه جی بوون ناوچه یه کی سه خت و ته ره و نه گونجاو بووه بۆ کشتوکال، روسه کانیان له به نه ره ته وه خه ریکی کاری کشتوکالی نه بوون، به لکو ده ریوان و بازرگان بوون، ئەمه ش روسه کانی هانداه بۆ ئەوه ی به دوای ناوچه ی نوێ بگه رپین بۆ ئەوه ی کاری بازرگانی خۆیان به ره پێبدن، بۆیه هه ره زوو که وتنه هه ولدان بۆ دۆزینه وه ی بازاری نوێ بۆ ساغکردنه وه ی که لوپه له کانیان، بۆ ئەو مه به سه شه ی له رپه گه ی روبرای (اتل/ فۆلگا) وه به که شتییه بازرگانییه کانیان وه گه یشتوون به ده ریای خه زه ره و په یوه ندی ئابووری و بازرگانیان له گه ل هه ریمه کانی ده ورره ی ئەم ده ریایه دروست کردووه، بۆیه ده بینین به ره له وه ی په یوه ندی سیاسی و سه ربازی له نیوان روسه کان و میرنشینه ئیسلامیه کانی ده ورره ی ده ریای خه زه ره دروست ببیت په یوه ندی ئابووری و بازرگانی له نیوان هه ره دوولادا بوونی هه بووه.

۳ - په یوه ندییه سیاسییه کانی روسه کان و میرنشینه ئیسلامیه کانی زیاتر خۆی بینیه ته وه له هیرشی سه ربازی روسه کان بۆ سه ره خاکی میرنشینه کان، له گه ل ئەوه شدا له هه ندی میرنشینه کانداه کاری سیاسی و هاوکاری سه ربازی له نیوان میرنشینه کان و روسه کانداه بوونی هه بووه و ئەوان پۆلیکی دیاریان گه رپاوه له یه کلاکردنه وه مملانیکی ناو میرنشینه کان، روسه کان هه م شالاه سه ربازییه کانیان و په یوه ندییه کانیان له پیناوی ده سه که وت و پارده بووه، بۆ به ده سه ته یانی پارده و سامان سلین له کوشتن و کاولکاری و تالانکاری و به کۆیله گرتنی خه لگانی میرنشینه ئیسلامیه کانی ده ورره ی ده ریای خه زه ره نه کردووه ته وه، زۆربه ی هیرشه کانیان بۆ سه ره شار و گوند و ناوچه که ناریه کانی ده ریایه بووه.

^(۱۴۵) خاقانی، دیوان خاقانی شروانی، ص ۴۰۶.

۴ - روسهکان له روی هیزی دهريایی و سهربازییهوه له ميرنشينه ئيسلامييهکان به هیزتر بوون، ميرنشينهکان که شتيگهلی سهربازی و سهربازی پيوست و به هیزی نهوتویان نه بووه بۆ روهه روهوونوهوهی روسهکان، بۆیه له زۆربهی کاتدا روسهکان توانیویانه به سهر هیزی سهربازی ميرنشينهکاندا زالبن، به لام ههندی کاتيش شکستیان هیئاوه له بهرانبهر سوپای ميرنشينهکان و ژمارهیهکی زۆر سهربازیان لیکوژراوه.

۵ - روسهکان به هوی نهوهی له روی دهرياییهوه بالادهست بوون و له پيگهی دهرياهه هیرشيانکردوهه سهر ناوچهکان، بۆیه هیرشهکانیان پيشبيني نهکراوه بووه و له ناکاو هیرشيان کردوه، بۆیه دهردهکهویت که روسهکان په پیرهوی شهرى پارتيزانان کردوه و ههولئ جیگیربوون و مانهوهیان نه داوه.

۶ - له پهيوهندییه سياسی و هیرشه سهربازییهکانی نئون روسهکان و ميرنشينه ئيسلامييهکانی دهوروبهري دهريای خه زهر ناماژه بهوه نهکراوه که میری ميرنشينی روس راسته و خو به شدار بووبن له و کاره دا، به لگو دهردهکهویت که ههندی له و هیزه روسانه سهر به خوایانه نه و پهيوهندی و هیرشانهیان نهجامداوه.

ليستی سهرچاوهکان

یهکه م: سهرچاوه رهسه نهکان (المصادر)

۱ - سهرچاوه رهسه نهکان به زمانی عهره بی

ابن الأثير، أبو السعادات المبارك محمد (ت ۶۰۶ هـ/ ۱۲۰۹م)

۱ - النهاية في غريب الحديث والاثار، تحقيق: طاهر احمد الزاوي و محمود محمد الطناحي، المكتبة العلمية، بيروت: ۱۹۷۹).

ابن الاثير: عزالدين ابي الحسن علي بن محمد بن عبدالكريم الجزري (ت ۶۳۰ هـ/ ۱۲۳۲م).

۲ - الكامل في التاريخ، تحقيق: ابوالفداء عبدالله القاضي و محمد يوسف الدقاق، دار الكتب العلمية، طه، لبنان: ۲۰۱۰).

الادريسي: محمد بن محمد بن عبدالله ادريسي (ت ۵۶۰ هـ/ ۱۱۶۵م).

۳ - نزهة المشتاق في اختراق الافاق، مكتبة الثقافة الدينية، (القاهرة: د.ت).

اسحاق بن الحسين: (عاش في القرن الرابع الهجري/ العاشر الميلادي).

۴ - اكام المرجان في ذكر المدائن المشهورة في كل مكان، عالم الكتب، (بيروت: ۱۹۸۸).

ابن اسفنديار: بهاء الدين محمد بن حسن (ت ۶۱۳ هـ/ ۱۲۱۶م).

۵ - تاريخ طبرستان، ترجمة: احمد محمد نادي، المجلس الاعلى للثقافة، (القاهرة: ۲۰۰۲).

الاصطخري: ابو اسحاق محمد بن ابراهيم الفاسي (ت بعد ۳۴۶ هـ/ ۹۵۷م).

۶ - مسالك و الممالك، مطبعة بريل، (ليدن: ۱۸۷۰).

الانطاكي: يحيى بن سعيد بن يحيى الانطاكي (ت ۴۵۸ هـ/ ۱۰۶۶م).

۷ - تاريخ الانطاكي (المعروف بصله تاريخ اوتياخا)، تحقيق: عمر عبدالسلام تدميري، حروس برس، (لبنان: ۱۹۹۰).

البغدادي: عبد المؤمن بن عبد الحق، ابن شمائل القطيعي البغدادي (ت ۷۳۹ هـ/ ۱۳۳۸م)

۸ - مراصد الاطلاع علي اسماء الامكنة و البقاع، دار المعرفة، (بيروت: ۱۹۵۴).

البكري: أبو عبيد عبد الله بن عبد العزيز بن محمد البكري الأندلسي (ت ۴۸۷ هـ/ ۱۰۹۴م).

- ٩ - المسالك والممالك، دارالغرب الاسلامي، (د.م: ١٩٩٢).
- الجرديزي: ابو سعيد عبد الحي بن الضحاك (ن ٤٤٣هـ/١٠٥٢م).
- ١٠ - زين الاخبار، ترجمة: عفان السيد زيدان، هيئة العامة لشئون المطابع الاميرية، (القاهرة: ٢٠٠٦).
- ابن الجوزي: ابو الفرج عبدالرحمن بن علي (ت ٥٩٧هـ/١٢٠٠م).
- ١١ - المنتظم في تاريخ الملوك والامم، تحقيق: محمد عبدالقادر عطا و مصطفى عبدالقادر عطا، دارالكتب العلمية، (بيروت: ١٩٩٢).
- الحميري: ابو عبدالله محمد بن محمد السنهالجي (٩٠٠هـ/١٤٩٤م).
- ١٢ - الروض المعطار في خبر الاقطار، تحقيق: احسان عباس، مكتبة لبنان، ط٣، (بيروت: ١٩٨٤).
- ابن حوقل: ابو القاسم النصيبي (ت ٣٦٧هـ/٩٧٧م).
- ١٣ - صورة الارض، مطبعة بريل ، ط٢، (ليدن: ١٩٣٨).
- ابن خردادبة: ابوالقاسم عبدالله بن عبدالله الخراساني (ت ٢٨٠هـ/٨٩٧م).
- ١٤ - المسالك والممالك، مطبعة بريل، (ليدن: ١٨٨٩).
- ابن خلدون: ابو زيد عبدالرحمن ابن خلدون (ت ٨٠٨هـ/١٤٠٥م).
- ١٥ - تاريخ ابن خلدون (المسمى ديوان المبتداء والخبر في تاريخ العرب والعجم والبربر و من عاصرهم ذوي الشأن الاكبر)، تحقيق: خليل شحاذة، دارالفكر للطباعة والنشر، (بيروت: ٢٠٠٠).
- خليفة بن خياط: أبو عمرو خليفة بن خياط بن خليفة الشيباني (ت ٢٤٠هـ/٨٥٤م)
- ١٦ - تاريخ خليفة بن خياط، تحقيق: مصطفى نجيب فواز و حكمت كثلي فواز، دارالكتب العلمية، (بيروت: ١٩٩٥).
- ابن رسته: ابو علي احمد بن عمر (٢٩٠هـ/٩٠٣م).
- ١٧ - الاعلاق النفيسة، مطبعة بريل، (ليدن: ١٨٩٣).
- الروذراوري: ابو الشجاع محمد بن الحسين ظهير الدين (ت ٤٨٨هـ/١٠٩٥م).
- ١٨ - ذيل تجارب الامم، ملحق بكتاب تجارب الامم وتعاقب الهمم، دارالكتب العلمية، (بيروت: ٢٠٠٣).
- الزبيدي: محمد مرتضى الحسيني الزبيدي (ت ١٢٠٥هـ/١٧٩٠م).
- ١٩ - تاج العروس جواهر القاموس، تحقيق: مصطفى الحجازي و اخرون، مطبعة حكومة الكويت، (الكويت: ١٩٧٣).
- الطبري: أبو جعفر محمد بن جرير (ت ٣١٠/٩٢٢ م).
- ٢٠ - تاريخ الطبري، تحقيق: محمد ابوالفضل ابراهيم، دارالمعارف، ط٢، (بيروت: ١٩٧٥).
- ابن فضلان: احمد بن فضلان بن العباس بن راشد بن حماد (ت بعد ٣٠٩هـ/٩٢١م).
- ٢١ - رسالة ابن فضلان في وصف الرحلة الى بلاد الترك و الخزر و الروس و الصقالبة، تحقيق: سامي الدهان، مطبعة الهاشمية، (دمشق: ١٩٦٠).
- ابن الفقيه : أبو بكر احمد بن ابراهيم الهمذاني (ت ٣٦٥ هـ/٩٧٥م).
- ٢٢ - البلدان، تحقيق: يوسف الهادي، عالم الكتب، (بيروت: ١٩٩٦).
- القاشي: أبو العباس احمد بن علي بن بابة القاشي (ت ٥١٠هـ/١١١٦م).
- ٢٣ - راس مال النديم في تواريخ اعيان اهل الاسلام، تحقيق: محمد عبدالقادر خريسات، مركز زايد للتراث والتاريخ، (الامارات: ٢٠٠١).

- القرطبي: عريب بن سعيد (ت بعد ۳۲۰هـ/۹۳۲م).
- ۲۴ - صلة تاريخ الطبري، تحقيق: محمد ابو الفضل ابراهيم، دار اسويدان، (بيروت: د.ت).
- القزويني: زكريا بن محمد بن محمود (ت ۶۸۲هـ/۱۲۸۳م).
- ۲۵ - اثار البلاد و اخبار العباد، دار صادر، (بيروت: د.ت).
- قسطنطين السابع: بورفير وجنيتوس (ت: ۳۴۸هـ/۹۵۹م)
- ۲۶ - ادارة الامبراطورية البيزنطية ، و تحليل و تعليق: محمود سعيد عمران، دار النهضة العربية ، (بيروت: ۱۹۸۰).
- القلقشندي: أحمد بن علي بن أحمد الفزاري القلقشندي (ت ۸۲۱هـ/۱۴۱۸م).
- ۲۷ - نهاية الارب في معرفة انساب العرب، تحقيق: ابراهيم الابياري، دار الكتب اللبناني، ط ۲، (بيروت: ۱۹۸۰).
- ابن كثير: أبو الفداء إسماعيل بن عمر بن كثير القرشي (ت ۷۷۴هـ/۱۳۷۲م).
- ۲۸ - البداية والنهاية، تحقيق: عبدالله عبدالمحسن التركي، هجر للطباعة والنشر، (جيزة: ۱۹۹۸).
- المروزي: شرف الزمان طاهر المروزي (ت بعد ۵۱۴هـ/۱۱۲۰م)
- ۲۹ - ابواب في الصين والترك والهند منتخبه من كتاب طبائع الحيوان، نشره مينورسكي (لندن: ۱۹۴۲).
- المسعودي: ابو الحسن علي بن الحسين (ت ۲۴۶هـ/۹۵۶م).
- ۳۰ - التنبية و الاشراف، تحقيق: عبدالله اسماعيل الصاوي، دار الصاوي للطبع والنشر، (القاهرة: د.س).
- ۳۱ - مروج الذهب و معادن الجواهر، اعطني به وراجعه: كمال حسن مرعي، المكتبة العصرية، (بيروت: ۲۰۰۵).
- مسكويه: أبو علي أحمد بن محمد بن يعقوب مسكويه (ت ۴۲۱هـ/ ۱۰۳۰م).
- ۳۲ - تجارب الامم و تعاقب الهمم، تحقيق: سيد كسروي حسن، دار الكتب العلمية، (بيروت: ۲۰۰۳).
- المقدسي: أبو عبد الله محمد بن أحمد البشاري (ت ۳۷۵هـ/۹۸۵م).
- ۳۳ - احسن التقاسيم في معرفة الاقاليم، مكتبة مدبولي، ط ۲، (القاهرة: ۱۹۹۱).
- منجم باشي: احمد بن لطف الله (ت ۱۱۱۳هـ/۱۷۰۲م).
- ۳۴ - جامع الدول باب الشدادية، عني بتحقيقه و نشره، ولاديمير مينورسكي، نشره مع الكتاب (studies in Caucasian history) (كمبردج: ۱۹۵۳).
- ابن منظور: جمال الدين ابو الفضل بن محمد (ت ۷۱۱هـ/۱۳۱۱م).
- ۳۵ - لسان العرب، تحقيق: عبدالله علي الكبير و اخرون، دار المعارف، (القاهرة: د.ت).
- مؤلف مجهول: (ت بعد ۴۹۸هـ/۱۱۰۴م).
- ۳۶ - فصول من تاريخ الباب و شروان، اعطني بنشرها و التعليق عليها : مينورسكي ، نشره مع كتاب (A History Of Sharvan And Darband)، (كمبردج: ۱۹۵۸).
- مؤلف مجهول: (ت بعد ۳۷۲هـ/ ۹۸۲م).
- ۳۷ - حدود العالم من المشرق الى المغرب، تحقيق: يوسف الهادي، دار الثقافية للنشر، (القاهرة: ۱۹۹۹).
- النرشخي: أبو بكر محمد جعفر (ت ۳۴۸ هـ/ ۹۵۹ م).
- ۳۸ - تاريخ بخاري، ترجمة و تحقيق: أمين عبدالمجيد و نصرالله مبشتر الطرازي، دار المعارف، ط ۲، (القاهرة: ۱۹۹۳).
- ابن الوردي: زين الدين عمر بن مظفر (ت ۷۴۹هـ/۱۳۴۸م).
- ۳۹ - خريدة العجائب و فريدة الغرائب، تحقيق: انور محمود زنائي، مكتبة الثقافة الدينية، (القاهرة: ۲۰۰۸).

ياقوت الحموي: شهاب الدين بن عبدالله (ت ٦٢٦هـ/١٢٢٩م).

٤٠ - معجم البلدان، دار صادر، (بيروت: ١٩٧٧).

اليعقوبي: احمد بن ابي يعقوب (ت ٢٩٢هـ/٩٠٤م).

٤١ - البلدان، وضع حواشيه: محمدا مين ضناوي، دارالكتب العلمية، (بيروت: د.ت).

ب - سهرچاوه رهسه نه گان به زمانى فارسى

خاقانى: افضل الدين ابراهيم بن علي شيرواني خاقانى (ت بعد ٥٩٠هـ/١١٩٤م)

٤٢ - ديوان خاقانى شروانى، بتصحيح و تحشيه : على عبدالرسول، شركت چاپخانه سعادت، (د.م: ١٣٦٦ هـ.ش).

غفارى: احمد غفارى القزوينى (ت ٩٧٥هـ/١٥٦٧م)

٤٣ - تاريخ جهان آرا، چاپخانه نيکپو، (تهران: ١٣٤٠ هـ.ش).

مرعشى: سيد ظهير الدين بن سيد النصرالدين (ت ٨٩٢هـ.ق)

٤٤ - تاريخ طبرستان و رويان و مازندران، به كوشش : محمد حسين تبيجي، مؤسسه مطبوعات مشرق، (د.م: ١٣٤٥ هـ.ش).

ملا شيخعلي گيلانى (ت ١٠٤٤ هـ.ق)

٤٥ - تاريخ مازندران، تصحيح و تحشيه: منوچهر ستوده، انتشارات بنياد فرهنگ ايران، (د.م: ١٣٥٢ هـ.ش).

مؤلف مجهول: (القرن السادس الهجري/الحادي عشر ميلادي).

٤٦ - مجمل التواريخ و القصص، تصحيح: ملك الشعراء بهار، چاپخانه خاور، (تهران: ١٣١٨ هـ.ش).

دووه م : ژيده ره گان (المراجع)

أ - ژيده ره گان به زمانى عه ره بى

٤٧ - ادم متز، الحضارة الاسلامية في القرن الرابع الهجري او عصر النهضة في الاسلام، ترجمة: محمد عبدالهادي، دارالكتاب العربي، (بيروت: د. ت).

٤٨ - ارثر كيستلر ، القبيلة الثالثة عشر و يهود اليوم، ترجمة : احمد نجيب هاشم، الهيئة المصرية العامة للكتاب، (د.م: ١٩٩١)

٤٩ - اسماعيل شكر رسول، الامارة الشدادية الكردية في بلاد ئاران، مطبعة وزارة التربية، (اربييل: ٢٠١٠).

٥٠ - جوزيف شاخت و كليفور بوزورث، تراث الاسلام ، ترجمة: محمد رهير السمهوري و اخرون، عالم المعرفة، (الكويت: ١٩٨٥).

٥١ - جوزيف نسيم يوسف، تاريخ الدولة البيزنطية، دار المعرفة الجامعية، (الاسكندرية: ٢٠٠٥).

٥٢ - حيدر قاسم التميمي، العلويون في المشرق الاسلامي و اثرهم الفكري والحضاري حتى القرن الخامس الهجري، دار النهضة العربية، (بيروت: ٢٠١٠).

٥٣ - زامباور، معجم الانساب والاسرات الحاكمة في تاريخ الاسلامي، ترجمة : زكي محمد حسين واخرون، دار الرئد العربي، (بيروت : ١٩٨٠).

- ۵۴ - طارق منصور محمد، الروس و المجتمع الدولي (۹۴۵ - ۱۰۵۴م)، مصر العربية للنشر والتوزيع، (مصر: ۲۰۰۱).
- ۵۵ - عبدالعزيز الدوري، اوراق في التاريخ والحضارة، دار الغرب الاسلامي، (د.م: ۲۰۰۷)
- ۵۶ - عصام الدين عبدالرؤوف الفقی، الدول المستقلة من المشرق الاسلامي في منذ مستهل العصر العباسي الى غزو المغولي، دار الفكر العربي، (القاهرة: ۱۹۹۹).
- ۵۷ - الكسندر سیبل، اخبار امم المجوس من الارمن و رنك و الروس، مطبعة الاوفیست مكتبة المثني، (بغداد: د.ت).
- ۵۸ - كليفوردا. بوزوروث، الاسرات الحاكمة في التاريخ الاسلامي، ترجمة: حسين علي اللبودي، مؤسسة الشراع العربي، ط ۲، (الكويت: ۱۹۹۵).
- ۵۹ - محمود عبدالرحمن، تاريخ القوقاز، دار النفاس للطباعة، (لبنان: ۱۹۹۹).
- ۶۰ - نورمان بينز، الامراطورية البيزنطية، ترجمة: حسن مؤنس و محمود يوسف، مطبعة لجنة تاليف و ترجمة، (القاهرة: ۱۹۵۰)، ص ۳۰۳.
- ۶۱ - و. بارتولد، تاريخ الترك في اسيا الوسطى، ترجمة: احمد السعيد سليمان، الهيئة المصرية العامة للكتاب، (القاهرة: ۱۹۹۶).
- ۶۲ - ول و ايريل ديورانت، قصة الحضارة (عصر الامان)، ترجمة: محمد بدران، دار الجليل، (بيروت: ۱۹۸۸).

ب - ژیدره‌کان به زمانی فارسی

- ۶۳ - احمد کسروی، شهریاران گمنام، چاپخانه اذر، ۵ج، (تهران: ۲۵۳۷ ه.ش).
- ۶۴ - استانلی لین پول، طبقات سلاطین اسلام، ترجمة: عباس اقبال، دنیای کتاب، ۲ج، (تهران: ۱۳۶۳ ه.ش).
- ۶۵ - اسدالله معطوفی، تاریخ فرهنگ و ادب گرگان و استرآباد، چاپخانه احمدی، (گرگان: ۱۳۷۶ ه.ش).
- ۶۶ - ان. فرای، تاریخ ایران کامبرج، ترجمه: تیمور قادری، مرکز پخش گلستان، ۲ج، (تهران: ۱۳۹۰ ه.ش).
- ۶۷ - بابا صفری، اردبیل در گذرگاه تاریخ، چاپخانه بهمن، چاپ دوم، (تهران: ۱۳۷۱ ه.ش).
- ۶۸ - د.م. دانلب، تاریخ خزران، چاپ شمشاد، (تهران: ۱۳۸۲ ه.ش).
- ۶۹ - عباس اقبال اشتیانی، تاریخ ایران از صدر اسلام تا انقراض قاجاریه، چاپخانه حیدری، ۲ج، (تهران: ۱۳۹۲ ه.ش).
- ۷۰ - محمد علی جمالزاده، تاریخ روابط روس و ایران، چاپخانه نقش جهان، (تهران: ۱۳۷۲ ه.ش).
- ۷۱ - هادی حسن، مجموعه مقالات، چاپخانه‌ی مرکزی دولتی، (حیدرآباد: ۱۹۵۶).
- ۷۲ - و. بارتولد، جایگاه مناطق اطراف دریای خزر در تاریخ جهان اسلام، ترجمه: ربن شه، پژوهشگاه علوم انسانی و مطالعات فرهنگی، (تهران: ۱۳۷۵ ه.ش).

ج - ژیدەرەگان بە زمانی کوردی

- ۷۳ - جەمال رەشید احمد ، بەیەگگەیشتنی کورد و لان لە ولاتی باب و شەرۆان، وەرگیڕانی: ئاسۆ محەمەد قادر، چاپخانە شەقەن، (سلیمانی: ۲۰۰۴).
- ۷۴ - حوسین حوزنی موکریانی، سەرجهمی بەرهەمی حوسین حوزنی موکریانی ، کۆکردنەوە و لەچاپدانە دەزگای ئاراس، (هەولێر: ۲۰۰۷).
- ۷۵ - زرار صدیق توفیق، کورد و کوردستان لە رۆژگاری خێلافەتی ئیسلامیدا (۱۶ - ۶/۶۳۷ - ۱۲۵۸ز)، چاپخانە رۆژەهەلات، ۲، (هەولێر: ۲۰۱۲).

سێیەم: نامە زانکۆییە بلأونەکراوەگان

أ - بە زمانی عەرەبی

- ۷۶ - زرار صدیق توفیق ، الكورد في العصر العباسي حتى مجيء البويهيين (۱۳۲ - ۳۳۴هـ/ ۷۴۹ - ۹۴۶م)، رسالة ماجستير غير منشورة مقدمة الى مجلس كلية الاداب ، جامعة صلاح الدين، (اربيل: ۱۹۹۴).
- ۷۷ - عادل محمد خضر، العلاقات بين المسلمين والكرج (۴۳۱ - ۶۲۸هـ/ ۱۰۴۰ - ۱۲۳۱م)، رسالة ماجستير غير منشورة مقدمة الى مجلس كلية الشريعة والدراسات الاسلامية، جامعة ام القرى، (مكة المكرمة: ۱۹۹۴).
- ۷۸ - محمد طه صلاح، مواقف الشيبانيين في الدولة الاسلامية في القرن الثاني الهجري، رسالة دكتورا غير منشورة مقدمة الى مجلس كلية الشريعة والدراسات الاسلامية، جامعة ام القرى، (مكة: ۱۹۸۰).

ب - بە زمانی کوردی

- ۷۹ - خالد رسول علی، سبط ابن الجوزی و کورد لەکتیبهکەمی (مرآة الزمان في التاريخ الاعيان) نامەیهکی ماستەری بلأونەکراوەیه پێشکەش بە ئەنجومەنی کۆلیژی زانستەمرۆفایهتیهکانی زانکۆی سلیمانی کراوه، (سلیمانی: ۲۰۱۰).
- ۸۰ - نوزاد خالد رؤوف، مەملانی ناوخۆییەکانی ناو میرنشینه کوردییەکان لە سەدهی پینجەمی کۆچی/ یازدهیەمی زایینیدا، نامەیهکی ماستەری بلأونەکراوەیه پێشکەش بە ئەنجومەنی کۆلیژی ئەدەبیاتی زانکۆی سەلاحەددین کراوه، (هەولێر: ۲۰۱۴).

چوارەم: وتار و لیکۆلینهوهگان

أ - بە زمانی عەرەبی

- ۸۱ - جبرائیل لوفتیک، روسیة سابقا و حاضرا، مجلة المشرق، العدد (۱۷) ، السنة السابعة، (بيروت: ۱۹۰۴).
- ۸۲ - سي.اي. بوزورث، التنظيم العسكري عند البويهيين في العراق وايران، ترجمة: عبدالجبار ناجي، مجلة المورد العراقية، المجلد ۴، العدد (۱)، (بغداد: ۱۹۷۵).
- ۸۳ - عماد كامل مرعي، دور الاكراد في حماية المسلمين في بلاد القفقاس في القرنين الرابع والخامس الهجريين، مجلة جامعة كركوك للدراسات الانسانية، المجلد (۷)، العدد (۳)، (كركوك: ۲۰۱۲).

پینجه م - ژیدهر و وتاره کان به زمانی نینگیزی

- 84 - B.P. Golden, Rus, (The Encyclopaedia Of Islam), (Leiden:1995), Volum (VIII).
- 85 - D.M.Dunlop, Bardhaa, (The Encyclopaedia Of Islam), (Leiden:1986), V (I).
- 86 - F.Donald Logan, The Vikings In History, Published In The Taylor, Secand Edition, (London:2003).
- 87 - Maureen perrie, the Cambridge history of Russian, Cambridge university press, (uk:2006).
- 88 - V.Minorsky , studies in Caucasian history , printed in Great Britain , (London: 1953).
- 89 - V.Minorsky, A History Of Sharvan And Darband ,(Cambridge:1958).
- 90 - V.Minorsky, Commentary Of Book(Sharaf Al – Zaman Tahir Marvazi On : China, The Turkey And India), (London:1942).
- 91 - W.Bartold and C.E.Bosworth, Shirwan Shah,(The Encyclopaedia Of Islam),(Leiden:1995) ,V (Ix)
- 92 - Wladyslaw Duczko, Viking Rus, Printed In The Netherlands,(Leiden: 2004).
- 93 - Simon Franklin and Jonathan Shepard, The Emergence Of Rus 750 – 1200, Longman Publishing, (New York: 1996).

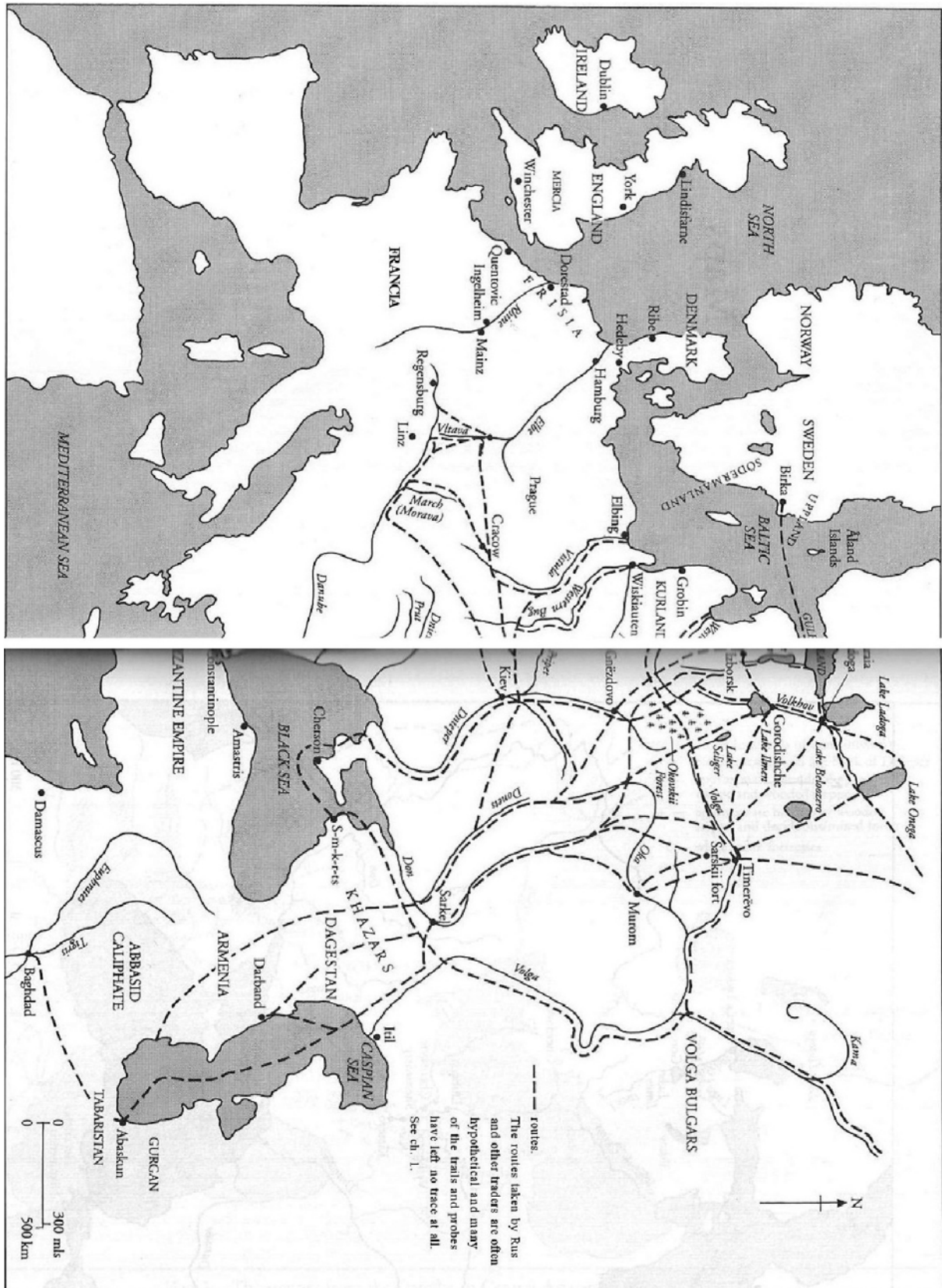

نه‌خشی ولاتی روس و ناراسته‌ی به‌شیک له هی‌رشه‌کانیان بو سهر هریمه‌کانی ده‌ورویه‌ری ده‌ریای خه‌زهر
 و مرگه‌راوه له : Simon Franklin and Jonathan Shepard, The Emergence Of Rus 750 – 200, PP400 – 401.

ملخص البحث

إن هذا البحث بعنوان (العلاقة بين الروس و الإمارات الإسلامية حول بحر الخزر بين القرنين (۳ - ۹هـ / ۹ - ۱۲م)، يهدف إلى الدراسة العلاقة بين الروس و هذه الإمارات الإسلامية التي تقع مناطق نفوذهم على بحر الخزر، و بحر الخزر التي لها موقعها الاستراتيجي انذاك على الصعيد السياسي والإقتصادي و التجاري، لذلك بعد ظهور الروس و تأسيس إماراتهم في مدينة (نوفجورد) في مطلع القرن الثالث الهجري/ التاسع الميلادي، حاولوا الى انشاء علاقات الإقتصادية و التجارية مع اقاليم حول بحر الخزر، لأن الروس و إماراتهم اعتمد اعتمادا كلياً علي التجارة ، لذلك وصلوا الى اقاليم بحر الخزر عن طريق نهر (اتل/ فولجا)، بعدها تحولت هذه العلاقات التجارية الى علاقات سياسية و عسكرية مع الإمارات الإسلامية ، والروس شنوا هجمات عسكرية عديدة علي سكان المدن والقلاع و المناطق التي تحت سيطرة الإمارات الإسلامية ، و شن الروس هذه الهجمات من اجل السلب والنهب و تدمير هذه المناطق. و تهدف هذه الدراسة الى اظهار هذه العلاقة من الناحية السياسية والإقتصادية و التجارية.

يتكون هذا البحث من مقدمة و اربعة مباحث ، يتحدث المبحث الاول عن اصل الروس و نشوء إماراتهم، اما المبحث الثاني فقد خصص لعلاقات الإقتصادية بين الروس و أقاليم بحر الخزر، و عالج المبحث الثالث العلاقة بين الروس و الإمارات (الزيدية) (۲۵۰ - ۲۳۱۶هـ/ ۸۶۴ - ۹۲۸م) و (السامانية)(۲۶۱- ۲۳۸۹هـ/ ۸۷۴ - ۱۰۰۰م) و (السالارية)(۳۳۰ - ۴۲۰هـ/ ۹۴۲ - ۱۰۲۹م). و تناول المبحث الرابع العلاقة بين الروس و الإمارات (شروانشاهان)(۱۸۳ - ۴۶۸هـ/ ۸۰۰ - ۱۰۷۵م) و (الهاشمية) (۲۵۵ - ۴۷۰هـ/ ۸۷۰ - ۱۰۷۷م) و (الشدادية)(۳۴۰ - ۵۹۵هـ/ ۹۵۱ - ۱۱۹۸م) و (كسرانيان/شروانشاهان) (۵۵۰ - ۹۴۶هـ/ ۱۱۵۵ - ۱۵۳۹م). تنتهي البحث بخاتمة عن اهم النتائج التي توصل اليه الباحث.

Abstract

This research entitled (The relationship between the Russians and the Islamic Emirates on sutoudings Caspian Sea Between centuries (3-6 H / 9-12 m) aims to study the relationship between the Russians and the Islamic Emirates, which their areas of influence is located on the Caspian Sea, the Caspian Sea have a strategic location in the then political and economic level and the trade, to the piece after the Russians emergence and establishment Principality in the city (Novgorod) in early third century AH / ninth century A D, they tried to establish economic relationship and trade with the regions around the Caspian Sea, because the Russians and their Principality adopted totally dependent on trade, for the piece arrived in the provinces Caspian Sea by River (Atil / Volga), then this commercial relationship to become political and military relationship with the Islamic Emirates, and the Russians have launched many military attacks on the population of cities, castles and areas that were under the control of the Islamic Emirates, and the Russians such attacks in order to pillage and looting and destruction of these areas. And this study aimed to show the relationship of the political, economic and commercial terms.

This research consists of four sections basic, speaking first section about the origin of the Russians and the emergence of Principality, while the second section devoted economic relations between the Russians and the regions Caspian Sea, and the third section dealt with the relationship between the Russians and the Emirates (Zaidi) (250-316 AH / 864-928 AD) and (Samani) (261-389 AH / 874-1000 AD) and (sallari) (330-420 AH / 942-1029 AD). taking fourth section relationship between the Russians and the Emirates (sharvanshahan) (183-468 AH / 800-1075 AD) and (Hashemite) (255-470 AH / 870-1077 AD) and (Shaddadid) (340-595 AH / 951-1198 AD) and (Kasraniaan / sharvanshahan) (550-946 AH / 1155 to 1539 m) .finally, the results of the researcher described.

جوگرافىيە ھەلبۇزاردىكى پەرلەمانى تۈركىيە نىۋان سالانى ۲۰۱۱ - ۷ ھۆججەتلىرى ۲۰۱۵
"لىكۆلىنە ۋە يەك ئە جوگرافىيە سىياسى"

م. رېيىن رۇستەم رەسول
ۋەزىرەتتى پەرۋەردە

پ. ي. د. سەفەن جەلال فتح اللە
زانكۆي كۆيە

پىشەكى:

زانستى جوگرافىيە كە لەبنەرەتدا بايەخ بە لىكۆلىنە ۋە لە جىاۋازى شوپنى دىاردەكان دەدات، لەھەمان كاتدا ئەم زانستە ھەۋلى دۇزىنە ۋە شىكردنە ۋە پىۋىست بۇ پەيوەندى دىاردە شوپنىيە جىاۋازەكان دەدات. بە ھۆكۈمى ئەۋەدى كە ھەلبۇزاردىكى دىاردە يەكە سىياسى خاۋەن خاسىيەت ۋە سىفەتتى شوپنە (مەكانىيە) پىۋىستى بە لىكۆلىنە ۋە يەك پەيوەندى شوپنەكانى دىاردە كە ۋە ۲۰۱۱ - ۲۰۱۵ مان ھەلبۇزارد بۇ لىكۆلىنە ۋە. چۈنكە زۆر لەپىسپۇرانى جوگرافىيە سىياسى پىيان ۋايە لىكۆلىنە ۋە لە جوگرافىيە ھەلبۇزارد بەتايىبەتتى لە ئەمۇدا بۇتە پىۋىستىيەكى سەردەمىيە ۋە گىرەنگ، چۈنكە ھەلبۇزارد رۇلى سەردەكى لە سەردە ناستى دەسلەتتە سىياسى ۋە ياساى ۋە ئايدۇلوجىيەكان.... دەپت ۋە ھەر ئەم كىرەش كىشەكان بە ھىۋى دەگۈزىتە ۋە بۇ گۆرەپانى دەستور. بۇيە لىكۆلىنە ۋە باسكردن لەم بابەتە گىرەنگى ۋە بايەخى خۇى ھەيە.

ئامانجى تۈپتۈنە ۋە كەمان، دەرختى ئەم ھۆكۈمەتتە كە كىرەگەرىيە ھەبۋە لەسەر جىاۋازى ئەنجامەكانى پىرۇسە ھەلبۇزاردىكى (۲۰۱۱-۲۰۱۵) پەرلەمانى تۈركىيە، شىكردنە ۋە پىيان

ئەم بابەتە زۆر گىرەنگ ۋە بايەخدارە، چۈنكە پەيوەندى ھەيە بە گىرەنگىرەن ماف ۋە ئەركەكانى تاك ۋە كۆي كۆمەلگە ۋە شىۋازى بەرپۈبەردن ۋە فەردەمانرەۋىيە ۋە لالت دىيارى دەكات، لىرەشدا لە رىگە شىكردنە ۋە جوگرافىيە پىرۇسە ھەلبۇزاردىكى، بەراۋەردىكى بە ھەمان پىرۇسە لە دوو ھەلبۇزاردىكى جىادا، تى دەگەن كە تۈركىيە لەكۆي پىشكەۋەتن ۋە گەشە كىردى سىستەمى پەرلەمانى دايە، جگە لەمەش جوگرافىيە ھەلبۇزاردىكى، نەك ھەر بۇ ئىمە كورد، بەلگە لە تەۋاۋى دوونىادا بابەتتىكى نوئى يە، زۆر دوور نىە ۋەك لىكۆلىنە ھاتتە ناۋ جوگرافىيە سىياسىيە ۋە، بۇيە تۈپتۈنە ۋە لىكۆلىنە ۋە جوگرافىيە پىرۇسەكانى ھەلبۇزاردىكى لە تۈركىيە ۋە شوپنەكانى تر ئەركى سەردەشنى تۈپتۈرەننى ئەم بۋارەيە.

كىشە لىكۆلىنە ۋە كەش لە ۋە گۆرەنكارىيە ۋە سەردە ۋە گرتە كە لە ھەردو ھەلبۇزاردىكى سالى ۲۰۱۱ ۋە ۲۰۱۵ پەرلەمانى تۈركىيە رۋىاندەۋە.

گىمانەكانى لىكۆلىنە ۋە كە برىتتە لە ۋە گۆرەنكارىيە لەنەخشە ۋە ئەنجامى ھەلبۇزاردىكى پەرلەمانى تۈركىيە سالى ۲۰۱۱ ۋە ۲۰۱۵ رۋىاندەۋە كە ئەمەش دەگەرتتە ۋە بۇ گۆرەنكارىيە لە ئاراستە ۋە دەنگدەرى تۈركىيە ئەمەش بە ھۆكۈمى گۆرەنكارىيە لە ھەلۋىست ۋە كىردارى پارتەكانى تۈركىيە لەم ماۋەيەدا. ھەموو لىكۆلىنە ۋە يەكە زانستى دەخۋازىت كە تۈپتۈرە مېتۇدىك يان چەند مېتۇدىكى زانستى پەيپە ۋە بكات بە مەبەستى گەپشتن بە ئامانجى لىكۆلىنە ۋە كە، لەم رۋانگەيە ۋە ئىمە ھەلۋماندا كە مېتۇدى (شىكردنە ۋە بەراۋەردىكى) لە تۈپتۈرە ۋە كەمان پەيپە ۋە بكەين، ئەم مېتۇدەش خۋازىيار بوو كەركەمان بەم شىۋەيە ئەنجام بەدەين:

- کۆکردنەوهی زانیاری پپووست لەسەر هەلبژاردنەکان بەگشتی و لەتورکیا بەتایبەتی و، داتا و ژمارە پپووست لەسەر هەردوو هەلبژاردنەکان کەمەبەستمانە.

- نیشان دانی ئەم هۆکارو داتایانەو بەراورد کردنیان لەگەڵ شیوازی بەرپۆه چوونی هەلبژاردنەکان، شیکردنەوهی کاریگەرەکان.

بۆ ئەوهی تووژینەوهکە ئامانجەکانی بپیکت، ئەم لیکۆلینەوهیە لە چوار بەشی سەرەکی پیک دیت کەهەر بەشیک لەم بەشانە دابەشکراوە بۆ چەند باس و تەوهرە بەم شیوهیە خوارەوه:

لەبەشی یەكەمدا ناساندنی چەمکەکان و شوینی جوگرافی کراوە، بەشی دووم تاییبەتمەندی و پیکهاتەیی دانیشتوانی خراوەتەر، بەشی سێیەمیش تەرخانکراوە بۆ میژوو و ژبانی پەرلەمانی و بازنەکانی هەلبژاردن، لەبەشی چوارەمدا باسی جوگرافیای هەلبژاردنی پەرلەمانی لە نیوان (۲۰۱۱ - ۲۰۱۵) و پارتە بەشداربوو و براوەکانی پەرلەمان کراوە، بەشی پینجەمی ئەم لیکۆلینەوهیە باس لە ئاینەدی کورد لەتورکیا و پەرلەمانی تورکیا دەکات.

بەشی یەكەم: ناساندنی چەمکەکان و پیکهاتەیی جوگرافی تورکیا:

باسی یەكەم : ناساندنی چەمکەکان

بۆ ناساندنی هەلبژاردن بەگشتی و جوگرافیای هەلبژاردن بەتایبەتی، پپووست دەکات سەرەتا پیناسەیی هەلبژاردن بکەین و ئەم چەمک و دەستەواژانە شیکریتەوه و رونکردنەوهی بۆ بکریت کە پەيوهسته بەم پرۆسەیهوه، بەلام بۆ ئەوهی سەرەتا بەروونی لە چەمکی هەلبژاردن تیبگەین و پیناسەیهکی گونجایی بۆبکەین، پپووستە لە سەرەتادا شارەزای چەمکی دیموکراتی بین، چونکە ئەم دوو دەستەواژەیه واتا (هەلبژاردن و دیموکرتیەت) دوو چەمک و دەستەواژەیی تەواوکەری یەكترن.

۱- چەمکی دیموکراسی: لەبەنەرەتدا دەستەواژەیهکی یونانیە لەدوو برگە پیکهاتوو یەكەمیان (دیمۆ- Demo) کە بە مانای گەل دەیت، دوومیان (کراتۆس- Kratos) مانای حوکم یان دەسەلات یا فەرمانرەوایی دەگەیهنیت^(۱). بەو واتایە هەردو وشەکە بەیکەوه بەواتای دەسەلاتی گەل دیت. بۆیە سادەترین پیناسەیی دیموکراسی بریتە لە فەرمان رەوایی گەل بۆ گەل واتا هەموو دەسەلاتەکانی جی بەجی کار و یاسادانان و دادوهری لە گەلهوه سەرچاوه دەگریت و هەلدهقوئیت.

هەندیکی تر پینان وایە دیموکراسی بریتییە لە مامەلەکردنی خەلک یان گەل بەشیوهیهکی دادوهر و بەیەك شیوازی بۆ جیاوازی، بۆیە لێرەدا پپووستی رەچاوکردنی سیاسەتی دەولەت بە یەكسانی بە بنەماکانی دیموکراسی دادەنریت^(۲). یا دیموکراسی بریتییە لە توانای هاوئاتی بۆ بەشداری کردنی بە شیوهیهکی سەرپشک و نازادانە لە بریارەکانی دەولەت لە هەموو بوارەکانی دا ئەمەش بە هەمان واتای حوکمی گەل لە ریگای ئەم حکومەتەیی خۆی هەلی دەبژیریت، بۆیە حوکمەتەش بەگوێرەیی ئیرادەو داواکاری ئەو کاردەکات^(۳).

(۱) د.نعمان احمد الخطیب: الوجیزی النظم السياسية، ط، دار الثقافة للنشر والتوزیع، عمان، ۱۹۹۹، ص ۲۲۶.

(۲) د.غازی کرم: النظم السياسية والقانون الدستوری، دراسة مقارنة للنظام الدستوری فی دولة الامارات العربیة المتحدة، ط، دار اشراء للنشر، عمان، ۲۰۰۸، ص ۶۲.

(۳) د.منذر الشاوی: الاقتراع السياسي، مديرية دار الكتب للطباعة والنشر، بغداد، ۲۰۰۱، ص ۵.

دیموکراتیەت چەند جوړو شیوازیکی هەیه لەوانە: دیموکراتیەتی راستەوخۆ (المباشەر)، بریتیه لەوشیوازی تیایدا گەل ئەرکەکانی دەسەلات بەشیوەیهکی راستەوخۆ بەرپۆه دەبات لەم جوړ دیموکراتیەتدا گەل هەموو دەسەلاتەکان بەرپۆه دەبات بە یاسادانان و جیبەجیکردن و دادوەریەوه. بەلام دیموکراتیەتی نوینەرایەتی (النیاپیە)، ئەمەیان شیوەیهکە لەشیوەکانی دیموکراتیەت کەتیایدا گەل نوینەری خۆی هەلدەبژیریت بۆئەوهی بەناوی ئەمەوه لەجیاتی ئەم پەیرەوی دەسەلات بکەن.

دیموکراتیەتی نیمچە راستەوخۆ یاخود هەندیک پپی دەلین نیوه راستەوخۆش هەیه، کە ئەمەیان جوړیکە لەسیادکردنی حوکم دەکەوێتە نیوان دیموکراتیەتی راستەوخۆ دیموکراتیەتی نوینەرایەتی کە تیایدا گەل دەزگایەک هەلدەبژیریت لەهەمان کاتدا هەندئ لەدەسەلاتەکان بۆخۆی دەهیلێتەوه، تیایدا خۆی برپاری گونجاو وەردەگریت ئەگەر پیویستی کرد.

بۆیە دەکریت بلین لەکاتیئدا ئامانج لە دیموکراسی بریتییه لە بەشداری کردنی گەل لە دەسەلات و بریارەکانی دەسەلات دا، ئەوا هەلبژاردن وەک پرۆسە بە هەموو وەدەکاریەکانەوه بە ریگای سەرەکی جی بەجی کردنی دیموکراسی وپاراستنی مافەکانی گەل و تاکەکانی دیت.

پەرنسیپی هەلبژاردن لە بنەرتدا لەم جوړە دیاری کراوی دیموکراتیەتدا بەدی دەکریت، کەگەل سەرچاوهو خاوهنی دەسەلاتە بەلام ناتوانی خۆی مومارەسەئ ئەم دەسەلاتە بکات بۆیە نوینەر هەلدەبژیریت ئەم دەسەلاتە پیدەبەخشییت^(۴). بەم شیوەیه دەسەلات شەریعت لەگەلەوه وەردەگریت ئەمەش رەوایی و دیموکراتیەتە کەمانای فەرمانرەوایی گەل دەگەیهنن لەرپگای هەلبژاردن و دیاری کردنی نوینەرانى خۆیهوه هەر دەسەلاتیک لەم ریگایەوه نەهاتیبیت مانای وایە دەسەلاتیکى دیموکراتى نیوه رەواییەتی لەدەست دەدات.

۲- چەمکی هەلبژاردن: هەلبژاردن بریتیه لەو دیاری کردنە دەنگدەران کەتیایدا چەند ئەندامیک دیاری دەکەن بۆئەوهی ببە ئەندام لەئەنجومەنی کاتی نوینەرایەتی و پەرلەماندا.

پرۆسەى هەلبژاردن وەک پرۆسە چەندین پیناسەى جوړاو جوړی بۆکراوه لەوانە: هەلبژاردن بریتیه لەهەلسانی گەل بۆدیاری کردنی ئەوگەسانەى کەبەناوی ئەمەوه دەسەلات بەرپۆه دەبەن^(۵). هەر وەها دەتواندریت پیناسە بکریت بەوهی کە بریتیه: لەو دەسەلاتەى یاسا دەیبەخشى بەهەندیک لەو هاوولاتیانەى دەزگای دەنگدەران پیکدەهینن وئەوانەى بەشداری دەکەن لەژیانی سیاسیدا راستەوخۆ یان لەرپگای دیاری کردنی نوینەرانەوه. یاخود پرۆسەى هەلبژاردن ئامرازیکە بۆدروستکردنی دیاردەى سیاسی لەرپگای دەنگدەرانەوه. لەکۆتایدا دەتوانین بلین هەلبژاردن بریتیه لەتاکە ئامرازى دیموکراتى بۆدیاری کردنی دەسەلات^(۶). کە واتە پرۆسەى هەلبژاردن بریتیه لەبەشداری کردنی ئەو هاوولاتیانەى کەمەرجى بەشداری کردن دەیان گریتەوه لەهەلبژاردن و دیاری کردنی نوینەرانى گەل لەو دەولەتانەى کەپەیرەوى سیستەمى دیموکراتى دەکەن.

بابەتی هەلبژاردنیش ئەمرۆ بۆتۆتە بابەتیکی گرینگ و پڕ بایەخى ناو کایەى سیاسی و یاسایى و جوگرافى لەسەر تاسەرى جیهان دا، بەتایبەت جوگرافیای هەلبژاردن کە پەيوەستە بە دانیشتوان و شیوهو شیوازی ریکخستنیان و دابەش کردنیان بەسەر بازنەو ناوئەندەکانى هەلبژاردن و لیکۆلینەوه لەم هۆکارە جوگرافیانەى کە

(۴) د. نعمان احمد الخطیب: مصدر السابق، ص ۲۱۸.

(۵) د. منذر الشاوي: الاقتراع السياسي، مصدر سابق، ص ۵.

(۶) خاموش عمر عبدالله، العلاقة بين الانتخابات والديموقراطية، ط ۱، مركز بحوث العلاقات، اربيل، ۲۰۰۹، ص ۱۰.

کاریگه‌ریان هه‌یه له‌سه‌ر رپیره‌وی هه‌لبژاردنی ده‌نگ ده‌ران و به‌رپوه‌چوونی پرۆسه‌ی هه‌لبژاردن و ناکام و نه‌نجامه‌کانی. بابه‌ته‌که په‌یوه‌ندییه‌کی ئۆرگانی به‌هیزی هه‌یه له‌گه‌ل سیسته‌می سیاسی بۆ به‌رپوه‌چوونی ده‌وله‌ته‌کان و هه‌ریمه‌کان، کیشانی نه‌خشه‌ی سیاسی وولات بۆ ئەم مه‌به‌سته‌ش پشت ده‌به‌ستیت به‌ نه‌خشه‌ی جوگرافی ئەم وولاته له هه‌موو بواره‌کان دا، به‌تایبه‌تی نه‌خشه‌ی جوگرافی هه‌لبژاردن، که له‌م نه‌خشه‌یه‌وه ده‌تواندریت دابه‌ش بوونی هاوولاتیان، ناستی رۆشن‌بیریان، پیکهاته‌که‌یان، ئایین و مه‌زه‌هب، هه‌م ئایدیۆلۆژیای به‌رنامانه‌ی شوینی که‌وتوون دیاری بکریت که سه‌رجه‌میان کاریگه‌ریان هه‌یه له‌سه‌ر پرۆسه‌ی هه‌لبژاردن و به‌رپوه‌چوونی وولات. چونکه هه‌ر هه‌لبژاردنه ئامرازی ده‌ست‌نیشانکردنی پالیوراویک یان چه‌ند پالیوراویک له‌لایه‌ن ده‌نگ‌ده‌رانه‌وه بۆ نه‌نجومه‌نه هه‌لبژێردراوه‌کان یان سه‌رۆکایه‌تی وولات ئەمه‌ش به‌ پێی ی چه‌ند رپوه‌ شوینیکی یاسایی و ده‌ستووری به‌رپوه‌ بچیت.

هه‌رچه‌نده هه‌لبژاردن ئامرازیکی به‌شداری سیاسی هاوولاتیان و بنه‌مایه‌کی گرنگی دیموکراسی و یه‌کێکه له‌مافه‌ بنه‌رته‌یه‌کانی مروف، هه‌ربۆیه به‌لای (رۆبه‌رت دال) هوه، هه‌لبژاردن سه‌ره‌تایه‌ک نیه بۆ دیموکراسی به‌لکو هه‌لبژاردن له‌جله‌ پۆپه‌ی دیموکراسی‌دایه که‌دیاره مه‌به‌ستی (دال) هه‌لبژاردنیکی دیموکراسیه^(۷). هه‌لبژاردن رپگایه‌کی هونه‌ریی کارایه، که‌له‌رپگه‌وه گه‌ل ده‌توانیت به‌شداری له‌ ده‌سه‌لاتی سیاسی بکات و برپاره‌کانی وا بگونجینیت که له‌گه‌ل ئاره‌زوو پێداویسته‌یه‌کانی یه‌ک ده‌گریته‌وه. یا بریتیه له‌و شیوازه هونه‌ریه‌یه که له‌ رپگاووه ئەو که‌سانه هه‌له‌به‌زیرین و دیاری ده‌کرین که ئه‌رکی دارشتن و ده‌رکردنی برپار و یاسا دانانی نه‌خشه‌ی سیاسی گشتی ده‌وله‌ت‌یان ده‌که‌وێته ئەستۆ، جا ئەو رپگاو شیوازه‌ی ده‌نگ‌ده‌ران پالیوراوانیان تیدا هه‌له‌به‌زیردین بۆ ئەوه‌ی له‌ په‌رله‌مان نوینه‌رایه‌ت‌یان بکات پێی ده‌وتریت سیسته‌می هه‌لبژاردن^(۸). هه‌لبژاردنیش به‌ یه‌کێک له‌ شیوازه گرینگه‌کانی وه‌رگرتنی ده‌سه‌لات به‌ شیوه‌یه‌کی شارستانی به‌بێ هیچ گرژی و ئالۆزیه‌ک. یان هه‌لبژاردن ئامرازیکه له‌ رپیه‌وه به‌ بێ هیچ کیشه‌یه‌ک شه‌رعیتی ده‌سه‌لات‌داریه‌تی یان حوکمرانی له‌لایه‌نیک یان حزبیک ده‌ست‌نێدریته‌وه و ده‌دریته لایه‌نیکی تر، بۆیه ده‌وتریت هه‌لبژاردن بریتیه له‌و رپگا دیموکراسیه‌ی ده‌سه‌لاتی تیدا ده‌دریت به‌ لایه‌نیکی سه‌رکه‌وتن به‌ده‌ست دینیت واتا زۆرتین ده‌نگ متمانیه‌ی پێده‌دات و هه‌له‌به‌زیریت، به‌ شیوه و مانای گشتیه‌که‌شی هه‌لبژاردن بریتیه له‌و مافای که هاوولاتیان له‌ جوارچپوه‌ی ده‌ولتدا هه‌یانه (به‌ گویره‌ی یاسا رپکخراوه) بۆ ده‌ست نیشان کردن و هه‌لبژاردنی ئەو که‌سه‌ی به‌نوینه‌رایه‌تی ئەو قسه‌ ده‌کات جا چ تاکه‌که‌س بێت یان به‌ کۆمه‌ل. له‌ په‌رله‌مانی ده‌وله‌تدا، ئەمه‌ش له‌ رپگای پرۆسه‌و یاسایه‌کی تایبه‌ت به‌ یاسای هه‌لبژاردن ناوده‌بردیت. دواتر هه‌موو ده‌نگه به‌ده‌ست هاتوه‌کان ده‌کریت به‌ کورسی ته‌رخان کراو بۆ پارت و که‌سه‌براه‌کانی پرۆسه‌که .

لیره‌دا گه‌ر به‌گشتی پیناسه‌ی پرۆسه‌ی هه‌لبژاردن بکه‌ین ده‌توانین بلین ئەم پرۆسه‌یه بریتیه له‌ کۆمه‌له کار (ئيجرائات)یکی یاسای و دارایی له‌رپگه‌یه‌وه ده‌تواندریت فه‌رمان ره‌واو ده‌سه‌لات داران دیاری بکریت.

۳- جوگرافیای هه‌لبژاردن وه‌ک لقیکی تازه‌ی جوگرافیای سیاسی پیناسه‌ی حیا‌جیای بۆ کراوه، هه‌ندیک پێان وایه جوگرافیای هه‌لبژاردن: بریتیه له‌و لقه‌ هاوچه‌رخه‌ی زانستی جوگرافی سیاسی له‌ رپگایه‌وه ده‌تواندریت

(۷) د.نعمان احمد الخطیب، مصدر السابق، ص ۲۲۱.

(۸) سره‌نگ حمید البرزنجی، انتخابات اقلیم کردستان العراق بین النظرية والتطبيق، ط ۱، مطبعة وزارة التربية، اربیل، ۲۰۰۲، ص ۶۳.

شیکردنەوێ بۆ جیواوێ لە شیواژەکانی هەلبژاردن لە شوپنیکەوێ بۆ شوپنیکێ تر و هۆکارە کاریگەرەکانی جوگرافیا لەسەر دەنگەر بخاتە روو^(۹).

شیواژەکانی جوگرافیای هەلبژاردن: لە جوگرافیای هەلبژاردندا دوو شیواژی سەرەکی بەدی دەکرێت کە شیواژی یەكەم بریتییە لە جوگرافیای هیژ و شیواژی دووهم بریتییە لە جوگرافیای پالپشتی، لە شیواژی یەكەمدا دەرئەنجامی بەرژەوێ کۆمەڵەیهك یان ولاتیك بۆ پالپشتی کردنی حیزبیک یان کەسایەتیک لە شالۆوێکانی پرۆپاگەندە هەلبژاردن بەدیاردەکەوێت. ئەوێ جیگای باسە ئەو بایەخە جیگای پالپشتی بۆ هەلبژاردن دراو، بەراورد بەو ئەوێ بایەخ بەجوگرافیای هیژ نەدراو. ئەمەش بەهۆی سنوورداریەتی بابەتەکانی، لە کاتیکی سێاسەت تارادەیهك بە نەینی دەمینیتهو ناتواندریت بە ئاسانی زانیاریت دەربارە جیگای پالپشتی و هاوکاری ژیربەژیری حیزب و لایەنەکانت دەست بکەوێت. بۆ نموونە هەلۆیست و سلوکی ئازانسێ هەوالگیری ئەمیکا بۆ پالپشتی کردنی بیانی یان ناوێ بۆ دروستکردنی نا ئارامی و سەقامگیری حوکمەتەکانی بیانی تارادەیهك نەینی یە.

۴- سیستەمی هەلبژاردن (نظام الانتخابات): سیستەمی هەلبژاردن بریتییە لەو رێگا رێکاریە دیگەریتەبەر بۆ رێکخستنی کار یان پرۆسە هەلبژاردن بە مەبەستی گۆرینی ئەو دەنگە هەلبژاردن دەنگەر دەیدات بۆ کورسی پەرلەمانی، بەجۆریک پالیئوراوانی بازنەکانی هەلبژاردن پێشیرکی لەسەر دەکەن و لە رێگای دەنگی دەنگەرەنەو بە دەستی دەهینن. مەبەست لە سیستەمی هەلبژاردن ئەو رێسای بنچینەیه هونەریانە یا ئەو کۆمەڵە شیواژ و رێگایە کە بەکار دەهیندریت بۆ خستنه بەر چاوی کاندیدەکان بۆ بەر دەم دەنگەر.

(دافید فاریل) پێ وایە سیستەمی هەلبژاردن ئەو رێگایە دەنگەکان دەگۆریت بۆ کورسی بۆ ئەو کەسانە هەلبژاردن و کار و پۆستی بەرپۆردنی دیاریکراویان پێ دەسپێدریت^(۱۰).

کەواتە لێرەدا دەتوانین بڵین سیستەمی هەلبژاردن شیوێ سەرۆشی هەیکەلی حوکمەتی داهاوو دیاری دەکات، هەر وها ئەم سیستەمەش سەرۆشی پەرلەمان و قەبارە پارته سیاسیهکان کە کورسیهکانی پەرلەمان دەبەنەو پون دەکاتەو، بۆیه ئەو سیستەمە زۆر مەترسی دارو کاریگەر ئەگەر هەول بدریت لە لایەن لایەنیک لە لایەنەکان قوورغ بکریت و بۆ سوو بەرژەوێ تاییەتی بەکار بهیندریت .

دەبیئت ئەو زانراویئت لەدەوڵەتدا دەستوور بریاری سیستەمی هەلبژاردنی گشتی دەدات، بەلام کاتیکی دەستوور بریاری هەلبژاردنی کۆتدارو بەمەرج بەدات جگە لەمەرجەکانی رێکخستن وەک تەمەن، رەگەزنامە، شایستە بوون... هتد. مەرجی سەربار دابنیئت بۆبەشداری کردن وەک سامان، فیروون و زانست، چین و توێژ... هتد. ئەوا گەل بەهەردوو ماناکە لیک دوورتر دەخاتەو.

سیستەمەکانی هەلبژاردن رەنگدانەوێ گەورە لەسەر پرۆسە سیاسی هەلبژاردن بەگشتی هەیه هەر لە کاریگەری لەسەر پارته سیاسیهکان و یەك ریزیان، چونکە هەندێ سیستەم و رێگا بۆ لەت بوونی (دابەش بوون یان جیا بوونەو) ریزهکانی یەك پارت خوێش دەکات، لە کاتیکی تر هەندێ سیستەمی تر دەبیئتە هۆی یەك ریزی

(۹) شاکر ظاهر فرحان الزبیدی، جغرافیه الانتخابات البرلمانية فی العراق لعام ۲۰۰۵، دراسة جغرافية سياسية، رسالة ماجستير غیر منشور، بغداد، ۲۰۰۷، ص ۱۶.

(۱۰) عیدو سعد وعلی مقلد و عصام نعمة اسماعیل، النظم الانتخابية، دراسة حول العلاقة بین النظام السياسي والنظام الانتخابی، مرکز بیروت للابحاث و المعلومات، بیروت، لبنان، ص ۵۷.

و يەك دەنگى رېزەكانى پارتەكە و لادانى ھەموو جۆرە جياوازيەك. لەبەرامبەردا ھەندىكى تريان رېگاي زياتر بە پاليوراو ھەيلايەنەكان دەدات، ئەمە لە كاتىكدا جۆرى تريان ھەيە ھەستى نەتەوھى و ئاينى و مەزھەبى دەبزوينى ھەندىكى تريان رەنگە رېگا خۇشكەربىت بۇ ئەو كەس و لايەنانەھى دەرئەچون يان سەرگەوتنيان بەدەست نەھيئاوھ رېگا شىوازي نا ديموكراتى و شىوازي توندەرھى بگرنەبەر، ھەر بۇيە زۆر پىويستە كاتىك باس لە دانان يا ھەلېئاردنى سىستەمىكى ديارىكراو بۇ ھەر ھەلېئاردنىك دەدرىت پىويستە پىكھاتەھى كۆمەلگاگە لەروى ئايدۆلۆزۇ ئاينى و نەتەوھى و ھەرىمى و زمانەوانى و كۆمەلايەتى لەبەر چاوبگىرئىت، ئەمەش بۇ زامەن كەردنى دروست بوونى پەرلەمانىكى راستەقىنەو پالئەربىت بۇ دروست كەردنى يەك رېزى و نزيك بوونەوھ لە نىوان پارتە سىياسىيەكان ئەمەش بە مەبەستى مسۆگەر كەردنى دروست كەردنى حوكمەتتىكى كاراي راستەقىنە دوربىت لە ھەموو گرژى و پىكدا ھەلچونىك .

لەھەر ھەلېئاردنىكى ديموكراسيدا سى جۆر يان شىوازي يان رېگا ھەيە كە پىشتى پىدەبەستىت بۇ ئەنجامدانى پىرۆسەكە بە شىوھىيەكى سەرگەوتوانە ئەو سى رېگايەش برىتەيە لە: أ- سىستەمى زۆرىنەھى رېزەھى بە ھەردوو شىوازي سادە و شىوازي رەھا. ب- سىستەمى نوپنەرايەتى رېزەھى (التمثيل النسبي) بە ھەر دوو شىوازي تەواو و نزيك كراوھ(تقريبى). ج- شىوازي تىكەلاو يان تىكەل.

ھەر يەك لەم جۆرە سىستەمانەش لاينى پۆزەتىف و نىگەتىفى خۆى ھەيە لەگەل جۆرەكەھى تر جياوازي. ھەر ئەمەشە وای كەردوھ ھەر دەولەتتىك ئەو سىستەمە ھەلېئاردنە ھەلدەبىزئىرئىت و دەست نىشانى دەكات بۇ پەپەرھوكرەدى لە ولاتەكەيدا لەگەل رەوشى سىياسى و كۆمەلايەتى دادەگونجىت دوای ئەوھى بەراوردى لاينە باش و خراپەكانى ھەر سىستەمىك بۇ ولات دەكرىت ئىنجا جۆرە سىستەمىكان ھەلدەبىزئىرئىت ولات لە كاتى ھەلېئاردندا پەپەرھودەكرىت.

باسى دووھم : پىگە و شوپنى جوگرافى توركييا

توركييا دەكەوئىتە بەشى رۆژئاواى كىشورە ئاسياو باشوورى رۆژھەلاتى كىشورە ئەوروپا لەنىوان ھەردوو بازنەھى پانى(۲۴ - ۳۵) باكورو ھەردوو ھىلى درىزى(۲۶ - ۴۵) رۆژھەلات، رۆوبەھى توركييا (۷۸۳۶۲) كم^۲، لەم ژمارەبەش ۲۳۷۲۰ كم^۲ كەوتۆتە بەشى كىشورە ئەوروپا دەگاتە رېزەھى ۳٪ خاكى توركيياو ئەم بەشە بە (ترافىيا) ناسراوھ، رېزەكەھى ترىش كە ۹۷٪ لەخاكى توركييايە كەوتۆتە ئاسياو پىدەلئىن (ئەنەدۆل) يان ئاسياى بچوك، كۆى رۆوبەھى وشكانى توركييا(۷۷۰۷۶۰) كم^۲ يە ئەوھى ترى لەكۆى گشتى رۆوبەھى ئەم ولاتە كە(۹۸۲۰) كم^۲ رۆوبەھى ئاوى و دەرياچەھى ناوخۇن.

توركييا لە رۆژھەلاتدا ھاوسنورە لەگەل ھەرىەك لە جۆرجياو ئەرمىنياو ئازربايجان و ئىران، لەباشورى رۆژھەلاتى ھاوسنورە لەگەل ئىران و عىراق و سوريا، باشورى رۆژئاواو بەشىكى رۆژئاواى دەرياي ناوھراست و دەرياي ئىجەيە، لە باكورى رۆژئاواى بولگارىياو يۇنانە لە باكورىشى دەرياي رەشە نەخشەھى (۱). بەم شىوھىيە توركييا ھاوسنورە لەگەل(۸) ولات كە كۆى گشتى درىزى سنورى وشكانى توركييا ۲۶۴۸ كم ئەمە جگە لە ۷۲۰۰ كم سنورى ئاوى، بەواتاى كۆى گشتى سنورى ئاوى ۷۳،۳٪ لەسنورى گشتى توركييا پىك دىئىت. خستەھى (۱).

نەخشە (۱)

پێگە و شوینی جوگرافی تورکیا



Political map of Turkey, www.mapsofworld.com copyright©2014. کاری توێژەران پشت بەست بە:

خشتە (۱)

سنووری وشکانی تورکیا لەگەڵ ولاتانی دراوسێ

ژ. ولات	ولات	دریژی/کم	رێژە %
۱	تورکیا_عێراق	۲۵۲	۱۳,۳
۲	تورکیا_سوریه	۸۲۲	۳۱,۱
۳	تورکیا_ئێران	۴۹۹	۱۸,۸
۴	تورکیا_بولغاریا	۲۴۰	۹,۱
۵	تورکیا_یونان	۲۰۶	۷,۸
۶	تورکیا_نازربایجان	۹	۰,۳
۷	تورکیا_ئەرمینیا	۲۶۸	۱۰,۱
۸	تورکیا_جۆرجیا	۲۵۲	۹,۵
	کۆی دریژی سنووری وشکانی	۲۶۴۸	٪۱۰۰

سەرچاوه/ CIA,The fact book 2007,Al Haines,United States,2008.p1560

گەر سەیری شوینی جوگرافی تورکیا بکەین دەردەکهوێت ئەم ولاتە شوینیکی ستراتیجی زۆر گرینگی هەیه بە شیۆهیهک وەك پردیکی زەمینه هەردوو کیشوهری ئاسیا و ئەوروپا بهیهک دەبەستیتۆه ئەمە سەرەرای دەست بەسەرداگرتنی هەردوو گەروی دەردەنیل و بسفۆر ئەوا نزیکي ئەم ولاتە لە دەریاکانی رەش و ناوهراست و ئیجه

و تيرانا بۇتە ھۇي ئەھدى ئەم ولاتە بکاتە رېگايەكى سەرەكى پەرىنەھدى كالاکانى ئەوروپا بۇ رۇژھەلات و بە پىچەوانەھەش، لەلایەكى تریش تورکيا کەوتۇتە ناوئەندىكى دەولەمەندى سامانى نەوت لە رۇژھەلاتى ناوئەست و ناوچەکە نزیك لە کیلگە نەوتیەکانى عىراق و کەنداو دەریای قەزوين و قەوقاز.

بەشى دووھم: تاپبەتمەندى و پىکھاتەى دانىشتوانى تورکيا

دانىشتوان واتا ژمارەى ھەموو ئەو کەسانەى کە لە ھەرىمىتى سىياسى يا دەولەتیک نىشتەجین، ئەو ژمارەيەش نامادەيە بۇ زيادبوون بەشيوەى سروشتى (دەرکردنى مردن لە لەدايک بوان)يان بەشيوەى ناسروشتى کۆچ، ھەرۆھە نامادەيە بۇ کەمبون بەشيوەى کۆچ يا شەرو نازاوه.

دانىشتوان توخمىكى زىندوى بە جولەيە لەجەستەى دەولەتدا، ھەر ئەوان دەستى کارکەر (ئىشکەر)ى دەولەتن، بەرھەمھيئ و بەکاربەريش، دانىشتوان ھيژى بەرگريکارى دەولەتن، لەپروئەسى ھەلبۇزاردنىشدا ھەر دانىشوانە دەنگدەر و بریاردەرە واتە کۆى گشتى پروئەسى ھەلبۇزاردن بۇ دانىشوانە و ھەر لە رېگاي ئەوانىشەوہ جى بەجى دەکریت و يەکلای دەکریتەوہ.

خستەى (۲)

ژمارەى دانىشتوانى تورکيا لە سالى ۱۹۲۷ تا سالى ۲۰۱۴ (*)

سال	ژمارەى دانىشتوان	رېژەى گۇراو (زيادبوون) %
۱۹۲۷	۱۳.۵۵۴.۰۰۰	۶.۵
۱۹۳۰	۱۴.۴۴۰.۰۰۰	۲۲.۸
۱۹۴۰	۱۷.۷۲۸.۰۰۰	۱۷.۴
۱۹۵۰	۲۰.۸۰۷.۰۰۰	۳۲.۲
۱۹۶۰	۲۷.۵۰۶.۰۰۰	۲۸.۴
۱۹۷۰	۳۵.۲۲۱.۰۰۰	۲۵.۸
۱۹۸۰	۴۴.۴۳۹.۰۰۰	۲۴.۰
۱۹۹۰	۵۵.۱۲۰.۰۰۰	۱۶.۶
۲۰۰۰	۶۴.۲۵۲.۰۰۰	۱۳.۶
۲۰۱۰	۷۲.۰۰۳.۰۰۰	۱۳
۲۰۱۱	۷۴.۷۲۴.۲۶۹	۲.۲
۲۰۱۲	۷۵.۶۲۷.۰۰۰	۳.۶
۲۰۱۳	۷۶.۶۶۷.۰۰۰	۱.۴
۲۰۱۴	۷۷.۶۹۵.۹۰۴	۱.۳

سەرچاوه/ گارى توپۇزەران پشیت بەست بەست: <http://www.ulusalkanal.com.tr> و

www.tuik.gov.tr/PdfGetir.do?id=18616

لەکۆى ژمارەى دانىشتوانى تورکيا لەسالى ۱۹۲۰ (۵۰،۳۳۹،۵۹۶) کەس بۆى ھەبوہ دەنگ بىدات واتا مافى دەنگدانى ھەبوہ، بەلام لە ھەلبۇزاردنەکانى سالى ۲۰۱۵ (۵۴.۸۱۳.۳۷۵) کەس لە دانىشوانى تورکيا مافى بەشداريکردن و دەنگدانىيان لە ھەلبۇزاردنى پەرلەماندا ھەبوہ^(۱).

(*) نيمە لەبەر ئەھدى لەناو سالى (۲۰۱۵) توپۇزینەوہکەمان ئەنجامداوہ بۆيە نەمان توانى داتای ژمارەى دانىشتوانى ئەو سالە وەربرگين.

(۱) <http://www.sabah.com.tr/secim/2011&2015-genel-secimleri>

باسی یەگەم: پیکهاتەکانی دانیشتوان

لەهەموو بارودۆخیکدا لیکۆلینەوه لە ژمارە و قەبارە دانیشتوانی دەولەت بەتەنھا گونجاونیه بۆ باسکردنی بنەما مەروپەکانی پەرۆسەیی هەلبژاردن بۆیە لیکۆلینەوه لەپیکهاتەکانی دانیشتوان بایەخی زانستی خۆی هەیه بۆیە لێردا ئەم پیکهاتانە باس دەکەین: ۱- پیکهاتەیی دیمۆگرافی. ۲- پیکهاتەیی ئەسنۆگرافی.

یەگەم: پیکهاتەیی دیمۆگرافی:

۱- پیکهاتەیی تەمەن :

مەبەست لەپیکهاتەیی تەمەن دابەشبوونی دانیشتوانی دەولەت بەگۆیەری تەمەن، هەروەکو زانراوه هەرکۆمەلگایەک لەپەرۆی تەمەنەوه دابەش دەکەیت بۆ سێ کۆمەلەیی سەرەکی کەبریتین لە کۆمەلەیی منداڵ لە (۱ رۆژی - ۱۵ سالی)، کۆمەلەیی دوووم لەتەمەنی سەرۆو (۱۵ - ۶۴ سالی) دەگریتەوه، کۆمەلەیی سێیەم کۆمەلەیی پیرەکانە لەسەرۆوی (۶۵ سالی) دەگریتەوه. ئەم شێوازه شیکردنەوهی بە وینەیهکی هەردەمی شێوه دەکیشریت پێی دەوتریت هەردەمی تەمەن، لە سالی ۲۰۱۱ (%۲۵) و لەسالی ۲۰۱۴ (%۲۴) دانیشتوانی تورکیا تەمەنیان لە (۱۴-۰) سال و لەسالی ۲۰۱۱ (%۶۸.۲) و لەسالی ۲۰۱۴ (%۶۹.۱) تەمەنیان لە نیوان (۱۵-۶۴) سال، بەلام لەسالی ۲۰۱۱ (%۶.۸) و لەسالی ۲۰۱۴ (%۶.۹) تەمەنیان لەسەرۆی (۶۵) سالاندابوو، شێوهی (۱).

لەرپێگای قوچەکی دانیشتوانەوه زۆر بە سانای دەتوانریت رێژەیی ئەو کەسانە دەست نیشان بکەیت کە لەتەمەنی دەنگدان دان، ئەم کارەش لە هەر پەرۆسەیهکی هەلبژاردندا مایەیی بایەخ پیدانی پارت و لایەن و هیزه سیاسیهکانە و پێویستیان بە زانیی ئەم زانیاریانە هەیه بۆ دیاریکردنی قەبارەیی لایەنگران و دابەش بوونی جوگرافیایان لە جوارچێوهی بازەکانی هەلبژاردندا.

شێوهی (۱)

قوچەکی تەمەنی و جۆر (رەگەزی) دانیشتوانی تورکیا لە نیوان سالانی ۲۰۱۱ - ۲۰۱۴

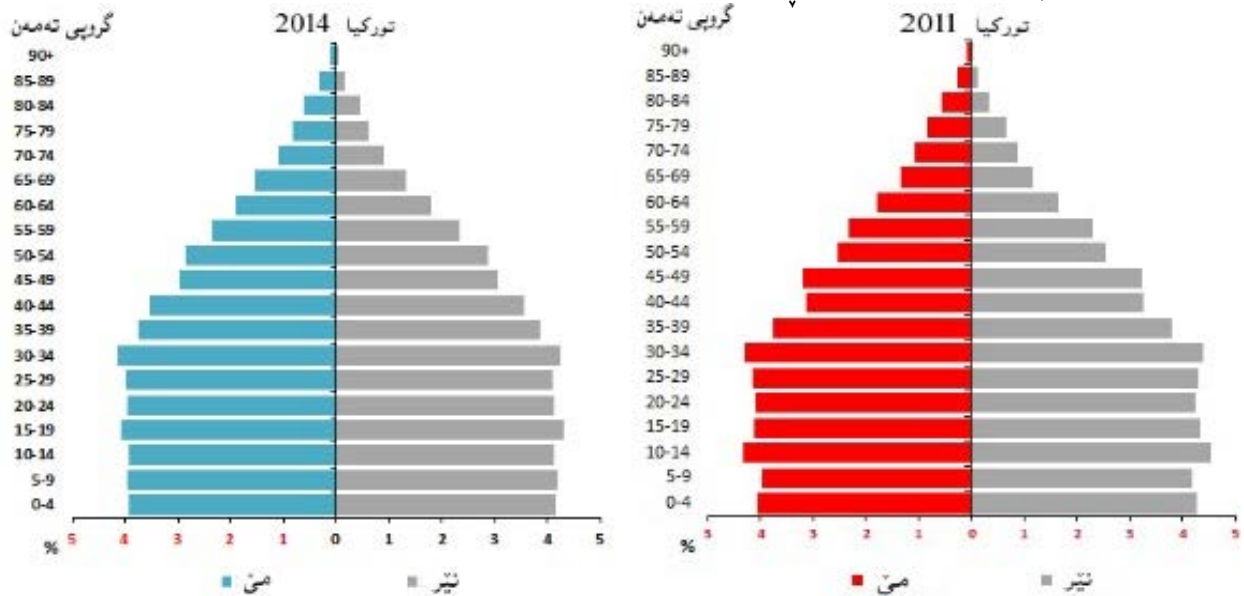

سەرچاوه/ کاری توێژەران پشت بەست بە: <http://www.adania.com.tr/sayfa/demography-and-labor-force/38> و <http://www.invest.gov.tr/en-US/investmentguide/investorsguide/Pages/DemographyAndLaborForces.aspx>

كەۋاتە ھەر بەشى شىۋە (۱) دەردەكەۋىت لە ھەلبۇزاردىكى پەرقلىق توركىيەلىك سالانى ۲۰۱۱دا (۶۶.۶٪) كەس تەمەنىيەن لەسەرى ۱۸ سالىدا بون، واتا مافى دەنگدانىيەن ھەبوو، كەچى لەسالى ۲۰۱۴^(*) دا ژمارەى ئەو كەسانەى مافى دەنگدانىيەن ھەبوو بوو (۶۷.۷٪)، كۆى دانىشتوانى توركىيەلىك پىك ھىناۋە، واتا (۱.۱٪) ژمارەى دەنگدەران زىادىكردو.

۲-پىكھاتەى جوړى (التركيب النوعى):

مەبەست لە پىكھاتەى جوړى دابەش بوونى دانىشتوانە بەگوڤرەى ھەردوو رەگەزى نىرو مى، ئەم رېژىيەش لە ئەنجامى دابەشكردنى كۆى ژمارەى نىرىنە بەسەر كۆى ژمارەى مېينە جارانى (۱۰۰) دەكرىت . پىكھاتەى جوړى كاريگەرى بەھىزى لەسەر پروسەى ھەلبۇزاردىكى ھەيە، بەشىۋەيەك لەو كۆمەلگەيە كە رېژىيە نىرىنەيان زىاترە ئەوۋە راستەوخۇ كار لە بەشدارىكردنى پروسەكە دەكات و رېژىيە بەشدارىوان زىاتر دەبىت بەتايبەتى لەكۆمەلگەى رۆژھەلاتىدا، تارادەيەك بەشدارى مېنە كەمترە لەم پروسەيەو پروسەى سىياسى بەگشتى. بەلام توركىيە ھەرچەندە ولاتىكى موسلمانە بەلام نىزىكترە لە ئەوروپا و كاريگەرى ژىنگەى ئەم كىشورەى لەسەرە بۇيە ئەم لايەنە زۆر رۆلى نەبىنەوۋە لە جىاۋازى بەشدارىكردنى رەگەزى مېينە بەرامبەر بە نىرىنە.

دوۋەم: پىكھاتەى ئەسنۇگرافى

مەبەست لە پىكھاتەى ئەسنۇگرافى دانىشتوان، دابەش بوونى دانىشتوانە بەگوڤرەى نەتەۋەو ئاين، ئەم بابەتە بەيەكىك لەبابەتە گىنگەكان دادەنرىت، چونكە پەيوەندى راستەوخۇ بە سەقامگىرى و نائارامى دەۋلەتەۋە ھەيە.

۱- پىكھاتەى نەتەۋە.

نەتەۋە بەكۆمەلە خەلكىك دەگوترىت كە چەندىن پەيوەندى ھاۋبەش بەيەكىان دەبەستىتەۋە ۋەك (زمان ، مېژو، فەرھەنگ، ئاين، زەۋى) لەئەمرۇدا كەم دەۋلەت ھەيە لەروۋى پىكھاتەى نەتەۋەيەۋە لەيەك نەتەۋە پىك بىت (دەۋلەتى نەتەۋەيە) .

جىاۋازى پىكھاتەى نەتەۋە لە جەستەى دەۋلەتدا زۆر جار كىشە بۇ دەۋلەت دروست دەكات، بەتايبەتى كاتىك ئەگەر نەتەۋەيەكى بچووك لە چوارچىۋەى دەۋلەتتىكدا ھەستى كرد مافەكانى لى زەۋت كراۋە و زۆردارى لەگەل دەكرىت و دەجەوسىندىرئەۋە، ئەمەش كاريگەرى خراپى لەسەر ھەر پروسەيەكى ھەلبۇزاردىن دەبىت و پەنگە تارادەيەكى زۇرىش ئەم پروسەيە گەر ئەنجام بدرىت بى فرت و فىل و نادادپەرۋەرى ناپىت.

توركىيە ولاتىكى جوړاۋ جوړە لەنەتەۋە بە شىۋەيەك رېژىيە تورك لە نىۋان ۷۰٪ بۇ ۸۰٪ و كورد ۲۰٪ بۇ ۳۰٪ پىكھاتەى ئەم ولاتەن و ئەۋانى ترىش رېژەكانىان لە ۴٪ تىپەر ناكات، خشتەى (۳).

(*) بۇيە سالانى ۲۰۱۴ مان ۋەمرگرتوۋە، چونكە ئىستا لەسالانى ۲۰۱۵ دابىن و سالانى كۆتاي پى نەھاتوۋە، ھەرئەمەش واىكردوۋە داتاي ۲۰۱۵ى پىۋىستمان سەبارەت بەژمارەى دانىشتوان دەست نەكەۋىت.

خىستەى (۲)

رېژەى سەدى پېكھاتەى نەتەوھىى لە توركىا بەپېى سەژمېرى ۲۰۰۵

نەتەوھە	%۲۰۰۵	%۲۰۱۱
تورك	۷۰- ۸۰	۷۰,۲
كورد	۲۰- ۳۰	۲۰,۴
قەوقاز	۲,۲	۲,۳
عەرەب	۲	۲,۲
فارس	۰.۰۵	۰,۹
جۇرجىبەكان	۰.۰۵	۲,۳

المصدر/ د.مجيد حميد شهاب، محمد جواد شبع و اخرون، الجغرافية الانتخابية للحزب في تركيا، مجلة كلية السياسة جامعة بابل، العدد ۲، ۲۰۱۰، ص۲۴۹.

۲- پېكھاتەى ئاينى

پېكھاتەى ئاينى و جۇراو جۇرى ئاينى لە دەولەتدا زۇر جاردەبىتە ماىەى ناسەقامگىرى و نائارامى بۇ دەولەت، ھەرچەندە ئاينى ماىەى ئارامى و ئاسودەبوونى روھە، بەلام زۇر جاريش دەبىتە سەرچاوهى كىشەو قەيران و شەرى خويناوى بەدواى خۇيدا دەھىنىت، بۇيە ئەم فاكترە لە ھەندى لايەندا زۇر لە فاكترەكانى ترى كىشەو ناكۇكيەكان گەورەتردەبىت بەتايبەتى گەر بە ھۇكارى دەرەكى ھانى بدريت. لەسەردەمى ئەمرودا ھەرچەندە توندى و دەمارگىرى ئاينى لە ھەمو شوپنەكانى دونيا وەك يەك نىەو بەگوپرى ئاستى رۇشەنبىرى دەگوپريت و بەشيوەى جاران نىە و كەمتر بۇتەو، بەلام لەگەل ئەمەشداكارىگەرى زۇر توندى لەزۇر ولاتدا ماوہ و بۇتە ماىەى گرفت و سەرنىشە بۇ دەولەتەكانيان و زۇر جار شەرى ناوخوشى لىدەكەوئتەو، لەبەرامبەردا لە ھەندى دەولەتدا سەرەراى جۇراو جۇرى ئاينى، بەلام ئەم ئاينانە مافى خۇيان لە نازادى و بىرورا پەيرەو كردنى داب و نەريت و سروتە ئاينەكانيان جى بەجى دەكەن و ھىچ كارىگەرىيەكى لەسەر ئاسايشى نەتەوہش دروست ناكات، توركىا ولاتىكى موسلمانە و زۇربەى دانىشتوانى پەيرەوى ئاينى ئىسلام دەكەن، بەرپژەى (۹۶.۱%)، ئەمە سەرەراى بونى ئاينى تر بە شيوەيەكى جياواز، خىستەى (۴) و شيوەى (۲). بەلام ئەم لايەنە كارىگەرى ئەوتوى لەسەر ھەلبۇزاردنەكان لەپوى جياوازيەوہ نەبوہ بگرە ھەندى پارت وەك پارتى دەسلەتدارى گەشەپيدان سوودى لەم لايەنە وەرگرتوہو بەجولاندىنى ھەستى ئاينى ژمارەيەكى زۇرى ھەوادار لەخۇ كۇكردۇتەوہ.

خىستەى (۴)

پېكھاتەى ئاينى توركىا لەسالى ۲۰۱۴

ئاين	رېژە %
موسلمان	۹۶,۱
بى دين	۳,۲
مەسىحى	۰,۶
ئىتر	۰,۱

سەرچاوه/ المصدر/ د.مجيد حميد شهاب، مصدرالسابق، ص۹.

شېۋە (۲)

پېكھاتە ئاينى تۈركىيە لەسالى ۲۰۱۴

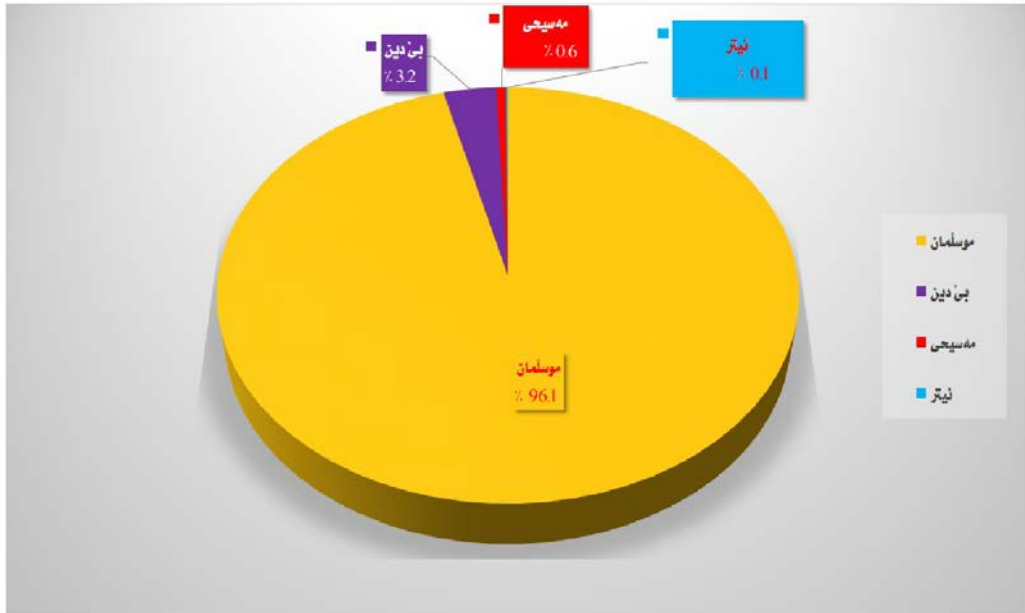

سەرچاۋە / كارى تۈپزەران پشت بەست بە: خىستە (۵)

بەشى سېيەم: مېژوو و ژيانى پەرلەمانى و بازەكانى ھەلېزاردن

باسى يەكەم: مېژوو و ژيانى پەرلەمانى

مېژوو دەستېيكردىنى ھەلېزاردن پەرلەمانىەكانى تۈركىيە دەگەرپتەۋە بۇ سەرەتاي سەدەى بېستەم، بەتايبەتى دۋاي گۆرىنى مستەفا كەمال لەسالى ۱۹۲۴ ئىمپراتۈرىيەتى ئاينى و فرەنەتەۋەى عوسمانى بۇ دەۋلەتتىكى تاك نەتەۋەو كۆمارى و عىلمانى، بەر لەمەش ئىمپراتۈرىيەتى عوسمانى يەكەم ولاتى رۆژھەلاتى ناۋەرەستە كە ئەنجومەنىيىكى ياسادانانى ھەلېزاردراى ھەبىت چونكە مېژوو ئەم ئەنجومەنە دەگەرپتەۋە بۇ سالى ۱۸۷۶^(۱۲). دۋاي راگەياندىنى كۆمارى تۈركىيە لە ۱۹۲۲/۱۰/۲۹ بىرپاردرا كە دەستۈرىكى تازە بۇ ولات بنوسرىتەۋە، ئەۋەبو لەسالى ۱۹۲۴ ئەنجومەنى گەۋرەى نىشتمانى تۈركىيە دەستۈرى نوپى ولاتى پەسند كىردكە تايادا لە مادەى پىنجەم داھاتبوو (ئەنجومەن تاكە نوپنەرى گەلە و دەسەلاتى ياسادانان و راپەراندنى ھەيە و ھەر لەرپىگاي ئەنجومەنىشەۋە سەرۆك كۆمار ھەلدەبىزىردىت، ئەمە بەردەوام بو تاسالى ۱۹۶۱ كودەتاي سەربازى پرويداۋ دەستۈرىكى نوى بۇ ولات نوسراپە^(۱۳) ھەلېزاردن ئەنجامدراۋ پارتى كۆمارى گەل بە سەرۆكايەتى (عصمت ئىنۆنۇ) ۱۷۳ كورسى بەدەست ھىنا بەلام نەتوانرا حكومەت پىك بەيىرەت چونكە پەرلەمان مەتمەنەى پى نەبەخىشو حكومەت ھەلۋەشايەۋە .

(۱) عەباس خۇشناۋ، تۈركىيە نەبەرد لەپىناۋ مانەۋەدا (دەستۈرى تۈركىياۋ دەستكارى)، بلاۋكراۋەكانى سەنتەرى لىكۆلىنەۋەى ستراتىجى كوردستان، سلىمانى، ۲۰۰۶، ۵۱.

(۲) ئارام على عزيز، كۆرنۆلۇزىيە كۆمارى تۈركىيا، گۆقارى سەنتەرى لىكۆلىنەۋەى ستراتىجى كوردستان، دۇسى تۈركىيا، ژمارە ۱ سالى ۲۰۰۵، ۳۳.

سەبارەت بە میژووی ھەڵبژاردنەکانی تورکیا، خولی یەكەمی ھەڵبژاردنی پەرلەمانی تورکیا دەگەرێتەووە بۆ ۲۳ نیسانی سالی ۱۹۲۰ کە ھەموو تورکیای گرتەووە مستەفا کەمال کرا بە یەكەم سەرۆکی ئەنجومەنی نیشتمانی تورکیا^(۱۴)، ژمارە کورسیەکانی ئەوکاتە ی پەرلەمان (۴۳۶) کورسی بوو و اتا بەر لەنوسینەووی دەستوری یەكەمی کۆماری، ئەم خولە تا ۱۱ ئابی سالی ۱۹۲۳ بەردەوام بوو، ھەڵبژاردنی پەرلەمانی لەتورکیا ھەر چوار سالیگ لەسەرانسەری ولات بەرپۆدەدەچیت، تاوەکو ۷ حوزەیرانی ۲۰۱۵ (۲۵) خولی ھەڵبژاردن گریڤراو، ھەرچی تایبەتە بە ژمارە کورسیەکانی پەرلەمان لە خولیگەووە بۆ خولیگی تر گۆرانی زۆری بەسەر داھاتوو، کەمترین ژمارە کورسی لەخولی دوووم بوو ماووی نیوان (۱۱ئاب ۱۹۲۳ – تشرینی دوووم ۱۹۲۷) لە ۳۳۲ کورسی پەرلەمانی پیکھاتبوو، ئەمە لەکاتیگدا زۆرتین کورسی لە خولی یازدەھەم بوو ماووی نیوان ۱ تشرینی دوووم ۱۹۵۷ – ۲۷ مایسی ۱۹۶۰ ژمارە کورسیەکان لەو ماویە ۶۰۲ کورسی بوو.

لە ماوی سالانی (۱۹۲۰ – ۷ حوزەیرانی ۲۰۱۵) دوچار کۆدەتا بەسەر پەرلەمانی تورکیادا روویداو، یەكەمیان لە ۲۷ مایسی ۱۹۶۰ روویدا و بەردەوام بوو تا ۲۵ تشرینی یەكەمی ۱۹۶۱، بەکۆدەتا (۲۳ مایس) ناسراو، ئەم ماویە بە دوو قۆناغ بەرپۆدەچوو قۆناغی یەكەم لە (۲۷ مایس ۱۹۶۰ – ۲۵ ئەیلول ۱۹۶۱) کۆمیسیۆنیگی یەكپیزی نیشتمانی دامەزرا، قۆناغی دوووم لە ۶ کانونی دووومی ۱۹۶۱ – ۲۵ تشرینی یەكەمی ۱۹۶۱ بەردەوام بوو، ئەنجومەنیگی بنچینەیی نوینەران دامەزرا لە ۲۸ ئەندام، تا ۲۵ تشرینی یەكەمی ۱۹۶۱ ھەڵبژاردنی پەرلەمانی خولی دوازدەھەم بەرپۆدەچوو. ئەووی جیگە ئامازەییە کۆدەتای دوووم لە ۱۲ ئەیلول ۱۹۸۰ – ۶ کانونی یەكەمی ۱۹۸۳ بوو، لەماویەدا ئەنجومەنی نیشتمانی بەرھەلستی لە (۵) کەس پیکھاتبوو.

ماوی پینج خولە و اتا لە خولی بیستەمەووە سالی (۱۹۹۵) ھوہ ژمارە کورسیەکانی پەرلەمانی تورکیا بوو بە (۵۵۰) کورسی و گۆرانیان بەسەر دانەھاتوو.

خشتە ی (۵)

میژووی ھەڵبژاردنەکانی پەرلەمانی تورکیا (۱۹۲۰ – ۲۰۱۵)

ژمارە کورسی	میژوو و بەروار	خول	ھەڵبژاردنەکان
۴۳۶	۲۳ نیسان ۱۹۲۰ – ۱۱ ئاب ۱۹۲۳	خولی یەكەم	ھەڵبژاردنی گشتی سالی ۱۹۲۰
۳۳۲	۱۱ ئاب ۱۹۲۳ – ات. دوووم ۱۹۲۷	خولی دوووم	ھەڵبژاردنی گشتی سالی ۱۹۲۳
۳۳۵	۱ مایس ۱۹۲۷ – ۴ مایس ۱۹۳۱	خولی سییەم	ھەڵبژاردنی گشتی سالی ۱۹۲۷
۳۴۸	۴ مایس ۱۹۳۱ – ۱ نازاری ۱۹۳۵	خولی چوارەم	ھەڵبژاردنی گشتی سالی ۱۹۳۱
۴۴۴	۱ نازاری ۱۹۳۵ – ۳ نیسان ۱۹۳۹	خولی پینجەم	ھەڵبژاردنی گشتی سالی ۱۹۳۵
۴۷۰	۳ نیسان ۱۹۳۹ – ۸ مایس ۱۹۴۳	خولی شەشەم	ھەڵبژاردنی گشتی سالی ۱۹۳۹
۴۹۲	۸ مایس ۱۹۴۳ – ۵ ئاب ۱۹۴۶	خولی ھەوتەم	ھەڵبژاردنی گشتی سالی ۱۹۴۳
۵۰۲	۵ ئاب ۱۹۴۶ – ۲۲ مایس ۱۹۵۰	خولی ھەشتەم	ھەڵبژاردنی گشتی سالی ۱۹۴۷
۴۹۲	۲۲ مایس ۱۹۵۰ – ۱۴ مایس ۱۹۵۴	خولی نۆیەم	ھەڵبژاردنی گشتی سالی ۱۹۵۰

(۱۴) د. سامان حوسین ئەحمەد و د. بەختیار سەعید مەحمود، میژووی ھاوچەرخ تورکیا، ج ۱، چاپخانە نارین، ھولیر، ۲۰۱۴، ل. ۴۵.

۵۳۷	۱۴ مایس ۱۹۵۴ - ۱ ت. دووم ۱۹۵۷	خولی دهیه‌م	هه‌لبژاردنی گشتی سالی ۱۹۵۴
۶۰۲	۱ ت. دووم ۱۹۵۷ - ۲۷ مایس ۱۹۶۰	خولی یازدهه‌م	هه‌لبژاردنی گشتی سالی ۱۹۵۷
۲۸	۲۷ مایس ۱۹۶۰ - ۲۵ ئه‌یلول ۱۹۶۱	کۆمسیۆنی یه‌کپیزی نیشتمانی	کۆده‌تا له ۲۷ مایس
	۶ ک. دووم ۱۹۶۱ - ۲۵ ت. یه‌که‌م ۱۹۶۱	ئه‌نجومه‌نی بنجینه‌یی - نوینه‌ران	
۴۵۰	۲۵ ت. یه‌که‌م ۱۹۶۱ - ۱۰ ت. یه‌که‌م ۱۹۶۵	خولی دوازدهه‌م	هه‌لبژاردنی گشتی سالی ۱۹۶۱
۴۵۰	۱۰ ت. یه‌که‌م ۱۹۶۵ - ۱۰ ت. یه‌که‌م ۱۹۶۹	خولی سێزدهه‌م	هه‌لبژاردنی گشتی سالی ۱۹۶۵
۴۵۰	۲۲ ت. یه‌که‌م ۱۹۶۹ - ۱۴ ت. یه‌که‌م ۱۹۷۲	خولی چواردهه‌م	هه‌لبژاردنی گشتی سالی ۱۹۶۹
۴۵۰	۲۴ ت. یه‌که‌م ۱۹۷۲ - ۵ حوزه‌یران ۱۹۷۷	خولی یازدهه‌م	هه‌لبژاردنی گشتی سالی ۱۹۷۲
۴۵۰	۱۳ حوزه‌یران ۱۹۷۷ - ۱۲ ئه‌یلول ۱۹۸۰	خولی سازدهه‌م	هه‌لبژاردنی گشتی سالی ۱۹۷۷
۵	۱۲ ئه‌یلول ۱۹۸۰ - ۶ ک. یه‌که‌م ۱۹۸۲	کۆمسیۆنی یه‌کپیزی نیشتمانی	کۆده‌تا له ۱۲ ئه‌یلول
	۲۲ ت. یه‌که‌م ۱۹۸۱ - ۶ ک. یه‌که‌م ۱۹۸۲	ئه‌نجومه‌نی بنجینه‌یی - به‌ره‌ه‌ستی	
۴۰۰	۲۴ ت. یه‌که‌م ۱۹۸۲ - ۲۹ ت. یه‌که‌م ۱۹۸۷	خولی چه‌فدهه‌م	هه‌لبژاردنی گشتی سالی ۱۹۸۲
۴۵۰	۱۴ ک. یه‌که‌م ۱۹۸۷ - ۲۰ ت. یه‌که‌م ۱۹۹۱	خولی هه‌ژدهه‌م	هه‌لبژاردنی گشتی سالی ۱۹۷۸
۴۵۰	۶ ت. دووم ۱۹۹۱ - ۲۴ ک. یه‌که‌م ۱۹۹۵	خولی نۆزدهه‌م	هه‌لبژاردنی گشتی سالی ۱۹۹۱
۵۵۰	۲۴ ک. دووم ۱۹۹۵ - ۱۸ نیسان ۱۹۹۹	خولی بیسته‌م	هه‌لبژاردنی گشتی سالی ۱۹۹۵
۵۵۰	۲ مایس ۱۹۹۹ - ۲ ت. دووم ۲۰۰۲	خولی بیست و یه‌که‌م	هه‌لبژاردنی گشتی سالی ۱۹۹۹
۵۵۰	۱۴ ت. دووم ۲۰۰۲ - ۲۲ ته‌موز ۲۰۰۷	خولی بیست و دووم	هه‌لبژاردنی گشتی سالی ۲۰۰۲
۵۵۰	۴ ئاب ۲۰۰۷ - ۱۲ حوزه‌یران ۲۰۱۱	خولی بیست و سێهه‌م	هه‌لبژاردنی گشتی سالی ۲۰۰۷
۵۵۰	۲۸ حوزه‌یران ۲۰۱۱ - ۷ حوزه‌یران ۲۰۱۵	خولی خولی بیست و چواره‌م	هه‌لبژاردنی گشتی سالی ۲۰۱۱
۵۵۰	۷ حوزه‌یران - ۲۰۱۵ - ۱ ی تشرینی دوومه‌ی ۲۰۱۵	خولی بیست و پینجه‌م	هه‌لبژاردنی گشتی سالی ۲۰۱۵
-	۱ ی تشرینی دوومه‌ی ۲۰۱۵ -	خولی بیست و شه‌ش	هه‌لبژاردنی گشتی سالی ۲۰۱۵

سه‌رچاوه/ کاری توێژه‌ران پشت به‌ست به: https://ar.wikipedia.org/wiki/%D8%A7%D9%84%D8%A8%D8%B1%D9%84%D9%85%D8%A7%D9%86_%D8%A7%D9%84%D8%AA%D8%B1%D9%83%D9%8A

ئه‌وه‌ی جیگه‌ی باسه‌ پێویسته له‌تورکیادا وه‌ک هه‌ر ده‌وله‌تیکی دیموکرات چه‌ند بنه‌ماو یاسایه‌کی بۆ به‌رپه‌رده‌ی پرۆسه‌ی هه‌لبژاردن له‌ده‌ستوری ولاته‌که‌ی چه‌سپاندووه، به‌پێی به‌ندی ۷۷ ی ده‌ستوری تورکیا که‌بۆ سالی ۱۹۸۲ ده‌گه‌رپه‌وه هه‌لبژاردنی ئه‌ندامانی په‌رله‌مان (۵) سالل جارێک به‌رپه‌وه ده‌چیت، به‌لام ماوه‌ی ئه‌م (۵) ساله‌ جیگه‌ریه، چونکه‌ خودی په‌رله‌مان له‌کاتی بوونی چه‌ند مه‌رجیکی دیاریکراو ده‌توانی واده‌ی هه‌لبژاردنه‌کانی په‌رله‌مان پیش بخات، هه‌روه‌ها پێویسته ئه‌ندامانی په‌رله‌مان چه‌ند خه‌سه‌له‌تیکی یاسایی تێدا بپیت له‌وانه^(۱۵):

(^{۱۵}) یونس گه‌رمیانی، هه‌لبژاردنه‌کانی تورکیا و سه‌رکه‌وتنی پارتی عه‌دالته‌ت و په‌ره‌پێدان، سه‌نه‌تری لیکۆلینه‌وه‌ی سه‌راتیجی ی کوردستان - گوڤاری سیاسه‌تی نیۆده‌وله‌تان، ژماره‌ ۳، سه‌له‌مانی، ۲۰۰۲، ل ۶۲-۶۳.

- تەمەنی لە ۳۰ ساڵ کەمتر نەبێت.
- خۆبەندنی سەرەتای تەواو کردبێت.
- خزمەتی سەربازی تەواو کردبێت.
- ئەندامانی دامەزرای سەربازی و سەرۆکی دادگا و ئەندامانی دامودەزگای خۆبەندنی بالا پێش ئەوەی خۆیان بۆ پەرلەمان کاندید بکەن دەست لە کارەکانیان و لە حزبەکانیان بکێشنەوه.

باسی دووهم: بازەکانی هەلبژاردن

بۆئەوەی بتواندرێت پرۆسەی هەلبژاردن گۆنترۆڵ بکری، رێو شوینەکانی بگێریتەبەر، پێویستە هەریمی دەولەت یا پارێزگا یا هەر یەکەیهکی ئیداری بەگوێرە قەبارە یەکەگە دابەش بکری بۆبازنە هەلبژاردن، ئەمەش بەپێی یاسا و سیستەمی دەولەتەگە، هەر وەها دەبێت دابەشکردنەگە گونجاوبێت لەگەڵ قەبارە دانیشتوان و ژمارە نوینەرەکان و پانتایی خاکی وولات و... هتد. بازەکانی هەلبژاردنیش یەکێکە لەرێو شوینەکانی دەسپێکی پرۆسەی هەلبژاردن، مەبەست لەرێو شوینی دەسپێک هەموو ئەو رێو شوینانەیه گە دەسلاتی جی بەجیکردن دەگێریتەبەر، هەر لەدەرکردنی بریارو پێنمایی و سەرجهەم رێو شوینەکانی تری ئاسانکاری بۆمسۆگەرکردنی سەرکەوتنی پرۆسەی هەلبژاردنەگە لەسەرتاسەری وولاتدا، بۆئەوەی هەموو ئەوگەسانە یەرجهەکانی هەلبژاردن دەیانگێریتەوه بتوانن سیادی مافی خۆیان بکەن بەپێی یاسا کارپێکراوەکان لەدەولەتەگەدا. یەکێک لەم رێو شوینە دەستپێکانە پرۆسەی هەلبژاردن بریتییە لەدیاری کردنی بازەکانی هەلبژاردن، بەمەبەستی ئەنجامدانی پرۆسەی هەلبژاردن دەولەتەکان دابەش دەکری بۆچەند بازەیهکی هەلبژاردن، لەهەر یەکێکیان نوینەرێک یان زیاتر هەلبژاردنێک، ئەم شیوازه لەزۆربە دەولەتانی هاوچەرخی پەپرە دەکری، چونکە دابەشکردنی دەولەت بۆچەند بازەیهکی هەلبژاردن وادەکات ئەرکی سەرشاری دەنگدەر سوک بکری بەبەرورد لەگەڵ یەک بازەدا. دابەشکردنی دەولەت بۆچەند بازەیهک مانای ئەو نیه ئەوبازنە یەکسان بن لەگەڵ ژمارە نوینەرەکان چونکە نوینەرەیهتی بازەکان کاریگەر دەبێت بەژمارە دانیشتوان، بەشیوەیهکی گشتی دابەشکردنی بازەکان بەیهکیک لەم رێگاوانە خوارەوه دەبێت:

۱- دەستور یان یاسا ژمارە ئەندامانی پەرلەمان دیاری دەکات لەم حالەتەدا ژمارە ئەندامانی پەرلەمان بەجیگەری دەمینیتەوه و هەلبژاردنێک لەمیانی بازە هەلبژاردنی جیگەرەوه، هەر بازەیهک ژمارەیهکی جیگەر لەنوینەر دیاری دەکری، هیچ کاریگەر نابێت و ناگۆرپیت بەگۆرانی ژمارە دانیشتوان، لەوانەیه ژمارە بازەکان یەکسان بێت لەگەڵ ژمارە نوینەرەکان، لەم حالەتەدا هەلبژاردن بەتاک دەبێت، بەلام ئەگەر ژمارە نوینەرەکان زیاتربێت لەژمارە بازەکان هەلبژاردن بەلیست دەبێت.

۲- دەستور یان یاسا نوینەرێک بۆژمارەیهکی دیاری کراو لەدانیشتوان دەست نیشان دەکات پاشان دەولەت دابەش دەکات بۆبازنەکان و ژمارە بازەکان دەگۆرپیت بەپێی زیادوکهمی ژمارە دانیشتوان.

دابەشکردنی دەولەت بۆچەند بازەیهکی هەلبژاردن، جگە لەوەی ئەرکی دەنگدەر ئاسان دەکات لەلایەک، لەلایەکی ترەوه رێو شوینەکانی ئەژمارکردن و جیاکردنەوهی دەنگەکان ئاسان دەکات و ئەرکی سەرپەرشتی کردنی پرۆسەی هەلبژاردنیش ئاسان دەکات. بازەکانی هەلبژاردن جگە لەم گرینگیانە ئامازەیان پێدرا، رێو شوینیکە لەپێناو پاک و بیگەردی پرۆسەی هەلبژاردن دەگێریتە بەر.

بازنەكانى ھەلبۇزاردىن يەككە لەو نامرازانەى دەبىتە ھۇى مسۇگەر كوردنى سەلامەتى ھەلبۇزاردىن، سەلامەتى ھەلبۇزاردىنىش يەككە لەگرىنگرتىن پەرنەسىپەكان، زۇربەى دەستورەكان پەروۇشن لەسەر پاراستنى و پابەند كوردنى دەسلەت بەرپۇزگرتن لەم پەرنەسىپە، چونكە ئەم پەرنەسىپە رەنگدانەھۇى مەترسىدارى ھەپە لەسەر سىستەمى دىموكراتىيەت بەگشتى.

دابەشكردنى دەولەت بۇچەند بازنەپەكى ھەلبۇزاردىن پىۋىستە مامناۋەندى بىت لەرۋوى رۋوبەرۋ ژمارەى دانىشتۋان، ئەو ھەش بۇئەھۇى لەلەپك ئەركى دەنگدەر ئاسان بكات، لەلەپكەى تر دوور بكەۋىتەۋە لەھۇى ھىچ كارىگرىپەكى بكەۋىتە سەر، ھەرۋەھا پىكەننىانى پەرلەمانىكى گونجاۋ لە ئەندامان لەلەى سىپەمەۋە. بەپىيى ياساى نىۋەدەۋلەتى پىۋىستە پەروۇسەى دىارى كوردنى بازنەكان رپۇز لەبنەما نىۋەدەۋلەتپەكان بگىرپت كەخۇى لەھەلبۇزاردىن يەكسان دەبىنپتەۋە، نابىت لەكاتى دىارى كوردنى بازنەكان ھەول بىرپت ھىچ كۆمەلە خەلگىك يان لەپەننىك يان پالئورۋاۋىك زىانى بەرپكەۋىت و دەنگەكانى كەم بىتەۋە بەھۇى ئەو دابەشكردنەۋە، يان ناۋچەپەكى دىارى كراۋبكرپتە نامانچ و زىانى بەرپكەۋىت.

دابەشكردن و دىارى كوردنى بازنەكانى ھەلبۇزاردىن بە گشتى لە سەر دوو بنەما دەبىت كە يەكەمىان برىتپىيە لە پىۋانەى ناۋەند (مەيار المتوسط) بەو واتاپەى ژمارەى دانىشتۋانى ھەربازنەپەك ھاۋشپەۋى يان يان نرىك بىت لە يەكترى. دوۋەمىشيان برىتپە لە قەبارەى ژمارەى ئەو كورسىانەى كە بۇ ھەربازنەپەك دىارى دەكرپت. مەبەستى سەرەكى لەم دوو بنەماپە بۇ دابەشكردنى بازنەكانى ھەلبۇزاردىن ئەۋەپە، كە نۆپنەراپەتى دەنگدەرۋان بە شپەۋەپەكى يەكسان بىت بە شپەۋەپەك بەھاپى ھەر دەنگىك ھەمان باپەخ و نرخی ژمارەى ھەبىت لە ھەموو بازنەكاندا. جا لپەردا پىۋىستە بۇ ئەۋەى دادپەرۋەرى ئەنجامبىرپت پىۋىستە ھەولبىرپت يان ژمارەى دانىشتۋانى ھەر بازنەپەك يەكسان بىت يان دەبىت دابەشكردنى كورسىپەكان لە نىۋان بازنەكان بە شپەۋەپەكى ھاۋكپشەپى رپك و پىك بىت بە گۆپەرى قەبارە و چرى دانىشتۋان گونجاۋبىت.

بۇپە لپەردا دەتۋانپن بلىن مەبەست لە بازنەى ھەلبۇزاردىن ئەو ناۋچە جوگرافىپەپانەن بۇ مەبەستى ھەلبۇزاردىن سنورەكەى دىارىدەكرپت، كە ژمارەپەكى دىارىكرۋ دەنگدەرى ھەپە و كورسىپەك يان چەند كورسىپەكى تاپەت بە خۇى ھەپە، بۇ ئەنچومەنە ھەلبۇزاردىرۋەكان، رۋبەرۋ ژمارەى كورسىپەكانى ھەر بازنەپەكى ھەلبۇزاردىن بە پىي سىستى ھەلبۇزاردىن دەۋلەتان و بنەما ياساپەكانى دابەشكردنى كورسىپەكان دەگۆرپت.

ئەو پىۋەرۋانەى بازنەكانى ھەلبۇزاردىن دىارىدەكەن برىتپن لە:

۱- پىۋەرى دەستورى و قانۋنى: واتا بە پىي دەستور يان ياساكانى ھەلبۇزاردىن، قەبارەى بازنەى ھەلبۇزاردىن و ژمارەى كورسىپەكانى دىارىدەكرپت.

۲- پىۋەرى كارگپرى: واتە لەبەرچاۋگرتنى يەكەى كارگپرى بۇدەستنىشانكردنى سنورى بازنەى ھەلبۇزاردىن، ئىتر ئەو سنورە شارەۋانى شار بىت يان سنورى يەكەى كارگپرى.

۳- پىۋەرى دانىشتۋان: قەبارەى دانىشتۋان يەككە لە گرنگرتىن پىۋەرەكانى دەستنىشانكردنى سنورى بازنەى ھەلبۇزاردىن، چونكە ھەرئەندامىكى پارلەمان نۆپنەراپەتى ژمارەپەكى دىارىكرۋى دانىشتۋان دەكات، زۇر جار ژمارەى كورسىپەكانى بازنەپەكى ھەلبۇزاردىن ھاۋسەنگە لەگەل ژمارەى دانىشتۋانەكەى.

دیاریکردنی سنووری بازەکانی ھەلبژاردن و ژمارەى كورسییەکانی ھەربازنەيەك لەسەر بنەمای ژمارەى دەنگدەرانى بازەکان لە گەرنەگرتن ھەو گەرفتانەن كەدینە پى یاسا و سیستەمەکانى تايبەت بە ھەلبژاردن تايبەت بە یاسای ھەلبژاردنەکان و بەھێزترین فاکتەرى كاریگەر لەسەر ئەنجامەکانى دەزانن، چونكە راستەوخۆ كار دەكاتە سەر قەبارە و رێژەى دەنگى لایەنە رەكابەرەكان، لەوێشەو بە سەر ژمارەى كورسییەكان و سەنگ و قورسایى سیاسى ھێزەكانى گۆرەپانى سیاسى.

لەكاتى دارشتن و نەخشەكێشانی سنورى بازەکانى ھەلبژاردندا، كەزۇرجار لەماوەى ۵ بۆ ۱۰ سالددا جارێك ئەنجامدەدرێت، دەستكارى سنورى بازەکانى ھەلبژاردن دەكرێت، بەشیوەيەك كەدەنگەكانى ھێزى بە ئامانجكراو پەرت بكرێت و لەبازنە ھاوسنورەكان نەگاتە ئاستى بردنەوہى كورسى. لەبەرامبەردا لایەنەكەى تر كورسیەكە بەجیاوازیەكى كەم بباتەوہ، لەكاتىكدا پارتى بە ئامانجكراو، لە چەندبازنەيەكى كەمداو بە جیاوازی دەنگىكى زۆر، كورسى ھەو چەندبازنەيە دەباتەوہ.

سیستەمى ھەلبژاردنى توركيا سیستەمى نوینەرایەتى رێژەيیە و لەم سیستەمەشدا لیستى نیمچە كراو بەكاردەھێنرێت، دەنگدەر دەتوانێت دوو دەنگدات دەنگىكىيان بۆ لیستەكە و دەنگەكەى تریان بۆ كاندیدى لیستەكەيە، لەم سیستەمەدا وڵات دابەشكردى بۆ چەند بازنەيەكى ھەلبژاردن و ھەر بازنەيەك زیاتر لەكورسیەكى بۆ تەرخاندەكرێت بە گۆرەى ژمارەى دانیشتوانى ھەو بازنەيە.

بەر لەدیاریکردنى بازەکانى ھەلبژاردن لەتوركيا ھەو بەھای ھەركورسیەك بەرامبەر بە بەدەستھینانى دەنگى پيوست و بەگۆرەى سەرژمىرى دیاریدەكریت، ھەرپاریزگایەكیش ۱۸ كورسى بەرکەویت لەپەرلەماندا و اتا ۱۸ نوینەرى بۆ دیاریبكریت ھەو بەگۆرەى ھەردوو ھەلبژاردنى ۲۰۱۱ و ۲۰۱۵ بە بازنەيەكى ھەلبژاردن ئەژمار كراوہ، ھەر پاريزگایەكیش لە ۱۹ نوینەر(كورسى) تا ۲۵ كورسى بەرکەویت دەكریت بە دووبازنەوہ لەسەروى ۳۶ كورسیش دەكریت بە ۳ بازنە ھەروەك شارەكانى ئەنقەرەو ئەستەنبۇل.

ئەگەر سەرنج بەدەینە خشتەى (۶-۷) بۆمان دەردەكەوێت وڵاتى توركيا لە ۸۱ پاريزگا پیکھاتووہ، لەھەردوو ھەلبژاردنى (۲۰۱۱ و ۲۰۱۵)دا پاريزگاكانى توركيا دابەشكراو بەسەر ۸۵ ھەرىم یاخود بازنەى ھەلبژاردندا، ژمارەى بازنەكان و كورسیەكانى ھەريەك لە بازنەكان بەپىي ژمارەى دانیشتوانى ھەو پاريزگایە دیارى كراوہ، بۆ نمونە پاريزگای ئیستەنبول سى بازنەى ھەلبژاردنى بۆ دیاریكراوہ و كۆى ژمارەى كورسیەكانى لە ھەلبژاردنى سالى (۲۰۱۱) بریتیبووہ لە ۸۵ كورسى، بازنەى بايبورت كەمترین ژمارە كورسى ھەبووہ لەھەمان سالددا ھەویش تەنھا ۱ كورسى بووہ، بەلام لە ھەلبژاردنى سالى (۲۰۱۵)دا ژمارەى كورسیەكانى ئەستەنبۇل بووہ بە ۸۸ كورسى و كورسیەكانى (بايبوت)یش بووہ بە ۲كورسى، سەرەرايى ھەوہى (۱۵) پاريزگای تر ژمارەى كورسیەكانیان لە ۲۰۱۵ تەنھا ۲ كورسیبووہ.

خشتەى (۶)

دابەشبونى شارەكانى توركيا بەسەر بازنەكانى ھەلبژاردن و ژمارەى كورسیەكانى ھەلبژاردن بۆ ھەر بازنەيەك/ ۲۰۱۱

بازنە	ژمارەى كورسى	بازنە	ژمارەى كورسى	بازنە	ژمارەى كورسى
ئەدەنە	۱۴	بارتەن	۲	دووزجە	۲
ئادىھەمان	۵	باتمان	۴	ئیدرنى	۳
ئافىۇن كرهسىار	۵	بايبورت	۱	ئىلازى	۵
ئارە	۴	بیلەجيك	۲	ئەرزىجان	۲

۶	نەرزىروم	۳	بىنگۆل	۳	نەكسەراي
۶	ئىسكى شەھىر	۳	بىتلىس	۳	ئاماسيا
۱۲	گازى عەنتاب	۳	بۆلو	۳۱	نەكسەراي ۱
۴	گىرىسون	۳	بۆردور	۱۷	نەكسەراي ۲
۲	گومىش ھان	۱۸	بۆرسا	۱۴	ئەنتاليا
۳	ھەكارى	۴	چەنكىلى	۲	ئەردەھان
۲	ئىلر	۲	چانكەرە	۲	ئارتقىن
۴	ئىسپارتا	۴	چۆرو	۷	ئايلىن
۸	كاھرەمان	۷	دېنىزلى	۸	بەلەكېسىر
۲	يەلۇقە	۱۱	دىياربەكر	۴	يۇزگات
۱۰	ھەتاي	۵	زۇنگۇلداك	۸	وان
۳	رېزا	۳	كرك كەلى	۳۰	ئەستەنبول ۱
۷	سەكاريا	۲	كرك شەھىر	۲۵	ئەستەنبول ۲
۹	سامسون	۱۱	كۆجايلى	۳۰	ئەستەنبول ۳
۳	شېرت	۱۴	كۆنيا	۲۶	ئەزمىر ۱
۲	سىنوپ	۵	كۆتاهيا	۱۳	ئەزمىر ۲
۵	سىفاس	۶	مەلاتيا	۲	كارس
۱۲	شانلورفا	۱۰	مانىسا	۳	كاستامونو
۴	شېرناخ	۶	ماردىن	۲	كەرەبوك
۶	تىكردا	۶	مولە	۲	كەرەمان
۵	توكات	۴	مووش	۹	كايسېر
۶	ترابزۇن	۳	نىف شەھىر	۲	كىلس
۴	ئوسمانيا	۳	نىدا	۳	كرك ئەرەلى
۳	ئوشاك	۶	ئوردۇ	۱۱	مېرسىن
				۲	تونجەلى
					كۆي گىشتى

۵۵۰ كورسى

سەرچاۋە/ كارى توپزەران پشت بەست بە: <http://www.sbey.com/Article-121>

خىستەي (۷)

دابەشېونى شارهكانى توركىيا بەسەر بازنەكانى ھەلېژاردن و ژمارەي كورسيەكانى ھەلېژاردن بۇ ھەر بازنەيەك/ حوزىرانى ۲۰۱۵

ژمارەي كورسى	بازنە	ژمارەي كورسى	بازنە	ژمارەي كورسى	بازنە
۳	دوزجە	۲	بارتن	۱۴	ئەدەنە
۳	ئىدىرنى	۴	باتمان	۵	ئادىيەمان
۴	ئىلازى	۲	باببورت	۵	ئافىيۇن كرهسىار
۲	ئەرزىجان	۲	بىلەجىك	۴	ئارە
۶	نەرزىروم	۳	بىنگۆل	۳	نەكسەراي
۶	ئىسكى شەھىر	۳	بىتلىس	۳	ئاماسيا

۱۲	گازى عەنتاب	۳	بۆلۈ	۳۲	۱۸	ئەنكەرە ۱
۴	گېرىسون	۳	بۆردور		۱۴	ئەنكەرە ۲
۲	گومىش ھان	۱۸	بۆرسا		۱۴	نەنتالىيا
۳	ھەكارى	۴	چەنكىلى		۲	ئەردەھان
۲	ئىلر	۲	چانكرە		۲	ئارتقىن
۴	ئىسپارتا	۴	چۆرو		۷	ئايلىن
۸	كاھرەمان	۷	دېنىزلى		۸	بەلەكېسىر
۲	يەلۇقە	۱۱	دىياربەكر		۴	يۇزگات
۱۰	ھەتاي	۵	زۇنگولداك		۸	وان
۳	رېزا	۳	كرك كەلى		۳۱	ئەستەنبول ۱
۷	سەكاريا	۲	كر شەھىر	۸۸	۲۶	ئەستەنبول ۲
۹	سامسون	۱۱	كۆجايلى		۳۱	ئەستەنبول ۳
۳	شېرت	۱۴	كۆنيا		۱۳	ئەزمىر ۱
۲	سىنۆپ	۴	كۆتاهيا	۲۶	۱۳	ئەزمىر ۲
۵	سىفاس	۶	مەلاتيا		۳	كارس
۱۲	شانلورفا	۹	مانىسا		۳	كاستا مونو
۴	شرناخ	۶	ماردىن		۲	كەرەبوك
۶	تىكردا	۶	مولە		۲	كەرەمان
۵	توكات	۳	مووش		۹	كايسېر
۶	ترابزۇن	۳	نىف شەھىر		۲	كىلس
۴	ئوسمانيا	۳	نىدا		۳	كرك ئەرەلى
۳	ئوشاك	۵	ئوردۇ		۱۱	مېرسىن
					۲	تونجەلى
						كۆى گىشتى
						۵۵۰ كورسى

سەرچاۋە/ كارى توۋرەران پشت بەست بە: <http://www.sbey.com/Article-121> ، سەرچاۋەى پېشوو.

تەنھا ھەشت پارىزگا لەماۋەى سالانى ۲۰۱۱ – ۲۰۱۵ گۆران بەسەر ژمارەى كورسىەكان داھاتوۋە، واتا كورسىەكانيان كەم و زيادبوون، ئەوانىش پارىزگاى ئەستەنبول لە ۸۵ كورسىەوۋە بوۋە بە ۸۸ كورسى، ئەنكەرە لە ۳۱ كورسىەوۋە بوۋە بە ۳۲ كورسى، (بايبورت)ىش لە كورسىەكەۋە كەكەمترىن ژمارەى كورسىە، بەرزبۆتەۋە بە ۲ كورسى، بەلام ئەۋەى جىگەى ئامازىيە پارىزگاكانى (ئىلازى، كوتاهيا، مانىسا، مووش و ئوردوو) ھەرىكەيان كورسىەكان كەمردوۋە، بەجۆرىك ئىلازى و كوتاهيا لە ۵ كورسىەوۋە بوون بە ۴ كورسى، مانىسا لە ۱۰ كورسىەوۋە بوۋە بە ۹كورسى و مووش كورسىەكانى لە ۴ كورسىەوۋە كەمبۆتەۋە بۆ ۴كورسى و ئوردووش لە ۶ كورسىەوۋە ژمارەى كورسىەكانى دابەزىۋە بۆ ۵ كورسى، خىشتەى (۸).

خشته‌ی ژماره (۸)

جیاوازی له ژماره‌ی بازنه‌کانی هه‌لبژارد له‌هه‌لبژاردنی ۲۰۱۱ و حوزه‌ییرانی ۲۰۱۵ دا له‌هه‌ندی شاره‌کانی تورکیا

جیاوازی	۲۰۱۵		۲۰۱۱		بازنه‌ی هه‌لبژاردن
۲+	۳۲	۱۸	۳۱	۱۶	ئه‌نقه‌ره ۱
۱-		۱۴		۱۵	ئه‌نقه‌ره ۲
۱+	۲		۱		بابیورت
۱+	۴		۵		ئیله‌زیگ
۱-	۸۸	۲۶	۸۵	۲۷	ئه‌سته‌نبول ۱
۳+		۲۱		۲۸	ئه‌سته‌نبول ۲
۱+		۲۱		۳۰	ئه‌سته‌نبول ۳
۱-	۴		۵		کوتاهیا
۱-	۹		۱۰		مانیسا
۱-	۳		۴		موش
۱-	۵		۶		ئۆرردوو

(*) شاره‌کانی ئه‌نقه‌ره و ئه‌سته‌نبول و ئه‌زمیر له هه‌روهه‌لبژاردندا زیاتر له بازنه‌یه‌کیان پیکده‌هینا.

سه‌رچاوه/ کاری توێژهران پشت به‌ست به: خشته‌ی (۶ - ۷).

به‌شی چواره‌م: جوگرافیای هه‌لبژاردنی په‌رله‌مانی تورکیا له نیوان (۲۰۱۱ - ۷ حوزه‌ییرانی ۲۰۱۵) (*) و

پارته به‌شداربوو و براوه‌کانی په‌رله‌مان

باسی یه‌که‌م: جوگرافیای هه‌لبژاردنی په‌رله‌مانی تورکیا له نیوان (۲۰۱۱ - ۷ حوزه‌ییرانی ۲۰۱۵)

هه‌لبژاردنی په‌رله‌مانی سالی ۲۰۱۱ تورکیا له ۲۰۱۱/۶/۱۲ ئه‌نجام درا که تیايدا مافی به‌شداربووان (۵۰,۳۲۹,۵۹۶) که‌س بوو به‌لام له‌م هه‌لبژاردنه‌دا (۴۲,۹۱۲,۱۷۰) که‌س به‌شداریکردو ریژه‌ی به‌شداریدنی ده‌نگدهران ۸۲,۲۳٪ بوو، هه‌روه‌ها ده‌نگی به‌تال (۹۳۹,۵۰۵) بووه.

هه‌لبژاردنی حوزه‌ییرانی ۲۰۱۵ له رۆژی ۲۰۱۵/۶/۷ ئه‌نجام درا بو پیشبرکی له‌سه‌ر به‌ده‌سته‌هینانی (۵۵۰) کورسی په‌رله‌مانی ئه‌م پرۆسه‌یه‌ش به‌به‌شداری (۴۷.۴۹۰.۵۴۶) ده‌نگدەر له‌کووی (۵۴.۸۱۳.۳۷۵) ده‌نگدەر که‌مافی ده‌نگدانیان هه‌بوو که (۵۲,۷۶۵,۲۳۱) ده‌نگدهران له‌ناوخوو (۲,۸۶۷,۶۵۸) له‌ده‌روه‌ی تورکیا مافی ده‌نگدانیا هه‌بوو، له‌م ژماره به‌شداربووش (۴۶,۱۶۱,۴۹۰) ده‌نگ به‌ده‌نگی توواو دروست ئه‌ژمارکراو (۱,۳۴۹,۳۴۰) به‌ده‌نگی هه‌له ئه‌ژمارکراو ده‌نگه‌کانیان پوچه‌ل کرایه‌وه. ریژه‌ی به‌شداربووان له‌م هه‌لبژاردنه ۸۲,۹۲٪ کووی گشتی ده‌نگدهران بوو، خشته‌ی (۹).

خشته‌ی (۹)

(*) له ۱ ی تشرینی دووه‌می ۲۰۱۵ هه‌لبژاردنی په‌رله‌مانی تورکیا دوباره‌کرایه‌وه، ئه‌میش له‌به‌رئوه‌ی نه‌توانرا پارته‌کان له‌م ۴۵ رۆژی له‌به‌رده‌میان بوو حکومه‌ت پیکه‌هین، بۆیه ره‌جبه‌ت ته‌بیپ ئه‌ردووغان، سه‌رۆک کۆماری تورکیا ده‌سته‌ی بالای هه‌لبژاردنه‌کانی ولاته‌که‌ی راسپارد بو دوباره‌کردنه‌وه هه‌لبژاردن، ئه‌وه‌بوو ۱ ی تشرینی دووه‌می ۲۰۱۵ دیاریکرا که ۵۴ ملیۆن و ۴۹ هه‌زار و ۹۴۰ ده‌نگدەر مافی ده‌نگدانیان هه‌بوو، ئه‌وه‌بووه گۆرانکاری به‌سه‌ر ژماره‌ی ده‌نگ و کورسی پارته براوه‌کان هات، له‌وانه: (AKP) ریژه‌ی (۴۹.۴٪) و که ده‌کاته (۳۶) کورسی، (CHP) ریژه‌ی (۲۵.۴٪) و (۱۳۴) کورسی، (MHP) ریژه‌ی (۱۲٪) و بووه به (۴) کورسی، (HDP) تاکه پارته به‌شداربووی کوردیه ئه‌م جارمه‌ش توانی ریژه‌ی (۱۰٪) تپه‌پینیت، به‌لام ریژه‌ی ده‌نگه‌کانی دابه‌زی و بووه (۱۰.۷٪) که‌ده‌کاته (۵۹) کورسی. هه‌رچه‌نده ریژه‌ی ده‌نگی (HDP) دابه‌زی به‌لام له‌رووی ریزه‌بندی کورسی بووه سێیه‌م پارت.

ژماره ی دهنګدهران و ریژهی دهنګدان له هه لېژاردنه کانی سالانی ۲۰۱۱ و ۷ حوزه ویرانی ۲۰۱۵ په رله مانی تورکیا

پریژهی دهنګدان	دهنګی به تان	ژماره ی دهنګدهران	مافی به شدار بوان	به روار ی هه لېژاردن
۸۷.۲۳%	۹۳۹,۵۰۵	۴۳,۹۱۲,۱۷۰	۵۰,۳۳۹,۵۹۶	۲۰۱۱/۶/۱۲
۸۶.۶۴%	۱,۳۳۰,۹۰۷	۴۷,۴۹۰,۵۴۶	۵۴,۸۱۳,۳۷۵	۲۰۱۵/۶/۷

سه رچاوه/ کاری توژیژهران پشت به ست به: <http://www.sabah.com.tr/secim/2011-genel-secimleri> و <http://www.sabah.com.tr/secim/2015-genel-secimleri>

ګهر به روار دیک له نیوان هه ردو هه لېژاردن و براوه کانیان بکه ین ده بنین له سالی ۲۰۱۱ پارتی دادو ګه شه پیدانی تورکیای فه رمان رهوا AKP (۲۱,۳۹۹,۰۸۲) دهنګی به ده ست هینابو که ده کاته ۴۹,۸۴% دهنګه کان به م شیوه یه ش ۳۲۷ کورسی په رله مانی هه بوو، هه رچی پارتی ګه لی کوماری بوو CHP نهوا (۱۱,۱۵۵,۹۷۲) دهنګی به ده ست هینابو که ده یکرده ریژهی ۲۵,۹۸% دهنګه کان به م شیوه یه ش ببوه خاوه ن ۱۳۵ کورسی له په رله مانی تورکیا، هه رچی پارتی نه ته وه په رستی تورکیا شه MHP (۵,۵۸۵,۵۱۳) ملیون دهنګی به ده ست هینابو که ده یکرده ۱۳,۰۱% کوی دهنګدهران به م شیوه یه خاوه ن ۵۳ کورسی بوو، هه رچی کوردیش بوو له ژیر ناوی سه ربه خوکانی کورد چوبونه پیشرکی و (۲,۸۱۹,۹۱۷) دهنګیان به ده ست هینابو که ۶,۵۷% دهنګه کانی ده کردو ته نها ۲۵ کورسیان هه بوو، سه بارت به لایه نه کانی تری به شدار بوی هه لېژاردنه که که ریژه که یان به (۱,۹۷۹,۵۲۴) دهنګ ته نها ۴,۶۱% کوی گشتی پیک ده هینا بویه نه بوونه خاوه ن هیچ کورسیه ک.

له هه لېژاردن سالی ۲۰۱۵ دا دۆخه که ګورانکاری به سه رداهات و مه رجه کانیش قورسترکران به شیوه یه که هه ر پارت و لایه نیک ریژهی دهنګه کانی نه گاته ۱۰% نهوا بوی نیه به شداری په رله مان بکات .
نه نجامه کانی نه م هه لېژاردنه به سه رکه و تنه کانی پارتی دیموکراتی ګه لان هاوکیشه که ی ګوری که به م شیوه یه بوو:

پارتی دادو ګه شه پیدانی تورکیای فه رمان رهوا AKP (۱۸,۸۶۴,۸۶۴) دهنګی به ده ست هینا که ده کاته ۴۰,۸۷% دهنګه کان به م شیوه یه ش بوو خاوه ن ۲۵۸ کورسی په رله مانی، هه رچی پارتی ګه لی کوماری بوو CHP نهوا (۱۱,۵۱۸,۰۷۰) دهنګی به ده ست هینا که ده کاته ریژهی ۲۴,۹۵% دهنګه کان به م شیوه یه ش بون به خاوه ن ۱۳۲ کورسی له په رله مانی تورکیا، هه رچی پارتی نه ته وه په رستی تورکیا شه MHP (۷,۵۱۹,۱۶۸) ملیون دهنګی به ده ست هینا که ده کاته ۱۶,۲۹% کوی دهنګدهران به م شیوه یه خاوه ن ۸۰ کورسی بوو، هه رچی کوردیش بوو نه مجاریان له ژیر چه تری پارتی دیموکراتی ګه لان HDP چوه پیشرکی و (۶,۰۵۷,۵۰۶) دهنګیان به ده ست هینا که ده کاته ۱۳,۱۲% دهنګه کان و ۸۰ کورسیان مسوګر کردو هاوکیشه که یان ګوری، سه بارت به لایه نه کانی تری به شدار بوی هه لېژاردنه که که ریژه که یان به (۲,۲۰۰,۰۳۱) دهنګ ته نها ۴,۷۷% کوی گشتی پیک ده هینا بویه نه بوونه خاوه ن هیچ کورسیه ک خشته ی (۱۰) و شیوه ی (۲).

خشتهی (۱۰)

ئەنجامی لیسته براوهکانی هیلباردنی پەرلەمانی ۲۰۱۱ و ۷ حوزیرانی ۲۰۱۵ ی تورکیا

پارته براوهکان	ژمارهی دەنگ	پژژهی سهدی %	ژمارهی کورسی
پارته داد و گەشهپیدان AKP	۲۱.۳۹۹.۰۸۲	%۴۹.۸۳	۳۳۷
پارته گەلی کۆماری CHP	۱۱.۱۵۵.۹۷۲	%۲۵.۹۸	۱۳۵
پارته نەتەوه پەرستی تورکیا MHP	۵.۵۸۵.۵۱۳	%۱۳.۰۱	۵۳
سەرپه‌خۆکان (کورد)	۲.۸۱۹.۹۱۷	%۶.۵۷	۳۵
لایه‌نه‌کانی تر	۱.۹۷۹.۵۳۴	%۴.۶۱	۰
ئەنجامی هیلباردنی ۲۰۱۵ ی پەرلەمانی تورکیا			
پارته داد و گەشهپیدان AKP	۱۸,۸۶۴,۸۶۴	%۴۰.۸۷	۲۵۸
پارته گەلی کۆماری CHP	۱۱,۵۱۸,۰۷۰	%۲۴.۹۵	۱۳۲
پارته نەتەوه پەرستی تورکیا MHP	۷,۵۱۹,۱۶۸	%۱۶.۳۹	۸۰
پارته دیموکراتی گەلان HDP	۶,۰۵۷,۵۰۶	%۱۳.۱۲	۸۰
لایه‌نه‌کانی تر	۲.۲۰۰.۰۳۱	%۴.۷۷	۰

سەرچاوه/ کاری توێژەران ئاماده‌کراوه پشت بهست به: باشکۆکانی (۱ و ۲)

شیوهی (۳)

ئەنجامی لیسته براوهکانی هیلباردنی پەرلەمانی ۲۰۱۱ و ۷ حوزیرانی ۲۰۱۵ ی تورکیا

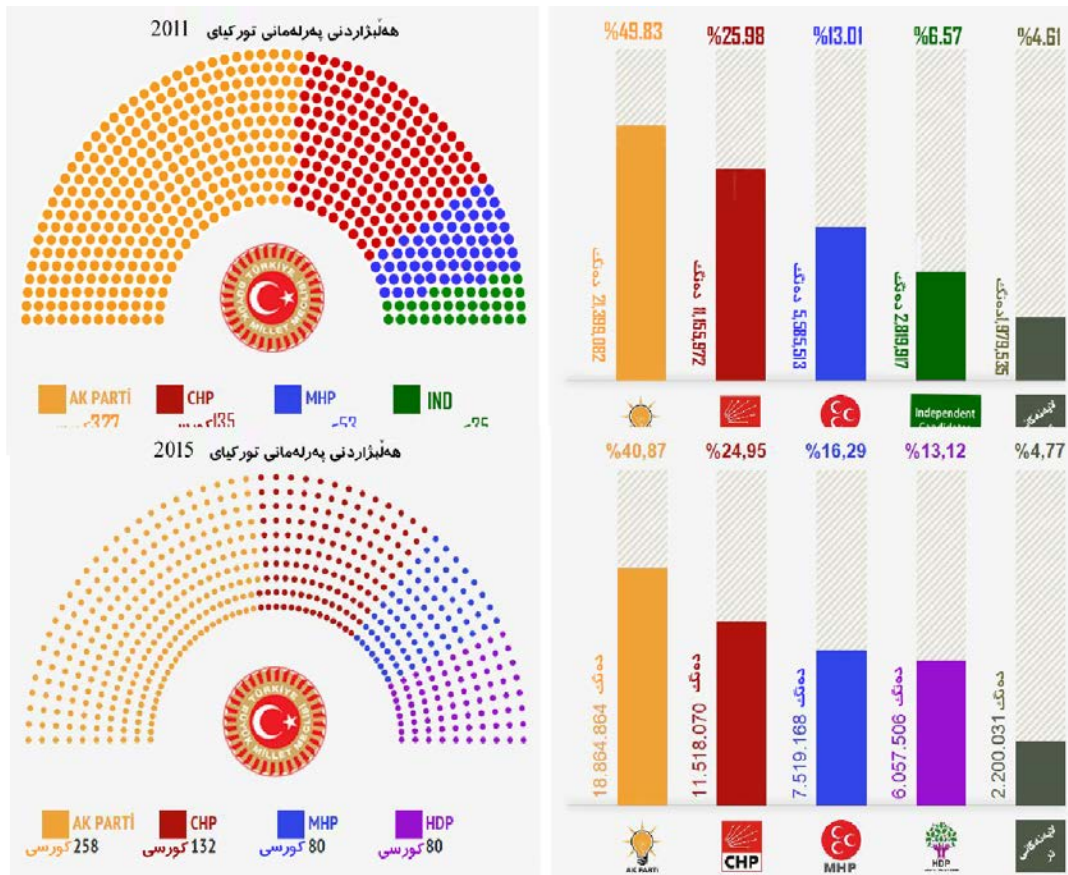

سەرچاوه/ کاری توێژەران: پشت بهست به خشتهی (۱۰)

خشته (۱۱)

رېژه و ژماره دنگدانی ناووهو دهرهوهی پارتیه براوهکان تورکیا لههه لېژاردنی ۷ حوزهیرانی ۲۰۱۵

پارته	پارته داد و گهشه پیدان	پارته گهلی کۆماری	پارته نهتهوه پهرستی تورکیا	پارته دیموکراتی گهلان
دنگدانی ناووهو به ژماره	۱۸.۳۴۵.۴۳۲	۱۱.۳۳۸.۸۳۰	۷.۴۲۲.۸۳۱	۵.۸۴۶.۲۵۵
دنگدانی ناووهو به رېژه (%)	%۴۰.۶۶	%۲۵.۱۳	%۱۶.۴۵	%۱۲.۹۶
دنگدانی دهرهوه دهرهوه به ژماره	۵۱۹.۴۷۴	۱۷۹.۳۷۷	۹۶.۳۷۷	۲۱۱.۲۹۹
دنگدانی دهرهوه دهرهوه به رېژه (%)	%۴۹.۸۸	%۱۷.۲۱	%۹.۲۵	%۲۰.۲۹
کۆی گشتی به ژماره کۆی گشتی به رېژه (%)	۱۸.۸۶۴.۸۶۴	۱۱.۵۱۸.۰۷۰	۷.۵۱۹.۱۶۸	۶.۰۵۷.۵۰۶
	%۴۰.۸۷	%۲۴.۹۵	%۱۶.۲۹	%۱۳.۱۲

سهراوه/ کاری توږه ران پشت بهست به: پاشکوکانی (۱ و ۲) <http://www.sabah.com.tr/secim/2015-genel-secimleri>

گهر به اوردی هوکارهکانی گورانکاری له رېژهی دنگهکان له نیوان ههردوو هه لېژاردندا بکهین دهبنین که:

- بونی پیویستی به دهسته یانی رېژهی ۱۰٪ وای له پالیوراوانی کورد کرد که لههه لېژاردنهکانی ۲۰۱۱ بی بهش بن بههوی دهسته بهر نه بونی نه رېژه پیویسته بویه به ناچاری دنگی دنگه رانی کوردیش دواتر بهسه ر پارتیه براوهکانی نه هه لېژاردنه دابهش کرایه وه ، به لام لههه لېژاردنی ۷ حوزهیرانی ۲۰۱۵ لیستی کورد نهک ههر له ۱۰٪ به لگو له مه زیاتریشی به دهست هینا و بووه خاوهن ۸۰ کورسیش که تارادهیهکی زور هاوکیشه کهی گوری و نهو تاك رهوی له پیکه یانی حکومت له لایه ن پارتی دادو گه شه پیدانی له ناوبرد .

- دنگهکانی پارتی دادو گه شه پیدان به هوکاری چه به ستوی له ئایدیولوجیا و هه لویستهکانی و نه خویندنه وهی نهوانی ترو باوه ر نه بوون به فره لایه نی پرووی له که می کرد .

- دنگهکانی پارتی گهلی کۆماری CHP تارادهیهکی زور پاریزگاری له رېژهی خوئی له نیوان ههردوو هه لېژاردندا کردوه ، له بهرام به رده دنگهکانی پارتی نهته وه په رستی تورکیا ۱۳.۰۱٪ به رزبوته وه بؤ ۱۶.۲۹٪ لههه لېژاردنی ۲۰۱۵ که نه مهش به مانای هه لگشانی ههستی نهته وه په رستی لهم ولاته .

- لاواز بونی بنکهی جهماوه ری له ناوچه کوردنشینهکان هوکاری سه رهکی سه رنه که وتنی پارتی دادو گه شه پیدان بوو له هه لېژاردنهکانی سالی ۲۰۱۵، نهو لاواز بوونهش له کهم بونه وهی به رچاوی دنگهکان دیت له شاره کوردنیشنهکان .

نەخشە (۲)

جوگرافیایی پارتە براوەکانی هیلبراردنی پەرلهمانی ۲۰۱۱ ی تورکیا به پپی پارێزگا و قەزاکان

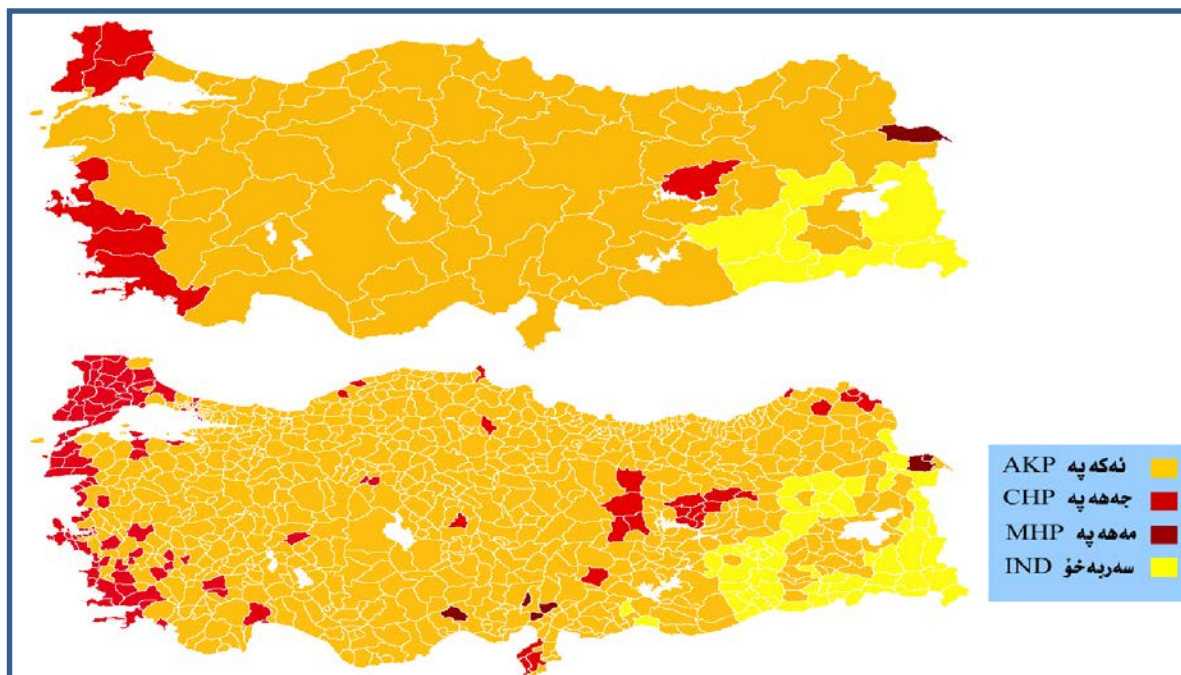

سەرچاوه/ کاری توێژەرانی پشت بهست به: <http://www.dimpool.com/2011/06/12/2011-turkish-election-result>

نەخشە (۳)

جوگرافیایی پارتە براوەکانی هیلبراردنی پەرلهمانی ۷ حوزەیرانی ۲۰۱۵ ی تورکیا به پپی پارێزگا و قەزاکان

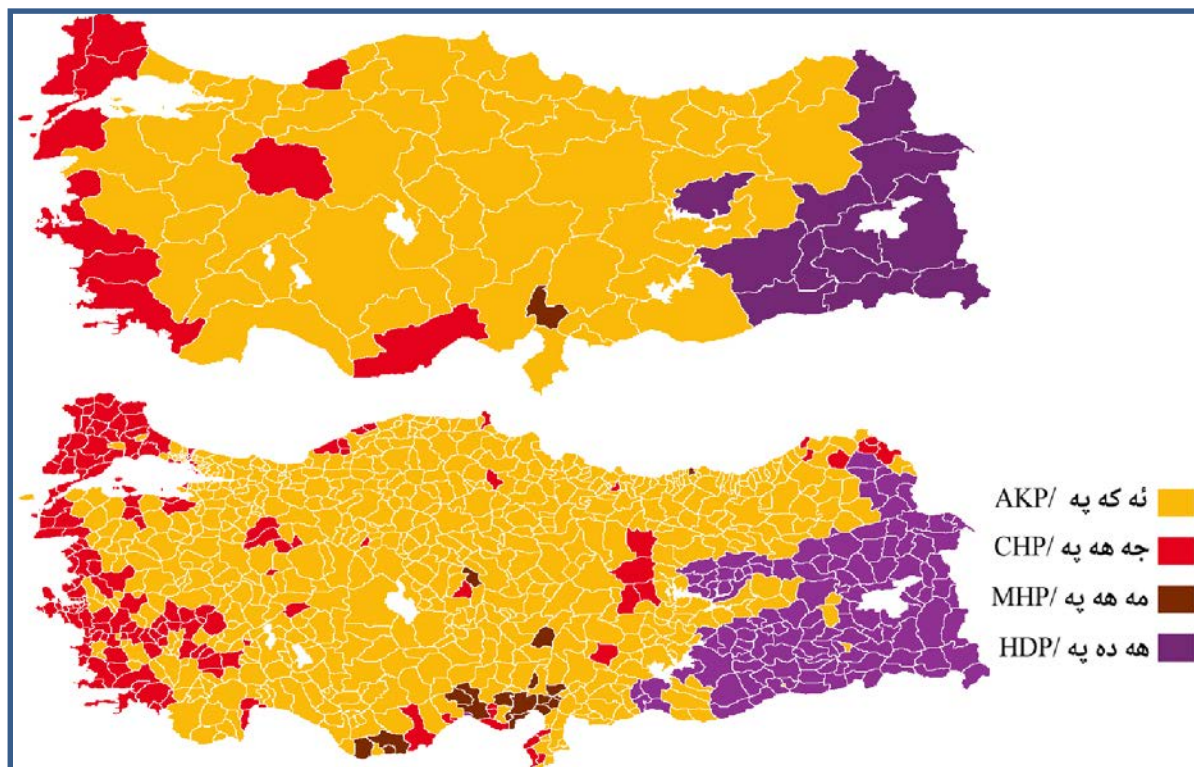

سەرچاوه/ کاری توێژەرانی پشت بهست به: <http://www.sabah.com.tr/secim/2015-genel-secimleri>











باسی دووهم: پارتە بەشداربوو و براوەکانی پەرلەمان

په‌که‌م: پارتە بەشدارەکان

بەسەرئێجدا لەخشتە (۱۲ - ۱۳) دەرئەکەوتی کە لەهەڵبژاردنی پەرلەمانی ساڵی ۲۰۱۱ دا (۱۶) پارت بەرپرسی بەشدارێ هەڵبژاردنەکانیان کردوو، ئەمە سەرەرای ئەوەی کە ژمارەیه‌ک زۆر بە کاندیدی سەرەخۆ واتا بەپێ ئەوەی لەپارتێک دابن بەشدارێ هەڵبژاردنەکانیان کردوو لەوانە ئەوکاتە کوردەکان توانیان ۲۵ کاندیدی سەرەخۆ بێخەنە پەرلەمانەوه، بەلام لە هەڵبژاردنی ۷ حوزەیرانی ۲۰۱۵ ژمارە پارتە بەشداربووەکان بوو بە ۲۱ پارت بەرزبۆیەوهو کوردەکانیش هاوپەیمانیەکیان دروستکرد بەسەرکردایەتی (سەلاح‌دین دەمیرتاش) بەپارتێکی سەرەخۆ بەشداریانکرد بەناوی پارتی دیموکراتی گەلان (هەدەپە) کە ۸۰ کورسیان بەدەست هینا.

خشتە (۱۲)

پارتە بەشداربووەکانی هەڵبژاردنی ۲۰۱۱ی پەرلەمانی تورکیا





ژ	لۆگۆی پارت	کورترکراوی پارت	ناوی پارت بەتورکی	ناوی پارت بە کوردی
۱		AKP	ADALET VE KALKINMA PARTİSİ	پارتی دادو گەشەپێدان
۲		CHP	CUMHURİYET HALK PARTİSİ	پارتی گەلی کۆماری
۳		MHP	MİLLİYETÇİ HAREKET PARTİSİ	پارتی نەتەوه پەرستی تورکیا
۴		BAĞIMSIZ	BAĞIMSIZ	سەرەخۆ
۵		SAADET	SAADET PARTİSİ	پارتی شادی
۶		HAS PARTI	HALKIN SESİ PARTİSİ	پارتی دەنگی خەلک
۷		BBP	BÜYÜK BİRLİK PARTİSİ	پارتی یەگرتووی گەوره
۸		DSP	DEMOKRATİK SOL PARTİ	پارتی چەپی دیموکراسی
۹		DP	DEMOKRAT PARTİ	پارتی دیموکرات
۱۰		HEPAR PARTİ	HEPAR	پارتی هیپەر
۱۱		DYP	DOĞRU YOL PARTİSİ	پارتی رێگای راست
۱۲		IDP	LİBERAL DEMOKRAT PARTİ	پارتی دیموکراتی لیبرالی
۱۳		MİLLET	MİLLET PARTİSİ	پارتی نیشتمانی (نەتەوهیی)
۱۴		KP	TÜRKİYE KOMÜNİST PARTİ	حزبی شیوعی تورکیا
۱۵		MMP	MİLLİYETÇİ VE MUHAFAZAKAR PARTİ	پارتی پارێزگاری نەتەوهیی
۱۶		EMEP	EMEK PARTİSİ	پارتی هیزی کار

سەرچاوه/ کاری توێژەر پشت بەست بە: باشکۆکانی (۱)

له‌هه‌لبژاردنی په‌رله‌مانی ۲۰۱۱ دا (۵) پارت به‌شداربوون که‌له‌هه‌لبژاردنی ۷ حوزه‌هیرانی ۲۰۱۵ به‌شداربیان نه‌کرده‌وه، ئەوانیش بریتیبوون له پارتەکانی (دهنگی خەلک، یه‌کگرتویی گه‌وره، هیبه‌ر، پارێزگاری نه‌ته‌وه‌یی و هێزی کار)، هه‌روه‌ها ئەو پارتانه‌ بۆ هه‌لبژاردنی په‌رله‌مانی ۷ حوزه‌هیران زیادیانکرد ژماره‌یان (۵) پارت بوون، به‌لام پارتە به‌شداربووه جیاوازه‌کانی ۷ حوزه‌هیران ۲۰۱۵ و به‌راورد به ۲۰۱۱ ژماره‌یان (۱۰) پارتە ئەوانیش پارتەکانی (دیموکراتی گه‌لان، ولات "نیشتمان"، سه‌ربه‌خۆی تورکیا، ناشته‌وای و چاکسازی و گه‌شه‌پیدان، گه‌لی نازادوو، ماف و نازادی، ئەنادۆل، ناوه‌ند "چه‌ق"، بیگانه و راستی و دادگه‌ری).

خشته‌ی (۱۳)

پارتە به‌شداربووه‌کانی هه‌لبژاردنی ۷ حوزه‌هیران ۲۰۱۵ په‌رله‌مانی تورکیا

ژ	لوگۆی پارت	کورتکراوه‌ی پارت	ناوی پارت به‌تورکی	ناوی پارت به‌ کوردی
۱		AKP	ADALET VE KALKINMA PARTİSİ	پارتی دادو گه‌شه‌پیدان
۲		CHP	CUMHURİYET HALK PARTİSİ	پارتی گه‌لی کۆماری
۳		MHP	MİLLİYETÇİ HAREKET PARTİSİ	پارتی نه‌ته‌وه‌ په‌رستی تورکیا
۴		HDP	HALKLARIN DEMOKRATİK PARTİSİ	پارتی دیموکراتی گه‌لان
۵		SAADET	SAADET PARTİSİ	پارتی شادی
۶		BAĞIMSIZ	BAĞIMSIZ	سه‌ربه‌خۆ
۷		VATAN PARTİSİ	VATAN PARTİSİ	پارتی ولات (نیشتمان)
۸		BTP	BAĞIMSIZ TÜRKİYE PARTİSİ	پارتی سه‌ربه‌خۆی تورکیا
۹		DSP	DEMOKRATİK SOL PARTİ	پارتی چه‌پی دیموکراسی
۱۰		DP	DEMOKRAT PARTİ	پارتی دیموکرات
۱۱		TURK PARTİ	TOPLUMSAL UZLAŞMA REFORM VE KALKINMA PARTİSİ	پارتی ناشته‌وایی و چاکسازی و گه‌شه‌پیدان
۱۲		HKP	HALKIN KURTULUŞ PARTİSİ	پارتی گه‌لی نازادبوو
۱۳		HAK-PAR	HAK VE ÖZGÜRLÜKLER PARTİSİ	پارتی ماف و نازادی
۱۴		DYP	DOĞRU YOL PARTİSİ	پارتی رێگای راست
۱۵		ANA-PART	ANADOLU PARTİSİ	پارتی ئەنادۆل
۱۶		IDP	LİBERAL DEMOKRAT PARTİ	پارتی دیموکراتی لیبرالی
۱۷		MEP	TOPLAM AÇILAN SANDIK ORANI	پارتی ناوه‌ند (چه‌ق)
۱۸		MİLLET	MİLLET PARTİSİ	پارتی نیشتمانی (نه‌ته‌وه‌یی)
۱۹		KP	KOMÜNİST PARTİ	حزبی شیوعی
۲۰		YURT-P	YURT PARTİSİ	پارتی بیگانه

پارتی پراستی و دادگەری	HAK VE ADALET PARTİSİ	HAP		۲۱
------------------------	-----------------------	-----	---	----

سەرچاوه/ کاری توێژەر پشت بەست بە: باشکۆکانی (۲).

دووهم: پارتە براوهکانی هەلبژاردن

پارتە براوه سەرەکیەکانی هەلبژاردنی ۷ حوزەیران ۲۰۱۵ پەرلەمانی تورکیا بریتین لە پارتی دادو گەشەپیدان (AKP) و پارتی گەلی کۆماری (CHP) و پارتی نەتەوه پەرستی تورکیا (MHP) و پارتی دیموکراتی گەلان (HDP) کەوا لەخوارەوه باسیان دەکەین:

۱- پارتی داد و گەشەپیدان (AKP)

لەئابی سالی ۲۰۰۱ (رەجەب تەیب ئەردۆگان) سەرۆکی پێشووی شارەوانی ئەستەنبول داواي مۆلەتی دامەزراندنی بۆ پارتیێک کر بەناوی (پارتی دادو گەشەپیدان) دەستەي دامەزرێنەرانی (۱۳) ژی لەخۆگرتبوو (۴)ییان بالاپۆش بوون، لە نیویشیان گۆرانییێژ و ئەکتەر و دکتۆر و مامۆستا هەبوون، سەرباری چەندین کەسایەتی پارتی فەزیلەت کەپێشتر کاری سیاسیان لێ فەدەغەکرا بوو، لەگەڵ بەشیکێ تر لەپارتە ناسیۆنالست و سیکۆلۆلاکان، لە ۱۴ ئابی سالی ۲۰۰۱ لە ژێر ناویشانی (کارکردن لەپینا و تورکیا و کەمەنکیشکردنی چین و توێژەکانی تورکیا)، دەستپێکی ئەم پارتە لەسەر مەزاری تەتاتۆرکەوه دەستپێکرد وەک ئامازەیهک بەقبولکردنی سیکۆلاریزم وەک بنەمای سیستەمی فەرمانرەوايەتی، ئەردۆگان بەکۆی دەنگ وەک سەرۆکی پارتەکە هەلبژێرا، پارتەکەیان کۆمەلێک بنەمایان دیاریکرد بۆکارکردن لەوانە (۱۱):

- بنەمای کۆماری نیودەولەتی یەگرتوو پشتبەستوو بە پەرنسیپەکانی دیموکراتی سیکۆلار و دەولەتی مافە کۆمەلایەتیەکان.

- بەدیھێنانی یەکسانی هەل بۆ هەمووان و دروستکردنی پەيوەندی باش لەگەڵ سەرچەم دەولەتان و هەستان بەگواستەنەوهی مولکداری لەکەرتی گشتیەوه بۆ کەرتی تايبەتی لەپینا و بەرزەوهندی ولات.

- بنەمای زامنکردنی باج و کەمکردنەوهی، هەروەها دا بەشکردنی بەشیوہیەک کە بگۆنجیت لەگەڵ بنیاتی کۆمەلایەتی.

- چەختکردنەوه لەسەر رەتکردنەوهی هەموو جۆرەکانی توندوتیژی و تیرۆر و ملکەچکردن لەلایەن پارتی دادو گەشەپیدانەوه.

- سەبارەت بەسیکۆلاریزم سەرۆکی پارتەکە بەشیوہیەک رافەي کردوو کەخۆی دەبینیتەوه لەوهی دەولەت بیلایەن بێت بەرامبەر بەبیروپراکان، بەم شیوہیەش زامنی دیموکراسیەت دەکات.

- ئەردۆگان چەختیکردەوه لەسەر پێویستی نامادەکردنی دەستوریکی هاوچەرخ و گۆرینی هەردوو یاسایی پارتە سیاسیەکان و هەلبژاردنەکان بەشیوہیەک بگۆنجیت لەگەڵ خواستەکانی سەردەم.

ئەم پارتە ئیستا دەسەلات دارەو لەهەلبژاردنی ۷ حوزەیران ۲۰۱۵ دا بووہ خواوہنی ۲۵۸ کورسی پەرلەمانی، (۴۰.۸۷٪) دەنگەکانی هیئا، هەروەها لە (۵۶) پارێزگا زۆرینەي دەنگەکانی بەدەست هیئا. نەخشەي (۶).

(۱) د.سەعد عبدولعەزیز مسلط، گەشەسەندنی تەوژمی ئیسلامی لەتورکیا ۱۹۶۱ - ۲۰۱۲، و: بەرزان مەلا تەها، ۱، چاپخانەي کارۆ، سلیمانی، ۲۰۱۲، ۲۲۸-۲۳۰.

نه‌خشه‌ی (۴)

رئیزه‌ی دهنگه‌کانی پارتی گه‌لی کۆماری له هه‌لبژاردنی په‌رله‌مانی ۷ حوزه‌بیرانی ۲۰۱۵

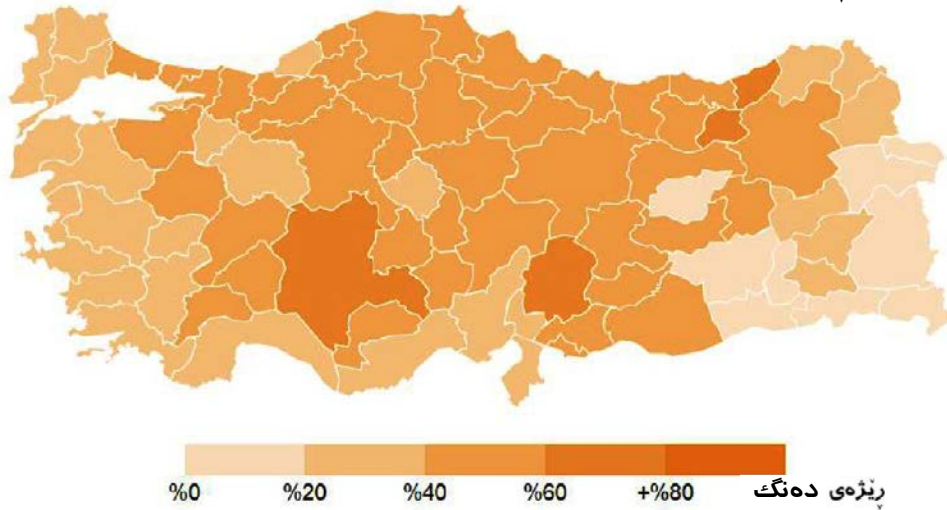

سه‌رچاوه/ کاری توئیزه‌ر پشت به: <http://www.sabah.com.tr/secim/2015-genel-secimleri/ak-parti-secim-sonuclari>

۲- پارتی گه‌لی کۆماری (CHP):

پارتی گه‌لی کۆماری تورکیا، ئەم پارتە بە کۆنترین پارتەکانی تورکیا دادەندرێت کە رۆلی له دروست کردنی سیستمی کۆماری و په‌رله‌مانی تورکیادا هه‌بووه، ئەم پارتە له ۹ ی سیپتیمبەری سالی ۱۹۲۳ له سه‌ر دهستی مصطفی کمال ئەتاتۆرک دامەزراوه، ئەم پارتە کۆتای بە دەسه‌لاتی خلافتی ئیسلامی له تورکیا داھینا و بریاری کەم کردنه‌وه‌ی شوینە ئاینیه‌کان و هه‌لگرتنی بالا پۆشی لیکه‌وته‌وه. دوا‌ی کوده‌تای سه‌ربازی سالی ۱۹۸۰ بریاری داخستنی ئەم پارتە دراوه به‌لام له‌سالی ۱۹۹۲ دپینیز بایکال دوباره ده‌ست به‌کاره‌کانی کرده‌وه، ئەم پارتە پارتیکی چه‌پ په‌وه و پرکابه‌ری پارتە ئیسلامیه‌کانه، له‌هه‌لبژاردنی ۷ حوزه‌بیرانی ۲۰۱۵ دا بووه خاوه‌نی ۱۳۲ کورسی په‌رله‌مانی، (۲۴.۹۵٪) دهنگه‌کانی هینا له شه‌ش پارێزگا زۆرینه‌ی دهنگه‌کانی هینا. نه‌خشه‌ی (۵).

نه‌خشه‌ی (۵)

رئیزه‌ی دهنگه‌کانی پارتی گه‌لی کۆماری له هه‌لبژاردنی په‌رله‌مانی ۷ حوزه‌بیرانی ۲۰۱۵

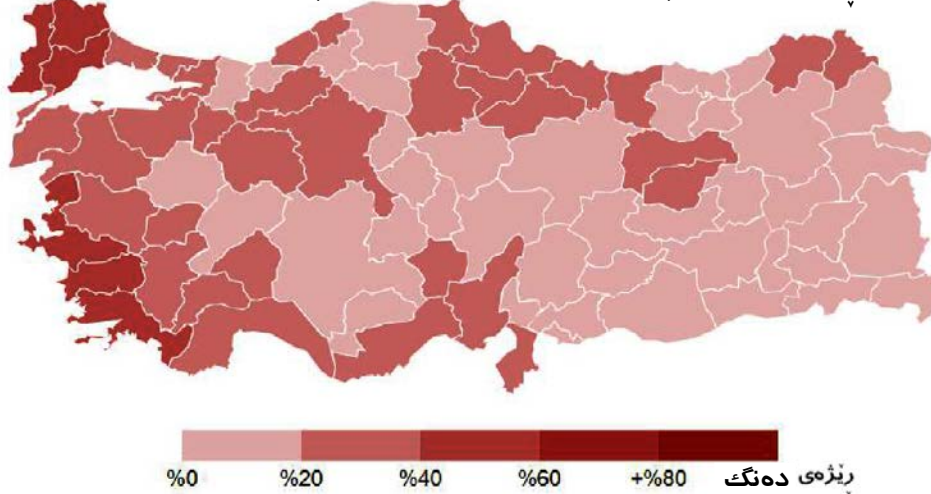

سه‌رچاوه/ کاری توئیزه‌ر پشت به: <http://www.sabah.com.tr/secim/2015-genel-secimleri/chp-secim-sonuclari>

۳- پارتى نەتەوہ پەرسى توركيا (MHP) :

ئەم پارتە بەدریژە پیدەرى بزوتنەوہى توركيا دادەنرىت، ھەر لەسەرەتای شەستەگانى سەدەى رابردوہوہ (ئەرسلان ترکش) سەرپەرسى کردوہ، ئەم پارتە دژى ھەر چاگسازىەكى دەستوورىە كە ماف بەكەمىنەگانى توركيا بدات، مېژووى ئەم پارتە دەگەرپتەوہ بۇ دوای چاگسازىەگانى رېگاپېدان بە پارتە جياجياگان لەسالى ۱۹۶۶ كە بە دەستپېكى چوونە ناو كايەى سياسى ئەم پارتە دادەنرىت، چونكە سەرەتا ئەندامانى لەناو پارتى گەل دابون تا سالى ۱۹۶۳ ئەرسلان ترکش و ھاورىگانى لە مەنفا گەرانەوہو چوونە ناو پاتى گەلى كۆمارى بەلام دوای وەرگرتنى ئەرسلان ترکش بۇ سەرگردايەتى ئەم پارتەلە كۆنگرەى سالى ۱۹۶۹ ناوہكەيان بەھۆكارى بۆچونە نەتەوايەتپەگانى گۆردرا بۇ پارتى بزوتنەوہى نەتەوہى، لەھەمان سالى بەشداريان لە ھەلبژاردنەگان کردو ۲٪ دەنگەگانى پەرلەمانى توركيايان بەدەست ھىنا، لەھەلبژاردنى ۷ى حوزەيرانى ۲۰۱۵ دا بووہ خواوہنى ۸۰ كورسى پەرلەمانى، (۱۶.۲۹٪) دەنگەگانى ھىناو تەنھا لەپارىزگای (عوسمانيا) زۆرىنەى دەنگەگانى بەدەست ھىنا. نەخشەى (۶).

نەخشەى (۶)

دەنگەگانى پارتى نەتەوہ پەرسى توكيا لە ھەلبژاردنى پەرلەمانى ۷ى حوزەيرانى ۲۰۱۵

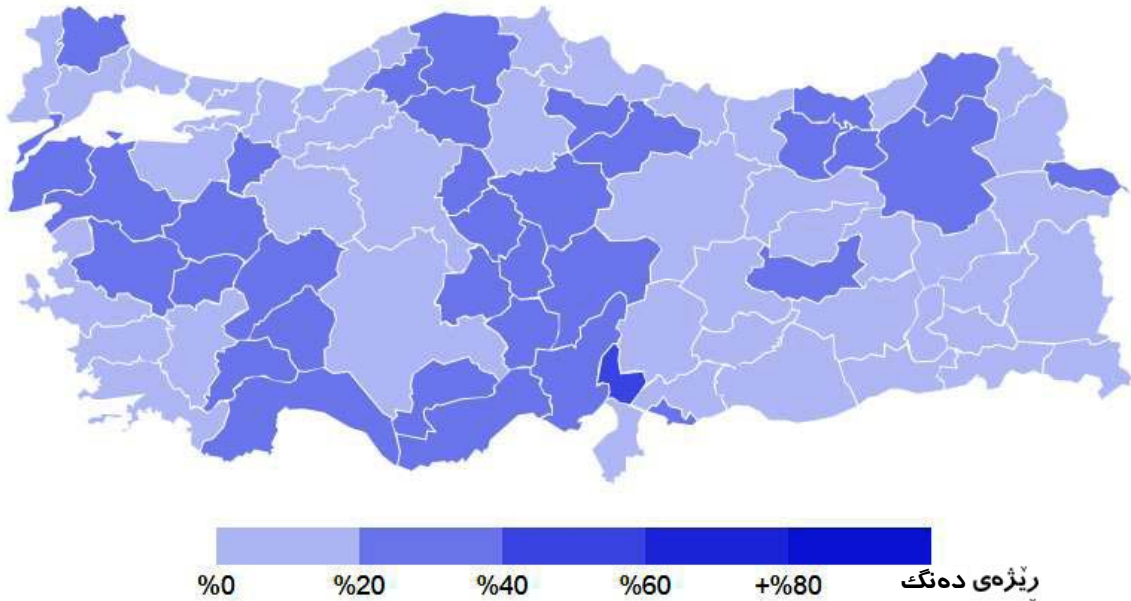

سەرچاوہ/ كارى تويزەر پشت بە: <http://www.sabah.com.tr/secim/2015-genel-secimleri/mhp-secim-sonuclari>

۴- پارتى ديموكراتى گەلان (HDP) :

ھەدەپە لە ۵ى ئۆكتۆبەرى ۲۰۱۵ دامەزراوہ، لە ئەنجامى يەگگرتنى پارتى ئاشتى و ديموكراتى و ئەم پارت و گروپە چەپ و سۆسيالستخوازانە (Devrimci Sosyalist Sosyalist , Ezilenlerin Sosyalist Partisi , İşçi Partisi , Sosyalist Yeniden Kuruluş Partisi, Demokrasi Yeşiller ve Sol Gelecek Partisi) خواوہنى فەرمى وەيبەشى ئەندام بووہ لە سالى ۲۰۱۴دا، باوہرى بە سۆشياлизм و ديموكراتيك، زىنگە پاريزى و فيمينيزم و فرەبى ھەپە.

ئەرتوغرول كورگچو پەرلەمانتارى ئىستاي ھەدەپ سەرۆكى پىر شانازى پارتەكەيە، كەپشەرت لەگەل سەباحەت توجنەلى كچە پەرلەمانتارى بوپرو جەسور و قارەمانى زىندانەكان و كوردى عەلەوى پىكەو ھاوسەرۆكى پارتەكە بوون تا ۵۵ حوزەيرانى ۲۰۱۴ ، لە ۵۵ تەموزى ۲۰۱۴ ھەشەو سەلاخەدىن دەمىرتاش و خاتوو ھىگەوڭ كسەكداغ توركييا سۆسيالستخووزى شارى ئەدەنەيە ھاوسەرۆكى پارتەكەن، كۆرگچو يەكپەكە لە سىياسەتەدارانى ناسراوى چەپى پارتەكە.

ھۆكارى سەرکەوتنى پارتى ديموكراتى گەلان لەھەلېئاردنەكانى ۷ حوزەيرانى ۲۰۱۵ دەگەریتەو ھە كۆمەلىك ھۆكار لەوانە:

- داعش و بەرخۇدانى كۆبانى، چونكە ئەوھى كە زۆر كەوت لەسەر بىكەى جەماوھرى پارتى دادوگەشەپپىدان لەناوچە كورد نەشەنەكان، ھەلۆپىستى دەولەتى توركييا بو بەرامبەر بە رېكخرواى داعش و بەرخۇدانى كۆبانى و لىدوانەكانى (رەجەب تەيب ئەردوڭغان) بوو كاتىك وتى ھىزەكانى داعش و يەكەنەكانى پاراستنى گەل (YPG) ھىچ جىاوازيەكەيان لەگەل يەكدا نىيە و ھەردوكيان تىرۆرىست.

- لەلايەكى ترەو ھە دەرنەجام بوونى لىكۆلپنەو ھە كوشتارى (رۆبۆسكى) پىشتر يەكپەك لە ھۆكارەكانى دەنگ دانى كورد لە باكورى كوردستانى بە پارتى دادوگەشەپپىدان بۆ رېگىرى كردن بو لە كوشتارى نارەھوى كوردان بە دەستى سوپاى توركييا، راستە بەھاتنى پارتى دادوگەشەپپىدان گۆرانيك بەسەر دۆخى كورد داھات لە باكور بەلام كوشتنى ۶۲ ھاوالاتى كۆلپەرى كورد بە بىانوى ئەوھى كە سەر بە پارتى كرىكارنى كوردستان و بى دەرنەجام بوونى لىكۆلپنەو ھەكان لە دواى تىپەپونى ۶ سال بەسەر ئەو روداو ھىزادنى تەواوى كوردانى باكورى ئازادرا.

- سەبارەت بە دانوستانەكانى ئاشتى: پارتى دادوگەشەپپىدان چەند ھەفتە بەر لە ھەلېئاردن و بە پىي نەخشەيەكى بەرنامە بۆ دارپۇزاو نىبەتى واپوو كەلە توركە نەتەو ھەرسەكان نىك بىپتەو ھەسەر بىنەماى ئەوھە كە شتىك نىيە بە ناوى پىرسى كورد لە توركييا بە ئامانجى كۆتايى ھىنان بە دانوستانەكانى ئاشتى لەگەل پارتى كرىكارانى كوردستان.

- ھەل و مەرجى ئابورىيە ھۆكارپىكى تىرەو چونكە لەكاتى بەدەسەلات گەشەتتى پارتى دادوگەشەپپىدان لە سالى ۲۰۰۲ ئابورى توركييا بە شىوھىەكى مامناوھند ھەرسالە نىك بە ۴،۵% گەشەى كىردوو و لە حالى حازردا توركييا ۶۸% دەولەمەند ترە لەچا و سىانزە سال لەمەوبەر، بەلام لەگەل ئەوھشدا لەم چەند سالى دوايىدا گەشەى ئابورى توركييا ھەك جارەن نەبو، نىرخى گەشەى ئابورى توركييا گەشەتە ۲،۹% و بە پىي پىشەبىنەكانى سىندوقى نىودەولەتى دراو ئەوژمارەيە لەم سالىدا تەنھا بە شىوھىەكى كەم زىاد ئەكات، ھەروھە نىرخى بىكارى كە سى سال لەمەوبەر لە زىر ۸% بو لە سالى رابوردودا ۲۰۱۴ گەشەتە ۱۰% شايانى باسە كە گەندەل دارايى ھەزىرەكانى نىك لە ئەردوڭغان رۆلى ھەبو لە ناسرىن كىردنى سەرانى پارتى دادوگەشەپپىدان.

- لەگەل ئەمانەشدا بانگەشەى سىستەمى سەرۆكايەتى: رەجەب تەيب ئەردوڭغان لە كاتى ھەلەتى ھەلېئاردنەكان ھەمىشە جەختى لە گۆرپىنى سىستەمەى حومكرانى ئەكرد لە پەرلەمانىيەو ھە سەرۆكايەتى، ئەمەش لە كاتىكدا بوو كە تەنھا ۴۰% دانىشتوانى توركييا پشەتوانىان لەو ھەولە دەكرد و تا دەھات ترسەكان زىادتر دەبوو لەوھى كە ئەگەر پارتى دادو گەشەپپىدان بتوانىت بە زۆرىنەى دەنگەكان حومەت پىك بەيىنىت پىرۆسەى سىياسى لە توركييا بەرەو ئەوھە ئەرواوت كە تەواوى دەسەلاتەكان لە چىكى كەسىكدا كۆبكاتەوھ.

نەخشەى (۷)

نەخشەى ھەئبزاردنې پارتنى گەلى كۆمارى لە ۷ى حوزەيرانى ۲۰۱۵

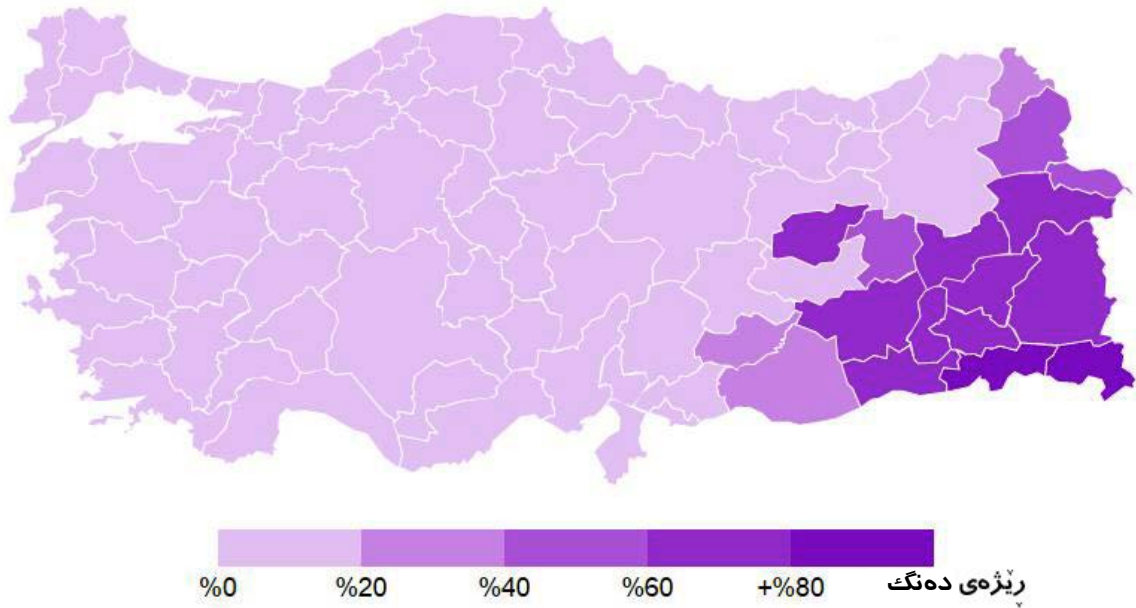

سەرچاوه/ كارى توئزەران پشت بەست: <http://www.sabah.com.tr/secim/2015-genel-secimleri/hdp-secim-sonuclari>

بەشى پېنجەم: ئايندەى كورد لە توركىا و پەرلەمانى توركىا

تېگەشتنمان لە مېژووى گەلان و توئزىنەو لە مەلمانى نۆدەولەتتەكان، راستتەكى رۆشمان بۆ دەسەلمىن، ئەوئش بوونى بۆشايەكى ئابوورى سىياسى كۆمەلايەتتەبە لە ناوچەكانى ئەو مەلمانىيانەى جىهاندا ياخود بە بۆچوونىكى تر لەوئ دا نا چوونىەككەك لەنۆوان واقىعى ئەو گەلانە و نۆوان خواست و ئاواتەكانى دوارۆزىاندا، ھەبە ئەمە ھەمان مەسەلەبە لە سەر رەوشى كورد لە توركىا، ئەو سىستەمە دەستورىيەى كە توركىاى كردووە بە دەولەتى ياسا، دان بەبوونى نەتەوھى كورد نانىت، دىموكراتىيەتى توركىش مافى رادەربىرېن نادات بە پتر لە ۲۰ ملىون ھاوالاتى كورد لەم ولاتەى توركىا كەئەو زىاتر لە ۱۰ سالە ھەول دەدات ببىتە دەولەتتەى ئەوروپايى ھاوچەرخ لە رېگەى چوونە ناو ئەنجومەنى ئەوروپى و لە چوارچىوھى يەكئىتى ئەوروپىدا، ھۆكارى ئەوھى توركىاى عىلمانى ودىموكراتى پەرلەمانى دان نانىت بە بوونى نەتەوھى كورد لەم ولاتە، دەگەرپتەوھ بۆ ئەوھى توركىا نايەوئت فرەببەكەى بكا تە چەترىك بەسەر ھاوالاتتە كوردەكانى خۆى.

رۆژنامەنووسى ئەمريكايى جۆزىف كرافت، دەئىت دوای دىدارەكەى لەگەل سەرۆكى توركىا (كەنعان ئىقرىن) لە ئەبىلوول سالى ۱۹۸۶، رەشنووسى ئەم دىدارەى پېشانى كۆنە بالىۆزىكى ئەوروپى لە ئەمريكە كە شارەزاي ھەموو كون و كەلئىنئىكى پرسى توركىا بوو دا، بۆ ئەوھى بۆچوونى خۆى لەمەر مەسەلەكە دەربىرې، بالىۆزەكە پىي و ابوو تورك ھەز ناكەن دان بنىن بە كەمايەتى جىاجىاي وەك كورد و ئەرمەنى و ئايىنزاي جىاجىا لە نۆوانياندا ھەن. چونكە چەختكردنمان لە سەر ئەو جىاوازيانە لە توركىا بەماناى كردنەوھى رېگابە لە پىش كەرت و پەرتبوونى زىدەتر ... و ئەوانىش بوارى ئەم كارە نادەن، توركەكان ھىشتا كەمىك لە ھەستى داب و نەرىتى ئەو ئىمپراتۆرىيەتەيان لاماوھ كە لە سەروبەندى عوسمانىيەكاندا زال بوو، ھەرچۆنئىك بىت رۆژمەكانى توركىا

له‌سه‌رده‌می ئه‌تاتۆرکه‌وه، نایانه‌وی دان به‌ بوونی نه‌ته‌وه‌یی که‌مایه‌تییه‌کانی تری دانیش‌تووی تورکیا بنین به‌ تایبەت کوردو ئه‌رمه‌نییه‌کان، ئه‌گه‌رچی ره‌وشی کوردی تورکیا و خه‌باتی نه‌ته‌وه‌ییان، جیاوازییان هه‌یه‌ له‌گه‌ڵ ئه‌وه‌ی تایبەت به‌ ئه‌رمه‌نییه‌کانه، له‌به‌ر ئه‌م هه‌یانه‌ی لای خواره‌وه:

- بزوتنه‌وه‌ی گه‌لی کورد له‌ تورکیا، داوای جوړیک له‌ حوکمی نامه‌رکه‌زی ئیداری و پاشان له‌ ده‌ستپێکی سه‌ده‌ی نۆزده‌هه‌مه‌وه‌ داوای ئۆتۆنۆمی (خودمختاری) کرد، ئه‌م داخوازییه‌ ته‌نها له‌ داوای هه‌شتاگانی سه‌ده‌ی پابردوو به‌ره‌و داوای سه‌ربه‌خوایی په‌ره‌ی سه‌ند، ئه‌وه‌یش له‌ئاکامی ئه‌و سیاسه‌ته‌ له‌ناوبردنه‌ی هه‌ژده‌گانی تورک له‌ دژیان پیاده‌ی کرد، به‌لام بزوتنه‌وه‌ی گه‌لی ئه‌رمه‌نی له‌ داوای شه‌ری یه‌که‌می جیهانی و له‌ ده‌ره‌نجامی بریاره‌کانی کۆنگره‌ی لۆزان ده‌ستپێک‌کرد.

- بزوتنه‌وه‌ی گه‌لی کورد له‌ ناو تورکیا و له‌ سه‌ر خاکی باو باپیران و له‌و شوینانه‌وه‌ به‌هه‌موو ناوچه‌ جیا‌جیا‌کانی شاره‌زایه‌ و خه‌بات ده‌کات، به‌په‌یچه‌وانه‌ی بزوتنه‌وه‌ی ئه‌رمه‌نییه‌کان ده‌یانه‌وی شه‌ری تورک و به‌رژه‌وه‌ندییه‌کانی تورکیا له‌ ده‌ره‌وه‌ی ولات بکات، له‌ شویننه‌ی به‌هه‌زاران میل له‌ نیشتمانی دایکه‌وه‌ دوورن.

- بزوتنه‌وه‌ی کورد له‌ تورکیا هه‌ردوو کوردستانی عیراق و ئی‌ران به‌قوولاییه‌ ستراتژی و شه‌رکه‌یه‌که‌ی خۆی ده‌زانێ به‌ راده‌یه‌ک پزیمه‌ ده‌سه‌لاتداره‌کانی تورکیا تا ئیستا و پرا‌ی هاوپه‌یمانیان له‌گه‌ڵ پزیمه‌ دراوسیه‌کانی تورکیا، نه‌یان‌توانیوه‌ ئه‌م قوولاییه‌ ستراتژییه‌ پرېکه‌نه‌وه، چونکه‌ له‌ویدا کوردستان به‌ هه‌موو به‌شه‌کانیه‌وه‌ یه‌کیتی خه‌باتی چاره‌نووس‌ساز له‌ئارادایه، به‌لام ده‌بینین ئه‌رمه‌نییه‌کان له‌م قوولاییه‌ ستراتژی و خه‌باته‌ چاره‌نووس‌سازیه‌ی نیوان هه‌رسێ به‌شه‌که‌ی ئه‌رمینیا، بیه‌شن، چونکه‌ له‌ ناو خاکی تورکیا هیچ بنکه‌یه‌کی سه‌ره‌کیان نیه‌ لی‌وه‌ی درێژه‌ به‌خه‌باتیان بدن.

- ئه‌و که‌شه‌ دیموکراتی و نیمچه‌ فره‌یه‌ی له‌ تورکیا هه‌یه‌ و داواکردنی رۆشنی و هه‌زبینی تورک بۆ پێویستی دانپێنانی به‌ بوونی نه‌ته‌وه‌یی گه‌لی کورد له‌ تورکیا، گو‌پوتینیکی به‌خشیوه‌ته‌ بزوتنه‌وه‌ی کورد بۆ به‌رده‌وامبوون له‌ سه‌ر خه‌بات له‌ پێناو ده‌سته‌به‌رکردنی مافه‌کانی، که‌چی ئه‌رمه‌نییه‌کان له‌م پشتگیرییه‌ ناوخوازییه‌ بیه‌شن، ئه‌وانیش وه‌کو کورد هاوسۆزی ژماره‌یه‌ک له‌ ده‌وله‌ته‌کانیان بۆ لای خۆیان راکێشاوه‌ و ژماره‌یه‌کیش له‌و ده‌وله‌تانه‌ی به‌رژه‌وه‌ندییه‌کانیان له‌گه‌ڵ ئه‌م بزوتنه‌وانه‌ گونجاون، پشتگیریان ده‌کهن، وه‌ک پارتی کریکارانی کوردستان (په‌که‌که) به‌جوړیک که‌وتۆته‌ بازنه‌ی خزمه‌تکردنی به‌رژه‌وه‌ندییه‌کانی ئه‌مریکا، ئه‌مه‌ش له‌وه‌ ده‌رده‌که‌ویت ئه‌م پارتیه‌ رایگه‌یان‌دوووه‌ له‌رێگه‌ی پزاکه‌وه‌ ده‌توانی سه‌قامگیری ناو ئی‌ران تیک بدات، ئه‌مریکا چه‌ندین جار کۆمه‌کی په‌که‌که‌ی کردوووه‌ به‌و مه‌رجه‌ی بدریته‌ (پزاک)، ئه‌مریکا ئه‌و کۆمه‌که‌ی بۆ دزایه‌تی تورکیا پێشکشی په‌که‌که‌ نه‌کردبوو، به‌لام ده‌شی په‌که‌که‌ بۆ ئه‌م مه‌به‌سته‌ به‌کاری به‌ینی، هه‌رچه‌نده‌ ئه‌و کۆمه‌که‌ داوای رێککه‌وتنی هه‌ولگیری ئه‌مریکا و تورکیا راکیرا^(۷). هه‌روه‌ها داوای سه‌ره‌له‌دانی شه‌ری ده‌وله‌تی ئیسلامی له‌عیراق و شام (داعش) و به‌شداریکردنی په‌که‌که‌ وه‌ک پارتیکی دژ، هه‌م راسته‌خۆ له‌باشوری کوردستان و هه‌میش له‌رێگه‌ی بالیکی وه‌ک یه‌په‌گه‌وه‌ له‌ رۆژئاوای کوردستان به‌ره‌و پێشچوونی زیاتر له‌نیوان ئه‌وان و خۆرئاوا رپوویدا.

(۷) دۆغۆ ئه‌رگیل، کورد و ناشتی و تورکیا، و: سه‌لام یار ئه‌حمه‌د وه‌لی، گو‌فاری سه‌نته‌ری لیکۆلینه‌وه‌ی ستراتجی، ژماره‌ ۱، سالی ۲۱، سلیمانی، ۲۰۱۲، ۲۸۸.

بزوتنەوہی گەلی کورد لە تورکیا، ھەول دەدات پێوەندییەکانی لەگەڵ بزوتنەوہی کورد لە کوردستانی گەورە لە لایەک و لەگەڵ بزوتنەوہ پیشکەوتووخواز و دیموکراتییەکانی تورکیا لە لایەکی تر ھوہ پتەو بکات، سەرھەرای ھاوکاریکردنی لەگەڵ ھەموو بزوتنەوہیەکی پزگاریخوازی لە جیھاندا، ئەم بزوتنەوہیە توانی بایەخ و گرنگی پێدانی بزوتنەوہ پیشکەوتووخوازەکانی تر لە ناوھوہ و پشتگیری کوردی ناوچەکە و ھاوسۆزی ناوھندە ئازادخوازو دیموکراتییەکان لە جیھان دەستەبەر بکات، ھەک ئەوہی لەھەڵبژاردنەکانی پەرلەمانی ۷ی حوزەیرانی ۲۰۱۵ تورکیا بینیمان چەندین پارت و پیکخراو کۆمەڵە دەستە پشگیری ھەدەپە (HDP) یان کرد لەوانە پارتی دەستەداری یۆنان و بەشیکی لەپارتەکانی باشوری کوردستان، جا لەکاتی بانگەشەکان بەشدار دەبوون یان بەنوسین و لیدوان پشتگیریان بۆ ئەم پارتە دەدەبەری، بۆیە ئەو ھیزە پیشکەوتووخواز و دیموکراتخوازانە گروپ گەلیکی فشاریان پیکھیناوە یاخود بوونەتە ھیزی فشاری سیاسی (لۆبی) لە سەر تورکیا لەپیناوان دانپینان بە بوونی نەتەوہیی کورد لە تورکیا و ھەروا دانپینانیش بە مافی نەتەوہیی گەمەییەکانی تر، لەبەر ھەموو ئەم فاکتەرانیە تورکیا ھەر لەزووھوہ کەوتۆتە خۆی و ئەوھوہو لە سالی ۱۹۸۸ کۆمپانیای توپزینەوہ و لیکۆلیئەوہ لەشاری واشنتۆن بەناوی (دەستە ی پینماییکارانئ نیونەتەوہیی) دامەزراند، بە ئامانجی نزیک خستەوہی بیر و بۆچوونەکانی ھەردوو حکوومەت.

بەشیوہیەک بپارەکان وابوون سوپا سالارەکان ھەمیشە دوای تەنگژەکان ئەرکی سەرۆکی کۆمارییان گرتۆتە ئەستۆ، داپرائی چارەنووسی نیوان ھەردوو گەلی تورك و کورد لە دوای سالی ۱۹۹۰ بەرەو دووچارەنووسی ھاوتەریب گۆرا، کاتیک حکوومەتی تورکیا ناچار بوو دان بنییت بەمومارەسەکردنی زمانی نەتەوہیی بۆ کوردی ئەم وڵاتە و دەیەھا ھەزار بەندکراوی کوردی لە گرتووخانەکانی حوکمی عورفی لە ناوچە کوردنشینەکە بەردا و حوکمی لەسێدارەدانیشی لە یاسای سزاکانی ھەلۆھشاندوہ، بزوتنەوہی پارتی کریکارانی کوردستانیش لە لایەنی خۆیەوہ داخوایییە نەتەوہییەکانی لە (سەربەخۆییبوون) ھوہ سووک کردوہ بەرەو دانپینان بەبوونی نەتەوہیی و ئۆتۆنۆمی، بگرە بۆ ئەنجامدانی راپرسیش لە سەر ئەم داخوایییە رازی بوو ئەگەر پێویستبوو، تەنانەت (عەبدوڵا ئوجالان) سەرۆکی پارتی کریکارانی کوردستانیش بانگھێشتی حکوومەتی تورکیای کرد بۆ دانوستان لەگەڵ بزوتنەوہگەکی سەبارەت بە ھەمان بابەت.

لەئێستادا ھەلومەرجی نیودەوڵەتی و پێگەکی تورکیا و پەرەسەندنی دیموکراتی لەم وڵاتە گۆرائی بەسەرھاتوہ، سەرھەرای ئارەزووی تورکیا بۆ بەئەندامبوونی لە ناو ئەنجومەنی ئەوروپی، ئەمانە ھەموو وادەکەن خیراتر مافەکانی کورد لە چوارچێوہی تورکیا دەستەبەر بییت، وا دیارە پەوتی رووداوەکان لە تورکیا رووہ و بەدیھاتی پێشبینییەگەکی (عەبدوڵا ئوجالان) ھەلەمەر کێشەکی کورد بەم سیناریۆیە، دەروات: سوپاسالار لە راپۆرتیکیدا بۆ ئەنجومەنی ئاسایشی نەتەوہیی تورکیا جەخت دەکاتە سەرئەوہی کە سەرکردەکانی سوپا زۆر ھەست بە نیگەرانی دەکەن، چونکە شەر لە دژی کورد ھیچ دەرەنجامیکی ئەوتۆی و دەستنەھیناوە، بەلام ئیمە پێم وایە کورد لە تورکیا بە ھەموو مافەکانی خۆیان لە چوارچێوہی یەکییتی تورکیا شاد دەبن، چ بە دەستەبەرکردنی مافە نەتەوہییەکانیان، یان بە پێگەکی دامەزراندنی یەکییتیەکی فیدرائی لە نیوان ھەردوو نەتەوہی تورك و کورد وەکو فیدریالیزی سوپسری. بەمە بەشدارێ لەپەرەپێدانی دیموکراتی لە تورکیا دەکەن بەرپێگەکی دامەزراندوہستوورییەکانی وڵات و ئۆتۆنۆمییەکی نمونەیی بەدەست دینن دەبییتە جێی سەرئەجی ھەموو کورد لە ناوچەکە و پالیش بە رژییمە دیکتاتۆرییەکان لە رۆژھەلاتی ناوھراستەوہ دەنین دان بەمافی نەتەوہیی

كورد بىنن لى ئۆتۈنۈمىيەكى راستەقىنەدا، بەۋە ھاۋكارى دەكەن لەپەرەسەندىن و تەكاندان بەبزووتنەۋەدى گەل كورد بەگشتى بەرەو سەرگەۋەتنى زىدەتر لە پىناۋى رزگارى و دىموكراتىدا.

ئەنجام

- لەم لىكۆلىنەۋەپە دوای تاۋتۈيۈكردىنى بابەتەكانى، گەشتىن بەچەندىن ئەنجامى زانستى كەبرىتىن لە:
- ۱- ژمارەى دانىشتۋانى تۈركىيە بەپىي نامارەكان بەردەۋام لەزىاد بونداپە، بەجۆرىك بەپىي دواین نامارى سالى ۲۰۱۴ ژمارەى دانىشتۋانى تۈركىيە (۷۷.۶۹۵.۹۰۴)كەس بوۋە، ھاۋتەرىپ بە بەرزبۈونەۋەدى ژمارەى دانىشتۋان ژمارەى ئەۋانەى مافى دەنگدانىشيان ھەپە زىاد دەكات، بەپىي نامارەكان تۈركىيە لەسالى ۱۳۰۱۱ بەپىزەى (۶۶.۶٪) و سالى ۲۰۱۴ بەپىزەى (۶۷.۷٪)كەس تەمەنىان لەسەروى ۱۸ سالىداۋون، واتا مافى دەنگدانىيان ھەبوۋ.
 - ۲- مېژۋوى دەستپىكردىنى ھەلېزاردنە پەرلەمانىەكانى تۈركىيە دەگەرپتەۋە بۇ سەرەتای سەدەى بىستەم، بەتاپبەتەى دوای راگەپاندنى كۆمارى تۈركىيە لە ۱۹۲۳/۱۰/۲۹، يەكەم ھەلېزاردن لە بەروارى ۲۳ نىسانى سالى ۱۹۲۰ ئەنجامدرا، ئەمەلەكاتىكدا دواین ھەلېزاردنىش لە بەروارى ۱ تشرىنى دوۋەمى سالى ۲۰۱۵ ئەنجامدرا، بەم پىپەش (۲۶) خولى ھەلېزاردن گرېدراۋە.
 - ۳- لەبەر فراۋانى پوۋبەرى ۋلاتى تۈركىيە و بۇتەۋەى بتواندرىت پىرۋسەى ھەلېزاردن كۆنترۆل بىكرىت، لەھەردوۋ ھەلېزاردنى (۲۰۱۱ و ۷ ھوزەپىرانى ۲۰۱۵)دا ۋلات دابەشكرا بەسەر ۸۵ ھەرىم ياخود بازنەى ھەلېزاردندا، ژمارەى بازنەكان و كورسىەكانى ھەرىكە لە بازنەكان بەپىي ژمارەى دانىشتۋانى ئەۋ پارىزگاپە دىارى كراۋە.
 - ۴- لەھەلېزاردنى سالى ۲۰۱۱ تۈركىيەدا (۵۰،۳۳۹،۵۹۶)كەس مافى بەشداربۈونىيان ھەبوۋ، بوۋ بەلام لەم ھەلېزاردنەدا (۴۳،۹۱۲،۱۷۰)كەس بەشدارپىكردو پىزەى بەشدارپىدىنى دەنگدەران ۸۳،۲۳٪بوۋ، ھەروەھا ھەلېزاردنى ۷ ھوزەپىرانى ۲۰۱۵ ئەم پىرۋسەپەش بەشدارى (۵۴.۸۱۳.۳۷۵)دەنگدەر كەمافى دەنگدانىيان ھەبوۋ دەستى پىكردوۋ تىپايدا (۴۷.۴۹۰.۵۴۶) دەنگدەر لەكۆى كە(۵۳،۷۶۵،۲۳۱)دەنگدەريان لەناوخۇ (۲،۸۶۷،۶۵۸)لەدەرەۋەى تۈركىيە مافى دەنگدانىيا ھەبوۋ دەنگىاندا، بەپىزەى ۸۳،۹۲٪ .
 - ۵- لە ھەلېزاردنى سالى ۲۰۱۱ پارتى دادو گەشەپىدانى AKP (۲۱،۳۹۹،۰۸۲)دەنگى بەدەست ھىناۋو كە دەكاتە ۴۹،۸۴٪ دەنگەكان بەم شىۋەپەش ۳۲۷ كورسى پەرلەمانى ھەبوۋ، بەلام ھەمان پارت لە ھەلېزاردنى ۱۳۰۱۵ ژمارە و پىزەى دەنگەكانى دابەزى بۇ(۱۸،۸۶۴،۸۶۴)دەنگ، كە دەكاتە ۴۰،۸۷٪ دەنگەكان بەم شىۋەپەش بوە خاۋەن ۲۵۸كورسى پەرلەمانى، واتا (۹٪)ى دەنگەكانى كەمپىكرد، لەبەرامبەردا كوردەكان لەھەلېزاردنى پەرلەمانى ۲۰۱۱ تۈركىيە بەكاندى سەربەخۇ بەشداربۈون (۲،۸۱۹،۹۱۷)دەنگىان بەدەست ھىناۋو كە ۶،۵۷٪دەنگەكانى دەكردو تەنھا ۲۵ كورسىيان ھەبوۋ، بەلام ھەرچى كوردىش بوۋ ئەمجارەيان لەژىر چەترى پارتى دىموكراتى گەلان HDP چوۋە پىشېركى و (۶،۰۵۷،۵۰۶)دەنگىان بەدەست ھىنا كە دەكاتە ۱۳،۱۲٪دەنگەكان و ۸۰ كورسىيان مسۆگەر كىردو ھاۋكىشەكەپان گۆرى.
 - ۶- ئەنئىستادا ھەلۈمەرجى نىۋودەۋلەتى و پىگەى تۈركىيە و پەرەسەندىنى دىموكراتى لەم ۋلاتە گۆرانى بەسەرھاتوۋە، سەرەپراى ئارەزوۋى تۈركىيە بۇ بەئەندامبۈونى لە ناۋ ئەنجومەنى ئەۋروپى، ئەمانە ھەموۋ وادەكەن خىپراتر مافەكانى كورد لە چوارچىۋەى تۈركىيە دەستەبەر بىت، وا دىيارە رەۋتى پوۋداۋەكان لە تۈركىيە پوۋە و بەدپەھاتنى پىشېنپىيەكەى (عەبدوۋا ئۇجالان)ە لەمەر كىشەى كورد.

راسپاردە

پشت بەست بە ئەنجامەکانی لیکۆلینەووەگە چەند راسپاردەیهک، بەمەبەستی زیاتر تیگەیشتن و شارەزابوون لە تورکیا و ھەلبژاردنەکانی ئەم ولاتە چەند راسپاردەیهک دەخەینەرۆو:

۱- ژمارەى ئەو دەنگانەى کە پارتى دیموکراتى گەلان بە دەستی ھیناوە بەراورد بە ژمارەى کورد لە تورکیا زۆر کەمترە، بەرپۆزەى زیاتر (۱۰٪)، بۆیە پۆیۆستە کوردەکان بە ھەموو شیۆەیهک ھەولێ ئەو بەدەن دەنگدەرى کورد دەنگ بە پارتە کوردییەکان بەدەن، ئەمە سەرەپای ئەو ھەولێ بە دەستەپێنانى دەنگى تورك پیکھاتەکانى تریش بەدریٹ، بیگۆمان ئەمەش لە ریگەى خزمەتەووە ئەنجام دەدریٹ.











۲- پارتى داد و گەشەپێدانى فەرمان رەوا ناتوانیٹ بەتەنھا حکومەت پیکبھینىٹ، بۆیە پۆیۆستە پارتە براوہکان بەگشتى و ھەدەپە بەتایبەتى ئەم ھەلە بقۆزەووە بۆ ئەو ھەولێ بۆ ریگری لە ھەولەکانى ئەردۆکان بۆ بەسەرۆکایەتى کردنى سیستەمى حوکم تاکرەوى و چارەسەرى کیشەى کورد و فەرھەمکردنى مافەرەواگانیان..ھتد.

۳- حکومەتى ئەم خولە ھاوپەیمانى یان بنکە فراوان دەبیٹ، ھەربۆیەش پۆیۆستە لەئەگەرى بەشداری ھەدەپە، پۆیۆستە خومەتگوزاری زیاتر و پۆیۆست بەرەو ناوچە و شارەگوردییەکان بەریت و بەرەوى پیدریٹ.

۳- پۆیۆستە ھەدەپە لەریگەى دروستکردنى ھاوپەیمانیەتى پەرلەمانیەووە ھەولێ ھەلۆشانەووە یاسایى تیپەراندنى رپۆزەى (۱۰٪) بدات، چونکە ئەم یاسایە ھەمیشە رپۆزەبووە لە چوونى کوردەکان بۆ پەرلەمان لەھەلبژاردنەکانى پيشوو.

پاشکوی (۱)

ژماره‌ی کورسی و پیژده و ژماره‌ی دهنگی پارتیه‌بهدارهبوه‌گانی ۲۰۱۱ی په‌له‌مانی تورکیا

پارته‌بهدارهدگان	ژماره‌ی دهنگ	پیژده‌ی دهنگ	ژماره‌ی کورسی
 AK Parti	21,465,541	% 49.95	326
 CHP	11,147,167	% 25.94	135
 MHP	5,576,611	% 12.98	53
 BAĞIMSIZ	2,825,952	% 6.58	36
 SP	535,507	% 1.25	
 HAS	327,230	% 0.76	
 BBP	315,901	% 0.74	
 DP	280,927	% 0.65	
 HEPAR	122,275	% 0.28	
 DSP	106,327	% 0.25	
 DYP	64,279	% 0.15	
 TKP	61,201	% 0.14	
 MP	59,814	% 0.14	
 MMP	36,901	% 0.09	
 EMEP	31,537	% 0.07	
 LDP	15,495	% 0.04	

سهرچاوه / <http://www.sabah.com.tr/secim/2011-genel-secimleri>

پاشکۆی (۲)

ژمارە کورسی و ریژە و ژمارە دەنگی پارتە بەشدارەبووەکانی ۲۰۱۱ی پەلەمانی تورکیا

پارتە بەشدارەکان	ژمارە کورسی و ریژە دەنگ	ریژە دەنگی ناوخبۆ	ریژە دەنگی دەرەو
 AK PARTİ	%40,87 258	%40,66	%49,88
 CHP	%24,95 132	%25,13	%17,21
 MHP	%16,29 80	%16,45	%9,25
 HDP	%13,12 80	%12,96	%20,29
 SAADET	%2,06	%2,07	%1,59
 BAĞIMSIZ	%1,08	%0,00	%0,00
 VATAN PARTİSİ	%0,35	%0,34	%0,62
 BTP	%0,21	%0,21	%0,14
 DSP	%0,19	%0,19	%0,18
 DP	%0,16	%0,17	%0,05
 TURK PARTİ	%0,16	%0,16	%0,08
 KURTULUŞ PARTİSİ	%0,13	%0,13	%0,17
 HAK-PAR	%0,13	%0,13	%0,15
 DYP	%0,06	%0,06	%0,13
 ANA PARTİ	%0,06	%0,06	%0,06
 LDP	%0,06	%0,06	%0,04
 MEP	%0,05	%0,05	%0,03
 MİLLET	%0,04	%0,04	%0,02
 KP	%0,03	%0,03	%0,03
 YURT-P	%0,02	%0,02	%0,02
 HAP	%0,01	%0,01	%0,06
 DİĞER	%0,00	%0,00	%0,00

سەرچاوه / <http://www.sabah.com.tr/secim/2015-genel-secimleri>

پاشکوی (۲)

ریشه‌ی دهنگی پارتیه براوه‌کانی هیلبراردنی ۷ حوزه‌یرانی ۲۰۱۵ ی پهرله‌مانی تورکیا به‌پیی شاره‌کان

شاره‌کان	AK PARTİ	CHP	MHP	HDP	نموانی تر
İSTANBUL	%41,11	%29,14	%11,03	%12,60	%6,12
ANKARA	%41,40	%29,17	%17,82	%5,57	%6,04
İZMİR	%26,75	%44,77	%13,61	%10,54	%4,33
ADANA	%30,40	%28,56	%23,08	%14,56	%3,40
ADİYAMAN	%58,00	%11,49	%4,34	%22,63	%3,54
AFYONKARAHISAR	%52,30	%16,75	%25,08	%1,48	%4,39
AĞRI	%16,60	%1,38	%2,72	%76,91	%2,39
AKSARAY	%58,20	%6,91	%29,83	%2,15	%2,91
AMASYA	%45,87	%26,02	%22,62	%1,61	%3,88
ANTALYA	%35,28	%32,48	%21,69	%7,24	%3,31
ARDAHAN	%26,76	%22,09	%7,84	%30,15	%13,16
ARTVİN	%39,06	%30,68	%22,63	%3,12	%4,51
AYDIN	%29,72	%40,07	%17,95	%9,10	%3,16
BALIKESİR	%39,12	%33,67	%20,01	%3,46	%3,74
BARTIN	%41,65	%30,23	%18,00	%1,67	%8,45
BATMAN	%18,90	%1,16	%1,23	%71,40	%7,31
BAYBURT	%60,03	%2,79	%31,50	%1,52	%4,16
BİLECİK	%37,58	%29,18	%25,42	%3,68	%4,14
BİNGÖL	%47,01	%1,60	%2,94	%40,52	%7,93
BİTLİS	%31,36	%1,70	%4,03	%59,46	%3,45
BOLU	%51,95	%24,44	%15,94	%2,09	%5,58
BURDUR	%43,10	%27,09	%22,91	%1,90	%5,00
BURSA	%43,99	%27,71	%17,49	%5,85	%4,96
ÇANAKKALE	%34,56	%39,04	%19,77	%3,07	%3,56
ÇANKIRI	%59,20	%6,90	%28,17	%1,28	%4,45
ÇORUM	%54,28	%22,28	%17,63	%2,27	%3,54
DENİZLİ	%39,78	%34,76	%18,14	%4,18	%3,14
DIYARBAKIR	%14,80	%1,31	%1,24	%77,73	%4,92
DÜZCE	%59,17	%16,09	%15,62	%2,44	%6,68
EDİRNE	%24,77	%52,94	%15,62	%3,05	%3,62
ELAZIĞ	%52,85	%6,89	%20,59	%15,36	%4,31
ERZİNCAN	%49,22	%25,34	%16,53	%5,85	%3,06
ERZURUM	%51,97	%3,07	%23,15	%17,84	%3,97
ESKİŞEHİR	%36,24	%38,81	%16,67	%3,96	%4,32
GAZİANTEP	%47,03	%16,37	%17,78	%15,32	%3,50
GİRESUN	%53,46	%21,91	%18,33	%1,43	%4,87
GÜMÜŞHANE	%56,76	%5,36	%30,94	%1,94	%5,00
HAKKARİ	%9,71	%1,38	%2,65	%84,91	%1,35
HATAY	%38,06	%35,90	%13,91	%6,89	%5,24
İĞDIR	%11,73	%3,90	%26,68	%55,92	%1,77
ISPARTA	%44,24	%22,15	%26,66	%2,22	%4,73

KAHRAMANMARAŞ	%60,79	%8,69	%19,70	%5,49	%5,33
KARABÜK	%47,95	%17,23	%27,18	%1,55	%6,09
KARAMAN	%55,40	%15,55	%22,50	%1,63	%4,92
KARS	%27,17	%12,08	%13,92	%43,46	%3,37
KASTAMONU	%48,72	%18,60	%26,83	%1,11	%4,74
KAYSERİ	%52,35	%12,54	%27,39	%2,72	%5,00
KIRIKKALE	%50,60	%15,36	%28,43	%1,69	%3,92
KIRKLARELİ	%23,70	%49,40	%21,13	%2,72	%3,05
KİRŞEHİR	%39,84	%19,30	%31,64	%6,42	%2,80
KİLİS	%49,20	%7,90	%35,02	%4,07	%3,81
KOCAELİ	%46,40	%24,23	%15,20	%7,66	%6,51
KONYA	%65,09	%9,91	%16,26	%4,53	%4,21
KÜTAHYA	%54,49	%12,01	%26,58	%1,32	%5,60
MALATYA	%58,42	%16,61	%11,36	%8,19	%5,42
MANİSA	%37,13	%28,95	%23,44	%7,03	%3,45
MARDİN	%19,91	%1,35	%1,29	%72,06	%5,39
MERSİN	%26,42	%28,68	%24,46	%17,90	%2,54
MUĞLA	%26,93	%45,12	%18,67	%5,45	%3,83
MUŞ	%24,86	%1,46	%2,03	%70,18	%1,47
NEVŞEHİR	%52,40	%14,98	%27,30	%1,82	%3,50
NİĞDE	%47,90	%21,29	%25,21	%1,63	%3,97
ORDU	%52,93	%28,24	%12,84	%1,26	%4,73
OSMANİYE	%39,10	%13,42	%40,36	%4,21	%2,91
RİZE	%66,38	%18,85	%8,10	%1,57	%5,10
SAKARYA	%56,50	%15,89	%19,20	%2,98	31.739
SAMSUN	%52,86	%22,99	%17,66	%1,61	%4,88
SIİRT	%28,66	%1,57	%2,51	%64,79	%2,47
SİNOP	%47,54	%28,40	%16,78	%1,66	%5,62
SİVAS	%57,48	%15,03	%18,00	%1,79	%7,70
ŞANLIURFA	%46,78	%4,39	%5,65	%38,08	%5,10
ŞIRNAK	%9,72	%1,32	%2,54	%83,89	%2,53
TEKİRDAĞ	%31,59	%43,87	%15,03	%5,87	%3,64
TOKAT	%51,57	%20,77	%21,69	%1,70	%4,27
TRABZON	%55,29	%17,01	%20,75	%1,32	%5,63
TUNCELİ	%11,52	%20,53	%5,99	%60,00	%1,96
UŞAK	%38,29	%28,11	%27,44	%2,79	%3,37
VAN	%20,07	%1,35	%2,85	%73,59	%2,14
YALOVA	%39,73	%28,84	%19,22	%8,57	%3,64
YOZGAT	%58,12	%9,20	%27,48	%1,39	%3,81
ZONGULDAK	%38,26	%38,52	%16,25	%1,61	%5,36

لیستی سه‌رچاوه‌گان

په‌که‌م/ کوردیپه‌گان

ا/ کتیب:

- ۱- نه‌حمه‌د، سامان حوسین و د. به‌ختیار سه‌عید مه‌حمود، میژووی هاوچه‌رخ‌ی تورکیا، ج ۱، چاپخانه‌ی نارین، هه‌ولیر، ۲۰۱۴.
- ۲- خۆشناو، عه‌باس، تورکیا نه‌به‌رد له‌پیناو مانه‌وه‌دا (ده‌ستوری تورکیا و ده‌ستکاری)، بلاو‌کراوه‌کانی سه‌نته‌ری لیکۆلینه‌وه‌ی ستراتیجی کوردستان، سلیمانی، ۲۰۰۶.
- ۳- مسلط، سه‌عد عبده‌لعه‌زیز، گه‌شه‌سه‌ندنی ته‌وژمی ئیسلامی له‌تورکیا ۱۹۴۶ - ۲۰۱۲، و: به‌رزان مه‌لا ته‌ها، ج ۱، چاپخانه‌ی کارۆ، سلیمانی، ۲۰۱۳.

ب/ گۆفارمه‌گان

- ۱- نه‌رگیل، دۆغۆ، کورد و ناشتی و تورکیا، و: سه‌لام یار نه‌حمه‌د وه‌ل، گۆفاری سه‌نته‌ری لیکۆلینه‌وه‌ی ستراتیجی، ژماره ۱، سالی ۲۱، سلیمانی، ۲۰۱۳.
- ۲- عزیز، ئارام علی، کۆرنۆلۆژیای کۆماری تورکیا، گۆفاری سه‌نته‌ری لیکۆلینه‌وه‌ی ستراتیجی کوردستان، دۆسی تورکیا، ژماره ۱۶ سالی ۲۰۰۵.
- ۴- گه‌رمیانی، یونس، هه‌لبژاردنه‌کانی تورکیا و سه‌رکه‌وتنی پارتی عه‌داله‌ت و په‌ره‌پیدان، سه‌نته‌ری لیکۆلینه‌وه‌ی ستراتیجی ی کوردستان - گۆفاری سیاسه‌تی نیوده‌وله‌تان، ژماره ۲، سلیمانی، ۲۰۰۳.

دووهم/ عه‌ره‌بیه‌گان

ا/ کتیب

- ۱- البرزنجی، سه‌ره‌نگ حمید، انتخابات اقلیم کردستان العراق بین النظرية والتطبيق، ط ۱، مطبعة وزارة التربية، اربیل، ۲۰۰۲.
- ۲- لخطیب، نعمان احمد، الموجیز فی النظم السیاسیة، ط ۱، دار الثقافة للنشر و التوزیع، عمان، ۱۹۹۹.
- ۳- کرم، غازی، النظم السیاسیة والقانون الدستوری، دراسة مقارنة للنظام الدستوری فی دولة الامارات العربیة المتحدة، ط ۱، دار اشراف للنشر، عمان، ۲۰۰۸.
- ۴- الشاوی، منذر، الاقتراح السیاسی، مدیریة دار الکتب للطباعة والنشر، بغداد، ۲۰۰۱.
- ۵- عبیدو سعد وعلی مقلد و عصام نعمة اسماعیل، النظم الانتخابیة، دراسة حول العلاقة بین النظام السیاسی والنظام الانتخابی، مرکز بیروت للابحاث والمعلومات، بیروت، لبنان.
- ۶- عبدالله، خاموش عمر، العلاقة بین الانتخابات والديموقراطية، ط ۱، مرکز بحوث العلاقات، اربیل، ۲۰۰۹.

ب/ نامه‌ی ماسته‌ر

- ۱- الزبیدی، شاکر ظاهر فرحان، جغرافیة الانتخابات البرلمانیة فی العراق لعام ۲۰۰۵، دراسة جغرافیة سیاسیة، رسالة ماجستر غیر منشور، بغداد، ۲۰۰۷.

ج/ گۆفار

- ۱- شهاب، مجید حمید، محمد جواد شبع و آخرون، الجغرافیة الانتخابیة للأحزاب فی تركيا، مجلة كلية السیاسة جامعة بابل، العدد ۲، ۲۰۱۰.

سێپەم / ئینتەرنێت

- 1- www.mapsofworld.com
- 2- www.monroecollege.edu
- 3- www.uluskanal.com.tr
- 4- www.sbeiy.com
- 5- www.tuik.gov.tr
- 6- www.sabah.com
- 7- ar.wikipedia.org
- 8- www.adania.com.tr
- 9- www.invest.gov.tr
- 10- www.dimpool.com

پوختە

هەلبژاردن دیاردەپەکی سیاسی خاوەن خاسیەت و سیفەتی شوێنە (مکانیە)، لەکاتیکیدا زانستی جوگرافیا بایەخ بە جیاوازیەکانی شوین دەدات بۆیە لیکۆلینەوه لە بواری جوگرافیای هەلبژاردن وەك لقیکی گرینگی جوگرافیای سیاسی بایەخ و گرینگی تایبەتی خۆی هەیە ، چونکە هەلبژاردنەکانن پۆلی سەرەکان دەبیت لە دیاریکردنی کاریگەری پارت و لایەن و دەسلەتە سیاسیهکان لە سەر بەریوەبردنی یەگە رامیاریهکاندا دەبیت . لەکاتیکیدا هەلبژاردنەکانی پەرلەمانی تورکیا بە گرینگترین روداو کاریگەریهکانی خاوەن خاسیەتە کێرکیکان دادەنرێت کە هاوڵاتیانی ئەم ولاتە زۆرتین بایەخی پێدەدەن، ئەم لیکۆلینەوه رونکردنەوهی پێویست دەخاتە روو سەبارەت بە رههەندەکانی جیاوازی دەرئەنجامەکانی هەردوو هەلبژاردنەکانی سالانی (۲۰۱۱ و ۲۰۱۵) پەرلەمانی تورکیا ئەمەش لە ریگای شیکردنەوهو ووردبونەوه لە جومگەکانی ئەم پڕۆسەیه لە سیستەمی هەلبژاردن و دابەش بوونی بازەکانی هەلبژاردن و کاریگەریه جوگرافیەکان لەسەر لیستە براوەکان و شیکردنەوهی ناوچەکانی پالپشتی هەر پارت و لایەنیک ووخستنه روی کاریگەری دەرئەنجامەکان لەسەر رهوشی ناوهخۆی تورکیا بەتایبەتی لەگەل کوردو ئاسۆی داھاتوی ئەم نەتەوهیەش لە ئایندهی تورکیادا خراوتە روو .

الملخص:

(الجغرافية الانتخابية لبرلمان تركيا ما بين عامين ۲۰۱۱ - ۷ حزيران ۲۰۱۵)

تعد الانتخابات ظاهرة سياسية ذات خاصية مكانية ، وبما ان الجغرافية تهتم بالتباينات المكانية لذا تعد جغرافية الانتخابات من الموضوعات الحيوية في مجال الجغرافية السياسية، هذا مادفع بالكثير من المختصين في هذا المجال بالقول بان دراسة مواضيع الانتخابات في الوقت الحالي بات من الضروريات الزمنية الملحة لما تظهره نتائج هذه الدراسات من تاثير على السلطة السياسية والايديولوجية والقانونية للوحدة السياسية. ولكون الانتخابات البرلمانية التركية هي الهم من حيث الطابع التنافسي بين الاحزاب والقوى السياسية واكثر جاذبية لاهتمام الناخبين جاءت هذه الدراسة لتوضيح ابعاد والفوارق الانتخابية بين اعوام (۲۰۱۱- ۲۰۱۵) للانتخابات التركية وذلك من خلال التعمق في مفاصل تلك العملية من نظم الانتخابية وتوزيع الدوائر الانتخابية وتأثير العوامل الجغرافية الى تحليل القوائم الفائزة وتأثيره بالواقع التركي وخاصة الكوردى منها مستندا في ذلك على النتائج والتحليل على الارقام والاحصاءات الرسمية الصادرة عن المفوضية العليا للانتخابات في تركيا.

Abstract

(Geographical electoral Turkey's parliament two years between 2011 - June 7, 2015)

Election is a political phenomenon that has spatial characteristic, meanwhile geography deals with spatial differences, so the study has a great importance in the field of geography of election as a vital branch in the geopolitical area, since elections always play key roles in giving power to political parties to manage and administrate the political and governmental units. Thus, a lot of experts in this field claim that doing research regarding elections at the present time is of the necessary at the present time.

While, the Turkish parliamentary elections are the most important events in terms of the competitive nature between parties and political forces as voters in Turkey take it into consideration. This study is to clarify the dimensions and different consequences of the (2011-2015) parliamentary elections in Turkey through analyzing and deeply studying the aspects of this process including electoral systems, the distribution of electoral districts and the impact of geographic factors on the winning parties and the areas where support specific political parties and showing the effects of the results on Turkey, particularly the Kurdish ones and the future of Kurds in Turkey, based on the results and analysis on official figures and statistics released by the Electoral Commission in Turkey.

شىكردنه وەيەكى جوگرافى بۇ پىكھاتەى ئاوى باران
لەشارى سلىمانى و دەوروبەرى بۇ سالى ۲۰۱۳-۲۰۱۴

د. عطا محمد علاءالدين د. رۇژان فەرەيدون عبدالرحمن

زانكۆى سلىمانى

سكولى زانستە مرۇقايە تىهكان

بەشى جوگرافىيا

پېشەكى

لىكۆلىنەو ۋىنگەيەكان بەراورد بەلىكۆلىنەكانى تر لەئەمرۇدا بەھۆى دەرکەوتنى كارىگەرەكانى پىسبوون لەسەر ۋىنگەى مرۇق وگيانلەبەرەن و تەواوى ناوئەندە ۋىنگەيەكانى تر شوپىنكى گىرگانى داگىرکردو، ئەمەش دەگەرئىتەو بۇ كار وچالاكىە مرۇيەكان و زىادەرەوى كردن لەبەكارهينانى دەرامەتەكاندا، ونەبوونى پلانى زانستى پىويست لەلايەن پەيوەندىدارانەو بۇ كۆنترۆلكردى مەترسىەكانى رەگەزە پىسكەرەكان كەبەردەوام لەزىادبووندا.

ناوچەى لىكۆلىنەو ۋەش يەككە لە شارە گەورەكانى ھەرئىمى كوردستان و بەچرى دانىشتوان و ئەنجامدانى چەندىن چالاكى ئابورى جۆرەجۆر لەشارەكەو ناوچەكانى دەوروبەرىدا دەناسرئىتەو و بەرەو رووى چەندىن كىشەى ۋىنگەيە بوەتەو و بووئەتە جىگەى باسكردن و گىرگانى پىدانى توپژەرەكان و رىكخراو و دەزگا پەيوەندىداراكان. ھەر لەبەر ئەو ھى كەباسكرا و لەپىناو دەرختى يەككە لەكىشە ۋىنگەيەكانى ناوچەكە كەبرىتە لەپىكھاتەى ئاوى بارانى ناوچەكە ئەم لىكۆلىنەو ۋەيە بەناونىشانى (شىكردنه وەيەكى جوگرافى بۇ پىكھاتەى ئاوى باران لەشارى سلىمانى و دەوروبەرى بۇ سالى ۲۰۱۳-۲۰۱۴) ئەنجامدرا.

گىرگانى لىكۆلىنەو ۋەكەش لەو ھى دەردەكەوئىت كەتيايدا جەخت دەخرئىتە سەر لايەنكى گىرگانى ۋىنگەيە شارى سلىمانى و دەوروبەرى، بەھۆى دروستبوونى گۆران لەتايەتمەندىەكانى پىكھاتەى ئاوى بارانى ناوچەكە كەبەپى جىاوازى شوپن و كات لەنمونهكانى ناوچەى لىكۆلىنەو ھى دەردەكەوئىت، و تيايدا كارىگەرى ھەردو و فاكترە سروشتى و مرۇيەكان لەسەر ئاستى بوونى رەگەزە پىكھينەرەكان لەئاوى بارانى ناوچەكەدا بەئاشكرا دەبىنرئىت، و ئەئاشكرايە كەپىشتر ھىچ لىكۆلىنەو ۋەيەك بەم شىو ۋە ئاراستەيە لەسەر ناوچەكە ئەنجام نەدراو.

لەبەرئەو ھى لىكۆلىنەو ھى ئامانجى خۆى ھەيە لەرووى دەرختى شىاوى ئاستى پىكھاتەكانى ئاوى بارانى ناوچەكە، و تيايدا كارىگەرى چالاكىە مرۇيەكان زۆر بەئاشكرا لەسەنتەرى شار و ناوچەكانى باشورى ناوچەى لىكۆلىنەو ھى بەگشتى دەردەكەوئىت، و لىرەدا شوپن و بەرزونزى رووى زەوى ۋە ھەلكردى ئاراستەى با و بەھەلمبوون رۆلى گەورەيان ھەيە.

سەبارەت بە شوپنى توپژىنەو ھى تايەتكراو بەشارى سلىمانى و دەوروبەرى كەتيايدا نمونەكان دابشكراو بەسەر (۹) جىگەى جىاوازدا، و لەرووى بەكارهينانى زەويەكانىانەو بەمەبەستى (نىشەتە جىبوون و بازارگانى و پىشەسازى و ناوچەى سەوزايى) دەگۆرئىت، ھەروەھا ھەريەككە لەو شوپنانەش لەرووى تايەتمەندىەكانى شوپن و جىگە و بەرزىانەو جىاوازن، ھەروەك لەخستەى ژمارە (۱)، و نەخشەى ژمارە (۱) ئامازەى بۇ كراو.

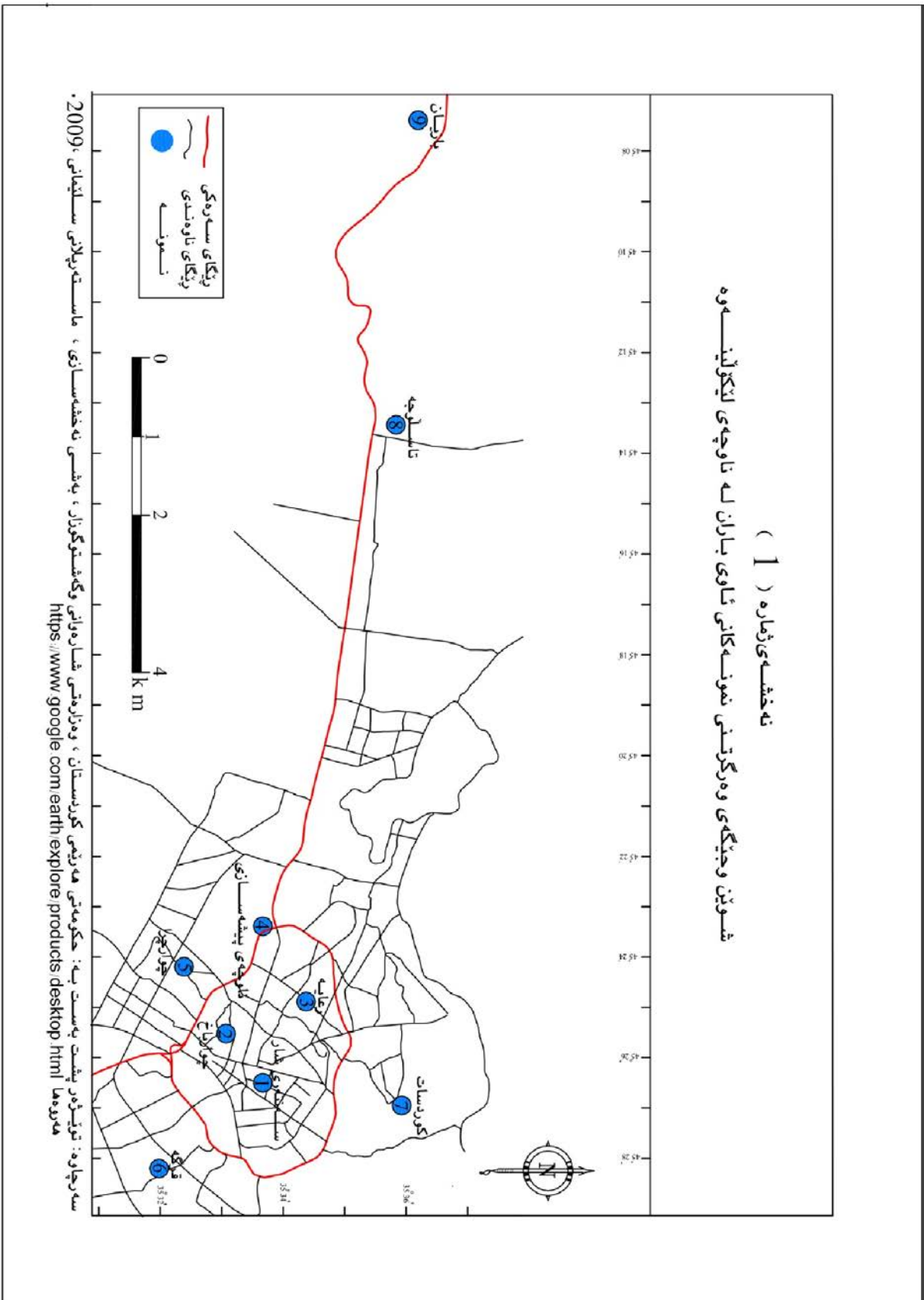

هەرودها کاتی وەرگرتنی نموونهکان بۆ وەرزی بارانی سالی (۲۰۱۳-۲۰۱۴) دەگەرپێتهوه، و بۆ دوو کاتی جیاوازی له ۲۱- ۱۲-۲۰۱۳ ههتا ۲۰-۳-۲۰۱۴ وه له ۲۱-۳-۲۰۱۴ بۆ ۲۱-۶-۲۰۱۴ دابهشکراوه، سهبارهت به بهرواری وەرگرتنی داتاکانی کهش وههواش ههمان ئهو ماوهیه که نمونهکانی باران بارینی تیادا وەرگیراوه له ماوهی نیوان (۲۱-۱۲-۲۰۱۳ بۆ ۲۱-۶-۲۰۱۴)، و نه مهش ههردوو وەرزی زستان و بههار دهگەرپێتهخۆ.

گریمانهای لیکۆلینه وهش به ستر اوته وه به کاریگهری جیاوازی شوین وکات له سههر جیاوازی پیکهاتهی ئاوی بارانی ناوچه که، و پێویسته پرسیار بکریت ئایا فاکته ره سروشتیهکانی وهک بهرزو نزمی ورهگهزهکانی ئاو وههوا وهک جیاوازی پلهی گهرا به پێی وهرزهکانی سال و خیرایی و ئاراسته ی هه لکردنی با و بههه لئمبوون کاریگهریان له سههر پیکهاتهی ئاوی بارانی ناوچه که دروست کردوه؟ وه ئایا فاکته ره مرۆییهکان له رووی کۆبوونه وهی دانیشتهوان و چالاکی ئابووری و به کارهینانی زهوی و ناوچه سهوزاییهکان کاریگهریان له م رووه ههیه؟ وه ئایا به م پێیه ئاستی رهگهزه کیمیاوی و فیزیاییهکان له نمونهکانی ئاوی بارانی ناوچه ی لیکۆلینه وهدا له جیگایه که وه بۆ جیگایه کی تر دهگۆریت؟.

میتۆدی زانستی لیکۆلینه وه کهش بریتیه له میتۆدی شیکاری و تیایدا ئاوی باران بۆ نمونهکان له ریگای به کارهینانی که موولیه تایبه ته وه وەرگیراوه. و پاشان له تاقیگه دا شیکردنه وهی کیمیاوی و فیزیاییان بۆ نه انجامدراوه و به چه نندین خشته و شیوه و نه خشه نه انجامهکانیان له توێژینه وه که دا خراوه ته پروو، پاشان به راوردکردنی نه انجامهکان به پێی ستانداردی ریکخراوی ته ندروستی جیهانی. نه مه سه ره رای پشت به ستن به چه نندین سه رچاوه ی زانستی و به کارهینانی ئامیری GPS و به رنامه ی google earth که له دیاری کردنی شوینی نمونهکان و دروستکردنی نه خشهکاندا سوودیان لێ وه رگیراوه.

چوار چێوه ی گشتی لیکۆلینه وه کهش بریتیه له باسکردنی باری ئاو وهه وای ناوچه که له رووی پلهکانی گهرا وهه لکردنی با و دابارین و بههه لئمبوون، وه شیکارکردنی نه انجامی هه رییه کی که له ره گهزه کیمیاوی و فیزیاییهکانی پیکهاتهی ئاوی بارانی ناوچه که، و پاشان له باسیکی تر دا هه لسه نگانندی ژینگه یی و ورد بۆ پیکهاتهی ئاوی بارانی نمونهکانی ناوچه ی لیکۆلینه وه نه انجامدراوه، له کو تاییدا چه نندین دهره انجام وراسپارده که بنه مان بۆ چاره سه ریکی زانستیه و گونجاو بۆ کیشه که له ناوچه که دا خراونه ته روو.

خشته ی ژماره (۱)

شوین و جیگه ی وەرگرتنی نمونهکانی باران به پێی به کارهینانی زهوی له ناوچه ی لیکۆلینه وه بۆ سالی ۲۰۱۳-۲۰۱۴

نمونه	به کارهینانی زهوی	به رزی (م)	بازنه ی پانی	هیلی دریزی
۱	ناوچه ی بازرگانی- شه قامی کاک نه حمه دی شیخ	۸۶۲	۳۵° ۳۳' ۴۱"	۴۵° ۲۶' ۳۰"
۲	ناوچه ی نیشته جیبوون- گه ره کی چوارباخ	۸۱۳	۳۵° ۳۳' ۰۲"	۴۵° ۲۵' ۲۴"
۳	ناوچه ی سه وزایی - گردی رعایه	۸۲۹	۳۵° ۳۴' ۲۳"	۴۵° ۲۴' ۵۲"
۴	ناوچه ی پیشه سازی- گه راجی به غداد	۷۵۹	۳۵° ۳۳' ۴۲"	۴۵° ۲۳' ۲۵"
۵	نیشته جیبوون- گه ره کی چوارچرا	۷۶۲	۳۵° ۳۲' ۲۴"	۴۵° ۲۴' ۱۶"
۶	ناوچه ی نیشته جیبوون- گه ره کی قرگه	۸۸۸	۳۵° ۳۱' ۵۸"	۴۵° ۲۸' ۱۳"
۷	ناوچه ی نیشته جیبوون- کوردسات	۹۲۰	۳۵° ۳۵' ۵۴"	۴۵° ۲۵' ۵۶"

۴۵° ۱۳' ۲۷"	۳۵° ۳۵' ۵۴"	۸۱۳	ناوچهی نیشته‌جیبوون- تاسلۆجه	۸
۴۵° ۰۷' ۳۷"	۳۵° ۳۶' ۲۴"	۸۲۷	ناوچهی نیشته‌جیبوون- بازیان- مەرکه‌زی ناحیه‌که	۹

سه‌رچاوه: له‌لایهن هه‌ردوو توێژه‌ره‌وه ئه‌نجام‌دراوه پشت به‌ست به:

۱- به‌کارهێنانی ئامپیری GPS بۆ دیاریکردنی به‌رزى وهیلى دريژى و بازنه‌ی پانی شوینی نمونه‌کان له‌ناوچه‌ی لیكۆلینه‌وه.

هه‌ر بۆیه لی‌ره‌دا پێویسته ده‌زگا په‌یوه‌ندی‌داره‌کان رێشوینی گونجاو بگرنه‌به‌ر بۆ چاره‌سه‌رکردنی کیشه‌ ژینگه‌په‌یه‌کانی ناوچه‌ی لیكۆلینه‌وه‌که به‌گشتی و به‌تایبه‌تیش له‌ناوچه‌کانی باشورو باشوری رۆژه‌لات و رۆژئاوای ناوچه‌که که به‌شێوه‌یه‌کی به‌رچاو سه‌ره‌تا‌کانی کیشه‌ی پيسبوونی ئاووه‌ه‌وای تیا‌دا ده‌رکه‌وتوو وه‌ریگه‌ی ئاوی بارانه‌وه ده‌بیته‌ مایه‌ی دروستبوونی مه‌ترسی له‌سه‌ر ته‌ندروستی ژیا‌نی دانیشه‌وانی ناوچه‌که له‌ئیستا و داها‌توودا.

په‌که‌م: با‌ری گشتی ئاووه‌ه‌وای ناوچه‌که:

وه‌ك له‌خشته‌ی ژما‌ره (۲) ده‌بینریت تیکرای په‌له‌ی گه‌رمای ماوه‌ی لیكۆلینه‌وه‌که ده‌گاته ۱۵.۴ په‌له‌ی سه‌دی، وتیکرای نزمترین په‌له‌ی گه‌رمای ناوچه‌که له‌وه‌رزى زستاندا که تو‌مارکراوه ۹.۸ په‌له‌ی سه‌دی و تیکرای به‌رزترین په‌له‌ش ده‌گاته ۲۰.۹ په‌له‌ی سه‌دی.

خشته‌ی (۲)

تیکرای چه‌ند ره‌گه‌زیکی ئاووه‌ه‌وا بۆ وه‌رزى زستان و به‌ها‌ری (۲۰۱۳-۲۰۱۴) له‌ناوچه‌ی لیكۆلینه‌وه – ویستگه‌ی

سلیمانی

وه‌رز	په‌له‌ی گه‌رما (س)			به‌رزترین پێژه‌ی شی	نزمترین پێژه‌ی شی	تیکرای شی %	با‌خیرایی	داب‌ارین	به‌رزترین ئاستی به‌هه‌له‌مبوون	نزمترین ئاستی به‌هه‌له‌مبوون	تیکرای به‌هه‌له‌مبوون
	به‌رزترین	نزمترین	تیکرا.								
تیکرای وه‌رزى زستان	۱۳.۸	۴.۲	۹.۰	۷۵.۳	۲۸.۶	۵۷.۰	۱.۵	۲۸۸.۴	۷.۸	۵.۱	۶.۵
تیکرای وه‌رزى به‌ها‌ر	۲۸.۰	۱۵.۴	۲۱.۷	۶۲.۶	۲۷.۳	۴۴.۹	۱.۷	۸۳.۹	۱۳.۳	۸.۳	۱۰.۸
تیکرا	۲۰.۹	۹.۸	۱۵.۶	۶۸.۹	۳۳.۰	۵۰.۹	۱.۶	۳۷۲.۳	۲۱.۱	۱۳.۴	۱۷.۳

سه‌رچاوه: حکومه‌تی هه‌ریمی کوردستان، وه‌زاره‌تی گواسته‌وه و گه‌یا‌ندن، ده‌زگای که‌شناسی، به‌رپه‌وه‌به‌رایه‌تی گشتی که‌شناسی له‌پارێزگای سلیمانی، به‌شی ئاووه‌ه‌وا، ۲۰۱۳-۲۰۱۴، زانیاری بۆ لانه‌کراوه.

ھەروھە ھەر لەخشتەكەدا دەبىنين تىكرای گشتى شى لەناوچەكەدا دەگاتە ۵۰.۹٪، وەتیکرای خیرایی با بریتیه لە ۱.۶م/چركە، لەكاتیكدا كەجیاوازیهكى ئەوتۆ نیه لەنیوان خیرایی با لەھەردوو وەرژەكەدا لەوهرزی زستاندا خیرایی با كەمترە لەوهرزی بەھار، دەگاتە ۱.۵ م/چركە، لەكاتیكدا لەوهرزی بەھاردا دەگاتە ۱.۷ م/چركە. جگە لەو رەگەزە ئاووھەوایانەى كە لەسەرھوھە ئاماژەمان بۆ كرد، ئاراستەى (با)ش وەك ھەریەكێك لەرەگەزەكانى تر كاریگەرى ھەیه لەسەر تاییبەتمەندیەكانى ئاوى باران لەنمونهكاندا وەك لەشیوھى (۱) ئاماژەى بۆ كراو، تیايدا دووبارە بوونەوھەكانى ئاراستەى با لەھەردوو وەرزی زستان و بەھار و تیکرای گشتى ناوچەكەدا روونكراوھتەوھ. بەگشتى ھەروھەك لەشیوھەكەدا دیارە لەوهرزی بەھاردا زۆرتەرىن دووبارە بوونەوھە بەئاراستەى خۆرئاوا - باشورى خۆراوايه، لەكاتیكدا لەوهرزی زستاندا زۆرتەرىن دووبارەبوونەوھە بەئاراستەى باكور - باكورى خۆرھەلاتە، دواتر كاریگەریەكانى ھەریەك لەم ئاراستانە لەسەر نمونەكان و تاییبەتمەندی ئاوى بارانى ناوچەكە دەرەكەوئیت.

شیوھى (۱)

دووبارەبوونەوھى ئاراستەى (با) لەناوچەى لیكۆئینەوھە ۲۰۱۳-۲۰۱۴ بەپێى وێستگەى سلیمانى

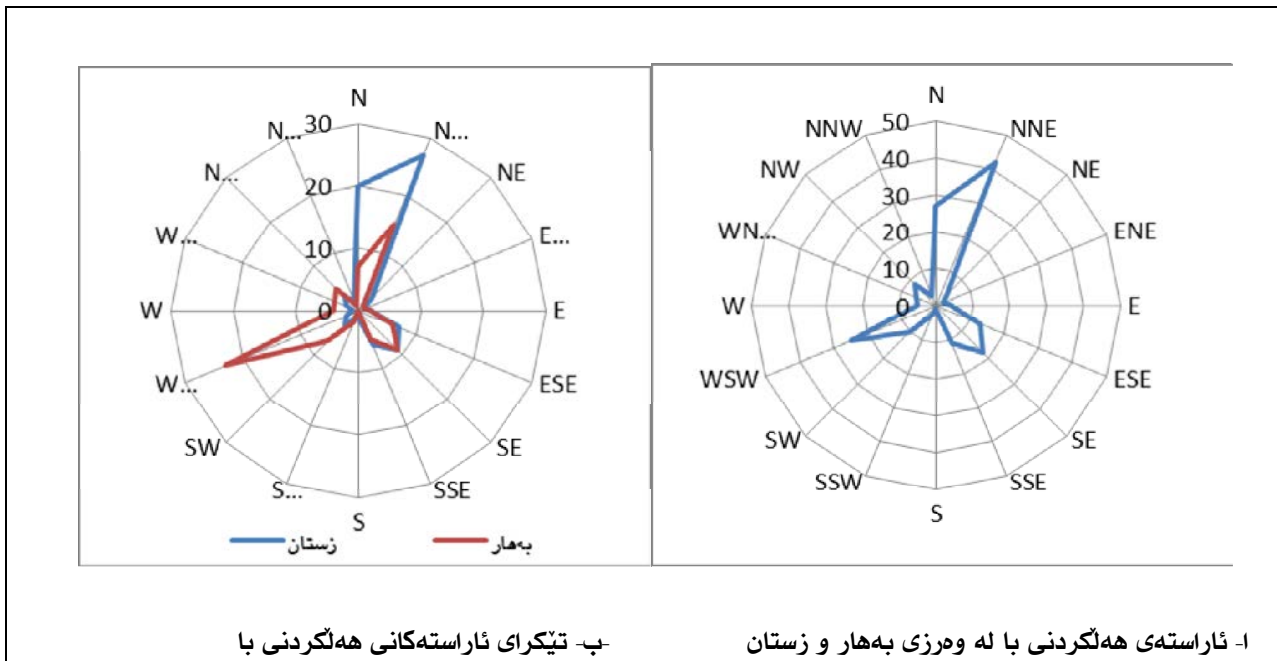

ب- تیکرای ئاراستەكانى ھەلكردى با

۱- ئاراستەى ھەلكردى با لە وەرزی بەھار و زستان

سەرچاوه: ھەردوو توێژەر پشت بەست بە: حكومەتى ھەریەى كوردستان، وەزارەتى گواستنەوھە و گەياندن، دەزگای كەشناسى، بەرپۆھەبەرایەتى گشتى كەشناسى لەپارێزگای سلیمانى، بەشى ئاووھەوا، ۲۰۱۳-۲۰۱۴، زانیارى بڵاونەكراوھ.

شیکاری دەرەنجامەكان:

۱- پەیتی ئایۆنى ھایدروژینى، PH:

بریتیه لەژمارەى ھایدروژینى، كە ھیمايه بۆ ئاستى ترشیتى یان تفتیتى تیکرای ئایۆناتى ئاو، كە لەئەنجامى چەند ئاویتە بوونیك پروودەدات و دەگۆرپیت بۆ ئایۆنى ھایدروژینى (+H)، كە ھەلگری بارگەى موحەبە، یان ھایدروكسیلی سالب (-OH) و زیادبوونى تیکرای ئایۆنى ھایدروژینى مانای زیادبوونى ترشیتى ئەو شلەیهیه، لەھەمان كاتدا زیادبوونى ئایۆنى ھایدروكسیل مانای زیادبوونى ئاستى تفتیتیه. ئاستى ترشى یان تفتى پیاوانە

دەكرىت لەنيوان (۱۴-۰)، شله هاوسەنگەكانيش ئاستى ئايۇنى هايدۇر جىنى تيايدا يەكسانە بەئايۇنى هايدروكسل و دەبىتە شله يەكى هاوسەنگ واتە (۷)، شله ترشەكانيش لەنيوان (۶،۹-۰) دايە، و تفتەكان (۱۴-۷،۱) ديه^(۱)، ئايۇنى هايدرو جىنى ئاوى بارانى خاوين دەگاتە ۶،۸^(۲). بەگوپرى ئەو دەره نجامانەى لەناوچەى ليكۆلینە و دەا بەردەستمان كەوتون ئاستى pH بارانى نمونەكان لەنيوان (۱۰-۷،۲۴) واتە بارانى ناوچەكە تفتە و لەئاستى بارانى خاوين بەرزترە، ھۆكارەكەى دەگەرپتەو و بۇ بوونى ئەو پيكاھاتانەى كە لەھەواى ناوچەكەدا ھەيە لەرپووى تەپوتۇز و پاشماووى بەردى جىرى كەھۆكارى تفتى ئاوى بارانى ناوچەكەن، چونكە گازى دووم ئوكسىدى كاربۇن لەھەوادا يەك دەگەرپت لەگەل ئاوى باران و پيكاھاتەكانى ناو ھەواكە لەدەرە نجامدا بەگوپرى پيكاھاتەكانى ناو ھەواكە كاردەكاتە سەر ترشبوون يان تفتبوونى ئاوى باران. و بوونى خوييەكانى كاربونات و بايكاربوناتى كالسيوم و مەگنسيوم كاردەكەنە سەر ناسازى ئاوى باران و تفتبوونى ئاوى باران، ھەروھەا بەھوى بوونى پاشماووى كارگەكان و تەپوتۇز و خولئى ناوچەكە، بوونى گازى NH₃ لەھەوادا ھەموو پيكاھەو كار لەتفتبوونى ئاوى باران دەكەن^(۳).

لەخشتەى ژمارە (۳) و شپووى ژمارە (۲) ديارە كەبەشپوويەكى گشتى ئاستى pH لەنمونەكانى ژمارە (۳) لەگردەكەى رعايە و نمونەى ژمارە (۴) لەناوچەى پيشەسازى و نمونەى ژمارە (۸) لەناوچەى نيشتەجىبوون لەتاسلۇجە و نمونەى ژمارە (۹) تايبەت بەمەركەزى ناحيەى بازيان، بەرزە، واتە پيكاھاتەى ناوچەكە تفتە، و ھۆكارى ئەمەش دەگەرپتەو و بۇ كەمى ئاستى گازى دووم ئوكسىدى كاربۇن بەھوى بوونى رپوبەرى سەوزايى لەگردى رعايە، چونكە ھەتا ئاستى CO₂ كەم بىتەو و ئەوا ئاستى PH بەرز دەبىتەو واتە تفتى زيادەكات كەمى ئاستى CO₂ دەگەرپتەو و بۇ زورى رپوبەرى سەوزايى لەو ناوچەدا كەھۆكارى يارمەتيدەرە بۇ زورى گازى O₂ بەبەر اورد بەنمونەكانى تر. سەبارەت بەنمونەى چوارەم ناوچەى پيشەسازيە كەزورى ئوتۇمبىل و چىرى ھاتوچوى ھۆيەكانى گواستەو و تەپوتۇز و خوييەكان لەھەوادا ھۆكارى سەرەكين بۇ بەرزى ئاستى PH، (كەواتە ئاستى PH تەنھا پەيوەندى بەئاستى CO₂ نيە بەلكو فاكتەرى تريش وەك ئەوانەى كەباسكرا كار لەئاستى PH دەكەن)، و لەھەمان كاتدا لەناوچەكانى تاسلۇجە و بازيان ھەريەك لەكارگەكانى چيمەنتۆ و شكاندنى بەرد جارىكى تر ھۆكارى بەرزى ئاستى PH ھەر يەككە لەو ناوچانەن.

^۱ - حارث جبار فهد، عادل مشعان ربيع، التلوث المائي "مصادره، مخاطره، معالجته"، الطبعة الاولى، مكتبة المجتمع العربي للنشر والتوزيع، الاردن- عمان، ۲۰۱۰، ص ۳۸، ۳۹.

^۲ - علي السعدي، اساسيات علم البيئه والتلوث، دار البيازوري العلوية للنشر والتوزيع، عمان، الاردن، ۲۰۰۶، ص ۲۵۰.

^۳ - E. Ramirez Lara, R. Miranda Guardiola, Y. Gracia Vasques, Chemical composition of rainwater in northeastern Mexico, received September(9-2009), accepted February (15-2010), university of Mexico, atmosfera 23(3), 2010,p214.

و د. أياذ فضيل قاسم رشا خالد صبري، رؤى مظهر يونس، دراسة تأثير ملوثات الهواء على خصائص مياه الأمطار في قرية العريج/ ناحية حمام العليل جنوب مدينة الموصل، مجلة جامعة تكريت للعلوم الهندسية، المجلد ۱۹، العدد ۲، حزيران، ۲۰۱۰، ص ۴.

خشتهی (۳)

تیکرای وهرزی و تیکرای گشتی نایۆنی هایدرۆجینی بۆ ئاوی بارانی نمونهکانی ناوچهی لیکۆلینهوه

نمونه	۱	۲	۳	۴	۵	۶	۷	۸	۹	تیکرا
زستان	۷.۲۴	۹.۱۰	۱۰.۰۰	۹.۹۵	۸.۹۳	۹.۰۱	۷.۴۲	۹.۵۴	۹.۰۰	۸.۹۱
بههار	۸.۴۰	۸.۱۰	۸.۴۴	۸.۲۱	۸.۳۹	۸.۲۱	۸.۳۳	۸.۲۸	۸.۸۲	۸.۳۵
تیکرا	۷.۸۲	۸.۶	۹.۲۲	۹.۰۸	۸.۶۶	۸.۶۱	۷.۸۸	۸.۹۱	۸.۹۱	۸.۶۳

سه‌رچاوه: کاری توێژهران پشت به‌ست به: حکومهتی ههریمی کوردستان، ده‌ستهی پاراستن و چاککردنی ژینگه، فه‌رمانگه‌ی ژینگه‌ی سلیمانی، ژووری تاقیگه.

به‌شیوه‌یه‌کی گشتی نه‌گه‌ر به‌مانه‌وێت به‌راوورد بکه‌ین له‌نیوان هه‌ردوو وهرزی به‌هار و زستاندا که نمونه‌کانی ئاوی بارانی تیادا وهرگیراون، بۆمان ده‌رده‌که‌وێت به‌گشتی له‌وهرزی زستاندا ئاستی تفتی به‌رزتره له‌وهرزی به‌هار جگه له‌دوو نمونه‌ی ژماره (۱) ناوچه‌ی سه‌نته‌ری بازرگانی و نمونه‌ی ژماره (۷) ناوچه‌ی نیشته‌جیپوون له‌گه‌ره‌کی کوردسات له‌باکوری ناوچه‌ی لیکۆلینه‌وه، به‌گشتی نزمی ئاستی په‌یتی هایدرۆجینی له‌م دوو ناوچه‌یه‌دا ده‌گه‌رپێته‌وه بۆ زۆری په‌گه‌زه قورسه‌کانی وه‌کو ئاسن و مه‌نگه‌نیز و مس و زنک و قورقوشم، به‌رزنی ئاستی نه‌م ره‌گه‌زانه‌ش ده‌گه‌رپێته‌وه بۆ زۆری ئوتۆمبیل و هاتوچۆ و بوونی چه‌ندین کارگه‌ی ئاستگه‌ری له‌نمونه‌ی ژماره (۱)، له‌کاتی‌دا ناوچه‌ی کوردسات واته نمونه‌ی ژماره (۷) گه‌ره‌کی‌کی تازه‌یه و به‌بوونی چالاک‌ی بیناسازی و ته‌پووتۆزی زۆر و که‌می سه‌وزایی ده‌ناسرپێته‌وه.

به‌تیکرا به‌رزنی ئاستی pH له‌وهرزی زستاندا به‌هۆی بوونی گازی CO₂ له‌ئاوی بارانه‌که‌دا که‌له‌گه‌ل ئه‌و پیکهاته و ته‌نه هه‌ل‌واسراوانه‌ی ناو هه‌واکه په‌که‌ده‌گریت، به‌تایبه‌ت نه‌گه‌ر له‌پیکهاته‌ی به‌ردی جیری و گلس بن، به‌شیوه‌یه‌ک له‌گه‌ل ئاوی باراندا کارلێک ده‌که‌ن و تفتی ئاوه‌کان زیاد ده‌که‌ن، له‌کاتی‌دا له‌وهرزی به‌هاردا به‌په‌چه‌وانه‌وه به‌هۆی خاوی‌ن بوونه‌وه‌ی هه‌واوه ئاستی نایۆنی هایدرۆجینی له‌وهرزی به‌هاردا تفتیتی که‌م ده‌بپێته‌وه و ده‌گاته ئاستی هاوسه‌نگ، به‌گشتیش ئاسته‌کانی pH له‌هه‌ردوو وهرزی باران بارینه‌که‌دا نزیکن له‌یه‌که‌تریه‌وه، هه‌روه‌ک له‌شیوه‌ی ژماره (۲)، و نه‌خشه‌ی ژماره (۲) دیاره.

(۲) شیوهی

تیکرای وهرزی ئایۆنی هایدرۆجینی PH بۆ ئاوی بارانی نمونه‌کانی ناوچهی لیكۆلینه‌وه

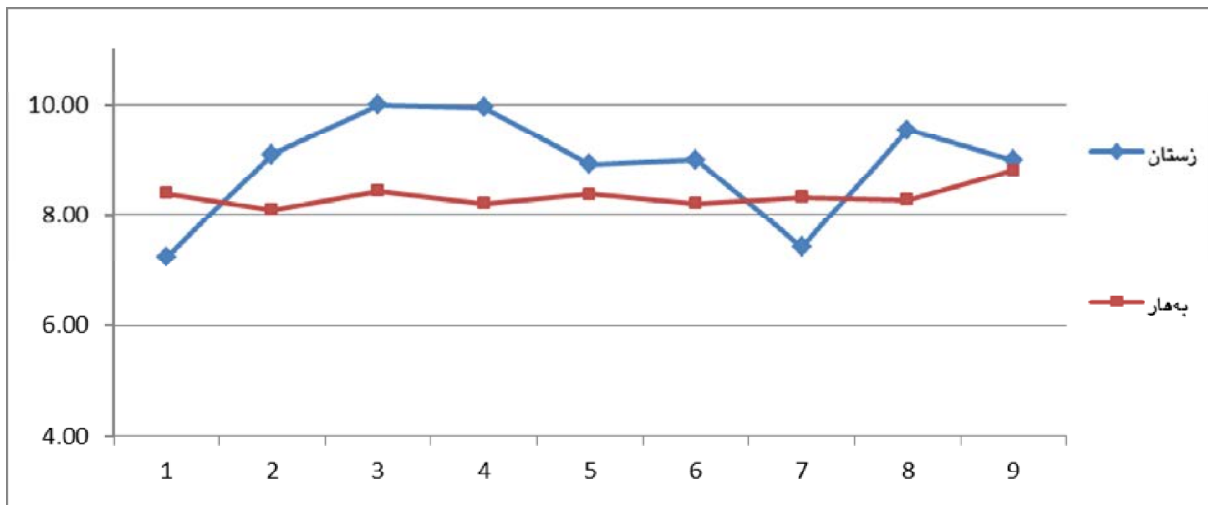

سه‌رچاوه: پشت به‌ست به‌خشتهی (۲).

۲- کۆی خوییه تواوه‌کان، Total Dissolved Solid – TDS:

سه‌بارت به‌کۆی ماده تواوه‌کان TDS هه‌موو ئه‌و ماده تواوانه‌ن له‌گیراوه‌یه‌که‌دا بۆ ئایۆنه موجه‌به‌کان (سۆدیۆم، پۆتاسیۆم، کالسیۆم، مه‌گنسیۆم) و ئایۆنه سالبه‌کان، که‌بریتیه له (کاربۆنات، کلۆریدات، کبریتات، نترات)، واته کۆی ئایۆنه سالب و موجه‌به‌کانه له‌گیراوه‌یه‌که‌دا، که‌به PPM پیوانه ده‌کریت، له‌ئاوی باراندا بری TDS له‌نیوان (۴-۱۰ ملغم/لتر) وله‌هه‌ندی‌ک شویندا ده‌گاته زیاتر له (۱۰ ملغم/لتر)، بۆ ئه‌و ناوچانه‌ی که‌ پروبه‌روی پیسبوونی هه‌وا ده‌بنه‌وه، بۆ ئاوی سه‌رزه‌وی ۱۲۰ ملغم/لتر و ئاوی ژیرزه‌وی ۳۵۰ ملغم/لتر^(۴). تیکرای خوییه تواوه‌کان له‌نمونه‌کانی ئاوی بارانی ناوچه‌که‌دا ده‌گاته ۱۸۵،۱۷ ملغم/لتر، به‌گشتی له‌نیوان ۱۱۰ ملغم/لتر بۆ ۴۵۰ ملغم/لتر، سه‌یری خشتهی ژماره (۴) بکه‌.

(۴) خشتهی

تیکرای وهرزی و تیکرای گشتی خوییه تواوه‌کان TDS بۆ ئاوی بارانی نمونه‌کانی ناوچهی لیكۆلینه‌وه*

نمونه	۱	۲	۳	۴	۵	۶	۷	۸	۹	تیکرا
زستان	۱۱۰	۱۵۰	۱۲۵	۲۲۰	۱۴۵	۱۶۰	۱۳۰	۱۳۰	۱۴۴	۱۴۶
به‌هار	۱۶۸	۳۵۰	۱۱۰	۱۶۶	۱۴۲	۳۱۰	۴۵۰	۱۵۳	۱۷۰	۲۲۴.۳۳
تیکرا	۱۳۹	۲۵۰	۱۱۷.۵	۱۹۳	۱۴۳.۵	۲۳۵	۲۹۰	۱۴۱.۵	۱۵۷	۱۸۵.۱۷

سه‌رچاوه: کاری توێژه‌ران پشت به‌ست به: حکومهتی ههریمی کوردستان، ده‌ستهی پاراستن و چاککردنی ژینگه، فه‌رمانگه‌ی ژینگه‌ی سلیمانی، ژووری تافیگه.

^۴ دیاری علی محمد امین المنمی، دراسة کیمیائیة و بیئیة للمیاه الجوفیة فی مدینة السلیمانیة و ضواحیها، رساله ماجستیر، کلیة العلوم، جامعة بغداد، قسم علم الارض، بغداد، ۲۰۰۲، ص ۵۵.

* توانای گه‌یانندی کاره‌بایی به (میکروموز / سم) پیوانه ده‌کریت - واته گه‌یانندی اسم^۲ له‌ئاو له‌پله‌ی گهرمی ۲۵^۰ سه‌دییدا. بگه‌ریره‌وه بۆ (خلیفة درادکه، هیدرولوجیة المیاه الجوفیة، دار محدلای، عمان، ۱۹۸۷، ص ۴۰۰).

به‌گوڤړه‌ی تېكرای نمونه‌گان به‌رزترين ناست له‌نمونه‌ی ژماره (۷) ناوچه‌ی كوردساتدايه كه‌ده‌گاته ۲۹۰ملگم/لتر، هه‌رچه‌نده ئه‌م نمونه‌يه له‌به‌رزترين شوينی نمونه‌گانى ناوچه‌ی ليكولئينه‌وه‌يه كه‌به‌رزى زه‌ويه‌كه‌ی له‌ناستى روى دهریاوه ده‌گاته نزيكه‌ی ۹۲۰م، به‌لام به‌هوى ليژى ناوچه‌كه وكه‌مى رووبه‌رى سه‌وزايى وسه‌ره‌پای ئه‌وه‌ی ناوچه‌يه‌كى تازه‌يه و به‌رده‌وام تيايدا كار وچالاكى شاره‌وانى وړپگاوېان ونېشته‌جېبوون جېبه‌جې ده‌كرېت هه‌روه‌ها له‌گه‌ل بوونى (با)ى خو‌جېيى كه له‌هه‌ردوو وهرزى زستان و به‌هاردا به‌ئاراسته‌ی باكور و باكورى خو‌رله‌لاته به‌تايبه‌تى له‌وه‌رزى به‌هاردا، كه‌هوكارى يارمه‌تيدهرن بو به‌رزبوونه‌وه‌ی خوږيه تياوه‌گان TDS. شپوه‌ی ژماره (۲) سه‌ير بكه.

هه‌روه‌ها له‌هه‌ريه‌ك له‌نمونه‌گانى ناوچه‌ی (۴) ناوچه‌ی پېشه‌سازى ونمونه‌ی ژماره (۲) ناوچه‌ی نېشته‌جېبوونى نزيك سه‌نترى ناوچه‌ی بازرگانى ناستى TDS تياياندا به‌رزتره له‌ناوچه‌گانى تر، له‌هه‌مان كاتدا كه‌مترين ناست له‌نمونه‌ی ناوچه‌ی ژماره (۳) واته گرده‌كه‌ی رعايه كه له‌ناوچه‌ی سه‌وزاييدايه ده‌گاته ۱۱۷,۵ملگم/لتر، به‌هوى بوونى رووبه‌ريكى فراوان له‌دارستانى ده‌ستگرد (سنة‌وبه‌رى) وله‌ئنه‌نجاميدا كه‌مترين ناستى خوږيه كانزاييه تيايدا كو‌بوته‌وه. به‌گشتى هه‌روه‌ك له‌شپوه‌ی ژماره (۳) دياره ناستى TDS له‌نمونه‌گانى وهرزى به‌هاردا به‌رزتره وه‌ك له‌نمونه‌گانى وهرزى زستان جگه له‌نمونه‌ی (۲,۴,۵) كه له‌نمونه‌ی ژماره (۴) دا جياوازى ته‌واو هه‌يه له‌ناسته‌كه‌يدا وده‌كه‌ويته ناوچه‌ی پېشه‌سازيه‌وه. سه‌يرى نه‌خشه‌ی ژماره (۲) بكه.

شپوه‌ی (۳)

جياوازى ناستى TDS له‌هه‌ردوو وهرزى زستان و به‌هاردا

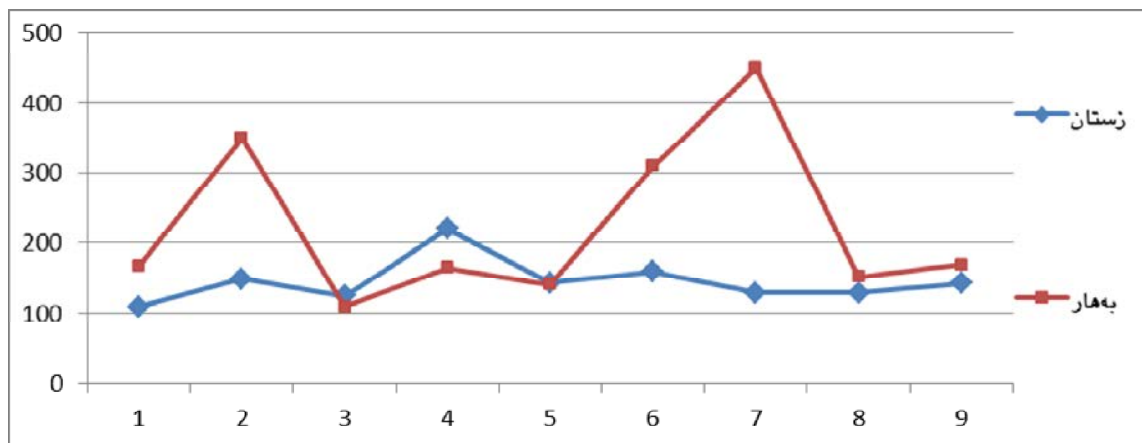

سه‌رچاوه: پشتمه‌ست به‌خشته‌ی ژماره (۴).

۳- ليلى، Turbidity:

ليلى يه‌كېكه له‌سيفته‌ سروشته‌گانى ئاو، وپه‌يوه‌سته به‌برى ئه‌و ماده هه‌لواسراوانه‌ی كه له‌ناويدا هه‌يه، وړپگا له‌تپپه‌رپوونى تيشك ده‌گرن به‌ناو ئاوكه‌دا تپپه‌رپت، كاتيك ته‌نه‌گانى ناو ئاوكه تيشكه‌كه بو خوږيان هه‌لده‌مژن وناهي‌لن تيشكه‌كه به‌ناو نمونه‌ی ئاوكه‌دا يان به‌ناو رووبه‌ره ئاويه‌كه‌دا گوزه‌ربكات. به‌گوڤړه‌ی

رېڤیکهراوی ته ندروستی جیهانی ئاستی لیلی رېپیدراو له نیوان (۱۰ NTU) * واته NTU گونجاوترین ئاسته بۆ لیلی ئاو^(۵).

سهبارت به ئاستی لیلی ناوچه که له خشتهی ژماره (۵) دهرده که ویت، که له نیوان NTU_{۱۲۶} - NTU_۰، وههردوو ئاسته کهش له نمونهی شه شه مدایه له قرگه، هۆکاری ئهمهش دهگه رپته وه بۆ پروتهنی خاکی ناوچه که وئهو باوبۆرانهی که له وهرزی به هاردا هه لدهکات که هۆکاره له بهرزگردنه وهی ته پوتۆز و خۆل و پاشماوه ئه ندامی و نانه ندامیه کان له ههوا که دا و دواتر ده بیته هۆی بهرزگردنه وهی ئاستی لیلی ئاوی باران له کاتیکدا له وهرزی زستاندا باوبۆرانه کان کاریگه ری ئه وتۆیان نامینیت، ئهمهش به هۆی ته و او شیدار بوون و ته رپوونی خاکی ناوچه که له م وهرزه دا، و سه ره رای ئه وهی به گشتی ئهم ناوچه یه ده که ویته دهره وهی سنوری شه قامی باز نه یی مه لیک مه حمود، و له م ناوچه ندها له وهرزی به هاره وه چالاکیهکانی شاره وانی و بیناکردن ده ست پیده کات و کاریگه ریان له سه ر ته لخرکردن و لیلکردنی ئاوی بارانی ناوچه که هه یه، وه به رده وام له هه رده و وهرزه که دا بای ناو خۆیی له ناوچه که دا به ئاراسته ی باشورو باشوری خۆره لآت و باکور و باکوری خۆره لآت هه لده کات، له گه ل بوونی ژماره یه کی زۆر گرد و ته پۆلکه، هه روه ها نه بوونی خزمه تگوزاری شاره وانی له روه ی فیرتا وکردنی رپگابان و دروست کردنی پارک و سه وزایی.

خشتهی (۵)

تیکرای وهرزی و تیکرای گشتی ئاستی لیلی بۆ ئاوی بارانی نمونهکانی ناوچه ی لیکۆلینه وه

نمونه	۱	۲	۳	۴	۵	۶	۷	۸	۹	تیکرا
زستان	۱۳.۶۵	۱۵.۷	۱۴.۹	۱۸.۵	۱۶.۱	۰	۲۳.۷	۱۴.۳۹	۲۴.۹	۱۵.۷۶
بههار	۳۵.۹۴	۶۸	۳۲	۷۱	۸۰	۱۲۹	۱۹.۵	۶۲	۲۸.۶	۵۸.۴۵
تیکرا	۲۴.۸	۴۱.۸۵	۲۳.۴۵	۴۴.۷۵	۴۸.۰۵	۶۴.۵	۲۱.۶	۳۸.۲	۲۶.۷۵	۳۷.۱

سه رچاوه: کاری تویره ران پشت به ست به: حکومه تی هه ریمی کوردستان، دهسته ی پاراستن و چاککردنی ژینگه، فه رمانگه ی ژینگه ی سلیمانی، ژووری تاقیگه.

سه باره ت به تیکرای گشتی لیلی نمونهکان دهگاته NTU_{۳۷,۱}، له تیکراکانی وهرزیشدا ده بینین به رزترین ئاست له نمونهی ژماره (۶) دایه و دهگاته NTU_{۶۴,۵}، و نزمترین ئاستیش له نمونهی ژماره (۷) ده بینریت و دهگاته NTU_{۲۱,۶} ئهمهش به هۆی به رزی ناوچه که وه که ده که ویته سه رووی ۹۰۰ مه تره وه، ئاراسته ی (با) هۆکاری کاریگه ر بووه بۆ گواسته وهی ته پوتۆز بۆ ناوچهکانی نزمتری ده ورو به ری.

سه باره ت به ئاستی لیلی به جیاواز له هه رده و وهرزه که به گشتی پاشماوه کان زیاتر به هۆی هیزی راکیشانی زهویه وه له ناوچه نزمهکاندا کۆده بنه وه، له وهرزی به هاریشدا ئاستهکان له وهرزی زستان به رزترین، بیجگه له نمونهی ژماره (۷) له ناوچه ی کوردسات، به رزی ئاستهکانی وهرزی به هار بۆ کاریگه ری باوبۆران و بوونی بارانی کتوپر و پاشان ووشکی بۆ ماوه ی دووردریژ و پاشان باران بارین دهگه رپته وه، جگه له وهی خیرایی با له وهرزی

* NTU: کورتکراوهی Nephelometric Turbidity Unit یه که ی پیاوه کردنی لیلی به نامیری Nephelometer.

Elizabeth Myre & Ryan Shaw, The Turbidity Tube: Simple and Accurate Measurement of Turbidity in the Field, - Michigan Technological Department of Civil and Environmental Engineering, Master's International Program, University, 2006, p. 3. & EPA Guidance Manual, Turbidity Provisions, TURBIDITY IN SOURCE WATER, April 2009, p. 1-7.

بەھاردا زياتره وېرى باران لەم وەرزهدا كەمتره كەوهك پېويست هەوا پاك نابئتەوه لەپيسكەرەكانى لەوهرزى زستان. سەيرى شيۆهى ژماره (٤) بكه.

شيۆهى (٤)

جياوازى ئاستى لىلى لەهەردوو وەرزى زستان وبەھاردا

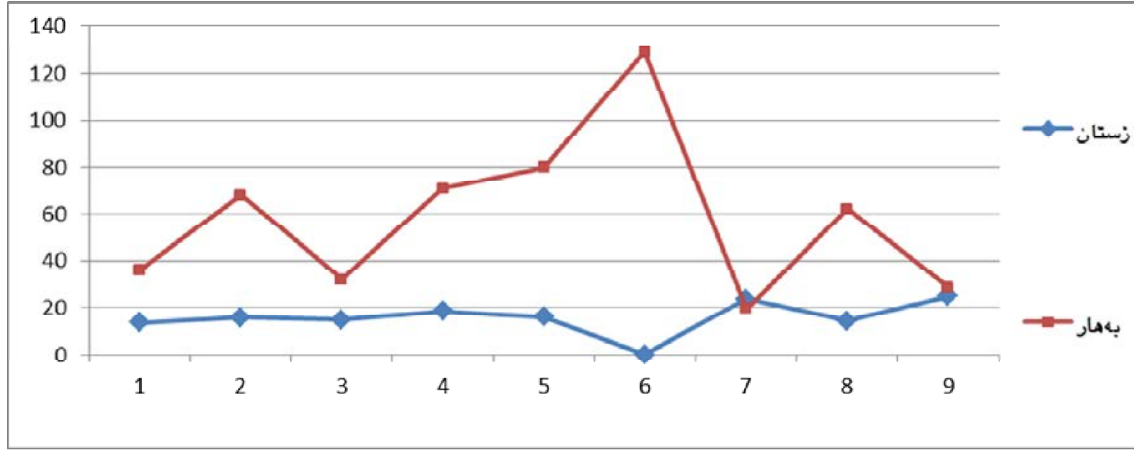

سەرچاوه: پشت بەست بە خشتهى ژماره (٥).

وئەهوى تيبينى دهكەين ئەوهيه كه لەوهرزى بەھاردا ئاستى لىلى ئاوى باران زۆر بەرزتره لەوهرزى زستان ئەمەش بۆ بېرى باران دەگەرپتەوه لەناوچەكەدا كه تىكرای باران بارين لەم وەرزهدا تەنها ٨٣.٩ملم باران بارىوه، لەكاتىكدا لەوهرزى زستاندا كۆى باران بارين گەيشتوووتە ٢٨٨.٤ملم. ئەمەش ھۆكاره بۆ زياتر خاوپنكردنەوى هەوا لەتەنە رەقەكان و پيسكەرەكان كه ھۆكارن لەلىلى ئاوى بارانى ناوچەكەدا. سەيرى نەخشەى ژماره (٢) بكه.

٤- ناسازى گشتى، “Total Hardness” TH:

ناسازى گشتى لەدەرەنجامى رەگەزى كالىسيۆم بەپلەى يەكەم و بەبەرپىكى كەمتر بەھۆى رەگەزى مەگنەسيۆمەوه و ھەر و ھا كاربۆناتى كالىسيۆم دروست دەبئت، ھەموو ئەم رەگەزانە بەپشت بەستن بەئاستى ترشپىتى يان تفتىتى كارىگەرە و پىوانە دەكرىٔ^(١).

لەخشتهى ژماره (٦) دەبينن تىكرای ئاستى ناسازى گشتى دەگاتە ١١٣,٢ ملگم/لتر، تىكرای بەرزترين ئاستى ناسازى گشتى لەنمۆنەى يەكەمى ناوچەى سەنتەر ١٤٦,٨٥ ملگم/لتر بەھۆى بوونى جەنجالى ھاتوچۆى ئۆتۆمبيل و كۆبۆنەوى زۆربەى دانىشتوان لەسەنتەرى بازرگانيدا بەمەبەستى نزيكبوونەوه لەكار و چالاكى رۆژانەيان، ھەر و ھا بەھۆى نزمى ناوچەكەوه بەبەراوورد بەناوچەكانى دەوروبەرى فاكترەرىكى سەرەكیە بۆ كۆبۆنەوى تەنەكان لەھەواى نۆمۆنەى ناوچەى يەكەم كه بەرزىيەكەى (٨٦٠م) و ناوچەى دووم بە بەرزى (٨١٣م) لەئاستى دەرياوه، كەمترين ئاستى ناسازى گشتى لەنمۆنەى ژماره (٧) دەردەگەوئ واتە نۆمۆنەى ناوچەى نيشتەجىبوون

١- world health organization, guidelines for drinking-water quality, third edition, incorporatin the first and second addena, volume 1, recommendations, geneva 2008,p382.

ھەر و ھا: د. آباد فضيل قاسم و رشا خالد صبيري، روى مظفر يونس، دراسة تأثير ملوثات الهواء على خصائص مياه الأمطار في قرية العريج /ناحية حمام العليل جنوب مدينة الموصل، المصدر السابق، ص٤٠.

لە کوردسات و لە پرووی تۆبۆگرافیاو بەرزترین ناوچەییە دەگاتە ۹۲۰م، و ناسازی لە ئاوی بارانی ئەم نمونەییەدا دەگاتە ۸۲.۶ملگم/لتر.

خشتەیی (۶)

تیکرای وەرزی و تیکرای گشتی ناستی ناسازی بۇ ئاوی بارانی نمونەکانی ناوچەیی لیکۆلینەو

نمونه	۱	۲	۳	۴	۵	۶	۷	۸	۹	تیکرا
زستان	۹۱.۸	۹۱.۸	۹۱.۸	۹۱.۸	۱۱۰.۱	۹۱.۸	۹۱.۸	۹۱.۸	۱۳۷.۷	۹۸.۹۳
بەهار	۲۰۱.۹	۱۳۷.۷	۱۰۰.۹	۱۳۷.۷	۱۱۰.۱	۱۸۳.۶	۷۳.۴	۱۱۰.۱	۹۱.۸	۱۳۷.۴۷
تیکرا	۱۴۶.۸۵	۱۱۴.۷۵	۹۶.۳۵	۱۱۴.۸	۱۱۰.۱	۱۳۷.۷	۸۲.۶	۱۰۰.۹۵	۱۱۴.۷۵	۱۱۴.۲

سەرچاوه: کاری توپزەران پشت بەست بە: حکومەتی هەریمی کوردستان، دەستەیی پاراستن و چاککردنی ژینگە، فەرمانگەیی ژینگەیی سلیمانی، ژووری تافیگە.

سەبارەت بە تیکرای وەرزه کانی، سەیری شیۆی ژمارە (۵) بکە، دەبینین تیکرای وەرزی بەهار زیاترە لە وەرزی زستان و دەگاتە ۱۳۷.۴۷ملگم/لتر، لە وەرزی زستانی دەگاتە ۹۸.۹۳ملگم/لتر. ئەمەش بۇ جیاوازی بری باران لە وەرزه دەگەرپتەو، لە وەرزی بەهاردا کۆی باران بارین دەگاتە ۸۲.۹ملگم و لە وەرزی زستاندا ۲۸۸.۴ملگم، بەم پێش کۆی باران بارین لە بەهاردا کەمترە و یارمەتیدەر نیە لە تواندەو پیکهاتەکانی کالسیۆم و مەگنسیۆم و ببیتە هۆی خاوین کردنەو ئاوی باران و ناستی ناسازی کەم بکاتەو. سەیری نەخشەیی ژمارە (۲) بکە.

شیۆی (۵)

جیاوازی ناستی ناسازی لە هەردوو وەرزی زستان و بەهار لە نمونەکانی ئاوی بارانی ناوچەیی لیکۆلینەو

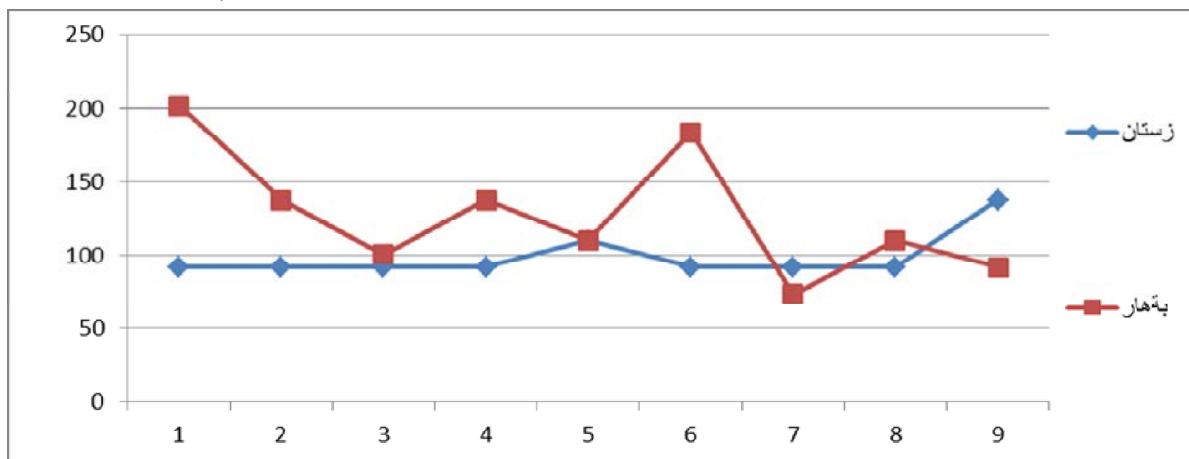

سەرچاوه: پشت بەست بە خشتەیی ژمارە (۶).

۵- کالسیۆم و مەگنسیۆم $ca \& mg$:

لە خشتەیی ژمارە (۷) دەردەکەوێت کە ناستی تیکرای گشتی رەگەزی کالسیۆم و مەگنسیۆم دوا بە دوای یەکتەر دەگەنە ۲۴،۷۱ملگم/لتر ۱۱،۵۲ملگم/لتر، بەرزترین ناستی رەگەزی کالسیۆم لە نمونەیی ژمارە (۲) دا دەبینرێت و دەگاتە ۲۵،۸ملگم/لتر لە ناوچەیی نیشته جیبوونی چوارباخ، هۆکاری بەرزیی ناستی کالسیۆم لەم ناوچەییەدا دەگەرپتەو بۇ

نزمى ناوچەگە بەبەر اوورد بەناوچەگانى دەوروبەرى ۋە ھەر ۋەھا نزيكيشە لەسەنتەرى شارەو ھە كاروچالاكى بەردەوامى رۇژانەى تىدایە، لەكاتىكدا نزمترین ئاستى مەگنسىۆمى تىدایە ۋە دەگاتە ۸،۱۵ ملگم/لتر.

خشتەى (۷)

تیکرای ۋە مرزى و تیکرای گشتى ئاستى كالىسيۆم بۇ ئاوى بارانى نمونهگانى ناوچەى ليكۆلینهو ھ

نمونه	۱	۲	۳	۴	۵	۶	۷	۸	۹	تیکرا
زستان	۱۴.۴۰	۲۱.۲۰	۱۴.۴۰	۱۰.۸۰	۱۵.۱۰	۱۴.۴۰	۱۰.۸۰	۱۴.۴۰	۲۳.۰۰	۱۵.۳۹
بەھار	۴۱.۰۰	۵۰.۴۰	۲۵.۵۰	۴۳.۲۰	۳۶.۰۰	۴۳.۲۰	۲۱.۶۰	۲۸.۸۰	۱۶.۵۰	۳۴.۰۲
تیکرا	۲۷.۷۰	۳۵.۸۰	۱۹.۹۵	۲۷.۰۰	۲۵.۵۵	۲۸.۸۰	۱۶.۲۰	۲۱.۶۰	۱۹.۷۵	۲۴.۷۱

سەرچاوه: كارى توپژەران پشت بەست بە: حكومهتى ھەريمى كوردستان، دەستەى پاراستن وچاكردىنى ژینگە، فەرمانگەى ژینگەى سلیمانى، ژوورى تاقیگە.

ھەر لەخشتەگەدا دەبينين نزمترین ئاستى كالىسيۆم لەنمونهى ژمارە (۷) دەگاتە ۱۶،۲ ملگم/لتر ناوچەى نيشتەجیيون و بەرترترین ئاستى ناوچەگەى ھەر ۋەى توپژرافياو ھ. سەبارەت بە بەرترترین ئاستى مەگنسىۆم لەنمونهى ژمارە (۶) دا ھەى ھەى لەناوچەى فرگە ۋە دەگاتە ۱۵،۰۵ ملگم/لتر. سەبارەت بە تیکرای ۋە مرزەگان ئەوا تیکرای ۋە مرزى زستان بۇ رەگەزى كالىسيۆم دەگاتە ۱۵،۳۹ ملگم/لتر، ۋە ۋە مرزى بەھاردا ئاستەگە بەرزدەبیتەو ھ بۇ ۳۴،۰۲ ملگم/لتر، لەكاتىكدا رەگەزى مەگنسىۆم بەپيچەوانەو ھ لە ۋە مرزى زستاندا ئاستەگەى بەرتر ھە ۋە مرزى بەھار، لە ۋە مرزى زستاندا دەگاتە ۱۴،۳۷ ملگم/لتر، لە ۋە مرزى بەھاردا دەگاتە ۸،۶۸ ملگم/لتر. سەيرى نەخشەى ژمارە (۲) بکە. ھەرچى لەبارەى ئاستى ۋە مرزەگانەو ھ ئەوا رەگەزى كالىسيۆم لە ۋە مرزى زستاندا بەرترترین ئاستى لەنمونهى ژمارە (۹) دا دەردەگەو پت و ئامازەى ھ بۇ ناوچەى بازىان بەھۆى بەرترى ئاستى ئەو پاشماوانەى دەچنە ھەواو ھ لەكارگەگانى چیمەنتۆ لەناوچەگە ھۆکارە لە بەرزرکردنەو ھى ئاستى كالىسيۆم لە ھەواى ناوچەگە ۋە دواتر بەرزیبونەو ھى رەگەزى كالىسيۆم لەئاوى باراندا. ھەر ۋەھا دەشیت ئامازە بەو بەدەين كە لەنمونهى ناوچەى ژمارە (۲) ى گەرەكى چوارباخ جاريكى تر ئاستى كالىسيۆم تىايدا بەرزدە ۋە دەگاتە ۲۱،۲ ملگم/لتر، ئەمەش بەھۆى نزمى ناوچەگە و نزيكى لەناوچەى سەنتەرى شار كە كار وچالاكىە ئابورىيەگانى رۇژانە زۆر بەچرى تىادا ئەنجام دەدریت. سەبارەت بە ئاستە نزمەگان كە مترین ئاست لە ۋە مرزى زستاندا لەنمونهى ناوچەى ژمارە (۴ و ۷) ى ناوچەى پيشەسازى و گەرەكى كوردسات دەبينریت و ئاستى ھەريەكيتيان دەگاتە ۱۰،۸ ملگم/لتر. سەيرى شپوھى ژمارە (۶) بکە.

نخشه‌ی ژماره (2)
 جێزای تیکه‌ی دابه‌شبوونی په‌گه‌زه پێکهاتنه‌ره‌کانی ئاوی باران له ئه‌مۆنه‌کانی ناوچه‌ی لێکۆڵینه‌وه

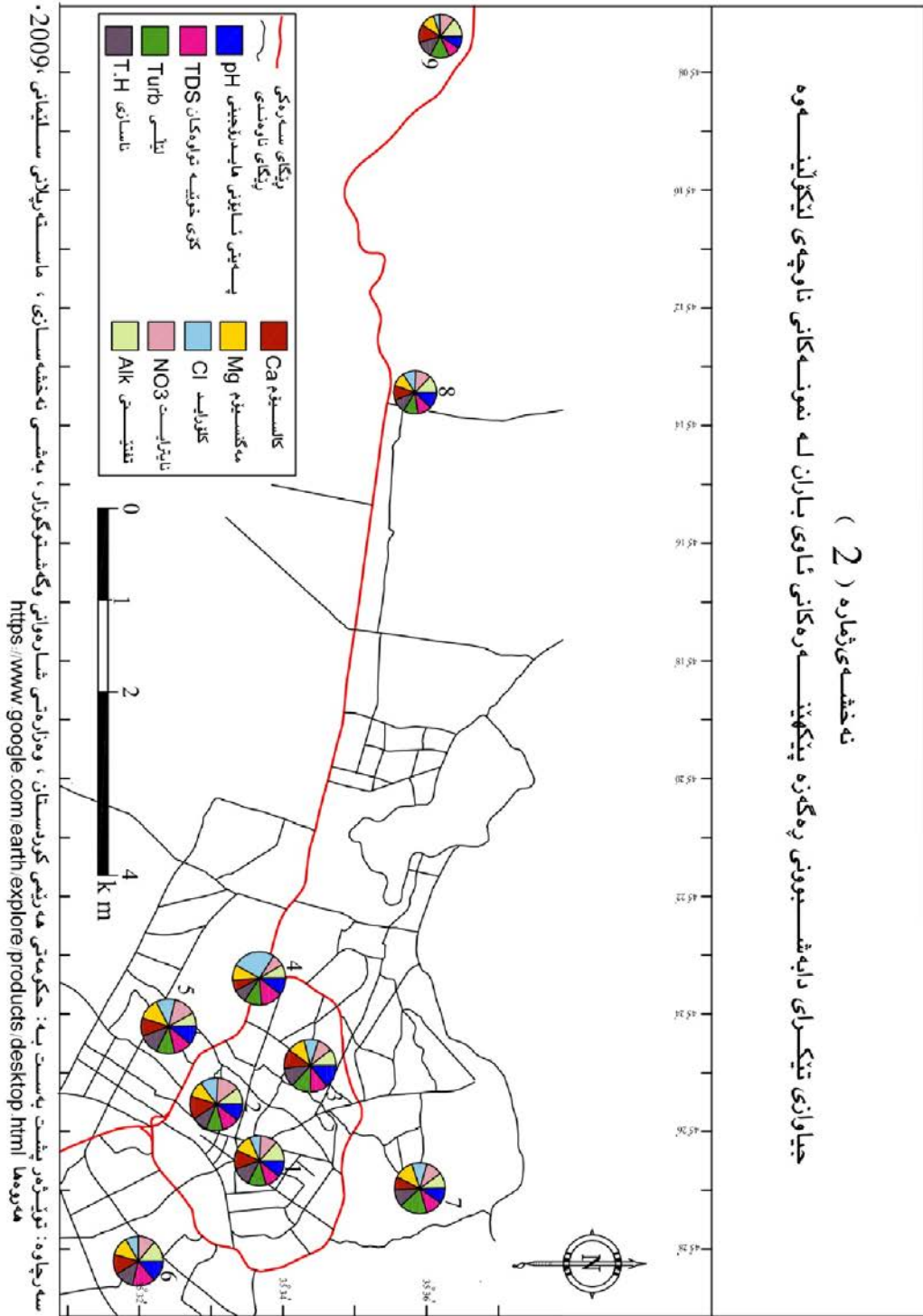

شېۋە (۶)

جياوازي ئاستى رەگەزى كالىسيۇم لەوهرزى زستان وبەھار لەنمونەكانى ئاوى بارانى ناوچەى ليكۆلېنەوہ

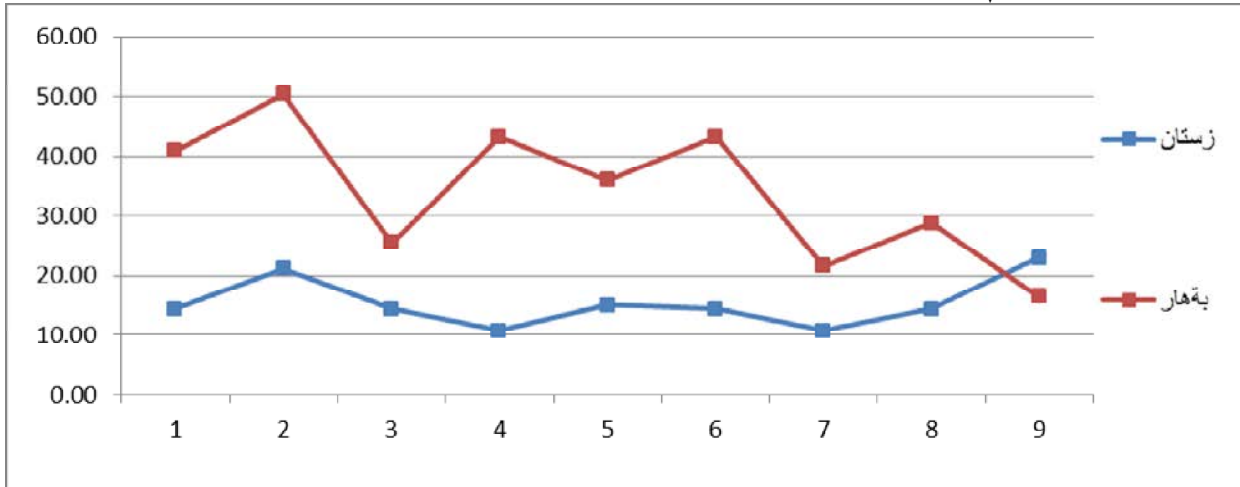

سەرچاوه: خشتەى ژمارە (۷).

لەبارەى ئاستى رەگەزى مەگنسيۇمەوہ لەھەمان وەرزدە خشتەى ژمارە (۸)، ئەوا بەرزترين ئاست لەھەردوو نەمۆنەى ژمارە (۵ و ۹) دايە و دەگەنە ۱۶,۸مگم/لتر و ۱۶,۵مگم/لتر، كەبريتين لەناوچەى نيشتەجيبونى گەرەكى چوارچىرا لەباشورى شارى سلېمانى و ناوچەى بازيان لەخۇرئاواى شارى سلېمانى، پاشان ئاستە نزمەكان بەدوبارەى لەنمونەكانى ژمارە (۱ و ۳ و ۶ و ۸) دا دەگاتە ۱۲,۹مگم/لتر بۇ ھەريەكېيان. سەبارەت بەئاستى ھەردوو رەگەزى كالىسيۇم و مەگنسيۇم لەوهرزى بەھاردا ئەوا بەرزترين ئاستيان لەئاوى بارانى ناوچەى ليكۆلېنەوہدا بەم شېۋەى دەردەكەويت كالىسيۇم لەنمونەى ژمارە (۲) ى گەرەكى چوارباخە و دەگاتە ۵۰,۴مگم/لتر و نزمترين ئاست لەنمونەى ناوچەى ژمارە (۹) ى بازياندايە لەم وەرزدە دەگاتە ۱۶,۵مگم/لتر.

خشتەى (۸)

تېكرای وهرزى و تېكرای گشتى ئاستى مەگنسيۇم بۇ ئاوى بارانى نەمۆنەكانى ناوچەى ليكۆلېنەوہ

نەمۆنە	۱	۲	۳	۴	۵	۶	۷	۸	۹	تېكرای
زستان	۱۲.۹۰	۱۴.۲۰	۱۲.۹۰	۱۵.۱۰	۱۶.۸۰	۱۲.۹۰	۱۵.۱۰	۱۲.۹۰	۱۶.۵۰	۱۴.۳۷
بەھار	۱۵.۱۰	۲.۱۰	۸.۶۰	۶.۴۰	۴.۲۰	۱۷.۲۰	۴.۲۰	۸.۶۰	۱۱.۶۰	۸.۶۸
تېكرای	۱۴.۰۰	۱۸.۱۵	۱۰.۷۵	۱۰.۷۵	۱۰.۵۰	۱۵.۰۵	۹.۷۰	۱۰.۷۵	۱۴.۰۵	۱۱.۵۲

سەرچاوه: كارى توپژەران پشت بەست بە: حكومەتى ھەريمى كوردستان، دەستەى پاراستن وچاكردى ئېنگە، فەرمانگەى ئېنگەى سلېمانى، ژوورى تاقىگە.

ئەوا بەم پيە رەگەزى مەگنسيۇم بەرزترين ئاستەكانى لەنمونەى ژمارە (۶) ى ناوچەى نيشتەجيبوون لەگەرەكى قرگەدايە و دەگاتە ۱۷,۲مگم/لتر، و ھەروەھا لەنمونەكانى ناوچەى ژمارە (۱) و (۹) شدا ھەر بەرزە لەگەل ئەوہى ئاستەكەيان كەمترە لەئاستى نەمۆنەى ژمارە (۶)، ھەردوو ئاستەكەش دەگاتە ۱۵,۱مگم/لتر و ۱۱,۶مگم/لتر كە ناوچەى سەنتەرى شار و ناوچەى بازيانن. سەيرى نەخشەى ژمارە (۲) بگە.

سه‌بارت به‌ئاسته نزمه‌کان وهك له‌خشتهی ژماره (۸) دهرده‌كه‌وئیت، نزمترین ئاستی مه‌گنسیۆم له‌و ناوچانه‌دایه كه كه‌مترین ئاستی كالسیۆمی تیادایه و ده‌گاته ۲,۱ ملگم/لتر له‌نمونه‌ی ناوچه‌ی دووه‌مدا. وهك پئیشتریش باسكرا به‌گشتی تیکرای ئاستی ره‌گه‌زی كالسیۆم له‌تیکرای نمونه‌كاندا له‌مه‌گنسیۆم زیاتره و به‌تیکرا كالسیۆم ده‌گاته ۲۴,۷۱ ملگم/لتر و مه‌گنسیۆم ده‌گاته ۱۱,۵۲ ملگم/لتر. سه‌یری شیوه‌ی ژماره (۷) بکه.

شیوه‌ی (۷)

جیاوازی ئاستی ره‌گه‌زی مه‌گنسیۆم له‌وهرزی زستان و به‌هار له‌نمونه‌کانی ئاوی بارانی ناوچه‌ی لیكۆلینه‌وه

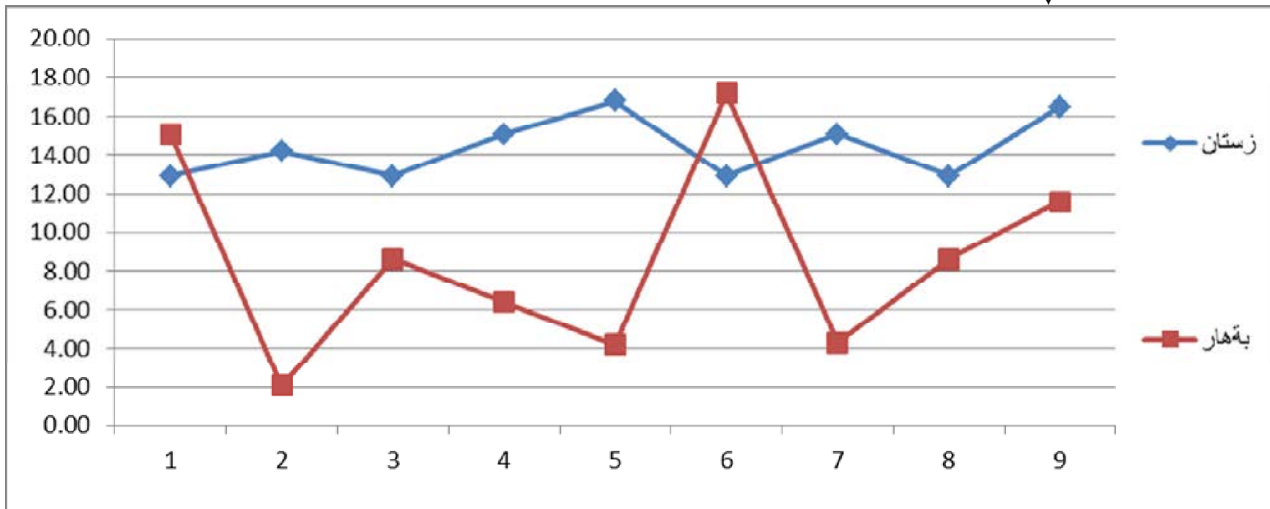

سه‌رچاوه: خشته‌ی ژماره (۸).

۶- کلۆراید Cl:

ره‌گه‌زی کلۆراید له‌ئاوی باراندا ده‌گه‌رپته‌وه بۆ بوونی خوییه‌کانی کلۆراید و ئاویته‌کانی له‌هه‌وای ناوچه‌که‌دا و هه‌روه‌ها سه‌رچاوه‌ی ئه‌و هه‌وره‌ی که بارانه‌که‌ی لی‌دروست بووه، ئه‌و بارانه‌ی که ئاستی کلۆرایدی به‌رزه زیاتر ئه‌و باران و هه‌وران هه‌گه‌رپته‌وه که له‌ده‌ریاوه سه‌رچاوه‌ده‌گرن، هه‌روه‌ها سه‌رچاوه‌یه‌کی تری کلۆراید ده‌گه‌رپته‌وه بۆ بوونی ته‌پوپۆز و ته‌نه‌ بچوکه‌کانی ناو هه‌وا که دواتر له‌گه‌ڵ ئاوی باراندا دینه‌ خواره‌وه، هه‌روه‌ها ئه‌م ریزه‌یه به‌گوێره‌ی وهرزه‌کانیش گۆرانی به‌سه‌ردا دیت، به‌شیوه‌یه‌ك له‌وهرزه سارده‌كاندا ئاستی خوییه‌کان كه‌مه‌تره له‌وهرزه گه‌رمه‌کان به‌هۆی چرپوونه‌وه‌ی خوییه‌کانه‌وه له‌وهرزه گه‌رمه‌كاندا هه‌رچه‌نده باران بارینیش بوونی هه‌بیت، به‌شیوه‌یه‌کی گشتیش به‌رز و نزمی پله‌ی گه‌رمه‌کار له‌بوونی خوییه‌کان ده‌کات له‌ئاوی باراندا^(۷).

له‌نمونه‌کانی بارانی ناوچه‌ی لیكۆلینه‌وه‌دا وهك له‌خشته‌ی ژماره (۹) دیاره ده‌بینین تیکرای ره‌گه‌زی کلۆراید ده‌گاته ۸۲,۸۸ ملگم/لتر، سه‌یری نه‌خشه‌ی ژماره (۲) بکه. له‌تیکرای ناوچه‌که و نمونه‌کان ئه‌وا به‌رزترین ئاست له‌نمونه‌ی ژماره (۷) دا دهرده‌كه‌وئیت و ده‌گاته ۲۰,۱,۲ ملگم/لتر که ناوچه‌ی نیشه‌جیبوونه له‌گه‌ره‌کی کوردسات، به‌هۆی ئاراسته‌ی بای باکور و باکوری خۆره‌للات که کارده‌کاته سه‌ر گواستنه‌وه‌ی هه‌وره‌کان به‌و ئاراسته‌یه، و نزمترین ئاست له‌نمونه‌ی ژماره (۳) دا ده‌بینریت و ده‌گاته ۲۸,۵۵ ملگم/لتر، که ناوچه‌ی سه‌وزاییه و که‌مترین بری

characteristics at Delhi, Rain and Chemical composition of rain water and rain - L. T. KHEMANI, Indu, New Delhi, 1966, p285,287. Cloud Physics Research Centre, National Physics Laboratory of Detlev Moller, The Na/Cl ratio in rainwater and the seasalt chloride cycle, Academy of science of the GDR, Rudower Chaussee 5, DDR-1199 Berlin, 1990, p254-262

خوئى لەئاوى بارانى ناوچەكەدا ھەيە، وەبەگشتى ئاستى كلۆرايد لەئاوى بارانى ناوچەكەدا لەنئوان (۲، ۲۳) — ۲۵۹.۸ ملگم/لتر) دەببیت.

خشتەى (۹)

تیکرای وەرزی و تیکرای گشتى ئاستى كلۆرايد بۆ ئاوى بارانى نمونەکانى ناوچەى لیکۆلینەوھ

نمونە	۱	۲	۳	۴	۵	۶	۷	۸	۹	تیکرا
زستان	۲۷.۱	۵۵.۲	۳۳.۹	۱۵۰.۳	۵۴.۳	۳۲	۴۲.۶	۴۳.۶	۲۶	۵۱.۶۷
بەھار	۴۷.۵	۲۵۱.۲	۲۳.۲	۳۴.۹	۵۱.۴	۲۱۴	۳۵۹.۸	۳۰.۷	۱۳۱.۲	۱۲۵.۹۹
تیکرا	۳۷.۳	۱۵۳.۲	۲۸.۵۵	۹۲.۶	۵۲.۸۵	۱۲۳	۲۰۱.۲	۳۷.۱۵	۷۳.۶	۸۸.۸۳

سەرچاوه: کارى توپژەرەن پشت بەست بە: حکومەتى ھەریمی کوردستان، دەستەى پاراستن وچاککردنى ژینگە، فەرمانگەى ژینگەى سلیمانى، ژوورى تاقینگە.

سەبارەت بەتیکرای ھەردوو وەرزەكە ئەوا بەگوپەرى ئەو داتایانەى لەبەردەستماندايە بۆمان دەردەكەوئیت كە كلۆرايد لەو وەرزی بەھاردا بەرزترە لەو وەرزی زستان و دەگاتە ۱۲۵،۹۹ ملگم/لتر و ئەمە لەكاتیكدا لەو وەرزی زستاندا دەگاتە ۵۱،۶۷ ملگم/لتر، ھەروەك ئامازەمان بۆ كەرد ئەم بارە دەگەریتەوھ بۆ جیاوازی پلەى گەرمى لەو دوو وەرزەدا كە تیايدا پلەى گەرمای وەرزی بەھار بەرزترە لەپلەى گەرمای وەرزی زستان و تیکرای پلەى گەرمای وەرزی بەھار ۲۱.۷ پلەى سەدیە و لەو وەرزی زستاندا ۹ پلەى سەدیە، و تیکرای بەھەئەم بوون لەو وەرزی بەھاردا ۱۰.۸ ملگم، لەو وەرزی زستاندا ئاستى بەھەئەمبوون ۶.۵ ملگم، بیگومان ئەمەش كاردەگاتە سەر ئاستى كلۆرايد ھەتا پلەى گەرما و ئاستى بەھەئەم بوون زیاد بكات ئەوا ئاستى كلۆرايد بەرز دەببیتەوھ، ھەر بۆیە لەو وەرزی بەھاردا ئاستى كلۆرايد بەرزترە لەو وەرزی زستان.

ھەرچى لەبارەى ئاستە بەرزەکانى وەرزی زستانەوھیە ئەوا بەرزترین ئاستى كلۆرايد لەنمونەى ژمارە (۴) دایە و ناوچەى پیشەسازى دەگەریتەوھ و دەگاتە ۱۵۰،۳ ملگم/لتر، بەھۆى پاشماوھى دوکەئى ئۆتۆمبیل و زوورى جموجولئى ھاتوچۆى ئۆتۆمبیل لەناوچەكەدا بەتایبەت كە دەكەوئیتە سەر شەقامى سەرەكى بازنەى مەلیك مەحمود، نزمترین ئاستیش لەنمونەى ژمارە (۹) لەبازیاندا دەببیریت و ئاستەكەشى دەگاتە ۲۶ ملگم/لتر، چونكە پلەى گەرمای بەراورد بەناوچەى نمونەى ژمارە (۴) نزمترە و ریزەى بەھەئەم بوون تیايدا كەمترە.

لەبارەى وەرزی بەھاریشەوھ ئەوا بەرزترین ئاست لەنمونەى ناوچەى ژمارە (۷) ھو كە ناوچەى نیشتەجیبوونە و بەرزترین ئاستى داگیرکردوھ لەناوچەى لیکۆلینەوھدا و دەگاتە ۳۵۹،۸ ملگم/لتر، ئەم ئاستە بەرزەش بۆ ھۆى كەمى پووبەرى سەوزایى و بوونى باى بەھیز و ھەلگەردنى تەپوتۆز و خوئى زۆر بۆ ناوچەكە دەگەریتەوھ، و نزمترین ئاستیش لەنمونەى ژمارە (۳) دا دەببیریت و دەگاتە ۲۲.۲ ملگم/لتر كە ناوچەى سەوزایى دەكەوئیتە گردى رعایەوھ كە بەدارستان رۆپۆشكراوھ. سەیرى شیوھى ژمارە (۸) بكە.

(۸) شېۋەى

جىاوازى ئاستى رەگەزى كلۆرايد لەوهرزى زستان و بەھاردا لەنمونەگانى ئاوى بارانى ناوچەى لېكۆلېنەو

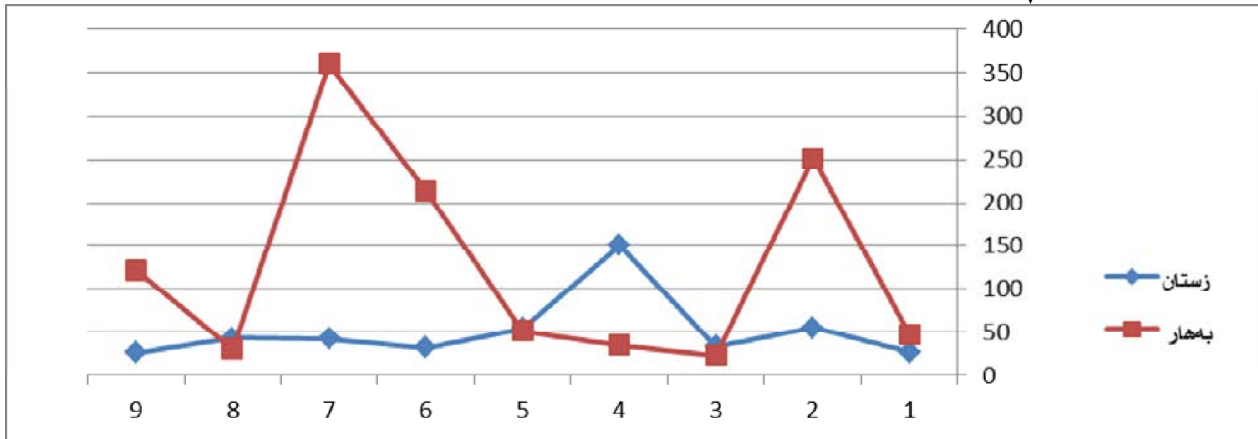

سەرچاۋە: خىشتەى ژمارە (۹).

۷- ناپتريت، Nitrate NO_3 :

ئەم رەگەزە پەيوەستە بەبوونى ناپتروچىن لەسروشتدا، ناپتروچىنىش لەبنچىنەدا لەسروشتدا ھەيە وسورى تايبەت بەخۇى ھەيە، لەگرنگترىن سەرچاۋەگانى نترات ئۆگساندىنى ناپتروچىنى ئەندامىە لەخاگدا، ھەرودھا دەشىت نترات بگاتە ئاوى سەررەوى وژىرزەوى لەئەنجامى چالاكىي كشتوكالى وزيادەى پەيىنى ناپتروچىنى ئەندامى وئائەندامى كە لە(ئاوى ئاورۇى مالان وپاشماۋەگانىان) پەيدادەبىت، بەم پېيە ئۆكسىدەگانى ناپتروچىن لەئەنجامى شىبوونەۋەى پاشماۋە وپاشەرۇى مرۇيى وئازەلئەۋە پېكىدىت، ئەمە سەرەراى ئەو چالانەى كە بەچالە رەشەگان ئاودەبرىن، كە لەشارەگان وناوچە تازەگاندا ھەلدەكەنرېت بۇ كۆكردنەۋەى ئاوى ئاورۇ وپاشەرۇ وپاشماۋەگانىان بەھۇى نەبوونى خزمەتگوزارى ئاورۇ لەناوچەكەدا، ئەمەش تەنھا لەناوچەى نىشتەجىبووندا نىە بەلگو لەناوچە پىشەسازىەكانىشدا بوونى ھەيە. گازى دووم ئۆكسىدى ناپتروچىن لەھەۋادا ھەيە و دەگەرئىتەۋە بۇ بوونى دوكل وپاشماۋەى گازى ئۆتۆمبىل، ھەرودھا لەبەردى نىشتوۋ كە برېكى زور مادەى ئەندامى تىدادبىت دروست دەبىت لەكاتىكدا كە ناپتروچىن دەگورېت بۇ ئامۇنيا و دواتر بۇ نىترات. چرى نترات لەئاوى باراندا دەگاتە ۵مىلگم/لتر لەو ناوچانەى كە پىشەسازىن، ولەو ناوچانەى كە چالاكىي ترى تىاداىە بىچگە لەچالاكى پىشەسازى لە۵مىلگم/لتر كەمتر دەبىت^(۸). ھەموو ئەو سەرچاۋانەى ناپتروچىن دواتر لەرېگەى بەھەلم بوونەۋەى بەشدار دەبن لەپېكھاتەى ئاوى باراندا و دەرژىنەۋە سەر زەوى، جگە لەۋەى ناپتروچىن لەرېگەى كىردارى Physical fixation ناپتروچىن دەگورېت بۇ نترات بەھۇى كىردارى ھەرودھ بروسكەۋە واتە لەوهرزى ھەرودھ بروسكەدا ئاستى نترات لەئاوى باران وھەۋادا بەرزتر دەبىتەۋە.

بەپېى خىشتەى ژمارە (۱۰) دەبىنىن تىكرى ئاستى نترات لەئاوى بارانى ناوچەى لېكۆلېنەۋەدا دەگاتە ۳،۴۵مىلگم/لتر، جىاوازى ئاستەگانىشى بەپېى نەمۇنەگان دەكەۋىتە نىوان (۹،۱-۶مىلگم/لتر)، سەيرى نەخشەى ژمارە (۲) بكە. سەبارەت بەتېكرى ئاستى نەمۇنەگان ئەۋا بەتېكرا بەرزترىن ئاستى نترات لەنەمۇنەى ژمارە (۲) داىە

^۸ Nitrate and nitrite in drinking-water, Background document for development of WHO Guidelines for Drinking-water Quality, 2007, P 1-2.

که ناوچه‌ی نيشته جيپوونی نزيك به سه‌ننته‌ری شاره و ده‌گاته ۴,۷ ملگم/لتر و که مترين ناستيش له نمونه‌ی ژماره (۴) دا ده‌بينریت که ناوچه‌ی پيشه‌سازيه و تيايدا ده‌گاته ۲,۵ ملگم/لتر. به لآم سه‌بارت به تيکرای و مرزه‌کان به‌گشتی ناسته به‌رزه‌کانی له وهرزی به‌هاردايه و تيکراکشی ده‌گاته ۴,۴ ملگم/لتر که په‌يوه‌ندی به‌بارودوخی که شوهه‌واوه هه‌په، ئەمه له کاتيکدا له وهرزی زستاندا ده‌گاته ۲,۴۹ ملگم/لتر به‌هۆی که می روودانی هه‌وره بروسکه‌وه، له‌ئه‌نجامدا ناستی بوونی نترات له‌ناوی باراندا به به‌راوورد به‌وهرزی به‌هار که متر بوونی هه‌په.

خشته‌ی (۱۰)

تيکرای وهرزی و تيکرای گشتی ناستی نايتره‌يت بو ناوی بارانی نمونه‌کانی ناوچه‌ی ليکۆلینه‌وه

نمونه	۱	۲	۳	۴	۵	۶	۷	۸	۹	تيکرا
زستان	۲.۱	۳.۴	۱.۹	۲.۰۱	۳.۱۲	۲.۱	۲.۲	۲.۵	۲.۱	۲.۴۹
به‌هار	۳.۵	۶	۴.۱	۳.۱	۵.۸	۵.۴	۴.۴	۲.۸	۴.۵	۴.۴
تيکرا	۲.۸	۴.۷	۳	۲.۵۶	۴.۴۶	۳.۷۵	۳.۳	۲.۶۵	۳.۸۰	۳.۴۵

سه‌رچاوه: کاری توێژه‌ران پشت به‌ست به: حکومه‌تی هه‌ریمی کوردستان، ده‌سته‌ی پاراستن و چاککردنی ژینگه، فه‌رمانگه‌ی ژینگه‌ی سلیمانی، ژووری تاقیگه.

له‌وهرزی زستاندا به‌رزترین ناست له‌نمونه‌کانی بارانی ناوچه‌ی ليکۆلینه‌وه‌دا ده‌گاته ۳,۴ ملگم/لتر که ده‌که‌وێته ناوچه‌کانی نمونه‌ی ژماره (۲) هه‌روهک له‌پيشتر ناماژه‌کرا نزيك به‌ناوچه‌ی سه‌ننته‌ری شاره، و نزمترین ناستيش ده‌که‌وێته نمونه‌ی ژماره (۳) و ده‌گاته ۱,۹ ملگم/لتر و به‌نمونه‌ی ناوچه‌ی سه‌وزایی ده‌ناسرێته‌وه. به‌لآم سه‌بارت به‌ناسته‌کانی بوونی نترات له‌وهرزی به‌هاردا، ده‌بينين به‌رزترین ناستی له‌نمونه‌ی ژماره (۲) دا هه‌په و ده‌گاته ۶ ملگم/لتر، هه‌وره‌ها له‌هه‌ریه‌ک له‌نمونه‌کانی ژماره (۵ و ۶) دا ده‌گاته ۵,۸ و ۵,۴ ملگم/لتر، هۆکاری به‌رزنی ناستی نترات له‌نمونه‌ی دووه‌مدا ده‌گه‌رێته‌وه بو زوری ژماره‌ی ئۆتۆمبیل و نزيکی له‌سه‌ننته‌ری بارزگانی شاره‌وه، به‌گشتيش به‌رزنی ناسته‌که‌ی له‌ناوچه‌کانی نمونه‌ی ژماره (۵ و ۶) دا ده‌گه‌رێته‌وه بوئه‌وه‌ی که به‌شه‌کانی باشوری ناوچه‌ی ليکۆلینه‌وه و به‌راوورد به‌ناوچه‌کانی نمونه‌کانی تر نزمترن و ئەمه‌ش زیاتر یارمه‌تی نيشتنی ئەم ره‌گه‌زه دهدات و دواتر زیاتر ئاوێته‌بوونی له‌گه‌ل ناوی باراندا، و به‌هۆی نزيکی ناوچه‌کەش له‌ناوچه‌ی فرپیدانی خوێ و خاشاکه‌وه و به‌تایبه‌ت له‌کاتی سوتانیدا که هۆکاربووه بو به‌رزکردنه‌وه‌ی ناستی نترات له‌ناوچه‌کەدا، و هک ده‌زانریت رێژه‌ی پاشماوه‌ی ئەندامی له‌خوێ و خاشاکدا زیاتره. سه‌یری شیوه‌ی ژماره (۹) بکه.

۸- ئەلکه‌لاينتی پان تفتیتی القلوبه Alkalinity:

نایونی کاربونات و بایکاربونات سه‌رچاوه‌ی تفتیترین، توانه‌وه و لابردنی نایۆنه‌کانی هايدروژينه، که سه‌رچاوه‌ی ترشیتین، پان توانای گه‌راوه‌به‌که بو هاسه‌نگ کردنه‌وه‌ی ترشیتی، سه‌رچاوه‌ سه‌ره‌کيه‌کانی تفتیتی نایونی کاربونات و بایکاربونات و هايدروکسیده‌کانه، سه‌رچاوه‌یه‌کی تری بریتیه له‌گازی CO2 ی ناو کەش، که ده‌توێته‌وه له‌ئاودا و به‌گه‌رنگترین سه‌رچاوه‌ی کاربونات و بایکاربونات داده‌نریت، هه‌روه‌ها کرداری رۆشنه‌پیکهاتن کاریه‌گه‌ری گه‌وره‌ی هه‌په له‌پیکهاته‌ياندا، جگه له‌کاریه‌گه‌ری ئۆکساندنی ماده‌ ئەنداميه‌کان، و کرداری دامالین (الختزال) که‌مبوونه‌وه‌ی نترات و نتریت به‌هۆی ماده‌ی ئەندامی و به‌گه‌ترای تايبه‌ت به‌شیکردنه‌وه‌ی نترات. هه‌موو

کارلیکەکان کاردەکەنە سەر پیکهاتەنی ئایۆنەکانی کاربۆنات و بایکاربۆنات و تفتیتی زیاد دەکات لەگەڵ زیادبوونی کاربۆنات و بایکاربۆناتدا، جگە لە پیکهاتەنی خاک و بەردەکان و ئاوەرووی پیشەسازی و ناوچەکانی نیشتهجیبوون بەتایبەت ھەویری کۆنکریت کاریگەری دیاری لەسەر ئاستی تفتی ھەییە و بەگشتی ھیمایە بۇ پیسبوون بەھۆی پیشەسازیو، وەبەگوێرە پیکهاتەکانیان دەستنیشانی ترشی و تفتی پیکهاتەنی ئاوەکان دەکەن، و کاربۆناتی کالسیۆم و برەکەکی بەگشتی بەبنجینەیک دادەنرێن بۇ تفتیتی ئاوی^(۹).

شیۆدی (۹)

جیاوازی ئاستی رەگەزی نایتەریت لەوهرزی زستان و بەھار لەنمونەکانی ئاوی بارانی ناوچەکی لیکۆلینەو

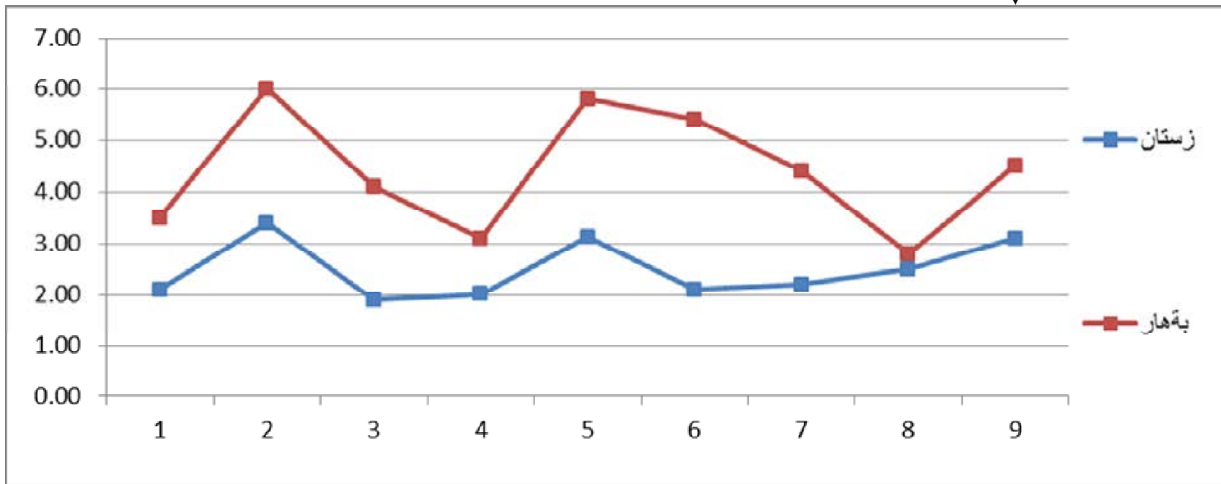

سەرچاوە: خشتەکی ژمارە (۱۰).

بەسەیرکردنی خشتەکی ژمارە (۱۱) دەردەگەویت کە تیکرای تفتیتی ئاوی باران لە ناوچەکی لیکۆلینەو دا ۵۹,۵۲ملگم/لتر، و بەھای تفتیتی ئاوی بارانی ناوچەکە لە نیوان ۲۶,۶ - ۱۳۳ملگم/لتر، سەیری نەخشی ژمارە (۲) بکە. لەسەر ئاستی تیکرای ناوچەکە ئەوا بەرزترین ئاستی تفتیتی لەنمونەکی ژمارە (۲) دایە کەنمونەکی ناوچەکی نیشتهجیبوونی نزیک بەسەنتەری شارە کەسەنتەری ھاتوچۆ و ھۆیەکانی گواستەوویە لەھەموو ناوچەکانی دەروەدی شار و دەورووبەریو بەئاراستەکی ئەم ناوچەکی، کە ئەمەش کاردەکاتە سەر بەرزبوونەوکی ریزەکی گازی دووھم ئۆکسیدی کاربۆن کە ھۆکاری بەرزکی ئاستی تفتیتی، لەم نمونەکی ناوچەکی لیکۆلینەو دا تیکرای تفتیتی دەگاتە ۸۴,۵۵ملگم/لتر، نزمترین ئاست لەنمونەکی ژمارە (۳) دایە کە ناوچەکی سەوزاییە و دەگاتە ۴۴,۶۵ملگم/لتر.

united state protection agency, Voluntary Estuary Monitoring, Manual Chapter 11: pH and Alkalinity - ۹ ,March,2006,p6. and William A. Wurts , Robert M. Durborow, interactions of PH, Carbon Dioxide, Alkalinity and Hardness in Fish ponds, south Regional Aquaculture Center , SRAC Publication No. 464, December 1992, p1-3.

خشتەى (۱۱)

تېكرى وهرزى و تېكرى گشتى ئاستى تفتىتى بۇ ئاوى بارانى نمونهكانى ناوچەى لىكۆلینهوه

نمونه	۱	۲	۳	۴	۵	۶	۷	۸	۹	تېكرا
زستان	۳۶.۱	۳۶.۱	۳۰.۴	۳۴.۲	۲۶.۶	۳۶.۱	۳۰.۴	۳۹.۹	۵۷	۳۶.۳۱
بههار	۸۹.۳	۱۳۳	۵۸.۹	۸۳.۶	۷۲.۲	۹۶.۶	۹۸.۸	۶۶.۵	۴۵.۶	۸۲.۷۲
تېكرا	۶۲.۷	۸۴.۵۵	۴۴.۶۵	۵۸.۹	۴۹.۴	۶۶.۳۵	۶۴.۶	۵۳.۲	۵۱.۳	۵۹.۵۲

سەرچاوه: كارى توپۇهران پشت بهست به: حكومهتى ههرىمى كوردستان، دهستهى پاراستن وچاكدردنى ژىنگه، فهريمانگهى ژىنگهى سلېمانى، ژوورى تافىگه.

سەبارەت بەجىاوازى وەرزهكان ئەوا ئاستە بەرزهكان لەرووى تفتىتیهوه بەگشتى لەنمونهكانى وەرزی بەهاردا زیاتره وەك لەوهرزى زستان، تېكرى تفتىتى لەوهرزى بەهاردا دەگاتە ۸۲،۷۲ملگم/لتر، لەكاتىكدا لەوهرزى زستاندا دەگاتە ۳۶،۳۱ملگم/لتر، بىگومان لەوهرزى بەهاردا جموجول وچالاكى هاتوچۇ زیاتره وئەمەش ھۆكارە بۇ بەرزبوونەوهى پىژەى گازی دوهم ئۆكسىدى كاربۇن لەم وەرزهدا لەههوادا دواتر ئاویته بوونى لەگەل ئاوى باراندا، وکەمى ئاستى باران بارىن لەم وەرزهدا ۸۳.۹ ملم و لەوهرزى زستاندا زیاتره وکۆى گشتى دابارىن دەگاتە ۲۸۸.۴ملم، سەبارەت بەئاستهكانى تفتىتى لەوهرزى زستاندا ئەوا بەرزترىن ئاست لەنمونهى ژماره (۹)دایه واتە ناوچەى بازىان و دەگاتە ۵۷ملگم/لتر، چونکە ئەم ناوچەیه ژمارهیهكى زۆر کارگهى تىادایه لەنئویاندا کارگهى جیمهنتۆ وکارگهى گەج. بىگومان ئەم کارگانهى بىناسازى سەرچاوهن بۇ دروستکردنى تەپوتۆز وبرىكى زۆر لەپىکهاتهى کاربونات و بایکاربونات لەههواى ناوچەکهدا وھۆکاریشه بۇ بەرزى ئاستى تفتىتى، نزمترین ئاستى تفتى هەر لەوهرزى زستاندا لەناوچەى نىشتهجىبوونى گەرەكى چوارچرا واتە نمونهى ژماره (۵) لەباشورى ناوچەى لىكۆلینهوه و دەگاتە ۲۶،۶ملگم/لتر، ئاشکرايه ئەم ناوچەیه تارادهیهك دووره لەپىگهى هاتوچۆى سەرەگیهوه، لەئىستادا دەتوانىن بلپىن ئەوپهرى ناوچەى نىشتهجىبوونە لەباشور و باشورى خۆرهلاتى شارى سلېمانىدا. سەیرى شىوهى ژماره (۱۰) بکە.

شىوهى (۱۰)

جىاوازى ئاستى تفتىتى لەههردوو وەرزی زستان و بههاردا لەنمونهكانى ئاوى بارانى ناوچەى لىكۆلینهوهدا

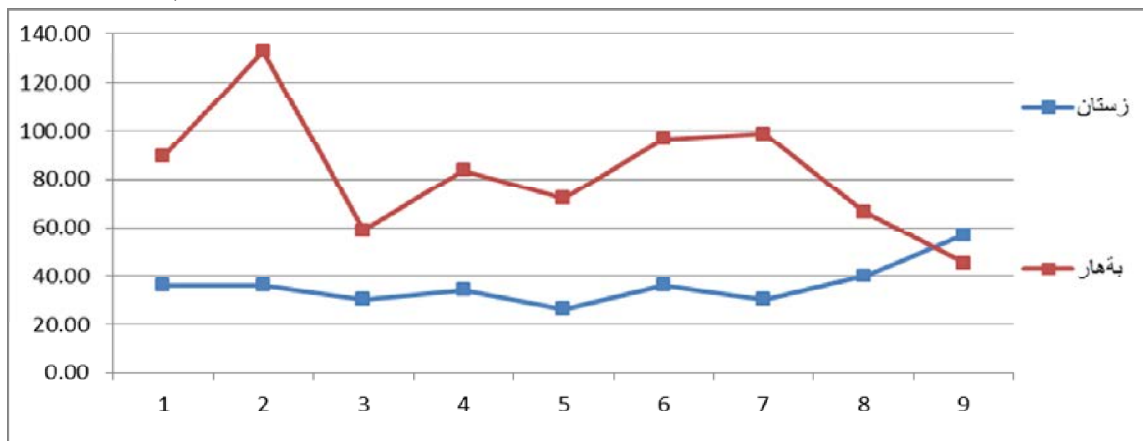

سەرچاوه: خشتەى ژماره (۱۱).

سهبارت به وهرزی بههار ئهوا بهگشتی ئاستهکان بهرزدهبنهوه و بهرزترین ئاست لهم وهرزهدا لهناوچهی گهرهکی چوارباخدا دهردهکهویت واته له نمونهی ژماره (۲) دایه که بهیهکیک لهناوچهکانی نیشه جیبوون دادهنریت و دهگاته ۱۳۳ ملگم/لتر، ونزمترین ئاستیش له نمونهی ژماره (۹) دا دهبنریت واته ناوچهی بازیان و ئاستهکهی دهگاته ۴۵.۶ ملگم/لتر، ئهمهش دهگه پتهوه بۆ گورانی ئاراستهی با که له بههاراندا به سه ر ناوچهی نمونه که و ناوچهی گو بوونه وهی دانیشتون که مترین دووباره بوونه وهی ههیه به پیچه وانه ی وهرزی زستان که هه لکردنی با به و ئاراستهیه زۆرتین دووباره بوونه وهی ههیه.

هه ئسه نگانندی ژینگه یی پیکهاته ی ئاوی نمونه کانی باران له ناوچه ی لیکنۆلینه وه:

بهگشتی ئه گهر بمانه ویت بهراوورد بکهین له نیوان تهواوی نمونه کاندایه ئهوا بۆمان دهرده که ویت له وهرزی زستاندا ئاستی pH له نمونهی ژماره (۱ و ۷) دا له که مترین ئاستدایه ۷.۲۴ و له نمونهی سیهه م ۱۰ و له چوارمه دا دهگاته ۹.۹۵ که له بهرزترین ئاستدایه و بهگشتی بارانی ناوچه که روو له تفتیه وهه موو ئاستهکان بهرزترین له ئاستی pH بارانی خاوین که ئاستی ئایونی هایدرو جینه که ی ۶.۸ و ئاستی ئایونی هایدرو جینی ئاوی خواردنه وه (۶.۵-۸.۵)، سهبارت به نمونه کانی وهرزی زستان ته نها نمونه ی ژماره (۱ و ۷) له ئاستی گونجاوی خواردنه وه دان نمونه کانی تر له دهره وهی ئه و ستانداردن و بهگشتی هه موویان به ئاراسته ی تفتین. سهبارت به وهرزی بههار ئهوا به پیچه وانه وه جگه له نمونهی ژماره (۹) دهگاته ۸.۸۲ تهواوی نمونه کانی تر له نیوان ئه و ستاندارده دان و گونجاون بۆ به کارهینان، به لام جاریکیتر ده شیت ئامازه به وه بکهین که هه موو نمونه کان ئاستی ئایونی هایدرو جینیان بهرزتره له (۷) واته به ئاراسته ی تفتین. هه رچی تیکرای هه ردوو وهرزه که شه ئهوا ئاسته کانی نمونه ی ژماره (۱ و ۷) له گه ل ستانداردی ئاوی خواردنه وه دا گونجاون و تهواوی نمونه کانی تر له دهره وهی ستانداردن.

سهبارت به ئاستی TDS له ئاوی باراندا ئهوا (۴-۱۰ ملگم/لتر)^(۱) باشترین ئاست بۆ TDS که مته له ۳۰۰ ملگم/لتر، ئه گهر له ئاستی باشیشدا بیته ئهوا له نیوان ۳۰۰-۶۰۰ ملگم/لتر^(۳)، ئهوا له نمونه کانی ئاوی بارانی ناوچه که له تهواوی نمونه کانی وهرزی زستاندا که مته له ۳۰۰ ملگم/لتر و له وهرزی بههاردا له هه رسی نمونه ی (۷، ۶، ۲) ئاسته کانی له ۳۰۰ ملگم/لتر زیاتره، و تیکرای گشتی هه ردوو وهرزه که شه بۆ به کارهینان گونجاوه. به لام وهکو ئاستی TDS بۆ ئاوی باران ئهوا هه مو ئاسته کان له و بره زیاترن که ده شیت له نیوان ۴-۱۰ ملگم/لتر بن. سهبارت به ئاستی لیلی ئهوا ئاستی گونجاو بۆ لیلی له ئاوی خواردنه وه دا ئهوا ۱ NTU گونجاوترین ئاسته و دوا ئاستیش ۵ NTU به گویره ی ستانداردی ریکخراوی ته ندروستی جیهانی، له نمونه کانی ئاوی بارانی ناوچه که دا ته نها نمونه ی ژماره (۶) ئاستی لیلی. له وهرزی زستاندا، له تهواوی نمونه کانی تری هه ردوو وهرزه که دا ئاستی لیلی بهرزتره له ئاستی ستاندارد.

^۱ - دیاری علی محمد امین المنمی، المصدر السابق، ص ۵۵.

Background document for development of WHO Guidelines for Drinking-water Quality, Total dissolved solids in Drinking-water, WHO/SDE/WSH/03.04/16 English only, Originally published in Guidelines for drinking-water quality, 2nd ed. vol. 2. health criteria and other supporting information. P1. world health organization, geneva, 1996,

لهبارەى ئاستى ناسازى گشتى ئەوا بە گوپرهى ستانداردى رېكخراوى تەندروستى جيهانى (۸۰-۱۵۰ ملگم/لتر) گونجاوه بۆ بەکارهينانى خواردنهوه، تەواوى نمونهگانى وهرزى زستان لهو نيوانهدايه، سهبارت به وهرزى بههار ئەوا هەر يەك له نمونهگانى ژماره (۷،۶،۱) له دەرەوهى ئەو سنورەن، نمونهى ژماره (۱۷) له دەرەوهى ئەو سنورەن له بهرترين ئاست كه ههر دوکيان دوابه دوا (۲۰،۹ ملگم/لتر و ۱۸،۶ ملگم/لتر) له بارەى نمونهى ژماره (۷) دهگاته ۷۳،۴ ملگم/لتر، كه متره له كه مترین ئاستى رېپيدراو. ههروهها رهگهزى كالىسيۆم به گوپرهى ئاستى رېپيدراوى رېكخراوى تەندروستى جيهانى ۲۰۰ ملگم/لتر له تەواوى نمونهگانى ئاوى بارانى ناوچه كه دا له م ئاسته كه متره، سهبارت به رهگهزى مهگنسيۆم ئەوا ئاستى گونجاوى ۵۰ ملگم/لتر، ودوا ئاستى رېپيدراو ۱۵۰ ملگم/لتر، بهرپژهيهكى زۆرپيش تەواوى نمونهگان له م ئاسته كه مترن.

ئاستى گونجاوى رهگهزى كلوراید ۱۰۰ ملگم/لتر و دوا ئاستيش ۲۵۰ ملگم/لتر، له وهرزى زستاندا تهنه نمونهى چوارهم له م نيوانهدايه دهگاته ۱۵۰،۳ ملگم/لتر ئه وپيش نمونهى بارانى ناوچهى پيشه سازيه، تەواوى نمونهگانى تر له م وهرزه دا كه مترین له ئاستى گونجاو پيش، له وهرزى به هاردا به هۆى بهرزبوونه وهى پلهى گه رما وبه رزبوونه وهى رپژهى به هه لمبونه وه به گشتى ئاستى كلوراید به رترن، وتهنه هه ر دوو نمونهى ژماره (۹،۶) له م نيوانه دان، ههروهها نمونهى ژماره (۷،۲) زياتر له ئاستى رېپيدراو نمونهى ژماره (۲) دهگاته ۲۵۱ ملگم/لتر، نمونهى ژماره (۷) دهگاته ۳۵۹،۸ ماگم/لتر، تەواوى نمونهگانى تر كه مترین له ئاستى گونجاو.

سهبارت به رهگهزى نترات له سه ر ئاستى ده ستنيشانكراوى به گوپرهى رېكخراوى تەندروستى جيهانى نابيت له ۱۰۰ ملگم/لتر زياتر بپيت، وئاسته گانى نمونهگان هه مووى له م ئاسته كه مترن.

ئاستى گونجاوى رهگهزى تفتيتيش ده كه وپته نيوان ۸۰-۱۲۵ ملگم/لتر، وله وهرزى زستاندا هه موو نمونهگان كه مترین له ئاستى ده ستنيشانكراو له وهرزى به هاردا نمونهى ژماره (۲) به رتره له و ئاسته دهگاته ۱۳۳ ملگم/لتر، هه ريهك له نمونه گانى (۳،۵،۸،۹) كه مترین له ئاستى ده ستنيشانكراو، له سه ر ئاستى تيكرای ناوچه كه ش ئەوا تهنه نمونهى ژماره (۲) له ئاستى گونجاو دا يه، تەواوى تيكرای نمونهگانى تر له ئاستى گونجاو كه مترین. سه پيرى نه خشهى ژماره (۲) بکه.

دەرەنجام

۱- لەبارەى رەگەزى PH ئاۋى بارانى نمونەكانەۋە تەۋاۋى نمونەكان بەئاراستەى تفتىن وتىكرای گشتى دەگاتە ۸.۶۳، ھۆكارەكەى دەگەرپتەۋە بۇ بوونى ئەۋ پىكھاتانەى كە لەھەۋاى ناۋچەكەدا ھەيە لەروۋى تەپووتۇز وپاشماۋەى بەردى جىرى كەھۆكارى تفتى ئاۋى بارانى ناۋچەكەن، ۋەبەرزترىن ئاست لە نمونەى ناۋچەى ژمارە (۳)دايە (گردى رعايە) دەگاتە (۱۰)، لەمەۋە بۇمان دەرەكەۋىت كەنمونەكانى ناۋچەى لىكۆلىنەۋە ترشە باران نىن.

۲- جىاۋازى پىگەى نمونەكان لەروۋى تۇبۇگرافىيەۋە بەگشتى كارىگەرى ئاشكرایان ھەبوۋە لەسەر جىاۋازى بوونى ئاستى رەگەزە پىسكەرەكان، ۋەك ناۋچە نزمەكان لەنمونەى ژمارە (۱) و(۲)دا كەچىرپوۋنەۋەى رەگەزە پىسكەرەكان زىاترن بەھۆى نزمى ناۋچەكە بەگشتى ۋادخراۋى ئەم ناۋچانە لەروۋى كەوتنىان لەنىۋان بىناۋ بالەخانەكاندا، بىجگە لەدەۋرە دانىان بەگرد ۋەتەپۆلكە ۋەك بەئاشكرا لەناۋچەى نمونەى ژمارە (۲)دا دەرەكەۋىت كەكەۋوتوۋتە نىۋان گردى عەقارى و شىخ محىدین وشىخ فەتاحەۋە.

۳- سەبارەت بە خاۋىنترىن ناۋچە دەكەۋىتە نمونەى سىيەم، ۋەلەزۇرىنەى رەگەزەكاندا كەمترىن بىرى پىسبوونى تىادايە، بەھۆى بوونى روۋبەرى سەۋزايى ۋەبەرزى ناۋچەكەۋە كەھۆكارى يارمەتىدەر بوۋە لەخاۋىنى ئاۋى بارانى نمونەكەدا. ۋەسەبارەت بەزۇرىنەى رەگەزە پىسكەرەكان لەكۆى نمونە ۋەرگىراۋەكاندا ئەۋا نمونەى دوۋەم بەرزترىن ئاستى تىادا تۇماركراۋە، كەدەگەرپتەۋە بۇ شوپىنى نمونەكە لەروۋى بەرزى ۋاراستەكانى رىگاكانى ھاتوچۇ ۋەنجالى زۇرى ناۋچەكەۋە وشوینە چالەكەى بەپىى ناۋچەكانى دەۋرۋەرىيەۋە.

۴- بەتىكرا بەرزترىن ئاستەكانى پىسبوون بە زۇرى لە ۋەرزى بەھاردايە ۋئاستە نزمەكانىشى بەگشتى لەۋەرزى زستاندايە، بەھۆى كەمى بىرى ئەۋبارانەى كە لەۋەرزى بەھاردا بارىۋە بەبەرۋورد بەۋەرزى زستان، ۋەمەش ئەۋە دەرەخات كە بەگشتى زۇر ۋكەمى بىرى باران بارىن فاكتەرىكى سەرەكەيە لەسەر مەۋداى ئاستەكانى پىسبوون لەناۋچەى لىكۆلىنەۋەدا.

۵- دەرکەۋتنى كارىگەرى ئاراستەى گشتى ھەلگىردنى باۋ دوۋبارەبوۋنەۋەيان بەدريژايى سال رۇلى ئاشكرایان ھەبوۋە لەگواستەۋەى تۇز ۋدوگەلى كارگەكان بۇ سەر ناۋچەكانى تر لەناۋ سەنتەرى شار ۋدەرەۋەيدا، ۋەك گواستەۋەى تۇز دوگەلى كارگەكانى ناۋچەى تاسلوچە ۋبازيان بۇ سەر ناۋچەكانى نىشتەجىبوون لەناۋچەى لىكۆلىنەۋەدا، ئەمە بىجگە لەشىۋازى درىژبوۋنەۋەى زنجىرە چىاكانى ئەزمىر ۋگۆيژە ۋبەرانان لەسەر ئاراستەى ھەلگىردنى گشتى باكان بەشىۋەبەك كارىگەرن لەسەر گواستەۋەى دوگەلى كارگەكان بۇسەر ناۋچەكانى باشوور ۋسەنتەرى ناۋچەى لىكۆلىنەۋە، كەزىاتر ئاستەكانى پىسبوون لەنمونەكانى ئەم ناۋچانەدا دەرکەۋوتوون. كەۋاتە مەرج نىە ئەۋ ناۋچانەى كەسەرچاۋەى پىسبوونن ھەر ئەۋانە بن كەزۇرتترىن ئاستەكانى پىسبوونىان تىادا دەرکەۋىت.

راسپاردە

- ۱- لەبەرئەووی کەناراستەى گشتى هەلکردنى با لەناوچەى لیکۆلینەووە لەبەهاراندا زۆرتەین دووبارە بوونەووی خۆرئاوا وباشورى خۆراوايە، لەکاتیکیدا لەوهرزى زستاندا زۆرتەین دووبارەبوونەووە بەناراستەى باکورو وباکوری خۆرھەلاتە، بەم پێیە ناوچەکانى باشوورى ناوچەى لیکۆلینەووە گونجاوترین شویئە بۆ دامەزراندنى پيشەسازى بەجۆریک کەباى پيس بوو بەتۆزى پيشەسازيەکان لەم بارەدا بەسەر شارەکەدا بەھيچ جۆریک هەلناکات.
- ۲- زیادکردنى رووبەرى سەوزايى لەناوچەکانى باشوورو باشورى رۆژاواى ناوچەى لیکۆلینەووە کەنزمترین ناوچەن وکەمترین رووبەرى سەوزايان تیدايە، چونکە زۆرتەین کاریگەرى رەگەزە پيسکەرەکان بەپێى لیکۆلینەووەکە لەم ناوچانەدا دەرکەوتوون.
- ۳- کردنەووی چەندین سەنتەرى بازرگانى گەورە لەدەرەووی سەنتەرى شار و بەستەنەويان بەھيلى گواستەنەووی پيشکەوتوو بەمەبەستى کەمکردنەووی فشار لەسەر سەنتەرى شار وکەمکردنەووی رۆلى رەگەزە پيسکەرەکان تيايدا وەک لەلیکۆلینەووەکەدا بەئاشکرا پيسبوونى هەوا وباران لەنمونهکانى ناوچەى باشوور و سەنتەرى ناوچەى لیکۆلینەووەدا دەرکەوتووە.

ليستی سەرچاوەکان

کتیب:

- ۱- درادکة، خلیفة ، هیدرولوجیة المیاة الجوفیة، دار محدلای، عمان، ۱۹۸۷.
- ۲- حارث جبار فهد، عادل مشعان ربیع، التلوث المائي "مصادره، مخاطره، معالجته"، الطبعة الاولى، مكتبة المجتمع العربي للنشر والتوزيع، الاردن، عمان، ۲۰۱۰.
- ۳- السعدي، علي، اساسيات علم البيئة والتلوث، دار اليازوري العلوية للنشر والتوزيع، عمان، الاردن، ۲۰۰۶.

گۆفار:

- ۱- قاسم، أياد فضيل، وآخرون، دراسة تأثير ملوثات الهواء على خصائص مياه الأمطار في قرية العريج/ ناحية حمام العليل جنوب مدينة الموصل، مجلة جامعة تكريت للعلوم الهندسية، المجلد ۱۹، العدد ۲، حزيران، ۲۰۱۴.
- نامەى ماستەر:

- ۱- المنمي، ديارى علي محمدامين ، دراسة كيميائية وبيئية للمياه الجوفية في مدينة السلیمانية وضواحيها، رسالة ماجستير، كلية العلوم، جامعة بغداد، قسم علم الارض، بغداد، ۲۰۰۲.

دەزگا حكوميەکان:

- ۱- حكومهتى هەریمی كوردستان، وهزارهتى گواستەنەووە وگەياندن، دەزگای كەشناسى، بەرپۆهەبەرايەتى گشتى كەشناسى لەپاریزگای سلیمانى، بەشى ئاوووهوا، ۲۰۱۳-۲۰۱۴، زانیاری بلاونەكراوہ.
- ۲- حكومهتى هەریمی كوردستان، دەستەى پاراستن وچاكردننى ژینگە، فەرمانگەى ژینگەى سلیمانى، ژوورى تاقیگە.

سه رچاوه ی ئینگلیزی:

- 1- Background document for development of WHO Guidelines for Drinking-water Quality, Total dissolved solids in Drinking-water, WHO/SDE/WSH/03.04/16 English only, Originally published in Guidelines for drinking-water quality, 2nd ed. Vol. 2. Health criteria and other supporting information. World Health Organization, Geneva, 1996.
- 2- Detlev Moller, The Na/Cl ratio in rainwater and the seasalt chloride cycle, Axademy of science of the GDR, Rudower Chaussee 5, DDR-1199 Berlin, 1990.
- 3- EPA Guidance Manual, Turbidity Provisions, Turbidity in Source Water, April 2009.
- 4- L. T. KHEMANI, Chemical composition of rain water and rain characteristics at Delhi, Rain and Cloud Physaics Reaearch Centre, National Physic& Laboratory of Indiu, New Delhi, 1966..
- 5- William A. Wurts, Robert M. Durborow, interactions of PH, Carbon Dioxide, Alkalinity and Hardness in Fish ponds, south Regional Aquaculture Center, SRAC Publication No. 464, December 1992.
- 6- world health organization, guidelines for drinking-water quality, third edition, incorporatin the first and second addena, volume 1, recommendations, geneva 2008.
- 7- E. Ramirez Lara, R. Miranda Guardiola, Y. Gracia Vasques, Chemical composition of rainwater in northestern Mexico, received September(9-2009), accepted February (15-2010), university of Mexico, atmosfera 23(3), 2010.
- 8-Elizabeth Myre & Ryan Shaw, The Turbidity Tube: Simple and Accurate Measurement of Turbidity in the Field, Department of Civil and Environmental Engineering, Master's International Program, Michigan Technological University, 2006.
- 9- Nitrate and nitrite in drinking-water, Background document for development of WHO Guidelines for Drinking-water Quality, 2007.
- 10- united state protection agency, Voluntary Estuary Monitoring, Manual Chapter 11: pH and Alkalinity, March, 2006.

پوختەى ليكۆلئينه و مگه به زمانى كوردى

شيكردنه و هيهكى جوگرافى بۆ پيكاتهى ئاوى باران له شارى سلیمانى و دهو رووبهرى

بۆ سالى ۲۰۱۳-۲۰۱۴

ئەم تويزينه و هيه تايبه ته به شيكردنه و هى هەندىك رەگەزى فيزىاوى و كيمياوى ئاوى باران له ناو شارى سلیمانى و دهو رووبهريدا، بۆ ئەم مەبهستهش (۹) شوين له ناوچهى ليكۆلئينه و دهستنيشانكراوه بۆ وەرگرتنى نمونهكان كه خاسيه ته كانيان به پي تايبه ته منيه سروشتى و مرؤبيه كان وهك شوين و به رزنى و جۆرى به كارهيئانى دهگۆرپيت. بۆ زياتر قولبوونه و له دەر خستنى ئەم تايبه ته نديتيانه دا ماوهى باران بارين بۆ ههريهك له نمونهكان له ماوهى ۲۰۱۳-۱۲-۲۱ بۆ ۲۰۱۴-۶-۲۱ وەرگيراه و دابهش بووه به سه ههردوو وهرزى زستان و به هاردا. له دهره نجامدا دهر كه و تووه كه رەگەزه پيسكه رهكان ناسته كانيان له نمونهى ناوچه يه كه وه بۆ يه كيكي تر و له كاتي كه وه بۆ كاتيكي تر له هه مان ناوچه دا دهگۆرپيت. به گشتى كاريگه رى رەگەزه پيسكه رهكانى ئاوى باران له ناوچه كانى سه نته رى ناوچهى ليكۆلئينه و (CBD) و ناوچه كانى باشور و باشورى رۆژئاوا و باشور و باشورى رۆژه لاتدا ئاشكراترن، و پيوسته له داها توويه كى زۆر نزيكدا له رووى زينگه ييه وه ئەم ناوچه يه هه لسه نگاندى وورديان بۆ بكرپيت، وه له به رئه وه پيوسته ناوچه كه به گشتى وئهو ناوچه يه هه كه به ره ورووى مه ترسى پيسبوون ده بنه وه به پي چهندين پلانى زانستى وورد چاره سه ريكرين، ليرهدا ده بيت ده زگا ولايه نه حكومى و ريكخراوه زينگه ييه كان به رپرسيارپيتى بگرنه نه ستوى خويان.

خلاصة البحث باللغة العربية

التحليل الجغرافي لتركيب مياه الأمطار في مدينة السليمانية والمناطق المجاورة لها

خلال فترة ۲۰۱۳-۲۰۱۴

خصص هذا البحث لتحليل عدد من العناصر الفيزيائية والكيميائية لمياه الأمطار في مدينة السليمانية وأطرافها، ومن أجل ذلك تم تحديد تسعة أماكن لأختيار النماذج sample من مياه أمطارها، وتختلف الصفات الطبيعية والبشرية من مكان الى أخرى كالموقع والتضاريس والوظائف المناطة لمنطقة الدراسة. ومن أجل دراسة هذه الخصائص وتحليلها مختبرياً فقد تم أخذ عينات من مياه الأمطار لكل النماذج المختارة خلال فترة ۲۰۱۳-۱۲-۲۱ الى ۲۰۱۴-۶-۲۱، ومن أجل ذلك تم تقسيم مدة الدراسة على فصلي الشتاء والربيع. وظهرت النتائج بأن العناصر المسببة للتلوث تتغير مستوياتها من منطقة الى أخرى ومن فترة الى أخرى في نفس المنطقة. وبشكل عام فإن أثر العناصر المسببة للتلوث يظهر بشكل أوضح في مركز منطقة الدراسة وهو مركز مدينة السليمانية (CBD)، والمناطق الواقعة في الجنوب- الجنوب الغربي والجنوب- الجنوب الشرقي للمنطقة المذكورة، مما يزيد الحاجة في المستقبل القريب الى تقييم دقيق لأهمية هذه المناطق من الناحية البيئية، وهذا ما يستلزم معالجة المشاكل البيئية في المنطقة والمناطق المجاورة لها عن طريق العديد من الخطط البيئية الدقيقة والمدروسة مسبقاً من قبل الجهات الحكومية المعنية، والمنظمات البيئية المسؤولة في محافظة السليمانية.

Abstract
geographical analysis of the components of raining water in the city of sulaimaniyah and its surroundings/ year (2013- 2014)

The study is highlights the analysis of some of the Physical and Chemical components of water raining in the city of sulaimaniyah and its surroundings. Though, the area of the study is divided into nine samples in which their traits and features will change according to the natural and human characteristics like their places, topography, and functions.

In order to figure out more about these features and traits in detail, for each sample the length of the raining during the 21st, Dec. 2013 to the 21st, June 2014 is taken and is divided into the seasons of winter and spring.

The results demonstrate that the level of the pollutant components will vary from a sample of one place to another sample in another place, and it also varies in the same place from one time to another.

Generally, the effects of the pollutant components in the places of the centre of the study (CBD), and the places of the South and the South West, and the South and the South East are more obvious. Environmentally, sooner the better, these areas should be evaluated very precisely, and the whole area and the areas that are at risk due to pollution should be survived and treated through an accurate scientific plan.

دەستىن ئىشلىتىش ئۇسۇلىنى رۇژە گونجاۋەكان بۇ گەشتوگوزار لە روانگەي ئاۋەھەۋاي فسيۇلۇجىيەۋە لە ناۋچەي ئاكرى

د. لقمان وسو عمر

زانكۆي كۆيە

كۆيىچى پەروەردە

بەشى جوگرافيا

پوختە

گرنگى ئەم بابەتە برىتتە لە ديارىكردىنى بارودۇخى ئاۋەھەۋاي گونجاۋ بۇ چالاکى گەشت وگوزار لە ناۋچەي ئاكرى، كە رىبازە گشتىەكانى ئەم ھاوبەلگەيە لە لايەن زاناي بەناۋبانگى ئەمريكى (تيرجىج) دانراۋە، كە بە يەككە لە بەناۋبانگتيرىن ھاوبەلگە بايۇ ئاۋەھەۋايەكان دادەنرىت كە لە ۋلاتە يەكگرتوۋەكانى ئەمركادا پراكتىك كراۋە.

لە كۆتايى دەركەوتوۋە، كە بارودۇخى ئاۋەھەۋاي گەشتوگوزارى لە ناۋچەي لىكۆلئىنەۋە، جىاۋازى ھەيە لە نيۋان شەۋ رۇژدا بە شىۋەيەك كە ھاوبەلگەي ئاسودەيى بۇ ھەستكردىن بە دۇخىكى گونجاۋ لە رۇژدا دەگاتە (۱۰.۴%) رۇژەكانى سال، كەچى ئەم جۆرە ھەستكردىنە لە شەۋدا روو لە بەرزى دەكات و دەگاتە (۲۷.۷%)، ئەمە لە كاتىكدا كە تواناي با بۇ ساردكردىنەۋە، لە رۇژدا بۆتە ھۆي نيزىكردىنەۋەي بارودۇخى ئاۋەھەۋا لە ھەستكردىن بە ئارامى بە رىژەي (۵۳.۴%)، بەلام ئەم جۆرە كاريگەريە لە شەۋاندا كەمتر بەدەيدەكرىت و رىژەكە لە (۳۲.۶%) رۇژەكانى سال تىپەر ناكات.

پىشەكى

ئاۋەھەۋا كاريگەرى راستەۋخۇ و ناراستەۋخۇي بە سەر مرۇف و چالاکىەكانىەۋە ھەيە، ئەم كاريگەريەش ئەگەر جى لە كەسك بۇ كەسك دەگۆرپت، بەلام لەشى مرۇف بۇ خۇگونجاندىن لە گەل ھەر بارودۇخىكى ئاۋەھەۋا، پەرجەكردارى فسيۇلۇجى خىراۋ لە ناكاۋى ھەيە، ئەم پەرجەكردارانە مەرج نىە لە ھەمموۋ حالەتەكاندا ۋەلامى تەۋاۋى لايەنە فسيۇلۇجىيەكانى بداتەۋە بەلكۇ ھەندى جار لە گەل بارودۇخى ئاۋەھەۋا كە ناگونجى و ھەر بۇيە ئاستى خۇگونجاندىنەكەي سنوردارە، بۇ ئەم مەبەستە زاناکان چەندىن فورمولەيان داھىناۋە بۇ ئەۋەي بتوانن جۆرەكانى پشوى مرۇف و پەيۋەندىەكانى بە ئاۋەھەۋاۋە دەستىن ئىشلىتىش بىكەن.

رەگەزە ئاۋەھەۋايەكان سەرجەمىيان پەيۋەندىيان بە چالاکىەكانى مرۇفەۋە ھەيە، بەلام ھەندى لە رەگەزەكان لە پەيۋەندىەكى توندو تۆلدىن و كاريگەريان زياترە لە ھەندىكى تريان، بۇ نمونە گۆران لە پلەكانى گەرما كاريگەرى زياترە لە گۆران لە باران ھتد

پەيۋەندى نيۋان رەگەزەكانى ئاۋەھەۋا پەيۋەندىەكى تىكەلگىش و ئالۆزە، ھەر بۇيە ناكرىت كاريگەرى رەگەزىك بە بى لەبەرچاۋگرتنى رەگەزە ئاۋەھەۋايەكانى تر بىكرىت بە پىۋەرى راستەقىنە، بۇ ئەم مەبەستە

ھەول دەدەين لەم باسەدا يەكئىك لە گرنگترين ھاوبەلگە ئاوهەوايە فسيۇلۇجىيەكان ھەئبئيرين بۇ دەستىنشانى كىردى ئاوهەواى فسيۇلۇجى كە ئەويش ھاوبەلگەى (تيرجنج)ە، ھۆكارى ھەئبئرادنى ئەم ھاوبەلگەيەش بۇ ئەوہ دەگەرپتەوہ كە تيرجنج بۇ دەستىنشانى كىردى جۆرى ئاوهەوى فسيۇلۇجى، پشتى بە كۆمەئى رەگەزى ئاوهەوايى بەستوہ كە لە پەيوەندى دولايەنەدان لە گەل يەكترى، لە گرنگترين رەگەزەكانيش وەك (پەلەى گەرما، شىي ھەوا، تيشكى خۆر، خىراى با).

ئامانج لەم باسەدا برىتتە لە پراكتىكىردى پۆلئىنكارى تيرجنج بە سەر رەگەزە ئاوهەوايەكاندا لە وىستگەى ئاوهەوايى ئاكرى و شىكىردنەوہى دەرەنجامەكانى بۇ دەستىنشانى كىردى رۆژە گونجاوھەكان و نەگونجاوھەكان بۇ چالاكى گەشت وگوزارى.

گرفتى تويژينەوہكە لەوہ سەرچاوەى گرتوہ كە ناوچەى لىكۆلپىنەوہ گۆرانكارى رۆژانەو مانگانەو سالانەى ئاوهەواى بە سەردا دىت لە لايەك و ھەلگەوتى جوگرافى ناوچەكە بەرپرسە لە گۆرانكارىيە ئاوهەوايە كاتىەكان بە سەر رەگەزە ئاوهەوايەكان.

باسەكەمان لە كۆمەئى گریمانەوہ سەرچاوەى گرتوہ كە برىتتە لە:

۱. گۆرانى رەگەزەكانى ئاوهەوا بەرپرسن لە گۆرانى رۆژە شياوھەكان بۇ گەشت وگوزار.
۲. ھەندى لە رەگەزە ئاوهەوايەكان لە كاتە جياوازەكاندا رېگرن لە چالاكى گەشتو گوزار.
۳. پەيوەندى نيوان رەگەزە ئاوهەوايەكان بەرپرسن لە ديارىكىردى رۆژە گونجاوھەكان يا نەگونجاوھەكان بۇ گەشت وگوزار.

بە مەبەستى گەشتن بە دەرەنجامىكى باش و سروشتى باسەكەش وا دەخوازى كە تەوہرەكانى تويژينەوہكەمان بە سەر دوو باسى سەرەكى دابەش بكەين كە برىتتە لە :

۱. باسى يەكەم تايبەتە بە چوارچىوہى تيۆرى و پىكارە پىويستىەكانى پراكتىكىردى پۆلئىنكارى تيرجنج.
۲. باسى دوہم تايبەت كراوہ بە شىكىردنەوہى رۆژە شياوھەكان لە روانگەى ئاوهەواى فسيۇلۇجىيەوہ بۇ گەشتوگوزار و ئارمگرتنى مرؤف لە ناوچەى ئاكرى.

لە پىناو بەرچاو رونى و شارەزايى لە سەر بابەتى لىكۆلپىنەوہ بە پىويستى دەزانين كە ئامازە بە ھەندىك لەو سەرچاوانە بكەين كە پەيوەنديان بە باسەكەمانەوہ ھەيە لە گرنگترينيان د. نشوان شكرى عبدالله كە ھەليداوہ شياوھەكانى پشوى رۆژانە و مانگانە و سالانە لە وىستگەى ئاوهەواى زاخۇ بختە روو^(۱) ھەرۇھا عبدالامام نصار درىرى ھەلسەنگاندنى گەشت وگوزارى بۇ بارودۇخى ئاوهەواى ئوردن بە گوپرەى پۆلئىنكارى تيرجنج كردوہ كاتە گونجاوھەكانى بە گوپرەى وىستگەكان بۇ گەشتكىردن ديارىكىردوہ^(۲) لە لايەكى تر

(۱)-نشوان شكري عبد الله ، انماط المناخ الفسيولوجي في مدينة زاخو (دراسة في المناخ التطبيقي)، مجلة ابحاث كلية التربية الاساسية ، المجلد ۷ العدد ۱ سنة ۲۰۰۵

(۲)-عبدالامام نصار دريري، تقييم المناخ السياحي في الاردن باستخدام تصنيف تيرجنج الحيوى، مجلة ابحاث البصره (الانسانيات)، المجلد ۳۰، العدد(۲-ج) ۲۰۰۶.

عبدالحسين ابو رحيل باسيكى تايبهت به عيراق له روانگه ئاوههواى فسيؤلوجى كردوووه و جهختى له سهر درختنى ئاوههواى رهخساو بو چالاکى و گهشت و گوزار کردوتتهوه^(۳)

سنورى شوينى و کاتى ناوچهى ليکولينهوه.

شوینى جوگرافى ناوچهى ليکولينهوه، قهزای (ئاگرى)يه، که يهکيکه له قهزاکانى سهر به پاريزگای دهوک، که کهوتوته نيوان دوو پاريزگای ههریمی کوردستان و نزیکه له پاريزگاکانى موسل و سنورى نيودهولهتى وولاتى تورکيا، ئەم قهزايه روبهبرى (۱۸۳۲.۵)کم له ههریمی کوردستان دادهپوشى^(۴)، ههرچى سنورى کاتيه، ماوهى نيوان ساڵهکانى ۲۰۰۱-۲۰۱۲ لهخۆ دهگرئ.

دهربارهى شوینى ئەسترونۆمى قهزای ئاگرى، کهوتوته نيوان بازنهکانى پانى (۳۶:۳۰°) و (۳۷:۰۲°)ى باکور و هيلهکانى دريژى (۴۳:۳۶°) و (۴۴:۱۸°)ى رۆژههلات. (نهخشهى ژماره ۱)

(نهخشهى ژماره ۱)

شوینى جوگرافى و ئەسترونۆمى ناوچهى ليکولينهوه

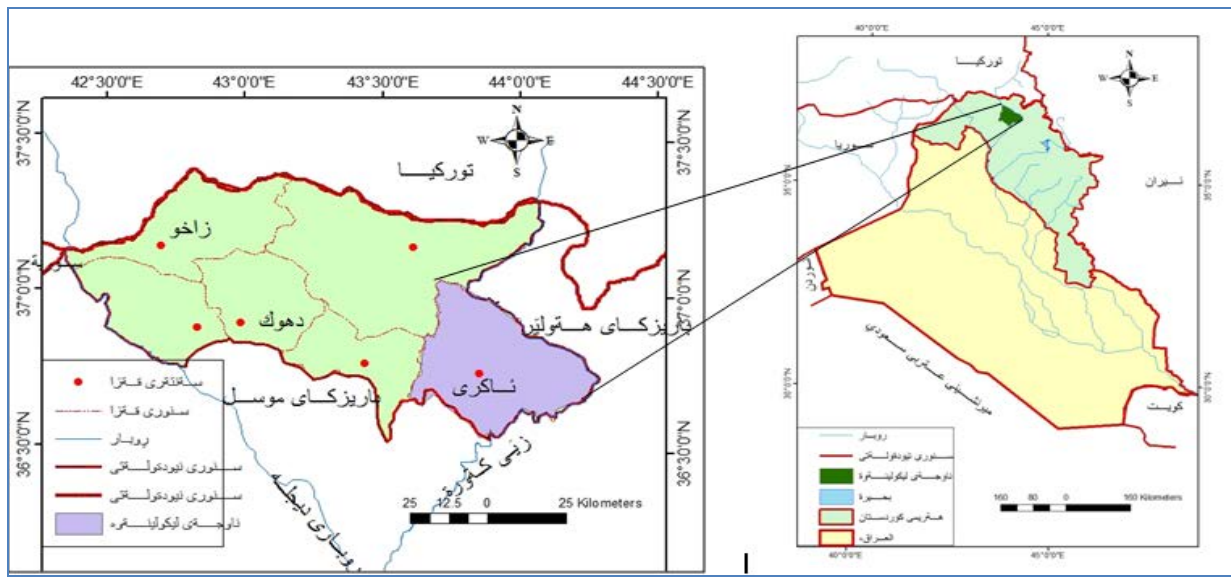

سه‌رچاوه/ بهزاد حلمى حسين، الامكانات الجغرافية السياحية في قضاء ئاگرى، رساله ماجستير، جامعة صلاح الدين، كلية الاداب، ۲۰۰۹، ص ۸ و ۳.

^(۳) عبدالحسين مدفون ابو رحيل، انماک المناخ الفسيولوجيه في العراق، مجله الجمعيه الجغرافيه العراقيه، العدد ۳۶، السنه ۱۹۹۷.

^(۴) بهزاد حلمى حسين، الامكانات الجغرافيه السياحية في قچا و ئاگرى، رساله ماجستير، جامعه صلاح الدين، كلية الاداب، ۲۰۰۹، ص ۲۰.

تەوهرى يەكەم

جوارچىوهى تىۆورى و رىكارهكانى پۇلئىنكارى تىرجىنج و هەنگاوهكانى پراكتىك كردنى

تىرجىنج (Werner H. Terjung) لە ساى ۱۹۶۶ هەولئى داوه هەرىمه ئاوههواييه فسيؤلۇجيهكان لە وولاته يەكگرتوهكانى ئەمريكا دەستنيشان بكات بۇ ئەم مەبهست (۲۰) هەرىمى ئاوههواى فسيؤلۇجى دەستنيشان كردوو.

گرنگى ئەم پۇلئىنكاريه لەوهدايه كه پشت دەبهستىت به كۆمهلى رهگەزى ئاوههوايى گرنگ لە لايەك و جياوازى نيوان كاتهكان لە شهو و رۇژدا لە لايەكى تر لە رىگەى به بههەند هەلگرتنى كارىگەرى تيشكى خۆر. كه بهم پيودانگه (تىرجىنج) بۇ گەيشتن به دەرەنجامىكى ورد كۆمهلى هەنگاوى گرتۆته بهر وهك:

هەنگاوى يەكەم. گەرمى كارىگەر و هاوسەنگى گەرمى لە لەشى مرؤف لە رىگەى بهكارهينانى:

أ. تابلۇيهكى پيوانهكردن كه كۆمهلى هيما و بههاى ژميرەيى بۇ داناوه، (تابلۇى ژماره ۱).

ب. بهكار هينانى خشتهيهك بۇ دەستنيشانکردنى ئاستهكانى پشو كه به كۆمهلى هيما و بههاى ژميرەيى روناوهتەوه (خشتهى ژماره ۱).

ت. تىكهلكردنى هەردوو پشوى شهو و رۇژ بهم شيوهيهى خوارهوه:

تابلۇى هاوبهلكهى پشوو ژماره (۱)

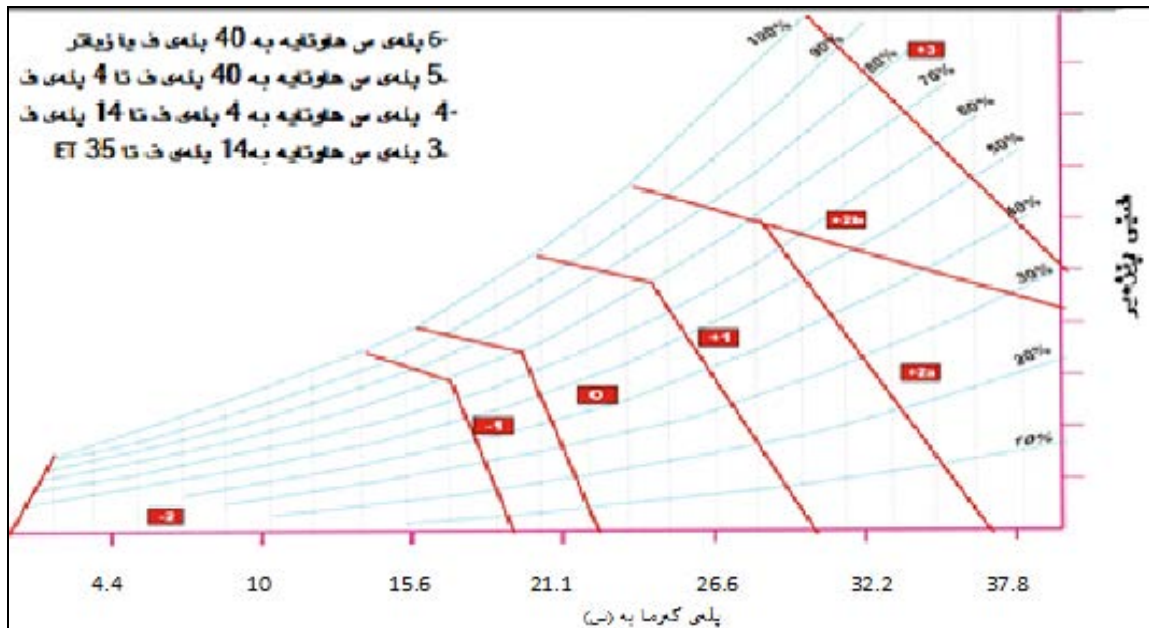

Terjung, W.H. 1966. Physiologic climates of the conterminous United States: bioclimatic classification based on man. Annals of the Association of American Geographers. vol56, p148.

° . بۇ زانبارى زياتر بروانه

أ. عبدالحسين مدفون ابو رحيل، انماك المناخ الفسيؤلۇجيه فى العراق، مجله الجمعيه الجغرافيه العراقيه، العدد ۳۶، السنه ۱۹۹۷، ص ۱۳۰-۱۷۷، ب.

ب. على حسن موسى، المناخ والسياحه مع نموژج تگبىقى سوريه ومصر، دار الانوار، الجبعه الاولى، دمشق، ۱۹۹۷، ص ۷۶.

۱. هاوبه لگه‌ی پشو له رۆژدا. به به‌کاره‌ینانی تیکرای رۆژانه‌ی به‌رزترین پله‌کانی گهرما و تیکرای رۆژانه‌ی نزمترین شی‌ی رپژیه‌ی رۆژانه.
۲. هاوبه لگه‌ی پشو له شه‌ودا. به به‌کاره‌ینانی تیکرای نزمترین پله‌کانی گهرمای رۆژانه‌و تیکرای به‌رزترین شی‌ی رپژیه‌ی رۆژانه.
۳. هاوبه لگه‌ی ئاویتته‌ی پشو له شه‌و و رۆژ: له رپگه‌ی تیکه‌ئکردنی ههردوو هه‌نگاوه‌کانی سه‌ره‌وه (خالی ۱، ۲) دواتر به‌راوردکردنی دهره‌نجامه‌کان به‌و هیما‌یانه‌ی که له خسته‌که‌دا (خسته‌ی ژماره‌ ۲) هاتوو، هاوبه لگه‌ی ئاویتته دهره‌ینراوه.

خسته‌ی هاوبه لگه‌ی پشو ژماره (۱)

هیما	شی‌وه‌ی هه‌ست کردنی خه‌لك
6-	سه‌روی ساردی Ultra Cold
5-	ساردی له پاده به دهر Extremely Cold
4-	زۆر سارد Very Cold
3-	سارد Cold
2-	ساردیه‌کی دیارو رون Keen
1-	ساردیه‌کی مام ناوه‌ند Cool
0	خۆش (ئارام) Comfortable
1	شله‌تین Warm
2a	گهرم Hot
2b	ببزارو هه‌ستکردن به ناخۆشی Oppressive
3	گهرمی له پاده به دهر Extremely hot

Terjung, W.H. 1966. Physiologic climates of the conterminous United States: bioclimatic classification based on man. Annals of the Association of American Geographers. vol56, p178.

خسته‌ی ژماره (۲) هاوبه لگه‌ی پشو له شه و رۆژدا و هیماکانی به‌رامبه‌ریان

هاوبه لگه‌ی ئاویتته	هاوبه لگه‌ی شه‌و و رۆژ	هاوبه لگه‌ی ئاویتته	هاوبه لگه‌ی شه‌و و رۆژ
EC1	-5/-5	W2	0/1
EC2	-6/-5	W3	-1/1
VC1	-4/-4	W4	-2/1
VC2	-5/-4	H1	2a/2a
CD1	-3/-3	H2	2a/1
CD2	-4/-3	H3	2a/0
CD3	-5/-3	H4	2a/-1
K1	-2/-2	H5	2a/-2
K2	-3/-2	S1	2b/2b
K3	-4/-2	S2	2b/2a
C1	-1/-1	S3	2b/1
C2	-2/-1	S4	2b/0
C3	-3/-1	S5	2b/-1
M1	0/0	EH1	2b/3
M2	-1/0	EH2	2a/3
M3	-2/0	EH3	1/3
M4	-3/0	EH4	0/3
W1	1/1	EH5	3/-1

علی حسن موسی، المناخ والسیاحة مع نموذج تطبیقي سوریه و مصر، دار الانوار للطباعة، دمشق ۱۹۹۷، ص ۶۳.

ههنگاوی دووهم: کاریگه‌ری ساردکردنه‌وهی با:

پیاوینی کاریگه‌ری ساردکردنه‌وهی با بۆ دهستنيشانکردنی رۆژی با له سه‌ر دابه‌زاندنی پله‌ی گه‌رمای له‌ش وهرگیراوه، به‌ له‌ به‌رچاو گرتنی کاریگه‌ری تیشکی خۆر هه‌ر بۆیه ئهم کاریگه‌ریه له شه‌ودا جیاوازه وه‌ک له رۆژدا هه‌یه، که ده‌کرێ کاریگه‌ریه‌کان له‌م خالانه‌دا بجه‌ینه‌ روو:

۱. کاریگه‌ری ساردکردنه‌وهی با له رۆژدا: ئهم کاریگه‌ریه به‌ دوو رینگه‌ ده‌توانرێت ده‌ربه‌یتریت، ئه‌وانیش یا ئه‌وه‌تا پشت به‌ تابلۆی ژماره (۲) ده‌به‌ستریت یا پشت به‌ یاسای سه‌ب و بازل ده‌به‌ستریت، که پیاویستی به‌م هه‌نگاوانه هه‌یه:

تابلۆی کاریگه‌ری ساردکردنه‌وهی با ژماره (۲)

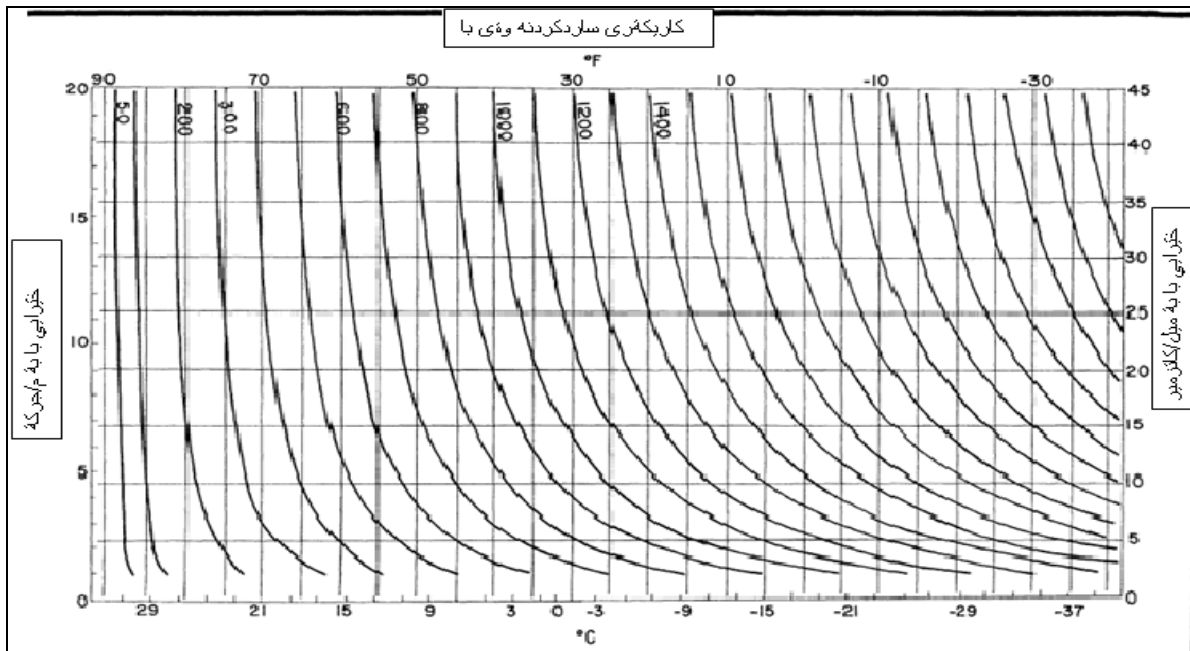

John E Oliver . Climate and man's Environment; An International to Applied Climatology John Wiley and Sons in New York 1973. P 202

۱. به‌های کاریگه‌ری با دهرده‌یه‌نریت به‌ به‌کاره‌ینانی شیوه‌ی ژماره (۲) یا به‌ به‌کاره‌ینانی هاوکیشه‌ی سه‌ب و پازل که یاساکه‌ش به‌م شیوه‌یه‌یه:

$$K = (33 - T) (10 \sqrt{V} + 10.45 - V)^{0.75}$$

K = هاوبه‌لگه‌ی ساردکردنه‌وهی با
 V = خیرایی با به (م/چرکه)
 T = پله‌ی گه‌رمی هه‌وا

۶. علی حسن موسی، مصدر سابق، ص ۶۳.

أ. بهای ههنگاوی یهكهم جارانی ژماره‌ی كاتژمیره ههتاوه تیۆریه‌كان دهكریت (كاتژمیره تیۆریه‌كانی دهرکه‌وتنی خۆر).

ب. ژماره‌ی كاتژمیره راسته‌قینه‌كانی دهرکه‌وتنی خۆر جارانی (۲۲۰ کیلوکالۆری/م^۲/كاتژمیره) دهكری، كه به‌هایه‌کی نیوهنجیه و تیۆرجنج دایناوه بۆ ده‌ستنیشانكردی کاریگه‌ری تیشك له سهر كه‌مكرده‌وه‌ی تواناكانی ساردكرده‌وه‌ی خیرایی با.

ت. به‌های ههنگاوی سییه‌م له ههنگاوی دووهم دهرده‌هینریت.

پ. نه‌نجامی ههنگاوی چوارهم دابه‌ش دهكری به سهر ژماره‌ی كاتژمیره تیۆریه‌كانی خۆر كه دهره‌نجامه‌كەش بریتیه له تیۆرای کاریگه‌ری ساردكرده‌وه‌ی با (کیلوکالۆری/م^۲/كاتژمیره)

ب. کاریگه‌ری با له شه‌ودا:

ئه‌م کاریگه‌ریه یاخود به به‌كاره‌ینانی پێوه‌ری سپل و پازل دهرده‌هینریت یا به‌كاره‌ینانی تابلیۆی ژماره (۲) وه‌ك له پێشدا ناماژه‌ی بۆ كرا، كه له‌م هه‌نگاوه‌دا پێویسته تیۆرای نزمترین پله‌ی گه‌رمای پۆژانه‌و تیۆرای پۆژانه‌ی خیرایی با هه‌یه، به‌لام به هۆی نه‌بونی کاریگه‌ری تیشك له شه‌ودا ئه‌وا دهره‌نجامی هه‌لینجراو له هاوكێشه‌كه یا تابلیۆی ژماره (۲) بریتی ده‌بیت به تهنه‌ها له کاریگه‌ری با له شه‌ودا، سه‌ره‌پی ئه‌مه‌ش له رێگه‌ی خسته‌ی ژماره (۳) ده‌توانین هێماكان و ئاستی کاریگه‌ری ساردكرده‌وه‌ی با له شه‌ودا دیاری بكه‌ین.

به‌م شیۆویه هه‌ر به‌هایه‌ك له به‌هاكانی کاریگه‌ری با له شه‌ودا یا له پۆژدا، هیمایه‌کی له به‌رامبه‌ر بۆ دانراوه كه ناماژه‌یه بۆ سه‌روشتی هه‌ستكردن به پشو یاخود ئارامی هه‌روه‌ك له خسته‌ی ژماره (۳) دا هاتوو.

خسته‌ی ژماره (۳) هاوبه‌لگه‌ی کاریگه‌ری با

هیمای	به‌های هاوبه‌لگه‌ی ساردكرده‌وه‌ی با	هیمای	هیمای	به‌های هاوبه‌لگه‌ی ساردكرده‌وه‌ی با	هیمای
-h	گه‌وره‌تر له ۱۴۰۰	-b	شوینه‌ دانه‌پۆشراوه‌كانی له‌ش ده‌یه‌ستیت	۲۰۰-۳۰۰	بایه‌کی خوش و چیژ به‌خش
-g	۱۲۰۰-۱۴۰۰	-a	بایه‌کی ساردی سه‌خت	۵۰-۲۰۰	بایه‌ك كه کاریگه‌ری كه‌م بی‌ت
-f	۱۰۰۰-۱۲۰۰	n	بایه‌کی زۆر سارد	۵۰- (۸۰-)	نه‌بونی هیچ کاریگه‌ریه‌کی با
-e	۸۰۰-۱۰۰۰	a	بایه‌کی سارد	۸۰- (۱۶۰-)	بایه‌کی نیمچه‌ گه‌رم كه پله‌ی گه‌رمی له‌ش به‌رز ده‌كاتوه
-d	۶۰۰-۸۰۰	b	بایه‌کی مام ناوه‌ند له ساردیدا	۸۰- (۱۶۰-)	بایه‌ك كه هه‌ست كردن به گه‌رما زیاتر ده‌كات
-c	۳۰۰-۶۰۰	c	بایه‌کی هیواش له ساردیدا	كه‌متر له ۱۶۰-	هه‌ستیکی بیزاركه‌ر به گه‌رما و دلته‌نگی

John E Oliver . Climate and man's Environment; An International to Applied Climatology
John Wiley and Sons in New York 1973. P 20۳

ت. هاوبه‌لگه‌ی‌کاره‌گه‌ری با به ئاویته‌یی (تیکه‌لی) له رینگه‌ی گریدانی ده‌ره‌نجامی هه‌ردوو هه‌نگاوی (١، ٢) و دواتر به‌راوردکردنیان به ئه‌و هه‌مایانه‌ی که له خسته‌ی ژماره (٤) دا هاتوو، به‌م شیوه‌یه ده‌توانین هاوبه‌لگه‌ی‌کاره‌گه‌ری ئاویته‌ی با به شیوه‌ی رۆژانه (تیکرای هه‌ره‌ ٢٤ کاترمی‌رێک) ده‌ره‌یه‌ی‌ریت.

خسته‌ی ژماره (٤)

هاوبه‌لگه‌ی‌ئاویته‌ی رۆژ و شه‌و بۆ کاره‌گه‌ری با

هاوبه‌لگه‌ی شه‌و و رۆژ	هاوبه‌لگه‌ی‌ئاو یته	هاوبه‌لگه‌ی شه‌و و رۆژ	هاوبه‌لگه‌ی‌ئاو یته	هاوبه‌لگه‌ی شه‌و و رۆژ	هاوبه‌لگه‌ی‌ئاو یته	هاوبه‌لگه‌ی شه‌و و رۆژ	هاوبه‌لگه‌ی‌ئاو یته
-e/-f	-e2	-b/-e	-b4	n/-b	n2	c/-a	c1
-e/-g	-e3	-c/-c	-c1	n/-c	n3	c/-b	c2
-e/-h	-e4	-c/-d	-c2	n/-d	n4	c/-c	c3
-f/-f	-f1	-c/-e	-c3	-a/-a	-a1	b/-a	b1
-f/-g	-f2	-c/-f	-c4	-a/-b	-a2	b/-b	b2
-f/-h	-f3	-d/-d	-d1	-a/-c	-a3	b/-c	b3
-g/-g	-g1	-d/-e	-d2	-a/-d	-a4	a/-a	a1
-h/-h	-h1	-d/-f	-d3	-b/-b	-b1	a/-b	a2
		-d/-g	-d4	-b/-c	-b2	a/-c	a3
		-e/-e	-e1	-b/-d	-b3	n/-a	n1

Terjung, W.H. 1966. Physiologic climates of the conterminous United States: bioclimatic classification based on man. Annals of the Association of American Geographers. vol56, p178.

هه‌نگاوی سێیه‌م: له رینگه‌ی لیکدانی هه‌ردوو هاوبه‌لگه‌ی پشوی ئاویته‌ی رۆژانه و هاوبه‌لگه‌ی کاره‌گه‌ری ساردکردنه‌وه‌ی با ی رۆژانه له ماوه‌ی سه‌رحه‌م رۆژه‌کانی سال ده‌توانین ده‌ستنيشانی شیوازه‌کانی ئاوه‌هواي فسيۆلۆجی رۆژانه بزانیین.

تەومرى دووم:

شىكردنەۋەي رۇز و مانگە شياۋەكان لە روانگەي ئاۋەھەۋاي فسيۇلۇجىيەۋە بۇ گەشتوگوزار و ئارمگرتنى مرۇف لە ناۋچەي ئاكرى.

دوای ناسینی ھەنگاۋەكانی پراكتيكردى تیرجنج بە سەر تیکرای رۇژانەي رەگەزە ئاۋەھەۋايیەكان. لەم بەشەي باسەكەماندا ھەول دەدەين كە شىكردنەۋەي رۇژە شياۋەيا يا نەشیاۋەكان بۇ چالاكى گەشت وگوزار و ئاۋەھەۋاي فسيۇلۇجى لە ناۋچەي ئاكرى بخەينە روو بەم شىۋەپەي خوارەۋە:

۱. ھاوبەلگەي ئاۋەھەۋا بۇ پشوو:

لە رېگەي ئەم ھەنگاۋە ھەول دەدەين كە دەستينشانى رۇژە شياۋەكان بۇ ئاۋەھەۋاي فسيۇلۇجى لە كاتە جياۋازەكانى شەو و رۇز بە جيا لە لايەك و ھاوبەلگەي ئاۋەپتەي ھەردوكان (شەو و رۇز بە يەكەۋە) لە ناۋچەي لىكۆلینەۋە دەستينشان بکەين.

أ. ھاوبەلگەي پشو لە رۇژدا:

بە تىپروانين لە خستەي ژمارە (5) دەردەكەۋى كە، مرۇف ھەست بە سەرما (ساردیەكى ديارو رون Keen) دەكات ھەر لە ناۋەرەستى مانگى تشرینی دووم كە، كۆتا مانگى پايژە، تا سەرەتاكانى مانگى ئازار بەردەوام دەبیت بۇ ماۋەي (۱۱۲) رۇز بە جیگىرى دەمىنیتەۋە، ئەم ھەستکردن بە سەرمايە (ساردى) كە، بە بەھاي (۲) لە ھاوبەلگەي تیرجنج تۆمار كراۋە. بەلام لە سەرتاي مانگى ئازارەۋە ھەستکردن بە سەرما بەرە بەرە كەم دەبیتەۋە دەگاتە ئاستى ساردیەكى مام ناۋەند ياخود فینكى روو لە ساردى Cool) و بەھاي ۱- و جگە لە چەند رۇژىكى كەم كە، ئارامى تەۋاۋ لەم مانگەدا دەردەكەۋى بە بەھاي (۰)، ئەم حالەتەش بۇ ماۋەي نزیكەي يەك مانگ بەردەوام دەبیت تا دواتر بە تەۋاي مرۇف ھەست بە ئارامى تەۋاۋ دەكات كە زياتر رۇژەكانى مانگى نيسان لە خۇ دەگریت، تا نیۋەي يەكەمى مانگى مایس بەردەوام دەبیت. ئینجا بە خیرایی بارودۇخەكە ۋەردەچەرخیت بۇ فینكى بەرەو گەرمى (warm)، ئەم ماۋەيە زۆر نامىنیتەۋە نزیكەي نیو مانگ دەخايەنیت و دویارە ۋەردەچەرخانىكى تر روو دەدات و بارودۇخى ھەۋا راستەوخۇ دەچیتە حالەتى ھەستکردن بە گەرمى (Hot) بە بەھاي (+2a)، بۇ ماۋەي يەك مانگ كە لە رۇژەكانى كۆتایی مانگى مایسەۋە دەست پى دەكات تا نیۋەي دوومی مانگى تەمموز لە گەل بونی چەند رۇژىكى كەم كە مرۇف تیايدا ھەست بە گەرمايەكى زۆر ياخود بيزارو ھەستکردن بە ناخۇشى Oppressive دەكات بە بەھاي (+2b)، كە كەمتر لە ھەفتەيەك دەخايەنیت، بەلام لەو ماۋەيە بە دوۋە واتە لە رۇژى بیستەمى مانگى تەمموزەۋە حالەتەكە دەبیتە گەرمى لە رادە بە دەر Extremely hot بە بەھاي (+۳) تا ناۋەرەستى مانگى ئاب، دواتر دویارە بارودۇخەكە زۆر بە خیرایی بەرەو گەرمانەۋە دەچیت و دەبیتەۋە حالەتى ھەستکردن بە گەرمى (Hot) بە بەھاي (+2a) تا كۆتایی مانگى ئەیلول، ئینجا بارودۇخەكە دەچیتەۋە حالەتى ھەستکردن بە فینكى بەرەو گەرمى (warm)، بۇ ماۋەي نزیكەي يەك مانگ لە تشرینی يەكەمدا كە تا كۆتا رۇژەكانى ئەم مانگە بەردەوام دەبیت و دواتر ھەستکردن بە ئارامى تەۋاۋ بۇ ماۋەي چەند رۇژىك جیگىر دەبیت بەلام زۆر ناخايەنیت و بە ۋەردەچەرخانىكى خیرا كە تەنھا نزیكەي يەك ھەفتە دەخايەنیت لە حالەتى مام ناۋەند ياخود فینكى روو لە ساردى Cool) و بەھاي ۱- و لە رۇژەكانى نیۋەي دوومی مانگى كانونى يەكەمەۋە دەست بە ھەستکردن بە ساردى دەكاتەۋە.

ئىرەۋە بۇمان دەردەكەۋىت كە:

۱. سەرجهىمى ئەۋ رۇۋانەى كە ساردن ۱۱۲ رۇۋ دەخايەنىت كە زۇرتىن رىژەى رۇۋەكانى سال دەگرىتەۋە.
۲. رۇۋە مام ناۋەندەكان بە ھەردوۋ جۇرى فىنكى روو لە گەرمى و فىنكى روو لە ساردى دەگاتە (۱۰۰) رۇۋە. كە يەكسانە بە رىژەى (۲۷.۴) % سال.
۳. ھەرچى رۇۋە ئارامەكانە لە دوو ۋەرزى جىاۋازدا بە دىدەكرىت كە بەشىكى كەۋتوتە مانگەكانى كوتايى بەھار (نېسان و مايس) ۋ بەشەكەى ترى لە مانگەكانى پايز كوتايى تشرىنى يەكەم و سەرەتاي تشرىنى دوۋەم دايە، كە سەرجهمىان تەنھا (۱۰.۴) % رۇۋەكانى سال دەگرىتەۋە.
۴. ئەۋەى كە دەمىنىتەۋە بە شىۋەى پچرپچرو نارىك لە ۋەرزى گەرمى ھاۋىن لە چوارچىۋەى رۇۋە گەرمەكان تا ئەۋپەرى گەرم خوى دەبىنىتەۋە.

ب. ھاۋبەلگەى پشو لە شەۋدا

بۇ زانىنى كاتە گونجاۋەكان بۇ گەشت وگوزار و ئاۋەھوۋاى فىسيۇلۇجى لە شەۋدا، خشتەى ژمارە (۵) ئامادەكراۋە كە تىايدا ھاتوۋە:

۱. ھەستكردن بە ساردى (-۲) ھەر لە سەرەتاي مانگى تشرىنى يەكەم دەست پى دەكات و تا ناۋەراستى مانگى مايس بەردەۋام دەبىت، بە رىژەىك كە تەنھا ھەۋت رۇۋ لە سەرەتاكانى مانگى تشرىنى يەكەم ھەستەكانى مرۇف بە ئاراستەى فىنكى روو لە ساردى (-۱) بونى ھەيە، كە سەرجهمى ئەۋ رۇۋانەى كە ساردن ۲۲۴ رۇۋ دەخايەنىت.
۲. ھەستەكانى مرۇف بە ئاراستەى فىنكى روو لە ساردى تەنھا ۴۰ رۇۋە بەردەۋام دەبىت كە ئەۋىش لە دوۋاى (۱۰) رۇۋى يەكەمى مانگى ئەيلول دەست پى دەكات و بە شىۋەىكەى پچر پچرىش لە نىۋەى يەكەمى مانگى تشرىنى يەكەم ھەستى پى دەكرىت و دواتر بە تەۋاۋى ئەم ھەستە دەروپىتەۋە تا جارىكى تر لە نىۋەى دوۋەمى مانگى مايس دەست پى دەكاتەۋە و تا كوتايى ھەمان مانگ بەردەۋام دەبىت.
۳. ھەرچى رۇۋە ئارامەكانە بە بەھاي (۰)، سەرجهمىان دەگاتە (۱۰۱) رۇۋ و لە يەكەم رۇۋى مانگى حوزەيرانەۋە دەست پى دەكات بە شىۋەىكەى رىزبەندى نەپچراۋ تا سىيەكى يەكەمى مانگى ئەيلول بەردەۋام دەبىت.

لە كۇتايدا دەردەكەۋى كە، تىكرى ھەستكردەكان بە بارودۇخى ئاۋەھوۋا لە شەۋدا تەنھا (۲) سى جۇر ئاۋەھوۋاى فىسيۇلۇجى بونى ھەيە كە برىتىن لە ھەستكردن بە سەرما بە رىژەى (۶۱.۴) % و ھەست كرىن بە فىنكى روو لە ساردى (۱۰.۹) %، رۇۋە ئارامەكان (شىاۋەكان) بە رىژەى (۲۷.۷) %.

ج. ھاۋبەلگەى ئاۋپتەى گەرما لە (شەو و رۆژ).

ئەم ھاۋبەلگەىيە لە ئەنجامى لىكدانى دەرەنجامى شەو و رۆژ دىتە ئاراۋە، كە برىتتە لە تىكرى كارىگەرى گەرمى شەو و رۆژ بۇ دەستىنشانى كىردى بارودۇخى ئاۋمەۋا.

زانبارىيەكانى خشتەى ژمارە (5) تايبەتن بە ھاۋبەلگەى ئاۋپتە لە ناۋچەى ئاكرى كە تىپىدا ھاۋمە:

۱. ھەست كىردن بە ساردى لە ژىر ھىماى (K1): بە گوپىرى ھاۋبەلگەى ئاۋپتە لە شەو و رۆژدا لە ناۋمەراستى مانگى تشرىنى دوۋم دەست پى دەكات تا ھەفتەى يەكەمى مانگى ئازار بەردەۋام دەپت، بۇ ماۋەى (۱۱۱) رۆژ كە رىژەى (۳۰.۴%) سەرچەم رۆژەكانى سال دەگرىتەۋە.

۲. ھەستكردن بە ساردى لە ژىر ھىماى (C2): جىۋاۋزى لە ھەستكردنى مرۇف بە ساردى رون (۲-۱) لە شەۋادا فىنكى رۋو لە ساردى لە رۆژدا (۱-) بەرپرسە لە دەستەبەركردنى ئاۋپتەى ھەستكردن بە ساردى لە ژىر ھىماى (C2)، ئەمەيش ھەر لە دۋاى تىپەرپونى ھەفتەى يەكەم لە مانگى ئازار دەست پى دەكات تا سىيەكى يەكەمى مانگى نىسان بەردەۋام دەپت جگە لە چەند رۆژىكى كەم كە جىۋاۋزى نىۋان شەو و رۆژ زۆرتەر دەپت و ھىماى (M3) بە دەست دەپت، بەلام ئەم ھالەتەى (M3) كە لە رۆژدا ئارامى تەۋاۋ و لە شەۋادا ساردى دەنۆپت بە تەۋاۋى لە دۋاى نىۋەى يەكەمى مانگى نىسان زال دەپت بە سەر ئاۋمەۋاى ناۋچەكە و تا كۆتايى ھەفتەى يەكەمى مانگى مايس بەردەۋام دەپت بە رىژەى (۷.۹%) سەرچەم رۆژەكانى سال.

۳. جىۋاۋزى نىۋان شەو و رۆژ لە دۋاى تىپەرپونى ھەفتەى يەكەمى مانگى مايس دەچىتە ھالەتى ئاۋمەۋاى مام ناۋەند لە رۆژدا و ساردىكى رون لە شەۋادا (W4) كە تەنھا (۹) رۆژ دەخايەنيت و دواتر لە چۋارچىۋەى (W3) كە نامازىيە بۇ شەۋانى مام ناۋەند و رۆژى فىنكى رۋوۋە لە گەرمى بۇ ماۋەى (۹) رۆژى تر بارودۇخەكە جىگىر دەپت تا لە رۆژە كۆتاكى مانگى ناۋبىراۋدا ھەستەكانى مرۇف بۇ بارودۇخى ئاۋمەۋا دەچىتە ھالەتى گەرمى، بەلام لە شەۋادا لە ھەمان ئاستى پىشو دەمىنيتەۋە كە ھىماى (W4) ۋەردەگرىت، كە تەنھا (5) رۆژ دەخايەنيت تا ئەم مانگە مايس كۆتايى دىت. بەلام بارودۇخى ئاۋمەۋا لە مانگى حوزەيران لە رۆژدا بە ھەمان شىۋەى رۆژەكانى مانگى مايس دەمىنيتەۋە لە كاتىكدا لە شەۋادا دەچىتە ھالەتى ئارامى تەۋا و كە ھىماى (H3) ۋەردەگرىت ئەم ھالەتە بە ھىماى (H3) تا ۲5 مانگى ناۋبىراۋ بەردەۋام دەپت.

۴. لە ھەفتەى كۆتايى مانگى حوزەيران ھىماى (S4) كە نامازىيە بۇ ھەستكردن بە شىپزەبى لە رۆژداۋ ئارامى لە شەۋاندا بۇ ماۋەى (5) رۆژ زال دەپت بەلام لە تەموزدا بارودۇخەكە جارىكى تر لە رۆژدا گۆرانى بە سەردا دىت و ھەست بە گەرما كىردن دەست پى دەكاتەۋە بەلام لە شەۋادا لە ھەمان ئاستى پىشو دەمىنيتەۋە و ھىماى (H3) ۋەردەگرىت، كە ئەم ھالەتەش تا (۱۹) مانگى تەموز بەم شىۋەى دەپت.

۵. لە رۆژى (۲۰) تەموزەۋە جىۋاۋزى نىۋان شەو و رۆژ زىاتر بە رونى دەرەكەۋىت و گاپەكە گەۋرەتر دەپت لە نىۋان شەو و رۆژدا و كە لە رۆژدا گەرمىيەكى لە رادەبەدەر بونى دەپت بەلام لە شەۋادا بە ھەمان ئاستى رۆژەكانى مانگى حوزەيران و تەموز دەمىنيتەۋە و ھىماى (EH4) ۋەردەگرىت كە تا ناۋمەراستى مانگى ئاب بەردەۋام دەپت.

۶. بارودوځی (H3) نارامی ته اوو جاریکې تر له نیوهی دووهی مانگی ئاب ددردهکه وپته وه که تا رږزی (۹) ی ئهیلول جیگیر دهبیټ، بهلام له دواي تیپه ربونی سیپه کی مانگی ناوبراو حاله ته که دهگه رپته وه بؤ بارودوځی ئاوهه وای (H4) له نیوان شهو و رږزدا که تا کوټایي هه مان مانگی بونی دهبیټ.

۷. زورترین رږزه کانی بارودوځی (W4) ساردیه کی رږن له شهو دا، له مانگی تشرینی یه که مدا ددردهکه وپته که تا کوټا رږزه کانی مانگه که بؤ ماوهی (۲۵) رږز به رده وام دهبیټ. بهلام له کوټا رږزه کانی مانگی تشرینی یه که م بارودوځی (M3) که، نارامی ته اوو له رږز و ساردی له شهو دهگریته وه، جاریکې تر به سهر ناوچه که دا زال دهبیټ و تا کوټایي هه فته یه که م له مانگی تشرینی دووه م بؤ ماوهی (۱۱) رږز به رده وام دهبیټ که رږزی نارام و شهوانی سارد دهبیټ، بهلام له دواي هه فته یه که می مانگی ناوبراو حاله تی (C3) به سهر ناوچه که زال دهبیټ که ئه می ش زور ناخایه نیټ و تنه ا (۱۰) رږز له ناوه راستی مانگی ناوبراو ده می نیټه وه تا بارودوځه که له (۱۶) مانگی تشرینی دووه م جاریکې تر ده چیټه وه باری هه ستردن به ساردی له شهو و رږز.

له کوټاییدا ددردهکه وای که هاوبه لگه ی پشوی ئاویته جوړه تیکه لیه کی له هه سته کان پیوه دیاره له نیوان شهو و رږزدا به هو ی جیاوازی له کاریگه ری دهرکه وتنی خوړ له رږز و نه بونی ئه م کاریگه ری به شهو دا ههر بویه دهگریټ بلین که زورترین هه سته کانی مروځ له م جوړه پیوه رده دا ده که وپته هه ستردن به ساردی به نزیکه ی (۳/۱) ی سهرجه می رږزه کانی سال، بهلام هه ستردن به نارامی و هه وای خو ش به شیوه یه کی پچر پچر به جیاوازی نیوان شهو و رږز له کاتی جیاوازا ههر له مانگی ئازاره وه ده ست پی دهکات تا مانگی ئه یلول.

۲. هاوبه لگه ی کاریگه ری با

له ریگه ی ئه م هاوبه لگه یه وه کاریگه ری با به سهر کرداری سارد کردنه وه له له شی مروځ ددرده هیئریټ له شهو و رږزدا له لایه ک و کاریگه ری تیکه لی (ناویته) شهو و رږز له لایه کی تر به م شیوه یه ی خواره وه:

۱. هاوبه لگه ی کاریگه ری با له رږزدا:

ئه م کاریگه ری به له رږزدا له زیر کایگه ری راسته وخوی تیشکی خوړدا ددرده هیئریټ ههر بویه هه ستردن به جوړی ئاوه وای فسیؤلوجی له ناوچه ی لیکیولینه وه که، له خشته ی ژماره (۶) هاتووه به م شیوه یه ی خواره وه یه:

۱. سهرجه می ئه و رږزانه ی که هه ست به بایه کی هیواش دهگریټ له ساردیدا (C-) دهگاته (۵۹) رږز به رپژه ی (۱۶.۲٪) که زیاتر ئه و رږزانه ش دهکه ونه مانگه کانی (کانونی یه که م و کانونی دووه م و شوبات).

۲. ئه و رږزانه ی که هه ست به بایه کی خو ش دهگریټ (b-) دهگاته (۶۵) رږز به رپژه ی (۱۷.۸٪) که رږزه کانی ش به شیوه یه کی پچر پچر ههر له مانگی کانونی یه که م وه ده ست پی دهکات تا مانگی ئازار.

۳. جوړی هه ستردن به بایه که که کاریگه ری که م بیټ (a-) دهگاته (۳۶) رږز به رپژه ی (۹.۸۶٪).

۴. جوړی ئه و بایه کی که هیچ کاریگه ری هه کی نه بیټ به هیما ی (n) دهگاته (۳۶) رږز به رپژه ی (۹.۸۶٪) که ئه وانیش له نیوهی دووهی مانگی ئه یلول تا کوټا رږزه کانی مانگی تشرینی یه که م به دواي یه کدا به رده وام دهبیټ.

۵. جۆرى ھەستىردن بە بايەكى نىمچە گەرم (a) كە كاريگەرى ھەبىت بە سەر بەرزكردنەۋەى پلەى گەرماى لەشى مرۇف، لە دوو كاتى حياۋاۋادا دەرەكەۋن كە يەكەمىيان نزيكەى (۲) ھەقتە دەخايەنى لە نيۋەى يەكەمى مانگى ئەيلول و دوەمىيان تەنھا نزيكە يەك ھەقتە دەمىنيئەۋە لە دواى ھەقتەى يەكەمى مانگى نىسان ھەستى پى دەكرىت. كە تىكرائى ئەم جۆرە ھەستىردنە دەگاتە (۶.۵٪) رېژەى ھەمو رۆژەكانى سال.

۶. جۆرى ھەست بە بېزارى بە ھۆى زۆرى گەرما و دلتنەنگى (C) دەگاتە ھەر سەرەتائى مانگى نىسان دەست پى دەكات تا كۆتا رۆژەكانى مانگى ئاب بەردەۋام دەبىت بۇ ماۋەى پىنج مانگ، جگە لە چەند رۆژىكى كەم نەبىت.

لە كۆتايى دەرگەۋى كە سەرجهمى ئەو رۆژانەى كە كاريگەرى با دەكەۋىتە بارى باى خۇش يان ھىۋاش يا كارگەرى كەم يا ھىچ كاريگەرىيەكى نەبىت دەگاتە زياتر لە نيۋەى رۆژەكانى سال بە رېژەى ۵۳.۴٪ بەلام ئەۋەى كە نەخۋازراۋ بىت تەنھا ۳۷.۸٪ دەگرىتەۋە ئەۋەى كە دەمىنيئەۋە دەچىتە چوار چىۋەى جۆرەكانى تىرى ھەست كىردن ۋەك بايە نىمچە ساردەكان يا بايە نىمچە گەرمەكان.

ب. كاريگەرى با لە شەۋدا :

دەربارەى كاريگەرى با لە شەۋدا بە سەرنج دان لە خستەى ژمارە (۶) دەرەكەۋى كە:

۱. سەرجهمى ئەو رۆژانەى كە ھەست بە بايەكى مام ناۋەند لە سارديدا (d-) دەكرىت دەگاتە (۴۵) رۆژ كە رېژەى (۱۲.۳٪) پىك دەھىنيئە، ئەم جۆرە ھەستەش لە مانگى كانونى دوۋەم و شوبات بە شىۋەيەكى پچر پچر بەدى دەكرىت و دواتر نامىنيئە تا جاريكى تر لە كانونى يەكەم بە ھەمان شىۋەى پچر پچرى دەرەكەۋىتەۋە.

۲. زۆرتىر ئەو رۆژانەى كە دەچنە چوارچىۋەى ھەستىردن بە بايەكى ھىۋاش لە سارديدا (C-) لە ناۋچەى لىكۆلېنەۋە بە ديدەكرىت كە دەگاتە (۱۹۸) رۆژ كە زياتر لە نيۋەى رۆژەكانى سال بە رېژەى (۵۴.۲٪) دەگرىتەۋە.

۳. ئەو رۆژانەى كە بايەكى خۇش و چىژ بەخش تىدادايە (b-) دەگاتە (۶۹) رۆژ كە زياتر ئەو رۆژانەش كەۋتەتە مانگەكانى (مايس و ئاب)، كە رېژەى (۸۰.۹٪) رۆژەكانى سال پىك دەھىنيئە.

۴. جۆرى ئەو بايەى كە كاريگەرى كەم بىت (a-) دەگاتە (۵۰) رۆژ بە رېژەى (۱۳.۷٪) كە زۆرتىر نىيان دەكەۋىتە مانگى حوزەيران و تەموز.

لە كۆتايى دەتوانىن بلىن كە جۆرى باى خۇش يا بى كاريگەر لە ناۋچەى لىكۆلېنەۋەدا رېژەى (۳۲.۶٪) رۆژەكانى سال دەگرىتەۋە كە ھاۋتايە بە ۳/۱ رۆژەكان، بەلام زۆرتىر نى ئەو بايانەى كە ماۋنەتەۋە، دەچىنە چوارچىۋەى باى ساردى ھىۋاش يا مام ناۋەند.

خشفتی ژنماره (1) هاو به لگه سار دگر ونه و می یا

ردیف	گرایش دریم		توریت		تارور		نیشان		بکس		سولایران		سوز		دب		سولایران		تغییر بکس		گرایش دریم		گرایش بکس	
	۱	۲	۱	۲	۱	۲	۱	۲	۱	۲	۱	۲	۱	۲	۱	۲	۱	۲	۱	۲	۱	۲	۱	۲
1	b-	c-	b-	c-	b-	c-	c	c	c	c-	c	b-	c	a-	c	a-	a	c	n	c	a-	c	a-	c
2	b-	c-	c-	d-	b-	c-	c	c	c	b-	c	b-	c	a-	c	b-	a	c	n	c	a-	c	a-	c
3	a-	c-	c-	d-	b-	c-	c	c	c	b-	c	b-	c	a-	c	b-	a	c	n	c	a-	c	a-	c
4	b-	c-	c-	d-	b-	c-	n	c	c	b-	c	a-	c	a-	c	b-	a	c	n	c	a-	c	a-	c
5	a-	c-	c-	d-	a-	c-	c	c	c	b-	c	b-	c	a-	c	b-	a	c	n	c	a-	c	a-	c
6	b-	c-	c-	d-	b-	c-	c	c	c	b-	c	a-	c	a-	c	b-	a	c	n	c	a-	c	a-	c
7	b-	c-	c-	d-	b-	c-	c	c	c	b-	c	a-	c	a-	c	b-	a	c	n	c	a-	c	a-	c
8	a-	c-	b-	c-	b-	c-	a	c	c	b-	c	a-	c	a-	c	b-	a	c	n	c	a-	c	a-	c
9	c-	d-	c-	d-	a-	c-	a	c	c	b-	c	a-	c	a-	c	b-	a	c	n	c	a-	c	a-	c
10	c-	d-	c-	c-	a-	c-	a	c	c	b-	c	a-	c	a-	c	b-	a	c	n	c	a-	c	a-	c
11	b-	c-	c-	d-	b-	c-	a	c	c	b-	c	a-	c	a-	c	b-	a	c	n	c	a-	c	a-	c
12	c-	d-	c-	d-	b-	c-	a	c	c	b-	c	a-	c	a-	c	b-	a	c	n	c	a-	c	a-	c
13	c-	d-	b-	c-	b-	c-	a	c	c	b-	c	a-	c	a-	c	b-	a	c	n	c	a-	c	a-	c
14	c-	d-	b-	c-	b-	c-	a	c	c	b-	c	a-	c	a-	c	b-	a	c	n	c	a-	c	a-	c
15	c-	d-	c-	c-	b-	c-	c	c	c	b-	c	a-	c	a-	c	b-	a	c	n	c	a-	c	a-	c
16	c-	d-	c-	c-	b-	c-	c	c	c	b-	c	a-	c	a-	c	b-	a	c	n	c	a-	c	a-	c
17	c-	d-	c-	d-	b-	c-	c	c	c	b-	c	a-	c	a-	c	b-	a	c	n	c	a-	c	a-	c
18	b-	c-	c-	c-	b-	c-	c	c	c	b-	c	a-	c	a-	c	b-	a	c	n	c	a-	c	a-	c
19	b-	c-	c-	d-	b-	c-	c	c	c	b-	c	a-	c	a-	c	b-	a	c	n	c	a-	c	a-	c
20	c-	c-	c-	c-	b-	c-	a	c	c	b-	c	a-	c	a-	c	b-	a	c	n	c	a-	c	a-	c
21	c-	d-	c-	d-	b-	c-	a	c	c	b-	c	a-	c	a-	c	b-	a	c	n	c	a-	c	a-	c
22	c-	c-	c-	d-	a-	c-	c	c	c	b-	c	a-	c	a-	c	b-	a	c	n	c	a-	c	a-	c
23	b-	c-	c-	d-	a-	c-	c	c	c	b-	c	a-	c	a-	c	b-	a	c	n	c	a-	c	a-	c
24	b-	c-	b-	c-	b-	c-	c	c	c	b-	c	a-	c	a-	c	b-	a	c	n	c	a-	c	a-	c
25	c-	c-	b-	c-	a-	c-	a	c	c	b-	c	a-	c	a-	c	b-	a	c	n	c	a-	c	a-	c
26	c-	d-	c-	c-	a-	c-	a	c	c	b-	c	a-	c	a-	c	b-	a	c	n	c	a-	c	a-	c
27	c-	d-	b-	c-	a-	c-	c	c	c	b-	c	a-	c	a-	c	b-	a	c	n	c	a-	c	a-	c
28	c-	d-	b-	c-	b-	c-	c	c	c	b-	c	a-	c	a-	c	b-	a	c	n	c	a-	c	a-	c
29	c-	d-	c-	d-	a-	c-	c	c	c	b-	c	a-	c	a-	c	b-	a	c	n	c	a-	c	a-	c
30	c-	d-	c-	d-	a-	c-	a	c	c	b-	c	a-	c	a-	c	b-	a	c	n	c	a-	c	a-	c
31	c-	d-	c-	d-	a-	c-	a	c	c	b-	c	a-	c	a-	c	b-	a	c	n	c	a-	c	a-	c

سار چاره: کاری توژور پشت بهست به خشفتگان باشکوی (1).

ب. ھاۋبەلگەى ئاۋىتەى شەۋ و رۇژ:

بە مەبەستى خىستە روى ھاۋبەلگەى ئاۋىتەى ھەستىكرىن بە بارودۇخى ئاۋمەۋا، تىرجىج ھاۋبەلگەى ئاۋىتەى داناۋە كە بىرىتە لە بە يەكەۋە گرېدانى ھەردو ھاۋبەلگەى شەۋ و رۇژ، بۇ ئەم مەبەستە لە ناۋچەى لىكۆلئىنەۋەكەماندا پىشت بەست بە خىستەى (۷) ئەم زانىارىيانە دەرکەۋتون:

۱. زۆرتىن شىۋازى ھاۋبەلگەى ئاۋىتەى كارىگەرى با لە جۆرى (C2) كە ئامازەيە بۇ بايەكى خۇش لە شەۋدا و ھەستىكى بىزاركەر بە گەرما لە رۇژدا لە ناۋچەى لىكۆلئىنەۋە دۇبارە دەبىتەۋە بە تىكرى ۶۳ رۇژ كە رېژەى (۱۷.۲٪) رۇژەكانى سال دەگرىتەۋە، كە ئەم رۇژانەش زىاتر كەۋتەنەتە مانگەكانى مايس و ئاب.

۲. جۆرى ئەۋ بايانەى كە ھەستىكى خوش بە مرۇف دەبەخىش، دەكەۋنە چوارچىۋەى ھىماى (b2) كە ئەمەش تەنھا لە رۇژەكاندا بە دىدەكرىت، بەلام لە شەۋانى ئەم جۆرە ھىمايە بايەكى ھىۋاش لە ساردىدا بەدەدەكرىت، كە تىكرى ئەم جۆرە رۇژانەش دەگاتە (۵۵) رۇژ بە رېژەى (۱۵٪).

۳. جۆرى ئەۋ بارودۇخەى كە بە بايە ساردەكان لە شەۋ و رۇژدا ناسراۋن بە پلەى جىاۋاز (مام ناۋەند يا ھىۋاش لە ساردىدا) لە چوار چىۋەى ھىماكانى (C2-) ، (C1-) چر دەبەنەۋە كە لە مانگەكانى كانونى يەكەم و كانونى دوۋەم و شوباتدا دەرەكەۋن بە تىكرى (۴۲ ، ۱۵) رۇژ بە دۋاى يەكدا كە رېژەى گىشتى ھەردوۋ جۆرەكە دەگاتە (۱۵.۶٪).

۴. جۆرى ھىماكانى (a3) ، (n3) كە خاۋەنى بايەكى ھىۋاشن لە ساردىدا لە شەۋان لە مانگەكانى ئەيلول و تىرىنى يەكەم و نىسان بونيان ھەيە، بەلام رۇژەكانى ئەم جۆرە بارودۇخە ھەست بە بايەكى نىمچە گەرم يا نەبونى ھىچ كارىگەرىيەك بە دىدەكرىت كە سەرجمەيان دەگاتە (۵۹) رۇژ بە رېژەى (۱۶.۲٪)

۵. بارودۇخى گەرم لە چوارچىۋەى ھىماكانى (C1) لە رۇژداۋ بايەكى بى كارىگەر لە شەۋدا لە مانگەكانى حوزەيران و تەموز بە تىكرى (۴۹) رۇژ بە دىدەكرىت بە رېژەى (۱۳.۴٪).

۶. زۆرتىن زىدەرپۇبى (تۇرف) لە نىۋان رۇژ و شەۋ لە جۆرى ھەستىكرىن بە بايەكى ھىۋاش لە ساردى لە شەۋاندا و ھەستى بىزاركەر بە گەرما لە رۇژدا لە مانگى نىسان بە بۇ زىاتر لە ۳ ھەفتە بونى ھەيە كە ھىماى (C3) ھەلدەگرىت. لە ھەمان كاتدا جۆرى (a3) كە شەۋان ھەست بە ساردىيەكى ھىۋاش و لە رۇژدا نىمچە گەرم بە پچر پچرى بۇ ماۋەى ۴۱ رۇژ بە رېژەى (۱۱.۲٪) لە مانگەكانى ئازار و تىرىنى يەكەم و تىرىنى دوۋەمدا بە دىدەكرىت.

كەۋاتە دەكرى ئامازە بۇ ئەۋە بىكەين كە كارىگەرى ئاۋىتەى ساردىكرىنەۋەى با لە ناۋچەى لىكۆلئىنەۋە لە جۆرى ئارامى يا بونى كارىگەرىيەكى كەم نىزىكەى (۲) مانگ دەخايەنىت كە زىاتر ئەم رۇژانەش لە مانگەكانى ۋەرزە گوزارۋەكان بەدەدەكرىت، بەلام بە شىۋەيەكى گىشتى ھاۋبەلگەى ئاۋىتە بۇ ساردىكرىنەۋەى با بۇ زۆربەى رۇژەكانى تىرى سال گونجاۋ نىيە.

خشته‌ی ژماره (۷) هاوبه‌لگه‌ی ناوټه‌ی شهو و رټوژ

رټوژ	کانونی دووهم	شوبات	نازار	نیسان	مایس	حزیران	تموز	اب	ایلول	تا	ت۲	ک۱
۱	-b2	-b2	-b2	c3	c3	c2	c1	c1	a3	n3	-a3	-2b
۲	-b2	-c2	-b2	c3	c2	c2	c1	c2	a3	n3	-a3	-2b
۳	-a3	-c2	-b2	c3	b2	c2	c1	c2	a3	n3	-a3	-c2
۴	-b2	-c2	-b2	n3	c2	c1	c1	c2	a3	n3	-a3	-2b
۵	-a3	-c1	-a3	c3	c2	c2	c2	c2	a3	n3	-a3	-2b
۶	-b2	-c2	-b2	c3	c2	c1	c1	c2	a3	n3	-a3	-2b
۷	-b2	-c2	-b2	c3	c2	c1	c1	c2	a3	n3	-a3	-2b
۸	-a3	-b2	-b2	a3	c2	c1	c2	c2	a3	n3	-a3	-2b
۹	-c2	-c2	-a3	a3	c2	c1	c1	c2	a3	n3	-2b	-2b
۱۰	-c2	-c1	-a3	a3	c2	c1	c1	c2	a3	n3	-2b	-c2
۱۱	-b2	-c1	-b2	a3	c2	c1	c1	c2	a3	n3	-a3	-c2
۱۲	-c2	-c2	-b2	a3	c2	c1	c1	c2	a3	n2	-2b	-c2
۱۳	-c2	-b2	-b2	a3	c2	c1	c1	c2	a3	n3	-a3	-c1
۱۴	-c2	-b2	-b2	c3	c2	c1	c1	c2	a3	n3	-a3	-c2
۱۵	-c2	-c1	-c2	c3	c2	c1	c1	c2	a3	n3	-a3	-c2
۱۶	-c2	-c1	-b2	c3	c2	c1	c1	c2	a3	n3	-a3	-c3
۱۷	-c2	-c2	-b2	c3	c2	c1	c1	c3	n3	n3	-2b	-c2
۱۸	-b2	-c1	-b3	c3	c2	c1	c1	c3	n3	n3	-2b	-2b
۱۹	-b2	-c2	-b3	c3	c2	c1	c1	c3	n3	n3	-c1	-c2
۲۰	-c1	-c1	-b2	a3	c2	c1	c1	c2	n3	n3	-b3	-c2
۲۱	-c2	-c2	-b2	c3	c1	c2	c2	c2	n3	n3	-2b	-c2
۲۲	-c1	-c2	-a3	c3	c2	c1	c2	c3	n3	n3	-2b	-2b
۲۳	-b2	-c2	-a3	c3	c2	c2	c2	c3	n3	n3	-2b	-2b
۲۴	-b2	-b2	-b2	c3	c2	c1	c2	c3	n3	n3	-2b	-2b
۲۵	-c1	-b2	-a3	a3	c2	c2	c2	c2	n3	-a3	-2b	-c2
۲۶	-c2	-c1	-a3	c3	c1	c1	c2	c3	n3	-a3	-2b	-c2
۲۷	-c2	-b2	-a3	c3	c1	c1	c2	c3	n3	-a3	-2b	-c2
۲۸	-c2	-c2	-b2	c3	c2	c1	c1	c3	n3	-a3	-a3	-c2
۲۹	-c2		-a3	c3	c1	c1	c2	c3	-a3	-a3	-2b	-c1
۳۰	-c2		-a3	a3	c1	c1	c2	c3	-a3	-a3	-2b	-c1
۳۱	-c2		-a3	c3	c1	c1	c2	c3	a3	-a3		-c1

سهرچاوه: کاری توټرهر پشت بهس به خشته‌کانی پاشکووی (۱).

دەرەنچام

لە كۇتايى ئەم باسەدا گەپشتۈين بەم دەرەنچامانەى خوارەۋە:

۱. لە پۈانگەى كارىگەرى گەرماۋە دەرەدەكەۋى كە:

أ. بارودۇخى ھەست كىردن بە ساردى لە زۇرتىن رۇژەكانى سال لە رۇژدا بە دىدەكرىت بە رىژەى ۳۰.۶% ، بەلام رۇژە مام ناۋەندەكان بە ھەردوۋ جۇرى فىنكى روو لە گەرمى و فىنكى روو لە ساردى رىژەى (۲۷.۴%) سال دەگرىتەۋە، لە كاتىكدا رۇژە ئارامەكانە لە دوو ۋەرزى جىاۋازدا بە دىدەكرىت كە بەشكى كەۋتە مانگەكانى كوتايى ۋەرزى بەھار (نىسان و مائىس) ۋە بەشەكەى ترى لە مانگەكانى ۋەرزى پائىز (كوتايى تشرىنى يەكەم و سەرەتاي تشرىنى دوۋەم) دايە، كە سەرجمەيان تەنھا (۱۰.۴%) رۇژەكانى سال دەگرىتەۋە، ئەۋەى كە دەمىنئىتۋە زۇرتىنى دەكەۋىتە رىژەى جۇرى گەرم تا ئەۋپەرى گەرمى.

ب. تىكرى ھەستكىردنەكان بە بارودۇخى ئاۋەھۋا لە شەۋدا (۲) سى جۇر ئاۋەھۋاى فىسئۇلۇجى بەدىدەكرىت كە، برىتىن لە ھەستكىردن بە سەرما بە رىژەى (۶۱.۴%) و ھەست كىردن بە فىنكى روو لە ساردى (۱۰.۹%)، رۇژە ئارامەكان (شىاۋەكان) بە رىژەى (۲۷.۷%).

ت. دەربارەى ھاۋبەلگەى پشۋى ئاۋىتە زۇرتىن ھەستەكانى مۇق لەم جۇرە پىۋەرەدا دەكەۋىتە ھەستكىردن بە ساردى بە نىزىكەى (۳/۱) سەرجمەى رۇژەكانى سال، بەلام ھەستكىردن بە ئارامى و ھەۋاى خۇش بە شىۋەپەكى پچرپچر بە جىاۋازى نىۋان شەۋ و رۇژ لە كاتى جىاۋازدا ھەر لە سەرەتاي مانگۈكانى ۋەرزى بەھار جەست پى دەكات تا كۇتايى ۋەرزى پائىز.

۲. دەربارەى كارىگەرى ساردكىردنەۋەى با دەرەدەكەۋى كە:

أ. سەرجمەى ئەۋ رۇژانەى كە كارىگەرى با دەكەۋىتە بارى باى (خۇش، ھىۋاش، كارگەرى كەم يا ھىچ كارىگەرىكەى نەپىت) لە رۇژدا دەكاتە زىاتر لە نىۋەى رۇژەكانى سال بە رىچرەى ۵۳.۴% بەلام ئەۋەى بايەى كە نەخۋازاۋا بىت تەنھا ۳۷.۸% دەگرىتەۋە.

ب. جۇرى باى خۇش يا بى كارىگەر لە ناۋچەى لىكۇلئىنەۋەدا لە شەۋاندا رىژەى (۳۲.۶%) رۇژەكانى سال دەگرىتەۋە كە ھاۋتايە بە ۳/۱ رۇژەكان.

ت. كارىگەرى ئاۋىتەى ساردكىردنەۋەى با لەناۋچەى لىكۇلئىنەۋە لە جۇرى ئارامى يا بونى كارىگەرىكەى كەم نىزىكەى (۲) مانگ دەخايەنئىت كە زىاتر ئەم رۇژانەش لە مانگەكانى ۋەرزە گۈزاراۋەكان بەدىدەكرىت، بەلام بە شىۋەپەكى گشتى ھاۋبەلگەى ئاۋىتە بۇ ساردكىردنەۋەى با بۇ زۇربەى رۇژەكانى ترى سال گۈنچاۋ نىە.

سهرچاوهكان

١. بهزاد حلمي حسين، الامكانات الجغرافية السياحية في قضاء ناكري، رسالة ماجستير، جامعة صلاح الدين، كلية الاداب، ٢٠٠٩.
٢. عبدالامام نزار ديري، تقييم المناخ السياحي في الاردن باستخدام تصنيف تيرجنج الحيوي، مجلة ابحاث البصرة (الانسانيات)، المجلد ٣٠، العدد (٢-ج) ٢٠٠٦.
٣. عبدالحسين مدفون ابو رحيل، انماط المناخ الفسيولوجية في العراق، مجلة الجمعية الجغرافية العراقية، العدد ٣٦، السنة ١٩٩٧.
٤. عبدالحسين مدفون ابو رحيل، انماط المناخ الفسيولوجية في العراق، مجلة الجمعية الجغرافية العراقية، العدد ٣٦، السنة ١٩٩٧.
٥. علي حسن موسى، المناخ والسياحة مع نموذج تطبيقي سورية ومصر، دار الانوار للطباعة، دمشق ١٩٩٧.
٦. نشوان شكري عبد الله ، انماط المناخ الفسيولوجي في مدينة زاخو (دراسة في المناخ التطبيقي)، مجلة ابحاث كلية التربية الاساسية ، المجلد ٧ العدد ١ سنة ٢٠٠٥
7. Terjung, W.H. 1966. Physiologic climates of the conterminous United States: bioclimatic classification based on man. Annals of the Association of American Geographers.vol56, p148.
8. John E Oliver . Climate and man's Environment; An International to Applied Climatology John Wiley and Sons in New York 1973..
٩. حكومهتي ههریمی كوردستان، وهزارهتي كشتوكال، بهشی ناماری كشتوكالی، داتای كهش وههواي قهزای ناكري، توأماری بلأونهكراوه ٢٠٠٢-٢٠١٢.
١٠. حكومهتي ههریمی كوردستان، وهزارهتي گواستههوه و گهياندن، بهرئوهبهرايهتي كهشناسی و بومهلهرزهی ههریم، توأماری ناوههواي ويستهگهی ناكري، ٢٠٠١-٢٠١٢

داتای پەگەزە ئاوه‌واییه‌کان لە ویستگەى ئاکری لە نیوان سالانی ۲۰۱۲-۲۰۰۱

مانگی کانونی دووهم

تیشکی خۆر		خێرایى با به م/چرکه	شێی پێژهیى %		پله‌ی گەرما		پۆژ
تیۆری	راسته‌قینه		نزمترین	بەرترین	نزمترین	بەرترین	
5.30	9.56	0.9	73.0	77.7	2.78	10.1	1
6.50	9.57	1.4	77.3	81.7	5.06	9.9	2
7.00	9.58	0.9	75.9	77.9	3.28	10.9	3
5.30	9.60	1.0	73.9	77.4	4.56	11.4	4
6.15	9.61	1.0	76.4	84.9	4.44	12.0	5
4.58	9.62	0.8	75.1	82.3	4.78	11.0	6
6.30	9.63	1.5	75.9	86.3	4.33	11.4	7
7.00	9.65	0.9	72.9	80.1	3.33	12.2	8
4.15	9.66	2.3	69.9	80.4	3.78	9.8	9
3.30	9.68	1.9	68.9	79.1	3.39	10.7	10
6.00	9.70	1.4	62.4	77.0	3.78	11.2	11
5.60	9.71	1.9	68.7	76.9	3.61	10.7	12
6.05	9.73	3.0	67.0	75.3	2.06	9.7	13
5.73	9.75	1.4	60.1	73.9	2.56	11.1	14
5.23	9.77	1.7	66.7	75.4	2.83	9.9	15
6.50	9.79	1.3	68.0	77.3	1.94	9.9	16
6.08	9.81	1.3	61.6	67.4	0.61	11.2	17
6.55	9.83	1.2	60.1	76.4	1.11	11.3	18
5.53	9.86	0.8	71.1	76.9	1.17	9.7	19
5.50	9.88	1.2	68.9	76.9	1.44	10.2	20
6.35	9.90	1.5	64.6	76.9	2.28	10.2	21
6.30	9.93	1.7	71.0	78.6	1.56	11.9	22
4.70	9.95	0.9	77.1	85.7	2.11	11.7	23
6.00	9.98	1.1	67.4	82.6	2.78	12.8	24
6.50	10.00	0.9	72.6	84.6	1.67	11.5	25
4.00	10.03	1.4	70.3	83.7	2.00	11.3	26
6.00	10.06	1.2	73.9	84.6	2.17	12.2	27
6.30	10.08	1.1	79.9	87.9	3.72	9.5	28
6.30	10.11	1.9	80.4	87.4	1.50	7.1	29
4.50	10.14	0.7	77.1	89.9	1.44	9.0	30
5.65	10.17	1.7	76.7	91.1	1.85	9.5	31

کاری توێژەر پشت به‌ست به:

- حکومه‌تى هه‌ریمی کوردستان، وه‌زاره‌تى کشتوکالی، به‌شى ئاماری کشتوکالی، داتای که‌ش وه‌وای قه‌زای ئاکری، تۆماری بلاونه‌کراوه ۲۰۰۲-۲۰۱۲.
- حکومه‌تى هه‌ریمی کوردستان، وه‌زاره‌تى گواستنه‌وه و گه‌ياندن، به‌رئوه‌به‌رایه‌تى که‌شناسی و بومه‌له‌رزهی هه‌ریم، تۆماری ئاوه‌وای ویستگه‌ى ئاکری، ۲۰۰۱-۲۰۱۲.

مانگی شوبات

تیشکی خۆر		خېړایی با به م/چرکه	شېی ریژهیی %		پله ی گه رما		پوژ
تیوری	راسته قینه		نزمترین	به رزترین	نزمترین	به رزترین	
7.00	10.20	13.0	68.9	81.6	1.5	9.9	1
7.00	10.23	14.4	67.6	81.4	1.3	10.1	2
6.00	10.26	14.4	62.6	77.8	2.2	10.1	3
6.73	10.29	15.1	59.1	76.3	0.9	9.1	4
5.23	10.32	16.1	73.3	84.1	1.6	9.7	5
6.55	10.35	16.1	61.4	78.9	2.1	10.6	6
4.15	10.39	17.1	59.6	77.8	2.6	11.3	7
5.65	10.42	16.9	63.9	78.6	2.7	11.6	8
6.15	10.45	18.4	57.3	73.5	3.8	12.0	9
5.65	10.48	17.1	59.5	74.5	3.1	11.2	10
4.23	10.52	17.6	67.9	73.6	3.1	10.7	11
5.00	10.55	16.9	70.6	78.0	2.4	11.1	12
6.23	10.59	16.9	64.5	74.4	3.4	10.7	13
7.73	10.62	17.1	71.6	79.9	3.9	11.5	14
5.23	10.66	15.1	71.3	83.5	4.6	11.2	15
2.20	10.69	13.4	70.5	80.3	3.6	9.9	16
6.08	10.73	14.7	64.4	81.1	3.6	12.0	17
5.60	10.76	16.2	67.0	83.4	3.8	10.7	18
7.00	10.80	16.2	64.8	77.8	3.4	10.9	19
5.50	10.83	16.0	66.5	74.9	3.1	10.9	20
6.73	10.87	17.4	69.6	78.1	2.7	9.8	21
7.50	10.91	18.4	66.1	75.6	3.0	10.4	22
7.48	10.94	19.5	66.5	75.6	3.3	11.4	23
7.80	10.98	18.6	62.4	77.8	4.8	12.6	24
5.55	11.02	20.3	63.8	78.5	5.0	13.6	25
5.10	11.06	18.8	76.4	83.5	5.6	11.3	26
5.55	11.09	17.7	77.0	86.5	4.9	11.3	27
6.45	11.13	17.5	76.6	83.8	4.9	11.1	28
6.00	11.17	18.7	8.8	12.1	0.5	2.0	29

کاری توپژهر پشت به ست به:

- a. حکومتی هریمی کوردستان، وه زاره تی کشتوکال، به شی ئاماری کشتوکالی، داتای که ش وه وه ای قه زای ئاکری، توماری بلاونه کراوه ۲۰۰۲-۲۰۱۲.
- b. حکومتی هریمی کوردستان، وه زاره تی گواستنه وه و گه یاندن، به ریوه به رایه تی که شناسی و بومه له رزه ی هریم، توماری ئاوه وه ای ویستگه ی ئاکری، ۲۰۰۱-۲۰۱۲.

مانگی نازار

تیشکی خۆر		خێرایى با به م/چرکه	شینی پێژهیی%		پلهی گهڕما		پۆژ
تیۆری	راسته قینه		نزمترین	بهرزترین	نزمترین	بهرزترین	
6.00	11.17	0.9	62.9	78.9	4.9	13.0	1
5.60	11.21	1.0	58.1	74.1	5.9	14.4	2
6.50	11.25	0.8	59.3	69.7	5.3	14.4	3
6.00	11.29	1.1	59.1	65.3	4.2	15.1	4
6.50	11.32	0.9	62.0	68.4	4.6	16.1	5
6.00	11.36	0.9	61.7	66.1	5.4	16.1	6
5.73	11.40	1.3	57.4	63.7	6.3	17.1	7
5.08	11.44	0.8	62.7	63.1	7.6	16.9	8
7.00	11.48	1.4	56.1	65.1	8.6	18.4	9
7.00	11.52	1.1	55.4	60.9	8.3	17.1	10
4.15	11.56	2.3	55.0	59.7	9.1	17.6	11
5.03	11.60	0.8	51.9	68.3	9.1	16.9	12
4.65	11.64	0.8	55.6	67.7	9.1	16.9	13
5.23	11.68	3.1	69.0	75.7	9.2	17.1	14
5.73	11.72	1.3	58.3	73.6	7.4	15.1	15
8.00	11.76	0.8	61.0	67.6	6.2	13.4	16
5.73	11.79	0.9	60.0	70.9	6.9	14.7	17
6.00	11.83	2.4	60.7	75.9	6.1	16.2	18
5.73	11.87	1.9	70.6	77.6	5.9	16.2	19
5.58	11.91	1.6	67.0	74.1	6.9	16.0	20
6.00	11.95	2.0	51.9	70.7	7.0	17.4	21
5.50	11.99	1.0	55.4	72.4	7.1	18.4	22
5.65	12.03	0.6	49.3	66.0	7.6	19.5	23
5.03	12.07	1.4	52.6	69.1	7.9	18.6	24
6.00	12.11	1.0	49.1	66.1	9.3	20.3	25
5.03	12.15	0.9	57.6	64.3	11.1	18.8	26
8.55	12.19	0.8	58.3	67.9	8.3	17.7	27
6.50	12.23	1.3	57.6	74.0	7.8	17.5	28
6.10	12.27	1.6	57.0	74.0	7.7	18.7	29
7.25	12.31	1.5	58.0	74.1	8.8	18.6	30
8.00	12.35	0.8	52.9	73.6	8.6	19.5	31

کاری توێژهه پشته بهست به:

1. حکومهتی ههریمی کوردستان، وهزارهتی کشتوکال، بهشی ئاماری کشتوکالی، داتای کەش وههوای قهزای ئاکری، تۆماری بلآونهکراوه ۲۰۰۲-۲۰۱۲.
2. حکومهتی ههریمی کوردستان، وهزارهتی گواستنهوه و گهپاندن، بهرپۆه بهرایهتی کهشناسی و بومهلهرزهی ههریم، توماری ئاوهوای ویستگهی ئاکری، ۲۰۰۱-۲۰۱۲.

مانگی نیسان

تیشکی خۆر		خێرایى با به م/چرکه	شېی ریژهیى %		پله ی گه رما		پۆژ 1
تیۆری	راسته قینه		نزمترین	به رزترین	نزمترین	به رزترین	
5.95	12.39	1.2	49.3	65.4	7.6	18.7	2
5.20	12.43	2.5	53.4	72.8	7.8	18.7	3
5.23	12.47	1.5	54.1	65.1	8.0	18.9	4
6.15	12.51	3.0	57.3	59.5	9.1	18.0	5
5.75	12.55	1.5	55.0	62.8	9.3	19.4	6
5.25	12.58	1.6	55.5	64.6	9.6	20.3	7
6.00	12.62	1.7	53.1	62.3	10.7	20.4	8
7.03	12.66	1.5	45.9	62.0	10.9	20.3	9
6.08	12.70	3.1	43.8	57.6	9.4	20.2	10
7.25	12.74	1.2	43.5	55.6	9.9	21.6	11
7.35	12.78	1.4	37.5	54.6	11.4	21.0	12
6.65	12.82	1.4	38.8	58.6	11.3	20.4	13
7.65	12.85	1.4	43.9	58.0	9.8	20.6	14
5.75	12.89	1.3	40.6	59.6	10.8	22.0	15
5.53	12.93	1.7	42.3	61.8	11.6	21.4	16
6.25	12.97	1.8	39.9	55.8	10.9	21.2	17
5.50	13.01	3.1	47.8	64.4	11.7	21.5	18
5.65	13.04	1.4	47.4	62.8	10.2	21.3	19
6.25	13.08	1.7	52.0	66.1	10.4	21.5	20
8.50	13.12	2.2	47.3	58.9	11.6	22.6	21
6.70	13.15	1.7	46.5	62.8	12.6	21.4	22
5.45	13.19	1.5	48.3	58.6	12.7	21.3	23
5.50	13.23	1.5	47.5	61.0	12.2	20.8	24
6.05	13.26	0.9	47.1	65.3	11.8	21.8	25
7.50	13.30	3.1	49.8	64.1	13.1	22.3	26
5.90	13.33	1.6	49.1	61.0	13.8	21.6	27
7.15	13.37	1.2	50.4	65.1	12.6	23.4	28
5.68	13.40	1.6	42.9	55.6	13.3	22.8	29
8.00	13.44	1.3	39.5	57.1	13.2	23.5	30

کاری توێژه ر پشت به ست به:

۱. حکومه تی هه ری می کوردستان، وه زاره تی کشتوکال، به شی ئاماری کشتوکالی، داتای که ش وه وه ای قه زای ئاکری، تۆماری بلآونه کراوه ۲۰۰۲-۲۰۱۲.
۲. حکومه تی هه ری می کوردستان، وه زاره تی گواستنه وه و گه یانندن، به ریوه به رایه تی که شناسی و بومه له رزه ی هه ری م، توماری ئاوه وه ای ویستگه ی ئاکری، ۲۰۰۱-۲۰۱۲.

مانگی مایس

تیشکی خۆر		خێرایى با به م/چرکه	شێی پێژهیى %		پلهى گەرما		پۆژ
تیۆرى	راسته‌قینه		نزمترین	به‌رزترین	نزمترین	به‌رزترین	
9.73	13.50	5.0	42.4	52.9	13.7	23.6	1
10.00	13.54	1.2	40.4	54.4	14.1	23.6	2
9.00	13.57	1.7	37.8	47.6	14.7	23.2	3
9.58	13.60	1.7	42.3	51.3	15.0	25.2	4
11.00	13.63	1.2	43.4	49.3	15.3	25.4	5
10.50	13.67	1.5	39.8	49.8	14.6	25.8	6
10.50	13.70	2.4	37.4	47.4	15.6	26.4	7
9.50	13.73	2.2	33.6	48.7	15.6	25.0	8
11.15	13.76	2.8	36.7	49.4	14.9	27.0	9
11.55	13.79	1.5	34.1	46.1	13.9	27.2	10
9.00	13.82	1.8	39.6	46.1	16.3	26.8	11
11.05	13.85	1.3	34.3	37.7	16.4	27.9	12
11.23	13.88	2.6	36.2	37.9	17.4	29.0	13
8.50	13.91	2.1	33.7	37.0	16.7	28.1	14
11.70	13.93	2.2	34.7	39.3	16.6	57.8	15
12.00	13.96	3.3	37.8	37.1	18.0	29.2	16
11.58	13.99	1.6	31.0	40.1	17.1	28.7	17
11.15	14.01	1.6	34.3	39.7	17.9	28.6	18
11.65	14.04	1.6	34.3	46.5	19.4	29.3	19
11.15	14.06	2.3	38.8	42.2	18.4	30.2	20
11.00	14.09	1.2	32.9	39.2	18.9	30.8	21
12.50	14.11	2.2	28.4	34.7	19.9	30.4	22
10.65	14.14	2.3	33.6	37.8	18.6	31.4	23
11.00	14.16	3.8	31.8	37.8	19.1	31.0	24
11.65	14.18	2.2	33.4	39.1	18.9	31.7	25
12.20	14.20	1.3	24.9	30.4	19.3	33.4	26
12.20	14.22	2.0	30.4	34.1	20.0	32.9	27
11.50	14.24	4.0	26.4	36.1	19.7	32.7	29
12.50	14.26	2.1	29.4	32.8	18.9	32.6	30
12.23	14.28	2.9	27.7	37.8	18.8	32.8	31

کارى توێژه‌ر پشت به‌ست به:

1. حکومه‌تى هه‌ریمی کوردستان، وه‌زاره‌تى کشتوکال، به‌شى ئامارى کشتوکالی، داتای که‌ش وه‌واى قه‌زای ئاکرى، تۆمارى بڵاونه‌کراوه 2002-2012.
2. حکومه‌تى هه‌ریمی کوردستان، وه‌زاره‌تى گواستنه‌وه و گه‌ياندن، به‌رئوه‌به‌رایه‌تى که‌شناسی و بومه‌له‌رزهی هه‌ریم، تومارى ئاوه‌واى ویستگه‌ى ئاکرى، 2001-2012.

مانگی حوزه بران

تیشکی خۆر		خځیرایی با به م/چرکه	شپیی پځهیی %		پلهی گه رما		پۆڙ
تیۆری	راسته قینه		نزمترین	به رزترین	نزمترین	به رزترین	
12.60	14.31	2.0	33.0	42.9	13.7	23.6	1
12.25	14.33	3.5	29.8	39.8	14.1	23.6	2
11.00	14.35	2.1	31.9	39.6	14.7	23.2	3
13.00	14.36	1.8	30.7	39.6	15.0	25.2	4
11.65	14.38	3.2	31.0	38.1	15.3	25.4	5
12.73	14.39	1.9	31.8	39.9	14.6	25.8	6
12.70	14.40	1.5	32.1	42.9	15.6	26.4	7
11.80	14.41	1.2	32.5	40.8	15.6	25.0	8
11.55	14.42	3.8	31.8	39.5	14.9	27.0	9
11.50	14.43	4.1	35.9	47.4	13.9	27.2	10
12.15	14.44	4.0	33.6	40.9	16.3	26.8	11
12.55	14.45	2.2	34.8	42.5	16.4	27.9	12
11.65	14.46	1.6	35.3	42.6	17.4	29.0	13
12.73	14.47	1.2	31.9	44.3	16.7	28.1	14
12.00	14.47	1.7	33.1	37.8	16.6	57.8	15
11.68	14.48	1.6	32.1	40.9	18.0	29.2	16
10.20	14.48	1.2	31.5	38.8	17.1	28.7	17
12.15	14.48	1.7	34.9	39.6	17.9	28.6	18
11.70	14.49	3.5	33.8	40.3	19.4	29.3	19
13.00	14.49	3.7	30.6	32.5	18.4	30.2	20
13.00	14.49	4.7	29.8	32.6	18.9	30.8	21
13.00	14.49	5.2	28.8	32.8	19.9	30.4	22
13.05	14.49	4.5	31.3	33.4	18.6	31.4	23
12.70	14.49	4.8	30.0	33.0	19.1	31.0	24
13.03	14.48	4.9	28.4	35.2	18.9	31.7	25
12.25	14.48	1.8	32.5	37.9	19.3	33.4	26
11.75	14.48	2.4	32.5	38.9	20.0	32.9	27
12.68	14.47	4.5	31.4	36.6	19.7	32.7	28
12.28	14.47	1.4	33.6	41.6	18.9	32.6	29
11.20	14.46	1.2	32.6	39.1	18.8	32.8	30

کاری توځه ر پځت به ست به:

1. حکومتی هه ریمی کوردستان، وه زاره تی کشتوکال، به شی ئاماری کشتوکالی، داتای که ش وه وه ای قه زای ئاکری، تۆماری بلّونه کراوه ۲۰۰۲-۲۰۱۲.
2. حکومتی هه ریمی کوردستان، وه زاره تی گواستنه وه و گه یاندن، به رتیه به رایه تی که شناسی و بومه له رزه ی هه ریم، توماری ئاوه وه ای ویستگه ی ئاکری، ۲۰۰۱-۲۰۱۲.

مانگي ته موز

تیشکی خۆر		خێرایي با به م/چرکه	شیی ریزهیی %		پلهی گه رما		پۆژ
تیۆری	راسته قینه		نزمترین	به رزترین	نزمترین	به رزترین	
13.79	14.45	2.5	23.9	31.1	22.4	37.5	1
13.67	14.44	1.8	23.6	31.4	23.7	38.5	2
13.26	14.43	2.2	22.2	33.1	23.7	38.6	3
13.93	14.42	2.0	24.7	31.6	24.1	38.3	4
13.48	14.41	1.5	25.0	32.8	23.3	37.9	5
13.84	14.40	1.8	22.3	28.9	24.4	38.7	6
13.83	14.39	1.8	36.1	29.3	24.4	39.6	7
13.53	14.37	3.1	25.3	28.7	25.7	39.9	8
13.44	14.36	1.7	22.3	26.4	26.3	39.8	9
13.43	14.35	1.7	20.9	25.9	25.8	39.7	10
13.64	14.33	2.7	20.2	29.0	25.4	41.3	11
13.77	14.31	3.1	21.7	27.3	26.3	41.4	12
13.47	14.30	2.2	22.4	28.6	26.3	42.1	13
13.82	14.28	1.7	23.1	27.8	26.3	40.4	14
13.58	14.26	2.0	24.3	32.1	23.9	39.8	15
13.46	14.24	1.5	22.6	31.6	23.8	39.8	16
12.97	14.22	1.2	26.3	34.3	24.6	39.3	17
13.61	14.20	2.5	25.4	31.7	25.2	40.1	18
13.46	14.18	1.4	26.4	32.4	25.3	39.8	19
13.88	14.16	2.0	27.2	32.1	25.7	40.9	20
13.87	14.14	2.1	24.3	29.3	25.6	41.8	21
13.87	14.11	1.9	24.7	24.5	26.3	41.7	22
13.88	14.09	1.7	22.3	25.8	25.4	40.8	23
13.75	14.06	1.8	24.4	31.8	25.8	40.6	24
13.85	14.04	1.9	23.1	28.6	25.2	40.1	25
13.58	14.01	1.9	22.9	25.5	25.3	40.7	26
13.40	13.99	1.5	21.0	27.5	26.0	41.6	27
13.70	13.96	1.1	23.2	26.2	25.6	41.2	28
13.56	13.93	2.2	24.4	29.7	25.3	40.6	29
13.19	13.91	2.8	19.9	24.7	26.2	36.8	30
			3.0	4.6	20.3	32.7	31

کاری توپژهر پشت به ست به:

1. حكومهتی هه ریمی كوردستان، وه زاره تی كشتوكال، به شی ئاماری كشتوكالی، داتای كه ش وهوای قه زای ئاکري، تۆماری بلاونه كراوه 2002-2012.
2. حكومهتی هه ریمی كوردستان، وه زاره تی گواستنه وه و گه ياندن، به رپوه به رايه تی كه شناسی و بومه له رزه ی هه ریم، توماری ئاوه وای ویستگه ی ئاکري، 2001-2012.

مانگی ئاب

تیشکی خۆر		خیرایی با به م/چرکه	شیی پێژهیی %		پلهی گەرما		رۆژ
تیۆری	راسته قینه		نزمترین	بهرزترین	نزمترین	بهرزترین	
12.23	13.85	1.5	22.7	27.2	25.5	41.9	1
11.85	13.82	1.4	22.4	27.2	24.9	41.4	2
11.80	13.79	2.8	21.2	24.3	25.1	41.4	3
12.05	13.76	1.6	23.1	28.6	24.5	41.4	4
12.08	13.73	1.7	23.1	27.8	22.0	41.4	5
11.65	13.70	1.6	24.4	28.1	25.4	41.3	6
11.58	13.67	1.6	23.7	30.1	24.7	41.0	7
11.23	13.63	2.0	26.9	29.4	24.4	41.0	8
12.00	13.60	3.2	27.2	29.4	24.8	40.8	9
11.50	13.57	1.7	24.3	27.0	25.6	41.3	10
11.50	13.54	1.8	22.4	30.4	25.6	41.7	11
12.30	13.50	3.0	22.9	28.3	25.6	41.4	12
12.15	13.47	1.8	24.1	29.6	25.9	41.3	13
11.00	13.43	2.1	22.9	30.9	25.2	41.1	14
11.60	13.40	2.9	22.7	30.8	25.4	40.6	15
12.20	13.37	2.0	25.0	30.4	24.6	40.3	16
11.30	13.33	2.6	24.3	28.8	25.0	40.5	17
11.73	13.30	2.6	24.1	31.8	24.9	40.3	18
12.18	13.26	1.7	23.3	29.4	24.7	40.3	19
11.65	13.22	1.9	23.3	27.9	25.2	40.8	20
10.00	13.19	2.5	23.7	31.0	23.8	39.0	21
11.65	13.15	1.8	23.1	29.7	22.9	39.0	22
11.70	13.11	1.9	24.2	30.2	22.9	39.1	23
11.30	13.08	1.4	23.9	28.8	23.4	39.5	24
11.65	13.04	1.4	24.1	29.2	22.9	39.7	25
11.75	13.00	2.1	24.2	28.1	23.2	39.8	26
11.38	12.97	1.4	23.0	28.0	23.1	39.4	27
11.15	12.93	0.8	24.9	29.4	23.2	39.2	28
11.30	12.89	0.9	25.6	30.3	23.0	38.8	29
11.38	12.85	0.8	21.4	29.2	22.6	38.4	30
10.85	12.81	0.9	23.1	29.6	23.4	39.0	31

کاری توێژهه پشنت به ست به:

1. حکومهتی ههریمی کوردستان، وهزارهتی کشتوکال، بهشی ئاماری کشتوکالی، داتای کهش وههوی قهزای ئاکری، تۆماری بلاونهکراوه 2002-2012.
2. حکومهتی ههریمی کوردستان، وهزارهتی گواستنهوه و گهیاندن، بهرئوه بهرایهتی کهشناسی و بومهلهرزهی ههریم، توماری ئاوههوی ویستگهی ئاکری، 2001-2012.

مانگي ئه يلول

تيشكي خور		خيبرايي با به م/چركه	شيئي پيژهيي %		پلهي گهрма		پوژ
تييزي	راسته قينه		نزمترين	به رزترين	نزمترين	به رزترين	
11.50	12.78	4.8	25.6	28.6	23.8	38.8	1
11.50	12.74	1.1	23.2	31.0	23.2	39.2	2
11.23	12.70	1.9	24.6	29.7	23.2	38.8	3
11.20	12.66	1.7	25.3	30.0	22.8	38.6	4
9.70	12.62	1.7	27.3	30.6	22.8	37.7	5
11.15	12.58	1.7	26.1	29.8	22.8	37.3	6
11.18	12.54	1.7	27.2	31.7	22.7	36.7	7
11.00	12.51	1.6	26.8	31.8	22.2	36.4	8
11.05	12.47	1.6	27.4	33.6	21.6	35.9	9
11.00	12.43	1.7	29.7	32.0	20.6	35.5	10
11.00	12.39	1.4	28.9	30.9	20.3	35.6	11
10.53	12.35	1.5	27.4	29.9	20.9	36.1	12
10.23	12.31	1.8	30.6	36.0	20.3	35.6	13
10.23	12.27	1.6	26.7	31.0	19.9	35.1	14
10.15	12.23	1.7	28.8	31.6	19.8	34.9	15
10.18	12.19	1.5	27.6	32.1	19.9	34.8	16
9.65	12.15	3.1	25.7	30.1	19.6	34.3	17
9.80	12.11	3.2	26.1	32.6	19.8	34.1	18
10.00	12.07	1.8	25.8	34.3	19.3	33.4	19
10.15	12.03	2.4	27.2	33.7	20.4	33.9	20
10.60	11.99	1.9	29.7	34.7	20.6	34.4	21
10.10	11.95	1.2	30.6	35.9	19.7	34.6	22
10.65	11.91	1.5	28.9	34.3	19.9	34.4	23
10.15	11.87	1.5	27.8	34.4	18.9	33.9	24
10.08	11.83	1.4	30.1	35.8	18.9	32.8	25
10.25	11.79	1.7	27.9	36.0	19.0	32.6	26
10.13	11.75	1.1	34.0	38.0	18.7	31.9	27
10.08	11.71	1.3	30.3	38.0	18.0	31.2	28
9.73	11.67	1.2	28.0	34.1	17.5	30.6	29
10.08	11.64	1.3	33.3	42.2	17.1	29.5	30

كاري تويزهر پشت بهست به:

1. حكومهتي ههريمي كوردستان، وهزارهتي كشتوكال، بهشي ئاماري كشتوكالي، داتاي كेश وههواي قهزاي ئاكري، توماري بلاونهكراوه 2002-2012.
2. حكومهتي ههريمي كوردستان، وهزارهتي گواستنهوه و گهياندين، بهريوهبهرايهتي كेशناسي و بومهلهرزهي ههريم، توماري ئاوههواي ويستگهي ئاكري، 2001-2012.

مانگی تشرینی به که م

تیشکی خۆر		خیرایی با به م/چرکه	شیی پیژهبی %		پلهی گەرما		رۆژ
تیۆری	راسته قینه		نزمترین	به رزترین	نزمترین	به رزترین	
7.73	11.60	2.14	30.4	38.4	17.3	29.4	1
7.00	11.56	1.89	29.8	39.1	17.7	29.9	2
7.65	11.52	2.91	27.6	39.1	16.4	29.3	3
6.05	11.48	2.59	29.9	39.6	16.8	29.5	4
6.10	11.44	2.42	30.8	37.1	16.1	29.5	5
5.60	11.40	1.91	30.3	36.9	17.0	28.8	6
5.10	11.36	1.59	31.8	38.5	16.6	28.6	7
5.55	11.32	1.64	28.3	37.4	16.9	29.7	8
6.05	11.28	1.57	26.4	37.0	16.8	29.8	9
6.00	11.25	1.74	32.5	38.1	18.1	30.1	10
5.65	11.21	1.21	35.4	39.5	17.9	29.7	11
5.10	11.17	1.35	34.6	38.6	19.0	30.0	12
6.13	11.13	1.49	32.9	37.5	18.6	29.9	13
5.65	11.09	1.87	32.1	37.9	18.5	30.1	14
5.20	11.06	2.09	28.0	37.3	17.8	29.4	15
5.15	11.02	1.69	34.6	38.9	17.9	29.9	16
5.00	10.98	1.68	35.5	38.5	19.1	26.8	17
5.68	10.94	1.34	30.9	38.6	16.3	28.3	18
6.18	10.91	1.70	34.4	46.8	14.7	26.4	19
6.28	10.87	1.46	26.1	37.0	15.1	26.0	20
4.05	10.83	1.73	26.9	40.8	15.9	27.3	21
5.75	10.80	2.64	25.1	37.8	16.3	26.9	22
5.75	10.76	1.83	28.9	40.5	15.9	26.3	23
6.00	10.73	1.53	30.4	40.6	15.1	26.6	24
5.50	10.69	2.26	35.8	42.5	15.3	25.9	25
5.20	10.65	2.11	90.0	44.4	14.8	24.4	26
6.23	10.62	1.21	39.5	49.9	15.0	24.1	27
5.00	10.59	2.55	47.0	53.8	14.5	22.6	28
5.68	10.55	2.41	50.1	55.6	13.6	19.9	29
6.05	10.52	1.49	50.1	57.9	11.6	19.3	30
5.55	10.48	1.29	53.0	61.4	12.0	19.3	31

کاری توپژهر پشت به ست به:

۱. حکومتی هریمی کوردستان، وه زاره تی کشتوکال، به شی ناماری کشتوکالی، داتای که ش وه وای قه زای

ناکری، توماری بلاونه کراوه ۲۰۰۲-۲۰۱۲.

۲. حکومتی هریمی کوردستان، وه زاره تی گواستنه وه و گه یاندن، به ریوه به رایه تی که شناسی و بومه له رزه ی

هریم، توماری ئاوه وای ویستگه ی ناکری، ۲۰۰۱-۲۰۱۲

مانگی تشرینی دووهم

تیشکی خۆر		خێرای با به م/چرکه	شیی ریژه‌یی %		پله‌ی گه‌رما		پۆژ
تیۆری	راسته‌قینه		نزمترین	به‌رزترین	نزمترین	به‌رزترین	
7.08	10.45	2.0	59.1	64.8	12.0	20.1	1
6.00	10.42	1.8	59.8	63.4	12.0	20.6	2
6.60	10.38	1.3	52.9	63.9	11.0	20.6	3
6.80	10.35	1.0	48.8	61.1	10.1	20.4	4
6.00	10.32	1.0	47.6	61.1	10.1	19.6	5
6.60	10.29	1.0	46.6	53.0	9.7	20.0	6
5.28	10.26	1.2	47.9	58.8	10.1	19.6	7
5.30	10.23	1.1	45.3	53.6	10.1	19.4	8
4.78	10.20	1.4	49.3	58.3	10.6	18.0	9
5.70	10.17	1.8	52.3	53.5	10.3	17.9	10
6.40	10.14	1.2	53.5	53.9	9.5	18.1	11
4.58	10.11	1.2	55.1	59.0	9.4	17.4	12
7.43	10.08	1.5	54.3	59.7	7.9	17.3	13
5.60	10.06	0.9	56.4	56.9	7.9	16.9	14
5.30	10.03	1.3	55.9	60.6	8.1	17.7	15
6.00	10.00	0.9	55.3	58.3	7.6	16.7	16
5.20	9.98	1.1	57.8	62.8	7.9	15.4	17
6.90	9.95	1.4	57.0	62.6	7.1	15.4	18
6.28	9.93	3.1	58.2	61.1	7.3	14.4	19
6.00	9.90	2.1	46.3	60.6	5.9	15.1	20
6.90	9.88	1.0	53.4	61.4	6.7	14.3	21
6.00	9.86	0.9	53.3	71.3	6.8	14.0	22
5.80	9.83	1.1	49.8	65.4	6.1	15.1	23
5.55	9.81	1.9	48.4	60.8	6.3	15.7	24
4.90	9.79	1.3	55.6	60.0	5.9	14.3	25
4.90	9.77	1.2	55.1	62.8	5.7	15.0	26
5.30	9.75	0.9	50.3	59.0	5.9	15.5	27
5.10	9.73	0.8	51.6	58.1	6.5	15.9	28
4.20	9.71	0.9	43.9	53.1	6.4	15.6	29
5.00	9.70	0.8	45.4	55.8	6.4	15.8	30

کاری توێژه‌ر پشت به‌ست به:

١. حکومه‌تی هه‌ریمی کوردستان، وه‌زاره‌تی کشتوکال، به‌شی ئاماری کشتوکالی، داتای که‌ش وه‌وای قه‌زای ناكري، تۆماری بۆلونه‌کراوه ٢٠٠٢-٢٠١٢.
٢. حکومه‌تی هه‌ریمی کوردستان، وه‌زاره‌تی گواستنه‌وه و گه‌ياندن، به‌رئوه‌به‌رایه‌تی که‌شناسی و بومه‌له‌رزهی هه‌ریم، تۆماری ناوه‌وای ویستگه‌ی ناكري، ٢٠٠١-٢٠١٢.

مانگی کانونی یه که م

تیشکی خۆر		خَبْرایی با به م/چرکه	شیی ریزهیی %		پله ی گه رما		پۆژ
تیوری	راسته قینه		نزمترین	به رزترین	نزمترین	به رزترین	
5.3	9.68	0.7	42.3	51.9	6.8	15.3	1
5.9	9.66	1.8	40.0	51.6	6.6	15.2	2
5.8	9.65	3.2	42.4	52.1	7.2	15.6	3
5.2	9.63	1.3	40.0	52.4	7.2	16.2	4
4.7	9.62	0.8	39.7	50.0	7.2	16.0	5
4.1	9.61	0.9	40.9	53.1	6.9	16.0	6
4.8	9.59	0.8	43.1	53.9	6.6	14.6	7
5.5	9.58	0.8	41.0	52.7	6.6	15.2	8
4.7	9.57	0.8	42.0	52.7	6.4	14.6	9
4.5	9.56	3.3	43.0	56.9	5.4	13.0	10
4.7	9.55	1.8	48.1	58.7	4.6	13.1	11
4.5	9.55	1.4	50.0	60.9	3.1	10.9	12
4.7	9.54	1.2	47.9	57.6	3.6	10.7	13
5.3	9.53	1.4	45.6	54.7	3.2	9.9	14
5.7	9.53	1.6	48.0	57.7	2.8	9.6	15
4.7	9.52	4.7	50.7	61.1	3.1	10.5	16
4.2	9.52	3.7	54.9	65.3	2.6	11.1	17
4.5	9.51	0.7	53.4	64.1	3.5	11.0	18
5.0	9.51	1.1	54.0	63.3	3.9	10.7	19
5.2	9.51	1.6	50.9	59.7	4.1	11.0	20
5.7	9.51	1.8	48.4	58.3	4.4	11.6	21
4.7	9.51	0.7	47.7	55.1	6.4	11.6	22
5.3	9.51	0.8	54.3	61.3	4.2	12.4	23
5.2	9.51	0.8	58.3	64.0	3.3	11.2	24
5.7	9.52	1.6	58.9	66.0	2.3	9.9	25
4.0	9.52	1.8	55.0	63.0	1.9	8.3	26
5.0	9.53	1.8	53.1	63.3	1.6	7.9	27
5.3	9.53	1.1	49.0	59.9	0.7	9.4	28
4.5	9.54	0.6	53.6	63.4	2.0	9.4	29
7.27	9.54	0.8	59.1	65.6	2.6	8.5	30
9.55	9.55	0.7	65.3	69.1	2.1	7.7	31

کاری توێژهر پشت به ست به:

۱. حکومتی هه ریمی کوردستان، وه زاره تی کشتوکال، به شی ئاماری کشتوکالی، داتای که ش وه وه ای قه زای ناگری، تۆماری بلۆنه کراوه ۲۰۰۲-۲۰۱۲.
۲. حکومتی هه ریمی کوردستان، وه زاره تی گواستنه وه و گه یاندن، به رتیه به رایه تی که شناسی و بومه له رزه ی هه ریم، توماری ناوه وه ای ویستگه ی ناگری، ۲۰۰۱-۲۰۱۲.

المخلص

تکمن اهمية هذا الموضوع في تحديد الظروف المناخية الملائمة للانشطة السياحية في منطقة عقرة، حيث اسس مناهجه العامة من قبل العالم الامريكي المشهور تيرجنج والتي تخص بالظروف البايومناخية، والتي تتميز باحد اهم القرائن البايومناخية وطبقت في الولايات المتحدة الامريكية. تبين في نهاية الدراسة بان الظروف المناخية السياحية في منطقة الدراسة تشهد تباينا لبين الليل والنهار حيث ان نسبة الشعور بالراحة والاستجمام في النهار يصل الى (١٠.٤%) من ايام السنة، في حين يزداد تلك النسبة في الليل ليصل الى (٢٧.٧%)، علما بان قدرة الرياح التبريدية في النهار ادى الى تقارب الظروف المناخية للشعور بالراحة بنسبة (٥٣.٤%)، ولكن هذه التأثيرات في الليل تبدوا اقل نسبة مقارنة بالنهار ولا تتجاوز (٣٢.٦%) من ايام السنة.

Abstract

The importance of this issue in determining the appropriate climatic conditions of tourism activities in the area of Akre, where he founded the general curriculum by famous researcher Tergnge which relates to the circumstances of Bioclimatic of the United States, which is characterized to one of the most important clues of Bioclimatic and applied in the United States.

At the end of the study, it has been shown that the atmosphere of tourist conditions in the area under the study experiencing variation between night and day time as the ratio of the feeling of comfort and relaxation during the day was up to 10.4% of the days throughout of the year, while that percentage increases in the night time to reach (27.7%), it has also been noted that the wind cooling capacity per day led to a convergence in the climatic conditions that one feels comfortable by (53.4%), but these effects seem less at night compared to daytime rate is not adjacent to (32.6%) ratio of the days througout the year.

شیکردنه وهیه کی جوگرافی بو دابه شبوونی ناینزاکان له ههریمی کوردستان
تویژینه وهیه کی له جوگرافیای رامیاری

م.ی. احمد رفیق کریم

زانکۆی سلیمانی

فاکه ئتی پهروهدهی زانسته مرۆقایه تیبیه کان

بهشی جوگرافیا

م.ی. شاسوار محمد محمود

زانکۆی راپه رین

فاکه ئتی زانسته مرۆقایه تیبیه کان

بهشی جوگرافیا

م.ی. شاد حمید محمد

زانکۆی سلیمانی

فاکه ئتی پهروهدهی زانسته مرۆقایه تیبیه کان

بهشی جوگرافیا

پوخته

خاکی پیروزی کوردستان ههر له میژوهه لانکهی دهرکهوتنی ئاینه جیاوازهکان بووه لهسه رووی زهوی، چهندین رووداوی میژووی ئاینی تیدا رویداوه لهوانهش: نیشتهوهی کهشتیه کهی نوح پیغه مبهه له چیای جودی و گوچی پیغه مبهه ئییراهیم خهلیل له کوردستان و دهرکهوتنی په یامبهه زهردهشت له کوردستان و په رستگای سه رهکی ئیزیدیانی جیهان له لالش... بویه ههریمی کوردستانیش به دهر نیه له فره رهنگی و جوړاو جوړه له ئاین و ناینزاکان، جگه له هوکارهکانی تری میژووی و جوگرافی و ئاینی و رامیاری و جهنگ... ئه مانه هه موویان ههریمی کوردستانیان کردۆته گالهریه که (Gallery) ی ئاینی له ناوچه کهدا بیروباوهره و ئاینهکانی زهردهشتی و جوله که و ئیسلام و مه سیحی و ئیزیدی و ئه هلی حهق و شه به که و له ناوچه کهدا بونیان هه یه. دابهش بوون و ژماره ریژهی ئه م ناینزا جیاوازه له ههریم له ناوچه یه بو ناوچه یه کی تر جیاواز بوون، به لام پاش دهرکهوتنی داعش له ناوچه که، هه موو ناینزاکانی تر توشی قه تل و عام و چه وساندنه وه و به که نیه که ک کردنی ره گهزی میینه هاتن، به مه زه به بی شیعیه ی ئیسلام یشه وه، بویه هیچ ئاسۆیه کی پیکه وه ژیان له نیوان ئه م ناینزانه دا بوونی نه ماوه، ته نها چاره سه ر گه رانه وهی ته واوی ناوچه کوردستانییهکانی دهره وهی ئیداره ی ههریمه بو سه ر حکومه تی ههریم، تا بتوانریت هه موو پیکه وه ئاینده بنیات بنینه وه.

پیشهکی

ئاینزاکان له ههریمی کوردستان دا هه موو ئه و که سانه دهگریته وه، که پهیرهوی له بیرو باوهرپکی تایبته به خۆیان دهکهن و باوهرپکی رووحو له نیوان خودی ئاینزاکه و خوداکهیدا یان دروستکه ره کهیدا ههیه، کهم تا زۆر په یوهسته به رپباز و هه رمایشتهکانی ئاینه کهی، یان بیرو باوهرپکهی.

دیرینی ژیان له خاکی پیرۆزی کوردستان، چ کۆچ و رهوی ئیبراهیم خلیل* پیغه مبهه ره له کوردستان و گیرسانه وهی که شتی هه کی نوح له چیای جودی و ئارامگای هه ندیک له پیغه مبهه ران و پاشتر تیپه ر بوونی کۆمه له مرۆیه جۆراو جۆره کان چ به مبهه سستی کۆچ و ره و بیته یان به مبهه سستی جهنگ و داگیر کاری یان به مبهه سستی بلا و کردنه وهی ئاینیکی تایبته ئه مه جگه له وهی له رووی هۆکاره ی جوگرافییه وه ناوچه که بۆ به گری کردن و پارێزگاری لیکردن ئاسانه، بۆنه ته هۆی نیشته جیبوونی ئاین و ئاینزای جیاواز له ههریم دا، بۆیه ئیستا ههریمه که مان به گشتی بۆته گه له ریبیه کی ئاینی بۆ هه رسی ئاینه ئاسمانیه که به تایبته ی و ئاین و ئاینزای تری جۆرا و جۆر به شیوهیه کی گشتی، بیگومان ژماره و رپژه و دابهش بوونی ئاینزاکانی ههریم چون یه ک نیه و کۆمه لیک هۆکاری سروشتی و مرۆیی رۆلئان بینیه له م دابهش بوونه دا، به لام له سایه ی پیاده کردنی سیستمیکی دروستی دیموگراسی و حکومرانی حکومه تی ههریم، هه موو ئاینزاکانی ههریم ده توانن سروته ئاینیهکانی خۆیان زۆر به سه ره به سستی جی به جی بکهن، بۆیه ده بینن رۆژانه هه زاره ها کهس له ئاینزا جۆراو جۆره کان زیدی خۆیان جی ده هیلن (سوریا، عیراقی عه ره بی) و روو ده کهن ههریمه که مان له ترسی ئاینزاکانی تر، ته نانه ت زۆر یکیان له ترسی مه زه به به که ی تری خودی ئاینه که ی خۆیان.

جوارچپوهی شوینی توپژینه وه که:

جوارچپوهی توپژینه وه که مان، ته واوی خاکی پیرۆزی کوردستانه به ناوچه کوردستانیهکانی دهره وهی ئیداره ی ههریمیشه وه.

چورچپوهی کاتی توپژینه وه که:

له توپژینه وهیه دا باس له ئاینزاکانی باشوری کوردستان ده کهین، له ساته وهختی لکاندن به دهوله تی عیراقی عه ره بییه وه تا رۆژگاری ئه مرۆمان (۱۹۲۱-۲۰۱۵)

کپشه ی توپژینه وه که:

پاش کهوتنی شاری موسل له سه ره دهستی دهوله تی ئیسلامی له عیراق و شام دا، دابهش بوونیکی نووی و گۆرپانکاری له ژماره و رپژه ی ئاینزاکانی عیراق به شیوهیه کی گشتی و ناوچه کوردستانیهکانی دهره وهی ئیداره ی ههریم روویدا، سه ره نه جگه کۆمه لیک گۆرپانکاری ئاینی و ئیتنی له ناوچه که د کهوته وه:

۱- ئایا دهرکهوتنی دهوله تی ئیسلامی، کاریگه ری هه بوو له سه ره ئاینزاکانی تری ناوچه که؟

* خودای گه وره له چه ندین سوورته و ئایهت باسی کۆچی پیغه مبهه ر ئیبراهیم پیغه مبهه ر دهکات بۆ شام و میسر، وه ک سوورته ی عه نکه بوت، ئایه تهکانی ۲۶ و ۲۷ سوورته ی ئه نبیاء، ئایه تهکانی ۷۱ و ۷۳ و سوورته ی ئال عومرمان ئایه تی ۹۶... بۆ زانیاری زیاتر تکایه بپوانه: الامام الحافظ عماد الدین ابو الفداء و اسماعیل بن کثیر الفریشی الدمشقی، قصص الانبیاء، ص ۱۸۷-۲۴۳.

۲- ئایا دەرکەوتنی دەولەتی ئیسلامی، گۆرانکاری کرد لە رێژە و دابەش بوونی کەمایەتیە ئایینەکانی تری ناوچەکە؟

۳- ئایا پاش کەوتنی شاری موسڵ، ئایندە ئاینزاکان بە گشتی و کەمایەتیە ئایینەکانی تر بە کۆی دەگات؟ ئایا هیچ راپەڵەیهک و ئاسۆیهکی پیکهوه ژیان له نۆوانیاندا ماوه؟

گریمانەى توێژینه‌وه‌که:

له توێژینه‌وه‌که‌دا چەند گریمانەیهك خراوته روو له‌وانه‌ش:

۱- دەرکەوتنی دەولەتی ئیسلامی له عێراق و شام کاریگەری هەبوو له سەر رێژە و ژماره و هه‌موو ئاین مه‌زه‌هب و ئاینزا جیاوازه‌کانی تری ژێر قه‌له‌م په‌وی ده‌سه‌لاتیان.

۲- پاش کەوتنی شاری موسڵ ئاین و ئاینزاکانی تری ناوچەکە، دەر بەدەر بوون له سەر زێدی خۆیان و هه‌ندیکیان روویان له هه‌ریمی کوردستان کرد و هه‌ندیکی دیکه‌شیان ئاواره‌بوونیان هه‌لبژارد و روویان له دەر‌وه‌ی وولات کرد.

۳- هه‌رگیز ئاین و ئاینزاکانی تری ناوچەکە له ئەگه‌ری گه‌رانه‌وه‌یان بۆ سەر زێدی خۆیان، ناتوانن له‌گه‌ڵ ئاین و ئاینزاکانی تری ناوچەکە بژین،

گرنگی توێژینه‌وه‌که:

گرنگی ئەم توێژینه‌وه‌یه له‌وه‌ دایه:

۱- پیشان دان و دەر‌خستنی هۆکاره‌کانی پشت هه‌مه‌چه‌شنه‌ی ئاین و مه‌زه‌هب و ئاینزاکان له هه‌ریم دا.

۲- شیکردنه‌وه‌ی هۆکاره‌کانی به‌رپرس له دابەش بوونی ئاینزا جیاوازه‌کان له هه‌ریم دا.

۳- توێژینه‌وه‌که له‌ساته‌وه‌ختیکدا ئەنجام دراوه که ناوچەکە به‌گشتی و هه‌ریمه‌که‌مان به تايبه‌تی به گه‌رمه‌ی قه‌یرانی ئاینی و سه‌ربازی و ئابوری و پامیاری... دا تیده‌په‌رپیت. واته‌ ئەنجام دانی ئەم توێژینه‌وه‌یه‌کی له‌م شێوه‌یه پێویسته‌یه‌کی هه‌نوکه‌یی بوو.

۴- پێدانی به‌رچاو روونی به لایه‌نی به‌رپرس بۆ چۆنیه‌تی مامه‌له‌ کردن له‌گه‌ڵ ئەم دۆخه‌ نوییه، بۆ چۆنیه‌تی خۆ ئاماده‌کردن بۆ رووبه‌روو بوونه‌وه‌ی نه‌یاران.

۵- هاندانی حکومه‌تی هه‌ریم بۆ وه‌به‌ره‌ینانی پاراستنی نزیکه‌ی دوو ملیۆن دەر‌به‌ده‌ری عێراقی و ئاواره‌ی وولاتی تر له‌سه‌ر ئاستی هه‌ریمی و نیوده‌وله‌تی، له خزمه‌تی دۆزی نه‌ته‌وه‌که‌مان و دروست کردنی ده‌وله‌تی سه‌ربه‌خۆی کوردی.

ئامانجی توێژینه‌وه‌که:

۱- دەر‌خستنی راستی رووداوه‌کانی ئیستا و بارودۆخی کەمایەتیە ئایینەکانی هه‌ریم.

۲- وینا‌کردنی ئایندە پیکه‌وه ژیان له ناوچەکە له نۆوان کەمایەتیە ئایینەکانی تر دا.

۳- هاندانی حکومه‌تی هه‌ریم بۆ پیاده‌کردنی رێوشوینی پێویست بۆ چۆنیه‌تی مامه‌له‌کردن له‌گه‌ڵ ئەم دۆخه‌ نوییه.

میتۆدی توێژینه‌وه‌که:

له‌م توێژینه‌وه‌یه‌دا میتۆدی میژووی به‌کارهاتوه له‌ گێڕانه‌وه‌ی راستیه‌ میژووییه‌کانی ههریم و ناوچه‌که، میتۆدی شیکاری به‌کارهێنراوه له‌ هه‌سه‌نگان و به‌راوردکردنی ژماره و پێژهی ئاینزاکانی تر له‌ نیوان سه‌رژمیر و ساڵه‌ جیاوازه‌کاندا.

گرفتی به‌رده‌م توێژینه‌وه‌که:

له‌ ئەنجام دانی ئەم توێژیه‌وه‌یه‌دا چه‌ند گرفتیکمان بۆ دروست بوو له‌وانه:

- 1- ئەنجام نه‌دانی سه‌رژمیری گشتی له‌ماوه‌ی ۲۸ ساڵی رابووردوو له‌ ههریمی کوردستان دا(ناوچه‌ نازادکراوه‌کانی پاش راپه‌رینی ساڵی ۱۹۹۱).
- 2- ئەنجام نه‌دانی سه‌رژمیری گشتی له‌ ناوچه‌ کوردستانیه‌کانی ده‌ره‌وه‌ی ئیداره‌ی ههریم دا له‌ ماوه‌ی ۱۸ ساڵی رابووردوودا، بۆیه‌ له‌ ئیستادا هیچ زانیارییه‌کی دروست له‌سه‌ر ژماره و پێژهی ئاینزاکانی ههریم و ناوچه‌ کوردستانیه‌کانی ده‌ره‌وه‌ی ئیداره‌ی ههریم و ته‌نانه‌ت پارێزگاکانی تری عێراقیش هه‌ر بوونی نییه‌.
- 3- ئەنجام نه‌دانی ر‌وویوی و ورد له‌ چ له‌ لایه‌ن حکومه‌تی ههریم و چ له‌ لایه‌ن حکومه‌تی فیدرال س‌باره‌ت به‌ ژماره‌ی قوربانیانی ده‌ستی ده‌وله‌تی خه‌لافه و چ ده‌ربه‌ده‌ر بوونی ئاینزاکانی تر، بۆ ههریم و ئاواره‌بوونی ئەوانی تریان بۆ ده‌ره‌وه‌ی وولات.

په‌یکه‌ری توێژینه‌وه‌که:

توێژینه‌وه‌که دابه‌شی سێ به‌ش و چه‌ند باسیک کراون که بریتین له: له‌ به‌شی په‌که‌مدا: له‌ ئاین و ئاینزاکانی ههریم دواوین، ئەم به‌شه‌مان دابه‌شی سێ باسکردوو که بریتین له: له‌ باسی په‌که‌مدا ناوچه‌ی لیکۆئینه‌وه‌مان ناساندوه، له‌ باسی دووه‌مدا : ئاماژه‌مان به‌ ئاین و ئاینزاکانی ههریم کردوو، له‌ باسی سێیه‌م دا باسمان له‌ دابه‌ش بوونی ئاینزاکانی ههریم کردوو، هه‌روه‌ها له‌ به‌شی دووه‌م دا باسمان له‌ هۆکاره‌ی پشت دابه‌ش بوونی جوگرافیای ئاینزاکانی ههریم کردوو، ئەم به‌شه‌مان دابه‌شی چوار باس کردوو: له‌ باسی په‌که‌مدا باسمان له‌ فاکتیره‌ جوگرافییه‌کانی دابه‌ش بوونی ئاینزاکانی ههریم کردوو، له‌ باسی دووه‌م دا باسمان له‌ فاکتیره‌ میژووی کردوو، له‌ باسی سێیه‌م دا باسمان له‌ فاکتیره‌ی ئاینی کردوو، له‌ باسی چواره‌میشدا باسمان له‌ فاکتیره‌ کانی رامیاری و گۆچ کردوو، له‌ به‌شی سێیه‌م دا باسمان له‌ رۆلی ئاین کردوو له‌ پیکه‌وه‌ ژبانی ناشتی له‌ ده‌وله‌ت دا، ئەم به‌شه‌مان دابه‌شی سێ باس کردوو که بریتین له: باسی په‌که‌م دا باسمان له‌ ئاین کردوو له‌ جوگرافیای رامیاری دا، له‌ باسی دووه‌مدا باسمان له‌ رۆلی ئاینزاکان کردوو له‌ کیشه‌کانی ههریم و ناوچه‌که کردوو، له‌ باسی سێیه‌م دا باسمان له‌ ئاینده‌ی ئاینزاکانی ههریم کردوو.

به‌شی په‌که‌م: ئاین و ئاینزاکانی ههریمی کوردستان

لەم بەشەدا ناوچەى لیكۆلینەو دەناسینین و ھەروەھا تیشك دەخەینە سەر ئاین و ئاینزاگانى ھەریم و لە دابەش بوونی جوگرافیایان دەدوین بۆ ئەم مەبەستەش ئەم بەشەمان دابەشى سى باس کردوووە کە بریتین لە:

باسى یەكەم: ناساندنى ناوچەى لیكۆلینەو:

مەبەستمان لە ناوچەى لیكۆلینەو، چوارچۆی ھەریمی كوردستانە بە ناوچە كوردستانییەگانى دەرەوێ ئیدارەى ھەریم-یشەو، كەواتە ھەریمی كوردستان بریتىيە لە و خاكەى كە گەلى كوردستانى لەسەر دەزى بە جیوازی ئیتن و ئاین و ئاینزاگانیشیەو، لە ساڵى ۱۹۲۵ بە برپاری كۆمەلەى گەلان لکیندرا بە دەولەتى عێراقى عەرەبىیەو. لە چوار پارێزگا و چەند قەزایەك پێك دیت كە بریتین لە پارێزگانى (كەرکوك، سلیمانى، ھەولێر، دەوك) و قەزاگانى (بەدرە (پارێزگاى واست)، مەندەلى و خانەقین (پارێزگاى دیالە)، شیخان و قەرەقوش و تەلكیف و تەلەعفر و شەنگار (پارێزگاى نەینەوا)) سەرچەمى ڕووبەرە ھەریمی كوردستان (۸۲۸۲۷) کیلۆمەتر چوارگۆشە، دەكەوێتە نیوان ھێلەكانى دیرێزى (۳۸' ۴۱° - ۳۶' ۴۶°) خۆرھەلات و بازنەگانى پانى (۳۱' - ۳۱° ۲۷) باكوور، (۱۹،۸۳٪) سەرچەمى ڕووبەرى عێراق پێكدەھێنیت. دەكەوێتە باكوورى كۆمارى عێراقى فیدرالەو. برۆانە نەخشەى ژمارە (۱).

باسى دووھەم: ئاین و ئاینزاگانى ھەریم:

زیاتر لەھەزار سال پێش پەیدابوونی مەسیحیەت، دانیشتونى كورد زمان و كەلتور و توخمەگانى پەرەسەندنى ھندوئەوروپایى یەكەکانیان لەخوگرت، لە ئاکامدا نەریتە ئاینییە ئاریایى یەکان تیکەلکیشى بیروباوەرە پەرسەنەگانى كورد بوون، ئاینەگانى زەردەشتى، جولەكە، مانییانى (Manichaeism) و مەسیحیەت یەك لە دواى یەك كشانە سەر كوردستان و دواتریش ئاینى ئىسلام پەیدابوو.^۱

لەم باسەدا تیشك دەخەینە سەر ئەو ئاینەى كە لە ھەریمی كوردستان ھەبوون، یان ھەن، بەلام پێش ئەوێ بچینە سەر ئامازە كردن بە ئاین و بیروباوەرە ئاینە جوړاوجۆرەگانى ھەریمی كوردستان، زارەوێ ئاین دەناسین:

ئاین: بیروباوەرە پێكە بۆ چۆنیەتى ھەلسوكەوت كردنى مرۆفەكان لەگەل یەكترى. بەگشتى، فەیلەسوفانى ئاین و تیۆلۆژیستەكان، سى لایەنى سەرەكى لەبەر چاوە دەگرن كە جەوھەرى ئاین پێكدەھین، ئەم سى لایەنە خۆیان لە سى پەيوەندییدا دەبیننەو (خو- مرۆف، مرۆف- كۆمەل- خود).^۲

نەخشەى ژمارە (۱)

* سەرۆكایەتى ھەریم یاسا ئیدارەى پارێزگاى ھەلەبجەى لە ھەریمی كوردستان دەرکرد و لە وفاقى كوردستان بلاوكرايەو، سەرۆكایەتى ھەریم، یاسا ئیدارەى پارێزگاى ھەلەبجە لە ھەریمی كوردستان- عێراق، وفاقى كوردستان، ژمارە (۱۸۲) لە ۲۴ / ۲ / ۲۰۱۵. ۱-۳.

^۱ - ئەحمەد رفیق ھەریم، ناوچەدانراو ھەریمی كوردستان لیكۆلینەو ھەلەبجە- جوگرافیای پاریزگا، چاپیەكەم، سەنتەریلیكۆلینەو ھەریمی كوردستان، ۲۰۱۴، ۵۴-۵۲.

^۲ - میھرداد ئیزەدى، ئاین و تایفە ئاینى یەگانى لە كوردستاندا، و. كامەران فەھمى، چاپى یەكەم، بلاوكراوەگانى مەكتەبى بیرو ھۆشیارى، ۲۰۰۲، ۸-۷.

^۳ - موسلج عەبدولقەھار ئیروانى، ئاین و ناسیۆنالیزم: رۆل و کاریگەرى و پەيوەندى نیوانیان لە دواى راپەڕینی ۱۹۹۱ لە ھەریمی كوردستاندا، نامەیکە پێشكەش بە ئەنجومەنى كۆلیژى ئاداب- زانکۆى سەلاحەدین كراوە، ۲۰۰۲، ۱۴.ل.

نەخشەى هەریمی کوردستانى عێراق

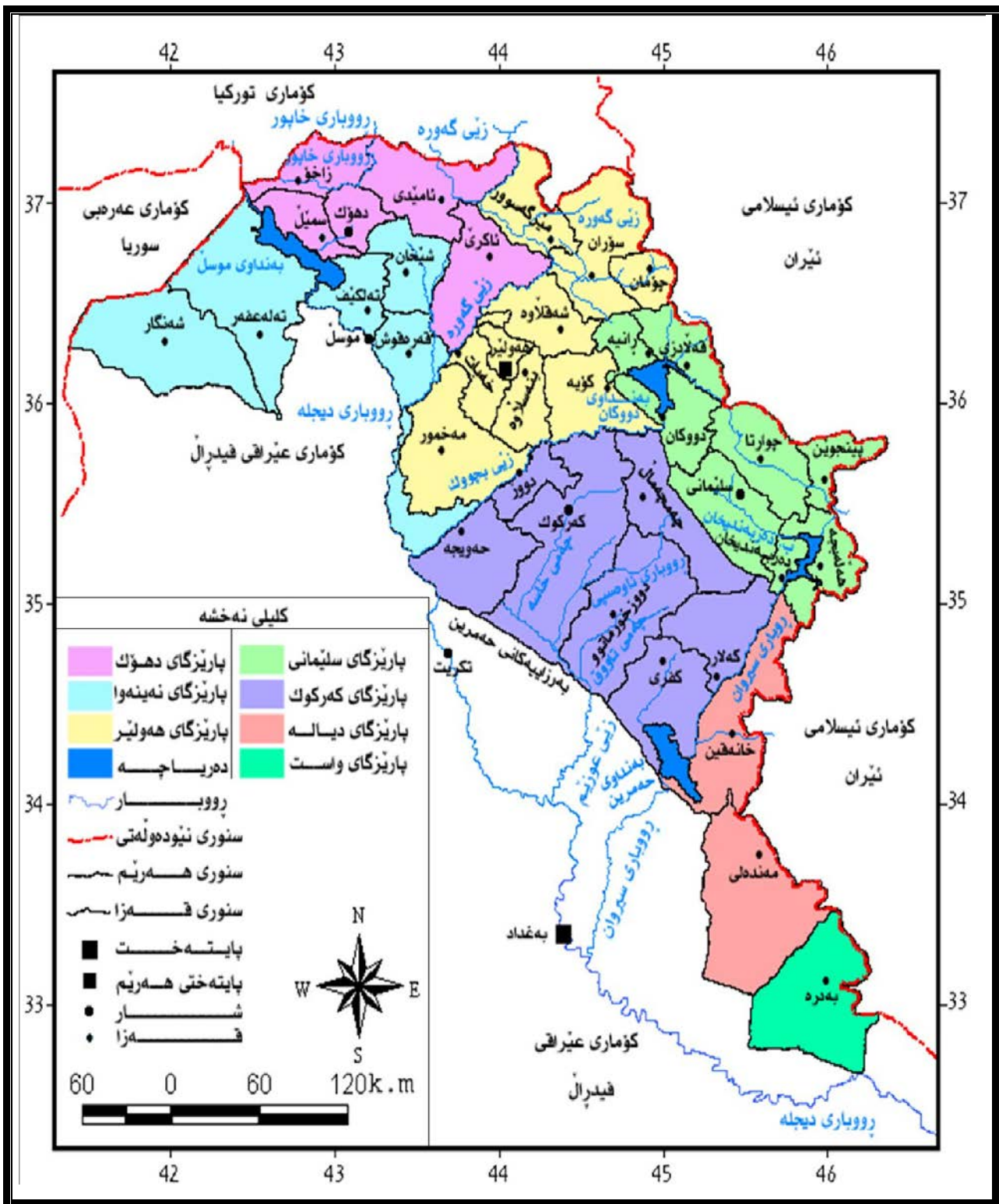

سههراچاوه: نهحهمه درههيشكهريم، بناوچه دابراوه کانيهههريمي کوردستانليکۆئينه وهيهکله جوگرافياي پامياريدا، سههراچاوهي پيشوول، 55 به سوود وههگرتهن له: خليل اسماعيل محمد و نهوانی تر، (به بين ناونيشان)، ههریمی کوردستان عێراق، بهريوه بهريتي گشتي پرۆگرام و نهخشه پهروه دهيهههکان، ههولێر، 2006. به بين ژماره ی ل.

به هوی جۆراوجۆری ئاینهکان له پرووی ناوهرۆک و بوون یان نهبوونی دروستکەر و پۆژی دوایی و ریبهر و سروت و رپۆرهسمه ئاینیهکان... ناتوانین پیناسهیهکی گشت گیر بۆ ئاین بکهین، بهلام دهبانین بلین که ئاین بریتیه: له ریبهریک بۆ رینمایی کردنی تاک بهو ئاراستهیهی که له ناوهرۆکی ئاینهکهدا هاتوه، مه بهستی سه رهکی هه موو ئاینهکانیش ههنگاونانی تاکه به رهو چاگه کردن و دورکه وتنه وه له خراپه کردن چ له گه ل خودی تاک بی ت یان له گه ل ژینگه ی ده وره بهر (مرؤف و ژینگه ی ده وره بهر)، ده شی ت به هوی ئەم رپه ره وه میکانیزمی په یوه ندی روحی نیوان تاک و دروستکەر (خودا یان خوداکان) دیاری بکات، ده شی ت ئەمه ش روو نه دات، له هه ندیک کاتدا به هوی په یام به ره وه ئاراسته ی خه لک و باره پداران کراوه، له هه ندیک له ئاینهکانیشدا زیندوو بوونه وه هه یه و هه موو که سی ک به پی باوهر و هه ل سوکه وتی پاداشت یان سزا وه رده گریت. هه ندیک ئاینیش له چه ند لق یان رپباز یان رپچه پیکهاتوه

ئاینزا: هه که سی که خوی به شوینکه وته ی ئاینیک بزانی ت، که م تا زور په یوه ست (باوهر دار) بی ت به ناوهرۆکی رپه ره ئاینه که وه. له هه ریمی کوردستاندا چه ندین ئاین و ئاینزا هه ن که بریتین له:

۱- موسلمان به که سی ک دهوتریت که په یوه ست بی ت به ئاینی ئیسلام (قورئان) و شوین

که وته ی محمد کوری عبدالله (د.خ)، به هه ردوو مه زه به ی سه ره که یه که ی (سونه و شیعه) *.

۲- مه سی چی (سریانی) **: مه سی چی هه کان نه و که سانه ن که په یوه ستن به ئاینی مه سی چی (ئینجیل) *** و شوین

که وته ی عیسی کوری مه ریه م (د.خ) ****.

* - مه زه به ی شیعه دابه ش ده بی ت بۆ (چه عقه ری و ئیسماعیلی و زهیدی و نه بازی)، مه زه به ی سونی دابه ش ده بی ت بۆ (حه نه فی و مالکی و شافعی و حه نه لی) بۆ زانیاری زیاتر له سه ر ئاینی ئیسلام تکایه بره وانه ویکیبیدی، دین (معتقد) (دین) (معتقد) (<https://ar.wikipedia.org/wiki/معتقد>) (۲۰ حوزیران ۲۰۱۵).

** - ئەمانه بریتین له سریانی کلدانیو سریانی ئاسوری، سه ره میانه یه که یکه زه مان سیریا نیته ده ویت که له به نه ر هتداله ز مانیا ئیرامیکۆ نه وه ده رگر او ه، دابه شه دبینو ده ویه ش: یه که میانه سه ره مه و نیشه جیبوو هه که له سه ر ده مانیکۆ نه وه له منا و چه یه دا جیگر یو نه که پیکدین له کلدانیو نه ستوری به گه ر توویه عقه بی (السریان). هه ر چه گر و پیدوو هه سه ره مه و کۆمه لانه ده گریت وه که له دوای چه نه گنجی هه کانیه که مه وه هاتو نه که بریتین له ئاسوری (نه ستوری)، نه ر مه ن... ئەمانه دوو به شن: - یه که م: نیشه جیبوو هه کان: ئە و کۆمه له خه لکانه ن که له سه ر ده مانیکۆ نه وه له عه راقدا نیشه جیبوو هه که بریتین له (کلد و سریانی و پیشانده وتریت (یه عقه بی) شوینی نیشه جیبوو نیان پاریزگای نه یه نه وایه (شاری موسل و گووند و شارۆ چه کانی نزی ک موسل، به گه شی کلدانی هه کان له نزی ک گونده کانی نزی ک که نار ی دیجه نیشه جیبوو هه که بریتین له (قوش و تلاسقف، تلکیف، عقره...).

دوو هه: هاتو مه کان: ئاشوری هه کان به شیکی سه ره کی ئە و ناو اواره پیکه ده یین که هاتو ن بۆ عه راق له پاش چه نه گنجی هه کان ی و پاش ئە وانی ش نه ر مه نی هه کان که نه مانه سریانی نیان... بۆ زانیاری زیاتر بره وانه: شاکر خصباک، العرا ق الشما لی (دراسة لنواحیا الطبیعیة والبشریة)، الطبعة الاول، مطبعة شفیق، بغداد، سنة ۱۹۷۲، ص ۲۱۹-۲۲۴. بۆ زانیاری زیاتر له سه ر کلدانیو ئاشوری مه زه به جیا واز ده کان بره وانه: ۱- کریکار عبدالله، کوردو ئاشوری، له بلا و کرا وه کانی بنکه ی ئە ده بی و پرو ناکیری گه لا ویت سالی ۱۹۹۸، ۶۲-۸۹. ب- شاکر خصباک، العرا ق الشما لی دراسة لنواحیا الطبیعیة والبشریة، مصدر سابق، ص ۲۱۹-۲۲۹. ت- عبد الرزاق الحسنی، العرا ق قدیما و حدیثا، مطبعة العرفان - صیدا، سنة ۱۹۵۸، ص ۴۵-۴۶.

***- وهک له پیشه کی ئینجیل هاتوه، ووشه ی ئینجیل له ووشه ی (نیوانجیلۆ) ی یۆتانی هاتوه به واتای مرگینی دیت ئەم ووشه یه تهنه بۆ مرگینی دان به هاتی پادشا بۆ شاریک به کار ده هات، ئە ویش ئە و مرگینی هه ی عیسا رایگه یاند به ئینجیل ناوبرا، تهنه یه ک ئینجیل هه یه ئە ویش ئینجیلی حه زه رته ی عیسا یه، ئە وه ش ئە و مرگینی هه که عیسا هینای و رایگه یاند، قوتابه که گانی ش دوا ی هه ستانه وه ی له نیوا مردوان به رده وام بوون له رایگه یاندنی. عیسا خوی ئینجیلی نه نوسیوه، به لام هیر کردنه کانی به شیوه یه که به قوتابه که کان دا که ئاسان بی بۆ بیر هاتنه وه و هیر کردنی خه لگی تر، ئینجیلی پیرۆز له ۲۷ نوسرا و پیک هاتوه به کۆی هه موویان دهوتری (په یمانی نوئ)، ئە مه ش به شی دووه مه له کتیبی پیرۆز، به شی یه که م له ته واراتی حه زه رته ی موسا و زه بور ی حه زه رته ی داودو نوسرا و یغه مه به ران پیک هاتوه، به کۆی ئە مانیش دهوتری (په یمانی کۆن)، هه ره وها په یمانی کۆن به و په یمانه ش دهوتری که خودا له گه ل گه لی نیسرانیلی به شت له ریگای موساوه (کۆرنسو س) ۱: ۲، عیبرانی هه کان (۸: ۱۳) به هان شیوه به و په یمانه ی که خودا له گه ل هه موو مرؤفایه تی به ستنی به خوینی عیسا، دهوتری ت په یمانی نوئ (لوقا ۲۰: ۲۲)، ئە مه ش هینانه دی نو به لیتانه ی خودایه که به هوی یغه مه به ره کانی رایگه یاند بوو (عیبرانی هه کان ۶: ۱-۸). (international bible society)، ئینجیلی پیرۆز، چاپی دووه م، ۱۹۹۹، به بی ژ. ل. کتیبی رۆمانی کاسۆ لیکیه که کان له (ریمز) له سالی (۱۸۵۲) چاپکراوه له لاتینی هه وه و سه ر له نوئ له

۲- جولهکه ***** : په پیره وکه رانی ناینی جولهکه (تهوارت) و شوینکه و تهی پیغه مبهه موسان (د.خ).

۴- (پارسانیزم) ئه هلی حهق:

ئه هلی هه قیش کۆمه ئیکی تری (ئیتنۆ- ناینی) ن هه ره له نیو قه واره ی ئیتنۆسی (نه ته وه) ی کوردیدا و له نشیمه کانی خۆیاندا دووره په ریز ده ژین، خاوه نی باوه رپکی ناینی و گه لی مۆرک و نه ریتی تایبه تی خۆیان، ناوی راسته قینه یان ئه هلی هه قه، و ئه م ناوه یان لا پیرۆزه ** به لام به شیکیشیان له کوردستانی عیراقدا. (کاکه یی) *** یان پی ده لین، له لایه ن پسیپۆران و لیکۆله ره وانیشه وه زیتر به ناوی "عه لی ئیلاهی" ناسراون.

سالی (۱۶۰۹) له (DUOAY) چاپکراوه ته وه ، سه ره پای کۆنیته ئه م ده قانه به لام پرتۆستانته کان ئه م ده قانه پت نه که نه وه و قه وانی ناکه ن له به ره ئه وه ی حه وت کتیبی زیاده ی تیدا به که ناوی ئه نین ئه پوکریفا (APOCRYP) واته ئه و کتیبانه ی که گومان هه به له راستیان، پاشتر کتیبی پیرۆز جه نین جاری تر به مه به ستی ده ستکاری و بزاردن تا نیستا ده ستکاری کراوه و چاپ کراوه ته وه... بۆ زانیاری زیاتر له سه ره له سه ره ژماره ی چاپه کان و ده ستکاریه کان ، تکایه بره وانه: محمه مد حه سه ن مامه، نه ئینه کانی کتیبی پیرۆز، چاپی یه که م، چاپخانه ی چورچرا، ۲۰۱۰، ۸-۱۰.

**** - مه سیحیه گانی ش دابه ش ده بن بۆ جه ند لقی که له وانه: کاتۆلیکی و پرتۆستان و ئه رسه ده کس ... بۆ زانیاری زیاتر له سه ره ناینی مه سیحی تکایه بره وانه: ویکیدی، دین (معتقد) دین (معتقد) (https://ar.wikipedia.org/wiki/معتقد). سه رچاوه ی پشوو.

**** - میژوو ی جوله کایه تی له کوردستان میژویه کی کۆنه به پیی ته لود ۲۸۰۰ سال له مه وه به راشای ئاشوریه کان شه لمان سه ری سییه م (۸۵۸-۸۲۴ پ.ز) جوله که راگۆیزاوه کانی له کوردستاندا نیسته جی کرد به پیی ته لود ری به مه رجه عه دینی یه کانی جوله که درا جوله کایه تی له نیو کورده خوما ئیه کاندایا و بکه نه وه، ئه وانی ش له م کاره یان سه رکه وتی چاکیان به ده سه ئه نا، له ئه نجام دا خانه دانی فه رمانه رها یانی کوردی ئادایین که پایته خه ی هه ولیر بو، له سه ده ی یه که می پیش زایندا خۆی و ژماره یه کی زۆر ها ولاتیانی کوردی شان شیکه چونه سه ر ناینی جوله که هه ممان له سه ره ئه وه کۆکن له گه ل ده ستی کی سه ده ی دوی زاینی دا جوله کایه تی ره گی خۆی له کوردستانی ناوه راستدا سا قما گیر کردبو، نازادی ریژه یی نافرته ی جوله که ی کوردستان بوه مایه ی ئه وه ی که بۆ یه که م جار ژنیک بیته به حاخام (RABBI) وه ک حاخام ئه سیناس بارزانی کچی ساموئیل بارزانی (کۆچکردوی ده ور به ری سالی ۱۶۲۰). له و زیاره تگایانه ی جوله که که نه مرۆ هه موو جوله که ریژیان لیدنه ئین هه ندی کی له کوردستانه له وانه زیاره تگایانی ئه و پیغه مبه رانه ی ناویان له ته وار اتدا ها ته وه ک نا حوم له نه لکیش یونس ئه لنه یی یونس (نه ینه وای کۆن) دانیا ل له که رکوک... بۆ زانیاری زیاتر له سه ره جوله که کانی کوردستان تکایه بره وانه: میه رداد ئیزه دی، ناین و تایفه نایینی یه کان له کوردستاندا، سه رچاوه ی پشوو، ۸۸. ناینی جوله که دابه ش ده بیته بۆ دوو ریچه که ئه وانی ش بریتین له سه دوق و فه رسی بۆ زانیاری زیاتر له سه ر ناینی جوله که تکایه بره وانه: کریکار عبدا لله، کورد و ئاشوری، سه رچاوه ی پشوو. ۸۱. بۆ زانیاری زیاتر له سه ره میژوو و سه ره له دانی ناینی جوله که و چۆنیه تی با سکردنیان له هور ئاندا ، تکایه بره وانه: صفوت الشواد، الیهود نشاه و تاریخ، دار تقوی للنشر، ۱۴۲۰هـ، ص ۴-۵۹.

* - په پیره وانی یارسانیزم به جه ند ناوی ک ناسراون وه ک یارسان، عه لی ئیلاهی (واته ئه وانه ی عه لی به خودا داده نین)، عه لی حه ق، ئه هلی حه ق (واته په پیره وکه رانی گیانی شکۆمه ند)، شه یتان په رست، نوسه یری (نه سرانییه کان یا خود مه سیحیه کان)، هی تر، ئه مانه له کوردستانی باشوردا ، هه م له عیراق و هه م له ئیراندا هه ن و ناوچه کانی ده سه لاتیان ها وجوته له گه ل ناوچه ی گۆران، ئه م بیروبا وه ره به سه ره دوو یان سی تایفه دا دابه ش بوه: ئه هلی حه ق، عه له وه ی، ئیزدیاتی) : میه رداد ئیزه دی، ناین و تایفه نایینی یه کان له کوردستان دا، سه رچاوه ی پشوو، ۴-۷۶. ب- ئه یوب رۆسته م، یارسان، چاپی یه که م، له بلا و کراوه کانی مه لبه ندی رۆشنیری هه ورامان، ۲۰۰۶، ۱۴-۴۱.

** - ئه هلی حه ق که زۆریه ی جار ده خریته پال شیعه موسلمانه کانه وه، ئه گه ره چی خودی خۆیان په پیره وکی له بیروبا وه ره ناینی یه کانی نور عه لی ئیلاهی (که یه کی که له به رجه سه تکاره کان و له سالی ۱۹۷۴اد کۆچی دوا ی کردوه) و باوکی، نیعه تولا جه یحون ئابادی، ده که ن. نور عه لی ئیلاهی دانه ری کتیبی بوره انه که لای تایفه که کتیبی پیرۆزه وه ک کتیبی ناینی هه لسه که وتی له گه ل ده کری، ئه گه ره چی ئه هلی حه ق به رکه شه زۆر به ته نگ ئه وه ن که خۆیان ، لانی که م وه ک شیعه موسلمانه کان پیشان بدن، به لام سوکه پیداجونه وه یه که به کتیبی بوره ان و وردبونه وه له نوسینه کانی نور عه لی ئیلاهی و باوکی، هه موو شک و گومانیک له سه ره ئه وه ده ره ویته وه که نه م پرویا گه نده ی ئه هلی هه ق ته نها بۆ خۆپاراستنه له توره یی و هه لچونی دراوسی موسلمانیا ن. بۆ زانیاری زیاتر له سه ره ئه هلی حه ق تکایه بره وانه: میه رداد ئیزه دی، ناین و تایفه نایینی یه کان له کوردستاندا، سه رچاوه ی پشوو، ۴-۵۲.

*** - وشه ی کاکه یی له وشه ی (کاک) ی کوردیه وه وه رگیراوه، به واتای برا دیت، کاکه یی به کانی هه ندیک شتیان له ناینی ئیسلام وه رگرتوو ه جه نه کانیان بریتین له جه زنی ره مزان و جه زنی قوربان و جه زنی نه ورۆز، رۆزی هه یی و دوشه ممه لایان پیرۆزه، سمیلیان کورت نا که نه وه... چینیایه تی له ناینیا ندا هه به (پیر) سه رۆکی دینی به رزه و ئه وانه ی که له سی چین پیکه اتون که بریتین له رینموونی کار ناینی و مام (بابا) و ئومی... بۆ زانیاری زیاتر له سه رناسنامه و ناین و په یوه ندییا ن له گه ل ناینه کانی ترو چینیایه تی له ناینه که یاندا بره وانه: ۱- خصباک، شاکر، العرا ق الشما لی دراسه لنوا حی الطبیعیة و البشریة، مصدر سابق، ص ۱۸۷-۱۸۹. ب- باسیلی نیکیتین، الاکرا د، دراسه سوسیولوجیة و تاریخیة. م. نوری طالبانی، الطبعة الثانية، دار الساقی، سنة ۲۰۰۱، ص ۳۲۴. نقله عن محمد مکری (باللغة الفرنسية ساهمة علمية في الدراسات الايرانية، باريس، سنة ۱۹۷۰، ص ۳۲۲-۳۲۵.

٤- شهاد میران، رهوشی ناینی و نه ته وه یی له کوردستاندا، به بی شوینی چاپ، ستۆکۆله م، ۱۹۹۲، ل ۱۵۷. ب- سی. جی. ادموندز، کرد و ترک و عرب، ت. جرجیس فتح الله، الطبعة الثانية، مطبعة وزارة التربية- اربیل، سنة ۱۹۹۹. ص ۱۶۸.

ئەھلی ھەق مەزھەبێکی کوردی ڕەسەنە لە کوردستاندا سەری ھەڵداوە و شوێنە پڕۆژێھەکانیشیان ھەر دەکەوتێتە کوردستانەو و زۆربەیی تێکستە دینیھەکانیشیان ھەر بەزمانی کوردییە بە (گۆرانی)، پەپرەو کەرانی ئەم مەزھەبە کە کورد نین ژمارەیان زۆر کەمە^۵.

ھەندیک کەس پێی وایە کە سارلیھەکانیش ھەر کاکەین و شوین کەوتە ئایینی کۆنی (دیویسیان)، سارلیھەکان ناویکی نوێیە و موسلاویھەکان لێیان ناو، ئەویش لە وشە بەھەشت بو (صارت لی الجنة) وەرگیراوە و چوونە سەرئایینی کاکەیی و بە تێپەربوونی کات گۆرا بە (صارلی)^۶.

۵- ئیزیدی : ھەر وھا لێژنە چارەسەرکردنی کیشە موسڵ سەبارەت بە ئیزیدیھەکان دەلێن: "ئیزیدیھەکان بەزمانی کوردی قسە دەکەن، بەزمانی کوردیش نوێژ دەکەن و ژمارەھەکی کەم لە کتێبە پڕۆژەکانیان بەزمانی عەرەبی نوسراوە، شیخیش بە کوردی مەراسیمەکان جێبەجێ دەکات و بە کوردیش بانگ دەدەن و پێیان وایە خواش بە کوردی قسە دەکات"^۷

۶- زەردەشتی: زەردەشتی پەپرەو کەرانی ئایینی ڕەسەنی کوردن (ئافیسنا) و شوین کەوتە پەپامبەر زەردەشتن^{**}.

شەبەک^{***} : دەورو بەری کاریگەرییان لە سەری ھەبووبیت، ھەندیکیان لە پێی تەکیە و ڕینگای سۆفیەتیەو چووبیتنە ناو ئاینەکەو، وەک شیخەکان لە عاشورا دا جل و بەرگی ڕەش لە بەر دەکەن و سەردانی

۵- (المترجم)، باسلی نیکیتین، الاکرد، دراسة سوسیولوجية و تاريخية، مصدر سابق، ص ۲۲۱،

۱- متین، شبک- شاه بەگ، مطبعة روناكري سنة ۲۰۰۱، ص ۹.

*- یەپرەوانی ئایینی ئیزیدیاتی خۆیان بەچەند ناویک دەناسین: ئیزیدی، یەزدانی، ئیزادی و دانسانی، بیگانهکانیش زۆر جار بو سوکایەتی پێ کردنیان ناویان ناو شەپتان پەرس. ئیزیدیاتی وەک لقیکی تایفە یەزدانییەکان ڕیزیکی تایبەت لە فریشتە دەگری، ناوی ئیزیدی دەچیتەو سەر زاراوە ئیرانە یەکە جەرخی کۆن و ناو پەستەکانی (یازانە) یان (یازانە) واتە (فریشتە))، لەو فریشتانە کە بە شیوەی مەلەک تاووس ناوی دەهینن، شەپتان دوور لەوێ کە کەلەگای تاریکی و خراپەییە، ھەمان سرۆشتی فریشتە گەرەکانی دیکە ھەیە، ئەگەر چی دەسلەت و ھیزیکی زۆتری بەسەر کاروباری ماددی دنیاو ھەییە، لە راستیشدا مەلەک تاوس ئافەرینەری جیھانە و بۆ ئەنجام دانی ئەم کارە پارچە شکاوەکانی ھێلکە گەردوون یان مرواری یەکی گیاندار بەکارھێناوە، ئەمە ھانمان دەدات وا بێر بکەینەو کە شەپتان لای ئیزیدیھەکان لە بیروکەیی پەیدا بونی گەردوند جیسی خاوەندار دەگریتەو، ھەردوو کتێبە پڕۆژەکەیی ئیزیدیھەکان (جلیو) و (مەسحەف) دروستی ئەم بۆچونە دەسلەینن، جلیو یەخود سرۆشت (ئیلھام) کتیبیکی بچوکی پینج ھزار ووشەییە بەزمانی عەرەبی دەلێن گواپە شیخ ئادی دیاناو، مەسحەفا ڕەش میژووەکە دەگریتەو بۆ سەدە ۱۳ و بە کوردی نوسراوە لە لایەن شیخ حەسەنی کوری شیخ ئادی، بۆ زانیاری زیاتر لەسەر ئیزیدیاتی تکیە بڕوانە: مێھراد ئیزەدی، ئاینوتایفە ئاینییەکانی لە کوردستاندا، سەرچاوە پێشوو، ل ۶۵-۷۱.

۷- لجنة عصبة الامم، تقرير حول الحدود العراقية - التركية، مطبعة الحكومة - بغداد، سنة ۱۹۲۴، ص ۵۸.

**- بیروبوچونی جیاوازی ھەییە لەسەر سەرھەڵدان زەردەشت، ھەندیک لایان وایە لە ناوچە ورمی و ھەندیک تر دەلێن لە گوسالە و ھەندیک تریش دەلێن لە ئیرانی ھەندیکیش پێی وایە لە ھەورامان ھاتو دناو، بۆ زانیاری زیاتر لەسەر سەرھەڵدان و کورد بوونی زەردەشت تکیە بڕوانە: جەلیل عەباسی- ج. قەھنەس، ئافیسنا لە میژینەترین سرۆدی کورد، بەرگی یەکەم، چاپخانە و مزارەتی پەروردە- ھەولێر- ۲۰۰۲، ل ۹. ب- ھاشم رضی، زەردەشت و نامۆزگارییەکانی -و. م. گۆمەیی، چاپی دوو، ئۆفسیتی تیشک- سلیمان، ۲۰۰۰، ل ۱۲۸-۵. خالی ھاوہەش و لیک نزیکی ھەییە لەنیوان ئایینی زەردەشتی و پێچکەیی یارسانەکان، بۆ زانیاری زیاتر لەسەر خالە ھاوہەشەکان، تکیە بڕوانە : ئەبوب رۆستەم ، یارسان، سەرچاوە پێشوو، ل ۴۲-۴۳.

***- بۆ دەجیاتی ناوی شەبەک لە وشە (شوانکارە) وەرگیرا، شوانکارە ھۆزیک کوردییە: متین، الشبک - الشاه بەگ، مصدر سابق، ص ۶. وەرگیراوە لە: دائرة المعارف الاسلامية، المجلد الثالث عشر، ص ۱۵۵. شەبەکەکانیش کە لە باشور و باشوری ڕۆژھەلاتی شاری موسڵ لە تەنیش باجەلان و یارسانەکانەو دەژین، چەشنە ئاینیکی عەلەوی دیملی یان تیدا بە دی دەکریت ، عەلەویھەکان واتە (لایەنگری عەلی) و ئالیقی (ALEVIS) (گەلی ناگر کە بەناو ڕۆک بەمانای ناگر پەرس دەت یخود زەردەشتی چونکە "ALEV" بەمانای ناگر دەت)، عەلەویھەکان پێیان وایە عەلی گرتنترین بەر جەستەکاری روحو گەردونە لە جەرخی دووھمی ژبانی گەردوون، دیارە ئەمەش زیدەرۆییە لە خۆشەویستی ئەم یەکەم نیمامی شیعی موسلمانەکان، ڕەنگە ھەر ئەمەش وای کردبێ، ڕیک وەک مەسەلە ناوانی یارسان، بیگانهکان ناویان بنین عەلی ئیلاھی، مەسەلە جی سەرنج ئەوھییە کە بە پێچەوانەیی ئەو یارسانەکان باوەریان پێتە، عەلی لای عەلەویھەکان کەسایەتیەکی دوو لایەنە ھەییە، یارسانەکان نیمام عەلی و پێغەمبەر موحەمەد پیکەو گریدەدەن و عەلی موحەمەد یان لێ پیک دین و بەیەک جەستە کاریان لەقەلم دەدەن، سەرھەڵ گرتگی عەلی لەم ئاینەدا و سەرھەڵ ناو ھاوچەرخی گشتییەکە، عەلەوی وەک ئاینیکی نا ئیسلامی وەک باقی لقیھەکانی تایفەکە بە

شوینه پیرۆزه‌کان ده‌گه‌ن له نه‌جەف و که‌ر بە‌لا و سامراء، خۆیان به‌ساقه‌ی ئیمامی عه‌لی و پێشه‌واکانی تر (ایمان) ده‌گه‌ن و لێیا ئه‌پارینه‌وه. ئه‌مه‌ش ئه‌وه‌یه‌که له جیهانی ئیسلامیدا په‌رپه‌وده‌کریت، به‌لام تیکه‌لاو کردنی‌ک له نیوان ئه‌مان و قزلباشی و به‌کاشی و ساری و نه‌هلی هه‌ق هه‌یه له‌لایه‌ن توێژه‌ره‌وان... خو ئه‌گه‌ر بگه‌رپینه‌وه بۆ میژوو ده‌بینین چ له سه‌رژمی‌یه‌کانی ده‌وله‌تی عێراق دا بی‌ت یان له قه‌بلانده‌کانی ده‌وله‌تی ئیسلامی یان حاکی رامیاری به‌ریتانیا نامازه به‌بوونی چه‌ند ئاینزایه‌ک که‌راوه له وویلایه‌تی موسڵدا بپروانه خشته‌ی ژماره (۱)

خشته‌ی ژماره (۱)

سه‌رژمی‌ر و قه‌بلانده‌ی ژماره و رێژه‌ی هه‌ندی‌ک له ئاینزاکانی موسڵ له نیوان سالانی ۱۹۲۱-۱۹۲۴ به پێی

ده‌وله‌تی عێرقی و تورکی و حاکی رامیاری به‌ریتانیا

الاحصاءات الاخيرة التي اجرتها الحكومة العراقية في سنة ۱۹۲۲-۱۹۲۴	التخمينات التي اجريت م قبل الحکام السياسيين البريطانيين في ۱۹۲۱		التخمينات التي اجريت من قبل الحکام السياسيين البريطانيين ۱۹۱۹		احصاءات النفوس التركية المرفوعة في لوزان		الروزنامة الرسمية لولاية الموصل
	العدد	(%)	العدد	(%)	العدد	(%)	
۴۹۴۰۰۷		۴۲۴۷۲۰			۲۶۳۸۳۰		الاکراد
۱۶۶۹۴۱		۱۸۵۷۶۲			۴۳۲۱۰		العرب
۲۸۶۵۲		۶۵۸۹۵			۱۴۶۹۶۰		الترک
۷,۶۷	۶۱۳۳۶	۸,۲	۶۲۲۲۵		۲.۶۷	۳۱۰۰۰	المسيحيون
۱,۴۸	۱۱۸۹۷	۲.۲۲	۱۶۸۶۵		-	-	اليهود
۲,۲۸	۲۶۲۵۷	۳,۹۵	۳۰۰۰۰				اليزيديون
...		...			۵۰۳۰۰۰		مجموع العدد السكنه
...		...			۱۷۰۰۰۰		العشائر الرحل
۷۹۹۰۹۰		۷۵۸۴۶۸			۱۱۵۸۰۰۰		المجموع

سه‌رچاوه: لجنه‌ عصبه‌ الامم، تقریر حول الحدود العراقية - التركية، مصدر سابق، ص. ۳۳.

ئه‌گه‌ر سه‌یری ئاماری نفوسی تورکی بکه‌ین ده‌بینین مه‌سیحی و جوله‌که (۲,۶۷٪) ی سه‌رجه‌می ویلایه‌ته‌که‌ی پێکه‌یناوه، به‌لام قه‌بلانده‌ی فه‌رمانه‌روا سیاسیه‌کای به‌ریتانیا له سالێ ۱۹۲۱ دا رێژه‌که به‌م جۆره‌یه: مه‌سیحی (۸,۲٪)، جوله‌که (۲,۲۲٪)، ئیزیدی (۳,۹۵٪)، سه‌رجه‌میشان ده‌کاته (۱۴,۳۷) سه‌رجه‌می دانیشتوانی ویلایه‌تی موسڵ، به‌لام به‌پێ سه‌رژمی‌ری حکومه‌تی عێرق که له نیوان سالانی ۱۹۲۲-۱۹۲۴ ئه‌نجامی داوه رێژه‌کان به‌م جۆره‌ن (۷,۶۷٪) مه‌سیحی، جوله‌که (۱,۴۸٪) و ئیزیدی (۲,۲۸٪)، سه‌رجه‌میان ده‌کاته (۱۱,۴۳) دانیشتوانی ویلایه‌تی موسڵ.

به‌شیک تافه‌ی یه‌زدانی ده‌می‌نیه‌وه، چونکه بیرو نه‌ندی‌شه عه‌له‌ویه‌کان له‌گه‌ل په‌یام و گیانی قورئاندا، وه‌ک هه‌ر ئاینیکی ناسامی سه‌ر به‌خۆ، رێکناکه‌وی، بۆ زانیاری زیاتر له‌سه‌ر عه‌له‌ویه‌کان، تکایه بروانه: مه‌هر دادئیزه‌دی، ئاینوتایفه‌ ئاینیه‌کانیله‌ کوردستاندا، سه‌رچاوه‌ پێشوو، ۶۳-۵۵.

باسی سییه: دابهش بووی جوگرافی ئاینزاگان له ههریم دا:

بهگشتی ئاینزاگانی ههریم له ههموو پاریزگاگان بوونیان ههیه، بهلام دابهش بوون و بلاو بوونهوهیان له ناوچهیهك تا ناوچهیهکی تر جیاوازه له خواروه له شوینی جوگرافییان ددهوین:

1- موسلمان: پهپهرو کهرانی ئاینی ئیسلام له ههموو پاریزگاگانی ههریمی کوردستان بلاون و بهشی سهردگی له ئاینزاگانی ههریم پیکدههینن .

2- مهسیحی: مهسیحیهکان بهگشتی له سهرحهم پاریزگاگانی ههریم دا ههن، له رووی بلاووبونهوهوه به پلهی سییهم دین. بهلام زیاتر له پاریزگای ههولیر و قهزا کوردیهکانی پاریزگای نهینهوا بلاووبونهوهوه.

3- جولهکه: تا سالی 1948دا جولهکه له ههریمی کوردستان ههبوون، لام پاش ئهو بهرواره و دروست کردنی دهولتهی جوله، زۆرینهی جولهکهکانی ههریم کۆچیان کرد بۆ ئیسرائیل.

4- ئیزیدی: له ههموو قهزاگانی کوردیهکانی پاریزگای نهینهوا ههن له ناوچه کوردستانییهکانی دهرهوهی ئیدارهی ههریم دا، بهلام به چری له قهزای شهنگار بوونیان ههیه. له رووی ریزبهندی ریزهی ئاینزاگانی ههریم له پلهی دووهم دا.

5- زهردهشتی: زهردهشتیهکان وهك ئاینزاگانی تر ههچ یهکهیهکی کارگیپی نیه که تیایدا بلاو بوویتنهوه یان زۆرینه پیک بهینن، بهلام له ئیستاد خهلكانیکی زۆر کهم ههن که خویان به ئاینی زهردهشتیهوه گری داوه.

6- شهبهك: - له قهزای سنجاردا له دیهاتی(عهلی رهش، یهکیجه، خهزنه، تالار...) نیشتهجین^۸.

7- ئههلی حهق: ئههلی حهقیش به گشتی له ناوچه کوردستانییهکانی دهرهوهی ههریم بلاووبونهوهوه، به تایبهتی له دهورو بهری شاری موسل، به تایبهت له گوندهکانی(زهنگل وهردهك، تل لبن، مجیدیه و کزکان، بساتیله)^۹.

دهسهلات داریتی عوسمانی ئهم ئاینزا جیاوازانهی دابهش کرد به دهوری شاری موسلدا، بهم جۆره: شهبهك له پووباری خهوسهر بۆ پووباری خازر، گواسترانهوه له پووباری خازهر له رووی چیای مهقلوب بهرهو زیی گهوره و سارلییهکان له خۆرهلاتی شهبهك بۆ باشووری گواسترانهوه، بهمهبهستی دروست کردنی بهربهستیکی مرۆیی له بهردهم هیرسی دهولتهی فارسی. بۆ زانینی دابهش بوونی ئاینزاگانی ههریم لهسهه ژمیری سالی 1957دا تکایه پروانه خشتهی ژماره(2).

^۸ - محهمهد ئهمین زهکی، خولاصهیهکی تاریخی کوردو کوردستانله زۆر قهديمهوه تا ئههه مرۆ بهرگیدووه، بهبیتناویچاچاخانه، سلیمانی، سالی 2000، ل. 27.

^۹ - متین، الشبک - الشاه بگ، مصدر سابق، ص. 8.

¹⁰ - المصدر نفسه، ص. 5.

خشته ی ژماره (۲)

رێژه و ژماره ی ناینزاکانی هه ریمی کوردستان به پێی یه که کارگێرییهکانی سالی ۱۹۵۷

سهرجه م	ناديار		ئهوانی تر		ئيزیدی		مسیحی		موسلمان		لیوا یان قهزا	
	ژ	(%)	ژ	(%)	ژ	(%)	ژ	(%)	ژ	(%)		
۱۰۰	۲۰۴۸۲۴	۰.۰۰	۲۳	۰.۰۰	۲۸	۰.۰۰	۲۳	۰.۰۷	۱۹۲۵	۹۹.۳	۳۰۲۸۲۵	سلیمانی ^{۱۱}
۱۰۰	۲۷۳۲۸۲	۰.۰۵	۱۳۷	۰.۰۰	۴۴	۰.۰۰	۲۰	۲.۶۳	۷۱۹۸	۹۷.۳۲	۲۶۵۹۸۴	ههولیر ^{۱۲}
۱۰۰	۲۸۸۸۳۹	۰.۰۲	۱۳۰	۰.۰۸	۳۰۴	۰.۰۰	۲۳	۳.۲۹	۱۳۱۵۰	۹۶.۵	۳۷۵۲۳۲	کهروک ^{۱۳}
۱۰۰	۳۶۹۵۱۵	۰.۰۴	۱۵۴	۰.۰۳	۱۲۴	۱۴	۵۱۴۵۱	۱۰.۵۸	۳۹۱۱۰	۷۵.۳۵	۳۷۸۶۷۶	قهزا کوردیهکانی ل. نهینهوا ^{۱۴}
۱۰۰	۱۳۸۲۹	۰.۰۶	۶۶	۰.۰۴	۵۶	۰.۰۰	۸	۰.۳۵	۴۶۳	۹۹.۵۵	۱۳۱۲۳۶	قهزا کوردیهکانی ل. دیاله ^{۱۵}
۱۰۰	۱۶۷۳۶	۰.۰۰	۱	۰.۰۷	۱۳	۰.۰۲	۴	۰.۰۵	۹	۹۹.۸۶	۱۶۷۰۹	قهزای بهدره له ل. کویت ^{۱۶}
۱۰۰	۱۴۸۵۱۵۳	۰.۰۴	۵۱۱	۰.۰۴	۵۶۹	۳.۴۷	۵۱۵۲۹	۴.۱۶	۶۱۸۵۵	۹۲.۲۹	۱۳۷۰۶۸۹	سهرجه م

ئه گهر برونینه خشته ی سهروهه بۆمان دهرده که ویت له سه ژمیری سالی ۱۹۵۷ دا ناینزاکانی هه ریم فرجهور بوون، بۆ نمونه موسلمان به پله ی یه که م(۹۲،۲۹٪)، مسیحی به پله ی دووهم(۴،۱۶٪) و ئیزیدی به پله ی سییه م(۲،۴۷٪) ی سه رجه می ناینزاکانی هه ریمیان پیکهیناوه ئه وه ی تریش که ده مینیتته وه که ده کاته (۰.۰۸٪) دابهش بوونی به سه ر ناینزا جورا و جورهکانی تری هه ریم دا.

به لآم له سه ر ئاستی لیواکان یان قهزا کوردیهکان فرجهوریه که زیاتره، ریزبه ندیبه که له هه ندیک شوین گۆرانی تیدا روویداوه، بۆ نمونه له قهزا کوردیهکانی لیوا موسل دا موسلمانهکان له پله ی یه که مدان به لآم رێژه که یان(۷۵،۳۵٪)، ئیزیدیبه کانی به پله ی دووهم(۱۴٪) و مسیحیهکانیش به پله ی سییه م (۱۰،۵۸٪) دین، به لآم له پارێزگاکانی تر به گشتی موسلمانهکان هه ر له پله ی یه که مدان و به گشتی له نیوان رێژه که یان له نیوان(۹۶،۵- ۹۹،۵) ناینزاکانه، پاشان مسیحی به پله ی دووهم و دواتر ئیزیدیبهکان به پله ی سییه م دین.

به لآم له سه ر ژمیری سالی ۱۹۶۵ دا دابهش بوون و ژماره و رێژه ی ناینزاکانی هه ریم گۆرانیان به سه ردا دیت برونه خشته ی ژماره (۳)

خشته ی ژماره (۳)

ژماره و رێژه ی هه ندیک له ناینزاکانی هه ریمی کوردستان به پێی یه که ی کارگێری له سالی ۱۹۶۵ دا.

سهرجه م	ناديار		ئهوانی تر		ئيزیدی		مسیحی		موسلمان		پارێزگا یان قهزا	
	ژ	(%)	ژ	(%)	ژ	(%)	ژ	(%)	ژ	(%)		
۱۰۰	۲۹۹۸۳۱	۰.۶	۲۴۲۹	۰.۰۴	۱۷۳	۰.۰۰۸	۳۳	۰.۵۸	۲۳۰۶	۹۸.۷۷۲	۳۹۴۸۹۰	سلیمانی
۱۰۰	۳۵۶۲۹۲	۰.۵۱	۱۸۱۹	۰.۰۴	۱۵۱	۰.۰۱	۴۱	۲.۴۴	۸۵۸۲	۹۷	۳۴۵۷۰۰	ههولیر
۱۰۰	۴۷۳۶۶۶	۰.۳۶	۱۲۳۳	۰.۰۴	۲۱۲	۰.۰۳	۱۵۹	۲.۹	۱۳۷۴۴	۹۶.۷۷	۴۵۸۲۸۸	کهروک
۱۰۰	۱۴۵۸۲۸	۰.۸	۱۳۰۰	۰.۰۳	۵۵	۲.۵۱	۳۶۷۱	۱۰.۲۴	۱۴۹۳۲	۸۶.۴۲	۱۳۵۹۸۰	دهوک
۱۰۰	۲۲۴۶۴۹	۰.۶۴	۱۴۲۷	۰.۰۳	۴۹	۳۶.۷۵	۶۰۱۰۴	۲.۹۸	۶۶۹۰	۶۹.۶۱	۱۵۶۳۶۹	قهزا کوردیهکانی پ. نهینهوا
۱۰۰	۱۴۱۹۱۸	۰.۵	۷۳	۰.۰۵	۷۱	۰.۰۰۲	۴	۰.۱۷	۲۴۷	۹۹.۷۲	۱۴۱۵۲۳	قهزا کوردیهکانی پ. دیاله

^{۱۱} - مديرية النفوس العامة، المجموعة الاحصائية لتسجيل عام ۱۹۵۷ الوائى السليمانية و كركوك ، مطبعة العاني-بغداد، بدون سنة طبع، ص ۹
^{۱۲} -مديرية النفوس العامة، المجموعة الاحصائية لتسجيل عام ۱۹۵۷ العراق- الجاليات العراقية، دار التضامن للتجارة والطباعة والنشر-بغداد، بدون سنة طبع، ص ۸۳.
^{۱۳} - مديرية النفوس العامة، المجموعة الاحصائية لتسجيل عام ۱۹۵۷ الوائى السليمانية و كركوك، مصدر سابق، ص ۲۴.
^{*} - بة پارێزگای دهوکیشه وه، مديرية النفوس العامة، المجموعة الاحصائية لتسجيل عام ۱۹۵۷ الوائى الموصل و اربيل، مطبعة العاني-بغداد، بدون سنة طبع، ص ۱۷.
^{۱۴} - مديرية النفوس العامة، المجموعة الاحصائية لتسجيل عام ۱۹۵۷ الوائى ديالى و الكوت، مطبعة الأهر-بغداد، بدون سنة طبع، ص ۱۳.
^{۱۵} - المصدر نفسه، ص ۱۶۹.

سەرجه م		ناديار		ئهوانی تر		ئیزی دی		مسیحی		موسلمان		پاریژگا یان قهزا
(%)	ژ	(%)	ژ	(%)	ژ	(%)	ژ	(%)	ژ	(%)	ژ	
۱۰۰	۱۵۱۴۶	-	-	-	-	-	-	۰,۰۲	۳	۹۹,۹۸	۱۵۱۴۳	قهزای بهدره له پ. واست
۱۰۰	۱۴۰۱۹۰۱	۰,۰۵۸	۸۱۸۱	۰,۰۰۵	۷۱۱	۴,۵۶	۶۴۰۱۲	۳,۳۱	۴۶۵۰۴	۹۱,۵	۱۲۸۲۴۹۳	سەرجه م

الجهاز المركزي ل احصاء، التعداد العام لسكان ۱۹۶۵، بدون اسم مطبوعة و سنة طبع، ص ۴۴۳-۴۶۲، ۴۷۱-۴۷۲،

ئهگەر پروانینه خشتهی ژماره (۳)، دهبینین له سهژمیری سالی ۱۹۶۵ دا موسلمانان له پلهی یه کهم دان و ریژه کهیان (۹۱,۵%)، ئیزی دیه کان له پلهی دووهم دان و ریژه کهیان (۴,۵۶%)، پاشتر مهسیحیه کان به پلهی سییه م دین و ریژه کهیان (۳,۳۱%) یه هریم پیکندهین، بهلام ئاینزاکانی تر تنها ریژه کهیان (۰,۰۰۵%) یه ئاینزاکانی هریم بووه.

بهلام له سهژمیری پاریژگا یان قهزا کوردیه کاندا تنها له قهزا کوردیه کانیه پاریژگای نهینه وایه و ریژه کهیان (۶۹,۶۱%)، ئیزی دی له پلهی دووهم دان و ریژه کهیان (۲۶,۷۵%)، مهسیحی له پلهی سییه م دان ریژه کهیان نیکه ی (۳%) یه سهژمه ئاینزاکانی هریم پیکندهین، بهلام ریژه کهیان له تهواوی پاریژگا و قهزا کوردیه کانیه تر دهگوریت، له تهواویاندا موسلمان له پلهی یه کهمدایه و له نیوان (۹۹,۸۶%) و پاشتر مهسیحیه کان به پلهی دووهم دین و دواتر ئیزی دیه کان به پلهی سییه م دین.

خو ئهگەر سهژمیری سهژمیری سالی ۱۹۷۷ بکهین ئهوا ریژه کان گۆرانیان به سهژمیری هاتوه، ریژه ی موسلمان زیاد ی کردوه، له بهرامبهردا ریژه ی ئاینزاکانی تر که می کردوه، پروانه خشته ی ژماره (۴).

خشته ی ژماره (۴)

ریژه و ژماره ی ئاینزاکانی پاریژگا هندیک له قهزا کوردیه کانیه هریم له سهژمیری سالی ۱۹۷۷ دا

سەرجه م		ناديار		هی تر		ئیزی دی		مسیحی		موسلمان		پاریژگا یان قهزا
(%)	ژ	(%)	ژ	(%)	ژ	(%)	ژ	(%)	ژ	(%)	ژ	
۱۰۰	۲۵۰۲۸۳	۰,۱۳	۳۱۴	۰,۰۰۶	۴۳	۳,۸۷	۹۶۸۵	۶,۶۳	۱۶۵۷۹	۸۹,۳۷	۲۲۳۶۷۱	دهوک
۱۰۰	۵۴۱۰۸۶	۰,۰۰۴	۲۳۴	۰,۰۰۶	۳۸	۰,۰۰۴	۲۱۴	۱,۹۸	۱۰۷۲۲	۹۷,۹۳	۵۲۹۸۷۸	ههولیر
۱۰۰	۴۹۲۶۱۵	۰,۰۱۵	۷۴۵	۰,۰۰۸	۳۸	۰,۰۱۲	۶۰۱	۲,۳۵	۱۱۵۶۱	۹۷,۳۱	۴۷۹۳۸۱	کهروک
۱۰۰	۶۸۹۱۱۹	۰,۰۰۶	۳۹۸	۰,۰۰۶	۴۴	۰,۰۰۷	۴۸۲	۰,۰۱۸	۱۲۵۳	۹۹,۶۸	۶۹۴۲۸۶	سلیمانی ^{۱۱}
		-	-	-	-		۸۲۵۱۳		۳۳۲۱۲	*	-	ق. پ. نهینه وایه ^{۱۲}
		-	-	-	-		-		-	-	-	ق. پ. دیاله
		-	-	-	-		-		-	-	-	ق. پ. بهدره
۱۰۰	۲۰۹۵۸۹۲	۰,۰۰۸	۱۶۹۱	۰,۰۰۰	۱۶۳	۴,۴۶	۹۳۴۹۵	۳,۵	۷۳۳۲۷	۹۱,۹۶	۱۹۲۷۲۱۶	سەرجه م

^{۱۱} -مديرية الامن العامة، التوزيع الديني لسكان العراقيين، مطبعة مديريةية الامن العامة، بدون سنة طبع، ص ۱۵.

^{۱۲} المصدر نفسه، ص ۲۹-۳۰.

* -ریژه کان له سهژمیری پاریژگا کانن، نهک له سهژمیری ئاستی قهزاکان، بویه نهتوانراوه ژماره و ریژه ی ئاینزاکان له سهژمیری سالی ۱۹۷۷ دا بجهینه پروو.

ئه‌گه‌ر سه‌یری خشته‌ی ژماره‌(٤) بکه‌ین ده‌بینین که رێژه‌ی موسلمان هه‌ر له پله‌ی یه‌که‌مدایه‌(٩١,٩٦٪)، ئیزیدی به پله‌ی دووهم دین و رێژه‌که‌یان(٤,٤٦٪) و مه‌سیحی به پله‌ی سێهه‌م دین و (٣,٥٪)ی سه‌رحه‌می ئاینزاکانی هه‌ریم پیکده‌هین،

موسلمانه‌کان له پایزگا و قه‌زا کوردیه‌کان هه‌ر له پله‌ی یه‌که‌مدان و رێژه‌که‌یان له نیوان(٨٩-٩٩٪)، رێژه‌ی مه‌سیحیه‌کانی چوار پارێزگا‌که‌ی(هه‌ولێر، سلێمانی، که‌رکوک، ده‌هۆک) (٤٠١١٥) واته‌(٥٤,٧٪)ی کۆی رێژه‌ی مه‌سیحی له هه‌ریم پیکده‌هین، به‌لام ته‌نها قه‌زا کوردیه‌که‌کانی پارێزگای نه‌ینه‌وا(٤٥,٣٪) مه‌سیحی هه‌ریم له خۆ ده‌گریت. دابه‌ش بوون به‌سه‌ر قه‌زاکانی ته‌له‌کیف و حمدانیه و شه‌نگار، شیخان و ئاکری و ته‌له‌عفه‌ر.^{١٨}

به‌لام ئیزیدییه‌کانی چوار پارێزگا‌که‌ی هه‌ریم(١٠٩٨٢) واته‌(١١,٧٤٪)ی سه‌رحه‌م ئاینزاکانی هه‌ریم پیکده‌هین، واته‌(٨٨,٢٦٪) ئاینزای ئیزیدی ده‌که‌وێته قه‌زا کوردیه‌که‌کانی پارێزگای نه‌ینه‌وا. ده‌که‌ونه قه‌زاکانی شه‌نگار، ته‌له‌کیف، شیخان .. بڕوانه نه‌خشه‌ی ژماره‌(١).

به‌لام به گشتی رێژه‌ی که‌مایه‌تیه ئاینیه‌کان له عێرق دا رۆژ له دوا‌ی رۆژ رۆوی له که‌م کردن کردووه، ئه‌میش ده‌گه‌رێته‌وه بۆ به‌عه‌ره‌ب کردو راکواستن و تیکدانی گونده‌کانیان و قه‌ده‌غه‌کردنی هاتوچۆ له ناوچه‌کانیان... بۆیه زۆر له‌م ئاینزایانه‌ گۆچیان کرد و عێراقیان جیه‌یشت، ئه‌مه‌و جگه له‌وه‌ی هه‌ندیک له ئاینه‌کان مژده‌ری نین و هۆکارن بۆ که‌م بونه‌وه‌ی په‌یره‌وه‌که‌رانیان، بڕوانه خشته‌ی ژماره (٥)

خشته‌ی ژماره‌(٥)

رێژه‌ی(٪) گه‌شه‌ی ئاینزاکان له عێرق دا له نیوا سالانی ١٩٤٧-١٩٥٧ و ١٩٦٥-١٩٧٧^{٢٠}

سال	موسلمان(٪)	مه‌سیحی(٪)	جوله‌که‌(٪)	صابئه‌(٪)	ئیزیدی(٪)	ئاینی تر(٪)
١٩٥٧-١٩٤٧	٣,٤٨	٣,١٧	٢٨,١٧	٥,٦٤	٥,٥٨	٣,١٨
١٩٧٧-١٩٦٥	٣,٣٧	٠,٧٣	١٦,١٨	٠,٩٢	٣,٢٥	-

ئه‌گه‌ر بڕوانینه خشته‌ی سه‌روه‌ ده‌بینین رێژه‌ی گه‌شه‌ی مه‌سیحیه‌کان له نیوان سالانی ١٩٤٧-١٩٥٧ دا (٣,١٧٪)، به‌لام له سالانی ١٩٦٥-١٩٧٧ داده‌به‌زیت بۆ(٠,٧٣٪) واته به رێژه‌ی(٢,٤٤٪) گه‌شه‌ که‌می کردووه، جوله‌که‌کان- یش له هه‌مان ماوه‌دا رێژه‌ی گه‌شه له (٢٨,١٧٪) که‌م ده‌کات بۆ (١٦,١٨٪) و سابیه‌کانیش له(٥,٦٤٪) که‌م ده‌کات بۆ (٠,٩٢٪) و ئیزیدییه‌کانیش له(٥,٥٨٪) که‌م ده‌کهن بۆ(٣,٢٥٪) واته به‌گشتی سه‌رحه‌م ئاینزاکان له عێراق دا له ماوه‌ی دوو سه‌رژمێری (١٩٤٧-١٩٧٧) دا به رێژه‌یه‌که‌ی پێشبینی نه‌کراو که‌میان کردووه.

به‌شی دووهم: هۆکاره‌کانی پشت دابه‌ش بوونی جوگرافی ئاینزاکانی هه‌ریم:

چه‌ندین فاکته‌ری میژوویی و جوگرافی له کاته جیاوازه‌کاندا رۆلێان هه‌بوو له دابه‌ش بوون و بلاو بوونه‌وه‌ی ئاینزا جیاوازه‌کانی کوردستان، بۆیه هه‌ریم بۆته گه‌لێرییه‌ک(GALLERY) له له‌خۆ گرتن و نمایش کردنی ئاینزا و مه‌زه‌به‌ جیاوازه‌کان، له‌وانه‌ش:

^{١٨} - المصدر نفسه، ص ٢٨-٣١.
^{١٩} - المصدر نفسه، ص ٣١-٣٤.
^{٢٠} - المصدر نفسه، ص ٣٦.

باسی یه کهم : فاکتھری جوگرافیای سروشتی، کوّمه لایه تی:

جوگرافیا رۆلی گه ووهی هه بوه له دابهش بوونی ئاینزا جیاوازهکان، له بهر ئه وهی هه ریم پردیکی ووشکانی بووه له نیوان کیشوهرکانی ئه وروپا و ئه فهریقا و ئاسیا، ئه مهش بۆته پردیک بۆ تیپه رین و جیگیر بوونی نه ته وه و گروپی جۆراوجۆر هه ندیکیشی جیگیر بوون^{۲۱}، ئه مه جگه له وهی تۆبۆگرافیای هه ریمیش رۆلیان هه بوه له پاراستنی که مینه ئایینه کان و مانه وه بیان^{۲۲}، بۆنمونه له کاتی هیرشی مه غۆله کان بۆ عیراق ژیانی مه سیحیه کان له ناوه رپاست و باشور که وته مه رسییه وه بۆیه هانایان بۆ هه ریمی کوردستان هینا و له ناو چیاکاندا خۆیان پاراست^{۲۳}. جگه له وه گه لی کوردیش به گشتی گه لیکی ژیان دۆست و میوان دۆسته، ده مارگیری ئایینی بوونی نیه، بۆیه رۆژه لاتناسی ئینگلیزی (کلنک) نوسیویه تی (کورده کان دالدهی زۆر دهر به دره و ناواری ئه رمه نیان داوه رزگاری کردون باسی ئه وه شیان کردوه که ئه رمه ن و کورد به یه که وه ژیاون^{۲۴}.

باسی دووه م: فاکتھری میژووی:

فاکتھری میژوو یه کیکێ تره له و فاکتھره رانهی که رۆلی هه بوه له مانه وهی ئاینزا جیاوازهکان له هه ریمی کوردستان دا، بۆ نمونه:-

ئایینی زه رده شتی به کۆنترین ئایینی دانیشتوانی کورد داده نریّت و برپا وایه زه رده شت له ساڵی ۶۰۰ یان ۶۶۰ پ.ز له ناوچه یه کی کوردی له دایک بوه و دواتر ئایینه که بۆته ئایینی ره سمی ده ولّهی فارس^{۲۵}، چه ند بۆچونیک هه یه سه رباره ت به میژووی دهر که وتنی ئایینی جوله که له هه ریمی کوردستانی ئیستا، یه کیک له بۆچونانه پیی وایه شای بابل (نه بوخزنه سر) له ساڵی ۵۸۷ پ.ز. هیرشی کرد بۆ سه ر هه ردوو مه مله که تی جوهرکان - ئیسرائیل، یه هوداو بوه هۆی به دیل گرته ی به شیکی زۆری دانیشتوانه کانیا و هینانیا به کۆیله یه تی بۆ بابل^{۲۶}. دووه مین شه پۆلی جوله که کان له ئه نجامی بلا بوونه وه و دهر به ده ریا نه وه بوو ئه ویش له ئه نجامی له شکرکیشی "تیتو" ی رۆمانی بوو که له ساڵی ۷۰ یان زاینی دا فه له ستینی داگیر کرد^{۲۷}.

چوونیک که زیاتر پش ئه ستوره به به لگه ی میژووی سه ره تای هاتنی مه سیحی بۆ کوردستان، بۆ سه ره تای په یدا بوونی ئایینی مه سیحی ده گه رپنیتته وه، ئه ویش (جاتلیقی) ی شاری (مه دائن) ه، که ناوی (هیماسی یه که م) ه و له ساڵی (۸۲۲) زاینی دا کۆچی دوایی کردوه و ده لیت: "ئایینی مه سیحی له ناوئیمه دا له دوای به رزبونه وهی چه زره تی مه سیح بۆ ئاسمان به ۲۰ سالّ بلا وکرایه وه، به تایبه تی له رپگه ی مارماری مارادی، که یه کیک بوون له (۷۲) قوتابیه کانی مه سیح، که روویان کردۆته شه رکانی نوسه یبین، جه زیره، موسل، کوردستان له سه ده ی یه که می زاینیدا"^{۲۸}، مه سیحیه ت هه ر له سه ره تاوه له ناو کورداندا بلا بووه و ولّته که یان بوو به چه شارگه یه کی

^{۲۱} - خه لیل ئیسماعیل محمه، ناشوریه کان له عیراق دا (لیکۆلینه وه یه که دهر به راری گه شه کردن و دابهش بونی جوگرافیا، گۆفاری سیاسه تی ده ولی، ژ. ۱۳ نیسانی ۱۹۹۵، ل. ۵۷.

^{۲۲} - خلیل اسماعیل محمد، دهوک- نیوی (دراسات في الخصائص الديموغرافية للسكان) مرکز کردستان للدراسات الاستراتيجية- السليمانية، ۲۰۰۵، ص. ۱۱۷.

^{۲۳} - شاکر خصباک، الاکراد، (دراسة جغرافية- اثنوغرافية)، الطبعة الاولى، دارالعربية للموسوعات، الطبعة الاولى، ۲۰۰۵، ص. ۴۸۸.

^{۲۴} - خلیل ئیسماعیل محمد، ناشوریه کان له عیراق دا، سه رچاوه ی پیشو، ل. ۵۹.

^{۲۵} - عبدالله غفور، جوگرافیای کوردستان، چاپی دووه م، چاپخانه ی وه زاره تی په روه رده- هه ولیئیر، ل. ۱۹۰.

^{۲۶} - پشه اد میران، ره وشێ ئایینی و نه ته وه یی له کوردستاندا، سه رچاوه ی پیشو، ل. ۲۶. ب- عبدالرزاق الحسنی، العراق قديماً وحديثاً، مصدر سابق، ص. ۴۴.

^{۲۷} - پشه اد میران، ره وشێ ئایینی و نه ته وه یی له کوردستاندا، سه رچاوه ی پیشو، ل. ۲۶.

^{۲۸} - کریکار عبدالله، کوردو ناشوری، سه رچاوه ی پیشو، وه رگیراوه له: ره نایل بابواسحاق، تاریخ نصاري العراق، بغداد، سنة ۱۹۴۸، ص. ۲.

پەيرە ۋە گەرانى ئەم ئايىنە بەشىكىشىيان تەنانەت ئىمپىرۇگەش ھەر لە سەر ئەو ئاينە ماونەتەۋە^{۲۹}. ھەر ۋەھا لە ئىنسكلۇپىدىيى ئىسلامىدا ھاتوھ كە "مارمارى" لە سەدەى سېيەم لەناو خەلكى شارى (شەھەر كەرد) كە بت پەرست و دارپەرست بوون پىروپاگەندەى بۇ مەسىھىيەت كىردوۋە ئەم شارەش دەكەۋىتە نىوان ھەولپىرو تاوق^{۳۰} ھەندىكى تر پىيان واپە كە مەسىھىيەگان ھاتنە عىراق لە سەدەى يەكەمى زايىنى لە باكوۋورخۇرئاوا لە سەردەمى فەرمان پەرواىى فارس لە سەرانسەرى ۋلاتەكەدا بلاۋ بووۋە ھەتا دەرگەۋتنى ئاينى ئىسلامى^{۳۱} بۇ واتە لە سەردەمە جىاۋازەگاندا ئاينزا جىاۋازەگان لە ھەرىم دا ژيان و ئاينەكە بووۋە بە ئاينى فەرمى ناۋچەكە يان بەلايەنى كەم بوە بە ئاينى زۇرىنىيە ناۋچەكە.

باسى سېيەم: فاكترى ئاينى:

ئاين-يش ۋەك فاكترىكى گىرنگى تر رۇلى ھەيە لە مانەۋەى مانەۋە فرەچەشە بوونى ئاينزاگانى ھەرىم، بۇ نەمۇنە بوونى گۇرپى شىخ عادى لە مەزارگەى لاش بە يەككىك لە ھەرە ھۇكارە بەھىزەگان دادەنرپت لە بونى ژمارەيەى زۇر لە ئىزىدىيەگان لە قەزاكانى شىخان و شەنگار و دەروربەرى.

باسى چوارەم: فاكترى رامپارى و كۆچ:

بەرىتانىا تۋانى ئاشورىيەگان لە ھىزى ئەلىفى دا رېكىبخات و لەدژى شۇرش و راپەرىنە كوردىيەگان بەكارىيان بەئىت، لەبەرامبەر دروست كىردنى دەۋلەت يىن نەمىچە سەربەخۇبى بۇيان، سەرنەنجام لە لاين بەرىتانىا پىشتىان تىكرا و حكومەتى عىراقى قەتل و عامى كىردن. بەرىتانىا بەۋىستى حكومەتى عىراق بەشىۋەى گروپ و گروپى لىكداپراۋ لە عىراق نىشتەجىي كىردن^{۳۲} جگەلەۋەى لە سالانى (۱۹۱۲ و ۱۹۳۵-۱۹۳۱) ھىرشى سەربازى كراپە سەر ئىزدىيەگان و پاشتر پىرۇسەگانى تەعرىب ناۋچەگانىانى گرتەۋە بە تايبەت ھەردوۋ قەزاش شەنگال و شىخان^{۳۳}، ئەمەش بوە ھۇى گۇرپانكارى لە رېژە و دابەش بوون و ژمارەيان.

بەشى سېيەم: رۇلى ئاين لە پىكەۋە ژيانى ئاشتى لە دەۋلەت دا:

لە دوو سەدەى كۇتايى ھەزارەى رابووردوۋ دەۋلەتى نەتەۋايەتى سەرى ھەلدا، بەلام ھەندىك دەۋلەتپىش لە سەدەى رابوورد لەسەر بنەماى ئاين دامەزران ۋەك دەۋلەت پاكستان و دەۋلەتى جولەكە، ھەرچۇنىك بىت ئاين پەيوەندىيەكى زۇر تۋندى ھەيە لەسەر باوردۇخى رامپارى و ھىزى دەۋلەت، چ بە لاينە ئەرىنىيەكەى بىت يان بەلاينە نەرىنىيەكەى بىت. بۇيە ئەم بەشەمان دابەشى چەند باسكىك كىردە كە ئەۋانپىش برىتىن لە:

^{۲۹} - پەشاد مىران، پەۋشى ئاينى ۋەتەۋەيىي لە كوردستاندا، سەرچاۋەى پىشۋو، ل ۱۳۴-۲۳۵.

^{۳۰} - ھەمان سەرچاۋەى پىشۋو، ل ۲۹۹. ۋەرگىراۋە لە:

The encyclopedia of islam vol:II.london .1927.volIv.london .1934.vol.I.london1960.p1151.

^{۳۱} - خىلىل اسماعىل، اقليم كردستان العراق دراسات في التكوين القومي للسكان، مطبعة اوفسيت كريستال، اربيل، سنة ۱۹۹۸، ص ۹۱.

^{۳۲} - خىلىل ئىسماعىل محمد، ئاشورىيەگان لە عىراق دا، سەرچاۋەى پىشۋو، ل ۶۵-۵۸.

^{۳۳} - خەلىل ئىسماعىل، دابەش بوونى جوگرافىيى ئىزدىيەگان لە عىراق دا، گۇفارى سىياسەتى دەۋلى: (۱۰)، تەمۋى ۱۹۹۴، ل ۲۷-۳۰.

باسی یه کهم: ناین و جوگرافیای رامیاری:

به گشتی دهولته تانی جبهان دابهش دهبن بؤ دوو جوړ: جوړی یه که میان نه وانه که گونجاون و یه کیتی ناینیان له نیوان دایه، نه وانه که (۷۵٪) دانیشتوانیان یه که ناینیان هیه، به لام کومه لهی دووهم نه و دهولته تانه که چهند ناینیکیان تیدا بلاوه و یه که باوه زورینه نیه وهک ولایه ته یه که گرتوه کانی نه مه ریکا (۶۵٪) پرتوستانه و له که نه داش پرتوستانه کان (۶۰٪) د سهرجه می ناینزاکانی نه و ولاته پیکده هیئن، بویه نه گهر مه سه لهی تایفی و مه زه بی بوروژنیریت ده بیته مامه ی هه ره شه له یه کیتی نه ته وه بیان.^{۳۴}

ناین فاکته ریکی زور گرنگه له پیکه وه ژیانی ناشتی و سه قامگیری رامیاری و کومه لایه تی و نابوری و ته نانه ت هیزی دهولته تیش، نه گهر له ولاتیکی فره رهنگی ناینیدا دیموکراسی به مانای ته اوو به رجه سه نه بوویت و تاکه کانی هه ست به نازادی ته اوو نه که له پیاده کردن و نه نجام دانی سروته ناینیه کان، نه وا نه و ولاته توشی جهنگی تایفی ده بیته وهک نه وهی له بوزما و عیراق... ده بی نیریت و کاریگری راسته وخوی ده بیته له شله ژانی دؤخی رامیاری دهوله و تیکدانی ژیرخانی نابوری و داته پاندنی نابوری و ولات تا راده ی نیفلیج بوونی نابوری، له ده ست دانی ژماره یه یکه زور له هیزی مرویی له و ولاتدا ده شیته نه م هیزه له پاراستنی سنوری و ولات و به ره م هینان و داهینانی زانستی سودی لی بی نرایه، نه مه ش ده بیته هوی لاواز بوونی دهولته ت چ له سه ر ناستی ناوخو بیته یان له سه ر ناستی هه ری می و دهره کی. زوریک له و جهنگانه ی که له رابوردوودا پروویان داوه به هوی ناکوکی ناینیه وه بووه، به لام له نیستادا به هوی بلاوو بوونه وهی رۇشنبری و به یه که وه ژیانی ناشتیانه وایکردوه فاکته ری ناینی نه و گرنگیه ی جارانی نه می نیته.^{۳۵}

که واته نالوژی ناینی و مه زه بی و دهمارگیری ناینی و هه ولدان بؤ رزگار بوون له ده ست که می نه ناینیه کان، زیانکی زور به دهولته ده گه یه نیته و ده بیته هه لوه شانی یه کیتی نیشتمانی و نه ته وهی.^{۳۶}

به پیچه وانه شه وه، فره رهنگی ناینی و نازادی رها بؤ ته اووی ناینزاکان ده بیته نیشانه ی هیز بؤ و ولاته که و سه ر نه نجام ده توانیریت له پرۆسه ی پی شخستن و په ره سه نندی دهولته له بواره کانی رامیاری و نابوری و زانستی و کومه لایه تی و سه ربازی... هاریکاربن.

باسی دووهم: ناینزاکانی هه ری م و رولیان کی شه کانی ناوچه که:

باش دهرکه وتنی دهولته تی نیسلامی له عیراق و شام له عیراق دا و زور به توندی که وتنه چه وساندنه وهی ناینزاکانی تری مه سیحی و شه به که و نه هلی حه ق ... توشی گوشتن و داگیرکردنی مال و مولک و دهر به رده ر بوون و ناواره بوون هاتن له سه ر ده ستی نه م گروپه چه کداره توند روه، بویه به ناچاری نه م که مایه تییه ناینانه په نایان بؤ هه ری می کوردستان هینا و حکومه تی هه ری م و گه لی کوردستان باوه شی میهره بانیان بؤ کردنه وه و دالده یان دان، خواردن و خواردنه وهی رۆژانه ی خویمان له گه ل به ش کردن.

^{۳۴} - محمد عبدالغنی، جوگرافیا و په یوه ندییه سیاسییه نیوده ولته تیه کان، و. جهزا توفیق تالیب و نه حمده علی نه حمده ن چاپخانه ی حمده ی، سلیمان، ۲۰۰۵، ل. ۱۰۲-۱۰۱.

^{۳۵} - نافع القصاب و آخرون، الجغرافیا السیاسیه، دارالکتب للطباعة والنشر، بدون سنة طبع، ص ۷۹.

^{۳۶} - بوزانیار زیاتر له سه ر دهمارگیری ناینی و لیکه وته نه رنیه کانی له دهولته تدا تکایه پروانه: ۱- نافع القصاب و آخرون، الجغرافیا السیاسیه، مصدر سابق، ص ۸۱. ب- صلاح الدین الشامي. دراسات في الجغرافیا السیاسیه، الطبعة الثانية، منشأ المعارف- الاسكندرية، ۱۹۹۹، ص ۱۱۲-۱۱۳. ج- عبدالله عهته وهی، دهولته و کی شه نیوده ولته تیه کان (لیکولتیه وهیه که له جوگرافیای سیاسی)، و. جهزا توفیق تالیب و نه حمده علی نه حمده، چاپی دووهم، چاپ و په خشی رینما- سلیمان، ۲۰۰۷، ل. ۲۰۶.

پاش کهمتر له دوو مانگ له دهستبه‌سه‌رداگرتنی شاری موسل، ئیدی چه‌کدارانی خه‌لافه‌ی ئیسلامی شالای درندانه‌یان برده‌ سه‌ر شه‌نگار و قه‌زاق نا‌حیه‌کانی ده‌وره‌یه‌ری شاری موسل و له ماوه‌یه‌کی کورتدا توانیان زۆر شوین له‌م ناوچانه‌ داگیر بکه‌ن، ئیدی که‌وته‌نه‌ جی به‌جی کردنی به‌رنامه‌ ره‌شه‌کانی خۆیان که‌ بریتی بوون له‌ قه‌تل و عامی نیرینه‌ی ئیزیدیه‌کان و ده‌ستگیرکردنی ژن و کچ و مندال و میننه‌کان، ئه‌نجام دانی کرین و فرۆشتن پینانه‌وه‌ به‌نرخیه‌کی زۆر که‌متر له‌ نرخه‌ی په‌له‌وه‌ریکی مالی*، ئه‌نجام دانی تاوانی سیکی به‌کۆمه‌ل بۆ سه‌ر کچ و ژنه‌ لاوه‌کان، کردنیان به‌ کالاً و پیشکەش کردنیان به‌ ئه‌میر و جه‌نگاوه‌ره‌کانیان. نه‌ک هه‌ر به‌ ئاین و

ئاینزا جیاوازه‌کانی تره‌وه‌ نه‌وه‌ستان، به‌لکو زۆر به‌ توندی که‌وته‌نه‌ مملانیی مه‌زه‌به‌ی شیعه* ی هاو ئاینیان و زۆر به‌توندی توشی کوشتن و له‌ناو‌بردن و راوه‌دوونان و چه‌وساندنه‌وه‌ هاتن له‌سه‌ر ده‌ستی ئه‌م گروهه‌، ئه‌م گروهه‌ سونیه‌ توندپه‌وه‌ دژحکومه‌تی هه‌ریمیش که‌وته‌ جه‌نگه‌وه‌ به‌ درێژایی ۱۰۵۰کم په‌لاماری هیزیکه‌ی موسلمانان سونه‌ مه‌زه‌به‌ی دا که‌ ئه‌ویش هیزی پیشمه‌رگه‌** بوو، واته‌ ئاینیان کرد به‌ به‌رگیک بۆ خزمه‌ت کردنی به‌رژه‌وه‌ندییه‌ رامیار و سه‌ربازی و ئابورییه‌کانی خۆیان و فراوانکردنی قه‌له‌مه‌روه‌ی ده‌وله‌ته‌ دینه‌که‌یان.

باسی سییه‌م: ئاینده‌ی ئاینزاکی هه‌ریم

پاش که‌وته‌نی شاری موسل له‌سه‌ر ده‌ستی ده‌وله‌تی ئیسلامی له‌ عێراق و شام دا، درزیکه‌ گه‌وره‌ که‌وته‌ نیو ئاینزاکانی عێراق به‌ گشتی و ناوچه‌ کوردستانیه‌کانی ده‌روه‌ی ئیداره‌ی هه‌ریم به‌ تایبه‌تی، له‌م باسه‌دا هه‌لوێسته‌ ده‌که‌ین له‌سه‌ر ئه‌و هۆکارانه‌ی که‌ بوونه‌ هۆی قوڵبوونه‌وه‌ی جه‌نگی تایفی له‌ عێراق و ئاینده‌ی پیکه‌وه‌ ژیان له‌ عێراق به‌ گشتی و ناوچه‌ کوردستانیه‌کانی ده‌روه‌ی ئیداره‌ی هه‌ریم به‌ تایبه‌تی.

مملانیی له‌ نیوان ئاینزای ئیسلام (مه‌زه‌به‌ی شیعه و مه‌زه‌به‌ی سونه):

پاش دورخستنه‌وه‌ی سونه‌ له‌ ده‌سه‌لات له‌ سالی ۲۰۰۳ به‌ دواوه‌ و که‌له‌که‌ بوونی تاوانه‌کانی حکومه‌تی شیعی عێراق به‌رامبه‌ر به‌ پیکه‌اته‌ نه‌ته‌وه‌یی و مه‌زه‌به‌یه‌کانی تر عێراق به‌ تایبه‌ت له‌ ماوه‌ی ده‌سه‌لاتداری نوری مالکی دا، بوه‌ هۆی دروست بوونی درزی گه‌وره‌ له‌ نیوان نه‌ته‌وه‌ و ئاین و ئاینزا جیاوازه‌کانی عێراق، به‌ ته‌فاندنه‌وه‌ی مه‌زارگه‌ی ئیمام عه‌سکه‌ر له‌سامه‌را له‌ ۱۲۰۰۶دا پریشکی جه‌نگی ئاینی و مه‌زه‌به‌ی و تایفی عێراقی گرتنه‌وه‌، لێره‌ به‌ دواوه‌ هه‌ردوو مه‌زه‌به‌ی شیعه و سونه‌ قه‌تماغه‌ی برین و ناکوکیه‌کی میژینه‌ی له‌وه‌و پیشیان هه‌لدایه‌وه‌ و "گیمیکتری جه‌نگ له‌ناوه‌راستی عێراق چه‌خماخه‌یکرد، به‌لام به‌ناووناونیشان و ئامانج

* - بروانه‌ پاشکو ژماره (۱).

*- کیشه‌ی نیوان مه‌زه‌به‌یه‌کانی شیعه و سونه‌ میژوویه‌کی زۆر دور و درێژی هه‌یه‌ و ده‌گه‌رپه‌ته‌وه‌ بۆ پاش خه‌لیفه‌ عوسمانی کوری عه‌فان (ر.خ) دروست کردنی بناغه‌ی شیعه‌ گه‌ریان دامه‌زراند، هه‌ر چوار قه‌هقه‌یه‌ی ئه‌بو حه‌نیفه‌ و مالک و شافعی و احمد دژی ته‌شه‌بیوع و ستاونه‌ته‌وه‌، کیشه‌ی رافه‌کردن و دروستی جی به‌جیکردنی ئیسلام و خه‌لافه‌تی سنی خوله‌فاکه‌ی راشیدین و دایکی ئیمانداران به‌تایبه‌ت عانیشه‌ (ر.خ) و ته‌حریری فورئان و جه‌لال و حه‌رام و واجب و مه‌منوع ... له‌ کیشه‌ گه‌وره‌کانی نیوان شیعه و سونه‌یه‌. بۆ زانیاری زیاتر له‌سه‌ر کیشه‌یه‌کانی نیوان شیعه و سونه‌ تکایه‌ بروانه‌: اسامه‌ شحاده‌، المشکله‌ الشیعیه‌، الطبعه‌ الثانيه‌، بدون اسم مطبوعه‌، ۲۰۰۸، ص ۲۴-۲۵. ب- محمد سلیم العوا، العلاقه‌ بین السنه‌ والشیعیه‌، الطبعة‌ الاولی- سفیر الدولیه‌ للنشر، ۲۰۰۶، ص ۱۷-۲۳. ته‌نانه‌ت کیشه‌ی نیوان ئاینی ئیسلام و ئاینی مه‌سیحی و جوله‌که‌ کیشه‌یه‌کی زۆر قوڵه‌، خودای گه‌وره‌ له‌ نزیکه‌ی ۵۰ ئایه‌تدا به‌نی ئیسرائیلی به‌ کافر و بی باوه‌ر ناساندوه‌، هه‌روه‌ها له‌ حه‌دیه‌ی پیغه‌مه‌به‌ریشدا به‌ ره‌گه‌زی شه‌ر و تاوانکار و گومراو کافر ناسینراون، بۆ زانیاری زیاتر له‌سه‌ر کیشه‌ قوڵه‌کانی نیوان ئاینی جوله‌که‌و ئاینی ئیسلام، تکایه‌ بروانه‌: صفوت الشواد، اليهود نشأة و تاریخا، مصدر سابق، ص ۴.

** - له‌ دیدی ئه‌م گروهه‌ حکومه‌تی هه‌ریمی حکومه‌تیکی ناشره‌یه‌ و پیشمه‌رگه‌ مورته‌ده‌ و ده‌بیت جاریکی تر گه‌لی کورد تۆبه‌یان پیبکریت و بکرین به‌ه‌ موسلمانانیه‌ی که‌ ئه‌وان بانگه‌شه‌ی بۆده‌که‌ن.

وکاره کتیره کانی جهنگه که کههه ندیگ گۆرانکاری به سه رداهاتوه به بهر اورد به جهنگه کانی پيشوو، نامانج و ناونیشانی جهنگه که له روله تدا جهنگاننده له دژیتیرۆر، کاره کتیره کانی شی گروپی دهوله تی ئیسلامیه له عیراق و شام و هاویره کانیانان هاریکاره کانیان له بهرام بهر حکومتی عیراقی.

به لām له راستیدا به خویندنه وهیه کی سه ریپی بۆمانده رده که ویت چهند تهکتیک و نامانجیکیتی رامیاری و ئیداری و جوگرافی و مهزه بی و سه ربازی و هه لباردن و هه ریمی و نیوده و له تیتیر له پشت ئەم جهنگه وه خویمان مه لās داوه.

جهنگی مهزه بی شیعه و سونه میژوو یه کی دهیان سه دهی هه یه، به لām رپوو خاندن پزیمی به عسو گرتنه دهستی کورسی دهسه لات له لایه ن شیعه کانی عیراق، مملانی و میکانیزمی مملانی کانی برده ناستیکی بالآتر. به جۆریک مملانی نیوان ئەم دوو مهزه به قوالبه وه نهک به ته قاننده وهی مزگه وت و حسییه و زیاره تکارانی مهزاره کانی عیراق و ته سفیه کردنی کهسانی ناینی یه کدی نه وه ستا، به لگوملانی که گه شته ته قاننده وهی بۆنه ناینی و کۆمه لایه تیه کانی یه کدیوته نانه ت کوشتن و ملپه راندنی هاو لاتیانی عیراقی له سه ر ناو و شوناسیان.

توندبوونه وه یه مملانی نیوان ئەم دوو مهزه به لای رامیارییه کان و ئیدارییه کان، دۆخیکی خوینا ویتی به خوینه وه بی، ته نانه ت سه ر کرده رامیاریو ئیدارییه کان یه کدی تاوانبار ده کرا به کار ئاسانیکردن بۆ تیرۆرستان و دالده دانی تیرۆرستان، تاوانبار کردنی سه ر کرده سونیه کان به تاوانی تیرۆر پالپشتی یاسایی و ده ستوری و قه زایی بۆ سه ر کرده شیعه کان فه راهه مکرد له درێژ دهان به ریشه کیشی نه یاره کانیان^{۲۷}،

دور خستنه وهی سه ر کرده تی سونی له پرۆسه ی رامیاری و ئیداری و سه ربازی عیراق و فه رامۆش کردنی ناوچه کانیان له رووی خزمه ت گوزاری و نه بوونی هه لی کار و تۆله کردنه وهی تاوانی ۸۰ سالی پيشووی پزیمی به عس (زۆرینه سونه) له لایه ن شیعه کان، ده ستگیر کردن و زیندانی کردنی بی دادگایی کردن... ناگریک بوو، بورکانی سونه کانی به ره و ته قینه وه ده برد.*

بۆیه پاش کۆنترۆل کردنی شاری موسل له ۱۰ی حوزه یه رانی ۲۰۱۴ و کۆنترۆل کردنی زۆرینه ی ناوچه سونه نشینه کان، داعش به هاریکاری هۆزه عه ره به سونیه کان هه ستان به کۆمه ل کۆز کردن و ملپه راندنی به کۆمه لی په یه ر وانی مهزه بی شیعه** (به بی جیاوازی کردن له نیوان هاو لاتی ساده یان ئەندام و کارمەند له دەرگا فه رمی جۆربه جۆره کانی حکومتی عیراقدا) به بهرچاوی هاو لاتیان و به بی دادگایی کردن، ئەنجام دانی ته قینه وه له ناوچه شیعه کان و سه ردانی که رانی مهزاره ئایینییه کان، هه لآ کردنی هه موو شتیکی شیعه بۆ

^{۲۷} زانکۆی راپه رین ئەم نوسینه و کۆمه لیک سه رج و پيشنیاری ته نه ناونیشانی جیاوازه وه ناراسته ی و مزاره تی خویندنی بالآگرد، تا له وێوه ناراسته ی لایه نی به رپرس و سه ر کرده تی هه رییم بگریت و کاری له سه ربگریت و بتوانریت خزمه ت به دۆخی کورد و کوردستانیانی پیکریتب هژماره (۲۴۸) له ریکه وتی ۱۶ی حوزه یه رانی ۲۰۱۴ دا، ئەحمه د ره فیک مریم، تا تیرمی دووه می جهنگی چال دیرا هه ونه کانمان له ناو نه بات، راپور تی بلاونه کراوه، ۹ کانوونی دووه می ۲۰۱۴. ل.

* له ئەنجامی ده ستدریزی کردنی هیزه ئەمنیه کانی عیراق بۆ سه ر خویشاندهره سونیه کان له ۲۰ ديسه مبه ر ۲۰۱۳، بوه هۆی نوێ کردنه وهی شه ری چه کداری له پارێزگای ئەنبه ر له نیوان دانیشتوانی ناوچه که و هیزه ئەمنیه کان و هیزه چه کداریه کانی تر، له ئەنجامی هیرشی هه ره مه کی هیزه حکومیه کان بوه هۆی ده ربه ده روونی نزیکه ی نیو ملیۆن هاو لاتی له نیوان کانوونی یه که م- ئەیلوولی ۲۰۱۴، جگه له گیان له ده ستدانی ژماره یه کی نه زانراو له هاو لاتی مه ده نی، هیومان رایتسووج، عیراق، http://www.hrw.org/sites/default/files/related_material/iraq_ar_3.pdf (۲۵ یانیه ر ۲۰۱۵). ص.

** - ده وله تی ئیسلامی هه ستا به کوشتی به کۆمه ل و توندوتیژی سیکسی و رفاندنی هاو لاتیان و ئەشکه نجه دانیانی شیعه کان و که مایه تیه ئایینی و نه ته وایه تیه کانی تر. منظمه العفو الدولیه، تصاعد العنف الطائفي الممیت بعد مرور عام علي الهجوم الشرس لتنظيم "الدولة الاسلامیه" علی عیراق، <https://www.amnesty.org/ar/articles/news/2015/06/a-deadly-spiral-of-sectarian-violence-a-year-on-> (10) from-is-onslaught-on-iraq/ حوزیه ران ۲۰۱۵). بدون رقم ص.

فرۆشتنیان* پیوهگرا، ئافهرته جوانهکان دهکران به دیاری و پیشکەشی ئەمیر و بهناو موحاهیدهکان دهکران، دهستدریژی سیکسی به کۆمه‌لیان دهکردنه سەر، کهنیهه*** و په‌رسنگای ئابنی ئیزدیان و گۆڤری پیغه‌مبه‌ران خاپورکران.

مەلانیی نیوان حکومەتی هەرێم - عێراقی فیدرالی:

ئەگەرچی له سالی ۲۰۰۳هوه سەرکردایه‌تی کورد ئەندازيارناسا کهوتنه دروستکردنه‌وه‌ی په‌یکه‌ری ده‌ولته‌ی عێراقی نوێ و پیشمه‌رگه‌ کره‌ به‌هه‌وینی سهربازانی سوپای عێراق، به‌لام حکومه‌تی شیعه‌ی عێراق نه‌ک په‌بەندنه‌بوو به‌ ده‌ستور و دابینه‌کردنی مافه‌ ئیداری و سیاسی و جوگرافی و یاسایی و ده‌ستوری و ئابوری... هکانی گه‌لی کورد****، بۆنومه‌(۸۶)***** مانگ به‌سەر واده‌ی جیبه‌جی قوناعی په‌که‌می ماده‌ی ۱۴۰ تپه‌په‌یوه‌ که‌ده‌بوو له ۳۱ ئازاری ۲۰۰۷ جیبه‌جیبه‌کرا، جگه‌ له‌په‌ینه‌دانی موچه‌ و که‌ل و په‌لی سهربازی به‌پیشمه‌رگه‌ی هەرێم و که‌م‌کردنه‌وه‌ی رێژه‌ی کورد له‌سوپای عێراق بۆکه‌متر (۲٪) و سزادان و دورخستنه‌وه‌ی سهربازانی کوردی سوپای عێراق له‌ناوچه‌ دابراوه‌کان و جولا‌ندنی سوپای عێراق دژبه‌گورد، پاشتر دروستکردنی ئۆپراسیۆنی دیجیله‌ و دواتر ئۆپراسیۆنی درعی جه‌زیره‌ و پاشتر کار گه‌یشه‌ سزادانی به‌کۆمه‌لی گه‌لی کوردستان و بپه‌ینی به‌شه‌ بوجه‌ی هەرێمی کوردستان و به‌لکو چاوه‌ڕێی گه‌یشه‌تی فرۆکه‌ی (F16) بوون بۆ پاداشته‌کردنه‌وه‌ی سەرکردایه‌تی کورد و گه‌لی کوردستان... له‌په‌رمانه‌تیاکان و پیشکەشکردنی ده‌ستور و ده‌سه‌لاتداریتی عێراق پپیان!!!*****

پاشتر پیکه‌ییانی کابینه‌ی سێیه‌می حکومه‌تی عێراق له‌ لایه‌ن حه‌یدەر عه‌بادی، نه‌ک سوودی وهرنه‌گرت له‌ هه‌له‌کانی حکومه‌ته‌کانی پێشوو به‌رامبه‌ر به‌ گه‌لی کورد، به‌لکو هه‌مان سیناریۆکانی جه‌عه‌فری و مالکی به‌رامبه‌ر به‌ گه‌لی کورد دووباره‌کرده‌وه‌.

** - سه‌ده‌ها بگه‌ره‌ هه‌زاره‌ها له‌ ژنان و کجانی ئیزیدی له‌لایه‌ن داعشه‌وه‌ له‌ ژێر فشاردا ناچار به‌ زه‌واج ده‌کرین یان ده‌یانفرۆشن یان وه‌ک دیاری پیشکەشی جه‌نگاوه‌ره‌کانی ده‌ولته‌ی ئیسلامی ده‌که‌ن یان زۆر جار ناچار یان ده‌که‌ن بپه‌ن به‌ موسلمان، سه‌دان له‌مانه‌ به‌هوی توندوتیژی سیکسی و کۆیلایه‌تی سیکسی(العبودية الجنسية) ژانیان وێران بوه‌، که‌ ئەمانه‌ زۆریه‌یان مندائ، بۆ زانیاری زیاتر تکایه‌ بپه‌رمانه‌: هیومان رایتس وۆج، العراک: تواجة النساء والفتيات الايزديات عنفا جنسيا مروعا، (http://www.amnesty.org/ar/articles/news/2014/12/iraq-yezidi-women-and-girls-face-harrowing-sexual-violence/). (۲۳ ديسمبر ۲۰۱۴).

*** له‌ موسڵیش داعش په‌یکه‌ری مه‌ریه‌م دایکی پیغه‌مبه‌ر عیسیان له‌سەر کلێسه‌ی موسڵ شکاندن و کلێساکه‌شیان دگیرکرد. بۆ زانیاری زیاتر تکایه‌ بپه‌رمانه‌ پاپوورتی: هیومان رایتس هه‌و، الهه‌روب من الموصول: ترکنا کل شیء ورائنا للنجو بارواحننا، ۲۸ تموز ۲۰۱۴. (http://www.amnesty.org/ar/articles/blogs/2014/07/the-flight-from-mosul-we-left-everything-behind-to-save-our-lives/).

**** - بۆ زانیاری راده‌ی ناکوکی نیوان به‌غا و هه‌ولێر تکایه‌ بپه‌رمانه‌: سه‌رۆکایه‌تی هەرێمی کوردستان، سه‌رۆکی هەرێمی کوردستان له‌ په‌رله‌مان، (http://www.presidency.krd/kurdish/articledisplay.aspx?id=p0p22xSRvms). (۲۵ مه‌موز ۲۰۱۴).

***** له‌ ئیستادا (حوزه‌یرانی ۲۰۱۵) و تا ئاماده‌کردنی ئەم توێژینه‌وه‌یه‌ (۹۸ مانگ به‌سەر تپه‌په‌یوه‌ی هه‌نگاوی په‌که‌می ماده‌ی ۱۴۰ تپه‌په‌یوه‌. به‌لام هیشتا جیبه‌جی نه‌کراوه‌.

***** زانکۆی په‌رینه‌ منوسینه‌ و کۆمه‌لیکسه‌ر نجو پێشنیاریه‌ر به‌ناو نیشانی جیاوازه‌ و هه‌ناو ئاسته‌یوه‌زاره‌ ته‌خویندنی لاکرد، تاله‌ و یوه‌ ئاسته‌ی لایه‌نیه‌ر په‌رسوسه‌ر کردایه‌ته‌ په‌رته‌م بکریته‌ و ئه‌وانه‌ ئه‌تێخمه‌ ته‌به‌دۆخی کورد و کوردستان تانیا نیی بکریته‌ به‌ ژماره‌ (۲۴۸) له‌ ریکه‌هه‌وتی ۱۷ حوزیه‌یرانی ۲۰۱۴، ئەحمه‌د په‌رفیقه‌ریم، داپه‌مانی بناغه‌ی ده‌ولته‌ی عێراق، پاپوورتی لایه‌نه‌کراوه‌، ۱۰ حوزیه‌یرانی ۲۰۱۴.

مملانی نیوان حکومهتی ههریم - دهولتهتی خه لافه:

پاش دهرکهوتنی دهولتهتی ئیسلامی له عیراق و شام(داعش) له عیراق دا، داعش پهلاماری ناوچه کوردستانییهکانی دهرهوی ئیداره ی ههریمی دا و له مانگی ئاب دا توانی بۆ ماوهیهکی کاتی قهزای مهخموری باشوری پارێزگای ههولپیری داگیربکات.

سه رنه نجام حکومهتی ههریم به درپزایی زیاتر له ۱۰۰۰ کیلومهتر کهوته جهنگه وه له گه ل داعش دا، به لام ئه وهی جینگه ی تیپامان بوو، پاش شکست و پاشه گشهی سوپای عیراق له ناوچه کوردستانییهکانی دهرهوی ئیداره ی ههریم و چونی هیزی پیشمه رگه ی کوردستان بۆ پاراستنی ئاین و ناینزا و دانیشتوانی ئهم ناوچانه، عه ربه سونییهکان بوونه هاوپه یمانی داعش و جگه له کاری هه والگری، چاوساغ و یارمهتی دهری داعش بوون له هی رشکردنه سهر ئهم ناوچانه و شه هید کردنی زیاتر له ۱۱۱۸ پیشمه رگه و بریندار بوونی زیاتر له ۶۷۲۴ پیشمه رگه ی تر و ون بوونی ۴۵ پیشمه رگه^{۲۸}.

ئاسۆی ئاینده:

له ئه گه ری ئاسایی بوونه وهی بارودۆخی ناوچه کوردستانییهکانی دهرهوی ئیداره ی ههریم و رووخاندنی دهولتهتی به ناو خه لافه، جارێکی تر ئه و پیکه و ژیا نه ی پیش ۱۰ حوزه ییرانی ۲۰۱۴ له ناوچه که دا هه بوو له نیوان په یه ر هه وکه رانی مه زه به ی سونی و هه ر یه ک له ناینزاکانی تری وه ک ئیزیدی و شه به ک و ئه هلی حه ق و مه سیحی و مه زه به ی شیعه جارێکی دیکه دروست نابیته وه، به لکو سه ره تابه کی تر سناک ده بی ت بۆ قولبوونه وهی مملانی ۱۴ سه ده ی رابووردوو له نیوان هه ردوو مه زه به ی مملانی یکاری شیعه و سونه له لایه ک و مه زه به ی سونی و ناینزاکانی تری ناوچه که له لایه کی تر، بۆیه له ناینده دا که لینه که قولتر و قولتر ده بی ته و رۆژانه ی خوینی ناینزای جیاواز به ده ستی ناینزای تر ده رژیت*، به تایبهت پاش ئه وهی خوین و شه ره فی و مال و سامانی ناینزاکانی تر له لایه ن عه ره بی سونی ناوچه که (داعش) حه لال کرا.

به لام ئه وهی گه رفته که ی قولتر کردۆته وه بلا و کردنه وهی بیری توند و تیژی و سپینه وهی به رامبه ره که دهولتهتی ئیسلامی له ناو هزری تاکی عه ره بی سونه به گشتی و سونی مه زه به به هاو بی رهکانی تری داعش له نه ته وهی جیاواز دا له ناوچه که دا چاندوو یانه، ئهم بی ره ره شه رۆژ له دوا ی رۆژ زیاتر چه که ره ده کات و هه ستی دوژمنکارانه و نامرؤفانه به رامبه ره به مرؤفه کان به گشتی و ناینزاکانی تر زیاتر ده بی ت، له ئه گه ری مانه وهی بارودۆخه که به م شیوه یه ی ئیستا و چاره سه رنه کردنی سنوری کارگێری ئهم ناوچانه له نیوان حکومهتی ههریم و حکومهتی فیدرال. بۆیه چاوه ری شله ژانی رامیاری و سه ربازی و ئابوری و کۆمه لایه تی و هه لوه شان هه ی ستراکچه ری گه لی عیراق رۆژ له دوا ی رۆژ زیاتر ده بی ت و عیراق به ره وه هه لدی ر ده روات، به تایبهت پاش ئه وهی له عیراق دا شتی ک نه ما به ناوی سوپا، میلیشیاکانی حه شدی شه عبی و فه یله فی به درو عصائب اهل الحق و کتائب امام علی و سه رایای سه لام... شوینی سوپای عیراقییان گه رته وه.

^{۲۸}-ته بی ژفه ریق جه بار له کۆنگره یه کی رۆژنامه وانیدا نویترین ناماری شه هید و بریندارانی پیشمه رگه ی راگه یانند.)

<http://witebej.com/News.aspx?id=3833&MapID=4#.VYW-Ykby1k> (۱۶ حوزه ییرانی ۲۰۱۵).

* به بی رابوورتی ریکخراوی لیبوردنی نیودهولتهتی چه کداره ئیزیدییهکان هه ستاون به کوشتنی ۲۱ هاوالاتی عه ره بی سونی له شه نگار: منظمة العفو الدولية، تصاعد العنف الطنفي الميت بعد مرور عام علي الهجوم الشرس لتنظيم "الدولة الاسلامية" على العراق، مصدر سابق، بدون رقم ص.

چونکه هه‌رگیز گه‌لی کورد جارێکی دیکه ناتوانیٓت له‌گه‌ڵ عه‌ره‌بی سونی(ده‌مارگی)ه‌کانی ناوچه‌که‌دا درێژه به‌ ژیان بدات، هه‌رگیز جارێکی دیکه گه‌لی کورد ناتوانیٓت له‌گه‌ڵ عه‌ره‌بی شیععه مه‌زه‌هب بژی* پاش ئه‌وه‌ی له‌ دوا‌ی ر‌ووخاندنی ر‌ژیمی به‌عه‌سه‌وه قه‌تماغه‌ی برینی ١٤ سه‌ده‌ی له‌مه‌و پ‌یش هه‌ڵدرايه‌وه، هه‌موو په‌یره‌وه‌که‌رنی سونی مه‌زه‌هب له‌ دیدی شیععه مه‌زه‌هب‌که‌نه‌وه هه‌ر یه‌که* و جگه له‌ جیاوازی و ناکوکی نه‌ته‌وه‌یش، ئه‌مه و جگه له‌ بوونی مملانیی زۆر توندی خا‌ک و سنوری کارگیری له‌ نیوان حکومه‌تی هه‌ریم و به‌غا(ماده‌ی ١٤٠ی تاییه‌ت به‌ ناوچه‌ی مملانی)، ر‌شتنی ده‌ریایه‌ک خوین له‌ نیوان هه‌ولیر و به‌غا له‌ سه‌ر ئه‌م پرسه له‌ هه‌موو کاتی‌ک ئه‌گه‌ریکی به‌ه‌یتره، ئه‌مه و جگه له‌ نه‌دانی بودجه‌ی پ‌یشمه‌رگه له‌سالی ٢٠٠٥ه‌وه و ته‌فسیرکردنی جیاواز بۆ ده‌قه‌کانی ده‌ستور و به‌رپ‌وه‌بردنی تا‌ک لایه‌نه‌ی وولات له‌ لایه‌ن شیععه‌کان و سیاسیه‌تی ده‌روه و سیستمی سیاسی وولات و ده‌رنه‌کردنی یاسای نه‌وت و گاز و ته‌نانه‌ت کارگه‌یشته‌ جولا‌نی ه‌یز به‌ ئاراسته‌ی هه‌ریم و برینی به‌شه‌ بوودجه‌ی حکومه‌ت و مووچه‌ خو‌رانی هه‌ریم.

بۆیه‌ ته‌نها ئاسۆی پ‌یکه‌وه ژیان له‌ ناوچه‌که‌دا بریتییه له‌ گه‌رانه‌وه‌ی ته‌واوی ناوچه‌ کوردستانیه‌کانی ده‌روه‌ی ئیداره‌ی هه‌ریم بۆ سه‌ر حکومه‌تی هه‌ریم، چونکه‌ ته‌نها ئه‌مه ر‌یگا چاره‌یه بۆ دروست کردنی که‌شیک‌ی ناشتیانیه‌ی پ‌یکه‌وه ژیان له‌ نیوان تیک‌رای ئاینزا و ئاین و مه‌زه‌به‌ جیاوازه‌کان پ‌یکه‌وه، چونکه‌ گه‌لی کورد به‌ گشتی، هه‌لگری په‌یامی خو‌شه‌ویستی و پ‌یکه‌وه ژیا‌نه*، له‌ سالانی ر‌ابووردوشدا حکومه‌تی هه‌ریم به‌م ئاراسته‌یه

* به‌مه‌به‌ستی ر‌زگارکردنی ناحیه‌ی ئامرلی، له‌ هه‌وینی ٢٠١٤ دا، ی. ن. ک. حه‌شدی شه‌عبی ه‌ینایه‌ قه‌زای دوزخو‌رماتو، به‌لام پاش نازادکردنی ئامرلی له‌ ده‌ستی داعش ئیستا ئه‌م ه‌یزه‌ ناگه‌رینه‌وه بۆ شوینی خوین و له‌م قه‌زایه‌ بالا‌ ده‌ستن و به‌ ر‌وژی ر‌وونا‌ک و به‌به‌رچاوی ه‌اولاتیانه‌وه، ه‌اولاتیانی کورد ده‌کوژن و ته‌عدا له‌ ه‌اولاتیه‌ کورده‌کان ده‌که‌ن و هه‌ر شه‌ له‌ کورده‌کان ده‌که‌ن که‌ ناوچه‌که‌ چو‌ڵ بکه‌ن و ما‌ل و مو‌لک و دو‌کانه‌کانیان ده‌سو‌تینن و کورده‌کان ده‌که‌نه نامانج و ته‌قه له‌ باره‌گای ه‌یزه‌ کوردیه‌کان ده‌که‌ن، ته‌نها له‌ماوه‌ی دوو مانگدا ٥٠ ه‌اولاتی له‌ قه‌زاکه‌ به‌ ده‌سترپ‌ژی گوله‌ شه‌هید کران، بۆیه‌ لایه‌نه کوردیه‌کان بۆ به‌هاناوه‌ هاتنی حکومه‌تی هه‌ریم بۆ خه‌لکی خو‌رماتو، بریاریان داوه بۆ ماوه‌ی هه‌فته‌یه‌ک باره‌گاکانیان داخه‌ن. پاش سه‌ردانیکردنی وه‌دیکی مه‌که‌ته‌بی سیاسی ی. ن. ک. بۆ قه‌زاکه‌ و کو‌بو‌نه‌وه‌ی له‌گه‌ڵ لایه‌نه کوردیه‌کان، بریاریاندا له‌ هه‌ر ر‌ووداوی‌کدا به‌ر به‌رچی توند هه‌بیٓت به‌رامبه‌ر به‌و که‌س و لایه‌نانه‌ی که‌ کاری تیک‌دهرانه‌ ده‌که‌ن له‌ قه‌زاکه‌، قایمه‌قامی قه‌زای خو‌رماتوو ده‌لیٓت" قه‌زای خو‌رماتو به‌رمیله‌ باروته، خوا نه‌خواسته‌ ئه‌گه‌ر به‌ته‌قیته‌وه هه‌موو ناوچه‌که‌شی له‌گه‌ڵ ده‌سو‌تیٓت" بۆ زانیاری زیاتر له‌سه‌دو‌خی خو‌رماتو تکایه‌ بر‌وانه‌ سو‌ران کامه‌ران، حزبه‌ کوردیه‌کان باره‌گاکانیان داده‌خه‌ن، (١٦ حوزه‌یرانی ٢٠١٥). (<http://hawlati.co/71973/>) (ئه‌رشیقه‌کان

هه‌روه‌ها میلیشیا شیععه‌کان ر‌یگری ده‌که‌ن له‌ ه‌اولاتیان و شو‌ه‌پ‌رانی کورد له‌ چو‌نیان بۆ به‌غا: حه‌سه‌ن جومعه، میلیشیا شیععه‌کان ر‌یگه‌ به‌ ه‌اولاتی کورد ناده‌ن بچنه‌ به‌غدادن(2) (<http://www.xendan.org/dreja.aspx?hewal&jmara=13961&Jor=2>) (٢٢ تشرینی یه‌که‌می ٢٠١٤) وه‌هه‌ر شه‌سه‌ر کردنی هه‌ندیک میلیشیا شیععه‌ی به‌وه‌ی مو‌شه‌گانیان ده‌گاته‌ ناوه‌ندی هه‌ولیر له‌ئه‌گه‌ری خسته‌نه‌ سه‌ری پارێزگای که‌رکو‌ک بۆ سه‌ره‌ریم: ر‌وداو، میلیشیا یه‌کی شیععه هه‌ر شه‌ی ه‌یرشکردنه‌ سه‌ر هه‌ولیر ده‌کات، (٢٣ حوزه‌یرانی ٢٠١٤)، شه‌رکردن له‌گه‌ڵ ه‌یزی پ‌یشمه‌رگه‌ له‌ ناحیه‌ی یه‌نگیچه‌ و دی‌ل کردنی ١١ پ‌یشمه‌رگه‌: لقین، میلیشیا شیععه‌کان ١١ پ‌یشمه‌رگه‌ به‌ دی‌ل ده‌گرن، (<http://www.lvinpress.com/dreja.aspx?hewal&jmare=12128&Jor=1>) (٢٢ تشرینی یه‌که‌می ٢٠١٤).

** ه‌یزه‌ ئه‌منیه‌ ع‌یرافیه‌کان و میلیشیاکان(عه‌صائیبی نه‌هلی حه‌ق و که‌تیه‌بگانی حزب الله و قه‌یله‌قی به‌در) هه‌ستا‌ون به‌ ده‌ست‌ریزی کردنه‌ سه‌ر ه‌اولاتییه سونه‌کان، به‌ تاییه‌ت له‌ ناوچه‌ی که‌ شیععه و سونه‌ به‌یه‌که‌وه ده‌ژین وه‌ک: ر‌فاندن، س‌یداره‌ی بی‌ دادگایی کردن، ده‌ستگیر کردن و ئه‌شکه‌نجه‌ و سه‌رونگو‌مکردنی ه‌اولاتیان به‌تاییه‌ت به‌ به‌غا و دیاله‌ و حله، ئه‌مه‌و جگه‌ له‌وه‌ی حکومه‌تی مالکی به‌رمیله‌ ته‌قه‌مه‌نی به‌گه‌ه‌یناوه‌ له‌ بۆمبا بارانکردنی ناوچه‌ سونیه‌کان، هیومان ر‌ایست وۆج، الع‌راق، مصدر سابق، ص-٦.

* به‌ پ‌یی ر‌اپو‌ورتی هیومان ر‌ایستس وۆج، ئ‌یزیدییه هه‌له‌هاتوه‌گانی پارێزگای ده‌و‌ک که‌ ژماره‌یان له‌ نیوان (٦٠-٧٠) هه‌زار که‌س ده‌بون هه‌ندیکیان له‌ ما‌له ده‌و‌کیه‌کان دا‌لله‌درابوون و هه‌ندیکی تریان له‌ قوتابخانه‌کان یان بی‌نا ته‌واوه‌ نه‌کراوه‌کان ما‌بو‌نه‌وه، جگه‌ له‌ ئاو و نان و جله‌کانی به‌ریان هیج شتیکی تریان له‌گه‌ڵ خوین نه‌ه‌ینابوو، به‌یارمه‌تی کورده‌ جه‌نگاوه‌ره‌گانی سو‌ریا(یه‌که‌ینه‌گانی یاراستنی گه‌ل تو‌یژه‌ر) توانیان له‌ج‌یای شه‌نگار ر‌زگاریان بی‌یت، ئه‌و پ‌یشمه‌رگانه‌ی که‌ ئه‌رکی پاراستنی ناوچه‌ ئ‌یزیدییه‌کانی بی‌ سپ‌ێردرابوو هیج جه‌نگ‌یکیان نه‌کرد، هه‌رچه‌نده‌ مسعود بارزانی وتی تا‌ مردن شه‌ر ده‌که‌ین به‌لام پ‌یشمه‌رگه‌کان هیج شه‌ر‌یکیان نه‌کرد و دوا‌ی سی‌ جوار سه‌عات پاشه‌ ک‌شه‌یان کرد، داعش بی‌ به‌رگری له‌ سه‌عات ٤ی به‌یانی ٣ی ئاب ٢٠١٤ ناوچه‌ی ئ‌یزیدی شینه‌گانی داگیر کرد. منظمه‌ الع‌فو الدولی، الکا‌بوس الع‌راقی، (<http://www.hrw.org/ar/news/2014/08/10-0>) (١٠ اغ‌سطس ٢٠١٤).

کاری کردوه، سه‌رجه‌م ئاینزاکانی هه‌ریم ته‌واوی مه‌راسیمه ئاینیه‌کانی خۆیان به ئازادی جی به‌جی ده‌که‌ن و ته‌واوی مافی ژینیان وه‌ک هه‌ر ئاینزایه‌کی تر موسلمان بۆ دابین کراوه.

به‌پێچه‌وانه‌شوه‌وه مانه‌وه‌ی دۆخه‌که به‌م شیوه‌یه ئیستا نه‌وا نه هه‌ریم (ناوچه کوردستانیه‌کانی دهره‌وه‌ی ئیداره‌ی هه‌ریم) و نه عیراق و نه ناوچه‌که هه‌رگیز ئارامی و ئاسایش به‌خۆیه‌وه نابینیت* و سه‌ره‌تای جه‌نگیکی ئاینی و مه‌زه‌به‌ی بی کۆتایی ده‌بیت له ناوچه‌که‌دا، ئاین و ئاینزا جیاوازه‌کان(مرۆف) ده‌بنه سوته‌مه‌نی ئه‌م جه‌نگه بی کۆتایه.

دهرئه‌نجام

له میانه ئه‌نجام دانی توێژینه‌وه‌که‌دا گه‌شیتینه چهند دهرئه‌نجامی‌ک که ئه‌وانیش بریتین له:

- 1- هه‌ریمی کوردستان، هه‌ریمیکی فره‌ په‌نگه له رووی ئاین و ئاینزاهه ، ئاینزای هه‌ر سی ئاینه سه‌ره‌کییه ئاسمانیه‌که‌وه چهند ئاین و ئاینزایه‌کی تری تیدایه وه‌ک موسلمان، مه‌سیحی، جوله‌که‌ن ئیزیدی، نه‌هلی حه‌ق، شه‌به‌ک... هۆکاره سروشتی(جوگرافیا) و مرۆی(میژوو، ئاین، جه‌نگ، رامیاری...)یه‌کان رۆلێان هه‌بووه له دابه‌ش بوون و بلاو بونه‌وه‌ییان به شیوه‌یه‌کی نا چونیه‌ک له هه‌ریمی کوردستاندا.
- 2- به‌هۆی سیاسه‌ته ره‌گه‌ز په‌رسته‌کانی به‌عه‌سه‌وه، ئه‌م که‌مایه‌تییه ئاینانه ساڵ له دوا‌ی ساڵ ژماره و رێژه‌یان له هه‌ریم که‌می کردوه، داعش‌یش توندتر له به‌عه‌سیه‌کان درێژه‌یان به‌م سیاسه‌ته ره‌شه‌دا و ئاینزاجیاوازه‌کان و ته‌نانه‌ت شیعه‌یه‌کانیشی قه‌تل و عام کرد و کچان و ژنان و منداله‌کانیان له بازاری کۆیله‌دا فرۆشان و سه‌روه‌ت و سامانیان داگیرکران، په‌رستگا‌کانیان خاپورکران.
- 3- عه‌ره‌به سونه‌کان له ناوچه کوردستانیه‌کانی دهره‌وه‌ی ئیداره‌ی هه‌ریم له ساته‌وه‌ختی هیرشی داعش، پشتیان کرده پیکه‌وه‌ژیان میژینه‌ی ناوچه‌که، هاریکاری داعش بوون له رووی هه‌والگری و سه‌ربازی... ده‌ستی داعشیان گرت بۆ داگیرکردنی ئه‌م ناوچه‌وه‌وه هاشانی داعش ده‌ستیان بۆ شه‌ره‌ف و که‌رامه‌ت و مو‌لک و مالی ئاینزاکانی تری ناوچه‌که برد. ئه‌مه و جگه له‌وه‌ی یارمه‌تی داعش بوون له شه‌هید کردنی زیاتر له 1300 پێشمه‌رگه و بریندار بوونی هه‌زاران پێشمه‌رگه و به دیل گرتنی ده‌یان پێشمه‌رگه‌ی تر.
- 4- له ئه‌گه‌ری راوه‌دوونانی داعش له ناوچه کوردستانیه‌کانی دهره‌وه‌ی ئیداره‌ی هه‌ریم، ئاینزاکانی ئه‌م ناوچه‌ ناته‌وان درێژه به ژیان بدن له‌سه‌ر زیدی خۆیان، چونکه هیچ گه‌ره‌نتیه‌ک نیه بۆ کۆمه‌لکوژ نه‌کردنه‌وه‌یان له ئاینده‌دا له‌سه‌ر ده‌ستی ئه‌م عه‌ره‌به سونیانه، جگه له‌وه‌ی هه‌ر گیز ناته‌وان چاوپۆشی بکه‌ن و ده‌سته‌و ستان به‌رامبه‌ر به‌م عه‌ره‌بانه دابنیشن،بۆیه به‌مانه‌وه‌ی ئه‌م ناوچه‌ له‌سه‌ر ده‌وله‌تی عیراق و چاره‌سه‌رنه‌کردنی گرفتی سنور له نیوان به‌غا و هه‌ولێر(ماده‌ی 140) هه‌میشه ئاین و مه‌زه‌به‌ هۆکاری

** به پێی راپۆرتی هیومان رایتس وۆج، حکومه‌تی هه‌ریم مالی هه‌ندیک له عه‌ره‌به‌کانی ناوچه کوردستانیه‌کانی دهره‌وه‌ی ئیداره‌ی هه‌ریمی رۆخاندوه و له هه‌ندیک ناوچه‌ش هاو‌لاتی عه‌ره‌بی سونی مه‌زه‌به‌ی ده‌ستگیرکردوه، و نایه‌لن بگه‌رێنه‌وه سه‌ر ما‌ل و حا‌لی خۆیان، ئه‌مانه له کاتی هاتنی داعش بۆ ناوچه‌کانیان هه‌لنه‌هاتن وه‌ک که‌مایه‌تییه ئاینی و نه‌ته‌وایه‌تییه‌کانی تری ناوچه‌که، له وه‌لامی ئه‌م راپۆرته‌شدا حکومه‌تی هه‌ریم ده‌لێت "پاریژگاری له مافی مرۆف کاری سه‌ره‌که‌مانه" که‌س له‌سه‌ر و یاساوه نیه "هه‌ر که‌س هه‌له بکات سزاکی وهرده‌گریت به‌رامبه‌ر به عه‌ره‌ب یان هه‌ر که‌سیکی تر، به‌لام له هه‌مان کاتیشدا ده‌لێن هه‌ندیک له عه‌ره‌به سونه‌کان هاریکاری داعشیان کردوه له داگیرکردنی ئه‌و ناوچه‌، په‌نگه له ئاینده‌شدا یارمه‌تیان بدن. بۆ زانیاری زیاتر تکایه‌ بروه‌نه: هیومان رایتس وۆج،المیلیشیات تصعد من انتهاکات قد یرقی بعض الي جرائم الحرب،(2015/02/25) <http://www.hrw.org/ar/news/2015/02/25>

کولانهوهی برینهکانی نیوان ئەم ناینزا جیاوازانە دەبیت لەم ناوچانەدا. چونکە بەهۆی لەباری زەمینەیی عیراق، پاش نەمانی داعش بیری داعشیەت لەم ناوچانەدا رۆژ لە دواى رۆژ چەکەرە دەکات و ناوچەکە چاوەڕپی نایندهیهکی خۆیناوی لێدەکریت لە نایندهدا.

5- تەنھا چارەسەر بۆ پیکهوه ژيانى ناشتیانە لە نیوان ناینزاجیاوازانەکانی ئەم ناوچانە، گەرانهوهی ئەم ناوچانەیه بۆ سەر هەریم، چونکە گەلی کورد بە گشتی گەلیکی لیبوردهیه و هەلگری کلتوری پیکهوه ژيان و مروّف دۆستییه لە نیوان(ئاین و نەتەوه...) جیاوازانەکان، رابوورد و ئیستای هەریم بەلگەى سەلماندی ئەم راستییهیه.

پیشنار

بەمەبەستی درێژەدان بەو فرە ڕهنگی ناینیهی که لە ناوچەکەدا ههیه و سەلماندنی ئەو راستییهی که هەریم لە درێژمانەوه تا ئیستا لانکەى پیکهوه ژيان و مروّف دۆستییه دەبیت چەند هەنگاوێک زۆر بە پەلە بندرین لەوانە:

1- بەفەرمانی ناسینی تەواوی ئاین و ناینزاکانی هەریم لە دەستوری هەریم داو دەستەبەرکردنی سەرجهم مافە ناینیهکانیان و ئەنجام دانی تەواوی سروتە ناینیهکانیان بە ئازادی.

2- دابین کردنی بودجەى تايهت بۆ دروست کردنی پەرستگای تايهت بە ناینزا جیاوازانەکان لەو ناوچانەى که هەر ناینزایهک زۆرینهی دانیشتوانی ئەو ناوچەیه پیکدههینن.

3- بەیاسا دەستدریژی بۆ سەر سەر و مال و سامان و ئاینی سەرجهم ناینزا جیاوازانەکان قەدەغەبکریت(چ بە ووتار، چ بە کردار)، ئەنجام دەرمان بە سزای زۆر توند سزا بدرین(یاسای تیرۆر).

4- حکومەتی هەریم لە ڕیگەى دەزگا جوړ بەجوړەکانی وهک و. خویندنی بالاو توپژینهوهی زانستی، و. پەرورده، و. رۆشنیری، و. ئەوقاف و کاروباری ئاینی، میدیا... پیکهوه ژيان و مروّف دۆستی بە تايهت لە نیوان ناینزا جیاوازانەکان بکات بە کلتور.

5- دروست کردنی هیزی تايهتەتی چەکدار(پیشمەرگە، ناوخۆ) بەمەبەستی پاراستنی پەرستگاگان و شوپنه ناینه پیرۆزەکان لە پەپرەو کەرانی هەر ناینیک.

6- دروست کردنی لیژنەى فەتوا لە نیوان سەرجهم ناینزا جیاوازانەکان لەسەر ئەو پرسیانەى که رۆوبەرپووی هەریم دەبیتەوه(پامیاری، سەربازی، ئابوری، ئاینی...) تا پیکهوه هەموو(گوردستانیان) بتوانن بە یهک دەست و بە یهک دەنگ گەلی کورد ئاراستە بکەنە و یارمەتی دەری حکومەتی هەریم ببن لە رۆوبەرپووی بوونەوهی ئەو پرسیانەى که بەرۆکی هەریمەکەمان دەگریت.

7- حکومەتی هەریم لەسەر ئاستی هەریمی و نیوودەولەتی کار بکات بۆ وهبەرھینانی ئەم پیکهوه ژيانە ناینیهی که لە هەریم بەرقەراره، بەمەبەستی بەدەستھینانی مافی نەتەوهی و کوردستانی زیاتر بۆ گەلی کورد و دروست کردنی کیانیکی تايهت بە خۆی. تا لە سایهیدا تەواوی ناینزاکانیش بە ئارامی و ئاسودەى بژین.

لیستی سه رچاوه کان

یه که م: سه رچاوه کان به زمانی کوردی:

أ- په رتوک

- 1- international bible society، ئینجیلی پیرۆز، چاپ یدووهم، ۱۹۹۹.
- 2- ئیزه دی، میهرداد، ئاین و تایفه ئاینی یهکانی له کوردستاندا، و. کامهران فههمی، چاپی یه که م، بلاوکرارهکانی مه که ته بی بیرو هۆشیاری، ۲۰۰۲.
- 3- رضی، هاشم، زه ردهشت و ئامۆژگاریه کان، و. م. گو مه یی، چاپی دووهم، ئۆفیسیتی تیشک- سلیمان، ۲۰۰۰.
- 4- رۆسته م، ئه یوب، یارسان، چاپی یه که م، له بلاوکرارهکانی مه لبه ندی رۆشنیری هه ورامان، ۲۰۰۶.
- 5- زه کی، محمه مد ئه مین، خولا صه یه کی تاریخی کوردو کوردستان له زۆرقه دیمه وه تائه مرۆ، به رگی دووهم، به بی ناوی چاپخانه، سلیمان، سالی ۲۰۰۰.
- 6- عبدالله، کریکار، کوردو نا شوری، له بلاوکرارهکانی بنکه ی ئه ده بی و پونا کبیری گه لاویژ، سالی ۱۹۹۸.
- 7- عبده لهنی، محمد، جوگرافیا و په یوه ندییه سیاسیه نیوده وه لته تیه کان، و. جهزا توفیق تالیب و ئه حمه د عه لی ئه حمه دن چاپخانه ی حه مدی- سلیمان، ۲۰۰۵.
- 8- عه باسی، جه لیل - ج. فه قنه س، ئافیس تا له میژینه ترین سروودی کورد، به رگی یه که م، چاپخانه ی وه زاره تی په روه رده- هه ولیر- ۲۰۰۳.
- 9- عه ته وی، عبدالله، ده ولته ت و کیشه نیوده وه لته تیه کان (لیکۆلینه وه یه ک له جوگرافیای سیاسی)، و. جهزا توفیق تالیب و ئه حمه د عه لی ئه حمه د، چاپی دووهم، چاپ و په خشی رینما- سلیمان، ۲۰۰۷.
- 10- غفور، عبدالله، جوگرافیای کوردستان، چاپی دووهم، چاپخانه ی وه زاره تی په روه رده- هه ولیر.
- 11- که ریم، ئه حمه د ره فیق، ناوچه دابراوهکانی هه ریمی کوردستان لیکۆلینه وه یه ک له جوگرافیای رامیاریدا، چاپی یه که م، سه نته ری لیکۆلینه وه ی ستراتیجی کوردستان، ۲۰۱۴.
- 12- مامه، محمه مد حه سه ن، نه یینه کان کتیبی پیرۆز، چاپی یه که م، چاپخانه ی جورچرا، ۲۰۱۰.
- 13- میران، ره شاد، رهوشی ئاینی و نه ته وه یی له کوردستاندا، به بی شوینی چاپ، ستۆکه ولم، ۱۹۹۳.

ب- گو فاری

- 1- خه لیل ئیسماعیل محمه م، ئاشوریه کان له عیراق دا (لیکۆلینه وه یه ک ده رباره ی گه شه کردن و دابه ش بونی جوگرافیایان، گو فاری سیاسه تی ده ولی، ژ. ۱۳ نیسانی ۱۹۹۵).
- 2- ئیسماعیل، خه لیل، دابه شبوونی جوگرافیای ئیزدییه کان له عیراقدا، گو فاری سیاسه تیده ولی، ژ (۱۰)، ته موزی ۱۹۹۴.
- ت- میدیا:
- 1- حه سه ن جو معه، میلیشیا شیعیه کان رینگه به ها ولاتی کورد نادهن بچنه به غداد (<http://www.xendan.org/dreja.aspx?hewal&jmara=13961&Jor=2>) (۲۲ تشرینی یه که می ۲۰۱۴)
- 2- روداو، میلیشیا یه کی شیعیه هه ره شه ی هیرشکردنه سر هه ولیر ده کات، (<http://rudaw.net/sorani/kurdistan/230620147>) (۲۳ حوزه ییرانی ۲۰۱۴).

۳- لقین، میلشیا شیعهکان ۱۱ پیشمه رگه به دیل دهگرن،)
(http://www.lvinpress.com/dreja.aspx?hewal&jmare=12128&Jor=1)
تشرینی یه که می (۲۰۱۴).

پ- بلاؤکراوه فه رمی و ریخراوه کان:

۱- سه رۆکایه تی هه ریمی کوردستان، سه رۆکی هه ریمی کوردستان له په ره له مان،)
(http://www.presidency.krd/kurdish/articledisplay.aspx?id=p0p22xSRvms=)
ته مووز (۲۰۱۴).

۲- سه رۆکایه تی هه ریم، یاسای ئیداره ی پارێزگای هه له بجه له هه ریمی کوردستان- عیراق، وه فائعی
کوردستان، ژماره (۱۸۳) له ۲۴ / ۲ / ۱۵.۱۲.۲۰۱۵ ل. ۳-۱.

۳- وته بیژ، فه ریق جه بار له کۆنگره یه کی رۆژنامه وانیدانو ئیترین ئاماری شه هیدو بریندارانی پیشمه رگه پراگه یاند،)
(http://witebej.com/News.aspx?id=3833&MapID=4#.VYW-
Ykbbby1k) (16) حوزه ییرانی (۲۰۱۵).

ج- نامه و تیژی ئه کادیمی:

۱- شیروانی، موسلح عه بدولقه هار، ناین و ناسیۆنالیزم: رۆل و کاریگه ری و په یوه ندی نیوانیان له دوای راپه رپینی ۱۹۹۱
له هه ریمی کوردستاندا، نامه یه که پیشکesh به ئه نجومه نی کۆلیژی ئاداب- زانکۆی سه لاحه دین کراوه، ۲۰۰۲.

ح- راپۆرتی بلاؤنه کراوه:

۱- که ریم، ئه حمه د ره فیق، تا تیرمی دووه می جه نگی چالیدی ران خه ونه کانمان له ناونه بات، راپۆرتی بلاؤنه کراوه،
۹ کانوونی دووه می ۲۰۱۴.

۲- که ریم، ئه حمه د ره فیق، دارمانی بناغه ی ده ولته تی عیراق، راپۆرتی بلاؤنه کراوه، ۱۰ حوزه ییرانی ۲۰۱۴.

دووهم: سه رچاوه کان به زمانی عه ره بی:

أ- په رتووک

۱- ادموندز، سی. جی. ، کرد و ترک و عرب، ت. جرجیس فتح الله، الطبعة الثانية، مطبعة وزارة التربية-
أربیل، سنة ۱۹۹۹.

۲- اسماعیل، خلیل ، اقلیم کوردستان العراق دراسات في التكوين القومي للسكان، مطبعة اوفسیت کریستال،
أربیل، سنة ۱۹۹۸.

۳- الحسنی، عبدالرزاق، العراق قديماً وحديثاً، مطبعة العرفان - صيدا، سنة ۱۹۵۸.

۴- خصباك، شاکر، العراق الشمالیة دراسة لنواحي الطبيعية والبشرية، الطبعة الاولى، مطبعة شفیق، بغداد، سنة ۱۹۷۳.

۵- خصباك، شاکر، الأكراد، (دراسة جغرافية- اثنوغرافية)، الطبعة الاولى، دارالعربية للموسوعات، الطبعة
الاولی، ۲۰۰۵.

۶- الشامي، صلاح الدين، دراسات في الجغرافيا السياسية، الطبعة الثانية، منشأ المعارف- الاسكندرية، ۱۹۹۹.

۷- شبك، متین، - شاة بة ط، مطبعة روناكجری سنة ۲۰۰۱.

۸- شجادة، اسامة ، المشکلة الشیعیة، الطبعة الثانية، بدون اسم مطبعة، ۲۰۰۸.

- 9- الشواد، صفوت، اليهودنشأه وتاريخها، دار تقوى للنشر، ١٤٢٠هـ.
- 10- العوا، محمد سليم، العلاقة بين السنة والشيعه، الطبعة الاولى- سفير الدولية للنشر، ٢٠٠٦.
- 11- القصاب، نافع واخرون، الجغرافيا السياسية، دار الكتب للطباعة والنشر، بدون سنة طبع.
- 12- محمد، خليل اسماعيل، دهوك- نينوى (دراسات في الخصائص الديموغرافية للسكان) مركز كردستان للدراسات الاستراتيجية- السليمانية، ٢٠٠٥.
- 13- نيكيكين، باسيلي، الأكراد، دراسة سوسولوجية و تاريخية، م. نوري طالباني، الطبعة الثانية، دار الساقى، سنة ٢٠٠١.

ب- ميديا

- 1- (PUKmedia)، داعش يحدد اسعار بيع سبايا الايزيديات والمسيحيات، (http://www.pukmedia.com/AR_Direje.aspx?Jimare=44954) (٥ تشرين الثاني ٢٠١٤).
- ت- بلاؤكراوه فهرمى و ريكخراوه كان
1. الجهاز المركزي لاحصاء، التعداد العام لسكان ١٩٦٥، بدون اسم مطبعة وسنة طبع.
2. لجنة عصابة الامم، تقرير حول الحدود العراقية - التركية، مطبعة الحكومة- بغداد، سنة ١٩٢٤.
3. مديرية الامن العامة، التوزيع الديني للسكان العراقيين، مطبعة مديرية الامن العامة، بدون سنة طبع، ص ١٥.
4. مديرية النفوس العامة، المجموعة الاحصائية لتسجيل عام ١٩٥٧ لوائي السليمانية وكركوك، مطبعة العاني- بغداد، بدون سنة طبع، ص ٩.
5. مديرية النفوس العامة، المجموعة الاحصائية لتسجيل عام ١٩٥٧ لوائي الموصل واربييل، مطبعة العاني- بغداد، بدون سنة طبع، ص ١٧.
6. مديرية النفوس العامة، المجموعة الاحصائية لتسجيل عام ١٩٥٧ لوائي ديالى والكوت، مطبعة الازهر- بغداد، بدون سنة طبع، ص ١٣.
7. مديرية النفوس العامة، المجموعة الاحصائية لتسجيل عام ١٩٥٧ العراق- الجاليات العراقية، دار التضامن للتجارة والطباعة والنشر- بغداد، بدون سنة طبع، ص ٨٣.
8. منظمة العفو الدولي، الكابوس العراقي، (<http://www.hrw.org/ar/news/2014/08/10>) (10 اغسطس ٢٠١٤).
9. منظمة العفو الدولي، العراق: يزيدون اسرهم تنظيم " داعش" في خضم تصاعد الهجم الطائفية، ([https://www.amnesty.org/ar/articles/news/2014/07/iraq-yezidis-captured-\(10-agustus-2014\)](https://www.amnesty.org/ar/articles/news/2014/07/iraq-yezidis-captured-(10-agustus-2014))).
10. منظمة العفو الدولية، تصاعد العنف الطائفي المميت بعد مرور عام علي الهجوم الشرس لتنظيم " الدولة الاسلامية" على العراق، (<https://www.amnesty.org/ar/articles/news/2015/06/a-deadly-spiral-of-sectarian-violence-a-year-on-from-is-onslaught-on-iraq/>) (10 يونيو ٢٠١٥).

١١. منظمة العفو الدولية، شهادات من كوتشو: قرية حاولت الدولة الاسلامية مسحها عن الخريطة،
<https://www.amnesty.org/ar/articles/blogs/2014/08/testimonies-from-kocho-the-village-isis-tried-to-wipe-off-the-map/>(18). (٢٠١٤)
١٢. هيومانرايتس وؤج، للهروب من الموصل: تركنا كل شيء ورائنا للنجو بارواحنا، ٢٨ تموز ٢٠١٤.
<https://www.amnesty.org/ar/articles/blogs/2014/07/the-flight-from-mosul-we-left-everything-behind-to-save-our-lives>
١٣. هيومانرايتس وؤج، بعد التحرير حل الدمار الميليشيات العراقية و مابعد امرلي،
http://www.hrw.org/sites/default/files/reports/iraq0315ar_ForUpload.pdf (2015).
١٤. هيومانرايتس وؤج، اغتصبتهن داعش والان يحاولن مواجهة المستقبل، (14) <http://www.hrw.org/ar/news/2015/04/14/yezidi-op-ed> (ابريل ٢٠١٥).
١٥. هيومانرايتس وؤج، العراق- الهاربات من داعش تصفن عمليات اغتصاب ممنهجة،
<http://www.hrw.org/ar/news/2015/04/15-0> (ابريل ٢٠١٥).
١٦. هيومانرايتس وؤج، العراق: تواجه النساء والفتيات الايزديات عنفا جنسيا مروعا،
<https://www.amnesty.org/ar/articles/news/2014/12/iraq-yezidi-women-and-girls-face-harrowing-sexual-violence/> (23 ديسمبر ٢٠١٤).
١٧. هيومانرايتس وؤج، العراق،
http://www.hrw.org/sites/default/files/related_material/iraq_ar_3.pdf (2 يناير ٢٠١٥). ص.١.
١٨. هيومانرايتس وؤج، الميليشيات تصعد من انتهاكات قد يرقى بعض الي جرائ ما الحرب،
<http://www.hrw.org/ar/news/2015/02/25-0> (15 فبراير ٢٠١٥).

سَيِّهَم: نه خشه و نه تلهس:

- ١- محمد، خليل اسماعيل و نهوانى تر، (به بى ناونيشان)، هه ريمى كوردستان عيراق ، به ريوه به ريتى گشتى
پرؤگرام و نه خشه په روه ده بيه كان، هه و لير، ٢٠٠٦.

جواره م: ويب سايت:

- ١- ويكيبيدي، دين (معتقد) (دين_معتقد) (<https://ar.wikipedia.org/wiki/معتقد>) (٢٠ حوزيران ٢٠١٥).

پاشکۆ

پاشکۆی ژماره (١)

نرخى مندال و كچ و ژنى ئيزيدى و مهسيحيه سهبايه كانى لاي داعش



المسود / ١٧٨
التاريخ / ٢١ ذوالحجة ١٤٣٥ هـ

بسم الله الرحمن الرحيم
م/ اسعار بيع الختام

وردنا ان سوق بيع الختام والختماء شهد انطفاضا كبيرا وهو ما يؤثر على ايرادات الفوعة الاسلامية وتمويل صولات المجاهدين فيها. ونتذكر تلك اوقات هيئة بيت المال وضع الضوابط والأسعار بخصوص بيع الختماء والختام وتقرر جميع الخزائين لهذا العمل بالالتزام بها وبطالفة سيتم اعداد كل مطالب:

الاسعار	البيضاوية
٧٥.٠٠٠	الف دينار
١٠٠.٠٠٠	الف دينار
١٥٠.٠٠٠	الف دينار
٥٠٠.٠٠٠	الف دينار
٢٠٠.٠٠٠	الف دينار

لا يسمح لأى شخص بشراء اكثر من ثلاث ختام ويستثنى من ذلك الاجانب من الامراء والسوريين والخليجيين.



٢١ ذوالحجة ١٤٣٥ هـ

سهرچاوه (PUKmedia)، داعش يحدد اسعار بيع سبايا الايزيديات

والمسيحيات، (http://www.pukmedia.com/AR_Direje.aspx?Jimare=44954) (تشرين الثاني ٢٠١٤).

المخلص

ان الارض كردستان الحبيبة هي مهد الظهور الحضارات و الاديان علي اراضيها و مرت بأحداث تاريخية و دينية مثل رسو سفينة نوح(عليه السلام) علي جبل جودي و هجرة النبي ابراهيم خليل من كردستان و ظهور النبي زرادشت في كردستان، فضلاً عن ذلك وجود الاماكن و المقابر للطقوس الدينية فيها مقبرة الشيخ عدي في معبد لالش.

تعد اقليم كردستان من المناطق المتنوعة الاديان و القوميات والمذاهب، يعود هذه التنوعات الي اسباب تاريخية و جغرافية و دينية و سياسية و الحروب... و اقليم كردستان يمثل موزايك فيها الديانات و مذاهب و قوميات مختلفة فيها الاسلام، المسيحي، الايزيدي، اهل الحق و الشبك.

تعرض الاقلية الدينية في اقليم كردستان علي الرغم ان بعض الاقليات تمثل الاساسي في تكوين المجتمع مثل المسيحية الي حملات الابداء و الهجرة و الهجرة العسكرية علي مرة التأريخ و نتيجية للتوزيع الجغرافي للاديان والمذاهب و توزيعها علي محافظات العراق و جودها بالذات في محافظة نينوى تعرضت هذه الاقليات الدينية بعد مجيء الدولة الاسلامية في العراق والشام ان القتل والتشرد والهجرة العسكرية بل الي الاغتصاب الجماعي كما هي الحالة مع الطائفة الايزيدية فضلاً عن ذلك تعرض ممتلكاتهم الي النهب السلب من قبل القبائل العربية في محافظة نينوى و تبين من خلال هذه البحث الموسوع ان التعايش السلمي بين الاديان و المذاهب و تداعيات استرجاع محافظة نينوى من داعش لن يعود مثل سابق عهده و تكون لها تداعيات كارثية اذا لم يقم الحكومة المركزية بتعويض المتضررين مادياً يضاف الي ذلك فأن كوردستان كانت الساحة في ايواء للنازحين في المنطقة سهل نينوى و سنجار و بقية لاقليم كوردستان نموذجاً للتسامح والديمقراطية سواء اكانت بين القوميات والاديان المذاهب في العراق

ABSTRACT

Kurdistan is one of the sacred place on the earth surface that has appeared many religion ,also Noah's ark moored in the Judi mountain ,prophet Ibrahim Khalil immigrated from Kurdistan, and prophet Zoroastrian appeared in Kurdistan, however there are many temple in Kurdistan like Lalish temple. There for we can say Kurdistan is mixture and verity of religions and branches of religions , there are many factors for these verity of religion like history ,geography ,religion , politics , war...these factors became Kurdistan a religion gallery. Because there are Islam, Christianity, Judaism, yazidism , ...

This religions didn't distribute equate in the Kurdistan region, but when Isis in the Iraq appeared, they killed and genocide these different religion, they promiscuity yazidis female

...

So we can say there will be no any hope to live between these different religions another time if they stay in the Iraqi border. But if they come back to Kurdistan religion the can live together, because there is no racism in Kurdistan

دەستىنشانى رۆژەكانى ھەوانەۋەى فېسىيۆلۇجى ئە ناۋچەى دوۋكان بە بەكارھېنانى پۇلىنى تىرجىج (لېكۆلىنەۋەيەك ئە ناۋوھەۋاى پراكتىكى)

م.ى سەركار ھىمد خىدر

زانكۆى راپەرىن

بەشى جوگرافىيا

پوختە

ئەم توپۇزىنەۋەپىشتى بەستوۋە بە بەكارھېنانى پۇلىنى تىرجىج بۇ دەستىنشانى رۆژەكانى ھەوانەۋەى فېسىيۆلۇجى ئە ناۋچەى دوۋكان كە يەككە ئە بەناۋبانگىتىن پۇلىنەكان ناۋوھەۋاىيەكان و بەكاردىت بۇ دەستىنشانى رۆژەكانى شىۋاز و ھەرىمەكانى ناۋوھەۋاى فېسىيۆلۇجى. دەرئەنجامەكانى ئەم توپۇزىنەۋەيە ئە زۆر بواری جوراۋجۇردا سوڧيان لى دەبىنرىت لەۋانە گەشتوگوزار و بواریكانى جوگرافىياى تەندروستى و سەربازى و نىشتەجى بوون. توپۇزىنەۋەكە گەپىشتە بەم دەرئەنجامەى كە بارودۇخى ناۋوھەۋاى ناۋچەى لېكۆلىنەۋە جىاۋازى ھەيە ئە نىۋان شەو و رۇڧا. بە گوپىردى ئامازەى لېكدرۋى ھەوانەۋە (شەو و رۇڧ) سەرجەمى ئەم رۇڧانەى كە مرۇڧ تىايدا ھەست بە ھەوانەۋە دەكات دەكاتە ۵۹ رۇڧ يان ۱۶.۲% سەرجەم رۇڧەكانى سال، بەلام بە گوپىردى ئامازەى لېكدرۋى با (شەو و رۇڧ) سەرجەمى ئەم رۇڧانەى كە مرۇڧ تىايدا ھەست بە ھەوانەۋە دەكات دەكاتە ۵۲ رۇڧ يان ۱۴.۲% سەرجەم رۇڧەكانى سال. بېگومان بە بەراۋرد بە سەرجەم رۇڧەكانى سال رۇڧەكانى ھەوانەۋە ئە ناۋچەى لېكۆلىنەۋە كەمە.

پېشەكى

ناۋوھەۋا بە يەككە ئە گىرگىتىن رەگەزەكانى ژىنگەى سروشتى دادەنرىت كە كارىگەرى راستەوخۇ و ناراستەوخۇ ھەيە لەسەر لەشى مرۇڧ و ھەوانەۋەى جەستەى، دەرۋونى، جوئە و چالاكىە جوربەجۇرەكانى. لەم روانگەپەشەۋە مرۇڧ لەدېرەمانەۋە بەدۋاى ئەوناۋچانەدا گەپراۋە كە تىايدا ھەست بە ھەوانەۋە دەكات، ئەمە سەردەى ھەموو ئەم پېشكەۋتە زاستى و تەكنەلۇجىيەنى كە مرۇڧ لە كايە جوربەجۇرەكانى ژىانيدا بەدەستى ھېنان، بەلام تاۋەكو ئىستاش نەپتۋانىۋە خۇى لە كارىگەرىيەكانى ناۋوھەۋا بەدووربىگىت. پەيوەندى نىۋان ناۋوھەۋا لەشى مرۇڧ لە چۆنىەتى ۋەلامدانەۋە فېسىيۆلۇجىيەكانى لەشى مرۇڧ دەرەكەۋىت بۇ گۇرپانى بارودۇخە ناۋوھەۋاىيەكان، چۈنكە فرمانە فېسىيۆلۇجىيەكانى لەشى مرۇڧ بەشىۋەيەكى خىرا ۋەلامى بارودۇخە ناۋوھەۋاىيەكان دەدەنەۋە. ھەر لەبەر ئەمەشە مرۇڧ بەردەۋام لەھەۋلدايە بۇ ئەۋەى خۇى لەگەل بارودۇخە ناۋوھەۋاىيەكان بگۈنچىنرىت لە رېگەى گۇرپىنى شىۋازى جىل و بەرگ و خۋاردن و جۇرى نىشىنگە بە پىى ۋەرز و بارودۇخە ناۋوھەۋاىيە جىاۋازەكان.

ھەوانەۋەى فېسىيۆلۇجى بە شىۋازى جوراۋجۇر پېناسەكراۋە، بەلام زۇرىەى توپۇزەران كۆكن لەسەر ئەۋەى كە دۇخىكى ناۋوھەۋاىيە كە تىايدا مرۇڧ ھەست بە ھەسانەۋەى جەستەى و دەرۋونى دەكات. ئەم دۇخى ھەسانەۋەيەش لە ئە كاتىكەۋە بۇ كاتىكى تر و لە شۆپىنكەۋە بۇ شۆپىنكى تر و لە كەسېكەۋە بۇ كەسېكى تر دەگۇرپىت، اتا تارادەيەكى زۇر ھەوانەۋەى فېسىيۆلۇجى رېژەيىيە، ئەمەش بەھۇى جىاۋازى فېسىيۆلۇجى و

ساىكۇلۇجى لە نىۋان مەۋقەكان لە لايەك و جىاۋازىيە ئاۋھەۋاى و شارستانى و تەكنەلۇجىيەكان لە لايەيكى ترەۋە.

سەرجەم رەگەزە ئاۋھەۋاىيەكان كارىگەريان ھەيە لەسەر ھەۋنەۋەى فېسىۋىلۇجى مەۋقە، بەلام ھەندىكىيان بە رەگەزى بىنجىنەۋەى ھەۋنەۋەى فېسىۋىلۇجى دادەنرېن كە برىتېن لە (تىشكى خۇر، پەلى گەرمى، شىي ھەۋا، با)، پىۋىستە ئامازە بەۋە بىرېت كە ئەم رەگەزانە پەيۋەندىيەكى بەيكداچو ھەيە لە نىۋانىندا و ھەموويان بەيەكەۋە كاردەكەن. ھەربۇيە بۇ دىارىكىردى رۇژەكانى ھەۋنەۋەى فېسىۋىلۇجى ھەرنەۋچەيەكى جوگرافى، پىۋىستە ھەموو ئەو رەگەزانەۋەى ناومان ھىتان لەبەرچاۋ بىگرىن، ھەر لەم روانگەيەشەۋە ئەم توپۇزىنەۋەيە پۇلىنى (تىرجىج) بەكاردەھىننېت بۇ دەستىنشانىردى رۇژەكانى ھەۋنەۋەى فېسىۋىلۇجى لە ناۋچەى دووكان بە سود ۋەرگرتن لە داتاي تۇماركراۋى رۇژانەۋەى رەگەزەكانى تىشكى خۇر، پەلى گەرمى، شىي ھەۋا و با لە ويستگەى كەشئاسى دووكان لە نىۋان سالانى ۲۰۱۳-۲۰۰۳.

ئامانجى توپۇزىنەۋە

ئامانجى ئەم توپۇزىنەۋەيە بىرېتېيە لە جىبەجىكىردى پۇلىنى تىرجىج بەسەر رەگەزەئاۋھەۋاىيەكانى (تىشكى خۇر، پەلى گەرمى، شىي ھەۋا، با) لە ويستگەى كەشئاسى دووكان بەمەبەستى دىارىكىردى رۇژەكانى ھەۋنەۋەى فېسىۋىلۇجى لە ناۋچەى دووكان، دواتر شىكىردنەۋەى دەرئەنجامەكان كەدەتوانرېت لەزۇربواردا سوديان لى ۋەربىگرېت بە تايبەتى لەبۋارى چالاكى گەشت و گوزاردا.

كىشەى توپۇزىنەۋە

كىشەى توپۇزىنەۋەكە لەۋە سەرجاۋە دەگرېت كە بارودۇخى ئاۋھەۋاى رۇژانەۋە و مانگانە و سالانەۋەى ناۋچەى لىكۇلىنەۋەگۇرانكارى بەرچاۋ دىارى بەسەردادىت، ئەم گۇرانكارىيەش كارىگەرى دەكەنەسەر ھەۋنەۋەى فېسىۋىلۇجى مەۋقە.

گرىمانەى توپۇزىنەۋە

۱. رۇژەكانى ھەۋنەۋەى فېسىۋىلۇجى دەگۇرپىن بە گۇرپانى رەگەزەكانى ئاۋھەۋا.
۲. ھەندى لە رەگەزە ئاۋھەۋاىيەكان رېگرى دەكەن لە ھەۋنەۋەى سەۋىتى مەۋقە لە ھەندى كاتى سالدا.
۳. رەگەزە ئاۋھەۋاىيەكان بەيەكەۋە بەرپرسن لە دىارىكىردى رۇژەكانى ھەۋنەۋە و نەھەۋنەۋەى فېسىۋىلۇجى.

پلانى توپۇزىنەۋەكە

بەھۋى سەۋىتى جىبەجىكىردى پۇلىنەكەى تىرجىج و بۇ بەرچاۋۋورونى خۇپنەر، توپۇزىنەۋەكە بەسەر دوو باسدا دابەشكراۋە كە برىتېن لە:

- باسى يەكەم: چۋارچىۋەى تىۋورى توپۇزىنەۋەكە و چۇنيەتى جىبەجى كىردى پۇلىنەكەى (تىرجىج).
باسى دوۋەم: شىكىردنەۋەى ئەنجامەكان و دىارىكىردى رۇژەكانى ھەۋنەۋە.

تویژینه وەکانی پێشوتەر

چەندین تویژەری تر تویژینه وە هاشیو وەیان ئەنجامداووە لە ناو خۆ و دەرەو و کوردستان، جا ئەم تویژینه وەنە چ بە شیو وە سەر بە خۆبەن یان وەك باسیك لە نامەکانی ماستەر و دکتۆرابەن. لە گرنگترین ئەم تویژینه وەنە (د. شیروان عمر رشید) یەکیك لە باسەکانی دکتۆرانامە کە هێتەر خان کردوووە بۆ ئاوه وای گەشتیاری و پۆلینی تیرجینجی بەسەر پارێزگای سلیمانیدا جی بەجی کردوووە.^۱ (د. نشوان شکرى عبدالله) لە تویژینه وە کەیدا شیوازەکانی ئاو و هەوای فیزیۆلۆجی لە شاری زاخۆ خستۆتە روو.^۲ (د. عبدالامام نصار دریری) هەلسەنگاندى بۆ ئاوه وای گەشتیاری ئەردەن کردوووە بە بەکارهێنانی پۆلینی تیرجینج.^۳ هەروەها (نعمان شحاده) پۆلینی تیرجینجی بە کارهێناناوە لە تویژینه وە کەیدا بە ناو نیشانی (شیوازەکانی ئاوه وای فیزیۆلۆجی لە ئەردەن: لیکۆلینه وە یەکی پراکتیکی بۆ پەيوەندی نیوان ئاو و هەواو هەستکردنی مرۆف).^۴

باسی یەكەم: پۆلینکاری تیرجینج و چۆنیەتی جی بەجی کردنی

پۆلینە کە هێتەر جینج بە یەکیك لە پۆلینە سەردەمیەکان دادنریت بۆ پێوانە کردنی پەيوەندی نیوان ئاوه وای کاردانەووە فیزیۆلۆجیەکانی لەشی مرۆف. بۆ یەكەم جار ئەم پۆلینە لە سالی ۱۹۶۶ لە لایەن (Werner H. Terjung) دانراوە و جی بەجی کراوە بۆ دەست نیشانکردن و پۆلینکردنی هەریەمەکانی ئاوه وای فیزیۆلۆجی لە ویلا یەتە یە کگرتووەکانی ئەمریکا.

تیرجینج لە پۆلینکاریە کەیدا کاردانەووە فیزیۆلۆجی و سایکۆلۆجیەکانی مرۆفی بۆ هەریە کە لە رەگەزەکانی پلە ی گەرمی و شی ی پێزە ی و تیشکی خۆر و با بە بنە ما داناو.^۵

ئەم پۆلینە بە یەکیك لە باشترین و گرنگترین پۆلینەکان دادەنریت لە بەرئەو وە بەکارهێنانی زۆری هەیه لە بوارەکانی جوگرافیای گەشتوگوزار و ئاوه وای پراکتیکی و جوگرافیای سەربازی و نیشته جی بوون و جوگرافیای پزیشکی. بەلام زۆرتەین بەکارهێنانی ئەم پۆلینە دەکەوێتە دەکەوێتە چوارچێوە ی جوگرافیای گەشتوگوزارەووە چونکە دەتوانریت بەکارهێنریت بۆ دەست نیشانکردنی باشترین شوینی شیاو بۆ حەوانەووە و توانای ئەو وە هەیه باشترین کاتەکانی رۆژ و مانگ و سال دیاری بکات بۆ گەشتوگوزار. لە لایەکی ترەووە هاوکار دەبیت لە دیاریکردنی

^۱ شیروان عمر رشید، بنە ما جوگرافیەکانی پەرە پیدانی گەشتوگوزار لە پارێزگای سلیمانیدا، تیزی دکتۆرا، زانکۆی سلیمان، کۆلیجی زانستە مرۆفایەتیەکان، ۲۰۱۱، لا ۶۴-۱۰۲.

^۲ نشوان شکرى عبدالله، انماط المناخ الفسيولوجي في مدينة زاخو (دراسة في المناخ التطبيقي)، مجلة ابحاث كلية تربية الاساسية، المجلد ۷، العدد ۱، ۲۰۰۵.

^۳ عبد الامام نصار دريري، تقييم المناخ السياحي في الاردن باستخدام تصنيف تيرجنج الحيوي، مجلة الابحاث البصرة (الانسانيات)، المجلد ۳۰، العدد (۲-ج)، ۲۰۰۶.

^۴ نعمان شحاده، انماط المناخ الفسيولوجية في الاردن: دراسة تطبيقية للعلاقة بين المناخ و احساس الناس، دراسات، المجلد ۱۲، العدد ۲، ۱۹۸۵.

^۵ Terjung. W.H. Physiologic Climates of the Conterminous United States: A Bioclimatic classification Based on man, Annals of the Association of American Geographer. vol.56, 1966, P 141.

جووری جل و بهرگ و چالاکی پیاده‌کراوی گهشت و گوزاری، ئەمه جگه له یارمه‌تیدان له دۆزینه‌وهی ناوچهی گهشتوگوزاری نوێ و نه‌زانراو^۱.

خالی جیاکه‌ره‌وهی ئەم پۆلینه‌وهی هه‌وهیه که تیرجنج شه‌و و رۆژی جیاکه‌ردۆته‌وه له پۆلینه‌که‌ید له رینگه‌ی هه‌ردوو ئاماژه (قرینه‌ی) حهوانه‌وهی شه‌وانه و رۆژانه، به‌هۆی جیاوازی بارودۆخی ئاوه‌ه‌وای له نیوانیاندا که هه‌ریه‌که‌یان به جوړیک کارده‌که‌نه سه‌ر راده‌ی حهوانه‌وه، دواتر له رینگه‌ی لیکدانی هه‌ردوو ئاماژی پێشتر ئاماژه‌ی تیکه‌لی رۆژانه‌ی دۆزیوه‌ته‌وه (قرینه‌ی الراحه‌ المركبه‌ الیومیه)^۲.

به پشت به‌ستن به ه‌اوسه‌نگی گه‌رمی له‌شی مرو‌ف و به به‌کارهینانی چه‌ند ره‌گه‌زیکی ئاوه‌ه‌وای گرنگ (تیکرای به‌رزترین پله‌ی گه‌رمای رۆژانه، تیکرای نزمترین پله‌ی گه‌رمای رۆژانه، تیکرای نزمترین شی‌ی رێژه‌ی رۆژانه، تیکرای به‌رزترین شی‌ی رێژه‌ی رۆژانه، تیکرای خیرای با به م/چرکه، تیکرای کاتزمیره‌کانی ده‌رکه‌وتنی تیشکی خۆری راسته‌قینه، تیکرای کاتزمیره‌کانی ده‌رکه‌وتنی تیشکی خۆری تیوری) تیرجنج دوو ئاماژه (قرینه‌ی) ی دروستکردوه که بریتین له ئاماژه‌ی حهوانه‌وه (قرینه‌ی الراحه) و ئاماژه‌ی کاریگه‌ری با (قرینه‌ی تاپیر الراح)، له کۆتایشدا به کۆکردنه‌وهی ئاماژه‌ی لیکدراوی حهوانه‌وه و ئاماژه‌ی لیکدراوی با شی‌وازه‌کانی ئاوه‌ه‌وای فیسئۆلۆجی دیاری ده‌کریت^۳.

جی به‌جی کردنی پۆلینه‌که‌ به سی قۆناغ ده‌کریت* که بریتین له:

یه‌که‌م: دیاریکردنی پله‌ی حهوانه‌وه

له‌ژیر رۆشنایی پله‌ی گه‌رمای کارا (درجه حراره‌ الفعاله) له رپی خسته‌یه‌کی پیاوه‌کردن (خسته‌ی ژماره ۱) که یانزه ناوچه‌ی ئاوه‌ه‌وای فیسئۆلۆجی له‌سه‌ر دیاریکراوه و به شی‌وه‌ی به‌های ژمیره‌ی روونکراوه‌ته‌وه، هه‌روه‌ها شی‌وه‌یه‌کی پیاوه‌کردن (هیلکاری ژماره ۱) که کۆمه‌لیک هیم‌ا و به‌های له‌سه‌ر دیاریکراوه. به پشت به‌ستن به ره‌گه‌زی پله‌ی گه‌رما و شی‌ی ئاماژه‌ی حهوانه‌وه دیاری ده‌کریت به‌م شی‌وه‌یه‌ی خواره‌وه:

۱. ئاماژه‌ی حهوانه‌وه له‌شه‌ودا ده‌رده‌هینریت به به‌کارهینانی ناوه‌ندی نزمترین پله‌ی گه‌رمای رۆژانه و تیکرای به‌رزترین شی‌ی رێژه‌ی رۆژانه.

۲. ئاماژه‌ی حهوانه‌وه له رۆژدا: به به‌کارهینانی ناوه‌ندی به‌رزترین پله‌ی گه‌رمای رۆژانه و نزمترین شی‌ی رێژه‌ی رۆژانه.

۳. ئاماژه‌ی حهوانه‌وه‌ی لیکدراو (قرینه‌ی الراحه‌ المركبه): به لیکدانی هه‌ردوو ئاماژه‌ی سه‌ره‌وه ، به‌راوردکردنی ئەنجامه‌کانی به (خسته‌ی ژماره ۲) ئاماژه‌ی حهوانه‌ی لیکدراومان بۆ ده‌رده‌چیت.

^۱ د.علي حسن موسى، المناخ و السياحة مع نموذج تطبيقي سورية و مصر، دار الانوار للطباعة والنشر، دمشق، ۱۹۹۸، ص ۷۵.

^۲ د. علي حسن موسى، المناخ الحيوي، نينوي للدراسات والنشر والتوزيع، دمشق، ۲۰۰۲، ص ۶۹.

^۳ نشوان شكري عبدالله، انماط المناخ الفسيولوجي في مدينة زاخو (دراسة في المناخ التطبيقي)، المصدر السابق، ص ۱۲۷.

* بۆ زانیاری زیاتر ب‌روانه (۱. د.علي حسن موسى، المناخ و السياحة مع نموذج تطبيقي سورية و مصر، مصدر السابق، ص ۷۶-۸۸، ب.

كاظم عبدالوهاب حسن الاسدي، أقاليم الراحة في العراق باستخدام معيار تيرجنج، مجلة الجمعية الجغرافية العراقية، العدد (۴۴)، ۲۰۰۰، ص

۴۷-۶۸، ج. د.شیروان عمر رشید، بنه‌ما جوگرافیه‌کانی په‌ره‌پیدانی گه‌شتو گوزار له پارێزگای سلیمانیدا، سه‌رچاوه‌ی پێشوو، لا ۸۷-

خشتهی ژماره (۱)

ناماژهی حهوانهوه

جۆری ئاوههواى ههستپیکراو	ناوچه
ئهوپهپرى ساردى	-6
زۆر زۆر سارد	-5
زۆر سارد	-4
سارد	-3
تارادهيهك سارد	-2
مام ناوهندسارد	-1
حهسانهوه	0
دافى و	+1
گهرم	+2a
زۆر گهرم	+2b
ئهوپهپرى گهرمى	+3

سهرچاوه:

Terjung.W.H. Physiologic Climates of the Conterminous United States: A Bioclimatic classification Based on man, Annals of the Association of American Geographer.vol.56, 1966, P 178.

هیلکاری ژماره (۱)

ناماژهی حهوانهوه به پى پى پۆلینکاری تیرجنج

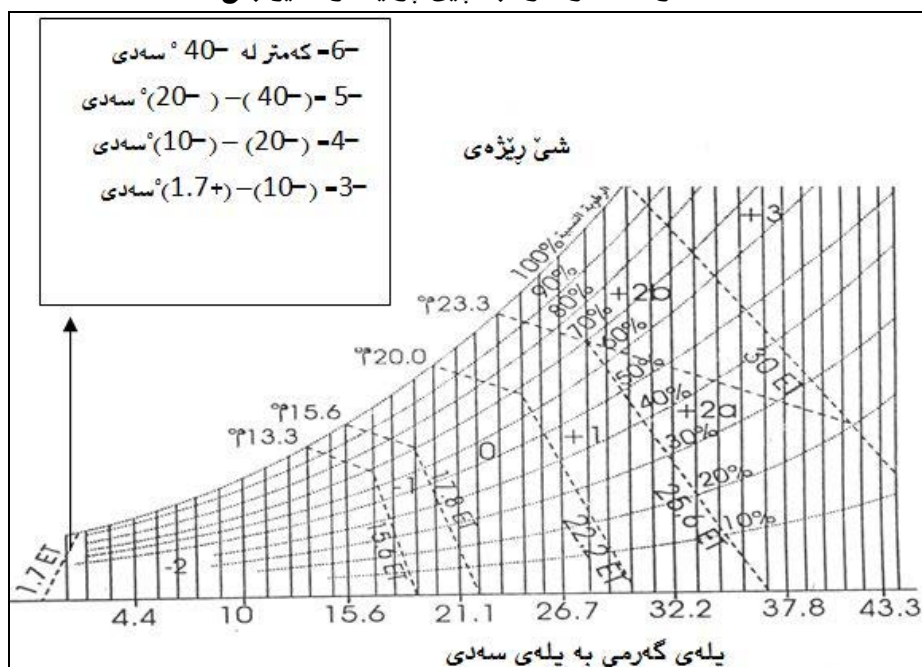

سهرچاوه:

Terjung.W.H. Physiologic Climates of the Conterminous United States: A Bioclimatic classification Based on man, Annals of the Association of American Geographer.vol.56, 1966, P 148.

خشتهی ژماره ۲

هيماكاني نامازهی حهوانه وهی ليكدراو - شهو و روژ - به پي تيرجنج

هيماي شهو و روژ	هيماي نامازهی ليكدراو	هيماي شهو و روژ	هيماي نامازهی ليكدراو
+3/+2b	EH1	0/0	M1
+2/+2a	EH2	0/-1	M2
+3/+1	EH3	0/-2	M3
+3/0	EH4	0/-3	M4
+3/-1	EH5	هتد...	هتد...
هتد...	هتد...	-1/-1	C1
+2b/+2b	S1	-1/-2	C2
+2b/+2a	S2	-1/-3	C3
+2b/+1	S3	هتد...	هتد...
+2b/0	S4	-2/-2	K1
+2b/-1	S5	-2/-3	K2
هتد...	هتد...	-2/-4	K3
+2a/+2a	H 1	هتد...	هتد...
+2a/+1	H2	-3/-3	CD1
+2a/0	H3	-3/-4	CD2
+2a/-1	H4	-3/-5	CD3
+2a/-2	H5	هتد...	هتد...
هتد...	هتد...	-4/-4	VC1
+1/+1	W1	-4/-5	VC2
+1/0	W2	هتد...	هتد...
+1/-1	W3	-5/-5	EC1
+1/-2	W4	هتد...	هتد...

سه رچاوه: شيروان عمر رشيد، بنه ما جوگرافيه كاني پهره پيداني گهشتو گوزار له پاريزگاي سليمانيدا، تيزي دكتورا، زانكوي سليماني، كوليبي زانسته مروفايه تيه كان، ۲۰۱۱، لا ۲۱۴.

هيما ليكدراوه كاني نيو خشته كه نامازهيه بو:

زور گهرم EH = زور سارد VC = دافي W = گهرم H = نهو پهري سارد (شديد البروده) EC =
 مامناوهند M = ناشكرا سارد (بروده واچه) CD = ساردی مامناوهند K = بيزار (گهرم و شيدار) S =

سارد C =

دوووم: پېوانه كړدنى ئاماژهى كاريگهرى با

ئەم ئاماژەيە بەكار دېت بۇ ھەژمار كړدنى كاريگهرى با لەسەر دابەزاندى پلەى گەرمى لەشى مرؤف و بە تەواوكهري پۆلئەكەى تيرجنج دادەنرئيت، چونكە لە ئاماژەى ھەوانەو ھەدا تەنھا ئاماژە بە كاريگهرى پلەى گەرمى و شىي ريزەى كراوہ لە بارودؤخىكى تەواو جيگير و بى جوئەى ھەوا. بيگومان كاريگهرى با لە كاتيگەوہ بۇ كاتيگى تر دەگؤرئيت لە ژير كاريگهرى تيشكى خؤردا لە رؤژدا، كاتيگ تيشكى خؤر بەدەر و ھەيە، رؤلى با لە سارد كړدنه وەى لەشى مرؤف كەم دەبيتەوہ، بە پيچەوانە شەوہ لەشەودا.

۱. كاريگهرى با لە رؤژدا پېوانە دەكرئيت بەبەكار ھيئانى ھيلكارى (۲) كە تيرجنج ئامادەى كړدووہ، يان دەتوانرئيت پشت بە ھاوكيشەى سپل و بازل بېسەرتئيت كە لە خواروہ روونكراوہ تەوہ بە بەكار ھيئانى ناوھندى بەرزترين پلەى گەرمای رؤژانە و ناوھندى رؤژانەى خيړاى با.

$$K = (33 - T) (10 \sqrt{V} + 10.45 - V)$$

$K =$ ئاماژەى سارد كړدنه وەى با

$V =$ خيړايى با م/چركە

$T =$ پلەى گەرمى ھەوا

پيويستە كاريگهرى تيشكى خؤر بەھەند وەربگيرئيت لەسەر كەم كړدنه وەى كاريگهرى سارد كړدنه وەى با كە تيرجنج بە ھاكەى بە ۲۰۰ كيلؤكالؤرى/۲م/كاتژميئر ديارى كړدووہ. رادەى كاريگهرى تيشكى خؤرئيش وەستاو تە سەر ژمارەى كاتژميئرەكانى دەر كەوتنى تيشكى خؤر، لەبەر ئەمە پيويستە ئەم ھەنگاوانە ئەنجام بدەين بۇ دەر ھيئانى كاريگهرى با لە رؤژدا:

أ. ھەژمار كړدنى بەھای ئاماژەى كاريگهرى با (قيمە قرينه الرياح) بە بەكار ھيئانى ھيلكارى ژمارە ۲، يان بە بەكار ھيئای ھاوكيشە سپل و بازل.

ب. ئەنجامى ھەنگاوى يەكەم جارانى ژمارەى كاتژميئرە تيؤريەكانى دەر كەوتنى خؤر دەكەين لە رؤژيكد.

ت. ژمارەى كاتژميئرەكانى دەر كەوتنى خؤرى راستە قينە جارانى ۲۰۰ كيلؤكالؤرى/۲م/كاتژميئر.

پ. بەھای ھەنگاوى سيپم لە بەھای ھەنگاوى دوووم دەر دەھيئرئيت.

ج. ئەنجامى ھەنگاوى چوار دابەشى ژمارەى كاتژميئرە تيؤريەكانى دەر كەوتنى خؤر دەكەين بەمەش تيكرائى كاريگهرى سارد كړدنه وەى با دەر دەچئيت بە كيلؤكالؤرى/۲م/كاتژميئر

۲. كاريگهرى با لە شەودا: لەبەرئەوہى كاريگهرى تيشكى خؤر لەشەودا ناميئيت، بە بەكار ھيئانى ھاوكيشەى سپل و بازل و بە پشت بەستن بە ناوھندى رؤژانەى نزمترين پلەكانى گەرما و تيكرائى خيړاى با كاريگهرى با لەشەودا ھەژمار دەكرئيت.

بۇ ھەر بەھايەك لە ئاماژەكانى شەو و رؤژدا، تيرجنج ھيمايەكى داناوہ كە ئاماژەيە بۇ سروشتى ھەست كړدنى مرؤف بۇ با (خستەى ژمارە ۳).

۳. ئاماژەى كاريگهرى (با) ي ليكدراوہ (قرينه تاثير الرياح المركبه): بە تيگەل كړدنى ئاماژەى با لە رؤژ و شەودا، ئاماژەى ليكدراوى با دەر دەھيئرئيت، كە بە بەراورد كړدنى ئەنجامەكانى بەو ھيمايانەى كە لە خستەى (۴) دا ھاتوون شىوازەكانى ھەست كړدنى مرؤفمان بۇ ھەوانەوہ دەست دەكەوئيت.

سېيەم: ديارىكردى شىوازەكانى ئاو و ھەواى فېسىئۆلۇجى رۇژانە

لە رېگەى كۆكردىنەوەى ئامازەى حەوانەوەى لېكدرائى رۇژانە و ئامازەى ساردكردىنەوەى لېكدرائى رۇژانە، شىوازەكانى ئاوهەواى فېسىئۆلۇجى رۇژانەمان بۇ دەرەجىت، وە بۇ ديارىكردى ھەرىمە ئاوهەوايىيە فېسىئۆلۇجىيەكان، ئامازەى حەوانەوەى رۇژاى مانگى تەمموز و كانونى دووم كۆدەكەينەوە چونكە ئەم دوو مانگە زۆرتىن سەرپەريان تىدايە.

ھېلكارى ژمارە (۲)

ئامازەى ساردكردىنەوەى با بەپى پۇلئىكارى تىرجىج

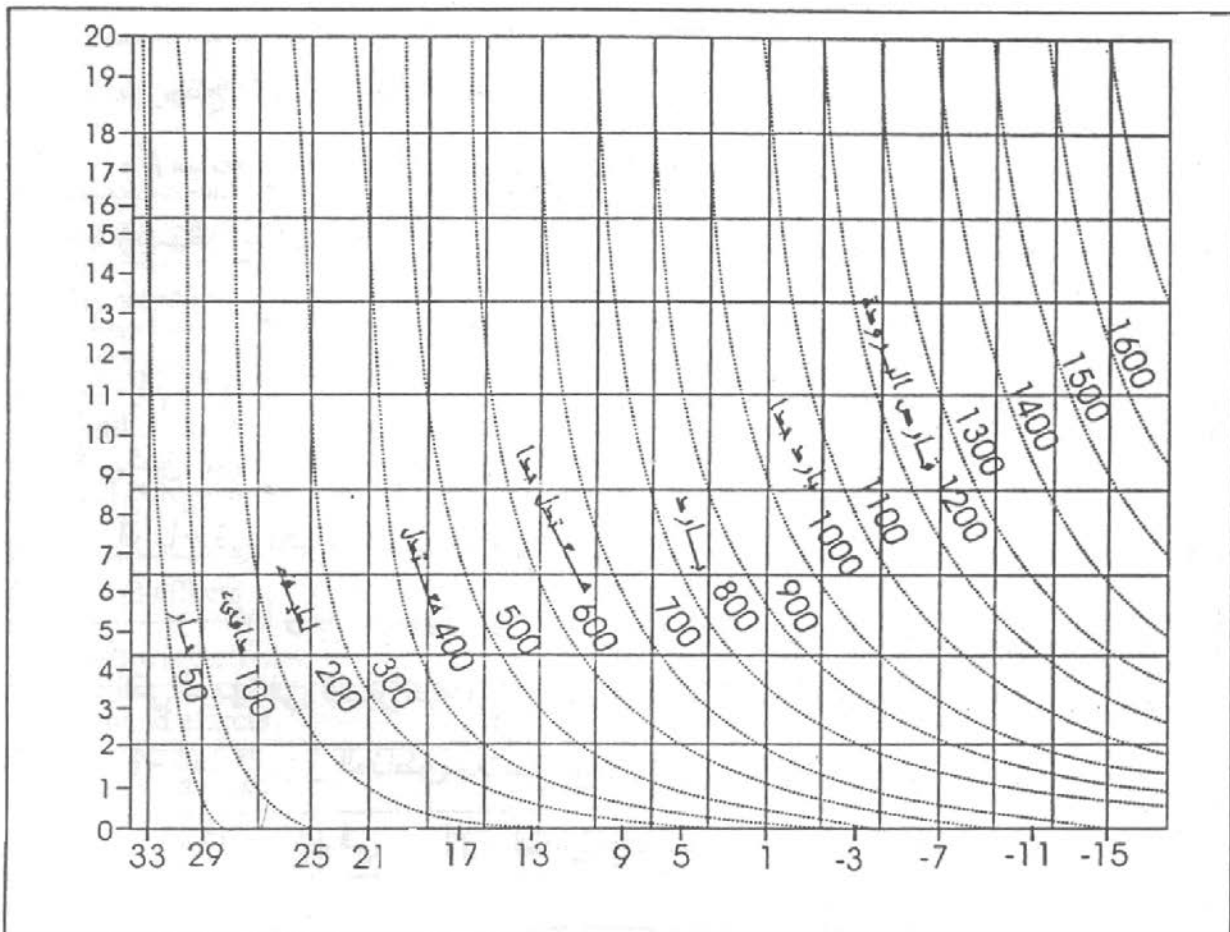

سەرچاوه: شىروان عمر رشيد، بنەما جوگرافىيەكانى پەرەپىدانى گەشتو گوزار لە پارىزگاي سلىمانىدا، تىزى دكتورا، زانكۆى سلىمانى، كۆلىجى زانستە مرۇفايەتيەكان، ۲۰۱۱، ۲۲۵۶.

خشتهی ژماره (۳)

ئاماژەى ساردکردنەوہى با

هیمای	کیلو کالۆزى/ ۲م/ کاتژمیر	شیوازی هەستپیکراو له لایەن زۆرینە
-h	زیاتر له ۱۴۰۰	ئەو بەشەنەى راستەوخۆ بەرھەوا دەکەون دەبیەستیت
-g	۱۴۰۰- ۱۲۰۰	تائەو پەرى بایەکی سارده
-f	۱۰۰۰-۱۲۰۰	بايەکی زۆر سارد
-e	۸۰۰-۱۰۰۰	بايەکی سارد
-d	۶۰۰-۸۰۰	بايەکی مامناوەندی ساردکەرەوہ
-c	۳۰۰-۶۰۰	بايەکی کەم ساردکەرەوہ (خفیف)
-b	۲۰۰-۳۰۰	بايەکی خۆش
-a	۵۰-۲۰۰	بايەکی کەم کاریگەر
n	۵۰ - (۸۰-)	هیچ کاریگەری نییە لەسەر پلەى گەرمی لەش
a	(۸۰-) - (۱۶۰-)*	بايەکی (دافی) پلەى گەرمی لەش بەرز دەکاتەوہ
b	(۸۰-) - (۱۶۰-)**	زۆرکردنی هەستکردن بەگەرماو نارەحەتى
c	زیاتر له ۱۶۰-***	زیادەرپەویەکی زۆرو هەستکردن بەگەرماو زۆر نارەحەت (بپزارکەر)

سەرچاوه/ توێژەر پشتبەست بە:

Terjung.W.H. Physiologic Climates of the Conterminous United States: A Bioclimatic classification Based on man, Annals of the Association of American Geographer.vol.56, 1966, P 178.

* کاتیك رووئەدات كە پلەى گەرمی له نیوان ۳۰-۳۳ پلەى سەدى دايت.

** کاتیك رووئەدات كە پلەى گەرمی زیاتر بیت له ۳۳ پلەى سەدى .

*** کاتیك رووئەدات كە پلەى گەرمی زیاتر بیت له ۳۵,۵ پلەى سەدى.

خشتهی ژماره (۴)

هیماکانی ئاماژەى با - شەو و رۆژ- بەپێى پۆلینى تیر جنج

هیمای شەو و رۆژ	هیمای ئاماژەى لیكدراو	هیمای شەو و رۆژ	هیمای ئاماژەى لیكدراو
c/-a	c1	-b/-c	-b2
c/-b	c2	-b/-d	-b3
c/-c	c3	-b/-e	-b4
b/-a	b1	-c/-c	-c1
b/-b	b2	-c/-d	-c2
b/-c	b3	-c/-e	-c3
b/-d	b4	-c/-f	-c4
a/-a	a1	-d/-d	-d1

-d2	-d/-e	a2	a/-b
-d3	-d/-f	a3	a/-c
-d4	-d/-g	a4	a/-d
-e1	-e/-e	n1	n/-a
-e2	-e/-f	n2	n/-b
-e3	-e/-g	n3	n/-c
-e4	-e/-h	n4	n/-d
-f1	-f/-f	-a1	-a/-a
-f2	-f/-g	-a2	-a/-b
-f3	-f/-h	-a3	-a/-c
-g1	-g/-g	-a4	-a/-d
-h1	-h/-h	-a5	-a/-e
-	-	-b1	-b/-b

سەرچاۋە:

Terjung.W.H. Physiologic Climates of the Conterminous United States: A Bioclimatic classification Based on man, Annals of the Association of American Geographer.vol.56, 1966, P 178.

باسى دووھەم: شىكرىدەنەۋە و دىيارىكرىدنى رۇژەكانى ھەۋانەۋەى فېسىئۆلۇجى لە ناۋچەى دووكان

دوۋاى جى بە جى كرىدى پۇلئىنەكەى تىرجىج بەسەر داتا ئاۋھەۋاىيەكانى ناۋچەى لىكۆلئىنەۋەدا، لەم باسەدا شىكرىدەنەۋەى پېۋىست بۇ ئەنجامەكانى پۇلئىنەكە دەكرىت و رۇژەكانى ھەۋانەۋەى فېسىئۆلۇجى دەستىنشان دەكرىن.

يەكەم: ئامازەى ھەۋانەۋەى ئاۋھەۋاى

لەم ھەنگاۋەدا رۇژە شىاۋەكان بۇ ھەۋانەۋەى فېسىئۆلۇجى دىيارى دەكرىت بەپېئىئامازەكانى رۇژو شەۋ لە لايەك، ئامازەى لىكدرائ لەلايەكى تر.

۱. ئامازەى ھەۋانەۋە لە رۇژدا

بەسەيرىكرىدى خىشەى ژمارە (۵) ئەۋە دەردەكەۋىت كە مرۇف ھەست بە سەرمايەكى روون دەكات (۲-) كە ھەر لە كۇتا رۇژەكانى ماگى تىشرىنى يەكەم دەست پىدەكات و تاۋەكو كۇتا رۇژەكانى مانگى ئازار بەردەۋام دەبىت بۇ ماۋەى (۱۱۵) رۇژ. بەلام لە ھەرىكە لە رۇژەكەى ۱۱ و ۱۵ ئازار ھەستىكرىد بە سەرما كەم دەبىتەۋە و بەھەى (۱-) ۋەردەگرىت كە ئامازەىيە بۇ ھەستىكرىد بە سەرمايەكى مام ناۋەند.

لە ۲۱ ى ئازارۋە ھەستىكرىد بەسەرما بەرەۋ كەمبۋنەۋە دەچىت و مرۇف ھەست بە ساردىيەكى مام ناۋەند دەكات (۱-). ئەم بارودۇخە بەردەۋام دەبىت تاۋەكو سەرەتەى مانگى نىسان كە تىيادا بەھەى ھەستىكرىد بە ھەۋانەۋە دەگورىت بۇ (۰) كە بارودۇخىكە مرۇف تىيادا ھەست بە ھەۋانەۋەى تەۋاۋەتى دەكات، ئەم بارودۇخە ئاۋھەۋاىيە بەردەۋام دەبىت بۇ ماۋەى ۳۶ رۇژ كە لە دووھم رۇژ مانگى نىسان دەست پىدەكات و لە ھەفتەى دووھمى مانگى مايس كۇتايى دىت، كە لەۋىۋە بارودۇخى ئاۋھەۋاىيە (دافى) زال دەبىت بەسەر ناۋچەكەدا و بۇماۋەى ۲۱ رۇژ درىژە دەكىشىت.

له سهرهتای مانگی حوزهیرانهوه وهچهرخایی تر له ئاوههواى ناوچهکه روودهدات و بارودوخیکه بهرهو گهرمبون دهرات که به $(+2a)$ هیما دهگریت له پۆلینی تیرجنج دا، ئەمەش بارودوخیکه مرؤف تیايدا ههست به گهرما دهکات و ههستکردن به حهوانهوه کهم دهبییهوه. ئەم بارودوخه له مانگهکانی تهمموز و ئاب و ئەیلولیشدا بهردهوام دهبییت و ههستکردن به نارحهتی زیاتردهبییت. بهلام جاریکی تر له کۆتا رۆژی مانگی ئەیلولدا ئاوههواى ناوچهکه دهگۆریت بهرهو (دافی) $(+)$ و بۆماوهی ۲۱ رۆژ بهردهوام دهبییت. دواتر ههستکردن به حهوانهوه (۰) بال دهکیشیت بهسهر بارودوخی ئاو و ههواى ناوچهکهدا و بۆماوهی ۳ ههفته بهردهوام دهبییت، دواتر بارودوخهکه دهگۆریت بۆ ههستکردن به سهرمایهکی مام ناوهند $(-)$ که تهنها بۆ ماوهی ۱ ههفته بهردهوام دهبییت، بهلام دواتر له کۆتا رۆژهکانی مانگی تشرینی دووم ئاوههواى ناوچهکه دهگۆریت بۆ ههستکردن به سهرمایهکی روون $(-)$.

لیرهوه دهتوانین گرنگی رێژهی ههریهك له بارودوخه ئاوههوايیهکان بخرهینهروو:

أ. سهرحهمی ئهروورۆژانهی مرؤف تیايدا ههست به حهوانهوه دهکات دهگاته (۵۹) رۆژ، ئەمەش $(\%16.2)$ سهرحهم رۆژهکانی سال پیکدینیت و زۆربهیان کهوتونهته مانگهکانی وهرزی بههار (نیسان و مایس)، بهشیکیشیان دهکونه مانگهکانی وهرزی پایز به تابهت کۆتاییهکانی تشرینی یهکهم و سهرهتاکانی تشرینی دووم.

ب. ژمارهی ئهروورۆژانهی که مام ناوهندی ساردن $(-)$ بریتیه له ۲۵ رۆژ که رێژهی $\%6.8$ رۆژهکانی سال دهگریتهوه و زۆربهیان کهوتونهته مانگهکانی ئازار و تشرینی دووم.

ت. رۆژه (دافی) دهکان ژمارهیان ۴۵ رۆژه و کهوتونهته مانگهکانی مایس و تشرینی یهکهمهوه، رێژهی $\%12.3$ رۆژهکانی سال پیکدینیت.

پ. ههرچی رۆژه ساردهکانه، ژمارهیان دهگاته ۱۱۵ رۆژ و رێژهی $\%21.5$ سهرحهم رۆژهکانی سال پیکدینیت.

ج. ئهروورۆژانهی که مرؤف تیاياندا ههست به گهرما و بیزارى دهکات ژمارهیان ۱۲۱ رۆژه و زۆرتیرین رۆژهکانی سال داگیردهکهن به رێژهی $\%33.1$.

۲. ئاماژهی حهوانهوه له شهودا

خشتهی ژماره (۵) ئاماژهی حهوانهوه لهشهودا روون دهکاتهوه بهم شیوهیهی خوارهوه:

مرؤف ههست به ساردیهکی روون دهکات $(-)$ له کۆتاییهکانی مانگی تشرینی یهکهم دهست پێ دهکات و تاوهکو سهرهتاکانی مانگی مایس بهردهوام دهبییت، واته کۆی ۱۹۸ شهو دهخایهنییت. له دووههفتهی ناوهراستی مانگی مایس بارودوخی ههستکردن به سهرمایهکی مام ناوهند $(-)$ زال دهبییت بهسهر ناوچهکهدا، بهلام زۆر ناخایهنییت و له کۆتا ههفتهی ههمان مانگدا بارودوخهکه گۆرانکاریهکی بهرچاوی بهسهردا دییت به جوړیک مرؤف ههست به حهوانهوهی تهواو دهکات (۰)، ئەم بارودوخه بهردهوام دهبییت تاوهکو کۆتا ههفتهی مانگی حوزهیران که له وێوه ههستکردنی مرؤف دهگۆریت بۆ ههستکردن به ئاوههوايهکی (دافی) $(+)$. بهلام له سهرهتای مانگی تهمموز بۆماوهی تهنها ۴ شهو جاریکی تر بارودوخی ئاوههوا دهگۆریت بۆ ههستکردن به حهوانهوهی تهواو $(+)$. لهم کاته بهدواوه، بۆماوهی ۵۰ شهو ههستکردن به ئاوههوايهکی دافی $(+)$ بال دهکیشیت بهسهر ناوچهی لیکۆلینهوهدا و تا کۆتا شهوهکانی مانگی ئاب بهردهوام دهبییت. دواتر بۆماوهی ۲۹ شهو بهدواى یهکدا مرؤف ههست به

حەوانەوھى تەواو دەکات (۰). بەلام لە ۲۵ ئەیلوولەوھە تا ۱۹ تشرىنى يەكەم و بە پچر پچرى ھەست بە ئاوههوايهكى مام ناوهندی سارد (۱-) دەگریت.

لەمەى سەرەوھە ئەوھمان بۆ دەردەگەوئیت كە شىوازەکانى ئاوههواى فېسيۆلۆجى لە ناوچەى لىكۆلئىنەوھە لە شەودا بریتىن لە:

أ. ھەستکردن بە ساردیەكى روون (۲-) بۆ ماوهى ۱۹۸ شەو، كەريژەى ۵۴.۲٪ سەرچەم شەوھەکانى سال دەگریتەوھ.

ب. ھەستکردن بە ئاوههوايهكى ساردى مام ناوهند (۱-) بە ريژەى ۱۰.۲٪ سەرچەم شەوھەکانى سال.

ت. ھەستکردن بە حەوانەوھە (۰) بە ريژەى ۱۹.۷٪ شەوھەکانى سال.

پ. ھەستکردن بە ئاوههوايهكى دافى بە ريژەى ۱۵.۹٪ سەرچەم شەوھەکانى سال.

۳. ئاماژەى لىكدرأوى حەوانەوھە (قريئە الراحە المرکيە)

بەمەبەستى گەيشتن بە وئىنەيهكى وورد و دروستى شىوازەکانى ئاوههواى فېسيۆلۆجى ناوچەى لىكۆلئىنەوھە، پيويستە ھەردوو ئاماژەى حەوانەوھى شەو و رۆژ لىكبدەين و ئاماژەى لىكدرأوى حەوانەوھى لى دروستىكەين. ئەم ئاماژەيه بریتىه لە تىكرأى گەرمى شەو و رۆژ بۆ دەستنيشانکردنى بارودۆخى ئاوههوا:

بە تىكرأمان لە خشتەى ژمارە (۵) كە ئەنجامەکانى ئاماژەى لىكدرأوى تىادا خراوتە روو ئەمانەى خوارەوھمان بۆ دەردەگەون:

أ. ھەستکردن بە ساردى لە ژير هيمأى (K1,C2) لە ۱۰ تشرىنى دووھەوھە بە پچر پچرى لە ناوچەى لىكۆلئىنەوھە دەست پئدەكات، وھ بە بى پچران لە كۆتا ھەفتەى تشرىنى دووھەوھە تاوھكو يەكەم رۆژى مانگى نىسان بەردەوام دەبئت. لە ماوهيهدا شەوى ناوچەكە ساردیەكى روونى تىادا بەدى دەگریت و رۆزىش لە نيوان ساردى روون و مام ناوهندی ساردا دەبئت. ئەم بارودۆخى ھەستکردن بە ساردیە ماوهى ۱۴۰ رۆژ دەخايەنئت، بەمەش ريژەى ۲۸.۲٪ سەرچەم رۆژەکانى سال داگر دەكات.

ب. ھەستکردن بە ئاوههوايهكى مام ناوهند لە ژير هيمأانى M2 و M3 لە چەند كاتىكى جياوازدا و لە ھەريەك لە مانگەکانى نىسان و چەند رۆژىكى مايس تشرىنى يەكەم و تشرىنى دووھم و ھەستى پئدەگریت. ئەم بارودۆخە دروست دەبئت بەھوى ھەستکردن بە حەوانەوھى تەواوتى لەرۆژداو ھەستکردن بە ساردیەكى روون بۆ ساردیەكى مام ناوهند لە شەودا. ئەم شىوازى ئاوههوايه بۆ ماوهى ۵۹ رۆژ و ريژەى ۱۶.۱۶٪ سەرچەم رۆژەکانى سال دەگریتەوھ.

ت. بۆ ماوهى ۴۴ رۆژ و لە سەرەتأى ھەفتەى دووھى مانگى مايس تا سەرەتأى حوزەيران و سى ھەفتەى يەكەمى تشرىنى يەكەم لە مروق ھەست بە ئاوههوايهكى دافى (نە سارد نەگەرم) دەكات لە ناوچەكەدا (W2 ، W3 ، W4). واتە لەم ماوهيهدا رۆژى ناوچەكە دافى (۱) دەبئت و شەویشى سارد (۲-) و مام ناوهندی سارد (۱-) و خۆش (۰) دەبئت. ئەم بارودۆخە و ريژەى ۱۲.۰۵٪ رۆژەکانى سال دەگریتەوھ.

پ. لە مانگى حوزەيران تا مانگى تشرىنى يەكەم ئاوههوايه ناوچەكە گەرم دەبئت بە پلەى جياواز و هيمأانى (H2 ، H3) وەردەگریت. لە ماوهيهدا رۆژى ناوچەكە گەرم و شەویشى لە نيوان خۆش و دافى دادەبئت. ئەم جۆرە ھەستکردنە بۆ ماوهى ۱۲۲ رۆژ بەردەوام دەبئت و ريژەى ۳۳.۴٪ سەرچەم رۆژەکانى سال پئكدنئت.

دووم: ئامازەى كارىگەرى با (قراىن تائېر الرىاح)

ئەم ئامازەى بەكاردېت بۇ دىارىكردنى كارىگەرى با لە ساردكردنەۋەى لەشى مرۇف، لە شەو و رۇژ لە لايەك و ھەردووكيان بە لىكدرائى لە لايەكى ترەو.

۱. ئامازەى كارىگەرى با لە رۇژدا

بەھى كارىكردنى با بۇ نزمكردنەۋەى پلەى گەرمى لەشى مرۇف لەشەو و رۇژدا جىاوازە، بە ھۆى بوونى تىشكى خۇر لەرۇژدا كە كارىگەرى ساردكردنەۋەى با كەم دەكاتەۋە بۇيە دەبېت لە كاتى ھەژماركردنى كارىگەرى با لەرۇژدا، كارىگەرى تىشكى خۇرى لى دەربكرېت. خشتەى ژمارە ۶ ئەنجامەكانى ئامازوى كارىگەرى با لەرۇژدا دەخاتە روو بەم شىۋەىيەى خوارەو:

أ. سەرجمەى ئەو رۇژانەى كە ھەست بە بايەكى ھىۋاش (خفیف) كەم ساردكەرەۋە (C-) دەكرېت دەكاتە ۹۹ رۇژ، واتە رېژەى ۲۷.۱% سەرجمە رۇژەكانى سال پىكدينىت. بەشى ھەرەزۇرى ئەم رۇژانەش دەكەۋنە مانگەكانى كانوونى يەكەم، كانوونى دووم، شوبات، و چەند رۇژىكى مانگى ئازار.

ب. بەشىۋەىيەىكى پچر پچر و بۇماۋەى ۲۲ رۇژ لە ھەرىەك لە مانگەكانى ئازار، نىسان، تشرىنى دووم و كانوونى يەكەم ھەست بە بايەكى خۇش (b-) دەكرېت. ئەمەش رېژەى ۶% سەرجمە رۇژەكانى سال پىكدينىت.

ت. بۇ ماۋەى ۵۵ رۇژ و بەرېژەى ۱۵% ھەست بە بايەكى كەم كارىگەرى (a-) دەكرېت. ئەم رۇژانەش بە شىۋەىيەىكى پچر پچر دابەش بوون بەسەر مانگەكانى ئازار، نىسان، مايس و تشرىنى يەكەم.

پ. با ھىچ كارىگەرى نابېت (n) بۇ ماۋەى ۲۳ رۇژ لە ھەرىەك لە مانگەكانى نىسان و مايسدا. ئەمەش رېژەى ۶.۲% رۇژەكانى سال پىكدينىت.

ج. (بايەكى دافى (a) نىمچە گەرم كە پلەى گەرمى لەش بەرزەدەكاتەۋە تەنھا بۇ ماۋەى ۶ رۇژ و بە رېژەى ۱.۶% رۇژەكانى سال بە پچر پچرى لە مانگى مايسدا ھەستى پىدەكرېت.

ح. سەرجمەى ئەو رۇژانەى كە مرۇف ھەست بە بىزارى و نارەحتەى دەكات (C) دەكاتە ۱۶۰ رۇژ و رېژەى ۴۳.۸% سەرجمە رۇژەكانى سال دەگرېۋە، كە ھەر لە كۇتاييەكانى ماگى مايس دەست پىدەكات و تاۋەكو تشرىنى دووم بەردەوام دەبېت. لەم ماۋەىيەدا پلەى گەرما دەچىتە سەرۋوى ۳۵ پلەى سەدى، بەمەش كارىگەرى با نامىنىت و مرۇف ھەست بە نارەحتەى و بىزارى دەكات.

لەمەى سەرەۋە دەردەكەۋىت كە ئەورۇژانەى ھەست بە بايەكى خۇش دەكرېت تەنھا ۶% رۇژەكانى سال پىكدينىت، لە كاتىكدا ئەو رۇژانەى مرۇف تىاياندا ھەست بە نارەحتەى بىزارى دەكات دەكاتە ۴۳.۸% سەرجمە رۇژەكانى سال.

۲. ئامازەى كارىگەرى با لە شەودا

بە پىشت بەستىن بە نزمترىن پلەكانى گەرما و تىكرى رۇژانەى خىراى با، بە بەكارھېتائى ھاۋكىشەى سىل و بازل، ئامازەى كارىگەرى با لە شەودا دەردەھىنرېت. خشتەى ژمارە ۶.

أ. لە دووم ھەفتەى مانگى كانوونى يەكەمەۋە تاۋەكو ۲۱ ى ئازار، بۇ ماۋەى ۹۵ شەو ھەست بە بايەكى مام ناۋەند لە ساردىدا (d-) دەكرېت. ئەمەش رېژەى ۲۶% شەۋەكانى سال داگر دەكات.

ب. له چهند مانگیکی جیاواز و بۆماوهی ۱۴۰ شهو و بهرپژدهی ۲۸.۲٪ شهوهکانی سال ههست به بایهکی کهم ساردکهروهه (C-) دهکریت.

ت. سهرحهمی ئهوه شهوانهه که تیایدا ههست به بایهکی خووش (b-) دهکریت دهگاته ۵۲ شهو، ئههمهش رپژدهی ۱۴.۲٪ سهرحهه شهوهکانی سال پیکدیپن، که کهوتونهته مانگهکانی مایس، حوزهیران، ئهیلول و تشرینی یهکهه.

پ. تهنها له ۱ شهودا ههست به بایهکی سارد (e-) دهکریت ئهوهش کهوتوته مانگی شوبات.

ج. بۆ ماوهی ۷۷ شهو با کاریگهه کهم دهپیت (a-) ئههمهش رپژدهی ۲۱٪ سهرحهه شهوهکانی سال دهگریتهوه، که له ناوهراستی مانگی حوزهیران دهست پیدهکات تا تشرینی یهکهه بهردهوام دهپیت.

۳. ئامازهی لیکدراوی با

ئهم ئامازهیه له ئهنجامی لیکدای ههردوو ئامازهی با (شهو و رۆژ) دروست دهکریت به ئامانجی گهیشتن به ئهنجامیک ورد و دروست. ئهنجامهکانی ئهم ئامازهیه له خشتهی ژماره ۶ خراونهته روو بهم شیوهیه:

أ. بۆ ماوهی ۸۷ رۆژ و به پچر پچری له ههریهه که له مانگهکانی کانونی یهکهه، کانوونی دووه، شوبات و ئازار شیوازی ئامازهی لیکدراوی (C2-) زال دهپیت بهسهه ناوچهی لیکۆلینهوه، که ئامازهیه بۆ بایهکی کهم ساردکهروهه (C-) له رۆژدا و بایهکی مام ناوهندی ساردکهروهه (d-) له شهودا. ئههمهش رپژدهی ۲۳.۸٪ سهرحهه رۆژهکانی سال دهگریتهوه.

ب. شیوازی ئاوههواپی (C1-) که ئامازهیه بۆ ههستکردن به بایهکی کهم ساردکهره له شه و رۆژدا بۆ ماوهی ۱۰ رۆژ له ههریهه که له مانگهکانی شوبات و کانوونی دووه ههستی پیدهکریت. واته رپژدهی ۲.۷۳٪ رۆژهکانی سال پیکدیپیت.

ت. شیوازهکانی (با)ی مام ناوند و کاریگهه کهم له ساردکردنهوه (a3-, a4-) له رۆژدا و کاریگهه کهم له شهودا، به شیوهیهکی پچر پچر له ههریهه که له مانگهکانی تشرینی دووه و ئازار و نیسان و مایس بۆ ماوهی ۶۰ رۆژ بهدی دهکرین، بههمهش رپژدهی ۱۶.۴٪ رۆژهکانی سال داگیر دهکات.

پ. بۆ ماوهی ۲۴ رۆژ و به پچر پچری له ههریهه که له مانگهکانی تشرینی دووه و ئازار و نیسان، بایهکی خووش (b2-, b3-) ههستی پیدهکریت، واته رپژدهی ۶.۶٪ سهرحهه رۆژهکانی سال پیکدیپیت.

ج. شیوازی (d2-) که ئامازهیه بۆ ههستکردن به بایهکی مام ناوهندی سارد له رۆژدا و بایهکی سارد له شهودا تهنها له یهه رۆژی مانگی شوباتدا ههستی پیدهکریت.

ح. به پچر پچری و له ههریهه که له مانگهکانی نیسان و مایس، بۆ ماوهی ۲۳ رۆژ با کاریگههیهکی ئهوتوی نابیت لهسهه ساردکردنهوهی لهشی مرؤف، ههه بویه هیما (N3) وهردهکریت، ئههمهش رپژدهی ۶.۳٪ سهرحهه رۆژهکانی سال دهگریتهوه.

خ. ههریهه که له هیماکانی C1, C2, C3 زۆرتین شیوازهکانی ئامازهی لیکدراوی با پیکدههینن، که ئامازهن بۆ ههستکردن به بیزاری و نارهحهتی له رۆژدا و ههستکردن به بایهکی کهم کاریگهه و ههندیکه جار بایهکی خووش و کهم ساردکهروهه له شهودا. ئهم باروودوخه بۆ ماوهی ۱۶۰ رۆژ زال دهپیت بهسهه ناوچهکهدا و رپژهی ۴۳.۸٪ سهرحهه رۆژهکانی سال پیکدیپیت.

دەرئەنجام

۱. سەبارەت بە ئاماژەى حەوانەو:

أ. ئەو رۆژانەى كە مرۆف تىياندا ھەست بە گەرما و نارەحەتى دەكات زۆرتىن رۆژەكانى سال پىكدىن بە رىژەى ۲۳.۱٪، بەلام ئەو رۆژانەى كە تىياندا ھەست بە حەوانەو دەكرىت تەنھا ۱۶.۲٪ رۆژەكانى سال پىكدىن كە كەوتونەتە مانگەكانى نىسان كۆتايى تشرىنى يەكەم و سەرەتاي تشرىنى دووهم. ھەرچى سەبارەت بە رۆژە ساردەكانە رىژەيان دەگاتە ۳۱.۵٪، رۆژە مام ناوئەندە گەرم و ساردەكانىش رىژەى ۱۹.۲٪ رۆژەكانى سال داگىر دەكەن.

ب. ھەستكردن بە ساردىيەكى روون زياترى لە نيوەى شەوہەكانى سالدا ھەستى پىدەكرىت بە رىژەى ۵۴.۲٪، بەلام ھەستكردن بە حەوانەو تەنھا رىژەى ۱۹.۷٪ دەگرىتەوہ. لە كاتىكدا ئاوهەواى مام ناوئەندى سارد و گەرم ۲۶.۱٪ سەرچەم رۆژەكانى سال پىكدىن.

ت. ئاماژەى لىكدراو ئەوہ نىشان دەدات كە ۷۱.۷٪ رۆژەكانى سال مرۆف ھەست بە نارەحەتى دەكات بە ھوى ساردى يان گەرمى زۆر. بەلام ئەو رۆژانەى كە مرۆف تىياندا دەحەويتەوہ تەنھا ۵۹ رۆژن واتە رىژەى ۱۶.۱۶٪ رۆژەكانى سال. رۆژە مام ناوئەندە گەرمەكانىش رىژەى ۱۲٪ پىكدىن.

۲. سەبارەت بە ئاماژەى كارىگەرى با:

أ. با لە رۆژدا دەبىتە ھوى ھەستكردن بە بىزارى لە ۴۳.۸٪ سەرچەم رۆژەكانى سال كە ھەر لە كۆتايىيەكانى مانگى مایس دەست پىدەكات تاوہكو تشرىنى دووہم بەردەوام دەبىت. بەلام ئەو رۆژانەى كە ھەست بە بايەكى خۆش دەكرىت تەنھا رىژەى ۶٪ سەرچەم رۆژەكانى سال دەگرىتەوہ.

ب. شىوازى گشتى كارىگەرى با لە شەودا برىتية لە بايوكى كەم ساردكەرەوہ بە رىژەى ۳۸.۳٪، وە شىوازى بەرەو ساردىيە بە ھەردوو جوۆرى سارد و مام ناوئەندى سارد بە رىژەى ۲۶.۳٪، بەلام ھەستكردن بە بايەكى خۆش تەنھا رىژەى ۱۴.۲٪ سەرچەم رۆژەكانى سالى بەردەكەويت، لە كاتىكدا باى كارىگەرى كەم ۲۱٪ رۆژەكانى سال داگىر دەكات.

ت. ئاماژەى لىكدراوى با ئەوہ نىشان دەدات كە تەنھا بە رىژەى ۶.۶٪ سەرچەم رۆژەكانى سالدا ھەست بە بايەكى خۆش دەكرىت لە ناوچەى لىكۆلئىنەوہدا، وە رىژەى ۶.۳٪ رۆژەكانىش با كارىگەرى ئەوتوى نابىت لەسەر ساردكردنەوہى لەشى مرۆف، لە كاتىكدا ۴۳.۸٪ رۆژەكانى سال مرۆف ھەست بە نارەحەتى دەكات.

لیستی سه‌رچاوه‌کان:

1. حکومه‌تی هه‌ریمی کوردستان، وه‌زاره‌تی گواسته‌وه‌ و گه‌یاندن، به‌رپوه‌به‌رایه‌تی که‌شناسی سلیمانی، ویستگه‌ی که‌شناسی دووکان، تۆماری ئاووه‌ه‌وایی ۲۰۰۳-۲۰۱۳.
2. شیروان عمر رشید، بنه‌ما جوگرافیه‌کانی په‌ره‌پیدانی گه‌شتو گوزار له پارێزگای سلیمانی، تیزی دکتۆرا، زانکۆی سلیمانی، کۆلیجی زانسته‌ مرۆفایه‌تیه‌کان، ۲۰۱۱، لا ۶۴-۱۰۲.
3. عبد الامام نصار دریری، تقیم المناخ السیاحی فی الاردن باستخدام تصنیف تیرجنج الحیوی، مجله‌ الابحاث البصره (الانسانیات)، المجلد ۳۰، العدد (۲-ج)، ۲۰۰۶.
4. علی حسن موسی، المناخ الحیوی، نینوی للدراسات و النشر و التوزیع، دمشق، ۲۰۰۲.
5. علی حسن موسی، المناخ و السیاحه مع نموژج تگبیقی سوریه و مصر، دار الانوار للگباعه و النشر، دمشق، ۱۹۹۸.
6. کافم عبدالوهاب حسن الاسدی، أقالیم الراحة فی العراق باستخدام معیار تیرجنج، مجله‌ الجمعیه الجغرافیه‌ العراقیه، العدد (۴۴)، ۲۰۰۰.
7. نشوان شکرى عبدالله، انماگ المناخ الفسیولوجی فی مدینه زاخو (دراسه فی المناخ التگبیقی)، مجله‌ ابحاث کلیه تربیه الاساسیه، المجلد ۷، عدد ۱، ۲۰۰۵.
8. نعمان شحاده، انماگ المناخ الفسیولوجیه فی الاردن: دراسه تگبیقیه للعلاقه بین المناخ و احاسیس الناس، دراسات، المجلد ۱۲، العدد ۲، ۱۹۸۵.
9. Terjung.W.H. Physiologic Climates of the Conterminous United States: A Bioclimatic classification Based on man, Annals of the Association of American Geographer.vol.56, 1966.

پاشکۆی ۱

دانای رەگەزە ئاوههوايیهکان له ویستگەى دووکان (۲۰۱۳-۲۰۰۲)

کانونی دووهم

تیشکی خۆر		با	شیی رێژەى		پلەى گەرما		
تیۆرى	راسته‌قینه	م/چرگه	بهرزترین	نزمترین	نزمترین	بهرزترین	رۆژ
9:36	2.1	3.0	84.0	48.2	4.2	10.4	1
9:37	2.5	2.5	84.0	54.8	3.2	9.5	2
9:37	3.8	2.0	84.5	56.5	3.7	9.5	3
9:38	4.8	2.2	86.2	53.3	4.1	10.6	4
9:39	4.1	2.8	85.5	54.5	4.5	9.9	5
9:40	2.6	2.7	87.9	61.2	4.6	8.7	6
9:40	3.6	2.6	86.6	58.0	5.3	10.5	7
9:41	6.0	3.1	85.5	53.1	4.5	10.3	8
9:42	3.5	3.6	84.4	56.4	4.9	9.5	9
9:43	3.2	3.3	83.0	55.7	4.2	9.9	10
9:44	3.7	3.0	83.3	47.0	3.3	9.1	11
9:45	3.8	2.6	81.4	46.3	3.4	9.0	12
9:46	7.4	3.3	78.8	48.0	3.2	8.7	13
9:47	5.2	3.5	73.3	44.7	3.5	9.5	14
9:48	4.3	2.8	78.5	43.5	3.9	9.9	15
9:49	4.2	2.4	81.8	52.0	3.1	9.5	16
9:51	5.9	1.8	81.4	48.0	3.4	9.7	17
9:52	6.4	1.6	81.2	45.1	2.9	9.9	18
9:54	6.5	1.9	79.1	43.8	3.0	10.5	19
9:55	4.9	2.7	78.3	45.2	2.8	9.5	20
9:56	5.2	2.3	81.2	48.8	3.3	9.3	21
9:56	6.5	1.9	83.5	48.0	2.5	9.5	22
9:59	7.6	2.9	82.6	49.5	2.5	10.2	23
10:01	6.4	2.3	79.9	48.5	3.3	10.4	24
10:02	3.1	2.0	81.0	50.5	4.4	9.9	25
10:04	1.7	2.6	81.2	50.6	4.0	10.1	26
10:05	1.1	2.5	85.4	57.1	3.9	9.5	27
10:07	3.4	2.8	87.4	54.9	4.0	10.5	28
10:09	2.4	3.1	79.0	54.4	4.0	10.3	29
10:10	1.7	4.2	87.9	54.8	4.7	10.5	30
10:12	2.0	3.3	86.5	59.3	4.7	11.2	31

سەرچاوه: کارى توێژەر پشت بەست بە: حکومهتى هەریمی کوردستان، وهزارهتى گواستنهوه و گه‌ياندن، به‌رپۆه‌به‌رایه‌تى که‌شناسى سلیمانى، ویستگەى که‌شناسى دووکان، تۆمارى ئاوههوايى ۲۰۱۳-۲۰۰۲.

شوبات

تیشکی خۆر		با	شیی ریژهی		پلهی گەرما		رۆژ
تیۆری	راسته‌قینه	م/چرکه	بهرزترین	نزمترین	بهرزترین	نزمترین	
10:13	0.0	3.3	90.8	59.5	9.9	5.3	1
10:15	0.5	3.5	90.7	64.8	9.6	4.9	2
10:17	0.6	2.3	89.1	57.4	9.4	5.2	3
10:19	4.4	1.6	83.9	49.0	11.0	5.2	4
10:21	2.8	2.0	82.4	48.9	10.7	5.5	5
10:22	4.9	2.3	83.4	51.0	9.9	3.9	6
10:25	6.9	2.2	82.7	50.4	10.4	4.1	7
10:27	4.8	2.0	85.7	57.4	10.1	4.9	8
10:28	4.6	2.5	86.9	53.2	11.9	5.6	9
10:30	3.8	2.1	84.3	53.0	11.6	6.1	10
10:33	5.0	2.4	85.8	47.9	12.5	5.9	11
10:34	4.2	35.9	83.4	46.3	11.0	5.5	12
10:36	6.9	2.0	81.1	48.8	11.6	5.6	13
10:39	6.9	2.2	84.4	47.6	12.2	5.6	14
10:40	3.9	2.1	85.5	49.3	12.0	5.8	15
10:43	2.4	2.9	85.4	52.4	11.9	5.6	16
10:45	0.2	2.8	85.4	51.9	11.5	6.0	17
10:47	3.4	2.4	83.6	48.3	11.8	5.4	18
10:49	3.0	2.9	84.0	48.3	12.2	5.2	19
10:51	3.9	2.9	85.1	48.3	12.3	6.1	20
10:53	4.4	3.2	82.8	41.8	13.0	6.7	21
10:55	4.5	2.5	78.6	50.1	12.4	6.4	22
10:57	2.7	3.1	84.7	47.9	12.5	5.9	23
11:00	4.2	2.2	82.3	43.0	12.4	5.9	24
11:02	4.2	1.8	85.4	43.9	13.2	6.5	25
11:04	5.3	1.8	87.8	44.7	14.0	6.5	26
11:06	2.7	2.4	87.3	50.6	13.3	6.8	27
11:09	2.6	2.0	86.7	50.9	13.5	7.5	28

نازار

تیشکی خۆر		با	شیی ریژهی		پلهی گهرما		روژ
تیۆری	راسته قینه	م/چرکه	بهرزترین	نزمترین	بهرزترین	نزمترین	
11:11	3.1	3.6	84.9	49.6	13.7	7.5	1
11:15	2.3	3.7	85.6	49.1	13.5	6.7	2
11:15	5.1	2.5	86.3	43.3	15.1	7.1	3
11:18	4.9	3.1	89.2	41.0	15.1	6.6	4
11:20	3.0	3.5	86.4	49.5	15.2	7.1	5
11:22	6.6	3.7	80.7	42.2	15.5	8.5	6
11:24	7.2	3.5	85.5	49.5	14.9	6.6	7
11:27	7.3	3.2	82.8	48.6	14.7	7.6	8
11:29	6.2	3.0	83.9	46.6	16.8	7.6	9
11:31	5.9	4.0	85.1	37.1	19.0	9.3	10
11:34	5.8	3.0	83.3	40.7	17.7	8.8	11
11:36	8.0	2.8	82.3	36.0	17.6	8.5	12
11:38	4.9	2.6	83.7	41.2	17.0	8.6	13
11:40	5.5	3.5	85.4	40.0	17.5	8.6	14
11:43	7.3	4.8	78.3	34.7	18.5	9.5	15
11:45	6.3	5.1	74.6	36.2	16.9	8.6	16
11:48	4.8	2.9	83.8	39.0	16.5	7.5	17
11:50	4.3	2.3	83.4	38.0	15.9	6.7	18
11:52	6.3	2.6	80.9	32.3	15.7	6.7	19
11:55	10.3	2.9	81.5	33.4	17.5	7.6	20
11:57	9.9	3.2	77.2	30.1	18.1	8.6	21
11:59	8.5	2.8	79.2	31.2	18.5	9.0	22
12:01	9.5	2.7	74.9	30.3	19.7	9.9	23
12:04	7.6	3.0	78.5	28.2	20.5	9.4	24
12:06	6.8	3.3	77.5	35.7	18.4	9.4	25
12:09	8.8	2.4	79.0	32.2	20.4	8.5	26
12:11	8.3	2.5	74.2	32.6	19.7	9.5	27
13:53	7.4	2.8	81.4	39.6	19.1	9.1	28
12:16	8.3	2.7	80.8	31.9	18.8	9.5	29
12:18	7.4	2.7	81.1	32.9	20.0	9.5	30
12:20	10.2	3.6	77.4	34.4	20.8	10.1	31

نەسەن

تەشكى خۇر		با	شەئى رەئەى		پەلە گەرمە		
تەئۇرى	راستەقەئنە	م/چرگە	بەرزتەرىن	نەزمەرىن	بەرزتەرىن	نەزمەرىن	رۇژ
12:22	10.6	3.2	67.8	25.7	19.0	9.3	1
12:25	10.8	2.4	78.4	28.0	21.4	10.1	2
12:27	10.4	2.4	77.2	26.3	22.0	10.5	3
12:30	9.4	2.6	78.0	35.8	21.8	10.7	4
12:32	6.6	2.8	83.9	37.4	22.0	11.3	5
12:34	6.5	2.6	79.0	35.6	21.0	12.0	6
12:36	8.2	2.3	74.9	27.1	22.5	11.8	7
12:39	7.5	2.6	82.3	39.8	22.2	12.9	8
12:41	3.3	2.6	79.0	38.9	21.6	13.3	9
12:43	6.7	3.2	72.8	28.4	24.0	13.5	10
12:45	7.1	3.2	73.2	32.7	23.5	13.2	11
12:48	4.6	3.3	70.7	43.0	22.0	13.5	12
12:50	4.0	3.2	77.5	35.5	22.9	12.7	13
12:52	5.0	2.6	79.8	28.0	23.5	12.5	14
12:54	11.6	2.4	78.5	31.2	22.8	11.5	15
12:57	11.0	3.1	80.7	32.6	24.0	12.0	16
12:59	7.8	3.1	78.5	27.8	23.3	12.8	17
13:01	8.8	2.9	80.5	29.5	22.5	12.2	18
13:03	7.6	2.7	76.7	32.2	23.2	11.8	19
13:06	8.6	2.9	72.9	27.0	24.1	12.4	20
13:07	8.1	2.9	80.2	29.5	23.7	12.4	21
13:10	5.7	2.5	81.5	32.2	24.1	13.4	22
13:12	3.7	2.7	82.4	36.5	23.9	13.9	23
12:14	5.5	2.9	77.8	41.1	24.8	14.3	24
13:16	10.3	2.2	75.5	24.7	26.2	13.7	25
13:18	11.8	2.1	71.7	27.9	26.6	14.3	26
13:20	10.0	2.1	74.9	33.7	25.4	14.1	27
13:22	11.5	2.0	77.0	32.3	25.8	14.1	28
13:41	10.2	2.8	74.8	37.1	26.9	14.6	29
13:26	8.9	3.0	79.3	35.1	26.5	16.5	30

مايس

تیشکی خۆر		با	شیی ریژهی		پلهی گهرما		رۆژ
تیۆری	راسته قینه	م/چرکه	بهرزترین	نزمترین	بهرزترین	نزمترین	
13:28	6.9	2.8	75.5	32.7	24.0	14.2	1
13:30	7.9	3.1	72.5	22.1	26.7	15.5	2
13:32	4.4	2.7	73.8	26.5	26.5	14.0	3
13:34	5.2	2.9	74.8	22.5	26.4	14.2	4
13:36	10.0	2.6	73.9	25.7	27.2	15.1	5
13:38	6.7	3.0	75.9	31.4	26.7	17.4	6
13:40	9.2	2.6	76.7	30.9	27.8	15.6	7
13:42	8.4	2.5	67.8	21.5	27.6	15.8	8
13:43	9.1	2.2	68.7	26.8	27.9	16.2	9
13:45	11.5	2.4	73.0	21.5	28.7	16.7	10
13:47	10.1	2.7	70.5	19.4	29.8	18.4	11
13:48	8.0	3.1	68.5	21.5	29.5	18.5	12
13:50	8.0	2.6	68.3	20.5	30.1	18.5	13
13:52	5.8	2.7	68.2	18.9	30.6	17.2	14
13:54	7.2	2.9	65.6	19.5	29.7	17.0	15
13:55	8.2	3.3	72.1	20.0	29.5	16.6	16
13:57	10.9	3.0	64.4	21.7	29.1	16.8	17
13:58	7.9	2.7	68.9	24.9	28.9	17.1	18
14:00	8.8	2.3	65.1	18.2	30.4	18.3	19
14:01	8.3	2.8	64.5	18.0	30.2	18.4	20
14:03	9.4	3.0	63.2	15.9	32.3	18.9	21
14:04	5.8	3.4	50.3	16.6	32.5	20.0	22
14:06	8.6	3.0	49.7	15.5	32.5	21.6	23
14:07	10.5	2.7	53.8	14.2	33.8	20.3	24
14:08	10.5	2.6	55.1	14.5	34.8	21.5	25
14:09	11.3	2.7	54.8	16.3	34.1	21.0	26
14:10	10.5	2.9	50.0	10.8	33.2	20.2	27
14:12	11.9	2.1	50.5	11.7	33.9	21.1	28
14:13	10.1	2.7	52.9	12.2	33.4	20.8	29
14:14	10.3	2.8	52.7	13.7	33.9	20.8	30
14:15	8.6	2.4	54.5	14.2	34.5	21.9	31

ھوزەپىران

تىشىكى خۇر		با	شىي رىژەى		پلەى گەرما		
تىۋرى	راستەقىنە	م/چىرگە	بەرزىترىن	نزمىترىن	بەرزىترىن	نزمىترىن	رۇژ
14:16	10.3	2.6	51.5	18.2	34.6	21.5	1
14:17	11.6	3.6	52.4	12.7	36.1	21.2	2
14:18	11.4	3.6	48.8	13.9	35.0	23.3	3
14:19	12.4	3.2	47.6	11.9	36.5	22.2	4
14:19	12.1	2.6	49.5	11.0	36.9	22.9	5
12:20	12.5	2.6	46.2	8.0	38.3	23.0	6
14:21	11.5	3.0	45.5	12.2	37.2	23.2	7
14:22	11.6	2.8	43.4	8.4	37.2	23.4	8
14:22	11.8	3.0	41.6	11.3	37.3	23.9	9
14:23	10.4	3.1	45.0	12.9	36.7	24.0	10
14:24	11.5	3.3	43.8	12.7	36.6	24.4	11
14:24	12.0	2.8	39.3	14.2	37.8	24.5	12
14:24	12.1	2.8	40.3	10.5	38.3	24.3	13
14:25	12.1	3.6	39.7	14.2	38.2	25.2	14
14:25	12.4	3.0	42.4	12.6	39.8	25.3	15
14:25	12.7	2.5	46.9	13.9	40.2	26.0	16
14:25	12.7	2.9	41.7	8.5	40.9	25.1	17
14:26	11.0	3.4	42.8	8.8	40.0	26.1	18
14:26	10.8	4.1	43.6	13.8	38.5	25.6	19
14:26	10.9	4.4	43.5	13.6	39.0	26.5	20
14:26	11.3	3.8	42.2	12.0	39.2	26.2	21
14:26	11.6	3.1	41.2	10.9	39.6	26.3	22
14:26	11.7	3.7	39.4	10.0	39.9	26.5	23
14:26	11.7	4.3	40.6	13.3	39.4	26.9	24
14:26	11.8	3.8	37.9	12.3	39.4	27.0	25
14:25	12.1	3.1	39.8	13.2	39.4	26.9	26
14:25	12.1	2.9	41.4	10.7	40.0	26.9	27
14:25	12.8	3.4	40.0	15.1	40.4	27.5	28
14:25	12.3	3.5	41.9	14.4	39.8	27.1	29
14:24	12.6	3.7	38.5	11.3	40.6	27.1	30

تہموز

تیشکی خۆر		با	شیی ریژہی		پلہی گہرما		رۆژ
تیوری	راستہ قینہ	م/چرکہ	بہرزترین	نزمترین	بہرزترین	نزمترین	
14:24	11.8	2.7	37.1	10.3	40.8	27.4	1
14:24	13.0	2.3	39.8	8.2	41.0	26.2	2
14:23	12.7	2.3	44.3	10.5	40.6	26.3	3
14:22	11.6	2.3	40.3	12.4	40.9	27.0	4
14:22	12.6	2.7	37.5	11.7	41.0	27.8	5
14:21	12.5	2.8	41.0	12.8	40.6	27.4	6
14:20	12.7	2.7	40.7	13.3	41.2	27.3	7
14:19	12.7	2.3	42.3	12.5	42.3	28.1	8
14:19	12.5	3.2	40.7	13.7	42.4	29.0	9
14:18	12.1	3.5	41.7	15.9	42.1	28.8	10
14:17	12.1	2.9	41.4	16.6	42.0	28.3	11
14:16	12.2	2.8	41.2	11.2	42.5	28.5	12
14:15	11.1	2.6	41.6	10.0	43.0	27.8	13
14:14	12.8	2.9	38.8	6.9	42.9	28.2	14
14:13	12.3	3.0	36.6	6.5	42.6	27.8	15
14:12	12.5	3.3	37.9	10.2	42.3	27.9	16
14:10	12.7	3.6	36.8	10.8	41.8	27.4	17
14:09	10.0	2.7	40.1	10.3	42.3	27.7	18
14:08	11.3	3.0	38.0	11.1	42.6	27.3	19
14:07	11.3	3.1	40.0	11.1	42.1	26.8	20
14:05	12.1	3.2	39.5	11.5	42.2	27.8	21
14:04	12.2	3.0	38.8	13.5	42.7	28.6	22
14:03	12.0	2.8	39.8	9.3	43.2	28.4	23
14:01	12.0	3.6	39.6	11.9	42.5	28.7	24
14:00	11.8	3.5	38.7	12.2	42.7	29.7	25
13:58	12.1	3.2	38.2	12.4	42.5	29.2	26
13:57	12.6	2.6	36.4	10.9	43.0	28.5	27
13:55	12.2	3.5	36.7	11.4	42.8	28.2	28
13:54	11.3	4.8	33.9	12.9	42.6	29.1	29
13:52	10.8	4.2	35.2	13.1	41.7	28.8	30
13:50	11.6	3.8	36.8	12.5	42.6	28.3	31

ئاب

تىشكى خۇر		با	شىي رىژەى		پلەى گەرما		
تىۋرى	راستەقىنە	م/چىركە	بەرزترىن	نزمترىن	بەرزترىن	نزمترىن	رۇژ
13:48	11.9	3.8	35.4	12.1	43.5	29.6	1
13:46	12.3	3.1	36.0	8.5	43.2	29.0	2
13:45	12.4	2.8	36.4	10.0	42.9	27.9	3
13:43	12.2	3.0	36.8	9.6	42.8	27.8	4
13:42	12.2	3.2	40.0	12.5	42.4	28.1	5
13:40	12.3	2.7	35.9	11.5	42.6	28.1	6
13:37	12.0	2.7	37.4	12.5	42.7	27.9	7
13:36	11.5	2.5	38.2	12.5	42.4	27.8	8
13:34	11.4	2.7	40.6	12.5	42.1	27.4	9
13:32	12.3	3.2	40.9	14.5	42.0	27.7	10
13:30	12.0	2.9	41.0	14.1	42.0	27.7	11
13:28	12.0	2.6	39.9	13.3	41.7	28.0	12
13:26	11.0	2.4	41.5	14.0	42.1	28.0	13
13:24	11.8	2.9	39.0	12.5	42.5	27.6	14
13:22	12.1	2.8	40.6	12.5	42.2	27.6	15
13:20	12.1	3.1	38.9	11.4	42.4	27.5	16
13:18	11.5	3.0	37.0	9.2	42.1	27.3	17
13:16	11.7	2.7	37.6	10.2	42.8	27.4	18
13:14	11.7	2.5	37.8	12.7	42.4	27.9	19
13:12	11.7	2.3	36.7	10.6	42.2	26.8	20
13:10	12.0	2.2	41.9	8.4	42.4	26.4	21
13:07	12.1	2.4	41.0	9.8	41.7	26.6	22
13:05	11.7	2.8	39.3	12.0	41.5	27.4	23
13:03	11.9	3.1	41.2	14.5	41.2	26.9	24
13:01	11.6	3.0	39.6	11.0	41.6	27.3	25
12:59	11.4	2.5	40.4	13.4	40.9	26.5	26
12:57	13.0	2.3	38.7	9.6	41.4	26.5	27
12:54	11.6	2.1	40.1	9.1	40.7	26.1	28
12:52	10.2	3.7	39.4	10.8	40.5	26.2	29
12:50	11.7	3.8	39.0	11.7	40.4	26.2	30
12:48	11.0	2.8	39.5	11.7	40.5	26.8	31

نەیلول

تیشکی خۆر		با	شیی ریژە		پلە ی گەرما		
تیۆری	راستەقیە	م/چرکە	بەرزتەین	نزمترین	بەرزتەین	نزمترین	رۆژ
12:45	11.6	2.7	40.0	13.2	40.9	24.0	1
12:43	10.2	3.2	37.7	12.1	41.2	24.4	2
12:41	13.2	2.2	39.2	9.4	41.7	23.9	3
12:39	10.9	2.9	41.3	11.1	41.0	23.6	4
12:36	13.4	2.8	41.6	12.4	40.6	23.7	5
12:34	11.6	2.6	39.8	11.3	41.2	23.6	6
12:31	11.6	2.2	40.0	12.7	39.9	23.1	7
12:30	11.4	2.4	39.7	11.7	40.2	22.7	8
12:27	11.4	2.1	40.9	14.4	40.2	22.6	9
12:25	11.5	2.1	43.3	12.0	40.0	22.5	10
12:22	10.4	2.4	44.7	18.0	38.3	21.1	11
12:20	10.7	2.3	44.4	11.6	38.0	21.3	12
12:18	10.1	2.4	44.9	14.3	37.3	22.3	13
12:15	10.6	2.6	45.3	14.0	37.9	21.7	14
12:13	11.2	2.3	40.2	14.0	37.4	21.2	15
12:11	11.3	2.3	41.9	14.6	38.0	21.1	16
12:09	11.4	2.8	41.9	15.9	37.3	22.5	17
12:06	11.4	2.4	41.0	14.3	37.3	21.4	18
12:04	10.9	2.6	40.6	11.6	37.7	20.9	19
12:01	10.0	3.4	46.1	15.0	35.9	21.2	20
11:59	10.1	2.7	46.4	17.1	35.9	21.7	21
11:57	11.1	1.6	48.1	17.7	36.5	20.6	22
11:54	10.9	2.0	48.0	14.4	37.1	20.7	23
11:52	10.2	2.1	46.4	14.5	37.1	20.3	24
11:50	10.1	2.5	46.7	13.8	36.4	20.0	25
11:48	10.3	2.3	49.2	16.2	35.7	19.7	26
11:45	10.1	1.8	45.9	16.3	35.8	19.9	27
11:43	10.5	2.2	48.3	19.4	35.5	19.3	28
11:40	10.4	2.6	42.9	18.3	34.3	19.3	29
11:38	10.6	3.1	46.8	18.3	33.8	19.8	30

تشرىنى يەكەم

تىشكى خۆر		با	شىي رىژەى		پلەى گەرما		
تىۋرى	راستەقىنە	م/چرگە	بەرزترىن	نزمترىن	بەرزترىن	نزمترىن	رۇژ
11:36	7.6	2.1	49.0	21.9	32.4	20.3	1
11:33	9.4	2.7	47.3	20.6	32.6	20.1	2
11:31	10.2	2.7	51.5	18.4	32.8	20.0	3
11:29	8.8	2.9	40.3	17.8	33.4	19.9	4
11:27	8.5	2.1	46.4	18.3	32.9	20.0	5
11:24	9.5	2.0	44.2	18.0	32.7	19.4	6
11:22	9.4	2.6	43.4	17.3	32.9	19.1	7
11:19	10.6	2.0	46.5	19.3	31.6	18.9	8
11:18	9.6	2.6	44.6	21.1	31.5	19.2	9
11:15	10.3	3.1	44.3	16.5	32.0	19.0	10
11:13	10.4	2.8	45.9	22.2	30.9	19.3	11
11:10	8.8	2.4	48.7	23.0	31.1	19.3	12
11:09	10.0	2.1	50.1	20.9	31.6	19.9	13
11:06	7.1	2.1	45.6	18.6	32.3	21.0	14
11:04	9.8	1.8	48.7	20.6	30.9	19.3	15
11:02	9.3	2.1	50.5	21.6	31.7	19.5	16
11:00	6.7	2.1	50.7	18.8	32.3	20.0	17
10:57	8.6	2.2	47.6	17.1	31.7	18.0	18
10:55	8.9	1.9	47.6	22.3	30.7	18.5	19
10:53	9.4	2.4	50.1	20.5	30.1	17.0	20
10:51	7.7	2.2	59.4	25.5	27.1	16.5	21
10:49	10.0	2.8	53.5	18.1	28.2	15.8	22
10:46	9.8	2.3	49.9	22.1	28.2	16.1	23
10:45	9.9	2.3	47.4	21.6	27.9	16.7	24
10:42	9.1	1.4	52.1	17.2	28.5	15.9	25
10:40	8.2	2.2	51.7	24.5	27.4	17.0	26
10:39	4.8	2.3	52.3	26.5	27.5	16.7	27
10:36	5.6	2.1	54.0	23.3	27.1	16.3	28
10:34	5.0	2.7	57.9	29.5	26.3	14.5	29
10:32	4.7	2.5	63.7	33.8	24.6	15.2	30
10:30	6.3	2.9	59.9	31.8	26.0	16.0	31

تشرینی دووهم

تیشکی خۆر		با	شیی ریژهی		پلهی گهرما		
تیۆری	راستهقینه	م/چرکه	بهرزترین	نزمترین	بهرزترین	نزمترین	رۆژ
10:28	6.3	3.1	70.8	40.3	23.8	14.8	1
10:27	6.5	2.3	70.7	36.8	24.1	13.6	2
10:25	5.9	3.1	70.4	36.4	23.1	13.0	3
10:22	8.7	3.0	68.9	35.1	23.4	12.9	4
10:21	6.4	2.5	73.9	32.6	22.9	13.1	5
10:19	6.1	1.9	76.5	42.1	21.5	12.5	6
10:17	8.4	2.2	75.7	35.2	21.6	12.4	7
10:15	9.0	3.2	75.1	33.8	22.2	12.6	8
10:13	2.6	2.7	76.5	40.7	20.6	12.5	9
10:12	5.7	2.5	71.1	42.6	20.1	11.6	10
10:10	5.9	2.4	73.0	40.9	20.4	11.9	11
10:09	8.1	2.2	73.0	38.8	21.2	11.6	12
10:07	6.2	2.0	73.3	40.7	20.8	12.4	13
10:05	8.5	1.8	71.8	33.2	20.7	11.8	14
10:04	8.1	2.1	69.3	35.8	20.4	11.9	15
10:02	6.4	2.0	72.1	37.5	21.5	12.0	16
10:00	6.8	2.4	79.9	43.7	20.1	11.4	17
9:59	7.5	2.8	78.1	42.6	19.6	10.2	18
10:37	6.0	2.1	81.9	41.1	18.4	9.4	19
9:56	5.6	2.6	78.9	41.6	18.8	10.4	20
9:55	2.4	3.2	77.1	48.0	17.9	11.5	21
9:54	7.8	2.9	80.1	42.2	18.7	10.3	22
9:52	8.8	2.3	80.5	41.9	18.4	8.7	23
9:51	7.3	2.3	81.2	42.4	16.4	8.0	24
9:49	7.7	1.7	82.7	37.4	16.1	7.8	25
9:48	5.3	2.1	82.7	39.6	15.1	7.4	26
9:47	7.5	2.5	75.9	38.9	16.3	7.5	27
9:46	8.2	1.9	77.1	40.0	16.6	7.3	28
9:45	5.4	2.1	78.0	41.8	16.3	8.2	29
9:44	5.5	1.7	78.9	38.2	17.0	8.5	30

كانوونى يەكەم

تىشكى خۆر		با	شىي رېژەى		پلەى گەرما		
تىۋرى	راستەقىنە	م/چركە	بەرزترىن	نزمترىن	بەرزترىن	نزمترىن	رۇژ
9:43	4.7	1.7	76.0	36.8	16.8	7.2	1
9:42	5.9	1.8	78.3	35.0	16.0	7.4	2
9:41	4.0	2.2	74.5	38.2	15.7	8.1	3
9:40	4.4	2.2	70.8	34.1	15.8	7.9	4
9:40	3.1	2.2	69.2	33.2	16.5	8.4	5
9:39	2.7	2.5	73.4	45.9	15.5	8.1	6
9:38	2.8	1.8	76.9	49.7	15.3	8.2	7
9:37	3.2	2.3	78.2	50.0	15.2	8.2	8
9:37	2.4	2.7	77.2	46.1	14.9	8.1	9
9:36	4.4	2.3	78.0	38.0	14.4	6.2	10
9:36	4.0	2.6	80.1	37.1	14.2	5.9	11
9:35	1.3	2.6	85.4	49.5	12.9	5.9	12
9:35	0.6	2.3	84.6	53.2	12.8	6.0	13
9:34	0.7	2.3	80.3	50.3	12.3	6.2	14
9:34	1.0	2.6	80.4	51.1	12.0	4.6	15
9:34	2.0	1.9	80.1	53.5	12.1	5.5	16
9:34	5.1	2.5	84.3	52.1	11.5	5.3	17
9:33	5.0	2.2	81.7	42.2	12.5	4.3	18
9:33	3.8	3.0	78.1	48.3	11.6	4.9	19
9:33	2.9	2.0	74.7	47.0	11.0	3.9	20
9:33	5.7	2.4	78.5	43.1	12.0	4.7	21
9:33	5.5	1.8	78.2	49.0	13.0	5.2	22
9:33	5.6	2.1	76.8	41.1	13.9	6.1	23
9:33	5.4	2.3	75.0	39.7	14.4	6.1	24
9:33	5.4	3.2	77.4	45.5	13.3	6.3	25
9:34	5.4	2.3	79.1	49.0	12.4	6.2	26
9:34	5.3	3.2	76.8	39.6	12.0	5.9	27
9:34	3.8	2.2	78.6	36.1	12.5	5.0	28
9:34	5.8	1.8	68.4	38.3	12.8	4.7	29
9:35	5.7	2.0	71.1	39.6	12.7	5.2	30
9:36	2.1	2.1	75.6	42.3	12.1	5.8	31

الملخص

اعتمد هذا البحث باستخدام تصنيف تيرجنج لتحديد ايام الراحة الفسيولوجية للإنسان في منطقة دووكان السياحية، وهو أحد أشهر التصنيفات المناخية يستخدم في تحديد انماط و الأقاليم المناخية الفسيولوجية. يمكن الاستفادة من نتائج البحث في مجالات عديدة منها الجغرافية السياحية، الجغرافية العسكرية، الجغرافية الصحية وكذلك في مجالات العمران.

حيث توصل الباحث الى نتيجة أن هناك تباين في مناخ منطقة الدراسة ما بين فترات الليل و النهار. حسب قرائن الراحة المركبة وصلت مجموع الايام الراحة الفسيولوجية الى ٥٩ يوم و يشكل نسبة ١٦.٢٪ من مجموع أيام السنة ، ولكن حسب قرائن تاثير الرياح المركبة بلغ مجموع عدد أيام الراحة الذي يشعر بها الانسان الي ٥٢ ايام حيث يشكل نسبة ١٤.٢٪ من مجموع أيام السنة.

Abstract

This research determines human comfort days in Dukan district using Terjungs' Physio-climatic classification which is one of the most widely used classifications in determining physiological climate patterns and regions. The results of this paper can be utilized in various areas such as tourism, health and wellbeing, military geography, and geography of settlements.

The study concludes that there is a variation in the climatic conditions of the study area between day and night times. The combined comfort index of day-night reveals that the sum of the days of physiological human comfort does not exceed 59 days which accounts for 16.2% of the total days of the year. While according to the combined wind index of day-night the human comfort days do not exceed 52 days which accounts for 14.2% of the total days of the year.

پەيوەندى ژنانى كورد بەوئىنەى سىلڧى لەسەر تۆرى بەيەگگەيشتنى كۆمەلايەتى
(تويژىنەوئىنەى وسىڧىيە)

د. رېيەر گوران مستەفا
مامۇستاي راديو وتە لەفزيون
م.ى. پاشى جەمىل
مامۇستاي ياريدەدەرى رۇژنامە
زانكۆى سىلېمانى – سكوئى زانستە مروقاىيە تىهكان – بەشى راگە ياندان

پيشەكى:

پاش سەرھەلدىنى تۆرى بەيەگگەيشتنى كۆمەلايەتى لەناوەرپاستى نەوئەدەكانى سەدەى رابوردوو بۆ دروستكردىنى پەيوەندى كۆمەلايەتى وزانستى وئابورى وسىاسى ورۇشنىبىرى، ئەم تۆرە بۆتە بەشىك لەژيانى رۇژانەى بەكارھىنەرانى، بەجۆرىك رېژەى بەكارھىنەران لەسەرتاسەرى جىهان لەئىستادا لەسەروو يەك مىليار بەكارھىنەرە، كەزانىارى وبابەتى ھەمەلايەنە بەشىوئەى نوسىن وڧوتۇ وڧىديو تىدا بلاودەكەنەو، كەلېرەدا تويژەران لەنىو بابەتە بلاوكرادەكانى سەر ئەم تۆرە وئىنەيان دىارىكردو، لەبەر ئەوئەى بەشداربوان بەبەردەوامى وئىنەى جۇراوچۆرى كەسى وگشتى تىدا بلاودەكەنەو، كەبەشىوئەىيەكى بەرچا و لەنىو ئەو وئىنانەدا لەئىستادا باوترىن وئىنەى بلاوكرادە وئىنەى سىلڧىيە كەكارىگەرتىن جۆرى وئىنەىيە بۆ دەرپرېنى مەبەستى كەسى بەشدار لەوئىنە يان ئەو كەسانەى كەپىكەو وئىنەىيەكىان لەكات و شوئىنىكى دىارىكرادە گرتو، بەتايبەتى مۇبايلى زىرەك بۆتە ھاندەرىكى زۆر بەھىزى وئىنەگران بۆ گرتنى وئىنەى سىلڧى وبلاوكردەوئەى لەسەر ئەم تۆرەنە، ھەر بۆيە تويژەران لەم تويژىنەوئەىيەدا ھەول دەدەن بۆ زانىنى سروسىتى پەيوەندى تويژىكى گرنكى كۆمەلگەى كوردى ئەوئىش ژنانە، كەتويژىنەوئەى نوئى ھەول دەدات؛ بۆ دەرختى گرتنى وئىنەى سىلڧى لاي ژنان وبلاوكردەوئەى ئەو وئىنانە لەسەر تۆرى بەيەگگەيشتنى كۆمەلايەتى.

**- چوارچىوئەى ميتۆدى تويژىنەو -
كىشەى تويژىنەو:**

ژنانى كورد لەھەرېمى كوردستان-عىراق وەك بەشىكى زىندوى كۆمەل بەكارھىنەرى تەنكۆلۇجىيەى نوئىن، كەلەنىوياندا تويژەران تۆرى بەيەگگەيشتنى كۆمەلايەتىان ھەلېئاردو، بەمەبەستى دۆزىنەوئەى پەيوەندى ژنان لەگرتنى وئىنەى سىلڧى لەرپى كامىرا ومۇبايلى زىرەك بەتايبەتى، ھەرودە بلاوكردەوئەى خودى ئەو وئىنانە لەسەر ئەم تۆرە كۆمەلايەتىە، بۆيە بۆ دىارىكردىنى كىشەى تويژىنەو تويژەران پىرسىارىكى سەرەكى دەكەن؛ ئايا پەيوەندى ھەيە لەنىوان ژنانى كورد لەبلاوكردەوئەى وئىنەى سىلڧى لەسەر تۆرى بەيەگگەيشتنى كۆمەلايەتى؛ ئەم پىرسىارەش دەكەين بەچەند پىرسىارىكى لاوئەكىوئە كەئەمانەن:

- ۱ ئايا ژنانى كورد وئىنەى سىلڧى دەگرن؟
- ۲ ئاستى گرنكىدانى سامپلى تۆزىنەو چەندە بەگرتنى وئىنەى سىلڧى؟
- ۳ كامانەن لايەنە ئەرپىنى ونەرپىنەكانى گرتنى وئىنەى سىلڧى؟
- ۴ ئاستى بەكارھىنانى تۆرى بەيەگگەيشتنى كۆمەلايەتى چەندە لاي ژنانى كورد؟

۵ ھۆكارى بلاوكردنەوہى وینەى سىلڧى چيە لەسەر تۆرى بەيەكگەيشتنى كۆمەلايەتى لای سامپلى تويژينەوہ؟
گرنگى تويژينەوہ:

گرنگى ئەنجامدانى تويژينەوہ دەربارەى وینەى سىلڧى لەسەر تۆرى بەيەكگەيشتنى كۆمەلايەتى، ھەرودھا شىكردنەوہى سروشتى پەيوەندى سامپلى تويژينەوہ بەوينەى سىلڧى وبلاوكردنەويان لەسەر ئەم تۆرە كۆمەلايەتية.

ئامانجى تويژينەوہ:

- ۱ زانىنى ريزەى گرتنى وینەى سىلڧى لای ژنانى كورد.
- ۲ زانىنى ئاستى گرنگيدانى سامپلى تويژينەوہ بەگرتنى وینەى سىلڧى.
- ۳ خستنەروى لايەنە ئەريپنى ونەريپنەكانى گرتنى وینەى سىلڧى لای ژنانى كورد.
- ۴ شىكردنەوہى ئاست وقەبارەى بەكارھيپنانى تۆرى بەيەكگەيشتنى كۆمەلايەتى لای سامپلى تويژينەوہ.
- ۵ ھەلپنجان وگەيشتن بەھوكارە سەرەكەكانى بلاوكردنەوہى وینەى سىلڧى لەسەر تۆرى بەيەكگەيشتنى كۆمەلايەتى لای ژنانى كورد.

جۆرى تويژينەوہ:

ئەم تويژينەوہى لەجۆرى تويژينەوہى وەسفيە، بەمەبەستى زانىنى پەيوەندى ژنانى كورد بەوينەى سىلڧى لەسەر تۆرى بەيەكگەيشتنى كۆمەلايەتى.

ميتۆدى تويژينەوہ:

تويژينەوہكە پشت بەميتۆدى روپيوكارى دەبەستيت بۇ سامپليك لەژنى كورد لەپاريژگاي سليمانى.

كۆمەلگاي تويژينەوہ:

ژنانى كورد لەپاريژگاي سليمانى نەمايشى كۆمەلى تويژينەوہكە دەكەن.

سامپلى تويژينەوہ:

سامپلى ھەرەمەكى تويژ دەست نيشانكراوہ لەلايەن تويژەران بۇ سامپليك لەژنانى كورد لەپاريژگاي سليمانى كەژمارەيان (۱۵۰) ژنە.

ئامرازى تويژينەوہ:

لەم تويژينەويەدا فۆرمى راپرسى بەكاردەھيپنيت بۇ كۆكردنەوہى زانىارى دەربارەى پرسىيارەكانى تويژينەوہ شىكردنەوہى وەسفى بۇ خودى داتاكان كەنەمايشى وەلامدانەوہى سامپلى تويژينەوہ دەكەن.

راستى تويژينەوہ:

تويژەران كاريان لەسەر راستى روالەتى كردوہ بۇ ئامرازى كۆكردنەوہى زانىارى، بەو پيپەى پاش گەلآئەكردنى فۆرمى راپرسى بەشيۆەى سەرەتايى، فۆرمەكە دراوتە چەند پىسپۆريك لەبوارى ميديا وكۆمەلئاسى بەمەبەستى ھەلئەنگاندنى، كەپاش تۆماركردنى تيپينەكان ھاوكيشەى راستى دەرەكى=برگە راستەكان/كۆى برگەكان×۱۰۰، كەواتە راستى دەرەكى=۷۵/۸۴×۱۰۰=۸۹٪، كەئەم ريزەيە ئامازەيە بۇ بەرزى راستى تويژينەوہ.

جیگىرى تویژینهوه:

تویژینهوهكە پشتی بەجیگىرى ناوخۆیى بەستوه بۆ داتاكانى تویژینهوه بەبەكارهینانى هاوكیسهى نامارى ئەلفاكرونباخ بۆ پرسىاره تەرتیبیهكانى فۆرمى راپرسى كەلەم خشتهیهى خوارهوهدا رونكراوتهوه:

خشتهى (۱)

جیگىرى تویژینهوه

بەرگه	ژمارهى بەرگهكان	پێوانهى جیگىرى تویژینهوه
ئاستى بەكارهینانى تۆرى بەیهگگهیشتنى كۆمهلايهتى	۳	۰.۹۳۹
ئاستى گرنگیدان بەگرتنى وینەى سیلفى له نەمايشکردنى خود	۴	۰.۹۸۳

بەپێى ئەنجامى خشتهى (۱) دەردەكەوێت كە جیگىرى تویژینهوه لەنیوان (۰.۹۳۹ – ۰.۹۸۳) دایه كەئامازیهه بۆ پلهى بەرزى پێوانهى جیگىرى بۆ پرسىاره تەرتیبیهكانى فۆرمى راپرسى.

تویژینهوهكانى رابوردوو:

۱. تایلۆر م. ویکیل ۲۰۱۵، (نیچرسى وتۆره كۆمهلايهتیهكان: كاری گرتنى وینەى سیلفى) ^(۱)، ئامانج لەم تویژینهوهیه سەرنجدانه لەكاری گرتنى وینەى سیلفى وبلأوكردنهوهى لەسەر تۆره كۆمهلايهتیهكان دەكات كەتا چەند هۆكاره بۆ زیادکردنى رەوشتى نیچرسى وئەنانیهت، ئەم تویژینهوهیه لەجۆرى وهسفیه بەپشت بەستن بەمیتۆدى رۆپیۆ بۆ (۹۲) خویندكار لەرەگەزى مئى سەر بەرپێكخراوه یۆنانیهكانى ژنانى كەمپى زانكۆى ئیلۆن لەباشورى ویلايهتى كاليفۆرنیای ویلايهته یهگگرتوهكانى ئەمەریكا بەبەكارهینانى فۆرمى راپرسى بەشیوهى ئیمهیل، تویژەر لەم تویژینهوهیهدا گەشتۆته ئەو دەرهنجامهى كە (۵۵٪) سامپلى تویژینهوه كۆكن لەسەر ئەوهى كەبلأوكردنهوهى وینەى سیلفى لەسەر تۆره كۆمهلايهتیهكان هانى نیچرسى ورهوشتى ئەنانیهت دەدات.

۲. جاسلینه وئەوانى تر ۲۰۱۵، (بەكارهینانى سۆشیال میدیا لەلایەن گەنجانى زانۆ: تویژینهوه دەربارهى وینەى سیلفى وكاریگهريهكانى) ^(۲)، ئامانج لەم تویژینهوهیه كاریگهرى وینەى سیلفیه لەسەر گەنجانى زانكۆ، ئەم تویژینهوهیه لەجۆرى وهسفیه بەپشت بەستن بەمیتۆدى رۆپیۆ بۆ (۱۸۷) خویندكار بەبەكارهینانى فۆرمى راپرسى بەشیوهى ئیمهیل وگۆراوهكانى ئەرینى ونەرینى بۆ پێوانهکردنى كاریگهرى، تویژهران لەم تویژینهوهیهدا گەشتونهته ئەو دەرهنجامهى كە كاریگهرى ئەرینى ونەرینى لەگرتنى وینەى سیلفى لای

^(۱) Taylor M. Wickel. (Narcissism and Social Networking Sites: The Act of Taking Selfies), (Carolina: Elon University, The Elon Journal of Undergraduate Research in Communications, Vol. 6, No. 1, Spring 2015), pp: 5-10.

^(۲) Jaslina bt. Mohd Tajuddin1, Nor Azlili bt. Hassan & Rahilah bt. Ahmad. (Narcissism and Social Networking Sites: The Act of Taking Selfies), (Carolina: Elon University, The Elon Journal of Undergraduate Research in Communications, Vol. 13, No. 1, Spring 2015), pp: 5-10.

ھەردوو رەگەزى سامپلى تويژىنەو ھەيە، تيگەيشتىيان دەربارەى بينين ومتمانە زياد دەكات وبەھەدەردانى كات ھەيە لەدارشتى ويئەنى سىلڧى پيش بلاوبونەو ھى لەسەر سۆشپال ميديا.

۳. سورەيا مەھديزادە ۲۰۱۰، (نەو ھى دوھى نەمايشى خود: نيرجسى وپژگرتنى خود لەسەر تۆرى فەيسبوك) (۳)، ئامانج لەم تويژىنەو ھىە خستەرووى نارۆشنى ، ئەم تويژىنەو ھىە لەجۆرى وەسفيە بەپشت بەستىن بەميتۆدى شيگردنەو ھى ناوەرۆك بۇ بابەتە نەمايشكراو ھى خوديەكانى تايبەت بە (۱۰۰) بەكارھينەرى زانكۆى نيويۆرك لەويلايەتە يەكگرتوھكانى ئەمەريكا، تويژەر لەم تويژىنەو ھىەدا گەشتۆتە ئەو دەرەنجامەى كەپەيوەندى بەرزى نيرجسى ونزى لەمتمانە بەخود لەنيوان تاكەكانى سامپل وابەستەيە بەزۆرى چالاکى لەسەر ئينتەرنيت وناوەرۆكە نەمايشكراو ھى خوديەكان، ھەروەھا جياوازى لەنيوان ھەردوو رەگەزى بەكارھينەراندا ھەيە لەكارىگەرى جۆرى ناوەرۆكە نەمايشكراو ھى خوديەكان.

پيناسەى زاراوھكانى تويژىنەو ھى:

۱. ژنانى كورد: تويژىكى گرنكى كۆمەلى كوردىن، كەكارلىكى تەواو لەگەل تويژە جياجياكانى كۆمەلگا دەكەن بەشيۆەيەكى بەردەوام لەبوارە كۆمەلەيەتى وئابورى وسياسى وپۆشنيبريەكاندا، بەتايبەت ميدياى تەفاعولى كەتويژەران درك بەبەكارھينانى تۆرى بەيەكگەيشتىنى كۆمەلەيەتى دەكەن لەلايەن تاكەكانى ئەم تويژە گرنگە، بۆيە سامپليكيان بەپيى تايبەتمەندى ديموگرافي ليۆدەرگرتو ھى گەيشتن بەپرسيار ونامانجەكانى تويژىنەو ھى.

۲. ويئەنى سىلڧى: بريتيە لەگرتنى ويئەنى خود بەشيۆەى ھەرەمەكى بۇ تۆمارگردنى نامادەبون لەشويئىكى ديارىكراو، يان لەگەل كەسانى ديارىكراو، يان دەرپىنى بارىكى دەرونى ديارىكراو بەبەكارھينانى كاميراي ديجيتالى ناميرى مۇبايلى زيەرەك، بۇ بينين وبلاوگردنەو ھى ئەو ويئانە لەسەر تۆرى بەيەكگەيشتىنى كۆمەلەيەتى.

۳. تۆرى بەيەكگەيشتىنى كۆمەلەيەتى: ئەو تۆرەيە كەلەگەل نەو ھى دوھى ئينتەرنيتدا وەك بەشيك لەتۆرە كۆمەلەيەتيەكان سەرى ھەلدا، كەتاك وكۆمەل، دەزگا حكومى وناحكوميەكان، دەتوانن لەرپىگەى كردنەو ھى لاپەرەى فەرمى وسود وەرگرتن لەچەند خزمەتگوزاريەكى دى، زانيارى وبابەتى جۆراوجۆر بلاوبكەنەو ھى وبتوانن لاىك وكۆمينت وشەيرى تيكتست وفۆتۆ وفيديو بلاوكراوھكانى ھاوپيانيان بكەن.

- چوارچيۆەى تيۆرى تويژىنەو ھى -

يەكەم: ويئەنى سىلڧى:

- كورتەيەك دەربارەى سەرھەلدان و ماناى ويئەنى:

كەدەرپوانينە سەرھەتاي دروستبوونى نووسينى سەرھەتايى وسەرھەتاي دەستپيگردنى وزانينى وگەشەسەندنى لەجياھاندا، بۇ نمونە: (نوسينى ميسرى كۆن) دەبينين بەتەواوى پيكاھاتو ھى لەھيماى ويئەنى كەبەكارھاتو ھى

(۳) Soraya Mehdizadeh. (Self-Presentation 2.0: Narcissism and Self-Esteem on Facebook), (Published Online: *Cyberpsychology, Behavior, and Social Networking*, Vol. 6, Issue 4 August 16, 2010).

لهگواستنوه وگهياندى پهيامهکاندا، کههريهکيک لهو نوسينه ويئهيانه نامازديه بۇ بيروپايهک کههاوشيوه پيىتى ئهبيجهدى ئيستايه کهبهکارديت لهگهياندى دهرپينهکاندا ⁽⁴⁾.

لهئيستادا ويئنه دهربري بيرو راکانه وهک خوى وبهزورترين متمانه وراستيهوه، کهرپخوشکهره بۇ وهرگر لهتيگهيشتنى ناوهرپوکی بابهتهکه کهزور بهئاسانى بهجوريک نهو دهربرينانه ئاسان دهکات کهلهپيگه نوسينهوه و وشهوه کهزورجار گوزارشتيکي پراوپري نيه، ههروهها لهپوژگارى نهمرودا بههيج جوريک دابران لهگهل ويئنه دا ناگريت، بهشيويههک نهه سهردمه بهسهردهمى ويئنه دادهنريت وروشنبري خهک وسهرقاليان وایلپکردون کاتيکي کهميان بهدهستهوهبيت بۇ خويندنهوه، ههروهها دودلي و وردبونوهوى زوريان وایلپکردون باوهرپيان بۇ بابهتهکان کهم بيتهوه، ههر بويه باشترين رپيگا بۇ تيربونيان بهزانياريهکان لهپيگه ويئنهوه فهراههه دهکريت بهگهورهترين کاريگهريهوه ⁽⁵⁾.

بههوى گرنگي وبايهخ پيدانيهوه ويئنه بوته هوکاري نووسينهوهى ميژوو بهبيرهينانهوهى يادگاربهکان بۇ کوهمهنگاو لهداهاتووشدا بۇ نهوهکانى داهاتوو، کهخواهونى نامراز وزمانيني جيهانيه لهگهياندى زانياريهکاندا، بهجوريک کهههههوه کهس ليى تيبگات بهجياوازي زمان وروشنبري وتيگهيشتنيان ⁽⁶⁾.

بويه لهسادهترين خستنهروودا پيناسهى ويئنه دهکريت کهبريتيه لهديمهنيک کهگيراهه لهپيگه نامپيکي ويئنهگرتنهوه، نهه گرتيهه ديمهنى کهسيکه يان سروشتيکه ياخود کوهمهنيک شتى ئاسايى ونااساييه کهپهيوهوندى به مرؤف وزيانى ودهوروبهريهوه ههيه ⁽⁷⁾.

لهپيناسهيهکي تردا بۇ ويئنه دهوتريت؛ دهربري زمانيني بينراهه کهدهتوانريت لهپيگهيهوه توهمارى راستى روداوهکان بکات بهجوريک له ناوهوه ودهروهه کهناتوانريت گوزارشتى ليپکريت ⁽⁸⁾.

ليروهه دهروانيه نهركيکي گرنگي ويئنه کهئهركى سايكولوجيه لهسهر مرؤف، چونکه ويئنه لهتوانايدايه بير فراوانتر بکات بهجوريک کاريگهري ههبيت لهسهر ههستى بينين، کهزياتر لهنهستى مرؤفدا دهمنيتهوه وکاردهکاته سهر زهنى وکاريگهري له ناخيدا دروست دهکات، بويه ههستى بينين کاريگهترين ههسته لهمرؤفدا بهرامبهه به ههستهکانى دى، چونکه مرؤفهکان بهههستى بينين زياتر بابهتهکان دهناسنهوه بهجوريک کهدهبيژريت کهسهکان گوپي بۇ دهگرن و وشهکان دهگورپن بۇ (Image)، لهبهرئهوهى کاتيک کهدهخويندريتهوه دهگورييت بۇ ويئنه، واته پهيامهکان لهميشكى مرؤفدا دهگورييت بۇ ويئنه زهينى ولهپيگه بينينهوه تيگهيشتنى ئاسان دهبيت بهجوريک کهبتوانريت بنوسريت ⁽⁹⁾.

بۇ نمونه دار نهو وشهيهيه کهلهزهينى مرؤفدا ويئنه دارى لادرست دهکات، بهجوريک کهخودى مرؤف لهزهينيدا ويئنه دار پيشان دهدهتهوه بۇ ليپيگهيشتن وزانيى.

⁽⁴⁾ Arnold Edmun, (link on paper), (New York: New York Haper, Row Publishers, 1963), p154.

⁽⁵⁾ Hichs Wilson, (Words and Pictures), (New York: New York Harper, 1995), p67.

⁽¹⁾ شيرين درويش اللبان، (الألوان في الصحافة المصرية)، (القاهرة: العربي للنشر والتوزيع، ١٩٩٦)، ص١٦١.

⁽²⁾ شاكر عبدالحميد، (الصورة؛ الإجابيات والسلبيات)، (الكويت: المجلس الوطني للثقافة والفنون والآداب، مجلة عالم المعرفة، العدد٣١، يناير ٢٠٠٥)، ص٢٣.

⁽³⁾ روبرت جيلام سكوت، (أسس التصميم)، ترجمة: عبد الباقي محمد ومحمد محمد يوسف، (القاهرة: دار نهضة مصر للطبع والنشر، ١٩٨٠)، ص٧.

⁽⁴⁾ محمود علم الدين، (الصورة الفوتوغرافية في مجالات الاعلام)، (القاهرة: الهيئة المصرية العامة للكتاب، ١٩٨١)، ص٢٤.

- ماناى وئىنەى سىئلفى (selfie) يان وئىنەى كەسى:

برىتتە لەوئىنەى كەسىك كەلەلەيەن خۇيەو ۋە گىراو بەھۇى ئامپىرى وئىنەگرتنەو (كامپىرا)، جا كامپىرا بە ھەموو جۇرەكانىيەو بەتايىبەت لەئىستادا لەپىگەى كامپىراى مۇبايلى زىرەك (دېجىتالى)، پاشان بلاۋكردنەو وئىنەكان لەسەر تۆرە كۆمەلەيەتتەكان وەك (فەيس بوك و تويتەر وئىنستىگرام ودىكە)، بەمەبەستى تۆماركردنى يادگارەكان، ياخود دانانى لەناو پىرۇفايلى تايىبەت بۇ ناسىنەو، ياخود بۇ دەرختىنى ئامادەبونى لەشوپىن وكتايتىكى دىيارىكراو و بۇ مەبەستى تايىبەت لەگەل دەرختىنى چەند كەسانىكى تايىبەت، يان بۇ دەرختىنى بارىكى دەرونى دىيارىكراو، كەزۇر جار ئەم وئىنەيە دەرختىنى بارىكى نارەسمىيە، لەپىگەى گرتنى كامپىراكەى بەدەستى خۇى^(۱۰).

- مېزوى وئىنەى سىئلفى وگۇچانى سىئلفى:

لەسالى (۱۹۲۶) وئىنەيەكى رەش و سىپى گىراو لەلەيەن دوو ھاوسەرى بەرىتانى لەپىگەى بەكارھىنانى دارىك ھاوشىوۋەى دارى سىئلفى كەوئىنەكەى پىگىراو، ھەروەھا وئىنەيەكى تر دەگەپىتەو بۇ خىزانى (Hoggs) كەلەلەيەن كورەزاكەپانەو (ئالان كلىفر) لەكەمپىرا لەئىنگىترا، دۇزراوئەو كەخاۋەنى وئىنەكە پىانۇزەن بوو لەفلىمى بىدەنگدا.

لەكاتىكدا زۇررىك پىيان وايە ئەم داھىنانە نوئىيە، بەپىچەوانەى ئەوانەى كەدەلئىن گۇچانى سىئلفى داھىنانەكەى دەگەپىتەو بۇ سالى (۱۹۲۶).

لەئىستادا گۇچانى سىئلفى كەپىكھاتوۋە لە شىۋەدارىك كەبەپىكھاتەى جىاواز دروستكراو بەجۇرىك كامپىراكەى لەسەر جىگىر دەكرىت ولەتوانايدا ھەيە گەورە و بچوك بىكرىتەو وپىژەيەكى زۇر لەخەلك و مەودايەكى فراوان لەچواردەر وىباگراوئەندى دەورويەر بەپانتايى و قولى مەيدانى جىاواز بەپىيى وىستى كەسەكان دەرختات و بەرز و نزم بىكرىتەو بەھەر جۇرىك كەوئىنەگرەكە بىەوئىت پەيامەكەى بگەيەنئىت^(۱۱).

ھەر بۇيە دەبىنىن گۇچانى سىئلفى زۇر بەخىرايى بلاۋبوئەو لەسەرتاسەرى جىھاندا كەبوو بەپىيويستىيەك بۇ ھەموو ئارەزوومەندانى گرتنى وئىنەى سىئلفى، كەلەئىستادا ئەم گۇچانە ئەلكترۇنىيە ولەپىگەى بلوتوسەو دەگەيەنرئىت بەكامپىراكە ولەپىگەيەو وئىنەكە لەدوورەو دەگىرئىت.

لەنۇفمبەرى (۲۰۱۴)دا گۇفارى تايىم بلاۋىكردەو كەگۇچانى سىئلفى دانراو بەگەورەترىن داھىنان بۇ ھەمان سال كەبىرۇكەكەى دەگەپىتەو بۇ ئاسىيا، كەلەئىستادا ھەوادارىكى زۇرى ھەيە لەچىن و كۇرئايى باكور^(۱۲).

سىئلفى بەئىنگىلىزى (selfie) يان وئىنەى تايىبەتى كەسى يان وئىنەيەك كەلەلەيەن خودەو گىرابىت، كەلەئىستادا وئىنەى بەكۆمەلئىش دەگىرئىت و بەدەر كەوتنى وئىنەگرەكە خۇى و بىنىنى كەسەكان خۇيان لەپىگەى شاشەى كامپىراكە پىش وئىنە گرتنەكە.

دىاردەى وئىنەى سىئلفى دەگەپىتەو بۇ دەر كەوتن و بلاۋبوونەو و گەشەسەندنى تەكنەلۇجىا و بەكارھىنانى تۆرە كۆمەلەيەتتەكان بەتايىبەتى و بەرەو پىشچون و گەشەسەندنى مۇبايلى زىرەك بەجۇرىك كە ھەموو كەسىك دەتوانئىت بەدەستىيەو بىت و بەكارى بەئىنئىت و ھەلگرتنى ئاسانە و بۇ ھەر جىگايەك بچىت لەگەلى بىت ولەھەر

(^{۱۰}) موقع: ويكيبيديا/الموسوعة الحرة، (سيلفي)، (<https://ar.wikipedia.org/wiki/سيلفي>)، (تاريخ دخول الموقع: ۲۰۱۵-۷-۲۶).

(^{۱۱}) موقع: ويكيبيديا/الموسوعة الحرة، مصدر سابق، (تاريخ دخول الموقع: ۲۰۱۵-۷-۲۶).

(^{۱۲}) موقع: شباب، (http://vb.shbab5.com/t354753)، (تاريخ دخول الموقع: ۲۰۱۵-۷-۲۶).

حالتیکدا بیهویت وینہی پیڳریت وزانیاریهکان لهههمان کاتدا بگوازیتهوه وبلاوی بکاتهوه، بویه بلاوبوونہوه وسرههلدانی بهشیوهیهکی فراوان ورپکخراو دهگهپتهوه بؤ کوٹایی سدهدی (۱۹) وسرهتای سدهدی (۲۰)، بههوی کامیرای براونی، بهجوریک وینهگران نهوانهی نهیانویست وینہی تایبهتی خویان بگرن دهیاننوانی وینہی خویان ببیننهوه پیش وینهگرتنیان بههوکاری ههگهپانهوهی پشاندهری یاخود شاشه سکرینی کامیراکهیان، کهپیشتر لهکامیراکانی تردا بهم جوره نهبوو، کامیرای براونی نهو خاصیهتهی کهتایدابوو نهوهبوو وینهگر لهتوانایداوو ههموو وینهکه ببینتهوه کهنهم پیشکوتنی کامیرایه وگواستنهوهی کامیرا بؤ موبایلی دهستی نهم کارهی زیاتر بهرهو پیشهوه برد ولهگهشهسهندنندایه که هاوشانه بهگهشهسهندننی تهکنهلوچیا ونامیره نهلکترؤنیهکان^(۱۳).

بهلام بهکارهینانی ووشهی (selfie) دهگهپتهوه بؤ سالی (۲۰۰۲) لهسهر توری نهلکترؤنی ئوسترالی له (ABC online) باسی لیوهکرا پیش نهوهی بهم شیوازه بهرفراوانه بیت، سالی (۲۰۱۲) نهم چهکه بلاو بووه و زور به بهرفراوانی به جیهاندا، له دوی وینہی سیلفی ناسراو کهلهلایه (نهلین دی جینیرس) له ناههنگی بهخشینی خهلاتی ئوسکاری (۸۶) لهگهل ناودارتین نهستیرهکانی هولیود گرتوویهتی پاشان بهبهکارهینانی نهم جوری ستایلی وینهگرته لهلایه هونهرمهندهکانی هولیودوه زیاتر ناسراو بلاوبووه، پاشان دووبارهکردنهوه و لاسایی کردنهوهی لهلایه ههواداران وسیاسهت مه دار و پشانیش بؤ خهلکی ناسایی بهتایبهت گهنجان^(۱۴).

- وینہی سیلفی و کاریگهریهکانی:

◆ گهشهسهندننی تهکنهلوچیا وبلاوبوونہوه وفراوانی بهکارهینانی لهلایه تاکهکانی کؤمهلگاوه، کاریگهریهکی گهورهی دروستکردوه لهسهر تاک، چ لهههلسوکهوت وپهوهندیهکانی لهناو خیزان ودهوروبهری، چ لهشیوازی بیرکردنهوه وناستی رؤشنبیری وتانانته ههلسوکهوت وعاداتی رؤژانهی، هر بویه بوته جیی بایهخی توپژهران ولههولئی دهرخستنی کاریگهری ورپگا چارهکانی رپگاگرتنی بهسلبی شکاندنهوهی نهم حالتهن، لهئهنجامی نهو توپژینهوهیهی کهئهکادیمیای نهمریکی بؤ جوانکردنی سیمای دهم و چاوی کهسهکان کراوه لهپریگهی نهشتهرگهری وچاککردن ورپکخستن، لهسهر (۲۷۰۰) کهس، دهرکهوتوهه کهس له سی کهس بؤ چهزگردنیان بؤ چاککردن ورپکخستنوهی سیمایان بههوی بلاوکردنهوهی وینهکانیان بووه لهتوره کؤمهلایهتیهکانیاندا، نهم رپژهیهش زیادیکردوه به (۱۰٪) بؤ نهشتهرگهری لوت لهنیوان سالانی (۲۰۱۲) و (۲۰۱۳)، ههروهها (۷٪) بؤ چاندنهوهی موی سهر و (۶٪) بؤ نهشتهرگهری چرچی دهم وچاو^(۱۵).

◆ یهکیکی دی لهکاریگهریهکانی پهپوهست بوونه بهتهکنهلوچیا بهتایبهت وینهگرتنی سیلفی کهکاریگهری دهروونی لیکهوتوتهوه، کهلهدیارتیننی بلاوبونهوهی باری (نیرجسی) کهحالهتیکی دهرونی مهترسیدار دهپیت لهگهل زیاتر بهرهو پیشچوونی، کهخوی لهچهزکردن لهخودی خوی بهشیوازه جیاکانیهوه، پابهند بوون بهخوی

(13) website: oxford dictionaries, (selfie), (<http://www.oxforddictionaries.com/definition/English/selfie>), acces to the website: (26-7-2015).

(14) موقع: روداو، (<http://rudaw.net/Arabic/culture>), (تاریخ دخول الموقع: ۲۰۱۵-۵-۲).

(15) موقع: البیان، (جراحات التجميل في عصر سيلفي)، (<http://www.albayan.ae/five-senses/last-page/2014-11-30-1.2255887>), (تاریخ دخول الموقع: ۲۰۱۵-۸-۳).

- وتپىرامانى زۆر وپەيوەست بوون بەخودى خۇى وخۇ لەھەموو كەس پېباشتر بوون، بەپېچەوانەكەى بوونى بى متمانەيى بەخۇى وخۇ بەدل نەبون ودروست بونى حالەتى نائارامى دەرونى، داپران لەگەل خود وكۆمەلگاش.
- ◆ لەتوۋىنەوہيەكى تردا كەنەكادىمىيە ئەمريكى بۇ حالەتى دەرونى (APA) كىردوويەتى، ئەم حالەتە بەشيۋەيەكى زۆر بەربلاۋبوو بەتايبەت لاي چىنى گەنجان، كەنامازە بەئالودەبوون و حالەتى نائارامى دورونى دەدرىت، كەبەردەوام لەزىدادبووندايە، بەتايبەت لاي ئەو كەسانەى كەچالان لەتۆرە كۆمەلەيەتەكان وفەيس بووك بەتايبەت كەدياردەى (ويىنەگرتنى سىلڧى) زىاترە تىيدا وبەدرىژايى كات خەرىكى ئەم جۆرە ويىنەگرتنەن لەھەموو حالەت وكات وجولەكانياندا، كەزىاترە لە (۶) ويىنە بەلەيەنى كەمەوہ لەرپۆژىكا بەبەردەوامى، كەنەمەش جۆرىكە لە حالەتى نىرجسى، ئامازەشى بەوہداوہ كەنەم رىژەى ئالودەبوونە لە (۱۷٪) لەپياواندايە (۱۰٪) لەنيو ژناندا^(۱).
- ◆ سايتى (Yahoo) دەرى خستوہ كەلەسالى (۲۰۱۴) بەنزىكى (۸۸۰) مىليار ويىنە گىراوہ وبلاۋكراوہتەوہ، كەھەر نەفەرىك لەسەر گۆى زەوى (۱۲۳) ويىنەى بەردەكەويت، ئەم رىژەيەش روو لەزىدادبوونە.
- ◆ يەككى دى لەكارىگەريەكانى ويىنەى سىلڧى روپەروبوونەوہى كەسەكانە بەرپودا وكارەسات، لەديارتىنى ئەو رپوداوانە، لەئىتاليا لەكاتى ويىنە گرتنى سىلڧى يەككى لەخوئىندكارەكان كەسەردانى مۆزەخانەيەكى كۆنى ئەو ولاتەى كىردبوو لەلەي پەيكەرىكى ئىغرىقى كەمپىژوويەكەى دەگەرپتەوہ بۇ سەدەھا سال، بوہ ھۆى شكاندى قاچى پەيكەرەكە بەبى مەبەست، كەلەشارى (مىلانۇ) دۆزراپوۋە لەقەلەيەكى سانانجيلو (۴۰۰) سال بەر لەئىستا.
- ◆ كەوتنە خوارەوہى فرۇكە وچەندەھا رپوداوى ھاتوچۇ وكەوتنە خوارەوہ لەشويىنە بەرزەكاندا، لەدەستدانى چەندەھا كەس لەكاتى گرتنى ويىنەكاندا.
- ◆ يەككى تر لە كارىگەريەكان لىكەوتنەوہى كىشەى خىزانى، بەھەموو جۆرەكانىەوہ، ھەر لەجىابونەوہى خىزانەكان وبونى شەپ ودمە بۇلە ودروستبونى دودلى وبى متمانەيى، لىكتىنەگەيشتن وليدان وكوشتن، كەلەنەنجامى خراپ بەكارھىنان وبلاۋبوونەوہى ويىنەكان وزىاتر كات تەرخانكردن بۇ ئەو لايەنە وئالودەبوون.
- ◆ يەككى تر كەزۇر كارىگەرى لىكەوتەوہ گۆرانكارى لەئاداب وتەقاليدى كۆمەلگا ھەئسوكەوت، بۇ نمونە ويىنەگرتنى سىلڧى بوو لەناو كەعبەى شەرىف بە بەرگى حەج، كەزۇرىك بە توندى دۇى ئەم جۆرە ويىنەگرتنە بوونەوہ ولۇگۆيەكى تايبەت بەنەگرتنى ويىنەى سىلڧى بۇ ئەم مەبەستە دروستكرا.
- ◆ ناساندن وشوھرە پەيداگردنى چەندەھا كەس بەھۆى ويىنەى سىلڧى، كەلەبنەرەتدا نەناسراو بون وبەھۆى گرتنى ويىنەيەكى سىلڧى ناسران، پاش بلاو بونەوہى لەتۆرە كۆمەلەيەتەكاندا، ەك ئەو باوكەى كەدانىشتووى ولايەتى ئەورىغن لەباكورى رۆژھەلاتى ئەمريكا ناسرا بەھۆى ويىنەكەيەوہ كەلاسايى منالە تازەبوہكەى دەكاتەوہ، كەبىنەرىكى زۇرى ھەبوو.
- ◆ خانمىكى نەرويجى بەناوى (كارولين بىرگ) لەرىگەى ويىنەيەكى خۇى دواى (۴) رۆژ لەمنالبونى ويىنەى رپكى مەعبىدە وسكى پشاندا كەوہك جارانى لىھاتۆتەوہ وزۇر تەخت وپرىكە، كەنەمە كاردانەوہيەكى زۇرى لىكەوتەوہ.

(^۱) موقع: راديو سوا، (الصور المتقاطعة ذاتياً؛ هل تنم عن نرجسية؟)، (<http://www.radiosawa.com/content/selfies-narcissistic-selfish->), (popular/240178.html)، (تاريخ دخول الموقع: ۲۰۱۵-۸-۳).

◆ بەشىۋەيەكى ديار وئىنەى سىلفى بلاۋبۆتەوۋە لاي ھەموو كەس لەم سەردەمەدا، بەتايبەت كەسايەتتە ناسراوۋەكان، سەرۆكەكان، لەناودار ترين سەرۆكەكان كە زۆر ئەم جۆرە وئىنەيە بەكار ئەھيىنن (باراك ئۆباما) سەرۆكى ئەمريكا.

◆ بۇ وئىنە وئىنەكەى سەرۆكى ئەمريكا (باراك ئۆباما) وسەرۆك وەزيرانى بەريتانيا (ديفيد كامېرون) لەگەل سەرۆك وەزيرانى دانيمارك (Helle Thoring Schmidt) لەمەراسىمى خەلاتكردى (نيلسون مانديلا) لەباشورى ئەفريقا، لەديارتيرين ئەو وئىنانەيە، ھەرۋەھا وئىنەى (پاپا فرانسيس) لەگەل كۆمەللىك گەنج لەفاتيكان.

◆ بلاۋبۆنەوۋەى ئەم وئىنەيە لەلايەن ئەميرەكانى كەنداوى عەرەبى، كەزۇرتيرين بەكار ھيىنەرين، وەك وئىنەكەى مەلىكى سعودىيە لەتەمەنى (۹۰) سالىدا^(۷).

- وئىنەى سىلفى لەكوردستاندا:

وئىنەى سىلفى لەكوردستانى عىراق وەك ناوچەكانى ديكەى جىهان بەھۆى پيشكەوتنى تەكنۆلوژى وكرانەوۋە بەروى جىهانگىرى وپيشكەوتنى بازار وزىادبونى پيداويستى خەلك، ھەرۋەھا بۇ بەرەو پيشچون ھاوشانى گۆرپانكارى ودياردە ديارەكانى نيو ژيان وژيار، چين وتويژە جىاجىياكانى كۆمەل بەشىۋەيەكى بەرچاۋ ئەم وئىنانە دەگرن وگرنكى پى دەدەن، بەتايبەت لەلايەن چىنى گەنجان، كەبىگومان ژنان لەگرتنى ئەم جۆرە وئىنەيەن وبلاۋى دەكەنەوۋە لەسەر تۆرە كۆمەللايەتتەكان.

- چۆنەتتى گرتنى وئىنەى سىلفى بەشىۋەيەكى دروست:

بۇ ئەوۋى بەشىۋەيەكى جوان وئىنەى سىلفى دەرىجىت دەبىت بەشىۋەيەكى راست وئىنەكە بگىرپت بۇ ئەو مەبەستە دەبىت ئەم خالانە رەچاۋ بگىرپت^(۸):

۱ بەدەستەيىنانى گۆشەيەكى گونجاۋ ودروست: چەند جارپك گۆشەكە بگۆردىت وتاقى بگىرپتەوۋە تاوۋەكو گۆشەيەكى گونجاۋ دەست دەكەوئت لەبرى گرتنى وئىنەكە بەگۆشەيەكى رپك بەرپكى روى كەسەكە لەگەل كامپراكەدا، كەبەلاى راست يان چەپى سەردا وبەرزتر لەسەرو دور لەكامپراكە بگىرپت تاوۋەكو چاۋ گەورەتر بىت ولوت بچوكتز دەرىجىت.

۲ دەرختنى شتى نوئى: بۇ دەرختنى بابەتە نوئىيەكان دەبىت زياتر فۆكەس بخرپتە سەر ئەو بابەتەى كەدەتەوئت زياتر رون بىت وگەورەتر دەرگەوئت.

۳ دووركەوتنەوۋە لەنمايشى درامى: وئىنەى سىلفى گوزارشتە لەدەرختنى سروشتى كەسەكان.

۴ بوونى روناكى گونجاۋ: فۆتوگراف، واتە نووسين بەرپوناكى، بۇيە زۆر گرنگە روناكى گونجاۋ ھەبىت لەدەرختنى ديمەنەكاندا.

۵ گرنكى بە قولى مەيدان وباگراوۋەندى وئىنەكە.

۶ وئىنەى سىلفى مەرج نىە تەنھا بۇ يەك كەس بىت: لە ئىستادا وئىنەگرتنى بەكۆمەل گرنكى زۆرى پيدەدرپت، بۇيە لپردا گرنگ ئەوۋىە وئىنەگر وھەموو ئەندامانى گروپەكە بەدەردەكەون لەوئىنەكەدا.

(۷) موقع: ثقف نفسك، (الصورة الذاتية)، (<http://www.thaqafnafsak.com>), (تاريخ دخول الموقع: ۲۰۱۴-۷-۸).

(۸) موقع: RT العربية، (التقاط الصورة الذاتية)، (<http://arabic.rt.com/search/?q=التقاط+الصورة+الذاتية>), (تاريخ دخول الموقع: ۲۰۱۵-۷-۲).

دووم: تۆپى بەيەكگەيشتنى كۆمەلايەتى:

- پىناسەى تۆپى بەيەكگەيشتنى كۆمەلايەتى:

ئەو تۆپەيە كەلەلايەن كەس و كۆمەلەل و رېكخراوە حكومى و ناكومى و دەزگا سىياسى و ئابورى و رۇشنىبىرى و دىكەو بەكار دىت، كەكۆمەلەك خزمەتگوزارى بۇ بەكارهينەرانى فەراھەم دەكات بۇ ئالوگۇپى بىرو بۇچون و بلاو كوردنەوەى زانىارى و ھەوال و وینە و پارچە فیدىۋىيەكان بەمەبەستى گەيشتن بەھەلۆيىستىكى دىارىكراو دەربارەى دۇخىكى ھاوبەشى گرنكى پىدراو، ھەروەھا نامىشى نوپىترىن و گرنكىترىن بابەتە گشتى و كەسىەكان بكات (۱۹)

- مېزوى سەرھەلدانى تۆپى بەيەكگەيشتنى كۆمەلايەتى:

تۆپى (Class Mates) يەكەم تۆپى كۆمەلايەتتە كەسالى (۱۹۹۵) لەلايەن (راندى كۆنرادس) دامەزرا بۇ دروستكردىنى پەيوەندى كۆمەلايەتى و بەكارهينەرانى لەناوەندى ئەكادىمىدا، پاشان تۆپى (Six Degrees) سالى (۱۹۹۷) لەلايەن (ئەندرو و ايه نرىتس) دامەزرا، دواتر تۆپى (Cy world) سالى (۱۹۹۹) لەلايەن كۆمپانىاي (Sky Telecom) دامەزرا، ھەروەھا تۆپى (Lunarstorm) سالى (۲۰۰۰) لەلايەن (رىكارد ئەلىكسۇن) دامەزرا، پاشان تۆپى (Ryze) سالى (۲۰۰۱) لەلايەن (ئەدرىان سكۆرت) دامەزرا، دواتر (Friendster) سالى (۲۰۰۲) لەلايەن (جۇناسان ئەبرامس) دامەزرا، ھەروەھا تۆپى (My space) سالى (۲۰۰۳) لەلايەن (براد گرىنسىپان) دامەزرا، پاشان تۆپى (facebook) سالى (۲۰۰۴) لەلايەن (مارگ زوكربىرگ) دامەزرا، دواتر تۆپى (Twitter) سالى (۲۰۰۶) لەلايەن (جاك دۇرسى) دامەزرا (۲۰)

- لايەنە باشەكانى تۆپى بەيەكگەيشتنى كۆمەلايەتى (۲۱):

۱. پىكەو بەستنى ژمارەيەكى زۆرى تاك و كۆمەلەل لەبابەتى ھاوبەش و ھاوھەلۆيىست و ھاوبەرزەوەندىدا.
۲. بلاو كوردنەوەى زانىارى و ھەوال و بابەتى جۇراو جۇرى نوسىن و وینە و فیدىۋ.
۳. دروستكردىنى سەكۆ بۇ گەتوگۇ و خستنەپروى بىر ورا و پىشەكەشكردىنى سەرنج و تىبىنەكان.
۴. كۆكردنەوەى زانىارى و شارەزايى دروستكردىن لەجوارچىوەى بابەت و گەتوگۇكاندا.
۵. گەيشتن بەھاوپرۇى و دۇست و خزم و كەسانى نوئ و ەك ھاوپرۇ لەھەر شوپن و جىگەيەك بىت.

- لايەنە خراپەكانى تۆپى بەيەكگەيشتنى كۆمەلايەتى (۲۲):

۱. بەھەدەردانى كات لەلايەن بەشيك لەبەكارهينەرانى.
۲. گۇرپانكارى لەپەوشت و ھەولسوكەوتى بەكارهينەراندا دەكات.
۳. لەدەست دانى تايبەتمەندى كەسىتى بەكارهينەر.

(19) Igarashi, T., Takai, J., & Yoshida, T. (Gender differences in social network development via mobile phone text messages: A longitudinal study), *Journal of Social and Personal Relationships*, 22(5), 2005, pp:691-713.

(20) Cindy Royal. (User-Generated Content: How Social Networking Translates to Social Capital), 2008, Association for Education in Journalism and Mass Communication Annual Convention, pdf online, available at: <http://www.allacademic.com/meta/p271193_index.html> access to the website on 27-02-2011.

(21) Flavin marketing. (Social Networking Exposed), 2009, pdf online, available at: <<http://markflavinblog.com/reports/SocialNetworkingExposed.pdf>>. access to the website on 10-5-2011.

(22) Axel Bruns, Mark Bahnisch, (Social Media: Tools for User-Generated Content), 2009, pdf online, available at: <[http://www.smartservicesrc.com.au/PDF/Social Media State of the Art March 2009.pdf](http://www.smartservicesrc.com.au/PDF/Social%20Media%20State%20of%20the%20Art%20March%202009.pdf)>.access to the website on 10-5-2011.

۴. زىانى تەندروستى لىدەكە ویتەوۈپ لەزۇر بەكارھېنانى بەھۇى دانىشتىنى زۇر يان سەيرکردنى زۇرەوۈ.

۵. توشى داپرانى كۆمەلایەتى بەكارھېنەرانى دەكات.

- خزمەتگوزارپەكانى تۇرى بەپەككەپشتىنى كۆمەلایەتى^(۲۳) :

۱. كىرەنەوۈى لاپەرەى فەرمى.

۲. ھاوپى وپەپەوۈندى دروستکردن.

۳. ناردنى نامە.

۴. كىرەنەوۈى ئەلبومى وپە.

۵. گروپەكان.

۶. پەرەكان.

۷. بانگەشە وپىكلام.

۸. يارى وديارى.

- بوارەكانى بەكارھېنانى تۇرى بەپەككەپشتىنى كۆمەلایەتى^(۲۴) :

۱. لەنىو كۆمپانىكان.

۲. لەنىوۈندە ئەكادىمىيەكان.

۳. لەلایەن مامۇستايان و خمویندكاران وەك ئامرازىكى پەپەوۈندى.

۴. بۇ كۆبۇنەوۈ و جۇلاندىنى شەقام وپىكخستىنى مىللى.

۵. لەلایەن كىتەپخانەكانەوۈ.

۶. راھىنان و كارکردن.

- پەپەوۈندى ژنان بەپەككەپشتىنى كۆمەلایەتى:

بەھۇى فەراھەمى خزمەتگوزارى ئىنتەرنېت وئاسانى و زۇرى رېگای بەكارھېنانى تۇرى بەپەككەپشتىنى كۆمەلایەتى، ئەم تۇرە وەك مىدىيەكى گىرنگ وپىرپایەخ لەلایەن چىن و تۇپۇرە جىياجىكانى كۆمەلگاۋە بەكاردەھىنرېت، بەو پىپەى ژنان وەك بەشىكى گىرنگ لەكۆمەل لەسەرتاسەرى جىهان بەگشتى وپۇژەلانى ناوۋرەست بەتایبەتى بەرپۇرەپەكى باش ئەم تۇرە بەكاردېنن^(۲۵)، كەجگە لەكۆمەلېك خزمەتگوزارى كەئەم تۇرە بەبەكارھېنەرانى دەبەخشىت، وپەنى سىلفى وەك بابەتېكى بلاۋكراۋە لەسەر ئەم تۇرەنە بەدەرکەوتون، كەلېرەدا تۇپۇرەران تېشك دەخەنە سەر ژنانى كورد لەھەرىمى كوردستان كەلەرپى ئامپىرى تەلەفۇنى زىرەك وپاشان سود

(²³) Lin, K., & Lu, H. (Why people use social networking sites: An empirical study integrating network externalities and motivation theory), *Computers in Human Behavior*, 27(3), 2011, 1152-1161. doi:10.1016/j.chb.2010.12.009.

(²⁴) Arabie, Phipps, and Yoram Wind. (Marketing and Social networks), In Stanley Wasserman and Joseph Galaskiewicz, *Advances in Social Network Analysis: Research in the Social and Behavioral Sciences*. Thousand Oaks, Calif.: Sage Publications, 1994, pp. 254-273.

(²⁵) (تكايە بىروانە ئەم سەرچاوانە:)

- موقع مبادرة الاصلاح العربي، (المرأة العربية ومواقع التواصل الاجتماعي)، (http://arab-reform.net/spip.php?article 3312)، تاريخ دخول الموقع: (۲۰۱۱-۲۵م).

- رشا مرتضى وفادي سالم، (الإعلام الاجتماعي العربي)، (دبي: كلية دبي للإدارة الحكومية، تقارير من إنتاج برنامج الحكومة والابتكار، ۲۰۱۱م)، ص (۲۸-۹).

وەرگرتن لەم تۆرە دەتوانن وئىنەگىراو سىلڧىيەكانيان بلاوبكەنەو كەبەشپوئەيەكى گشتى لەم مەبەستانەى خواروودا خۇيان دەبيننەو:

۱. دەرختى كەسىتى وئىنەى جەستە و كارىگەرى نىرجسى خۇشەويستى خود (Narcissism) يان خۇپەرستى.

۲. فەزاي كۆمەلايەتى داخراو و ديدارە تايبەتەكان.

۳. دروستكردى بنەماى كەسىتى لەفەزاي ئىفترازيدا.

۴. گرتنى وئىنەى سىلڧى بۇ لەبىر خۇبەردنەو و هەستان بەكارىكى دىكە و دوركە و تنەو و يە لەفشارە دەرونيەكان.

۵. چاودىر كىردنى كۆمىنتى هاوړپيان لەكاتى بلاوكر دنەو وئىنەى سىلڧيدا.

هەر بۇيە لەتوئىزىنەو و يەكى نويدا كەلەبريتانيا بۇ تازە پىگەيشتوان لەتەمەنى نيوان (۲۴-۱۸) كراو سالى (۲۰۰۵) لە (۵۱٪) لەرپاوردودا وئىنەى سىلڧىيان گرتو و (۴۱٪) لەناوهراستى (۲۰۱۳) دەستيان كردو بەگرتنى وئىنەى سىلڧى بەشپوئەيەكى زۆر كارىگەرانه^(۲۶)، بەپىي ئەو توئىزىنەوانەى كەلەرپاوردودا كراون يەككىك لەسيفەتە كەسيەكان بۇ ئالوگۆر كىردنى وئىنە لەسەر ئەم تۆرە نىرجسى يان ئەنانىيەتە كەوئىنەى جۆراو جۆر و سەرنج راكىش بلاوودەكەنەو بۇ راكىشانى سەرنجى بەرانبەر بەتايبەت لەو كاتەى كەسانىك لەپەيوەنديكردن لەگەل بەرانبەرەكەيدا هەولئى جولاندىنى حەزى سىكىسى بەرانبەرەكەيان دەدەن كەبەدياردەى قەرەبوكر دنەو وئىنەى ديارىكراو ناودەبرىت^(۲۷)، كەلەدوار جاردادا ئەم وئىنە دەبنە پانتاييەكى فراوان لەرپىكلام بۇ ئەم تۆرە كەوەك كالايەك لەلايەن جەماوەرەو هەلسوكەوتيان لەبارەو دەكرىت^(۲۸)، هەر بۇيە چالاكى گرتنى وئىنەى سىلڧى دەگەرپتەو بۇ سى ھۆكارى سەرەكى لەوانە: (كارىكى نوپىيە كەتاكەكان هەول دەدەن پىي هەستن، هەرودەها كەپشتن بەو تازەگەريە كەبىگومان بەردەوام بون لەگەلئيدا مەبەستدارە، تەكنولۆجىيە تازە و بەكارهينانى نوئى وادەكات زۆرتىن بەهاو گرنگى زياترى پى بدرىت^(۲۹) .

⁽²⁶⁾ (Half of the UK Has Joined the Selfie Craze Creating Over 35 Million Selfies a Month). (2013, August). Retrieved from <http://finance.yahoo.com/news/half-uk-joined-selfie-craze-073200500.html>.

⁽²⁷⁾ DeWall, C. N., Buffardi, L. E., Bonser, I., & Campbell, W. K. (Narcissism and implicit attention seeking: Evidence from linguistic analyses of social networking and online presentation), *Personality and Individual Differences*, 51(1), 2011, pp:57-62. doi:10.1016/j.paid.2011.03.011.

⁽²⁸⁾ Jones, A. (The 'Eternal Return': Self-Portrait Photography and as a Technology of Embodiment), *Journal of Women in Culture and Society*, 27 (4), 2002, pp:947-978.

⁽²⁹⁾ Forest, A. L., & Wood, J. V. (When social networking is not working: Individuals with low self-esteem recognize but do not reap the benefits of self-disclosure on facebook), *Psychological Science*, 23(3), 2012, pp:295-302. doi:10.1177/0956797611429709.

- ئە نجامى پراكتىكى تويژىنەوہ -

* تايپە تەندى ديموگرافى سامىلى تويژىنەوہ.

(۲) خىشتەى

تايپە تەندى ديموگرافىيە كان

تايپە تەندى ديموگرافى	برگە كان	دوبارە بونەوہ	پيژەى سەدى
تەمەن	لە 18 سان بۇ 24 سان	۲۹	۱۹
	لە 25 سان بۇ 31 سان	۴۶	۲۱
	لە 32 سان بۇ 38 سان	۵۷	۲۸
	لە 39 سان بەرەو ژور	۱۸	۱۲
ئاستى زانستى	بنەرەت	۷	۵
	ئامادەى	۲۲	۱۵
	دبلۇم	۲۵	۲۳
	بەكالۇرىۇس	۸۱	۵۴
	خويىندى بالاً	۵	۳
جۆرى كار	فەرمانبەر لەكەرتى گشتى	۶۱	۴۱
	فەرمانبەر لەكەرتى تايپەت	۴۸	۲۲
	بيكار	۱۱	۷
	كارى سەربەخۇ	۲۴	۱۶
	خويىندىكار	۶	۴
خەرجى مانگانە	كەمتر لە ۲۵۰.۰۰۰ دىنارى عىراقى	۱۷	۱۱
	لە ۲۵۰.۰۰۰ بۇ كەمتر لە ۵۰۰.۰۰۰ دىنارى عىراقى	۳۰	۲۰
	لە ۵۰۰.۰۰۰ بۇ كەمتر لە ۷۵۰.۰۰۰ دىنارى عىراقى	۶۹	۴۶
	لە ۷۵۰.۰۰۰ دىنارى عىراقى وزياتر	۳۴	۲۳

- بەپيى ئەنجامى خىشتەى (۲) دەردەكەوئيت كەتايپە تەندى ديموگرافى ژنان بەپىلەى يەك لە تەمەنى (32 سان بۇ 38 سان) وئاستى زانستى (بەكالۇرىۇس) و جۆرى كارى (فەرمانبەر لەكەرتى گشتى) و خەرجى مانگانەى (لە ۵۰۰.۰۰۰ بۇ كەمتر لە ۷۵۰.۰۰۰ دىنارى عىراقى) خۇدەبىنيىتەوہ.

*** ۋەلامى سامپلى تويژىنەۋە.**

خىشتەى (۳)

بەكارهينانى تۆرى بەيەگگەيشتنى كۆمەلايەتى

رېژەى سەدى	دوبارەبونەۋە	بەرگەكان
۷۸	۱۱۷	بەلى
۲۲	۳۳	نەخىر
۱۰۰	۱۵۰	كۆى گىشتى

– بەيپى ئەنجامى خىشتەى (۳) دەردەكەۋىت كەزۆرىنەى ژئان تۆرى بەيەگگەيشتنى كۆمەلايەتى بەكاردين، كەئامازەيەكى پۈزەتقىقە بۇ ھەئسوكەوتكردن وبەكارهينان وئاگاداربونى سامپلى تويژىنەۋە لەھەرە سەرەكىترين وبەرلاوترين تۆرى كۆمەلايەتى تەفاعولى لەسەر ئىنتەرنىت.

خىشتەى (۴)

بەكارنەهينانى تۆرى بەيەگگەيشتنى كۆمەلايەتى

رېژەى سەدى	دوبارەبونەۋە	بەرگەكان
۳۷	۱۲	ئارەزوى بەكارهينانى ناكەم
۱۸	۶	بەشياوى نازانم
۱۵	۵	نازانم بەكارى بەينم
۳۰	۱۰	لەگەن كۆمەلگاگەماندا ناگونجىت
۱۰۰	۳۳	كۆى گىشتى

– بەيپى ئەنجامى خىشتەى (۴) دەردەكەۋىت سامپل تويژىنەۋە بەپلەى يەك ئارەزوۋ نەكردن بەھۆكارى بەكارنەهينانى تۆرى بەيەگگەيشتنى كۆمەلايەتى دەزانن، كەئامازەيە بۇ بى بەھايى و دوركەوتنەۋەى رېژەيەكى ديارىكراۋ لەژئان لەبەكارهينانى ئەم مىديا نوپىە.

خىشتەى (۵)

ھۆكارى بەكارهينانى تۆرى بەيەگگەيشتنى كۆمەلايەتى

رېژەى سەدى	دوبارەبونەۋە	بەرگەكان
۱۵	۱۸	بۇ بەئاگابون لەزانىارى وپوداۋەكان
۲۱	۲۴	بۇ ھەۋال پارسىن وپتەوكردنى پەيوەندى كۆمەلايەتىم
۶	۷	بۇ ۋەلامدانەۋەى كۆمىنتى ھاورپيانم
۲۶	۳۱	بۇ لايك وشىركردنى بابەتى بلاۋكراۋەكان
۸	۹	بۇ ناردن و ۋەلامدانەۋەى نامەكان
۱۳	۱۵	بۇ دەرختىنى بابەت و چالاكيەكانم

بۆكات بەسەر بردن وپركردنەوہى بوشايەكان	۱۳	۱۱
كۆى گشتى	۱۱۷	۱۰۰

– بەپىيى ئەنجامى خشتەى (۵) دەردەكەوئىت كەژنان بەپىلەى يەك بەئاگابون لەزانیاری وپوداوەكان بەھۆكارى بەكارهینانى تۆرى بەیەكگەیشتنى كۆمەلايەتى دەزانن، كەئامازەيە بۆ گرنگیدانى سامپلى تویژینەوہ لەھەر زانیاری وپوداویكى ناوخویى ودرەكى.

خشتەى (۶)

بەكارهینانى رۆژانەى تۆرى بەیەكگەیشتنى كۆمەلايەتى

بەرگەكان	دوبارەبونەوہ	رېژەى سەدى
یەكجار	۸	۷
دووچار	۲۳	۲۰
سېچار	۱۵	۱۲
چوار جار وزیاتر	۷۱	۶۱
كۆى گشتى	۱۱۷	۱۰۰

– بەپىيى ئەنجامى خشتەى (۶) دەردەكەوئىت كەسامپلى تویژینەوہ بەپىلەى يەك چوار جار وزیاتر تۆرى بەیەكگەیشتنى كۆمەلايەتى بەكاردەھینن، كەئامازەيەكى ئەرینیه بۆ ژنان لەبەبەئاگایی وگرنگیدان وچاودیرى ئەم تۆرە كۆمەلايەتیه.

خشتەى (۷)

رېگاكانى بەكارهینانى تۆرى بەیەكگەیشتنى كۆمەلايەتى

بەرگەكان	دوبارەبونەوہ	رېژەى سەدى
لەرپى كۆمپىوتەرى ماڻ يان كەسى	۲۱	۱۸
لەرپى كۆمپىوتەرى شوئىنى خوئىندن يان كارکردن	۴	۳
لەرپى مۆبايلى زيرەك	۶۲	۵۳
لە رېى ئای پاد	۳۰	۲۶
كۆى گشتى	۱۱۷	۱۰۰

– بەپىيى ئەنجامى خشتەى (۷) دەردەكەوئىت كەژنان بەپىلەى يەك لەرپى مۆبايلى زيرەك تۆرى بەیەكگەیشتنى كۆمەلايەتى بەكاردەھینن، كەئامازەيەكى پۆزەتیفى سامپلى تویژینەوہیە لەپشت بەستن بەتەكنۆلۆژیای نوئ لەبەكارهینانى ئەم میدیا تەفاعولیه.

خىشتەى (۸)

ئاستى بەكارھىننى تۆرى بەيەگگە يىشتى كۆمە لايەتى

بەدەگمەن		ھەندىكجار		بەبەردەوامى		ئاستى بەكارھىن بەرگەكان
رېژەى سەدى	دوبارەبونەوہ	رېژەى سەدى	دوبارەبونەوہ	رېژەى سەدى	دوبارەبونەوہ	
12	12	39	41	43	64	فەيسبوك
31	30	37	38	33	49	ئىنستىگرام
57	56	24	25	24	36	تويىتەر
100	98	100	104	100	149	كۆى گىشتى

– بەيى ئىنجامى خىشتەى (۸) دەردەگەوئىت كەسامپلى تويىژىنەوہ بەپەلى يەك فەيس بوك بەكاردەھىيىت، كەئامازەپە بۇ كارىگەرى و فراوانى بەكارھىننى ئەم تۆرە لاي ژنان.

خىشتەى (۹)

گرتنى وئىنە سىلڧى

رېژەى سەدى	دوبارەبونەوہ	بەرگەكان
۶۹	۱۰۴	بەئى
۳۱	۴۶	نەخىر
۱۰۰	۱۵۰	كۆى گىشتى

– بەيى ئىنجامى خىشتەى (۹) دەردەگەوئىت كەرېژەپەكى زۆرى ژنان وئىنە سىلڧى دەگرن، كەئامازەپەكى ئەرئىنە بۇ بەئىگابونى سامپلى تويىژىنەوہ لەپارىزگاي سلىمانى بەرانبەر دياردەى گرتنى وئىنە بەشىوازىكى نوئى و بەسود وەرگرتن لەتەكنوئىلۇژىاي نوئى.

خىشتەى (۱۰)

ھۆكارى نەگرتنى وئىنە سىلڧى

رېژەى سەدى	دوبارەبونەوہ	بەرگەكان
۳۲	۱۵	ئارەزوى ناكەم
۲۴	۱۱	بەشىاوى نازانەم
۲۰	۹	كىشەى لىدەكەوئىتەوہ
۱۵	۷	بۇ كۆمەلگاي كوردى ناگونجىت
۹	۴	بۇ خۇدەر خىستەنە
٪۱۰۰	۴۶	كۆى گىشتى

– بەيى ئىنجامى خىشتەى (۱۰) دەردەگەوئىت سامپلى تويىژىنەوہ بەپەلى يەك ئارەزونەكردن بەھۆكارى نەگرتنى وئىنە سىلڧى دادەننن، كەئامازەپە بۇ بى باپەخى لەگرتنى وئىنە سىلڧى لەلاپەن رېژەپەكى بەرچا و لەژنان.

خشتەى (۱۱)

ھۆكارى گرتنى وئىنەى سىلفى

بىرگەكان	دوبارەبونەوہ	رېژەى سەدى
ھېشتنەوہى وەك يادگارى	۲۵	۲۴
حەزو ئارەزوو	۲۰	۱۹
نیشاندانى بە كەس وكار	۱۶	۱۵
ناردنى بۇ ھاوپرى	۱۴	۱۳
خستەسەر شاشەى مۇبايل	۱۱	۱۱
دانانى لەسەر پەيچ وخزمەتگوزارىەكانى سۆشپال مېدىا	۸	۸
لاسايى كردنەوہ	۶	۶
سەرسام بوون بە خود	۴	۴
كۆى گشتى	۱۰۴	۱۰۰

– بەپىي ئەنجامى خشتەى (۱۱) دەردەكەوئىت كەژنان بەپىلەى يەك ھېشتنەوہ وەك يادگارى بەھۆكارى گرتنى وئىنەى سىلفى دادەنئىن، كەئامازەپە بۇ گرنىگىدانى سامپلى توئىژىنەوہ بەيادەوہرى وبىرھىئانەوہى ساتەخۇشەكانى ژيان لەرپى گرتنى وئىنەى سىلفىەوہ.

خشتەى (۱۲)

ھۆكارى گرنىگىدان بەگرتنى وئىنەى سىلفى

بىرگەكان	بەپىلەىكەى بەرز		بەپىلەىكەى مامناوہند		بەپىلەىكەى نزم	
	دوبارەبونەوہ	رېژەى سەدى	دوبارەبونەوہ	رېژەى سەدى	دوبارەبونەوہ	رېژەى سەدى
• بۇ نیشاندانى جوانى روخسارم	53	33	37	34	14	9
• بۇ نەمايشكردنى جل وبەرگەكانەم	4۴	28	29	26	31	21
• بۇ خستەنەپوى چالاكپەكانەم	۳۹	24	۲۶	24	39	27
• گواستەنەوہى واقعى رۇژانەم	۲۴	15	۱۷	16	63	43
كۆى گشتى	160	۱۰۰	109	۱۰۰	147	۱۰۰

– بەپىي ئەنجامى خشتەى (۱۲) دەردەكەوئىت كەسامپلى توئىژىنەوہ بەپىلەى يەك نیشاندانى جوانى روخسار بەئاستى گرنىگىدانىان دەزانن بۇ گرتنى وئىنەى سىلفى، كەئامازەپە بۇ سەرەكپىزىن كارىگەرى كەلەچوارچىوہى دياردەى گرتنى وئىنەى سىلفى لاي ژنان بەدەرگەوتوہ، ئەوئش كارىگەرى نپىرجسى يان خۇشەوئستى خودە.

خىشتەى (۱۳)

لايەنە ئەريۋىنەكانى گرتنى وىنەى سىلڧى

برگەكان	دوبارەبونەوہ	رېژەى سەدى
بۇ بەتالكردنهوہى دەرونم	۳۱	۳۰
بۇ بەردەوامى پەيوەندىم لەگەل ھاورپيان	۲۳	۲۲
بۇ زانىنى كۆمىنى ھاورپيانم	۱۸	۱۷
هەستكردن بەكەسىتىم	۱۵	۱۴
كارىگەرى خۇشەويستى خود	۱۰	۱۰
بەشدارى پىكردى كەسانى جواردەورم بە هەستەكانم	۷	۷
كۆى گشتى	۱۰۴	۱۰۰

بەپپى ئەنجامى خىشتەى (۱۳) دەردەكەوېت ژنان بەپلەى يەك بەتالكردنهوہى دەرون بەلايەنى ئەريۋىنە گرتنى وىنەى سىلڧى دادەنپن، كەئامازەيە بۇ هەستكردن بەدوركەوتنەوہ لەسەرقالى وىشارى دەرونى لەسەر سامپلى تويژىنەوہ لەكاتى گرتنى وىنەى سىلڧىدا.

خىشتەى (۱۴)

لايەنە نەريۋىنەكانى گرتنى وىنەى سىلڧى

برگەكان	دوبارەبونەوہ	رېژەى سەدى
مەترسى هەست بە تەنھايى	۳۷	۳۶
لەدەستدانى كات	۲۵	۲۴
خوگرتنم بە گرتنى وىنەى سىلڧى	۱۹	۱۸
لاساىى كردنەوہى كەسانى ناسراو	۱۴	۱۳
رۇبەرۇبونەوہى كىشەى كۆمەلايەتى	۹	۹
كۆى گشتى	۱۰۴	۱۰۰

بەپپى ئەنجامى خىشتەى (۱۴) دەردەكەوېت كەسامپلى تويژىنەوہ بەپلەى يەك مەترسى هەست بەتەنھايى بەلايەنى نەريۋىنە گرتنى وىنەى سىلڧى دادەنپن، كەئامازەيە بۇ هەستكردن بەئانارامى دەرونى ژنان لەبەرانبەر دياردەى گرتنى وىنەى سىلڧى.

خىشتەى (۱۵)

بلاوكردنهوہى وىنەى سىلڧى لەسەر تۇرى بەيەكگە يىشتى كۆمەلايەتى

برگەكان	دوبارەبونەوہ	رېژەى سەدى
بەلى	۸۸	۸۵
نەخىر	۱۶	۱۵
كۆى گشتى	۱۰۴	۱۰۰

– بهیږی ئه نجامی خشته ی (۱۵) د درده که ویت ژنان به ریژه یه کی زور وینه ی سیلفی له سهر توری به یه گگه یشتنی کومه لایه تی بلا وده کاته وه، که ناماژه یه کی پوزه تیشی درک کردنی توپزه رانه له هه لسه وکه و تکر دنی سامپلی توپزینه وه له گه ل پيشکه و تنه ته کنولوژی ومیدیا به کان له پاریزگای سلیمانی.

خشته ی (۱۶)

هۆکاری بلا و نه کردنه وه ی وینه ی سیلفی له سهر توری به یه گگه یشتنی کومه لایه تی

برگه کان	دوباره بونه وه	رپژه ی سه دی
ناره زوی ناکه م	۶	۲۸
به شیاوی نازانم	۴	۲۵
کیشه ی لیده که ویتنه وه	۳	۱۹
بو کومه لگای کوردی ناگونجیت	۲	۱۲
به لاسای کردنه وه ی ده زانم	۱	۶
کوی گشتی	۱۶	۱۰۰

– بهیږی ئه نجامی خشته ی (۱۶) د درده که ویت که سامپلی توپزینه وه به پله ی یه ک ناره زونه کردن به هۆکاری بلا و نه کردنه وه ی وینه ی سیلفی له سهر توری به یه گگه یشتنی کومه لایه تی ده زانم، که ناماژه یه بو بی بایه خی له گرتنی وینه ی سیلفی و به کار نه هی نانی خودی ئه و توره نه له لایه ن رپژه یه کی که م و دیاریکراو له ژنان.

خشته ی (۱۷)

هۆکاری بلا و کردنه وه ی وینه ی سیلفی له سهر توری به یه گگه یشتنی کومه لایه تی

برگه کان	دوباره بونه وه	رپژه ی سه دی
لا سایی کردنه وه	۲۴	۲۸
نمایشی جهسته	۲۲	۲۵
خوشه ویستی خود	۱۷	۱۹
دروست کردنی بنه مای که سی تی	۱۵	۱۷
دور که و تنه وه له کی شه و فشاره ده رونه یه کان	۱۰	۱۱
کوی گشتی	۸۸	۱۰۰

– بهیږی ئه نجامی خشته ی (۱۷) د درده که ویت که ژنان به پله ی یه ک لاسایی کردنه وه به هۆکاری بلا و کردنه وه ی وینه ی سیلفی له سهر توری به یه گگه یشتنی کومه لایه تی ده زانم، که ناماژه یه بو کاریگه ری که لتوری و ژینگه ی کومه لایه تی له لای سامپلی توپزینه وه له پاریزگای سلیمانی.

*** دەرەنجامى توپژينەوہ:**

۱. ژنانى كورد بەپژەيەكى بەرچاۋ وینەى سىلڧى دەگرن.
۲. سامپلى توپژينەوہ بەئاستىكى بەرز گرنكى بەگرتنى وینەى سىلڧى.
۳. بەدەست خستنى كۆمەللىك برگەى ديار وەك لايەنى ئەرىنى ونەرىنى گرتنى وینەى سىلڧى لاي ژنانى كورد.
۴. سامپلى توپژينەوہ بەئاستىكى بەرز وقەبارەيەكى زۆرەوہ تۆپى بەيەكگەيشتىنى كۆمەلايەتى بەكار دەھيىن.
۵. خستنەپروى ھۆكار گەلىكى سەرەكى بۇ بلاۋكردنەوہى وینەى سىلڧى لەسەر تۆپى بەيەكگەيشتىنى كۆمەلايەتى لاي ژنانى كورد.

*** راسپاردە:**

۱. ناوہندە ئەكادىمىەكان گرنكى بەتۆرى كۆمەلايەتى بدەن ولەنيو پەرۇگرامى خويىندن وكۆنگرە زانستىەكانياندا.
۲. لايەنە پەيوەندىدارە فەرمىەكان لەكوردستان رېگەخۆشكەرى بەردەوام بن لەفەراھەمكردنى خزمەتگوزارى تەكنولۇژى بەگشتى وئىنتەرنىت بەتايبەتى، چونكە بۆتە پيداويستى رۆژانەى تاكەكان لەچوارچىوہى سىستىمى كۆمەلايەتى لەھەرىمى كوردستان.

*** پيشنيار:**

۱. توپژەرانى ميديا لەداھاتودا توپژينەوہ لەسەر رۆلى ئەم وینانە بکەن لەتۆرە كۆمەلايەتىەكان بەگشتى وئىنستگرام بەتايبەتى لەبوارە جياكانى ژياندا لاي چين وتوپژى دىكە.
۲. دەزگا ودامەزراوہ جياجياكان لەھەرىمى كوردستان كار بۇ ھۆشيارى زياترى كۆمەل بکەن لەبەكارھيىنانى تۆپى كۆمەلايەتى وئاگادارکردنەوہيان لەلايەنە ئەرىنى ونەرىنى ھەئسەكەوتکردن لەگەل ھەر كەنالىكى نوى ودياردەيەكى باو كەديتە نيو كۆمەل.

* سهرچاوه كان:

• يه كه م: سهرچاوه ى عمره بى.

- توپزينه وه.

- ١ رشا مرتضى وفادي سالم، (الإعلام الاجتماعي العربي)، (دبي: كلية دبي للإدارة الحكومية، تقارير من إنتاج برنامج الحكومة والابتكار، ٢٠١١).
- ٢ شاكِر عبد الحميد، (الصورة؛ الايجابيات والسلبيات)، (الكويت: المجلس الوطني للثقافة والفنون والآداب، مجلة عالم المعرفة، العدد ٣١١، يناير ٢٠٠٥).

- كتيب:

- ١ روبرت جيلام سكوت، (أسس التصميم)، ترجمة: عبد الباقي محمد ومحمد محمد يوسف، (القاهرة: دار نهضة مصر للطبع والنشر، ١٩٨٠).
- ٢ شيرين درويش اللبان، (الألوان في الصحافة المصرية)، (القاهرة: العربي للنشر والتوزيع، ١٩٩٦).
- ٣ علم الدين، (الصورة الفوتوغرافية في مجالات الاعلام)، (القاهرة: الهيئة المصرية العامة للكتاب، ١٩٨١).

- ئينته رنيّت:

- ١ موقع: البيان، (جراحات التجميل في عصر سيلفي)، (<http://www.albayan.ae/five-senses/last-page/2014-11-30-1.2255887>، (تاريخ دخول الموقع: ٢٠١٥-٨-٣).
- ٢ موقع: ثقف نفسك، (الصورة الذاتية)، (<http://www.thaqafnafsak.com>)، (تاريخ دخول الموقع: ٢٠١٤-٧-٨).
- ٣ موقع: راديو سوا، (الصور المتلقطة ذاتياً: هل تنم عن نرجسية؟)، (<http://www.radiosawa.com/content/selfies-narcissistic-selfish-popular/2401178.html>، (تاريخ دخول الموقع: ٢٠١٥-٨-٣).
- ٤ موقع: RT العربية، (التقاط الصورة الذاتية)، (<http://arabic.rt.com/search/?q=&type=التقاط+الصورة+الذاتية>، (تاريخ دخول الموقع: ٢٠١٥-٧-٢).
- ٥ موقع: روداو، (<http://rudaw.net/Arabic/culture>)، (تاريخ دخول الموقع: ٢٠١٥-٥-٣).
- ٦ موقع: شباب، (<http://vb.shbab5.com/t354753>)، (تاريخ دخول الموقع: ٢٠١٥-٧-١).
- ٧ موقع: مبادرة الاصلاح العربي، (المرأة العربية ومواقع التواصل الاجتماعي)، (<http://arab-reform.net/spip.php?article3312>، (تاريخ دخول الموقع: ٢٠١١-٥-٢٥).
- ٨ موقع: ويكيبيديا/الموسوعة الحرة، (سيلفي)، (<https://ar.wikipedia.org/wiki/سيلفي>)، (تاريخ دخول الموقع: ٢٠١٥-٧-٢٦).

• دو م: سهرچاوه ئينكليزيه كان:

- توپزينه وه.

1 Arabie, Phipps, and Yoram Wind. (Marketing and Social networks), In Stanley Wasserman and Joseph Galaskiewicz, Advances in Social Network

- Analysis: Research in the Social and Behavioral Sciences. Thousand Oaks, Calif.: Sage Publications, 1994.
- 2 Axel Bruns, Mark Bahnisch, (**Social Media: Tools for User-Generated Content**), 2009, pdf online, available at: <[http://www.smartservicesrc.com.au/PDF/Social Media State of the Art March 2009. pdf](http://www.smartservicesrc.com.au/PDF/Social%20Media%20State%20of%20the%20Art%20March%202009.pdf)>. access to the website on 10-5-2011.
 - 3 Cindy Royal. (**User-Generated Content: How Social Networking Translates to Social Capital**), 2008, Association for Education in Journalism and Mass Communication Annual Convention, pdf online, available at: <[http://www.allacademic.com/meta/p271193_index. html](http://www.allacademic.com/meta/p271193_index.html)> access to the website on 27-02-2011.
 - 4 DeWall, C. N., Buffardi, L. E., Bonser, I., & Campbell, W. K. (**Narcissism and implicit attention seeking: Evidence from linguistic analyses of social networking and online presentation**), *Personality and Individual Differences*, 51(1), 2011, doi:10.1016/j.paid.2011.03.011.
 - 5 Ekim, B. (**The museum of me: A visual presentation of your online social life on Facebook**). Proceedings of Visualist 2012 International Congress on Visual Culture: New Approaches in Communication, (Turkey, 1, 2012).
 - 6 Enli, G. S. and Thumim, N. (**Socializing and Self-Representation online: Exploring Facebook**), Observatorio Journal, 6 (1), 2012.
 - 7 Flavin marketing. (**Social Networking Exposed**), 2009, pdf online, available at: <<http://mark-flavinblog.com/reports/SocialNetworkingExposed.pdf>>. access to the website on 10-5-2011.
 - 8 Forest, A. L., & Wood, J. V. (**When social networking is not working: Individuals with low self-esteem recognize but do not reap the benefits of self-disclosure on facebook**), Psychological Science, 23(3), 2012, doi:10.1177/0956797611429709.
 - 9 Gye, L. (**Picture This: the Impact of Mobile Camera Phones on Personal Photographic Practices**), Continuum: Journal of Media & Cultural Studies, 21 (2), 2007.
 - 10 Igarashi, T., Takai, J., & Yoshida, T. (**Gender differences in social network development via mobile phone text messages: A longitudinal study**), Journal of Social and Personal Relationships, 22(5), 2005.
 - 11 Jaslina bt. Mohd Tajuddin1, Nor Azlili bt. Hassan & Rahilah bt. Ahmad. (**Narcissism and Social Networking Sites: The Act of Taking Selfies**), (Carolina: Elon University, The Elon Journal of Undergraduate Research in Communications, Vol. 13, No. 1, Spring 2015).
 - 12 Jones, A. (**The 'Eternal Return': Self-Portrait Photography and as a Technology of Embodiment**), Journal of Women in Culture and Society, 27 (4), 2002.

- 13 Lin, K., & Lu, H. (Why people use social networking sites: An empirical study integrating network externalities and motivation theory), Computers in Human Behavior, 27(3), 2011, doi:10.1016/j.chb.2010.12.009.
- 14 Savage, N. (Sorting through photos. Communications of the ACM), (54 (5), 2011. doi: 10.1145/ 1941487.1941493.
- 15 Soraya Mehdizadeh. (Self-Presentation 2.0: Narcissism and Self-Esteem on Facebook), (Published Online: Cyberpsychology, Behavior, and Social Networking, Vol. 6, Issue 4 August 16, 2010).
- 16 Taylor M. Wickel. (Narcissism and Social Networking Sites: The Act of Taking Selfies), (Carolina: Elon University, The Elon Journal of Undergraduate Research in Communications, Vol. 6, No. 1, Spring 2015).
- 17 Williams, R. (Revealed: The third largest 'country' in the world—Facebook hits on billion users), The Independent, 2012. Retrieve from <http://www.independent.co.uk/life-style/gadgets-and-tech/news/revealed-the-third-largest-country-in-the-world--facebook-hits-one-billion-users-8197597.html>.
- 18 Wu, P., O'Brien-Strain, E., Messenlehner, B., & Tretter, D. (Photobook creation and social sharing on Facebook), Proceedings of the 2011 IEEE International Conference on Multimedia and Expo, Barcelona, 1–4. doi:10.1109/ICME.2011. 6012074.

– کتیب.

- 1 Arnold Edmun, (link on paper), (New York: New York Haper, Row Publishers,1963).
- 2 Batchen, G. Snapshots, Photographies 1 (2), 2008.
- 3 Hichs Wilson, (Words and Pictures), (New York: New York Harper, 1995).

– ئينه تهر نيت.

- 1 (Half of the UK Has Joined the Selfie Craze Creating Over 35 Million Selfies a Month). (2013, August). Retrieved from <http://finance.yahoo.com/news/half-uk-joined-selfie-craze-073200500.html>.
- 2 website: oxford dictionaries, (selfie), (<http://www.oxforddictionaries.com/definition/English/selfie>), acces to the website: (26-7-2015).

* پوخته ی توژیینه وه:

نامانج له م توژیینه وه یه زانینى په یوه ندى نیوان ژنانى كورد بو وینهى سیلفى له سهر توری به یه كگه یشتنى كومه لایه تی، ئەم توژیینه وه یه له جوړى وه سفیه به پشت به ستن به میتودی روپیوكارى بو سامپلیك كه ژماره یان (۱۵۰) تاكه له ژنانى كورد له پاریزگای سلیمانى له رپی به كارهیانی نامرازى فورمى راپرسى بو كۆكردنه وهى داتا وگه یشتن به ئەنجامى زانستى ورد په یوه ست به پرسىاره كانی توژیینه وه. توژیینه وه كهش گه یشتوه به كومه لایك دهره نجام گرنگترینیان: رپزه یه كى به رزى ژنان توری به یه كگه یشتنى كومه لایه تی به كارده یین وینهى سیلفى ده گرن، خو په رستى به پله ی یه كه م دیت له چوارچیوهى گرنگیدانى سامپلی توژیینه وه یه به گرتنى وینهى سیلفى، زۆربه ی ژنانى كورد وینهى سیلفى له سهر توری به یه كگه یشتنى كومه لایه تی بلاوده كه نه وه، لاسایكردنه وه به ریزبه ندى یه كه م دیت له هوكارى بلاوكردنه وهى وینهى سیلفى له سهر ئەو تۆرانه.

* ملخص الدراسة:

تهدف هذه الدراسة إلى معرفة العلاقة بين المرأة الكوردية للصورة الذاتية على مواقع التواصل الاجتماعي، وهذه الدراسة من الدراسات الوصفية التي تعتمد على منهج المسح لعينة ميدانية بلغت (150) مفردة من المرأة الكوردية في محافظة السليمانية من خلال أداة استبيان لجمع البيانات والوصول إلى نتائج علمية دقيقة تتعلق بتساؤلات الدراسة. وتوصلت الدراسة إلى عدة نتائج من أهمها: أن نسبة كبيرة من الباحثين يستخدمون مواقع التواصل الاجتماعي ويلتقون الصورة الذاتية، والأنانية جاءت بالترتيب الاول من ضمن اهتمام المرأة الكوردية بالتقاط الصورة الذاتية، كما اكثرية الباحثين ينشرون الصورة الذاتية على مواقع التواصل الاجتماعي، وجاءت التقليد بالترتيب الأول من حيث أسباب نشر الصورة الذاتية على تلك الشبكات.

* ABSTRACT:

This study aims to find out the relationship between the Kurdish women's self-image on the social networking sites, and this study of descriptive studies that rely on the survey for field sample approach amounted to (150) Single of Kurdish women in the province of Sulaymaniyah through a questionnaire tool for data collection and access to accurate scientific results with questions related to the study. The study found several results of the most important: that a large percentage of the respondents are using social networking sites and meet self-image, and selfishness came first in order from within the Kurdish women's interest to take self-image, as the majority of the respondents publish self-image on the social networking sites, and came tradition first order from where the reasons for the deployment of self-image on those networks.

ئامرازەكانى گەياندن و تەكنەلۆژىيە زانىيارىيەكان لە پېشخستنى خزمەتگوزارىيە گەشتوگوزارىيەكاندا (پراكتىزەكردنى گەشتوگوزارى ئەلىكترونى بەنمۇنە)

م.ى. ھەردەوان مەحمود كاكەشىخ

زانكۆى سەلاھەددىن

كۆلىژى ئەدەبىيات

بەشى راگەياندن

پېشەكى

تۆرى ئىنتەرنېت بەبېرپەرى پىشتى بىلابوونەو و پراكتىزەكردنى تەكنەلۆژىيە زانىيارى و گەياندن دادەنرېت، لە ئىستاشدا تۆرى ئىنتەرنېت بوو تە سەرەكىتېن ئامرازى بەكارھىنراو لەبوارى ئابورېدا، بەتايىبەتىش لەبوارى گەشتوگوزاردا، بەجۆرىك زۆرىك لە دامەزراو گەشتىيارىيەكان بايەخى تايىبەتى و فراوان بە ئامرازەكانى گەياندن و تەكنەلۆژىيە زانىيارىيەكان دەدەن لە پېشخستى و پەرەپىدانى خزمەتگوزارىيە گەشتوگوزارىيەكاندا، كە ئەمەش دەبىتە ماىەى زىادبوونى داھاتى ئەو دامەزراوانە لەرېگەى گەشتىيان بە ژمارەىەكى زۆر لە بەكارىەكار (زبانن). ئامرازەكانى گەياندن و تەكنەلۆژىيە زانىيارىيەكان لەكۆمەلىك رېنگا و تەكنىكى نوئى بەكارھىنراو پىكتىت بەمەبەستى كارئاسانى چالاكىيەكى دىارىكر و بەرزكردنەو تى توانستى ئەو چالاكىيە، ھەرەھا كۆمەلىك ئامراز و ئامىرى پىويست بەىەكەو كۆدەكاتەو بە بەكارھىنانى زانىيارىيەكان لە كۆمپىوتەرەكان و پىروگرامەكان و كەرەستەكانى پاشەكەوتكرن و گواستەوئەى ئەلىكترونىيەنى بەواىەر و بى واىەر، لەرېگەى ئامرازەكانى راگەياندن بەھەموو شىوہەكانى و بەجىاوازى جۆرەكانى: چاپكراو، بىستراو، بىنراو، ئەلىكترونى كە بەھۆىەو دووكەس يان زىاتر پەىوہەندى بەىەكەو بەكەن و لەرېگەى تۆرە داخراو و تۆرەكراو كانىشىەو پەيام بەپارىزراوى لەنىوان نىرەر و ھەرگدا ئالوگۆر بىرېت.

جىھانگىرى تەكنەلۆژىيە زانىيارىيەكان و گەياندن، لە ھەر كونجىكى ئەم گۆى زەوىە رېنگا دەدات بەردەوام سوود لە خزمەتگوزارىيەكانى ھەرېگىرېت، بەتايىبەتىش پاش بىلابوونەوئەى پاكتاوى نەختىنەى ئەلىكترونى (التسوية المالية الالكترونية) بۆ مامەلە ئەلىكترونىيەكانى سەرھىل، ژمارەى بەكارھىنەران زىادى كرد.

لەئەنجامى فراوانبوون و خىرابوونى بەكارھىنانى ئامرازەكانى گەياندن و تەكنەلۆژىيە زانىيارىيەكان لەبوار و چالاكى جۆراوجۆر، ولاتان و كۆمەلگەكان ناچاربوون خۆيان، لە شىوہى پاىلەى (شبكى) رېكبەنەو بەجۆرەى كە بگونجىت لەگەل ئەم قۇناغە و گۆرانكارى و پىشكەوتنە تەكنەلۆژىيەكان، بەمەش كۆمەلگە دەتوانىت زانىيارىيەكان نوئ بىكاتەو و بەكارىان بەئىنى و دابەشىيان بىكات و ھەموو تواناكانىش لەپىناو كاركرن بۆ پەرەپىدانى بەردەوام بخاتەگەر. ئەمەش دەبىتە ھۆى ئەوئەى بتوانىت گۆرانى پىشەىيانە لە دامەزراوہەكان و شىوازى بەرپۆھەچوون و رېكخستىيان بىكات. گومانىشى تىدا نىيە، ئامرازەكانى راگەياندن و تەكنەلۆژىيە نوئ كارىگەرى پاستەوخۆ لەسەر كەرتە بەرھەمھىنەرەكان دەكەن بەتايىبەتى ئەو كەرتانەى كە پىشكى سەرەكىيان لە بەرھەمى ناوخۆىيدا (GDP) ھەىە و لەو ئابورىيە پىشكەوتووانەى كە پىنى دەوترى ئابورى مەرىفە كە قوولبووہەتەو لە كىرەكىدا.

تهکنه لوژیای زانیارییه کان و گه یاندن له نامرازه به هیژه کان داده نریت له به شداریکردن له بازاره جیهانییه کان و باشترکردن و زیادکردنی خزمه تگوزارییه سه ره کییه کان و باشترکردنی ههلی بوژاندنه وهی نیوخوی، له ناویشیدا وه به رهینان به یه کیك له داینه مؤ سه ره کییه کانی کیپرکییکردنی دامه زراوه ئابوورییه کان داده نریت. به گویره ی توژیینه وه یه کی ریخراوی هاوکاری ئابووری و پهره پیدان (Organization for Economic Co-operation and Development) که به (OECD) ناسراوه، تهکنه لوژیای زانیارییه کان و گه یاندن یه که له هوکاره گرنگ و یه کلاکه ره وه کانی پالنان به پهره پیدانی ئابووری داده نریت، بویه پیویسته بخریته ناو ریشالی پیکهاته ی ئابووری و کومه لایه تی، ههروه ها نامازه به وه ددهات که خزمه تگوزارییه کان که رتی گه شتوگوزار له بازرگانی ئه لیکترۆنییدا پله ی یه که می وه رگرتوه.

به شی یه که م: میتودنامه ی توژیینه وه که

یه که م: په مه نده کانی توژیینه وه

۱- کیشی توژیینه وه

کیشی ئه م توژیینه وه یه بریتییه له بایه خ نه دانی که رتی گه شتوگوزار به نامرازه کانی گه یاندن و تهکنه لوژیای زانیارییه کان له پرۆسه ی بوژاندنه وه و پهره پیدانی که رتی گه شتوگوزاردا، چونکه که لک وه رنه گرتن له تهکنه لوژیای زانیاری رهنگدانه وهی نه ریینی ده بی له به رده م پرۆسه ی پهره پیدانی که رتی گه شتوگوزاردا. جگه له مه کیشی توژیینه وه که له م پرسانه دا خوی ده بینیته وه:

أ. ئایا توانای ئه وه هه یه که نامرازه کانی گه یاندن و تهکنه لوژیای زانیارییه کان به کاربخری له پهره پیدان و پیشخستنی که رتی گه شتوگوزاردا؟

ب. ئایا خواست له سه ره به کارهینانی تهکنه لوژیای زانیارییه کان و گه یاندن له بواری گه شتوگوزاردا روو له زیادبوون نییه به تاییه تی بو گه شتیارانی بیانی؟

۲- گرنگی توژیینه وه

گرنگی ئه م توژیینه وه یه له وه دا خوی ده بینیته وه که له رووی زانستی و پراکتیکییه وه تاووتوی یه کیك له باب ته گرنگه کانی راگه یاندنی ئابووری ده کات، که بریتییه له بوژاندنه وه و پهره پیدانی که رتی گه شتوگوزار به هو ی که لکوه رگرتن له نامرازه کانی تهکنه لوژیای زانیارییه کان و گه یاندن و به کارخستنی له پهره پیدانی که رتی گه شتوگوزاردا.

۳- نامانجه کانی توژیینه وه

نامانجی ئه م توژیینه وه یه ده کریت له م خالانه دا روونبکریته وه:

أ. ناساندنی چه مکی تهکنه لوژیای زانیارییه کان و گه یاندن و خستنه رووی پۆل و کاریگه رییان له پیشخستنی که رتی گه شتوگوزاردا.

ب. خستنه رووی رهنگدانه وهی کارناسانییه کانی تهکنه لوژیای زانیارییه کان و گه یاندن له پهره پیدانی که رتی گه شتوگوزاردا.

دووهم: پرسیاره‌کانی توژیینه‌وه

بۆ گه‌یشتن به ئامانجی سه‌ره‌کی توژیینه‌وه‌که توژیهر هه‌ستاوه به ئاراسته‌کردنی چه‌ند پرسیاریک له ده‌سته‌ی گشتی گه‌شتوگوزاری هه‌ریمی کوردستان، تاوه‌کو له‌پێی وه‌لامی پرسیاره‌کانه‌وه پۆل و کاریگه‌ری ته‌کنه‌لۆژیای زانیارییه‌کان و گه‌یاندن له په‌ره‌پێدانی خزمه‌تگوزارییه‌ گه‌شتوگوزارییه‌کاندا ب‌خاته‌ پ‌روو.

أ- ئایا به‌کارخستنی ئامرازه‌کانی ته‌کنه‌لۆژیای زانیارییه‌کان و گه‌یاندن له ئاماده‌کردن و کارناسانی له گه‌یاندنی زانیاری به‌گه‌شتیار، ده‌بێته‌ هۆکاری پێشخستنی که‌رتی گه‌شتوگوزار؟

ب- ئایا پێشخستنی که‌رتی گه‌شتوگوزار (به‌هۆی به‌کارهێنانی ته‌کنه‌لۆژیای زانیارییه‌کان و گه‌یاندن) یارمه‌تیده‌ره له بوژاندنه‌وه‌و په‌ره‌پێدانی که‌رتی گه‌شتوگوزار؟

سییه‌م: کۆمه‌لگه‌ و نمونه‌ی توژیینه‌وه

کۆمه‌لگه‌ی توژیینه‌وه‌یه بریتیه‌ له شوێنه‌ گه‌شتیاریه‌کانی (المرافق السياحية) هه‌ریمی کوردستان، نمونه‌ی توژیینه‌وه‌که‌ش له شوێنه‌ گه‌شتیاریه‌کانی شاری هه‌ولێر وه‌رگه‌راوه، له‌به‌ر ئه‌م هۆکارانه:

١. شاری هه‌ولێر خاوه‌نی چه‌ندین ناوچه‌ی گه‌شتیاریه‌ وه‌کو (ئه‌کواتارین، هۆتیل دیفان، تافگه‌ی گه‌لی عه‌لی به‌گ، هاوینه‌هه‌واری جوندیان).

٢. شاری هه‌ولێر یه‌کێکه‌ له‌شارانه‌ی که‌ چه‌ند سالێکه‌ بایه‌خی تایبه‌ت به‌ بوژاندنه‌وه‌و په‌ره‌پێدانی که‌رتی گه‌شتوگوزاری ده‌دات.

٣. شاری هه‌ولێر له ئیستادا ناوه‌ندیکی گه‌وره‌ی گه‌شتیاریه‌، جگ له‌وه‌ی پایته‌ختی هه‌ریمی کوردستانه‌، پۆژانه‌ ژماره‌یه‌کی زۆری هاوولاتی پ‌رووی تیده‌که‌ن و بووه‌ته‌ ناوه‌ندیکی گه‌وره‌ی گه‌شتیاریه‌ی و بازرگانی.

٤. شاری هه‌ولێر به‌ پایته‌ختی گه‌شتیاری ولاتانی عه‌ره‌بی بۆ سالی ٢٠١٤ ناسینراوه.

چواره‌م: بواره‌کانی توژیینه‌وه

١. بواری م‌رویی: بواری م‌رویی ئه‌م توژیینه‌وه‌یه خۆی ده‌بینیته‌وه‌ له‌وه‌ گه‌شتیارانه‌ی که‌ به‌مه‌ستی گه‌شتکردن دینه‌ هه‌ریمی کوردستان.

٢. بواری کات: ئه‌م توژیینه‌وه‌یه له‌ سالی ٢٠١٤ ئه‌نجام دراوه.

٣. بواری شوین: له‌پ‌رووی شوینه‌وه‌ شاری هه‌ولێری پایته‌ختی هه‌ریمی کوردستان هه‌لبژێردراوه.

پینجه‌م: پێبازی توژیینه‌وه

جۆری ئه‌م توژیینه‌وه‌یه بریتیه‌ له توژیینه‌وه‌ی وه‌سفی، که‌ پ‌رافه‌کردنیکی ورد بۆ ئه‌و داتا و زانیارییه‌ ده‌کات که توژیهر له چه‌ند خسته‌یه‌که‌دا خستوونیه‌ته‌پ‌روو، له‌م توژیینه‌وه‌یه‌دا کۆکردنه‌وه‌ی داتا و زانیاری له‌ پ‌یگه‌ی چاوپێکه‌وتن و سه‌رنجدانه‌وه‌ وه‌کو که‌ره‌سته‌ی توژیینه‌وه‌ به‌کارهێناوه‌ بۆ لیکۆلینه‌وه‌ له‌ کێشه‌ی توژیینه‌وه‌که‌، چونکه‌ ئه‌م ئامرازه‌ش یه‌کێکه‌ له‌وه‌ که‌ره‌سته‌ گونجاوانه‌ی که‌ به‌کاردیته‌ بۆ کۆکردنه‌وه‌ی داتا و زانیاری. هه‌روه‌ها سوود له‌ پ‌یبازی شیکردنه‌وه‌ی ناوه‌رۆک وه‌رگه‌راوه‌ له‌ شیکردنه‌وه‌ی داتا‌کاندا له‌ناو کۆمه‌لگه‌ی توژیینه‌وه‌دا، که‌ ئه‌م پ‌یبازه‌ش یه‌کێکه‌ له‌پ‌یبازه‌ باوه‌کان له‌ توژیینه‌وه‌کانی پ‌اگه‌یاندندا.

شەشەم: چەمكەكانى تويۇنەو

۱- بازىرگانى ئەلىكترونى (Electronic Commerce):

بازىرگانى ئەلىكترونى واتە كرىن و فرۇشتنى بەرھەم و خزمەتگوزارىيەكان لەلايەن كۆمپانىا و بەكاربەرەكان لە رېگەى ئامرازە ئەلىكترونىيە جياوازەكانەو و بەبى بەكارھىنانى ھىچ بەلگەنامەيەكى كاغەزىي^(۱).

۲- گەشتوگوزارى ئەلىكترونى (Electronic Tourism):

گەشتوگوزارى ئەلىكترونى برىتيە لە پراكتىزە كردنى بازىرگانى ئەلىكترونى لە بواری گەشتوگوزاردا لەناو چوارچىوۋى گىشتى خزمەتگوزارىيە ئەلىكترونىيەكاندا (Electronic Services)، كە ھەريەك لە كارى ئەلىكترونى و بازىرگانى ئەلىكترونى دەگرىتەو، چونكە بە رەگەزىكى بەدېھىنەرى سەرکەوتنى ھەردو پىرۇسەكە دادەنرئەت لەرېگەى زىادكردنى بەھای خواستى بەرھەم (اضافة القيمة المطلوبة للمنتج)، كە دەبىتە مايەى پىركردنەوۋى پىداويستىيەكان بەكاربەر^(۲).

۳- تەكنەلۇژىيە زانىيارىيەكان و گەياندن (Information and Communication Technology):

تەكنەلۇژىيە زانىيارىيەكان و گەياندن برىتيە لە كۆمەلە ئامراز و ئامپىرك كە تواناى پاشكەوتكردن و چارەسەرکردنى داتا زانىيارىيەكان فراھام دەكات، و ھەروھە گەپاندنەوۋى ئەو داتا زانىيارىيەكانە لەكاتى پىويستدا، پاشان بەستنەوۋى ئەو داتا زانىيارىيەكانە بە ئامپىرى گەياندنەوۋى و گواستنەوۋى بۇ ھەر شوئىنكە لەسەرانسەرى دۇنيادا^(۳).

۴- گەشتىار (Tourist)

ئەو كەسەيە كە شوئىنى ھەمىشەيى خۆى جىدەھىلئەت، بۇماوۋەيەك كەمتر نەبىت لە (۲۴) كاتىرۇ زىاترىش نەبىت لە سالىكى تەواو، كە ماوۋەيەكى دوورى دەبىرئەت بەمەبەستى دابىنكردنى ھەزۇو ئارەزوۋەكانى كەپەيوەندىيان نىيە بە بەدەستەھىنانى دەستكەوتىكى ماددىيەوۋە^(۱).

بەشى دوووم: ئامرازەكانى گەياندن و تەكنەلۇژىيە زانىيارى و كارىگەرىيان

ئەو گۇرپانكارىيە تەكنۇلۇژى و پىشكەوتنەى كە لە ئامرازەكانى گەياندن و تەكنەلۇژىيە زانىيارىيەكاندا رووياندوۋە شىۋازى تازەى مامەلەكردنىان سەپاندوۋە، لەپىشەوۋى ھەموو ئەوانەش خزمەتگوزارىيە گەشتوگوزارىيە ئەلىكترونىيەكانن كە لەكاتى ئىستادا بوونەتە پىويستىيەكى ئەوتۇ كە ھىچ چالاكىيەكى بواری گەشتوگوزارى ناتوانى فرامۇشيان بكا. قسەكردن لەسەر ئەم خزمەتگوزارىيە بوويە بايەخى ژمارەيەكى زۇر لە تويۇنەوۋە ياساى و گەشتوزارىيەكان، وەكو ھەولئەك بۇ دانانى چوارچىوۋەيەكى ياساى و رىكخستىن بۇى.

^(۱) http://www.investorwords.com/1637/e_commerce.html

^(۲) ھند محمد حامد، التجارة الالكترونية في المجال السياحي، النسخة الالكترونية، القاهرة، ۲۰۰۳، صص ۱۵۱ و ۱۵۳.

^(۳) سامية محمد جابر، نعمات أحمد عثمان، الاتصال والإعلام (تكنولوجيا المعلومات)، دار المعرفة الجامعية، الإسكندرية، ۲۰۰۰، صص ۱۰۸.

^(۱) لوقمان وسو عومر: بنەماكانى جوگرافىيە گەشتوگوزار بەپراكتىزەكردن لەقەزای كۆيە، چاپخانەى شەھاب، لەبلاوكرائوۋەكانى سەنتەرى لىكۆلئەوۋە پەخشى كۆيە، كۆيە، ۲۰۰۹، ل ۲۳.

بۆ خستنه پووی ئامرازه کانی گه یاندن و تهکنه لۆژیای زانیاریه کان و کاریگه رییان له سه ر که رتی گه شتوگوزار، ئامازه به چه ند بابه تیک ده که یین:

یه که م: چه مک و پیناسه ی گه شتوگوزاری ئه لیکترۆنی

چه مکی گه شتوگوزاری ئه لیکترۆنی بریتیه له و چه مکه نوێیانه له زانستی گه شتوگوزاردا که به توندی تیکه لی چه مکی بازرگانی ئه لیکترۆنی ده بی. توێژه ر توانیوه تی ژماره یه ک له و پیناسانه ی که بۆ چه مکی گه شتوگوزاری ئه لیکترۆنی ده کری بدۆزیته وه، له هه موویان گرنگتر ئه وه یانه که ئامازه بۆ "به کاره یینانی کارکردنه ئه لیکترۆنییه کان ده کا له بواری گه شتکردن و گه شتوگوزاردا له گه ل به کاره یینانی ته کنیکه کانی ئینته رنیته له پینا و چوستکردنی هاوردنه کاری گه شتوگوزاری و گه یشتن به و ئاسانکاریانه ی که بۆ به کاربه ره گه شتیارکه ره کان کاریگه رترن"^(۱). ههروه ها بریتیه له "شیاوێکی گه شتوگوزار که هه ندیک له راییکردنی کاره کانی تیدا ده کری له نیوان ده زگایه کی گه شتیارکار و یه کیکی دیکه دا یان له نیوان ده زگایه کی گه شتوگوزار و به کاربه ر (گه شتیار) له ریگه ی به کاره یینانی ته کنه لۆجیای زانیاری و په یوه ندییه کان و به شیاوه یه ک که نیشاندانی خزمه تگوزاریه گه شتوگوزاریه کان له ریگه ی توپری زانیاری نیوده وه له تیه وه (ئینته رنیته) بۆ ویستوخواسته کانی گشت گه شتیاره کان له وانه ی که ده یانه وی ئه و خزمه تگوزاریه گه شتوگوزاریه ی که له ناو توپری ئینته رنیته پیناسه یان ده کری قبول بکه ن"^(۲).

ئه وه ی له و پیناسانه دا تیبینیده کری ئه وه یه، که بایه خێکی زۆر به و پیناسه وتنه ته کنه لۆجیایه ده دن، که له توپری زانیاری نیوده وه له تی به رپا بووه و ئه و کاریگه ریا نه ی که له سه ر شیاوێه کانی گه شتوگوزاره جیاوازه کاند ه یه به جوړیک که ده توانی ناوی لیبهری، به وه ی که "ئه لیکترۆنییه" هه لبه ته مه به ست له شیاوێه گه شتوگوزاریه که یه. ئه گه ر به کاره یینانی ته کنیکه نوێیه کانی تیدا به کار به یهری له نیشاندانی به ره مه مه کان و پیناسه شکردنیان به گه شتیاران له سه ر توپری ئینته رنیته دا. ئه مه ش هه موو ئه و کاره گه شتوگوزاریه شیاوه زانراوانه ده گریته وه هه ر له نیشاندانی به رنامه کانی گه شتکردن و جیگرتن له گه شته گه شتوگوزاریه کان و ریکخستنیان له ریگه ی ئینته رنیته وه و ئه و خزمه تگوزاریانه ی که دوا ی ده سنکه وتنی به ره مه مه که پیناسه ی.

گه شتوگوزاری ئه لیکترۆنی په یوه ندییه کی توندی به چه مکی بازرگانی ئه لیکترۆنییه وه هه یه که پیناسه که ی به پینی جیاوازی ئه و تیروانینه ته سک و فراوانه ده گوپی که پینی وه سه یر ده کری. پیناسه ی ته سکی بازرگانی ئه لیکترۆنی ته نیا بۆ کرداره کانی هینان و بردنی که لوپه ل و خزمه تگوزاریه کانه له ریگه ی هویه کی ئه لیکترۆنی یان پیناویکی ئه لیکترۆنییه وه. ئه مه ش ئه و مانایه یه که پرۆژه یاساییه که ی میسر بۆ بازرگانی ئه لیکترۆنی پستی پی به ستوه ههروه ک له گوشاری (ئه هرام) ی ئابووریدا له سالی ۲۰۰۱ بلاوکراره ته وه. له کاتی که دا ریکخراوی بازرگانی جیهانی به وه

(۱) یوسف محمد وردانی، کیفیتة تنظيم السياحة الالكترونية و مردودها علی صناعة السياحة، ۲۰۰۸، نقلا عن الموقع الالكتروني:

<https://historicalcities.wordpress.com/2009/03/18>

(۲) د. عبدالله بن سليمان العمار: السياحة الالكترونية، الجزيرة للصحافة والطباعة والنشر، نقلا عن الموقع الالكتروني: [http://www.al-](http://www.al-jazirah.com/2009/20090816/ar7.htm)

[jazirah.com/2009/20090816/ar7.htm](http://www.al-jazirah.com/2009/20090816/ar7.htm)

پىناسەسى دەكا كە "چالاكى بەرھەمھېتان و خزمەتگوزارى و دابەشكردن و ناردنە بازار يان دانەدەستى كرىپارە لە رىگەى پىناوہ ئەلىكترونىيەكاندا"^(۱).

بەم مانا فراوانەى بازىرگانى ئەلىكترونى پىنچ جۆرە چالاكى دەبى، كە پەيوەستىن بە مامەلە بازىرگانىيەكان كە برىتتىن لە رىكلامكردن بۇ كەلۈپەلەكە و ئەو خزمەتگوزارىيەكان كە لە رىگەى ئىنتەرنىتتە وە نىشان دەدرىن لەناو ئەم شوپىن و كۆگا گرىمانەبىيەكانى ناو ئىنتەرنىت، لەگەل دانى نرخەكان بەپارە لە رىگەى ھۆيەكانى پارەدانى ئەلىكترونىيە وە كردارەكانى دابەشكردن و گەياندىنى كەلۈپەل و خزمەتگوزارى و بەدواداچوونى كارەكان، چ لە رىگەى ئىنتەرنىتتە وە بى يان لە رىگە ئاسايىيەكانى دىكە وە^(۲). ئەم پىناسەيە وا لە بازىرگانى ئەلىكترونى دەكا بەجۆرىك فراوان بى كە ھەر زانىيارى يان خزمەتگوزارىيەكان بگىرئە وە كە كۆمپانىيەكان پىشكەشى يەككى دىكەى دەكا يان دەيداتە بەكاربەر لە رى ئىنتەرنىتتە وە يان لە ھەر رىگەيەكى دىكەى پەيوەندى ئەلىكترونى، ھەر لە و زانىيارىيەكان پىش كرىنە وە بگەرە تا كۆتايى بە خزمەتگوزارىيەكانى دواى فروشتىن دەھىنرى. لەكاتىكدا ھەندىك واى دەبىن كە چەمكەكە فراوانترە و ئەو ھەش دەگرئە وە كە "رايىكردنى جۆرەھا كارە لە رى تۆرى زانىيارى نىودەولتەيە وە"^(۳). ئەمەش مامەلەكانى نىوان كۆمپانىياكان و بەكاربەران و ئەوانەى حكومىن دەگرئە وە، ئەوجا لە نىوان دەستە حكومىيەكان بى لەناو خۇياندا يان لە نىوان ئەوان و كۆمپانىيا تايبەتەكان لە سەر تۆرى ئىنتەرنىت.

گەشتوگوزارى ئەلىكترونى بەشى گەورە لە قەبارەى بازىرگانى ئەلىكترونى پىكەدەھىنى، كە تەنھا لە سالى ۲۰۱۰ داھاتى ئەم كەرتە لە جىھاندا ۸۹مىليار دۆلارى تىپەراند، لە سالى ۲۰۰۹ تەنھا لە فەرەنسا پىژەى گەشتوگوزارى ئەلىكترونى گەيشتە ۵۰٪ لە كۆى قەبارەى بازىرگانى ئەلىكترونى ئەو ولاتەدا، ئەم رىژەيش بەردەوام لە بەرزىوونە وەدايە. پىكخراوى عەرەبى بۇ گەشتوگوزار لە راپۇرتى خۇيدا پونىكردۇتە وە ۴۰٪ كۆى گشتى ژمارەى گەشتىيارانى جىھان ۹۳۸مىليون گەشتىيار خزمەتگوزارىيە گەشتىيارىيە ئەلىكترونىيەكانىان بەكارھىناوہ، چ بۇ پرسىياركردن و دەستكەوتنى زانىيارى، ياخود بۇ كرىن و شوپىنگرتن(حجى) و گەشت، ژمارەى ئەو كەسانەى كە سەردانى و پىسايىتە جىھانىيەكانى وەكو www.expedia.com دەكەن ۵۰مىليون سەردانكەرە و ھى www.orbitz.com ىش ۳۵مىليون سەردانكەرە^(۴).

خستەى (۱)

گەشەسەندنى گەشتوگوزارى نىودەولتەى لە ماوہى سالانى ۱۹۵۰-۲۰۲۰^(۵)

سالەكان	ژمارەى گەشتىيار (بەھزار)	داھات (بەمىليون دۆلار)
۱۹۵۰	۲۵،۲۸۲	۲،۱۰۰
۱۹۶۰	۶۹،۳۲۰	۶،۸۶۷

(۱) أحمد حمد الله السمان: التجارة الالكترونية وتنمية الصادرات، سلسلة أوراق اقتصادية (جامعة القاهرة، كلية الاقتصاد والعلوم السياسية، العدد ۲۴، فبراير ۲۰۰۵)، ص ۷-۹.

(۲) عبدالله فرغلي على موسى، تكنولوجيا المعلومات و دورها في التسويق التقليدي والالكتروني، دار الفكر العربي، القاهرة، ۲۰۰۷، ص ۲۸.

(۳) فريد النجار، وليد النجار وآخرون، وسائل المدفوعات الالكترونية- التجارة والأعمال الالكترونية المتكاملة، الدار الجامعية، ۲۰۰۶، ص ۴۷.

(۴) د.بختى إبراهيم و د.شعوبى محمود فوزى، دور تكنولوجيا المعلومات والاتصال في تنمية قطاع السياحة والفندقة، مجلة الباحث، عدد ۲۰۰۹/۰۷-۲۰۱۰، ص ۲۷۶.

(۵) لوقمان وسو عومەر: س.پ، ل ۱۷.

۱۷,۹۰۰	۱۶۵,۷۸۷	۱۹۷۰
۱۰۳,۵۳۵	۲۸۷,۷۸۷	۱۹۸۰
۲۶۳,۳۵۷	۴۵۷,۳۰۶	۱۹۹۰
۴۷۵,۲۷۷	۶۹۸,۷۹۳	۲۰۰۰
۵۱۴,۰۰۰	۷۰۳,۰۰۰	۲۰۰۳
۲۰۰۰,۰۰۰	۱,۵۶۱,۱۰۰	۲۰۲۰

گەشتوگوزاری ئەلیکترونی کاریگەری زۆری کردۆتە سەر گەشەسەندنی گەشتوگوزاری نیۆدەولەتی، هەرۆک لە خشتە (۱) دا هاتوو، کە ژمارە ی گەشتیاران لە ۲۵ ملیۆن گەشتیارەوه لە ساڵی ۱۹۵۰ زیادی کردوو بۆ ۷۰۳ ملیۆن گەشتیار لە ساڵی ۲۰۰۳ دا و چاوەڕێش دەکریت کە ئەم پڕۆژە بەرز بێتەوه بۆ ۱,۵۶ ملیار گەشتیار لە ساڵی ۲۰۲۰ بەگوێرە ی لیکۆلینەوه ی پیکراوی گەشتوگوزاری جیهانی. واتە ژمارە ی گەشتیاران لە ماوه ی ساڵەکانی ۱۹۵۰-۲۰۰۳ زیاتر لە ۲۸ ئەوه نده ی خۆی زیادی کردوو، هەرۆها بەبۆچونی هەمان پیکراو چاوەڕوان دەکریت کە تا ساڵی ۲۰۲۰ زیاتر لە ۶۲ هینده ی خۆی زیاد بکات. هەرۆها داھاتی نیۆدەولەتی بواری گەشتوگوزاریش لە نیوان ساڵانی ۱۹۵۰-۲۰۰۳ لە ۲,۱ ملیار دۆلارەوه گەشتووەتە ۵۱۴ ملیار دۆلار واتە ۲۴۴ جار هینده ی خۆی زیادی کردوو، لە ماوه ی نزیکە ی نیوسەده داو چاوەڕێش دەکریت بگاتە ۲۰۰۰ بلیۆن دۆلار لە ساڵی ۲۰۲۰ بەگوێرە ی پیشبینیەکانی (WTO) واتە ۹۵۲ جار هینده ی خۆی زیاد بکات.

دووه م: گرنگی گەشتوگوزاری ئەلیکترونی و کاریگەری لە سەر ئابووری نەتەوه یی

گرنگی گەشتوگوزاری ئەلیکترونی لەو سوودە گەورە یه وه سەرچاوە دەگری کە فەراھەمی دەکا، چ بۆ پیشکەشکارانی خزمەتگوزارییە گەشتوگوزارییەکان بێ یان بۆ گەشتیاران خۆیان. لەو هوش کە بەشداری دەکا لە بازدان بەسەر ئەو بەرەستە کلاسیکیانە ی کە مامە ئە گەشتوگوزارییە ئاساییەکان هەیانە، لە گرنگترین سوودەکانی:

۱- پیشکەشکردنی ئەو زانیاریانە ئاسان دەکا کە پیشەسازی گەشتوگوزاری پشتمان پێ دەبەستی چونکە خزمەتگوزارییە گەشتیارییەکان بەوه دەناسرێنەوه کە بەرھەمیکن لە زانیارییەکانیاندا بەشیۆه یه کی گەرە جیاوازن و باشی و خراپەکانیان تەنیا بە تاقیکردنەوه دەزانرێن و بەشیۆه یه کی بنەرەتی پشت بەمتمانە ی گەشتیار دەبەستی لە باشی خزمەتگوزارییە گەشتیارییەکانی کۆمپانیا و دەزگا گەشتیارییەکان پیشکەشی دەکەن^(۱). لێرەدا بەکاربەری گەشتیار دەتوانی هەموو داتاگان و زانیارییەکانی کە پێویستیەتی دەربارە ی بەرھەمیکی گەشتیاری لە ریی تۆری ئینتەرنیته وه دەستی بکەوی. ئەو زانیاریانەش کاتی فرینی فرۆکە نرخ بلیت و هۆتیل و بەرنامە گەشتیارییەکان و شوینەکانی بەکرێگرتنی ئوتومبیل و... هتد دەگرێتەوه. ئەمە یارمەتیدەرە لە دابینکردنی حەزەکانی گەشتیار و قایلکردنی بەپیداویستیە بنەرەتیەکانی، ئەو هوش لە ریی رەخساندنی بوار بۆ گەشتیار تا بەراورد لە نیوان شوینە گەشتیارییە جیاوازه کان بکا و گونجاوترینیان هەلبژیری، بەبێ ئەوه ی پێویستی بەوه بێ کە لە شوینیکە وه بچیتە شوینیکی دیکە. تۆری ئینتەرنیته ییش ئەمە دا بین دەکا لە ریی زۆر جۆرە شیوازیک کە زانیارییە

(۱) أحمد حمد الله السمان: م.س، ص ۱۱.

- ورده نووسراو و وینهگیراوهكان دەگرێتەوه که گەشتیار دەتوانی لە ریگەیانەوه بەخۆی سەردانی شوینەکه بکا یان لاپەرەى بەرهمەکه هەلدا تەوه یان تەنانەت گەشتیار دەتوانی ئەو بەرنامە گەشتیارىيە دارپێژى که خۆی دەیهوى، بەبى ئەوهى خۆی بە بەرنامەیهکی پێشتر دارپێژاو ببەستیتەوه و بەپێی ئەو توانا داراییە که دەتوانی خەرجی بکا.
- ۲- که مکردنەوهى خزمەتگوزارىيە گەشتیارىيەكانى که پیشکەش دەکړین^(۱). بەوهش بەرهمە گەشتیارىيەکه دەبیتە جیى بەراوردکردن لەبەر که مى نرخ. بەکارهینانى گەشتوگوزارى ئەلیکترۆنى دەتوانی تیچوونەکانى بەبازارکردنى گەشتیارى و بەرهمەهینان که م بکاتەوه (پەيوەندیکردن لەنیوان بەرهمەهینى خزمەتگوزارىيە گەشتیارى و پیناوه که ئاسان و خیراتر دهکا). هەروها تیچوونەکانى دابەشکردن (کردارى ئەنجامدانى گریبەست لەگەل توێژىکی گەرە له ئامانجکراوان) ئاسان دهکا. سەربارى بچووککردنەوهى قەبارەى کارکەرەن. بۆ نموونە گەشتیار دەتوانی بلیتی فرۆکه یان پسوولەى گۆرپنەوهى تاییەتى بۆ گرتنى هوتیلەکان لە ریی پۆستەى ئەلیکترۆنییەوه بە دەست بێنى.
- ۳- بەئاسانى بەرهمەى گەشتیارى پەرەپێدەدری و چالاکى گەشتیارى تازەتر پەیدا دەبى که بۆ توێژە جیاوازهكانى گەشتیاران دەگونجی. ئەویش لە ریی راپرسى که دەتوانی لێیهوه حەزە نوێیهکان و خزمەتگوزارىيە بنەرەتیهکان و تەواوکه رەكانى که گەشتیاران پێیان دەوی بزانی.
- ۴- توانای رکا بەرى لەناو دەزگا گەشتیارىيەکان زیاتر دەبى. ئەوهش یارمەتیدەرە له زیادکردنى فرۆشتن و دەستکەوت و قازانجەکاندا بەشیوهیهک که کاردانەوهى دەبى لەسەر ئەو بەهایانەى که دەخرینه سەر کەرتى گەشتیارى لەبەرهمەهینانى گشتى ناوخۆدا.
- ۵- بلأوبوونەوهى بەکارهینانى گەشتیارى ئەلیکترۆنى بەلگەیه بۆ پیشکەوتنى ژێرخانى تەکنۆلۆژى و خزمەتگوزارىيە ئەلیکترۆنییەکان لەو ولاتەدا بەوهى که هاوبەشى دهکا - لەگەل هۆکارى دیکەدا- له زیادبوونى وه بەرهمەهینانە بیانیهکان و ژێرخانى کارە حکومیهکانیش باوه پێیکراوتر دەبن له راپۆرتە نۆدەوله تیهکاندا.
- کەواتە بایهخى گەشتوگوزارى ئەلیکترۆنى لەگەل زیادبوونى گرنگیدان بە بازگانى ئەلیکترۆنى زۆرتر دەبى چونکه دواى ئەوهى گەشتوگوزارى ئەلیکترۆنى پێشان بەبرى ۷٪ بەشداری بازگانى ئەلیکترۆنى دەکرد لەسالى ۲۰۰۲ دا بۆ ۳۵٪ بەرزبووه. هەندیک توێژینهوه ئەوانەیان نیشان داوه که^(۱):
- أ. زیاتر له ۶۴ ملیۆن هاوالاتی ئەمریکایى لەسالى ۲۰۰۳ دا ئینتەرنییان بەکارهیناوه بۆ گەران بەدواى زانیاری تاییەت بەشوینی گەشتیارى جیاواز و نرخ و بەرنامە گەشتیارىيەکان، که ۶۶٪ لەوانە له ریی ئینتەرنیتهوه شوینیان گرتووه. لەسالى ۲۰۰۵ دا فرۆشتنەکانى ئینتەرنیتى بازارى گەشتکردن بە رێژەى ۳۰٪ له ئەمریکا زیادى کردووه.
- ب. له ولاتانى یهکیتی ئەوروپا لەسالى ۲۰۰۳ دا فرۆشتنەکانى گەشتکردن بەشیوهیهک زۆربوو که گەشتە ۱۴ ملیار دۆلار.
- ج. بەپێى کۆمیسىۆنى ئەوروپى لەسالى ۲۰۰۳ دا ۸۰٪ى هوتیلەکان ویسایتى ئەلیکترۆنى تاییەتى خویان هەبووه. لەکاتیکیدا لەولاتی ئەمسا ۹۰٪ى هوتیلەکان ویسایتى ئەلیکترۆنیان هەیه که ۶۳٪ خزمەتگوزارى فرۆشتن له ریی ئینتەرنیتهوه پیشکەش دەکەن و داواکاری جیگرتن لەناویاندا دهگاتە ۷۳٪.

(۱) احمد حمدالله السمان: م.س، ص ۱۲ .

(۱) أحمد غاوي: السياحة الإلكترونية تسهم في تخفيض تكاليف الرحلات السياحية، نقلا عن الموقع: www.alriyadh.com/400230

د. قه‌باره‌ی فرۆشتنه‌ گه‌شتیاریه‌کان له‌ ریی بازرگانیی ئەلیکترۆنییه‌وه له‌سالی ۲۰۰۶ دا گه‌یشته ۶۳ ملیار دۆلار که ۲۰ ملیاری له‌ئهوروپا بوو^(۱).

سێیه‌م: پێداویستییه‌ گه‌شتیه‌کان بۆ پراکتیزه‌کردنی گه‌شتوگوزاری ئەلیکترۆنی

گه‌شتوگوزاری ئەلیکترۆنی پێویستی به‌ زۆر شت هه‌یه‌ بۆ ئەوه‌ی پراکتیزه‌ بکری، به‌تایبه‌تیش له‌ ولاتی پۆژه‌لاتی ناوه‌پاست. ئەو پێداویستیانه‌ش په‌یوه‌ست نین به‌ ژێرخانه‌ گه‌شتیاریه‌که‌ی که هه‌یه‌تی، به‌لکو له‌وه‌ تێده‌په‌ری بۆ ئەوه‌ی چوارچێوه‌ی دامه‌زراوه‌یی و رێکخسته‌کانی بگه‌ڕێته‌وه‌ که کاره‌کان رێکده‌خا له‌گه‌ڵ ژێرخانی یاسادانان له‌بواری بازرگانیی ئەلیکترۆنی و پێشکه‌وتن له‌ ژێرخانی ته‌کنۆلۆجیای زانیارییه‌کان^(۲). له‌کۆتاییشدا ئەو ژێرخانه‌ رۆشنبیرییه‌ی که یارمه‌تی وه‌رگرینی تاک و کۆمه‌ڵ ده‌دا بۆ بێرۆکه‌ی بازرگانیی ئەلیکترۆنی به‌گه‌شتی.

۱- بوونی چوارچێوه‌یه‌کی دامه‌زراوه‌یی و رێکخراو: ئەم لایه‌نه‌ په‌یوه‌سته به‌ گرنگی بوونی هه‌ماهه‌نگی له‌نیوان دامه‌زراوه‌ حکومه‌یه‌کان له‌ناو خۆیاندا. هه‌روه‌ها به‌شداری له‌گه‌ڵ که‌رتی تاییه‌ت و کۆمه‌لگه‌ی مه‌ده‌نی له‌ ریی نیشاندانی ئەو سوودانه‌ی که بۆ هه‌مووان ده‌گه‌ڕێته‌وه‌ به‌هۆی پیاوه‌کردنی سیسته‌مه‌کانی بازرگانیی ئەلیکترۆنی له‌بواری چالاکیه‌کانی گه‌شتیاریدا. بوونی گه‌شتوگۆیه‌کی بنیاتنه‌ر له‌نیوان دامه‌زراوه‌کاندا یارمه‌تی دروستبوونی ژینگه‌یه‌کی دروست و گونجاو ده‌دا بۆ جێبه‌جێکردنی پڕۆژه‌کان^(۳). ده‌کرێ وه‌زاره‌تی گه‌شتوگوزار و ده‌سته‌ په‌یوه‌سته‌کان به‌نۆینه‌رایه‌تی حکومه‌ت یارمه‌تی ماددی کۆمپانیا و ئازانسه‌ گه‌شتیاریه‌ جیاوازه‌کان بده‌ن له‌پێناو به‌کارهێنانی (ئه‌پلیکەیشنەکانی) ئینتەرنێت له‌بواری کارکردنیدا له‌گه‌ڵ فه‌راهه‌مکردنی داتا به‌یسی ورد له‌سه‌ر شوێنه‌ گه‌شتیاری و به‌ره‌مه‌کانی و یارمه‌تیدانی سایته‌ ئەلیکترۆنییه‌کانی تاییه‌ت به‌و پێشه‌سازییه‌. کۆمپانیا دیاره‌کانی که‌رتی تاییه‌ت به‌و شاره‌زاییه‌ی که هه‌یانه‌ له‌ته‌کنۆلۆجیای زانیاری و به‌بازارکردن و بازرگانیی ئەلیکترۆنی ده‌توانن ئامۆژگاری و راویژ پێشکه‌شی ناوه‌ندی بپارێدن بکه‌ن.

ئه‌رکه‌ دامه‌زراوه‌یی و رێکخسته‌یه‌کان له‌ئاستی ناوه‌خۆ ده‌چنه‌ ده‌ری و هه‌ردوو چوارچێوه‌ی ناوچه‌یی و نێوده‌وله‌تی ده‌گره‌نه‌وه‌، وه‌ک له‌ به‌شی سێیه‌می ئەم توێژینه‌وه‌یه‌ ئاماژه‌ی پێده‌ده‌ین.

۲- بوونی چوارچێوه‌یه‌کی یاسایی دیارکراو له‌سه‌ر ئاسته‌کانی نێوده‌وله‌تی و ناوخوا: گه‌شتوگوزاری ئەلیکترۆنی به‌ به‌شیک له‌ بازرگانیی نێوده‌وله‌تی داده‌نری که لێی جیانا کرێته‌وه‌ و له‌چوارچێوه‌ی "رێکه‌وتنی گه‌شتی بۆ رزگارکردنی بازرگانی له‌خزمه‌تگوزاری" ی رێکخراوی بازرگانی جیهانی کار ده‌کا. ئەوه‌ش وای له‌زۆریه‌ی ولاته‌ عه‌ره‌بیه‌کان کردووه‌ که ناوی خزمه‌تگوزارییه‌ گه‌شتیاریه‌کانیان له‌ناو ئەو خسته‌ی پابه‌ندبوونانه‌دا تۆمار بکه‌ن که پاشکۆی رێکه‌وتنی گه‌شتی رزگارکردنی بازرگانییه‌ له‌ خزمه‌تگوزارییه‌کان. ئەوه‌ش به‌مه‌به‌ستی رزگارکردنیکی پله‌به‌پله‌ بۆ که‌رتی گه‌شتیاری له‌پێناو دا‌بینکردنی ئەو ئامانجانه‌ی گه‌شه‌پێدان که ویستراوه‌ و بۆ ئەوه‌ش که وه‌به‌ره‌ینانی بیانی بۆ خۆیان راکێشن^(۴). به‌م پێیه‌ رێکه‌وتنی گه‌شتی بۆ رزگارکردنی بازرگانی له‌خزمه‌تگوزاریدا بریتیه‌ له‌ سه‌ره‌تایه‌ک بۆ

(۱) منی زکریا محمد عبد الفتاح: أسرار السياحة الإلكترونية، نقلًا عن الموقع: www.masress.com/october/109844

(۲) د. بختی إبراهيم و د. شعوبي محمود فوزي: م.س، ص ۲۷۷.

(۳) أ.د. منير حجاب: الاعلام السياحي، دار الفجر للنشر والتوزيع، ط ۲، القاهرة، ۲۰۰۲، ص ۴۷.

(۴) د. بختی إبراهيم و د. شعوبي محمود فوزي: م.س، ص ۲۷۸.

گەران بەدوای پىداويستىە ياساىيەكان بۇ ئەوەى گەشتىارى بەشىوہىەكى گەشتى و گەشتوگوزارى ئەلىكترونى بەتايىبەتى چالاک بکرى.

۳- پىشكەوتن لەبواری ژىرخانى تەکنۆلۇجىيە زانىيارىيەكان: ئەم پىداويستىانە پەيوەندىيان بەبارى ئەو ژىرخانە تەكنىكىيە و چۆنىەتى پەرەپىدان و وەبەرەينانەى كە لەبواری گەشتوگوزارى ئەلىكترونىدا ھەيە و ئەمانە دەگرىتەوہ^(۱):

أ. ژىرخانى بنەرەتى پەرەپىدەرى بۇ ھۆيەكانى پەيوەندى و زانىيارىيە نوپىەكان بۇ رىگەخۆشکردنىكى فراوان بۇ پەيوەندىکردن بەخزمەتگوزارىيەكانى ئىنتەرنىت چ لەولاتى گەشتوگوزار بەرەمەين بى يان لەو وولاتانەى كە ئامانجى بەبازارکردنى گەشتىارىين.

ب. ھاندانى ناوبەندى ئەلىكترونى (Electronic Intermediary) لەكەرتى گەشتىارى ئەوہش لە رىي كارکردن بۇ ھاندانى دامەزراندنى تۆرپك لە وپسايەتە ئەلىكترونىيەكان بەشىوہىەكى ھاوشان لەگەل ھەموو كرىكارەكانى كەرتى گەشتىارى چ لەبواری ھوتىلكردن و ھىلى فرۆكەوانى بى يان لەگەل ئازانسەكانى گەشت و رىبەرە گەشتىارىيەكان و ھىدىكە لەكەرەكانى كاری گەشتىارى. ئەمەش بەھاوکاری لەگەل ناوبەندە كلاسيكىيەكان لەبواری گەشتوگوزارى، چونكە ھەريەكەيان تەواوکاری ئەويدىكەن.

ج. گەيشتن بە شىوازی تازە لە دامەزراو و دەستەى تايىبەت بەچالاککردنى گەشتىارى، لەوانەى كە لەكارکردندا پىشت بەوپسايەتە ئەلىكترونىيە پىشكەوتووەكانى تۆرى ئىنتەرنىت دەبەستن و فەرەھمکردنى پالپشتى تەكنىكى و زانىيارى بۇ ئەو وپسايەتە. پىويستە ئەو وپسايەتە بەپى پىوہرى جىھانىيە ناسراو دابندرىن بۇ ئەوہى بتوانن ركابەرى وپسايەتە گەشتىارىيەكانى دەولەتانى دىكە بكەن.

۴- بوونى كەمترىن ئاست لەبەكارھىنانى بازىرگانى ئەلىكترونى لە مامەلە جىاوازەكاندا: ئەوہش بەكارھىنانى ئەپلىكەيشنەكانى ئىنتەرنىت و بازىرگانى ئەلىكترونى دەگرىتەوہ لەبواریەكانى پەيوەست بە گەشتوگوزارى ئەلىكترونى، وەك: بلىت و خزمەتگوزارى فرۆكەوانى و ئوتىل و كۆمپانىيە گواستەنەوہ و چىشتخانە گەشتىارىيەكان. ئەمەش پەيوەندى بە بەكارھىنانى سىستەمى گرتنى بەئامىر لەرى ئىنتەرنىتەوہ لەشوىنگرتن و كرىنى بلىتى فرۆكە و ژوورى ھوتىل و دابىنکردنى خزمەتگوزارى ئەلىكترونى، چ لەكاتى گەشتکردن بى لەناو فرۆكە يان لەكاتى مانەوہى گەشتىار لەھوتىل^(۲). بۇ نمونە، جىگرتن و كرىنى بلىتى فرۆكە بەئىنتەرنىت ئازادىيەكى زىاتر بۇ گەشتىار دابىن دەكا لەدىارىکردنى ھىلى رىكردنى كە خۆى دەيەوى و شوىنى دانىشتن و جۆرى ژەمەخواردنەكانى كە دەستى دەكەوى. ھەرەھا ھەندىك كۆمپانىيە فرۆكەوانىيە گەرە تواناى كۆرىنى گرتن و ھىلى روىشتن لە بلىتى ئەلىكترونى دەپەخسىنى يان تەنانەت فرۆشتنىشى بۇ ھىدىكە لەماوہى تەنیا ۲۴ كاترەمىر لەرىكەوتى گەشتکردن دەپەخسىنى.

۵- بوونى ژىنگەيەكى رۆشنىبرىي پالپشت: زۆر پىويستە بۇ سەپاندنى گەشتوگوزارى ئەلىكترونى و ئەو مامەلەيەى كە پىيەوہ بەندە وەكو سەپاندنى ھكومەتى ئەلىكترونى، كە ژىنگەيەكى رۆشنىبرىي ئامادەكراو ھەبى بۇ ئەمجۆرە مامەلە كردنانە. لەبەرەوپىشچوونى بەرنامەكانى گەشتوگوزارى ئەلىكترونى دەوہشىتەوہ كە زىان بە دەستە ھكومى و تايىبەتەكان بگەيەنى كە تىياندا فەرمانبەرانى ئىستا بەرەنگارى شىوازە نوپىەكانى كارکردن و

^(۱) شريف درويش اللبان، تكنولوجيا الاتصال: المخاطر والتحديات والتأثيرات الاجتماعية، الدار المصرية اللبنانية، القاهرة، ۲۰۰۰، ص ۱۰۲.

^(۲) فريد النجار، وليد النجار وآخرون: م.س، ص ۶۳.

بەئامێرکردنی خزمەتگوزارییە پێشکەشکراوەکان دەبنەو، وەکو ئەنجامیکی چاوەڕوانکراو بۆ نەبوونی زانیاری و شارەزاییە پێویستیەکان بۆ بازاری کار یان بەهۆی ریکارە رۆتینی و بیرۆکراتیە رێگرەکانەو، ئەمانەبەرانی خزمەتگوزاری گشتی رۆلی گرنگی تیدا دەگێرن^(۱). ئەمە واما لێدەکا بلین دروستکردنی ستراتیجیەتیکی نوێ بۆ ئەو پێناوە کلاسیکیانە پێویستە دابندرئ بۆ ئەو ئامادەیان بکا بۆ شوێنکەوتنی گەشتوگوزاری ئەلیکترۆنی، ئەوێش لەرێی راهێنانیکی بەبەرنامە کە ئامانجی ھۆشیارکردنەو بەی بەو بازرگانییە ئەلیکترۆنییە و ئەو گەشتوگوزاری کە پێیەو بەندە و شارەزایی پێویستیان بۆ فەراھەم بکری.

بۆ ئەوێ گەشتوگوزاری ئەلیکترۆنی پراکتیکیانە بەرجەستە بیت، پێویستی بە چوار قۆناغی سەرەکی ھەیە بۆ دروستکردنی بنچینە و ناوەرۆکی دیجیتالیانە کە ئەمانەن^(۲):

ا. کۆکردنەوێ داتا و پێدراوێ گەشتیارییەکان (خواست و خستەپوو، نرخ، نەخشەکان، راپۆرتەکان،... ھتد).
ب. بەدیجیتالکردن و بە ئەلیکترۆنی کردنی داتا و پێدراوێ کۆکراوەکان بە بەکارھێنانی ھۆکارو ئامرازە تەکنەلۆژییە جۆراوجۆرەکان.

ج. بلۆکردنەوێ خستەپووی زانیارییە کۆکراوەکان، بەشیوێ ئەلیکترۆنی و لەرێگای ویسیایت و ھۆکارە فرەژانەر ئەلیکترۆنییەکان (Multimedia) و بە زیاتر لە زمانیک.

د. فەراھام کردن و پێدانی تۆپی ئینتەرنێت بە دەستە و بریکارەکان و دامەزرادە گەشتوگوزارییەکان و میوانخانەکان، بەجۆریک کە خیرایی ھیلی ئینتەرنێتە کە و برەکە ی پەسەند و گونجاو بیت بۆیان.
ه. لەگەڵ ئەمانەشدا پێویستە دەستەبەکی نیشتمانی ھەبێ سەرپەرشتی گەشتوگوزاری ئەلیکترۆنی بکات لەرێگای دەروازەبەکی ئەلیکترۆنی و ھاوێ کە بتوانی ھەموو بەرھەم و خزمەتگوزارییە گەشتیارییەکانی کە پەییوھندی راستەوخۆ یان ناراستەوخۆی پێیانەو ھەبیت وەکو (بانکەکان، گواستەو و گەیانندی وشکانی و ئاسمانی).

چارەم: پالئەرەکانی بەکارھێنانی تەکنەلۆژیای زانیاری و گەیانندی لە کەرتی گەشتوگوزاردا

کاتیک دەتوانین بلین خزمەتگوزارییە گەشتیارییەکان لەپووی چۆنایەتیەو زۆرباش و گونجاو کە ئامرازەکانی تەکنەلۆژیای ھەموو بوارە جیاوازەکانی گەشتوگوزاردا تەوزیف کرابیت و بەگەرخرابی، واتە لە پلاندا و گەشەپێدان و بەبازارکردن و شوێنگرتن (حجز) و گرێبەست و پاکتاوکردنی دارایی... ھتد^(۳). رێکخراوی گەشتوگوزاری جیھانی، وولاتان و دەستەو دامەزرادەکانی لە گرنگی بەکارھێنانی ئامرازەکانی تەکنەلۆژیای زانیارییەکان و گەیانندی لە کەرتی گەشتوگوزاردا ناگادارکردۆتەو بەو پێیە کە ئەم ئامرازانە بوونەتە بەردی بناغە ی پێشخستن و بوژاندنەوێ گەشتوگوزار. ئەمە بەو مانایە نا تەنھا بژاردەبەکی گرنگی بۆ ئەوانە کە لەکەرتەکاندا کار دەکەن، بەلکو "حەتمیەتیکی" بارودۆخی ئیستای ئابووری دەیسەپینیت بۆ پێشخستن و بوژاندنەوێ کەرتی گەشتوگوزار.

(۱) د. محمد البنا: إقتصاديات السياحة والفندق، الدارالجامعية، الاسكندرية، مصر، ۲۰۰۹، ص ۹۷-۹۸.

(۲) صناعة المحتوى الرقمي على إعداد المنتجات والخدمات الرقمية وتصميمها وادارتها وتوزيعها، النسخة الالكترونية، نقلا عن الموقع: http://www.escwa.un.org/information/publications/edit/upload/E_ESCWA_ICTD_12_TP-4.pdf

(۳) د. بختی إبراهيم و د. شعوبي محمود فوزي: م.س، ص ۲۸۰.

هیچ کاتیک گه شتوگوزاری ئه لیکترۆنی نابیتته رکابه ری گه شتوگوزاری باو(السیاحة التقلیدیه)، به لکو گه شتوگوزاری ئه لیکترۆنی ته واکهر و یارمه تیدهر و پیوستیشه بۆ بهر وه پیش بردنی کهرتی گه شتوگوزار، ئه م په یوه ندییه ته واکارییه ش له م خالانه ی خواره وه دیتته ئاروه ^(۱):

۱- خزمه تگوزارییه گه شتوگوزارییه کان به هه مووچۆره کانییه وه پشت ده به ستی به زانیارییه گه شتوگوزارییه کان. ئه و زانیارییه نه زۆر جیاواز و بلاون و پیوانه کردنی چۆنییه تی زانیارییه کان کاریکی سهخته. بۆیه ئینته رنیت به ناوه ندیکی گونجاو داده نریت که له ریگی سهردانه گریمانه کان بۆ خزمه تگوزاری گه شتوگوزاری ئاستی ئه م (تباين)ه که مده بیتته وه به جۆریک که سهردانکه ده توانیت به و په ری ئاسانی و خیرایی شوینه گه شتیارییه کان بناسی، له ریگی وینه یه کی بینراوی خه یالای شوینه که و سهردانی کردن به داتا و زانیارییه درێژه کانی تاییه ت به و ناوچه گه شتیارییه ی که ده یه ویت گه شتی بۆبکات، ههروه ها به و هۆیه وه گه شتیاره که ده توانیت پلان و پرۆگرامی گه شته که ی دابریژیت و ئه و ناوچه یه ش هه لده بژیژیت که ده یه ویت گه شتی بۆبکات و کاتی سهردانه کانی ش بۆدیاری بکات تابوانیت زۆترین شت له پوالت گه شتیارییه که ی ببینی و پاره ی ته قریبی خه رجیه کانی ش دیاری بکات.

۲- به کارهینانی تهکنه لۆژیای زانیارییه کان و گه یاندن، ده بیتته هۆی دابه زینی خه رجی به ره می خزمه تگوزارییه گه شتوگوزارییه کان، که له لایه ک به شداریده کات له بهر زکردنه وه ی بره ودانی گه شتیارییه کان، له لایه کی دیکه یه وه تهکنه لۆژیایه کارده کات له که مکردنه وه ی خه رجیه کان، به تاییه تیش له وانه ی که تاییه تن به په یوه ندیکردن (په یوه ندی راسته وخۆ به ناوه نده کان و گه شتیاران) و ئه وه شی که تاییه ته به دابه شکردن، چونکه داواکاری خزمه تگوزارییه که بۆخۆی شوینی ده که ویت، به مه ش خه رجی چاپکردنی چاپکراوه کان و بلاوکراوه گه شتیارییه کان که مده بیتته وه، ههروه ها پێژه ی فرمانبه ر که مده کاته وه و توانستی کریکارانیش بهر زده کاته وه و پرایده هینی له سه ر به کارهینانی کۆمپیوته رو ئینته رنیت و پراکتیزه کردنی پرۆگرامه جۆراو جۆره کان.

۳- به کارهینانی تهکنه لۆژیای به شیوه ی فراوان، ده بیتته هۆی به دیارکه وتنی پیداو یستیه شاراوه کان، ئه وانه ی که پیشتر نه بوون، ئه مه ش پالنه ریکی گرنکه بۆ ئه و که سانه ی که له کهرتی گه شتوگوزار کارده که ن، تاوه کو گه شه به ره می گه شتیاری نوی و جۆراو جۆر بدن و تاوه کو توانای پرکردنه وه ی پیداو یستیه شاراوه کانی گه شتیاری دابین بکه ن، ههروه ها ئه م به کارهینانه فراوانه ی تهکنه لۆژیای ده بیتته هۆی چاپکردنی خزمه تگوزاری پیشکه شکارا و فراوانکردنی بنه مای خزمه تگوزاری میوانه کان، و بهر زکردنه وه ی توانستی کیبرکیکردن له نیوان دامه زراوه گه شتیارییه کان له پیناوی ناساندنی لۆگۆ بازرگانییه که ی، که ئه م کیبرکییه ش دواچار متمانه ی گه شتیاری ده به خشیته دامه زراوه گه شتیارییه سه رکه و تووه کان و ئه مه ش بۆ خۆی رهنگدانه وه ی ئه رینی ده بی له سه رداهاتی گشتی کهرتی گه شتوگوزار.

(۲) د. بختی إبراهيم و د. شعوبي محمود فوزي: م. س، ص ۲۸۱.

به‌شی سێیه‌م: هه‌لومه‌رجه‌کانی پراکتیزه‌کردنی گه‌شتوگوازی نه‌لیکترونی له‌هه‌ریمی کوردستاندا

یه‌که‌م: په‌وشی که‌رتی گه‌شتوگوازی که‌رتی ته‌کنه‌لوژیای زانیاری له‌ کوردستاندا

هه‌ریمی کوردستان له‌م چه‌ند ساڵی دوایدا پیشکه‌وتنیکی به‌رچاوی به‌خۆیه‌وه‌ بینوو، به‌تایبه‌تی له‌ هه‌ردوو که‌رتی گه‌شتوگوازی و که‌رتی ته‌کنه‌لوژیای زانیاریدا. به‌پێی ئاماره‌کانی ده‌سته‌ی ئاماری هه‌ریمی کوردستان ژماره‌ی شوینه‌گه‌شتیاریه‌کان (هۆتیل، مۆتیل، کۆمه‌لگه‌ی گه‌شتیاری) تاوه‌کو ساڵی ۲۰۱۰ زیاتر له‌ ۳۱۵ شوینی گه‌شتیاریه‌ له‌ هه‌ر سێ پارێزگای هه‌ولێر و ده‌وک و سلێمانی (*).

خشته‌ی (۲)

ژماره‌ی شوینه‌گه‌شتیاریه‌کانی هه‌ریمی کوردستان به‌پێی پارێزگا بۆ ساڵی ۲۰۱۰

پێژه‌ی سه‌دی	کۆمه‌لگه‌ی گه‌شتیاری	پێژه‌ی سه‌دی	شوکه‌یان مۆتیل	پێژه‌ی سه‌دی	ئوتیل	جۆری شوینی گه‌شتیاری پارێزگا
٪۰	۰	٪۴۹,۳۶	۳۸	٪۲۶,۴۴	۷۸	ده‌وک
٪۲۰,۸۳	۵	٪۲۰,۷۷	۱۶	٪۳۳,۶۴	۷۲	هه‌ولێر
٪۷۹,۱۷	۱۹	٪۲۹,۸۷	۲۳	٪۲۹,۹۲	۶۴	سلێمانی
٪۱۰۰	۲۴	٪۱۰۰	۷۷	٪۱۰۰	۲۱۴	کۆی گشتی

له‌خشته‌ی (۲) بۆمان پون ده‌بیته‌ که‌ ژماره‌یه‌کی باش له‌ ئوتیل و مۆتیل و کۆمه‌لگه‌ی گه‌شتیاری له‌ هه‌رسێ پارێزگای ده‌وک و هه‌ولێر و سلێمانیدا هه‌یه. ئەم پێژه‌یه‌ش له‌ شوینه‌گه‌شتیاریه‌کان له‌په‌روی ژماره‌وه‌ بۆخۆی ئاماره‌یه‌کی باشه‌ که‌ کوردستان ژینگه‌یه‌کی له‌باری هه‌یه‌ له‌په‌روی له‌خوگرته‌ی ژماره‌یه‌کی زۆر له‌گه‌شتیار و دابینکردنی شوینی چه‌وانه‌وه‌ و مانه‌وه‌ بۆیان، دروستکردنی شوینه‌گه‌شتیاریه‌کانیش به‌رده‌وام پوو له‌ زیادبوون و هه‌لکشاندایه‌. هه‌روه‌ها به‌پێی ئاماری که‌رتی ده‌سته‌ی ئاماری هه‌ریمی کوردستان ژماره‌ی گه‌شتیاره‌ بیانییه‌کان (ئه‌وانه‌ی له‌پێی هێلی ئاسمانیه‌وه‌ هاتونه‌ته‌ کوردستان)، ته‌نها له‌ ساڵی ۲۰۱۲ دا زیاتر له‌ ۸۰۰هه‌زار گه‌شتیار بووه‌، وه‌ک له‌م خشته‌یه‌دا پوونکراوه‌ته‌وه‌ (*):

خشته‌ی (۳)

ژماره‌ی گه‌شتیاره‌ گوزراوه‌کانی ئاسمانی (هاتووه‌کان) ۲۰۱۲ له‌فهرۆکه‌خانه‌ی هه‌ولێری نێوده‌وله‌تی به‌پێی کۆمپانیا

پله‌ به‌ندی	پێژه‌ی سه‌دی	ژماره‌ی گه‌شتیاره‌ گوزراوه‌کان (هاتووه‌کان)	کۆمپانیا گه‌شتیاریه‌کان به‌پێی ولات
۳	٪۱۷,۸۰	۸۶۱۳۷	عێراقی
۶	٪۷,۲۱	۳۴۹۱۲	ئوردنی
۵	٪۶,۷۹	۳۲۸۹۵	لوبنانی
۸	٪۳,۰۳	۱۴۷۰۹	میسری

(* هۆتیل و شوینه‌گه‌شتیاریه‌کان له‌هه‌ریمی کوردستان ۲۰۱۰، وه‌زاره‌تی پلاندانان-ده‌سته‌ی ئاماری هه‌ریمی کوردستان.

(* راپۆرتی گواسته‌وه‌ی ئاسمانی بۆساڵی ۲۰۱۲، وه‌زاره‌تی پلاندانان-ده‌سته‌ی ئاماری هه‌ریمی کوردستان.

خەلىجى	۵۵۳۱۴	٪۱۱,۴۳	۴
توركى	۱۴۳۱۹۹	٪۲۹,۵۹	۱
كۆمپانىياكانى دىكەى و لاتانى عەرەبى	۲۱۲۳۶	٪۴,۳۸	۷
بىيانى	۹۵۴۹۰	٪۱۹,۷۳	۲
كۆى گىشتى	۴۸۳۸۹۲	٪۱۰۰	

لە خىستەى (۳) بۆمان پوون دەبىتەوہ كە كۆمپانىيا گەشتىيارىيەكانى توركىيا لە پەلەى يەكەمدايە لەجولەى گەشتىيارىيدا بۆ ھەرىمى كوردستان بەرپژەى ٪۲۹,۵۹، لەپەلەى دووھمدا كۆمپانىيا بىيانىيەكان دىن بەرپژەى ٪۱۹,۷۳، لە پەلەى سىيەمىشدا كۆمپانىيا گەشتىيارىيە عىراقىيەكان دىن بەرپژەى ٪۱۷,۸۰ . كۆى جموجولە گەشتىيارىيەكان ئەوہ دەگەيەنەت كە ھەرىمى كوردستان بووہ تە جىي سەرنج بۆ گەشتىيارانى زۆربەى وولاتانى جىھان، جولەيەكى بەرچاوو ديارى گەشتىياران ھەيە بۆ كوردستان. ئەمەش بۆخۆى ئامازەيەكى گرنگە بۆ گەشەسەندن و چالاكى كەرتى گەشتوگوزار لەھەرىمى كوردستاندا.

سەبارەت بە كەرتى تەكنەلۆژىيە زانىيارىيەكان، لە ئىستادا چەندىن كۆمپانىياى دابىنكردنى خزمەتگوزارى ئىنتەرنەت(ISP) واتە (Internet Service Provider) لە كوردستاندا مۆلەتى كاركردىيان پىدراوہو لەتواناىاندایە باشترىن خزمەتگوزارى ئىنتەرنەتتى نەوہى چوارەم(4G)و بە تەكنەلۆژىيە(LTE)^(*) دابىن بكەن بۆ شوىنە گەشتىيارىيەكان. ئامازەكانى دەستەى ئامارى ھەرىمى كوردستانىش لە ئامارىكدا ئەوہى خىستووتەپروو كە بەرزترىن پىژەى بەكارھىنانى ئامرازەكانى تەكنەلۆژىيە زانىيارى و گەياندن لەدامەزراوہكانى ئالوگۆپى دراو گۆپىنەوہ، لە ھەر سى پارىزگای ھەولپۆر و ھۆك و سلىمانىيدا بە بەراورد بە پارىزگاکانى ترى عىراق^(**).

خىستەى (۴)

ژمارەى دامەزراوہكان لە پارىزگاکان بەپىي بەكارھىنانى ئامرازەكانى گەياندن و تەكنەلۆژىيە زانىيارىيەكان

(ئىنتەرنەت، كۆمپيووتەرى كەسى، تەلەفون)

پارىزگا	تەلەفون	پىژەى سەدى	كۆمپيووتەرى	پىژەى سەدى	ئىنتەرنەت	پىژەى سەدى
دھۆك	۱۸۲	٪۱۵,۸۶	۶۱	٪۸,۷۰	۴۰	٪۷,۵۲
ھەولپۆر	۱۲۹	٪۱۱,۲۴	۶۰	٪۸,۵۵	۴۶	٪۸,۶۴
سلىمانى	۳۵۱	٪۳۰,۶۰	۱۵۳	٪۲۱,۸۲	۱۱۶	٪۲۱,۸۰
كۆى ۳ پارىزگای ھەرىمى كوردستان	۶۶۲	٪۵۷,۷۱	۲۷۴	٪۳۹,۰۸	۲۰۲	٪۳۷,۹۷

(*) تەكنەلۆژىيە (LTE) كورتكراوہى (Long Term Evolution) ە كە پىوانەيەكى تازەيە بۆ خزمەتگوزارىيەكانى ئىنتەرنەتتى نەوہى چوارەمى گەياندى بىتەل"وايەرلىس". ئەم تەكنەلۆژىيا نوپىە خىرايىەكى بىسنورى ھەيە لەگواستەنەوہى داتاكان و خىرايىەكەى چوارھىندەى خىرايى نەوہى سىيەمە، بۆ زانىيارى زياتر سوود لەم سەرچاوہ وەربىگرن: www.tech-wd.com/wd/2012/05/31/lte

(**) پوپىوى دامەزراوہكانى ئالوگۆپى دراو و گۆپىنەوہى لەعىراق و ھەرىمى كوردستان ۲۰۱۳، وەزارەتى پلاندانان-دەستەى ئامارى ھەرىمى كوردستان.

کۆی پارێزگاگانێتری عێراق جگه له‌هه‌ریمی کوردستان	٤٨٥	%٤٢,٢٩	٤٢٧	%٦٠,٩٢	٣٣٠	%٦٢,٠٣
کۆی گشتی	١١٤٧	%١٠٠	٧٠١	%١٠٠	٥٣٢	%١٠٠

له‌ خشته‌ی (٤) بۆمان پوونده‌بیته‌وه که دامه‌زراوه‌کانی پارێزگاگانێ هه‌ریمی کوردستان له‌ به‌کارهێنانی ته‌له‌فۆندا زیاتره‌ به‌ به‌راورد به‌ ته‌واوی پارێزگاگانێ تری عێراق به‌رپێژه‌ی %٥٧,٧١ بۆ هه‌ر سێ پارێزگاگه‌ی هه‌ریم. له‌به‌کارهێنانی کۆمپیوته‌ریش له‌ دامه‌زراوه‌کانی پارێزگاگانێ هه‌ریمی کوردستان به‌رپێژه‌ی %٣٩,٠٨ و هه‌روه‌ها له‌به‌کارهێنانی ئینته‌رنیته‌یشدا رپژه‌ی %٣٧,٠٣ یه‌ به‌ به‌راورد به‌ پارێزگاگانێتری عێراق. ئەمه‌ش ئه‌وه‌مان نیشان ده‌دات که دامه‌زراوه‌کانی هه‌ریمی کوردستان ژێرخانیکی ته‌کنه‌لۆژی گه‌یاندنی به‌هێزی هه‌یه‌ به‌ به‌راورد به‌ پارێزگاگانێتری عێراق و ده‌کرێ سوود له‌م ژێرخانه‌ ته‌کنه‌لۆژییه‌ بپینرێ و به‌کاربخرێ له‌ که‌رتی جیاوازه‌کاندا به‌تایبه‌تی له‌ پێشخستن و په‌ره‌پێدانی که‌رتی گه‌شتوگوزاردا.

دوهم: هه‌لومه‌رجی پراکتیزه‌کردنی ئامرازه‌کانی گه‌یاندن و ته‌کنه‌لۆژیای زانیارییه‌کان له‌ کوردستاندا

به‌پێی ئه‌و ئامارو داتا یا نه‌ی که‌ پێشتر ئاماژه‌یان پێدرا سه‌باره‌ت به‌ که‌رتی گه‌شتوگوزار و که‌رتی ته‌کنه‌لۆژیای زانیارییه‌کان، هه‌ریمی کوردستان توانای پراکتیزه‌کردنی گه‌شتوگوزاری ئه‌لیکترۆنی و سوود وه‌رگرتن له‌ ئامرازه‌کانی گه‌یاندن و ته‌کنه‌لۆژیای زانیارییه‌کان هه‌یه‌ بۆ په‌ره‌پێدانی که‌رتی گه‌شتوگوزار. ده‌کرێ به‌چه‌ند خاڵێک بوختی بکه‌ینه‌وه:

١- به‌هۆی ئه‌و په‌یوه‌ندییه‌ی هه‌ریمی کوردستان له‌ رووی ئیداری و سیاسی و ئابووری و بازرگانی به‌ جیهانه‌وه هه‌یه‌تی، توانیویه‌تی زۆر به‌ ئاسانی پێداویستی و ئامێری ئه‌لیکترۆنی بپنێته‌ هه‌ریمی کوردستان و بیخاته‌ به‌رده‌ست هاوڵاتیان و که‌رتی تاییه‌ت، ئەمه‌ش وایکردوه‌ به‌ شیوه‌ی نا رێکخوا به‌شێک له‌ دامه‌زراوه‌ی حکومی و که‌رتی تاییه‌ت سوود له‌ ئامێری ئه‌لیکترۆنی وه‌ربگرن و بۆ گه‌شتوگوزاری ئه‌لیکترۆنی به‌کاری به‌ینن، به‌جۆرێک که‌ رێگا خۆشکه‌ر بێت بۆ په‌رده‌دان به‌ گه‌شتوگوزاری ئه‌لیکترۆنی و بپیت به‌سه‌ره‌تایه‌ک بۆ به‌کارخستنی گه‌شتوگوزاری ئه‌لیکترۆنی.

٢- باشتره‌ حکومه‌تی هه‌ریم یاسای به‌ئه‌لیکترۆنی کردنی حکومه‌ت ده‌ربکات و دامه‌زراوه‌کان ناچار بکات بۆ پابه‌ند بوون، ئه‌وه‌ ده‌بیته‌ رێگا خۆشکه‌ر بۆ به‌هێزکردی گه‌شتوگوزاری ئه‌لیکترۆنی. چونکه‌ گه‌شتوگوزاری ئه‌لیکترۆنی له‌ هه‌ریمی کوردستان پێویستی به‌ رێکخستن و رینمای تاییه‌ت هه‌یه‌ که‌ ده‌توانیت پشت به‌ یاسای وه‌زاره‌تی شاره‌وانی و گه‌شتوگوزار ببه‌ستیت، تاکو سه‌رجه‌م دامه‌زراوه‌ حکومه‌یه‌کان و مه‌ده‌نیه‌کان و که‌رتی تاییه‌ت پابه‌ند بکریین به‌ سوود لێوه‌رگرتن و به‌کارهێنان، هه‌روه‌ها پاراستنی ماف و تاییه‌تمه‌ندیه‌کان و پێشیل نه‌کردنی مافی به‌رامه‌به‌ر. پێویسته‌ گه‌شتوگوزاری ئه‌لیکترۆنی خولی به‌رده‌وامی بۆ بکریته‌وه‌ و زۆرتین کادری شاره‌زا له‌م بواره‌دا دروست بکریین و سه‌رجه‌م ئامێر و پێداویستی بۆ دامه‌زراوه‌کان دا بین بکریین.

٣- ده‌سته‌ی گشتی گه‌شتوگوزار له‌ حکومه‌تی هه‌ریمی کوردستان چه‌ند هه‌نگاوێکی ناوه‌ بۆ په‌ره‌پێدانی گه‌شتوگوزاری ئه‌لیکترۆنی، وه‌ک دامه‌زراندنی ویب‌سایتیکی گه‌شتیاری (www.bot.gov.krd) که‌ به‌شێکه‌ له‌ سیسته‌می ئه‌لیکترۆنی حکومه‌تی هه‌ریمی کوردستان، ویب‌سایته‌که‌ به‌ پینچ زمان (کوردی، عه‌ره‌بی، ئینگلیزی، تورکی، فارسی) کارده‌کات و سه‌رجه‌م زانیاری له‌ باره‌ی گه‌شتوگوزار و جۆره‌کانی گه‌شتوگوزاری هه‌ریم نه‌خشه‌ی ئه‌لیکترۆنی و خزمه‌تگوزارییه‌کانی وه‌ک میوانخانه‌ و چیشخانه‌ به‌ ژماره‌ی ته‌له‌فۆنه‌وه‌ تۆمار کراوه‌، گه‌شتیار ده‌توانی

بۆ گەشتەكانى لە وینە و نەخشە و خزمەتگوزارىيەكان و گەيشتنى بۆ كوردستان سوودى ليوەربگريت، خویندكارانىش بۆ زانبارى و تووژىنەوەكانىيان سوودى ليوەردەگریت.

۴- دەستەى گشتى گەشتوگوزار ئەپلیكەيشنى گەشتبارى ھەریمی كوردستانى بەناوى (Kurdistan guide) بۆ ھەردوو سیستەمى (IOS) و (Android) دروست کردووە، كە بێبەرامبەر گەشتبار و ھاوولاتیان دەتوانن دایبەزینە سەر مۆبایلەكانىيان و سوودى ليوەربگرن و سەردانى سەرچەم شوینەكانى گەشتبارى ھەریم بکەن و زانبارى جۆراو جۆر و نەببستراو نەدیتراو ليوەربگرن و بەكارى بهینن. ئەپلیكەيشنەكە لە رێگای بەکارخستنى ھێلى ئىنتەرنیٹ لەسەر مۆبایل دادەنریت و بەرنامەكە دەخزیتەسەر مۆبایل، دواتر بە بى ئىنتەرنیٹ لە ھەموو شوینىكى جیھان كار دەكات. ئەپلیكەيشنەكە بە زمانى عەربى و ئىنگلیزى كار دەكات، واپارىه لە مانگی ۱۰ى ۲۰۱۵ بە زمانى كوردى و فارسى و توركیش كار بكات. لە رێگەى بەرنامەكە دەتوانى زانبارى لەسەر ھەرشوینىكى گەشتبارى و ھەربرى و ھەوینە سەیری بکەیت و لەسەر نەخشەى ئەلیكترۆنى بیدۆزیتەو و رێگای گەشتکردن و پینگەيشتنى بە ئاسانى بۆت دیار دەكات، گەشتبار دەتوانى خزمەتگوزارىيەكانى میوانخانە و رىستوران بىبىنیت و پەيوەندى بە ئىمیل و بەتەلەفون بە میوانخانەكان بكات و پيش دەستپىكى گەشتەكەى شوین بگریت.

سێیەم: ئاستەنگەكانى جێبەجێکردنى گەشتوگوزارى ئەلیكترۆنى لە ھەریمی كوردستاندا

چەندین ئاستەنگى جۆراو جۆر ھەيە لەبەردەم پراكتیزە كردنى گەشتوگوزارى ئەلیكترۆنى لە ھەریمی كوردستاندا، كە دەكرى لەچەند خالێكدا پۆلێنیا بکەین^(*):

۱- سەرھەپای ئەوھى لە ئىستادا زیاتر لە ۵۵۰ میوانخانە و ۳۰۰ مۆتیل و ۷۵ گوندى گەشتبارى لە ھەریمی كوردستان ھەيە، بەلام تەنھا ۷۲ میوانخانە لە وېبسايتى بوكینگ (www.booking.com) چوونەتە ناو سیستەمى گرتنى پيشووختە بە رێگای ئەلیكترۆنى. كەواتە گەشتبارى دەتوانیت لە مالى خۆى لە ھەر ولاتىك بىت بەر لەوھى گەشتەكەى بۆ كوردستان دەست پىبكات شوینى مانەوھى بگرت و پارەى شەوانى مانەوھى بدات، ئەمەش ئاستەنگىكە لەبەردەم پراكتیزە كردنى گەشتوگوزارى ئەلیكترۆنىدا چونكە لەكۆى ئەو ھەموو شوینە گەشتبارىيە تەنھا پىژەيەكى كەم بەشدار لە پروسەى شوینگرتنى ئەلیكترۆنىدا.

۲- نەبوونى بانكى ئەلیكترۆنى لاوازى مامەلەى داراى بەشيوھى ئەلیكترۆنى، ئەمەش جۆرىك لە بارگرانى بۆ گەشتبار دروست دەكات كە ناچارە بەشپىكى زۆرى مامەلە گەشتبارىيەكان لەرپگەى پارەدانى كاشەو بەكات نەوھە لەرپگەى سوود وەرگرتن لە كارتى ئەلیكترۆنى (فیزاكار، ماستەركارد).

۳- پشت نەبەستن بەسیستەمى ئەلیكترۆنى لەكاتى راپى كردنى ئىشوکارەكانى گەشتباردا، بەتایبەتى لە خالە سنورىيەكان و بازگەنىوخۆيەكاندا. ئەمەش بۆ خۆى جۆرىك لە نىگەرانى و ماندوو بوونى گەشتبارانى لیدەكەوئیتەوھ دەبیتە ئاستەنگ لەبەردەم پەرەپیدان و پيشخستنى كەرتى گەشتوگوزاردا.

^(*) چاوپىكەوتن لەگەل (نادر پۆستى) بەپۆھەبرى پاگەياندى دەستەى گشتى گەشتوگوزارى ھەریمی كوردستان، ھەولیر، ۲۰۱۵/۴/۷.

ده‌ره‌ نجام

- ۱- رۆشنی‌پیری گه‌شتوگوزاری ئه‌لیکترونی له‌ هه‌ریمی کوردستان له‌ ئاستی‌کی‌ نزمدایه‌، ژماره‌یه‌کی‌ زۆر له‌ هاوولاتیان و شویینه‌ گه‌شتیاریه‌کانیش ئاشنای گه‌شتوگوزاری ئه‌لیکترونی نیین.
- ۲- گه‌شتوگوزاری ئه‌لیکترونی له‌ کوردستاندا بابه‌تی‌کی‌ نوێیه‌ و له‌ قو‌ناعی‌ سه‌ره‌تایدایه‌، بۆیه‌ به‌شێکی‌ که‌م له‌ شویینه‌ گه‌شتیاریه‌کان سوود له‌ پراکتیزه‌کردن و خزمه‌تگوزارییه‌کانی ئه‌مجۆره‌ گه‌شتوگوزاره‌ ده‌بینن.
- ۳- که‌م شاره‌زایی له‌ به‌کارهێنان و سوود وه‌رگرتن له‌ ئامرازه‌کانی گه‌یاندن و ته‌کنه‌لوژیای زانیارییه‌کان له‌ به‌بازرکردن و به‌کارخستنی له‌بوارێ گه‌شتوگوزاردا.
- ۴- نه‌بوونی زانیاری له‌باره‌ی گرنگی گه‌شتوگوزاری ئه‌لیکترونی و نزمی ئاستی‌ شێوازی به‌کارخستن و به‌کارهێنان.
- ۵- نه‌بوونی بانکی ئه‌لیکترونی و لاوازی مامه‌له‌ داراییه‌کان به‌شێوه‌ی ئه‌لیکترونی، که‌ ئه‌مه‌ش وایکردوه‌ ببێته‌ ئاسته‌نگ له‌به‌رده‌م پرۆسه‌ی پراکتیزه‌کردنی گه‌شتوگوزاری ئه‌لیکترونیدا.
- ۶- تینه‌گه‌یشتن له‌ به‌های ئابووری به‌گه‌رخستنی ته‌کنه‌لوژیای زانیارییه‌کان و گه‌یاندن له‌ که‌رتی گه‌شتوگوزاردا.
- ۷- که‌می داتا‌زانیاری سه‌باره‌ت به‌ گه‌شتوگوزاری ئه‌لیکترونی به‌هۆی بایه‌خ پێنه‌دان به‌مجۆره‌ گه‌شتوگوزاره‌.
- ۸- به‌رزترین رێژه‌ی به‌کارهێنانی ئامرازه‌کانی ته‌کنه‌لوژیای زانیارییه‌کان له‌ دامه‌زراره‌کانی هه‌ریمی کوردستاندا له‌ پارێزگای سلێمانیه‌ به‌ به‌راورد به‌ پارێزگا‌کانیتر.
- ۹- زۆرتین ژماره‌ی گه‌شتیار له‌ رێگه‌ی کۆمپانیا گه‌شتیاریه‌کانی تورکیاوه‌ هاتوونه‌ته‌ هه‌ریمی کوردستان به‌ به‌راورد به‌ کۆمپانیاکانی وڵاته‌کانیتر.

راسپاردنه‌کان

- ۱- کارکردن بۆ به‌رزکردنه‌وه‌ی ئاستی‌ هۆشیاری دامه‌زراره‌ گه‌شتیاریه‌کانی هه‌ریمی کوردستان بۆ سوود وه‌رگرتن له‌ ته‌کنه‌لوژیای زانیارییه‌کان و گه‌یاندن له‌بوارێ خزمه‌تگوزارییه‌ گه‌شتیاریه‌کاندا له‌رێگه‌ی هاندانیان به‌ به‌خشینیان له‌ هه‌ندێ باج بۆ ئه‌و دامه‌زراره‌ گه‌شتیاریه‌کانی که‌ گه‌شتوگوزاری ئه‌لیکترونی پراکتیزه‌ ده‌کهن.
- ۲- زۆرکردنی بازگانی نیۆده‌وله‌تی له‌بوارێ گه‌شتیاریدا، ئه‌وه‌ش به‌لابردنی هه‌موو ئه‌و کۆته‌ ناوچه‌بیانه‌ی تایبه‌تن به‌جوله‌ی گه‌ران و گه‌شت و ده‌ستکه‌وتنی فیزا.
- ۳- کارکردن بۆ دابینکردنی جۆریک له‌ ئاسایش و سه‌لامه‌تی بۆ گه‌شتیار له‌رێی نه‌هێشتنی هه‌ر شتێکی‌ که‌ گه‌شتیار ده‌ترسێنێ یان سه‌لامه‌تی ده‌خاته‌ مه‌ترسیه‌وه‌. ئه‌مه‌ش ته‌نیا له‌رێی کارکردن بۆ دابینکردنی ئاسایش و ئاشتییه‌وه‌ ده‌بێ له‌هه‌موو ناوچه‌کانی جیهان بۆ ئه‌وه‌ی گه‌شتیار بتوانێ به‌دنیایی و به‌بێ ترس بگه‌رێ، به‌تایبه‌تی پاش ئه‌و کرده‌خۆکوژیانه‌ی که‌ له‌م دوایه‌دا له‌ کوردستان روویاندا.
- ۴- بوونی سیسته‌میکی‌ یاسایی ته‌واو بۆ مامه‌له‌ ئه‌لیکترونییه‌کان له‌سه‌ر ئاستی‌ نیشتمانی و نیۆده‌وله‌تی که‌ له‌گه‌ڵ هه‌وله‌ نیۆده‌وله‌تیه‌ خیراکان هاوشان بێ بۆ فه‌راهه‌مکردنی توانا مادی و ته‌کنیکیه‌کان بۆ کۆمپانیاکانی گه‌شتیاری بۆ کارکردن له‌پێناو چوستکردنی شێوازی گه‌شتوگوزاری ئه‌لیکترونی.
- ۵- بوونی یاسا و رێسای ریکوپی‌ک بۆ کارکردنی کۆمپانیا و دامه‌زراره‌ گه‌شتیاریه‌کان، که‌ له‌گه‌ڵ شێوازه‌ نوێیه‌کاندا بگونجی که‌ گه‌شتوگوزاری ئه‌لیکترونی سه‌پاندوویه‌تی، وه‌ک: کۆمپانیا‌ی گه‌شتوگوزاری ئه‌لیکترونی. دانانی رێسای تایبه‌ت به‌ ریکخستنی واژۆی ئه‌لیکترونی و پاره‌دانی ئه‌لیکترونی و ریکخستنی مامه‌له‌کردنی ئه‌لیکترونی.

٦- دانانى دەرکراوى ياساى تايبەت بە رىكخستنى كارى رىبەرە گەشتىيارىيەكان كە پابەندبوونەكانيان دىارى بکات، لەگەل مەرجى کارکردن و ئاستى زانىيارىيە گەشتىيارىيەكان پىويستە لەو كەسانەدا هەبى كە لەم بوارەدا كار دەكەن و تىيدا رەچاوى زانىنى تەواوى ئامرازە نوپىيەكان بکرى، لەگەل شارەزايى لە ئامپىرى كۆمپيووتەر و تۆرى ئىنتەرنىت كە ئامرازى راستەقىنەى گەشتوگوزارى ئەلىكترونىن.

٧- زىادکردنى هاندانەكان لە وەبەرھىنانى گەشتىيارىيەكان بۆ هاندانى سەرمایە نىشتمانى و بىيانىەكان بۆ ئەوھى بەتوندى بىنە ناو بوارى گەشتىيارى، لەگەل زۆرتىکردنى ئەو هاندانانە بۆ كۆمپانىياكانى كە لەبوارى گەشتوگوزارى ئەلىكترونىدا كار دەكەن كە لەئايىندەدا دەبىتە ھۆى ديارکردنى ئاراستەكانى داواكارىيە گەشتىيارى لەجىھاندا.

سەرچاوەكان

يەكەم: سەرچاوە بەزمانى كوردى

١. لوقمان وسو عومەر: بنەماكانى جوگرافىيە گەشتوگوزار بەپراكتىزەکردن لەقەزاي كۆيە، چاپخانەى شەھاب، لەبلاوكراوەكانى سەنتەرى لىكۆلینەو و پەخشى كۆيە، كۆيە، ٢٠٠٩.
٢. راپۆرتى گواستەوھى ئاسمانى بۆسالى ٢٠١٢، وەزارەتى پلاندانان-دەستەى ئامارى ھەرىمى كوردستان.
٣. راپۆرتى دامەزرانەكانى ئالوگۆرى دراو و گۆرپىنەوھى لەعىراق و ھەرىمى كوردستان ٢٠١٣، وەزارەتى پلاندانان-دەستەى ئامارى ھەرىمى كوردستان.
٤. ھۆتیل و شوپىنەگەشتىيارىيەكان لەھەرىمى كوردستان ٢٠١٠، وەزارەتى پلاندانان-دەستەى ئامارى ھەرىمى كوردستان.

دوھەم: سەرچاوە بەزمانى عەرەبى

٤. أحمد حمد الله السمان: التجارة الالكترونية وتنمية الصادرات، سلسلة أوراق اقتصادية (جامعة القاهرة)، كلية الاقتصاد والعلوم السياسية، العدد ٢٤، فبراير ٢٠٠٥.
٥. أحمد حمد الله السمان: التجارة الالكترونية وتنمية الصادرات، سلسلة أوراق اقتصادية (جامعة القاهرة)، كلية الاقتصاد والعلوم السياسية، العدد ٢٤، فبراير ٢٠٠٥.
٦. أ.د. منير حجاب: الاعلام السياحي، دار الفجر للنشر والتوزيع، ط٢، القاهرة، ٢٠٠٣.
٧. د. بختي إبراهيم و د. شعوبي محمود فوزي: دور تكنولوجيا المعلومات والاتصال في تنمية قطاع السياحة والفندقة، مجلة الباحث، عدد ٧/٢٠٠٩-٢٠١٠.
٨. د. محمد البنا: إقتصاديات السياحة والفندقة، الدار الجامعية، الاسكندرية، مصر، ٢٠٠٩.
٩. سامية محمد جابر، نعمات أحمد عثمان، الاتصال والإعلام (تكنولوجيا المعلومات)، دار المعرفة الجامعية، الإسكندرية، ٢٠٠٠.
١٠. شريف درويش اللبان، تكنولوجيا الاتصال: المخاطر والتحديات و التأثيرات الاجتماعية، الدار المصرية اللبنانية، القاهرة، ٢٠٠٠.
١١. عبدالله فرغلي على موسى، تكنولوجيا المعلومات و دورها في التسويق التقليدي والالكتروني، القاهرة، ٢٠٠٧.
١٢. فريد النجار، وليد النجار وآخرون، وسائل المدفوعات الالكترونية- التجارة والأعمال الالكترونية المتكاملة، الدار الجامعية، ٢٠٠٦.

١٣. هند محمد حامد، التجارة الإلكترونية في المجال السياحي ، دار الفكر العربي، القاهرة ، ٢٠٠٣.
- سێیه‌م: سه‌رچاوه‌ی ئه‌لیکترۆنی (ئینته‌رنه‌ت)
١٤. صناعة المحتوى الرقمي على إعداد المنتجات والخدمات الرقمية وتصميمها وإدارتها وتوزيعها، نقلا عن الموقع الإلكتروني:
http://www.escwa.un.org/information/publications/edit/upload/E_ESCWA_ICT_D_12_TP-4.pdf
١٥. أحمد غاوي: "السياحة الإلكترونية" تسهم في تخفيض تكاليف الرحلات السياحية، نقلا عن الموقع:
www.alriyadh.com/400230
١٦. منى زكريا محمد عبد الفتاح: أسرار السياحة الإلكترونية، نقلا عن الموقع:
www.masress.com/october/109844
١٧. يوسف محمد ورداني، كيفية تنظيم السياحة الإلكترونية و مردودها على صناعة السياحة، ٢٠٠٨، نقلا عن الموقع الإلكتروني:
<https://historicalcities.wordpress.com/2009/03/18>
١٨. د. عبدالله بن سليمان العمار: السياحة الإلكترونية، الجزيرة للصحافة والطباعة والنشر، نقلا عن الموقع الإلكتروني:
<http://www.al-jazirah.com/2009/20090816/ar7.htm>
19. http://www.investorwords.com/1637/e_commerce.html
20. <http://www.tech-wd.com/wd/2012/05/31/lte>
- چواره‌م: چاوپێکه‌وتن
٢١. چاوپێکه‌تن له‌گه‌ڵ (نادر پۆستی) به‌رێوه‌به‌ری راگه‌یانندی ده‌سته‌ی گشتی گه‌شتوگوزاری هه‌ریمی کوردستان، هه‌ولێر، ٢٠١٥.

دور وسائل الاتصال والتكنولوجيا المعلومات في تنمية الخدمات السياحية (تطبيقات السياحة الالكترونية أنموذجاً)

الملخص

أصبحت وسائل الاتصال و تكنولوجيا المعلومات عاملا حيويا في إحداث تنمية الاقتصادية و اجتماعية متكاملة، إذ يمكن إستخدامها لأغراض العمليات التجارية لزيادة توليد الدخل و زيادة إنتاجية العمل، فهي تقلص تكلفة المعاملات و تزيد من فرص الوصول إلى الاسواق وغيرها من المزايا التي توفرها لكل من الزبون و المورد على حد سواء. ومع انتشار الهاتف و التنوع لتكنولوجيا المعلومات والاتصال في مختلف قطاعات الاقتصادية (الانترنت، الهاتف المحمول والثابت و الشبكات بمختلف انواعها...الخ)، برزت عدة مفاهيم كالأعمال الالكترونية، التجارة الالكترونية، الادارة الالكترونية، التسويق الالكتروني، السياحة الالكترونية وغيرها. وأصبحت الانترنت أكثر وسائل الاتصال استعمالا في المناحي الاقتصادية ومنها القطاع السياحي، حيث أولت العديد من المؤسسات السياحية اهتماما كبيرا بتكنولوجيا المعلومات و الاتصالات لتطوير خدماتها السياحية وبالتالي زيادة مداخيلها من خلال الوصول الى عدد أكبر من زبائن.

The role of the mass communication and information technology in the development of tourism services e-tourism apply as a sample

Abstract

Sector is telecommunications and information technology in the world severe motor and a drastic change is in flux and accelerated technological changes have reduced substantially the cost of goods and services the technology and expanded the range of options and technological solutions.

Where technology has become information and communication is vital in bringing about economic development and integrated social, which can be used for the purposes of business processes to increase income generation and increasing the productivity of labor, they reduce transaction costs and increase access to markets and other benefits provided by each of the customer and supplier alike.

And with the enormous proliferation and diversity of information and communication technologies in various economic sectors (Internet, mobile and fixed networks of various kinds ...), emerged several concepts such as business, electronic e-commerce, e-governance, e-marketing and e-tourism and others.

The Internet is becoming more widely used means of communication in the economic aspects and of the tourist sector, where many institutions have paid great attention to tourism information and communication technology for the development of tourism services and thereby increase the returns through access to the largest number of customers.

تیۆری هیما له لای چارلس پیرس

م.ی نارام قادر صابر

زانکۆی راپه‌پین

به‌شی فه‌لسه‌فه

پوخته:

ئهمرۆ، له جیهانی‌کدا ده‌ژین که له هیما جیا ناکریتیه‌وه و بوونمان له ژیان و هزر و تیگه‌یشتنمان وابه‌سته‌ی هیما بووه، زانست و هونه‌ره جیاوازه‌کانیش به ریگه‌ی هیماوه گوزارشت له خۆیان ده‌که‌ن، له هیماکانیشه‌وه رووه و زانین و زانیاری ئاراسته‌مان ده‌که‌ن. به گویهره‌ی تیۆری هیمازانی، هیما ئاماژه‌یه‌کی یارمه‌تیده‌ره بۆ زانست و فه‌لسه‌فه و زمان، به جۆریک له جیاوازییه‌وه له‌سه‌ر بنه‌مایه‌ک کۆیان ده‌کاته‌وه له‌سه‌ر زه‌مینه‌ی تیگه‌یشتن و هیما خۆی، تا هیمازانی بتوانی‌ت هه‌موان له‌سه‌ر تیگه‌یشتنی هاوبه‌ش له هیماکان کۆک بن سه‌رباری جیاوازییه‌ هزریی و ئایدیۆلۆژییه‌کان.

چارلس ساندری‌س پیرس (۱۸۳۹-۱۹۱۴) دامه‌زرینه‌ر و پێشه‌نگی فه‌لسه‌فه‌ی پراگماتیزمه. هاوکات یه‌کیکه له پێشه‌نگانی توێژه‌ران له‌باره‌ی هیما و تیۆری هیمازانی (سیمیۆتیک - Semiotics)، که په‌یوه‌ندییه‌کی پته‌وی له‌گه‌ڵ تیۆری واتا دا هه‌یه له فه‌لسه‌فه‌ی پراگماتیزمدا، هاوکات دامه‌زرینه‌ری تیۆری توێژینه‌وه‌ی سی‌ ره‌ه‌ندیی هیماکانه، هه‌ولیداوه پۆلینی کاتیگۆرییه‌ی فه‌لسه‌فه‌که‌ی له‌سه‌ر بنه‌مای هیماکان بکات و هه‌موو هزریش به هیما داده‌نی‌ت، واتا هزری ئیمه به ریگه‌ی هیماکانه‌وه زانین و تیگه‌یشتنی هه‌یه و زانین و تیگه‌یشتنیش به ریگه‌ی هیماوه شیاوه. هیماکانیش ته‌نها له تیگه‌یشتنی روکه‌ش و ساده‌ی نیو کولتور و ژیا‌نی روژانه‌وه شیاوی تیگه‌یشتن نین، به‌لکو تیۆری هیماکان بۆ پیرس سیستمه و له‌گه‌ڵ فه‌لسه‌فه و لۆژیک و زانست له په‌یوه‌ندییایه.

ئهم توێژینه‌وه‌یه به ته‌نها رووناکاته پۆلینه‌ندی جۆری هیماکان و کارکردیان، به‌لکو ده‌یه‌وێت له تیگه‌یشتنی چارلس پیرس-ه‌وه رافه و شروقه‌ی هیماکان بکات و له په‌یوه‌ندیی و ئاسته‌کانیان تیگیات. ئه‌و ئارگومینتانه بخاته‌روو که چۆن هزر و هیما له په‌یوه‌ندیان، هیما چ رۆلێک له هزردا ده‌گێرێت و هزری مرووفیش له سیستمی مه‌عرفیدا چۆن ده‌بیته هزره-هیما، هزرۆکه ئیدیاله‌کانی پلاتۆ و هزرۆکه ئامرازیه‌کانی جۆن دیوی چۆن ده‌بنه هزرۆکه هیمایه‌کان له لای چارلس پیرس.

هه‌روه‌ها توێژینه‌وه‌یه (تیۆری هیما له لای چارلس پیرس) ته‌نها له‌گه‌ڵ پۆلین و جۆری هیماکان خه‌ریک نابێت. به‌لکو توێژه‌ر ده‌یه‌وێت له سیستمه‌که‌ی پیرسه‌وه ئه‌وه شروقه‌ بکات که هیما و کاتیگۆرییه‌کانی فره ره‌ه‌ندن و به شیوه‌یه‌کی واتادار و لۆژیکیه‌یانه پۆلینکراون و ئاست و په‌یوه‌ندیی و رافه‌ی هیماکان روونبکاته‌وه، ره‌ه‌نده‌کان و کارکردی هیمایی له زانین و تیگه‌یشتندا بخاته به‌رباس. هه‌روه‌ها رافه‌ی ئه‌وه بکات که چۆن له هزر ده‌بیته به کۆگه‌ی هیما و هیماکانیش وه‌ک هزرۆکه له لای پیرس مامه‌له‌یان له‌گه‌ڵ ده‌کریت، له کاتی‌کدا تیۆری ئیدیکانی پلاتۆن و هزرۆکه ئامرازیه‌کانی جۆن دیوی ده‌بن به هزره هیما لای پیرس.

تویژینه وه که ئه وه روونده کاته وه که هیماکان ته نها له چالاکی و کارکردیکی دیاریکراو له سهردهم و لای فیهله سوفیکی دیاریکراو نانسریین، له کاتیگدا هیما و کاتیگورییه کانی لای پیئرس فره ره هه نندن، تویژهر ده خوازیت ره هه نده فراوانه کانی هیما بخاته به رباس تا هیما له تاکره هه ندیی و رافه ی ناته واو رزگار بکات، به مهش هۆش و ناگایی ئاراسته ی سه رجه م لایه ن و په یوه ندیییه کانی هیما ده بنه وه و ده گه ن به رافه ی رۆشنی هیمایی فره لایه ن.

هه روه ها له کۆتایی تویژینه وه که دا، جه خت له سه ر گرنگی هیمازانی و بایه خه زانستییه کانی و بزاقی زانستی بنیاتنراو له سه ر هیما و رۆلی هیما له کولتوری مرۆقاییه تی ده کریتته وه. هاوکات ئه وه ده بینریت که تیوره هیماییه که ی پیئرس بایه خ به یه کسانی هزر له گه ل هیما و تیگه یشتن له شت و دیارده کان له سه ر بنه ما ی هیما ده دات. هه رچه نده ئاسان نییه سه رجه م هزر له هیما دا کورتبکریتته وه، به لام له هه مانکادا رۆل و بایه خ و کاریگه ری هیما له زانین و درککردن و تیگه یشتن و رافه ی شته کاندایه رونه، ئه مهش به گشتی گزارشته له بوونی مرۆق له جیهانی ناگایی و هیما ییدا، ده بی ئاماژه به وهش بکری که هیشتا له زمان و تویژینه وه کولتوری و زانستییه کوردیییه کاندایه هیمازانی نه بۆته با به تی تویژینه وه و نه گه یشتوه به ئاستی پیویست تا بایه خه کانی بزانی، که بیگومان پیویستی به تویژینه وه و لیۆردبوونه وه ی زۆر هه یه.

پیشه کی:

ئه مۆ هیماکان له سه رجه م بواره کانی ژیاندا رۆل ده گین، به جۆریک وه ک زمانیکی هاوبه شی نیو-کولتوری، تیگه یشتنی هاوبهش له نیوان مرۆقه کاندایه دروستده که ن. له مه وه کیشه کانی رافه و تیگه یشتن له لایه ک و په یوه ندی نیوان مرۆقه کان له لایه کی دیکه وه له سه ر بنه ما ی زانین چاره سه ر ده که ن، ئه ویش کاتیگ هیما وه ک تیگه یشتنی هاوبهش ده کریت به زانینیگ که هه مووان تیگه یشتنیان بۆی هه بیته. زانستی هیما (سیمیۆتیک) له کارکردی هیماکان و ره هه نده کانی ده تویژینه وه، ئه مهش به تایبته له لایه ن 'چارلس ساندریس پیئرس' دامه زینه ری فه لسه فه ی پراگماتیزم، له فۆرمیکی گه شه سه ندووی سیستمی و لۆژیکیدا په ره ی پیدراوه، که فۆرمی سیپاژی (تریگۆتۆمی) هیما یه و له کارکرد، کاربرد، ره هه ند، و اتا، ئاست، جۆر و په یوه ندیییه کانی هیما ده تویژینه وه.

هیما ته نها ئاماژه نییه بۆ شتیگ یان با به تیگ، به لکو هاوکات په یوه ندیییه کی لکوی له گه ل هزر دا هه یه، چونکه و اتا و تیگه یشتن په یوه ستن به رافه ی هیما، به مهش هیما وه ک سه رچاوه یه کی گرنگی زانین دیاریده کریت و په یوه ندی هزر و هیما ده سه لمینی. ئه مه به تایبته بۆ کۆمه لگه ی هاوچه رخ دروسته، چونکه کۆمه لگه ی هیماکانه، به جۆریک ریخه ستنی ته واوی کۆمه لگه له سه ر هیماکان وه ستاوه، وه ک ئه وه ی له نیو سیسته میکی ئالۆزی هیما ییدا بژین. هه روه ها هیما ده توانیت کیشه ی تیگه یشتنی نیو-کولتوری و جیاوازی و اتا هه لگریته و وه ک زمانیکی هاوبهش فۆرموله بکریته. ئه مهش به روونی له بازار و کالاً و به رهه م شوینه گرنگ و نیوده وله تییه کان ده بینین.

بۆ ئه وه ی ئیمهش به شداری کارامان هه بیته له دانان و زانین و ناسینه وه ی هیماکان، ئه وا پیویسته له تیۆری هیمازانی (سیمیۆتیک) تیگه یین. هه لبژاردنی 'چارلس پیئرس' وه ک یه کیگ له به ناوبانگرتین فیهله سوفه پراگماتییه هاوچه رخه کانی ئه م با به ته، ده گه ریته وه بۆ بایه خی تیۆره کانی ئه و له باره ی هیما و لۆژیک و زانسته وه، ئه مهش وا پیویست ده کات که تویژینه وه و خویندنه وه و رافه ی بۆ بکریته. تا له مه وه بگه یین به گه شه ی زانستی و لۆژیکی و بنیاتنانی تیگه یشتنی روون و زانینی جه خت له باره ی هزر و با به ت و هیما.

ئەم تووژئىنە ۋە يە (تيۆرى ھېما لە لای چارلس پېرس) كراۋەتە سى تە ۋەر، لە تە ۋەرى يە كەمدا 'كەسايەتى و فەلسەفە' دەروازە يە كەمان بۆ ئاشنا بوون بە ژيان و بەرھەمە كەنى پېرس ئاۋەلا كەردوۋە، ھەروەھا لە سەر پراگماتىزمى پېرس ۋە ستاۋين، چونكە بە باوكى پراگماتىزم و دامەزىنەرى ئەم فەلسەفە يە ناسراۋە و لە لايەكى دىكەشە ۋە تيۆرى ھېما يە كىكە لە تىزە سەرھەككە كەنى فەلسەفە پراگماتىكە كەى. لە تە ۋەرى دووھدا تيۆرى سىمپۆتىك بە پەيوەندى 'ھزر و ھېما' خراۋەتە روو لە سى خالدا، سىمپۆتىك و دابەشكارى سىپاژى ھېما و كاتىگۆرى و كار كەردى ھېماكان، ھەروەھا رۆلى ھېماكان لە تيۆرى زانيندا، روونكراۋەتە ۋە. لە تە ۋەرى سىيەمدا 'ھېمازانى لە نيوان لۆژىك و زانستدا' تىشك خراۋەتە سەر پەيوەندى نيوان لۆژىك و ھېما و ھەروەھا رۆلى ھېما لە تووژئىنە ۋەى زانستدا.

لە كۆتاييدا، پىۋىستە ئاماژە بۆ ئە ۋە بىرئىت، كە تووژئىنە ۋە لە بارەى پراگماتىزم بە گشتى و ھېمازانى بە تايبەتى، بە زمانى كوردى كەم و دەگمەنە. ئەم تووژئىنە ۋە يە ش ھە ۋە لىكە بۆ تىگە يىشتنىكى كوردى لە بارەى ھېما و رۆلى ھېما لە گەياندى زانين و دروستكردنيدا، ھاوكات رىكخستنى پەيوەندى ھەردو جىھانى ناۋە ۋە 'ھزر' و جىھانى دەروە 'شت'. لىرە ۋە برە ۋە بە شدارىيەكى كاراى كوردى بەدەين لە رافە و زانينى ھېمايدا، تا بگەين بە زانين و تىگە يىشتنى ھاوبەش لە بارەى ھەر فېنۆمېنىكە ۋە.

تە ۋەرى يە كەم: كەسايەتى و فەلسەفە

۱. ژيان و بەرھەمە كەنى چارلس پېرس

(چارلس ساندرېس پېرس 1839-1914) (Charles Sanders Peirce)، لە كامبىرېج – ۋىلايەتى ماساچوسېتس بەروارى ۱۸۳۹/۹/۱۰ لە دايكبوو، دووھم كورپى 'بنيامين پېرس'ى پروفېسسورى ماتماتىك و ئەستىرەناسى لە زانكۆى ھارفارد بوو. پېرس دواى خويندى فەلسەفە، لۆژىك، ماتماتىك و زانستەكان سالى ۱۸۵۹ لە زانكۆى ھارفارد بە كالۆرىۋسى ۋە رگرت، دواتر و سالى ۱۸۶۲ ماجستېرى لە ماتماتىك لە ھەمان زانكۆ بە دەستھېتتا. سالىك دواتر لە ۱۸۶۳ بە كالۆرىۋسى لە زانستى زانستە كىمىيەكان ۋە رگرت. سەرھەراى خويندىن و توانستە زانستىيەكانى بە ئام پىگە يەكى لە زانكۆكانى ئەمريكادا نەبوو، بەلكو ۋەك فەرمانبەرئىك تا سالى ۱۸۹۱ لە فەرمانگەى 'كەناراو و روپپۆى ئەمريكادا كاريدە كەرد (جىرار ۲۰۰۹: ۲۰۶).

پېرس، فەيلەسوفى ھارفاردى و لۆژىكزان، لە سەر بئەماكانى لۆژىك و زانست و تيۆرى ھېماكان (سىمپۆتىك) گەشەى بە پراگماتىزم دا، ھاوكات كارىگەر بوو بە 'لامارك' و فەلسەفەكەى 'چارلس دارۋين'، بە تايبەت لە زانست و مېتۆدە زانستىيەكاندا. ھەرچەندە جگە لە بابەت و گوتار ھىچ كىتېبىكى لە ژياندا بلانە كرايە ۋە، بە ئام بەرھەمىكى زۆرى دواى خۆى جىھېشتوۋە، كە دواتر لە سالى ۱۹۳۱-۱۹۵۸ لە ھەشت بەرگدا ۋەك 'كۆبەرھەم - Collect Papers' لە لايەن زانكۆى 'ھارفارد' بلاۋكرانە ۋە ۋەك يەكئەك لە فەيلەسوفە مەزنەكانى مېژوۋى فەلسەفە ھەژمار دەكرىت (كامل ۱۹۹۳: ۹۶). 'بېتراند رەسل' لە كىتېبى 'دانابى خۆرئاۋا'دا دەلئىت: "بىگومان ... پېرس يەكئەك بوو لە رەسەنترىن ئەقلەكانى كۆتايى سەدەى نۆزدەھەم، ھەروەھا بە دۇنيايە ۋە گەورەترىن ھزرقانى ئەمريكىيە" (Russell 1959: 276). ھەروەھا 'كارل پۆپەر' كە كارىگەرى پېرسى بە سەر ۋە دەبىنرئىت بە تايبەت لە تيۆرى شىمانەيى و كەوتنە ھەلە ۋە، كە ھىواى خواستجوو زووتر ئاشناى بەرھەمەكانى پېرس بووايە، دەبىنرئىت: "پېرس يەكئەك لە مەزنترىن فەيلەسوفەكان، بە درىژابى سەردەمەكان" (Popper 1972: 212).

به لأم، پیئرس زیاتر له لایه ن باوکییه وه فیرده کرا و هانده درا، بویه به رده وام گفتوگویان پیکه وه ده کرد و له سه ر بابه ته ماتماتیکیه کان دئییه یتیمان هه بوو، هاوکات به شیک له ناویانگی خۆی له زانکو و ته نانه ت ئه مریکاش له باوکییه وه وه رگرت، بویه هه میشه سوپاسگوزاری باوکی بوو. پیئرس یه که م جار 'نامه ئیستیئیکیه کان' ی شیلله ر و 'لۆژیک' ی وایتلی و 'ره خنه ی ئه قلی په تی' کانتی خوینده وه، دواتر له سالانی شه سته کاندا ده رفه تی گوتنه وه ی چه ند وانه یه کی له زانکۆی هارقارد بۆ ره خسا له باره ی لۆژیک و میژووی زانست و ئینجا بۆ ماوه ی پینج سال (۱۸۷۹ بۆ ۱۸۸۴) بوو به وانه بیژی لۆژیک له زانکۆی 'جۆنز هۆپکینز - Johns Hopkins' و دواتر وانه بیژی فه لسه فه ی زانست بوو له زانکۆی 'هارقارد - Harvard' بۆ ماوه ی سی سال. ئنجا له په یمانگای 'لۆویل - Lowell' له بۆستن دهستی به وانه گوتنه وه کرد (کامل ۱۹۹۳: ۹۶).

پیئرس له خویندنه وه ی 'فریدریک شیلله ر ۱۷۵۹-۱۸۰۵' ی ئه لمانیه وه رووی له فه لسه فه کرد، له سه ره تای لیه زینه فه لسه فه یه کانیه وه به فه یله سو فی ئه لمانی 'ئیمانویل کانت ۱۷۲۴-۱۸۰۴' کاریگه ر بوو، به تایبه ت کتیبی 'ره خنه ی ئه قلی په تی' که بۆ ماوه ی چوار سال گۆشه گیرانه تووژینه وه ی له باره وه کرد. دواتر له 'کانت' له وه وه رچه ر خا رووه و فه لسه فه ی تیگه یشتنی/هه سستی هاوبه ش 'Common Sense' له لای فه یله سو فی سکۆتله ندی 'تۆماس رید ۱۷۱۰-۱۷۹۶'، تا سالی ۱۸۷۰ که فه لسه فه ی تایبه ت و ره سه نی خۆی به ناوی 'پراگماتیزم' ده سته پیده کات، ئه ویش دوا ی ره تکرده وه ی ئایدیالیزی 'هیگل' ی (کامل ۱۹۹۳: ۹۶).

پیئرس خاوه نی سه دان ده ستنووسی بلآونه کراوه بوو، تا له ژياندا بوو نه یتوانی نووسینه کانی به کتیب چاپ بکات ته نها وه ک گوتار بلآوی ده کردنه وه. دوا ی مردنی، نووسینه کانی له لایه ن 'چارلس هارتشورن' و 'پاول وییس' کۆکرانه وه و ریخهران و 'جۆن دیوی' ش له ۱۹۱۵ کتیبیکی به ناوی 'پراگماتیزم پیئرس' بلآوکرده وه، دواتر 'لويس' له ۱۹۱۶ تووژینه وه ی لۆژیک هیما یی 'چاپکرد که به شیک بۆ پیئرس ته رخانکردبوو، هه روه ها 'موریس کوهین' هه ندیک له نووسینه کانی پیئرسی له ژیر ناوی 'چانس/ریکه وت، خۆشه ویستی و لۆژیک' بلآوکرده وه که بابه تی 'روونکردنه وه ی لۆژیکی زانست' ی تیدا بوو (Gallie 1952: 42-43) که وه ک سی کاتیگوری گه ر دوونزانی خسته بوویه روو، له شیوه ی سی جیهاندا: جیهانه کانی ریکه وت و خۆشه ویستی و په ره سه ندن، که سیه هه میان به رده وامی و سه رتا پاییری هه یه. له و ماوه یه دا چه ندان گوتاری بلآوکرده وه: ۱. روونکردنه وه ی لۆژیکی زانست (۱۸۷۷-۱۸۷۸) ۲. چه سپاندنی باوه ر (۱۸۷۷) ۳. چۆن بیروکه کانمان روونبکه یه وه؟ (۱۸۷۸) ۴. شوینکه وتوانی ریکه وت (۱۸۷۸) ۵. ئه گه ریئی ئیستیقرا (۱۸۷۸) ۶. ریخراوی سیروشت (۱۸۷۸) ۷. هه لئینجان/دیده کشن، ئیستیقرا/ئینده کشن، و گریمان/ئه بده کشن (۱۸۷۸) ۸. لیکچه ره کانی هارقارد له باره ی پراگماتیزم (۱۹۰۳) ۹. پراگماتیزم چیه؟ (۱۹۰۵) ۱۰. کیشه کانی پراگماتیسیزم (۱۹۰۵) ۱۱. پراگماتیزم (۱۹۰۷).

پیئرس له چه ندین گۆقاری وه ک 'باکوری ئه مریکا' و 'نه ته وه' و 'تاگه را' بابه تی په خشکرد و له دانانی 'فه ره نگی سه ده' و 'فه ره نگی ده روونزانی و فه لسه فه دا به شداریکرد. هه روه ها ئه وه هشت به رگه ی که له لایه ن 'هارتشرورن و وییس' کۆکرانه وه و 'زانکۆی هارقارد' چاپیکردن، پیکه اتبوو له: (۱- بنه ماکانی فه لسه فه، ۲- بنچینه کانی لۆژیک، ۳- لۆژیکی چاک، ۴- ماتماتیکی ئاسان/ساده، ۵- پراگماتیزم و پراگماتیگه رای، ۶- میتافیزیکی زانستی، ۷- زانست و فه لسه فه، ۸- گۆقاره کان، نامه کان و سه رچاوه کان). هه روه ها دواتر چه ندان نووسین و تووژینه وه له باره ی پیئرس و به ره مه کانی چاپکران. ته نانه ت به ره می دۆزراوه ی دیکه بۆ 'کۆبه ره م' له که ی زیادکران و پۆلینبه ندی نویمان تیدا ئه نجامدرا (جیرار ۲۰۰۹: ۲۰۷، ۲۱۲).

له دواييدا، پيئرس زۆربه ي کاته کاني پشوو ي له شاروچکهي 'ميلفورد' وياييه تي په نسلقانيا به سهر ده برد. له ته مه ني خانه نشينيدا پلاني بو نووسيني چه ندان بابه تي فه لسه في دانا، که له سييه کاني ته مه نيدا بيري ليکربدونوه، به لام به رده وام گرفتې ئابووري و نه داري ريگر بوو له به رده م کاره کاني، ته نانه ت له کو تاييه کاني ته مه نيدا له سهر يارمه تي چه ند هاورپيه کي ده ژيا به تاييه ت 'وليام جه يمز'. سهره نجام له ۱۹ نيساني ۱۹۱۴ له گوشه گيري و گوزهراني هه ژارانه دا مرد (Gallie 1952: 35).

۲. پيئرس و پراگماتيزم

پراگماتيزم کولتور و رييازتي کي فه لسه فييه، که سهره تاي سهره لداني ده گه پيته وه بو ئه مريکا له سالي ۱۸۷۰ ي زاييني. له چاره کي يه که مي سه ده ي بيسته مه وه وه ک ره سه نترين و کاريه گه رترين فه لسه فه ي ئه مريکي گه يشته لوته، دواتر کاريه گه رييه کاني گوزراوه ته وه بو ده رده وي ئه مريکا به تاييه ت ئه وروپا، به لام به نه زموني جياوازه وه (الحفني: ۹۴). پراگماتيزم لکاندي تيور و کرداره، به لام تيور له کرداره وه ده بريته وه و ئينجا ده گه پيته وه بو کردار تا هزي کرداري روونبکاته وه. ئه م فه لسه فه يه هه ندي جار فه لسه فه ي ئه مريکيشي پنده گو ترنت، به جو ريک شيوه ژيانتي کولتوري له هزين و ئابووري و سياست و په رده به و ولاته به خشيوه، به مه ش تاييه ته مندييه کي گرنگي پييه خشراوه که فه لسه فه يه ک نييه ته نها بو زانکو و ئه کاديميا و فه يله سوف و ده سه تبه ژيران بيت، به لکو فه لسه فه ي ته ووي کو مه لگه ي ئه مريکيه و وه ک وه رچه رخانه هزي ئه مريکي داده نري ت له فه لسه فه ي ئينگليزييه وه رووه و فه لسه فه ي خو يان، چونگه ره گيکي پراگماتيزم بو ئه وروپا و کوچي فه يله سوفه کاني بو ئه مريکا ده گه پيته وه. هه روه ها به شداري فه يله سوفاني ئه وروپي به رده وامتربوو، به تاييه ت له دوي جه نگی دووه مي جيهاني و کوچي هه ندي فه يله سوفاني ئوکسفوردي بو ئه مريکا و هاوکات ده رکه وتني لودفيگ فينگشتايني دواتر و ئوکسفوردييه کان و ويلارد فان ئورمان کواين '۱۹۰۸-۲۰۰۱'.

رييازي پراگماتيزم جه خت له په يوه ندي و وه رچه رخانه کي له تيوره وه بو کردار ده کاته وه، له نه زمون (خبره) و سروشته وه به رده وامي و سهره نجام وه رده گري ت. نه زمون بريتيه له ژينگه و ري ره و بو پيگه يشتنی سه بريکت و ئوبريکت له پرۆسه که دا. زانين به ريگه ي به هاو ئاره زووه ري نمايي ده کري ت و رياليتي شته کانيش ناتوانرين به ريگه ي پيش نه زموني بزاني ن. زانين ئامرازه بو ريکخستني نه زمونه کانمان. کونسيپته کانيش خووي باوه پي يان ياساکاني کردارن. هه روه ها هه قيقه ت ته نها به ريگه ي ره خنه ي مه عريفيه وه دياري ناکري ت.

فه لسه فه ي پراگماتيزم، پراکتیک ده خاته پيش فه لسه فاندني تيوري، تيوره کانيش وه ک ئامرازي ک داده ني ت، که راستي و دروستيان ده وه ستي ته سهر به کاره ينان و کارکرديان، هه رنه مه شه وايکرده وه پراگماتيزم ديوي کي رووني نه زمونگه ري هه بيت، بو نه مه ش پشت به تا که ميتود نابه ستي ت، به لکو دژ به دوا ليزمي فه لسه في کون ده وه ستي ت و هه ر ميتودي کي کرده ييش به گرنگ ده زانني ت بو زانست و هه قيقه ت، له بواره شدا جون ديوي هه ولي کاريه گه ر و به ره مداري پيشکه شکر دووه .

به ناوبانگه ترين فه يله سوفاني پراگماتيزمي کلاسيکي بريتي بوون له: چارلس ساندريس پيئرس (۱۸۳۹-۱۹۱۴)، وليام جه يمس (۱۸۴۲-۱۹۱۰)، جورج هيبري ت ميد (۱۹۶۲-۱۹۳۱)، جون ديوي (۱۸۵۹-۱۹۵۲) و کلارنس ئايرفينگ لويس (۱۸۸۳-۱۹۶۴). به لام پراگماتيزمي کلاسيکي به سي فه يله سوف چارلز ساندريس پيئرس، وليام جه يمز و جون ديوي فوري ته ووي گرتووه. پيئرس بناغه ريژ و فه يله سوني کاريه گه ري پراگماتيزمه، به لام هزي به ناوبانگ نه بوو،

تهنانهت نووسینهکانی وهك كۆبه رهههه له دواى مردنى بئاوكرانه وه (Hookway 2013). به ئام پیئرس، وهك وته بیژ دامه زرینه ری 'یانیه میتافیزیکی'، پراگماتیزمی وهك میتوئیدیك بۆ هزرین یان 'تیۆری واتا' هه ژمارکرد، له کاتی کدا جهیمز وهك تیۆرییهك له دروستی - الصدق داپرشت، هاوکات دیوی له ئامرازگه رییه کهیدا وهك تیۆرییهك له به هادا گه شهی پیدای و دواتر نه زمون و مه به سه ته مرۆپیه کانی خسته خزمهت ئامانجه کانه وه و دهره نجامه کردارییه کانی شهی کرده پیوه ری راستی هزرۆکه کان، ههروه ها 'فیئردیناند شیلله رایش' ۱۸۶۴-۱۹۳۷ وهك ریبازیك له ئیراده دا ناساندی (الحفنی: ۹۴).

دهره که وتنی کاریگه ری پراگماتیزمی دواتر له گه ل فیهله سوفانی نویی ئه م ریبازه دا بوو، وهك: 'ریچارد رۆرتی، هیلاری پوتنام و رۆبیئرت براندۆم'. به ئام سه رهجه می ریبازه که به 'سه ره نجامه کرده رییه کان' ی فله سه فیه کهیدا ده ناسریته وه، هه ره چهنده له کاره کانی پیئرس و جهیمس دا پراگماتیزم رووه و حه قیقه ت/Truth ئاراسته ی گرتبوو. ههروه ها پراگماتیزم زۆر لق و ریچکه ی گرنگی هه یه بریتین له: ئامرازگه رای، ئه زمونگه رای رادیکالی، زیده - دلنیا یی، ریژه گه رای کۆنسیپتی، جیاوازی فاکته به ها، ههروه ها که وتنه - هه له وه.

ههروه ها فیهله سوفانی وهك 'جۆرج سانتایانا، ویلارد فان ئورمان کواین، ولفرید سیلارس و سوسان هاك' له فیهله سوفانی پراگماتیزم، 'کواین و سیلارس' له نوێکردنه وه ی هزری پراگماتیزمیدا کاریان کرد و ریچکه یه کی نویی پراگماتیزمیان بۆ ره خنه ی 'پۆزه تیفیزمی لۆژیکی' له سالانی شه سه ته کانی سه ده ی بیسته م به کاره ئینا. 'سوسان هاك' ی فیهله سوفی هاوچه رخ کاری له پراگماتیزمی شروقه یی و کلاسیکیانه ی نویدا کرد، به تایبهت کاره کانی پیئرس و جهیمس و دیوی. ههروه ها جۆریکی دیکه ی پراگماتیزم هه یه که له 'ریچارد رۆرتی' یه وه سه ره چاوه ده گریت و پییده گوتریت 'پراگماتیزمی نوی' و له کۆتاییه کانی سه ده ی بیسته م بره وی په یادکرد.

وشه ی 'پراگماتیزم' له 'پراگما/Pragmata' یان پراگماتا/Pragmata ی گریکیه وه هاتوو به واتای کرده و کردار و ئه ویش له 'پراسو/Prasso' یان پراتو/Pratto یان پراتین/Prattein وه رگه راوه به واتای به ده سه ته ئینان و ئه نجامدان. بۆ یه که م جار وهك ریبازیکی فله سه فیه ی 'چارلس پیئرس' دايمه زران دووه و فۆرمی پیداو به ریگه ی دوو نووسینه وه: یه که م 'چه سپاندنی باوه' ۱۸۷۷ و دووه م: 'چۆن بیروکه کانمان روونبکه یه وه' ۱۸۷۸ که له گۆفاری 'Popular Science' دا بئاویکرده وه، له م گوتاره دا هه ولئ وه لآمدانه وه ی پرسیا ری ئه وه ی داوه که داخۆ که ی بیروکه کان واتایان ده بیته؟ که ی دهر برینه کان دروستن؟ که ی ده شه ی بیروکه یه ک دهر برین و که ی ناشی؟ دواتر وه لآمه که ی ده گات به وه ی که 'بیروکه ئه وه یه که ئه نجامی ده ده یین و به کردار ده یکه یین'، ههروه ها واتا که ی په یوه سه ته به ئه نجامه که ی و لیکه وته زانستییه کانی (کامل ۱۹۹۳: ۹۷). ههروه ها ئیمه ده بی هه میشه چاوه ری پی دهره نجامی کرداریی بکه یین، دهره نجامی کرداریش له سه ر بیروکه کان وه ستاوه، ئه م بۆچوونه بناغه ییه ی پیئرس ته نها له فله سه فه دا کاریگه نه بوو، به لکو له سه رهجه می بواره کانی مۆرال، کۆمه لآیه تی، ئابووری، په روه ره، سیاسه ت، هونه ر و چه ندانی دیکه کاریگه ر بوو. به مه ش، پیئرس وه ها پیناسه ی پراگماتیزمی کرد که میتوئد و ریبازیکه بیروکه کان به ریگه ی کردار و سه ره نجام و لیکه وته پراکتیکیه کانی روونده کاته وه (ابراهیم: ۲۲). ههروه ها 'جۆن دیوی' له گوتاری (پراگماتیزمی پیئرس) دا ئاماژه به وه ده کات که پیئرس یه که م جار واژه ی پراگماتیزمی به کاره ئیناوه، که خۆی گوتویه تی له هه ردوو کتبه که ی کانت (ره خنه ی ئه قلی په تی و ره خنه ی ئه قلی پراکتیکی) ئیلهامی وه رگرتوو (Dewey 1923: 301).

پیرس که پراگماتیستیکی ئەمپیریست بوو، بەلام نەك ئەمپیریستی فاکتەکی لە دیدیکی ماتریالانەوه، بەلکو ئەمپیریستی فینۆمینۆلۆژی که لە 'کانت' ەوه گەشەیی پێدا، ەروەها سی کاتیگۆرییە هیماپیەکانی پیرس لە ئەنجامی رەخنەکانی ئەووبون لە فینۆمینۆلۆژییەکی کانت، ئەمەش بۆ بنیاتنانی پەيوەندی لۆژیکی لە نیوان مرۆڤ و جیھاندا لەبری پەيوەندی سایکۆلۆژی (Deledalle 2000: 14-15). پیرس واژەیی 'پراگماتیزم' لە 'ئیمانۆیل کانت' ەوه وەردهگریت، بەلام واتای جیاوازی پێدەدات. 'ئیمانۆیل کانت' لە کتیبی 'رەخنەیی ئەقڵی پەتیی' و 'میتافیزیکی ئاکار' دا جیاوازی کردوو لە نیوان پراگماتیک و کرداریی، ئەنتروپۆلۆژیای پراگماتی (کرداریی) بریتیە لە ئەخلاق (ئیتیک)ی کرداریی. بەلام ھۆزیۆنی پراگماتیک (پیکگەیشتنی ئاسۆییانە ئاسمان و زەوی لەسەر ھیلێک) گۆرینی زانیی گشتیمانە بۆ کاریگەری لەسەر ئاکار (مۆرال)مان، بۆ کانت ھەموو ئەو یاسا ئەخلاقیانە دەگریتەوہ کہ بە لای ئەوہو پێشینەیی (پیش-ئەزمونی)ن. بەلام پراگماتی ئەو ریسا ھونەریی و شیۆزی مامەلەکردنە دەگریتەوہ کہ جەخت لەسەر ئەزمونکردن (خبرە) دەکەنەوہ (Thayer 1982: 48). کانت بۆ جیاکردنەوہی میتافیزیکی سروشتی و میتافیزیکی ئاکار ھەولیداوہ بابەتەکہ بە ریگەیی پراگماتیکەوہ رافە بکات.

لە کاتیگدا 'پیرس' دژ بە ئەقڵیەتی کارگەیی بوو، رەتیکردوہ ریباژ و فەلسەفەکی ناوینت 'کرداریی'، بەلکو بە درێژایی ژبانی جەختی لەوہ دەکردوہ کہ خاوەن ریباژیکە لەسەر بنەمای ریسا لۆژیکیەکان، سەرەپای ئەوہش 'وليام جەیمز' ھاوپی بیرۆکەیی ریباژی پراگماتیزی لە جیبەجیکردن و ئەنجامی کرداریدا دەبینیەوہ، ئەمەش یەکیکە لە خالە بنەپەتیەکانی ناکۆکی نیوان 'پیرس' و 'جەیمز'. ھەر لەبەر ئەمەش پیرس فەلسەفەکی ناوئابو پراگماتیکەرایی 'پراگماتیسیم Pragmaticism' لەبری پراگماتیزم، ئەمەش بۆ خۆجیاکردنەوہ بوو لە 'وليام جەیمز' و پراگماتیسیتەکانی تر (Urmson & Ree 1991: 229).

پراگماتیسیتەکانی تر زیاتر رووہ کرداری سوودگەرا ھەنگاویان دەنا، ئەوان پێیانابوو حەقیقەت و دروستیی (صدق) بریتین لە بەھای دەستبەجی (Cash Value) و سوودی ماددی وەك کالاکانی بازار، لە کاتیگدا پیرس رووہ 'تیۆری واتا' ئاراستەیی گرتبوو دژ بە خۆدەرختن و بەرژوہەندی تاییەت و خزمەتکاریی عەقل بۆ کار، یان ئامرازگەرایی (Instrumentalism) بوو لەلای جۆن دیوی، کہ ھزرۆکەکانی وەك ئامراز دادەنا. بەلام پیرس و فەلسەفەکی بە نەناسراوی تا ماوہیەکی درێژمانەوہ و ناوی 'پراگماتیسیم' لەسەر زمان قورس بوو، لەبەرئەوہ جیگەیی خۆی نەگرت (علي ۱۹۹۵: ۴۸-۴۹). ھەرچەندە پیرس وەك یەكەم فەیلەسوف لە گوتاری "چۆن بیرۆکەکانمان روون بکەینەوہ" دا ئەوہی خستە روو کہ دەبێ بیرۆکەکان سوودی کرداریان ھەبێت، بەلام لە بە- کردەکردنی ھزردا کیشەیی ھەبوو لەگەڵ 'وليام جەیمز'دا، پیرس لەو بڕوایەدا بوو کہ دروستە بەھا (Truth Value) لە سوودی کردەبیدایە، بەلام جەیمز ئامازەیی بۆ دەرەنجامی کرداریی دەکرد کہ بەھای دروست بریتیە لە باشترین دەرەنجامی کرداریی مەبەستەکی لە ژياندا (روزنتال و یودین ۲۰۰۶: ۲۱۷). بۆ نمونەیی واتا و بەھای دەسبەجی دەتوانین 'شەکر' و ھریگرین، ئایا بەھا و واتای شەکر لە شیرینی و وزە و بەکارھێنانیادیە یان لە نرخ و بەھا بازارپیەکانیادیە کہ لەکاتی کرپن و فرۆشتنیدا دەرەکەوێت، بە تاییەت کہ فرۆشیار لە پیناوی نرخ و سوودی سەرمايەدا و کرپار لە پیناوی بەھای شیرینی و بەکارھێناندا دەیکریت، واتە بەرھەم بۆ بازار و سوودی ئابورییە یان بۆ بەکارھێنان.

هروهها پیئرس دهیویست جۆریک له پۆزه تیقفیزم بونیاد بنییت له ژیر ناوی پۆزه تیقفیزی ناسراو (-Proper Positivism)، که له بری میتافیزیکی ئۆنتۆلۆژی کار له سهر میتافیزیکی زانستی بکات و فهلسه فه له پۆخله وات و بیهودهیی رزگار بکات که له باره ی حه قیقه ته وه دوو چاری ئالۆزی هاتبوو، چونکه حه قیقه ت بۆ پیئرس بریتییه له 'ئه وه ی که ئه وه یه' جا تو یان من یان هه رکه سیکی دیکه پییوابییت که 'ئه وه یه یان ئه وه نییه' (See Panesa 1996: 251, 254).

که واته پیئرس له گه لّ ئه و پراگماتیزمه دا ناکۆک بوو که ولیام جهیمس له ده رسگوتاره کانیدا باسیده کرد، چونکه برۆی وابوو کاریگه ری نه ریئی له سهر فهلسه فه ی پراگماتیزم ده بییت که ئه وسا له بره ودا بوو وه که فهلسه فه ی رۆژ (Audi 1999: 654). به تاییه ت که 'ولیام جهیمز' به وه رگرتنی تیۆری واتا-ی پیئرس و ته وزیفکردنی، (کاتیک پیئرس له باره ی شوینکه وته کردارییه کانی هزرۆکه کانه وه له و برۆیه دا بوو که سه رجه م هزرین و وینا کردنه هۆشه کییه کان له باره ی بابه تیکه وه، ههروهها هه سترکرنه راسته وخۆ و ناراسته وخۆکان ته نها بریتی ده بییت له هزرین له باره ی ئه نجامه کردارییه کانی بابه ته که) سه رجه م بنه مای فهلسه فه که ی له کتییی 'پراگماتیزم' دا داده ریژئییت و تیۆر وه ک ئامراز ی توئیژینه وه داده نییت (ابراهیم: ۳۰-۳۱). ئه م کاریگه رییه هاوکات له سهر جۆن دیوی-ش به روونی دیاره کاتیک فهلسه فه ی ئامرازگه ری پیئسنیاز ده کات، به وه ی که بیروکه کان ته نها ئامرازیکن بۆ کردار، ئه گه ر نه بن به کردار واتایه کیان نابییت.

'پراگماتیزم' وه ک کتییی چاپکراو ده گه ریته وه بۆ 'ولیام جهیمس' له کتییی 'پراگماتیزم' سالی ۱۸۹۸، که له سه ره تای سالانی هه فتا کانی سه ده ی نۆزه دا له گه لّ چارلس پیئرسا باسیان لیوه کردبوو و له سه ری ریککه وتبوون. 'جهیمز' پییوایه که پیئرس دامه زرینه ری پراگماتیزمه، ئه مه ش به گه رانه وه بۆ زنجیره یه ک گوتاری پیئرس. به لّام له گشتیدا ده شی بگوتری که ئاراسته سه ره تاییه کانی پراگماتیزم له لایه ن ئه ندامانی 'یانه ی میتافیزیکی' یه وه بوو (علی ۱۹۹۵: ۴۷) که زیاتر له مالی 'پیئرس' یان 'جهیمس' کۆده بوونه وه و گفتوگویان ده کرد (هه رچه نده پیشتی بیروکه که لای پیئرس هه بووه) که بریتی بوون له (چارلس پیئرس، ولیام جهیمس، نشونسی رایت، جۆن دیوی، نیکۆلا گرین، فرانس ئابۆت و هیتریبیرت مید). ئه ندامانی یانه که له روانگه یه کی پراگماتییه نه ی ده روونیانه ده یانروانییه باوه ر و میتافیزیک، به جۆریک 'گرین' له یه کێک له دانیشه نه کاندایه م پیئاسه یه ده خاته روو: "باوه ر ئه و بنه مایه یه که مرۆف له سه ری ئاماده ی ره فتار ده بییت" (علی ۱۹۹۵: ۴۷). به تاییه ت که پیئرس و جهیمس له سه ره تای هه فتا کانی سه ده ی نۆزه هه م له کامبرجه وه له سه ر بیروکه ی پراگماتیزم گفتوگویان کردبوو. به لّام به شیوه یه کی روونتر سه ره تای پراگماتیزم بۆ دوو نووسینی به ناوبانگی پیئرس و جهیمس ده گه ریته وه له سالی ۱۸۷۸. یه که میان، پیئرس: 'چۆن بیروکه کانمان روونبکه یه وه' و دووه میان، جهیمس: 'پیئاسه ی سپینسه ر بۆ ئه قلّ وه ک هاوته ریی'.

خسته رووی ئه م ده روزه یه له فهلسه فه که ی چارلس پیئرس، کۆمه کمان ده کات له تیگه یشتنی تیۆره که ی ئه و له باره ی هیماوه. چونکه هیماکان ته نها وینه یه ک نین، به لکو کارکرد و واتای فراوان و ئالۆزیان هه یه، له ئه رک و کاربرده کانیان ده گه یه ن به راشه و زانیی پراگماتی که له سه ر بنه مای لۆژیک و ئه زموونی زانستییه وه ده توانین مه عریفه یان لیوه رگرین. ههروهها وه ک هه لۆیستیکی فینۆمینۆلۆژیانه ده شی له ره هندی جیاوازی فهلسه فه که یه وه به ره و کیشه کرۆکیه کان برۆین که خۆی له هیمادا ده بینیته وه، به جۆریک له فهلسه فه ی پیئرسا 'باوه ر/العتقاد' یه بابه تیکی پراگماتییه و زه مینه ی کردارنوینییه، نه ک چاوه روانی ئاینده و به خشیی میتافیزیکی، که واته ئه مه بۆ هیماش هه ر دروسته.

تەوہری دووہم: پەيوەندی ھزر و ھیما

ھیما (Sign) تیگە یەكە لە فەلسەفە و لۆژیک و زمانەوانی و زانستەکانی دیکەدا لەگەڵ چالاکی و تیگە یشتنی مۆییدا خەریکی شروۆفە و رافە کارییە، زیاتر وەھا لە ھیما تیگە یشتووین کە شتیک یان کردە یەك، یان رووداویکە دەشی بە ھەستەکان درکبکریت و ئاماژە و دەلالەت بیئت بۆ شتیک یان کردە و رووداویک. ئەمەش پیناسە یەکی گشتگیر و تەواو نییە بۆ ھیما چونکە تەنھا لە یەك رەھەندەو روودە کاتە زانین و ناسین و تیگە یشتنی ھیما، لە کاتی کدا ھیما فۆرمیکی بونیادیی ئالۆزی ھە یە و لەگەڵ لۆژیک و واتا و ئاگایی و زانین و دەروون و کردە مۆییەکان لە پەيوەندیادیە (روزنتال و یودین ۲۰۰۶: ۳۰). ھەرچەندە ھیما و ئاماژە لە ژبانی روژانەدا لە بەستین و تیگە یشتنی زۆر سادەو بەکار دەبرین، وەك ئەو یە جولە جەستەییەکان ئاماژە بۆ شتیک بکریت، بەلام لە فەلسەفە و لۆژیکدا ھیما پیگە یەکی بالتر و ئالۆزتری ھە یە، چونکە بەشداریی کارا دەکات لە تیگە یشتن و رافە و خستەنەو ی جیاوازیی یان ھاو پایی.

کەواتە ھیما دەشتی ھەستەکی یان زەینی بیئت، سروشتی بیئت یان دەستکرد، بەلام لە گشتیدا سی واتای ھە یە: یەكەم، شتیکی درککراوی ھەستەکییە و ئاماژە بە شتیکی دیکە دەدات، وەك سورھەلگە پان ھیما ی تا لیھاتن بیئت. دووہم، ھیما کردە یەکی دەرەکی و درککراو و مەبەست لێی گوزارشتە لە ویست (ئیرادە)، وەك پەنجە راوەشاندن بۆ ھەر شە و ریگە نەدان بە کردنی کاریک. سێیەم، ھیما شتیکی بە دەستھێنراو لە بابەتیکی درکە کراو، وەك ھیما زمانی و ژمیری و جەبریەکان. بەلام لە ھەر سی واتا کەدا ھاو بە شیبە ھە یە کە کاتیک ھیما شتیکی بە ریگە ی شتیکی دیکەو ئەزمون دەکریت و دەناسینریت یان دەبیئتە جیگەرەو ی (صلیبا ۱۳۸۵: ۸۴). لەگەڵ ئەم پۆلینکارییەدا بۆ ھیما، چارلس پیئرس لە سەر بنەمای لۆژیک و تیگە یشتن دابەشکاری تازە بۆ ھیما دەکات، تەنانەت ھیما بۆ خو ی دەبی ئە سی رەھەندەو تیببگە ین جا ھەر جوړیکی ھیما بیئت، لە بەرئەو فەلسەفە ھیما یە کە ی بە سیپاژی بە ناوبانگە.

۱. ھیمازانی (سیمیۆتیک) لە لای پیئرس

ھزرین بە ھیما و لە ھیما دا، پانتاییەکی فراوانی فەلسەفە ی پیئرسی گرتوو، تا ئەو ی پیئرس پیئو ابوو 'سەر جەمی ھزر لە ھیمادایە' و ھاوکات سەر جەم کاریی و چالاکی ھزر بە ھۆی ھیماو یە (Peirce 1931: CP 1.191). ھەرچەند ئەمەش وەك درێژە ی فەلسەفە فینۆمینۆلۆژیە کە ی دادەنریت، کاتیک بۆ زانین و رافە ی دیاردەکان ھزر لە ھیماو سەرچاوە دەگریت و تیگە یشتن بە ھیما دەکات لە ریگە ی رافە ی ھیماکان، واتا مامەلە و پەيوەندی ھزر لەگەڵ ھیمادایە، بۆ ئەمەش پیئو یستە شت بە ھیما بکریت و ھزریش ھیما رافە بکات و بیناسیئەو و واتا بخاتە ھۆشەو.

ھیماکان لە زۆربە ی بوارە تیۆری و کردارییەکان بەکار دەبرین و رۆلێکی گرنگ لە ژبانی روژانەماندا دەگین. ھەول دەریت ھەر شتیک لە بووندا ھیما ی ھەبیئت، بۆ یە بە بی تیگە یشتن لە ھیما، تیگە یشتن لە کۆمەلگە ی ھاوچەر خ کاریکی سەختە، ئەمە ئەك بەو واتایە ی کە کۆمەلگە ی کۆن ھیما ی بەکار نە ھینابییت، بەلکو لە ئەفسانە و دەقە پیروژەکان و زمانی ھیمایی و ھەموو ژبانی کۆندا بە بی تیگە یشتن لە ھیماکانیان لە شارستانیەت و رابردو تیناگە ین. ھەر وەھا بۆ ریخستنی پەيوەندی نیوان ھەردوو جیھانی ناوہو و دەرہو (ھزرەکی و کردەکی) پیئو یستمان بە ھیما یە، چونکە ھیما دەبیئتە کە نالی پەيوەندی نیوان ھزر و جیھان. ئەمەش ریگە بۆ پەيوەندی سیستەماتیکی و

نه هیشتنی فره بکهری و فره تیگه یشتن گرنگه، لیڤروه سیمیۆتیک توانستی دامه زرانندی زانینی نوێی ههیه به ریگه ی هیماکان و هاوکاری لۆژیک و زمان.

سیمیۆتیک یه کیکه له و تیرمانه ی که زۆر به بلأوی له زانسته کاندایه کارده هینریت. ریشه ی واژه که له ئه ده بی کۆن دایه، له هیما و ئه فسانه کانی رابردوودا، له و هیمایانه ی که بنه ما و ره گه زی ئه فسانه کۆنه کانه و زمانی هیمایان ههیه. فهیله سوفان، زانایان، لۆژیکزانان زمانه وانان، مۆفناسان، دهروونزانان و ئه دیبان له باره ی هیماوه تووژینه وه ده که ن له بواره جیاوازه کاندایه. به لآم له فۆرمه مۆدیرنه که ی سیمیۆتیکدا که چارلس پیترس دا هینه ریه تی، پیناسه و لایهن و ره هه ند و جۆری تازه ی بۆ هیما دیاریکرد، به ریگه ی لۆژیکه که یه وه له زانسته جیاوازه کاندایه به کاری هینا. ئیمه ده مانه ویت له روانگه ی پیترسه وه سیمیۆتیک بزانی و به وه بگه ی که ئه م بابته بۆچی گرنگه.

بۆ یه که م جار 'هیپۆکراتیس' ۳۷۷-۴۶۰ پ.ز' دامه زریه ری زانستی پزشکی له رۆژئاوا، له بواره ی پزشکیدا ئاماژه ی به زانستی هیماناسی کردوه که له نیشانه کانی نه خۆشی ده تووژیتته وه (Sebeok 2001: 4). به لآم له سه رچاوه ی دیکه ئاماژه به زانا و پزشکی گریکی 'گالینۆس' ۱۳۰-۲۰۰ز' ده کریت که وه ک زانستی نیشانه کان له پزشکیدا به کاریهیناوه، واته ئه و نیشانه ی له سه ر جهسته ی نه خۆش ده رده که ون و ئاماژه به نه خۆشی ده دن و له ریگه یه وه نه خۆشییه که ده ستنیشان ده کریت (المرهج ۲۰۰۸: ۸۲). 'پلاتۆ' له کتیبی 'کراتیلۆس' دا ئاماژه بۆ بنچینه ی زمان ده کات که 'هیرمۆجین و کراتیلۆس' له سه ر کیشه ی ناوانی شته کان و سه ره له دانی زمان دیالۆگ ده که ن. 'ئه رستۆتیلیس' یه له کتیبی 'گوزارشت' و 'هۆزان' دا ئاماژه بۆ کیشه ی 'ناو' له زماندا ده کات و هاوکات له هیما دا ده چیتته ناو بابته ی نیشانه و ئاماژه و اتا، بۆ نمونه ناو بریتیه له هیمایه که که خه لکان له سه ری ریگه و توون. ئه مانه ش وه ک سه ره تا کانی سیمیۆتیک ده شی دابنرین. دواتر هه ره یه که له 'ستواییه کان و ئیپیکۆرس و ئوگۆستین (که جیاوازی له نیوان هیمای سروشتی و مۆییدا کرد) و ویامی ئوکهامی و جۆن لۆک' کاریان له سه ر کردوه، تا ده گاته کاره مه زنه کانی زمانه وانی سوپسری دی سوپسیر ۱۸۵۷-۱۹۱۳.

'Semiotics' له واژه ی کۆنی گریکی 'Semeion' وه رگراوه که واتای 'هیما' ده گه یه نیت. بۆ یه که م جار تیگه ی سیمیۆتیک له لایهن فهیله سوفی ئه زموونگه را 'جۆن لۆک' ۱۶۳۷-۱۷۰۴ ه وه وه ک زانستی هیماکان ناسینرا له کتیبی 'له باره ی تیگه یشتنی مۆفنه وه' ۱۶۹۰ له ویدا ده بیژیت: "له تاقیکردنه وه ی پرۆسه ی به هیماکردندا بنه مایه کم بۆ لۆژیک نوێ بینی" واژه که ش له ریشه ی وشه ی 'Seme' ی گریکی له 'Semeiotikos' وه رگراوه به واتای گوزارشتی هیما (Cobley & Jansz 1997: 4-7). ئه وکات جۆن لۆک په یوه ندیه کی ئاماژه یی له نیوان بیرۆکه و ده نگ یان وشه کان دۆزیه وه و وه ک هیمازانی هه ژمارکرا که وشه و ده نگه کان ئاماژه ن بۆ ئایدیاکان، ئه م په یوه ندیه هیمایه بۆ تیگه یشتنه له نیوان مۆفنه کان. 'جۆن لۆک' واژه ی 'Semiotika' به کارهیناوه وه ک ریبازی هیماکان که له سروشتی هیما ده تووژیتته وه و ئه قلیش به کاری ده هینیت بۆ تیگه یشتن له شته کان و گواسته وه ی زانی بۆ ئه وانی دیکه که به گواسته وه و گۆرینه وه ی ئایدیا و تیگه یشتن و واژه و ده نگ دروسته بیته. له فه ره نگی کامبریجی فه لسه فیدا، سیمیۆتیک به سیمیۆسیس' که له پیاوانه و هه ژماری هیما به زمانی گریگی هاتوه 'پیناسه کردوه، په یوه ندی هیماییش بۆ سی لایهن دابه شده کات: هیما، شت و هۆش (Audi 1999: 915). هه روه ها، له فه ره نگی ئوکسفۆردی فیترکاری پیشکه و توواندا، سیمیۆتیک وه ک "تووژینه وه ی هیماکان و نیشانه کان و اتا و به کارهینان" پیناسه کراوه (Oxford 2010: 1390).

سىمپۆتىك لەو دەتوۋىتتەوہ كە چۆن شتىك واتاي شتىكى دىكە دەدات، يان چۆن شتىك دەتوانىت شتىكى دىكە بىنئىتە ناو ھۆشەوہ، بەلام نەك وەك خۆى بەلكو وەك تىگەيشتن و راقە. بەمشيوہ تويژىنەوہ لە ھىماكان دەبىتە تويژىنەوہ لە ھزرىن، لەكاتىكدا شتەكان خويان ناخزىنە نيو ھۆشەوہ بەلكو بە شتىكى ھۆشەكى ويئا دەكرين (Routledge 2000: 819). لەسەردەمى ھاوچەرخىشدا، لە ژىر بابەتى سىمپۆتىكدا چەندان لق پۆلىنكران، كە يەككىيان سىمپۆتىكى پراگماتىيە و لەلايەن پىرسەوہ گەشەپىداوہ، جياواز لە سىمپۆتىكى ئەوروپى لە نمونەى 'فىرگەى پاريس'. كە زياتر جەختكردنەوہ يە لە لۆژىك و واتا و وەك سەنتەرىك بۆ زمانەوانى پىشنىيازكراوہ و لەويوہ پەيوەندى لەگەل فەلسەفەدا دەگرىت، دواترىش زۆربەى كارەكانى پىرس رووہ و تىۆرى ھىما و گەشەپىدانى كاتىگۆرىيەكانى ھىما ئاراستەى وەرگرت (1: Martin & Ringham 2000).

پىرس لە بەناوبانگىرىنى ئەو فەيلەسوفانە يە كە كارى لەبارەى سىمپۆتىكەوہ كردوہ، لە پىرسەوہ ئەم بابەتە فراوان بوو، ھەروەھا تويژىنەوہى زۆرى لەبارەوہ كرا. پىرس زۆربەى نووسىنەكانى لەبارەى لۆژىكەوہ بوو لە پال كارەكانى لەبارەى ماتماتىك، ميتافىزىك، گەردونزانى، ئەستىرەناسى، ساىكۆلۆژى و زەويناىسى. ھاوكات سى بوارى سىمپۆتىك جياكرانەوہ لە ھىما زمانەوانىيەكاندا، ئەوانىش: پراگماتىزمى، واتازانى و رستەسازى (Audi 1999: 915). پىرس، سىمپۆتىك وەك زانستى ھىماكان پىناسە دەكات، لە نووسراوى 'لەبارەى لىستىكى نوپى كاتىگۆرىيەكان' دا دەستى بە تويژىنەوہ لەم بابەتە كرد، بەلام جياوازي تىۆرەكەى پىرس لەوہدا بوو كە ھىمازانى لە راقەى دوانەى (ھىما - ھىماپنراوى) سىمپۆلۆژىيەكەى (دى سۆسىر) ھوہ گواستەوہ - يان رزگاركد - بۆ راقەى سىپاژى. بەمەش لای پىرس، ھىما خاوەن پەيوەندىيەكى سىپاژىيە نەك دوانى، ئەوانىش ھىما، شت و راقە (3: Cobley & Jansz 1997). ھەروەھا ھىمازانى سۆسىرى زمانەوانى و ئەزمونگەرىيە، لە كاتىكدا ھىمازانى پىرسى فەلسەفەى و لۆژىكى و كاتىگۆرىيەنەوہ بۆ گەيشتن بە ناسىنى فەينۆمىنەكان. ھەروەھا جياواز لە 'چۆن لۆك' ھىمازانى بۆ پىرس برىتيە لە سىستىمىك نەك رىيازىك، كە دەشىت كاتىگۆرىيە پۆلن بكرىت و وەك زانست لى بتويژىتەوہ.

تىۆرە ھىمايەكەى پىرس، وەك ئەوہى دى سۆسىر، تەنھا زمانەوانى نەبوو، بەلكو بۆ بنىاتنانى سىستەمىكى نوپى زانين بوو كە ھەريەكە لە فەلسەفە، فەينۆمىنۆلۆژى، لۆژىك و سىمپۆتىكى لەخۆگرتبوو. چونكە بە برواى پىرس "نئىمە تەنھا لە ھىمادا بىردەكەينەوہ" (Peirce 1932: 302) و ھەروەھا بۆ پىرس "سەرچەمى ھزر لەسەر ھىما وەستاوہ" ھەروەھا "ھەموو ھزر لە ھىمادا يە" (See: Thayer 1982: 44) (Peirce: 5.250 - 5.253). بە پىچەوانەى دى سۆسىر، ھىما لای پىرس بچوكترىن يەكە نىيە، بەلكو سادە و ئالۆزە. ھەر بابەت و شتىك، ھەرچەندە ئالۆزىش بىت، دەشى وەك ھىما دابنرى لەو ساتەوہى كە دەخزىتە نيو پروسەى سىمپۆتىكەوہ، كە پروسەيەكى سىپاژى نىوان نواندن و بابەت و راقە يە (Hébert 2011: 193).

كەواتە تىۆرى ھىما لای پىرس گشتگر و فراوانە و لە چەندان كاتىگۆرى و ئاست و تىگەيشتندا پۆلىنكران، تەنھا وابەستەى زمانەوانى نەكران، بەلكو وەك رىيازىكى نوپى ھىماكان لە لۆژىك و زانست و فەينۆمىنۆلۆژىدا سەرچەم ھزر و فەلسەفە و ژيان دەگرىتەخۆى. لەم لاينەوہ زۆرىك لە تويژەران خويان بە قەرزبارى پىرس دەزانن لە سىمپۆتىك وەك سىستىمىكى لۆژىكى و ھزرىي و مەعريفى، نمونەى ئەوانەش 'ژوليا كرىستىفا ۱۹۴۱-۱' (بروانە، شارەزوروى ۲۰۱۵: ۱۰۸) ژنە فەيلەسوفى ھاوچەرخى بولگارى-فەرەنسى. ھەروەھا دواتر لەلای زۆرىك لە فەيلەسوفانى وەك رۆلان بارت و نئىمبەرتو ئىكۆ و ئەندرىيە ماتىنيە و لاكان و گرېماس سىمپۆتىك لە تىۆرەوہ بوو بە مېتۆد و ئامرازى

شروقهیی بابه تەکان به شیوهی جیاواز (بۆ زیاتر بپروانه، شارەزوری ۲۰۱۵: ۱۰۹-۱۱۷) هەروەها (ئەسود ۲۰۱۵: ۳۰۴-۳۰۵).

۲. دابەشکاری سیپاژی (تریگۆتۆمی) و کاتیگۆری و کارکردی هیماکان

دەتوانرێت شەش جۆری هیما جیا بکێتەوە، ئەوانیش: نیشانه/Symptom، ئاماژە/Signal، ئایکۆن/Icon، ئیندیكس/نیشاندەر/Index، سیمبول/رەمز/Symbol و ناو-/Name (Sebeok 2001: 9-11). بەلام هیمازانی لەلای پیرس بریتی نییە لە پۆلێنکردنی جۆرەکانی هیما، بەلکو بریتییه لە ئاكت و کارکردی هیماکان و رۆلێیان لە زانین و هزردا.

پیرس گەشەیی بە تیۆریکی هیمازانی دا، کە گشتی و سیپاژی و پراگماتی بوو. تیۆرە کە گشتی بوو، چونکە: ئەزموونە زەینی و پراکتیکی و دەروونییەکان دەگرێتەوە، هیما لە فراوانترین و اتا دا تێدەگات و هەموو رەگەز و تاییه تەندیبەکانی سیمپۆتیک لەخۆدەگرێت. هەروەها سیپاژی بوو، چونکە: لەسەر سی کاتیگۆریی فەلسەفی بنیاتنراوە: یەكەمی، دووهمی و سێهەمی کە لە گشتیدا سی تیرم دینیتە نیو پەیوەندیە کەو: هیما، شت و رافە. هەروەها هیمازانیە کە ی پراگماتی بوو چونکە: هیما و بەرھەن و واتادەر، هەروەها هیما کاریگەر بەسەر کەسی رافەکار و لیتیکەشتوو (وەرگەر) هەو (Hêbert 2011: 192).

لە هیمازانی پیرسدا، سی رەگەزی گرنگ بەشداری دەکەن: زانستی لۆژیکی رەخنەیی، زانستی بەیانکردنی هزرین، زانستی ریزمانی هزرین. یەكەمیان وەك نیمچە زەرورەتیکە بۆ هیمازانی، کە وینا کردنەکان بە شیوهی دروست ریکدەخات. بەلام دووهمیان، کە شیوازی دەربەربین و بەیانکردن، مەرجه وینەییەکان بۆ هیزی هیماکان و کیشکردنی هزر دادەنیت، و اتا گەرچی هیما پیوستە راست بی، سەرەپای ئەمەش دەبیست بەهیز و گونجاو و کاریگەر و سەرنجراکیش بی. ریزمانی هزری لەکو تائیدا دەبیست زانستی هیماکان، چونکە زمانیک بۆ گەیانندی شت و هزر و چیکردنی و اتا بریتییه لە هیما، ئەمانەش لە ژیر کاریگەری پراگماتیکی و اتا و بەکارهینانی کردارییە، کاتیک و اتا بریتییه لە پیادەکردن و بەکارهینان، نمونەیی ئەمەش لای 'پیرسی و لیام بریجمان ۱۸۸۲-۱۹۶۱' و پۆزەتیفیستەکانی وەك 'کارناپ و فیتگنشتایینی دواتر' دەبینرێت (جیرار ۲۰۰۹: ۲۲۰).

مەبەستی پیرس لە سیمپۆتیک بۆ دیاریکردنی سروشتی هیما و تووژینەوێ رەگەزەکانی و هاوکات بۆ ناساندنی جۆریکی نوێ لە زانینی فەلسەفییانە لە رینگەیک لۆژیکییانە و زانستییانەو بوو. بە بروای پیرس، هەموو زانستەکان و هەموو شتەکانی نیو گەردوون تەنھا بە رینگەیی زانینی سیمپۆتیکەو شیاوی لیتوژینەوێن. لەبەرئەو، سیمپۆتیک وەك "نیمچە-زەروری، یان ریبازیکی فۆرمالی هیماکان" دادەنیت و هەروەها پییوایە زەینیک کە لە رینگەیی ئەزموونەو فیربوو دەتوانیت سەرجه م هیماکان بەکاربهینیت. بۆ پیرس، سیمپۆتیک لە چالاکبوونیدا سی لایەن وەردەگریت: هیما، شت و رافە یان گوزارشتەکەیی لە هۆشدا، هاوکات لەو پەیوەندییە سیانییەدا پەیوەندی دووانیش بوونی هەیه وەك لە نیوان هیما-شت، هیما-هزر و هزر-شت دا، پیرس بەو دەناسریتەو کە ویستویەتی زۆترین پەیوەندی هیما بدۆزینەو، هەربۆیەشە کۆنسیپت و تیۆرەکانی فرە رەهەندن، ئەمەش لەو نامانیدا دەردەکەویت کە بۆ (لەیدی ویلی) ناردوو، بۆ نمونە دەتوانریت ئەم رەهەندانەیی لێو ببینن: زەمینەیی ئیپیستیمۆلۆژی، فەلسەفەیی ئەقل، فەلسەفەیی زمان، لۆژیک و میتافیزیک. پیرس، سیمپۆتیک تەنھا لە 'نیشانە' دا کورت نەکردۆتەو، بەلکو نیشانەیی وەك مەتر و بەرتەسکتر لە سیمپۆتیک زانیو، چونکە ".... بە هیماکردن تەنھا یەکیکە لە دوو ئەرکە

سەرەككییه كەى ھیماكان ... لە بەرئەو نیشانە وادەردەكە ویت بۆ سنوردارکردنى تووژینەو لە پەيوەندیەكانى ھیماوہ بۆ راقەكانى ... لەلایەكى دیکەوہ، لۆژیک زۆر بە سوودە لە حەقیقەتى ھیماكان دا... (Peirce: CP 8.378). پۆلینکاری ھیماكان لە لۆژیکى پیرسدا لە لۆژیکى سیمپۆتیکییەوہ سەرچاوە دەگریت، پۆلینی ھیماکانیش بە گویرەى پەيوەندیان لەگەل شتەكانە و بۆ سى تریکوٹۆمى (سى-بەش یان سى-پاژ یان سى-تا Trichotomies)، كە دواتر دەبیٹ بە نۆ و ئینجا بیست و حەوت پۆلى ھیماكان، دابەش دەبیٹ: ھیما، شت و راقەى لە ھۆشدا. بەم پێوہرە، ھیماكان دەشى ەك ھەلگرتك بۆ ھزر دابنرین و بە گویرەى ئەم لۆژیکە، لە مەغزا فراوانەكەیدا، دەشى بلین ھزر ھەمیشە لە رێگەى واتای ھیماكانەوہ شوینی خۆى دەگریت' (Lechte 1996: 145).

ئەم سى رەھەندیەى ھیماكان، ھاوكات دەروازەى میتۆدیكى دیکەى ھزرین بوو بۆ پیرس، كە بە گویرەى 'پلانى سىپاژى' جیھان لە سى ئاستدا بۆ پیرس دەردەكەویت: شتە بینراوہكان، تیگە یشتنى تووژەر و فەیلەسوف لەبارەیانەوہ، ھەروہا ئەو تیگە و واژانەى بۆ تیگە یشتن و شروڤەى جیھان بەكاریان دەبات (محمد پور ۲۰۱۳: ۱۲۹). بەمەش بابەت و ھۆش و پەيوەندی نیوانیان بەرپنگەى ھیماوہ شیاوى تیگە یشتن دەبیٹ. فیکە ریک كە پەيوەندی سىپاژى ھیما رووندەكاتەوہ بۆ نەخۆشى ئایدز:

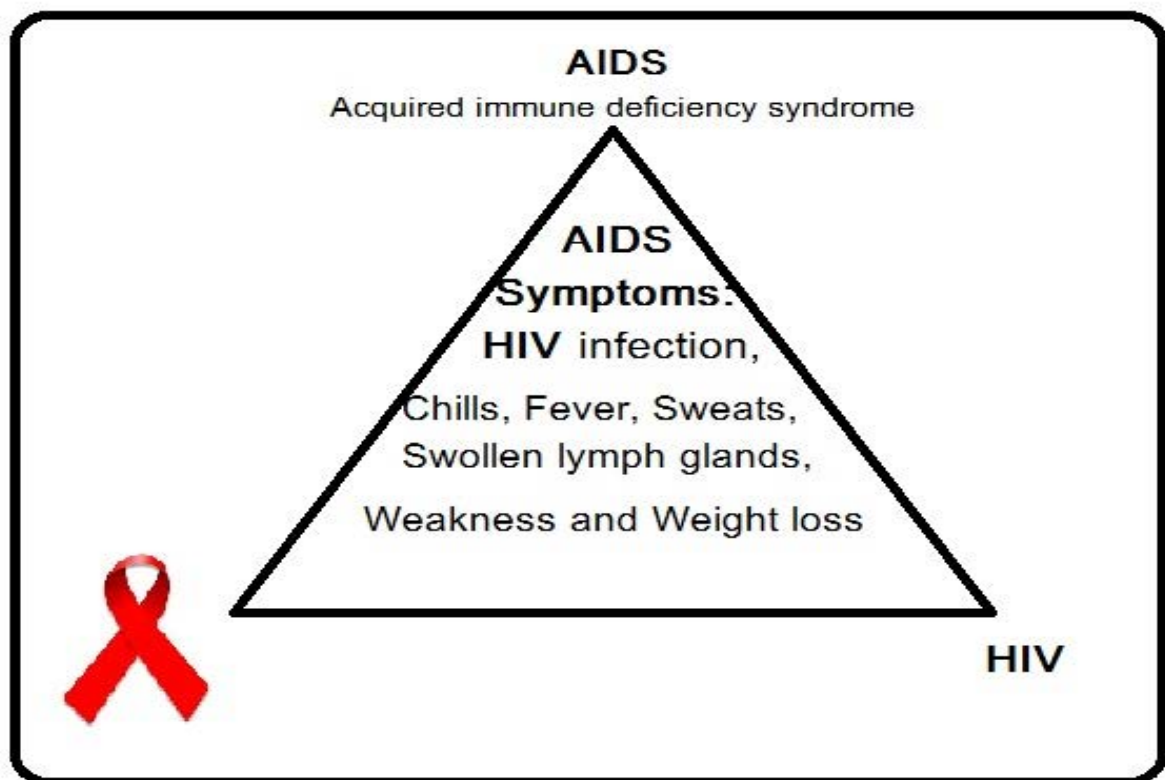

پیرس دەبیژیت "من ھیما ەك ھەرشتیک پیناسە دەكەم كە لەلایەن شتیکى دیکەوہ دیاریکراوہ، ەك شتەكەى ناودەبریت، ھەروہا کاریگەرییەكانى لەسەر كەسێك دیاریدەكات، کاریگەرییەك كە ناویدەنیم راقەكەى" (Peirce 1931: CP 1.339). بۆ ئەو، ناسینی ھەر تیگە یشتنێك ەك ھزر، پێویستە لە ھیمايەكدا بەدیپینریت.

به پڕوای ئیمة، ئەمە جۆریکە له بەدیھینانی هزر له کاری هونەریدا لای هیگل، ئەمەش وانەکانی هیگلمان بێردەخاتەوێه له بارەى هونەر که پێیوابوو دەبێ هزر له فۆرمی هونەریدا ریالیزه بکریت (بۆ زانیی زیاتر: G.W.F. Hegel, Lectures on Aesthetics: Development of the Ideal in the Special Forms of Art). پیرس دەبیژیت "تەنھا هزرێک که شیای زانین و تیگەیشتن بی، هزرێکە له هیمادا. بەلام هزرێک که شیای زانین نەبی، ئەوا نییە. لەبەرئەو، هەموو هزرێک پێویستە بە زەرورەت له هیمادا بی" (cf, Lechte 1996: 145).

هیما یەک دەبێ وەک 'هیما' بزانی که بەرامبەر بە شتیکی و ئاماژە یە بۆ نەك خودی خۆی. بە بۆچوونی پیرس، هزر بۆ خۆی هیما یە که دەشی له تیگەیشتنی هزر و خەیاڵکردنەکانمانەو پێیگەین. هیما سێ یە یەوێندی و هاوئیزی هەیه: هیما یە یان نواندنیکی هیما یی، بابەت و راشە. لەبەرئەو، سێ کاتیگۆری بۆ سیستەمە ئۆنتۆلۆژییە هیما ییە که دادەنیت: یە که میتی یان کارەکتەری، دوو میتی یان پە یوێندی هەروەها سیهه میتی یان ویناکردن و راشە. له لای پیرس سێ کاتیگۆری بنەما یی له هیمادا پێویستە بۆ ئەزمونی مرۆف، ئەوانیش یە که میتی (Firstness) و دوو میتی (Secondness) و سیهه میتی (Thirdness).

یە که میتی: بوونیکی پشتبەستوو بە شتی دیکەو، بۆ نمونە نیشانە یە کی نەخۆشی وەک تا-لیهاتن و سوورەلگەران بوونیکی هەستەکی وابەستە ی نەخۆشییە که یان ئازار هەستیکی پێویستە بە بوونی زەبر، برین، سوتان، نەخۆشی، هەستکردنی دەمازی و ئەندامیکی لەش هەیه، بەلام ئەمە واتای هۆنەنجامی ناگە یە نیت، بەلکو تەنھا وەک ئەزمونیکی هەستەکی دەمی نیتەو. دوو میتی: جۆریکی بوونە که له پە یوێندییە له گەل شتیکی دیکە دا بە شیوێ یە کی کردەکی و ماتریالی، بۆ نمونە فریدانی بەردێک بۆ سەرزەوی، یان ئازارچیژتن بە هۆی ددان دەرکیشانەو کاتیک دکتۆرە که ددانی نەخۆشە که دەکی شیت، بە واتای ئەوێ دوو میتی ئەزمونیکی پراکتیکییە. سیهه میتی: له نیوان یە که میتی و دوو میتی پە یوێندیە دیتە ئاراو. سیهه میتی رووبەری یاسا و ریساکانە، چونکە یاسا پراکتیزە دەکریت ئەمەش دوو میتی و پراکتیزە کردنی خۆی له ئاکتوالیزە کردنی چۆنییە دا دەبی نیتەو که ئەمە شیان یە که میتی. سیهه میتی کاتیگۆری هزرە که خۆی له زمان و راشە دا دەبی نیتەو و پە یوێندییە کۆمە لایە تیە کانی دڕوستدە کات، سیهه میتی بریتی یە له ئەزمونی زەینی و هۆشە کی (Hêbert 2011: 192-193). لەمەو دەردە که ویی سیهه میتی گرنترین کاتیگۆرییە له سیمۆتیکی پیرسدا، چونکە رووبەری کولتور و یاسا و نەریتە کان دەگریتەو، لەهەمان کاتدا دەتوانیت یە که میتی و دوو میتی بە خۆیو بەبەستی نیتەو و پە یوێندی سیانە یی دڕوستکات له نیوان هەست و ماددە و هزر دا.

"نیت، هەر هیما یە کی سێ ئاماژە ی هەیه: یە که م، هیما یە بۆ هزرێک که وینای دەکات" دوو م، هیما یە بۆ شتیکی که یە کسانە بە هزرە که و هاویە که له گە لید" سیهه م، هیما یە که له لایە نیکەو که بۆ پە یوێندی له گە ل شتە که یدا هینراو" (cf, Habermas 2007: 103).

پیرس، هەروەها دەبیژیت: "هیماکان شیای دابەشکردن بۆ سێ تریکۆتۆمی Trichotomies: یە که م، بە گوێرە ی هیماکان له خۆیاندا که تەنھا کارەکتەریکی رووت و هەبوویە کی ریالن یان یاسایە کی گشتین" دوو میان، بە گوێرە ی پە یوێندی هیما که بۆ شتە که ی که هیما که له خۆیدا هەندی کارەکتەری هەیه، یان له هەندی پە یوێندی هەبووی له گە ل شتە که دا، یان له پە یوێندییە که یدا له گە ل راشە و ویناکردن" سیهه میان، بە گوێرە ی ویناکردن و راشە که ی وەک هیما ی ئەگریک، یان وەک هیما ی فاکتیکی یان هیما ی هۆکاریک" (Peirce 1932: CP 2.243).

هېما بۆخۆی نمونهی یه که میثیه، بابهت نمونهی دوو میثیه و راقه یان وینای هزری نمونهی سیه میثیه. له مه وه، سی جۆری هېما شیاوی ناسین له سه ر بنه مای به کارهینانیا بۆ شته کان و ئه رکه کانیا. له به رئه وه، ده شی سی ریگه پېشنیا بکرین تا هېماکان وینای شته کان بکن، ئه مه ش به 'تریگۆتومی هېماکان' یان سیپاژی هېماکان ناسراوه و یه کیکه له تیوره هه ره ناسراوه کانی پیرس.

به گوته ی پیرس، تیرمی جیاواز هه ن بۆ سی تریگۆتومی هېماکان، ئه و سیپاژی به بۆ هه ر یه که له بابه ته سروشتی و مرۆیی و کولتوریه کان دابه شکاری سیانه یی هیمایی هیه. هه روه ها هه ر تریگۆتومییه که له سی ره هه نده وه شیاوی تیگه یشتن و زانینه، به مشیوه یه:

یه که م: تریگۆتومی یه که م بریتیه له نواندن هیمایی، به تایبه ت بۆ بابه ته سروشتیه کان و ده رخستنی چیه تی هېما. بۆ ئه مه سی تیرم هه ن (له فه رهنگی فه لسه فی پیرس دا) که بۆ هېما ده گه رپنه وه و ته نها به ریگه ی هېماوه شیاوی تیگه یشتن: کوالیساين Qualisign که کوالیتی و کاره کته ری هېماکه یه و جۆریتی و چۆنیتی ده رده خات (پیرس به لیکانی Quality-Sign ئه م واژه یی دروست کردوه، که له کوردیدا ده بیته جۆر-هېما و به کورتی جۆریم) وه که نمونه ی رهنگی شین که ته نها له یه که چۆنیتیدا شیوه ی گرتوه و هه ستی پیده کریت. سینساين Sinsign که تاکه شتیکه و تاکه هېمایه که یان 'ته نها تاکه بوونیکه' (پیرس له لیکانی Single – Sign ئه م واژه یی دارشتوه به کوردی تاک-هېما و به کورتی تاکیم) وه که نمونه ی هیمایه کی هاتووچۆ کاتیک شۆفیریک به شیوازیکی پراکتیکی پابه ند ده کات. هه روه ها سیه میان بریتیه له لیجیساين Legisign که یاسایه که له لایه ن خه لگه وه داده زریتریت و هه موو هېما نه ریتی و داهینراوه کان لیجیساين (پیرس ئه م واژه یی به لیکانی Legal-Sign دارشتوه به کوردی یاسا-هېما و به کورتی یاسیم) بۆ نمونه فیکه ی داوه ری یاریه که یان بلیتیک (Short Sign: 209, 2007).

دوه م: تریگۆتومی دوو م، دابه شکاری هیمایه به تایبه ت په یوه ست به بابه ته مرۆیه کان و په یوه ندی هېما و بابه ت. لیره دا بابه ت له کارکردی هیماییدا روونده کاته وه و په یوه ندی نیوان بابه ت و هیماییدا یاریده کات. هېما ئماژه بۆ ئۆبژیکتیک ده کات، له م ئاسته دا ده شی هېما وه که ئایکون Icon، ئیندیکس Index و سیمبول Symbol بناسین (Peirce 1931: CP 1.372).

ئایکون له سیمبۆتیک پیرسا هیمای بابه تیکه که هیمایاندوویه تی، بۆ نمونه پۆرتریتیک هیمایه چونکه وینه ی بابه تیک ده داده وه یان نه خشه ی خانویه که بریتیه له ئایکونی خانوه که (Martin & Ringham 2000: 73). ئایکون کاره کته ر و هیماکاره، به کورتی هیمایه بۆ شتیکی و هاویه کی له گه لیدا هیه. هه رچه نده پیرس ئماژه بۆ ئایکونی راسته قینه و (نمونه یی و ته واو) له لایه که و ئایکونی ناراسته قینه (گریمانه یی و ناته واو) ده کات (Peirce: CP 2.276). که یه که میان هاویه کی هیه له نیوان ئایکون و بابه ته که و دوو میان ئایکونیکی داتاشراو و ناته واوی لاساییه، له کاتیدا ئایکونی راسته قینه زیاتره له وه ی هاوشیوه ی بابه ته که بیته، به لکو خودی بابه ته که یه وه که دره ختیکی که ئه رکه سیمبۆتیکیه که ی به ده ستدینیت وه که هېما و له بابه ته که شی جیا نا کریتیه وه وه که دره ختیکی و هاویه کن، به لām ئایکونی گریمانه یی لاساییه وه که وینه ی دره ختیکی که لاسایی ئایکونی دره خته.

ئیندیکس بۆ پیرس بریتیه له هیمایه که که فیزیکیانه له په یوه ندی یاره له گه ل بابه تیک و نیشاندهره، په یوه ندی نیوان هېما و هیماینراو دره خات. بۆ نمونه ته قه ی له ده رگادان، ئماژه کردن به په نجه بۆ شتیکی، تا لیهاتنی نه خۆشیکی، بارۆمه تر و هتد... (Martin & Ringham 2000: 76) که واته ئیندیکس بریتیه له

په‌رچه‌کرداری ریالییانه له‌گه‌ل شتی‌کدا، چونکه هیما د‌لنیامان ده‌کاته‌وه که ئاماژه‌ی بۆ باب‌ه‌تیکی هه‌بووی نیۆ ریال کردووه. هه‌روه‌ها، سیمبول‌ تیگه‌یشتن له هیما دیاریده‌کات. به‌لام سیمبول‌ وه‌ک هیما هیچ په‌یوه‌ندی و هاویه‌کیه‌کی له‌گه‌ل باب‌ه‌ت و شته‌که‌دا نییه، ته‌نها واتای شتی‌ک ده‌دات و ده‌بیته‌ نیشانه، بۆ نمونه واژه‌ی 'دار' و 'ده‌رخته‌که خۆی'، ئەم‌ه‌ش بۆ جیا‌کاری و پۆل‌ینبه‌ندی هیما‌یه له‌لای پیرس (Martin & Ringham 2000: 128).

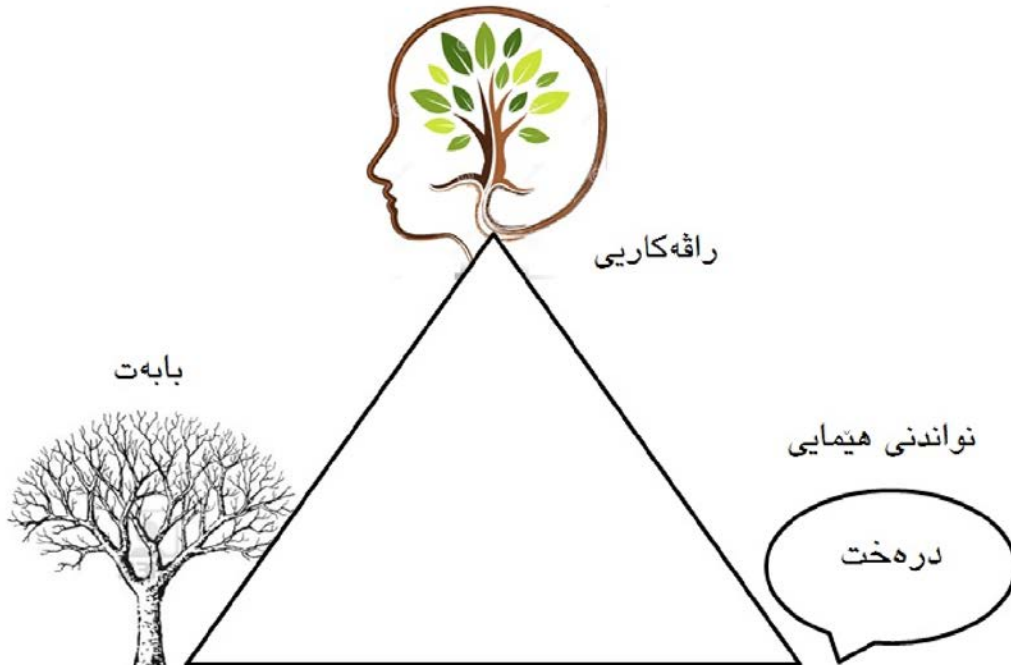

که‌واته، تری‌کۆتۆمی دوو‌ه‌م به‌مشپۆه‌یه روونده‌کر‌یت‌ه‌وه:

ئەلف. ئایکۆن/رووکه‌شی: هیما‌که رووکه‌شی باب‌ه‌ته‌که ده‌نوین‌ی وه‌ک قاوغ‌یک ده‌بین‌یت، له‌م دۆخ‌ه‌دا هاویه‌کی و هاوشپۆه‌یی له‌ شت و هیما‌که‌یدا ده‌ره‌کیانه‌یه. ئەمجۆره‌ له‌ په‌یوه‌ندی بریتییه‌ له‌ هاویه‌یوه‌ندی ئاکته‌کی، وه‌ک ده‌نگ و شپۆه و کاریگه‌رییه‌کانی، فۆتۆ و تابلۆ و پۆرت‌ریته‌کان. لێ‌ره‌دا، ده‌شی وه‌ک کانت بل‌ین که 'شت بۆ ئیمه' وه‌ک ئەوه‌ی که فینۆمینیکی به‌ره‌ستییه‌ شیای ئه‌وه‌یه له‌ ئایکۆندا به‌ هیما بکری. بۆ نمونه ئەو هه‌سته‌ی به‌ پارچه‌ موزیک‌ک د‌یته‌ ئاراوه‌ کوالیسانه‌ و جۆر و چۆنی‌تی کاریگه‌رییه‌ هیما‌یه‌کان نیشاند‌ه‌دات به‌لام به‌ په‌یوه‌ند به‌ موزیک‌که‌ ئایکۆنی موزیک‌که‌یه، پۆرت‌ریتی که‌سیک سینساینه‌ و وه‌ک تاکه‌ هیما‌یه‌کی تایبه‌تمه‌ند ده‌ناس‌ریت و ده‌بیته‌ ئایکۆنی که‌سه‌که (Hêbert 2011: 194).

بی. ئیندی‌کس/نیشاند‌ه‌ر: هیما‌که وین‌ه‌ی فاکتی‌ک ده‌داته‌وه وه‌ک ئاگایی نه‌ک وین‌ه‌ی ئاکتی‌ک که ده‌بیته‌ نیشاند‌ه‌ریک بۆ ئاگایی رافه‌کارانه. به‌مه‌ش هیما فاکتی‌یانه ئاماژه‌ بۆ شتی‌ک ده‌کات به‌ شیوه‌ی (ئه‌گه‌ر ... ئەوا ...). ئەگه‌ر ئاگر بی‌ت ئەوا دوکه‌لی ده‌بی‌ت، که‌واته‌ دوکه‌ل فاکتی‌که که هیما بۆ ئاکتی سووتان ده‌کات (Hêbert: Online)، گۆپی سووری ترافیک فاکتی‌که هیما بۆ ئاکتی وه‌ستان ده‌کات، شوین‌ پی فاکتی‌که هیما بۆ که‌سیک یا شتی‌ک ده‌کات که پیشتر به‌و شوین‌ه‌دا تیپه‌ریوه. به‌ گوتنی‌کی دیکه، ئەمجۆره‌ له‌ هیما په‌یوه‌ندی 'ئه‌گه‌ر و ئەوا' و پابه‌ندی (ئیلزامی) شته‌کان له‌ ئاکت و فاکتیاندا روونده‌کاته‌وه، واتا مه‌رج نییه‌ یه‌کیکیان بی‌ت به‌ هۆکار و ئەویدی‌که ده‌ره‌نجام، به‌لکو دوو ئاکت هه‌ن، ئەگه‌ر یه‌که‌میان رووب‌دات ئەوا ئەویدی‌که‌یان دروست‌ه‌بی‌ت (Short 2007: 219). واتا مه‌رج نییه‌ له‌ په‌یوه‌ندی سه‌ره‌نجامی و وابه‌سته‌یی/ئیلزامی 'ئه‌گه‌ر... ئەوا'دا په‌یوه‌ندی‌یه‌کی هۆنه‌نجامی.

ھەمیشەیی ھەببیت، بۆ نمونە رەنگی زەرد یان پرتەقالی لە ترافیک لایتدا ھیما ھەببیت بە بۆ ھەستان بەلام ئەم پەيوەندییە لە کات و شوێن و ئەرکی جیاوازی دیکەدا ھەمیشە ھەمان ھۆوئەنجام نییە، وەك لە شوپۆشی پرتەقالی و دادگا و بەندیخانەکاندا ھیما و واتای جیاواز دەگەینیت. یان رەنگی سوور ھەمیشە ھیما نییە بۆ ھەستان، بەلام لە ترافیک لایتدا ناچار بە ھەستانمان دەکات، لە کاتیکیدا رەنگی سوور دەشی ھیما و واتا و سیمبولی (شوپۆش، خوین، ترسناکی، سنوورداریی، خۆشەویستی، گەرمی، ھەلچوون و ھتد...) بێت.

ھەرودھا ئەگەر بابەت بە راستی کاریگەر بێت بەسەر ھیماوھ ئەوا پەيوەندی ئیندیکیسی دروستدەبێت، بۆ نمونە ئامیری دیاریکردنی ئاراستەیی 'با' یان 'با-نما' (Weathervane) بە کاریگەری 'با' شوینەکی دەگۆرێت. دەنگی لەدەرگادان یان زەنگی دەرگا ھیما سەردانکردنە و زەنگی مۆبایل پەيوەندییە کەسیکە، نیشانەکانی نەخۆشی ئیندیکیسی نەخۆشیەکن، لە زمانەوانیشدا جیناوەکان و ئاوەلناوەکانی نیشانە ئیندیکیسن (ئەو، ئەمە) (Hêbert 2011: 194). یاخود جیاوازی جیندەریی لە جل و بەرگ و ستایلی قژ و پیلۆ و کالاکانی دیکە دەبنە ئیندیکیس بۆ رەگەز و توخمە مۆیەییە کە داخۆ نێرە یان مێ، ئەمە بۆ زمانیش دروستە کاتیکی دەلێن پاپوچی ژنانە و کلاشی پیاوانە، چونکە رەگەزە جیاوازە کە کالایەکی جیاوازی خستۆتەو کە دەبێت وە کە ھیما ھەببیت ئیندیکیسی لێی تێبگەین.

جیم. سیمبول/نیشانە: ھیما دەبیتە سیمبول ئەگەر ئاماژەیی بۆ بابەتەکی کرد بە فەزێلەتی نەریت و یاسا و ریککەوتن، ریساکانی سیمبول دەشی پێشینیەیی (پیش ئەزمونی) و پاشینیەیی (پاش ئەزمونی) بن (Hêbert 2011: 195). سیمبول دەکەوێتە سەر چۆنییتی راقەکردن و تیگەیشتن، وەك لە رەفتار و نەریت و واتاکیان. ھەرودھا، دەشی سروشتی یان کولتوری، ئەبستراکت یان لۆژیکی بن. بۆ نمونە: پیتەکان، وشەکان، ھیماکانی ترافیک، ھیماکانی خالەندیی. زۆر سیمبول ھەن کە کولتوریانە و کۆمەلایەتیانە لەسەریان ریکدەکەوین، بەمەش سیمبول دەبیتە یاسایە کە بۆ تیگەیشتنی ھاوبەش (Short 2007: 221) ھەرودە 'ئەسپ' کاتیکی بە سیمبولی ھیز و توانا و 'گۆتر' بە نیشانەیی ئاشتی و 'خۆر' بە نیشانەیی ئازادی دەناسرین. یان وەك ھونەری کلاسیکی و گریکی و میسری کە 'ھینگل' وەك ھونەری سیمبولی وینایکردووە. ھاوکات، بریاری لۆژیکی کە دەبرینکی زمانی تایبەتە، بریتیە لە سیمبول کاتیکی ھزری لۆژیکی فەیلەسوف دەردەبریت وەك لای فریگە و رەسل و فیتگنشتاین.

ئەم وینەییە ئایکۆن و ئیندیکیس و سیمبول لە ھیمازانی جیندەریدا بۆ مۆژدە رووندەکاتەو



Icon



Index



Symbol

جیاوازی نیوان ئایکۆن و سیمبول له به کارهێناندا بۆ جیندهری مۆی:

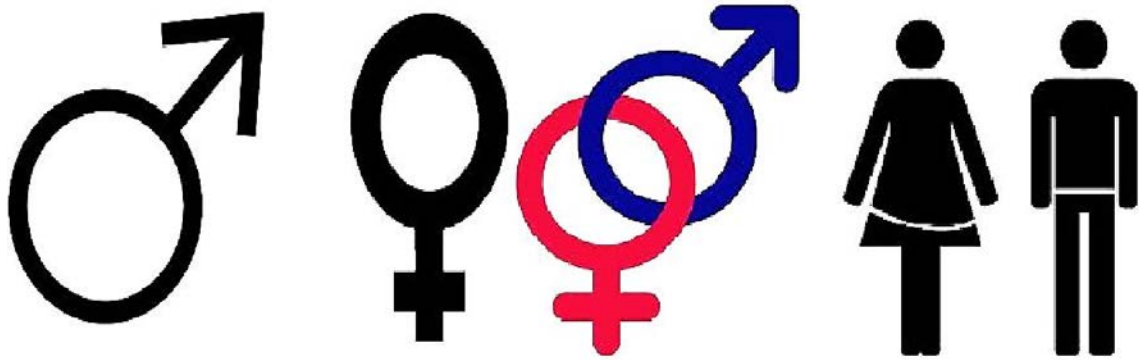

سییه م: ههروهها به گوێرهی تریکۆتۆمی سییه م، په یوه ست به 'رافه کردن و تیگه یشتن' هوه که هیما کولتورییه کان دهگریتهوه، دهتوانین به هیما بلێین: ریم (Rheme)، دیسیساین (Dicisign, Dicient) و ئارگیومینت (Argument). ئه م تریکۆتۆمییه بریتییه له رافه کردن (تیگه یشتن و لیکدانه وه)، رافه کردنی ریمه تیکی بونیادیکی یه که می هیه، ریم بریتییه له (وینا کردن) نه راسته و نه هه له یه به لکو یه کسانه به جووری حوکه لۆژیکیه کارکردیه کان. بۆ نمونه بۆشایی ناو رسته یه که وهك (... سووره) دهتوانین به گوێرهی پیشبینی و وینا کردن وشه یه که بۆ بۆشاییه که دابنێین. دیسیساین (راستاندن) په یوه ندی نیوان هه لگر هه لگیرو له حوکه و بریاری لۆژیکیدا دیاریده کهات که یان راسته یان هه له بۆ نمونه (گوله که سووره) ههروهها په یوه ندی هیما و بابه ته که ده راستی نی. ههروهها ئارگیومینت (به لگه و پاساوی لۆژیکی) که به لگه و ده لاله تی لۆژیکی ده رده خات، هه لئینجان (لایتی سوور هه میسه هیما و هستانه) یان تیخویندنه وه (دوکه ل هیما ئاگره). یان له نمونه ی نه بده کشن (من ده چمه دوکانیک، له سه میزیك مشت ه فاسولیا یه که هیه و له ته نیشتییه وه توره که یه که فاسولیا دانراوه، ده سه بجی گریمانه ی نه وه ده که م که مشت ه فاسولیا که هی ناو توره که که یه) که واته له نه بده کشندا، (که پیرس به تایبته په ره ی پیداره و میتۆدیکی لۆژیکی له بری دیده کشن و ئینده کشن) ئارگیومینتی ده سه بجی دروسته کری له سه ر شیوه ی گریمانه یی و بۆهاتنی ده ستبه جی و راسته وخۆ (Hébert 2011: 195)

واتای هه ر هیما یه که به گوێرهی وینا کردنی شته که ی و رافه کردنه که ی ده گوێریت، بۆ نمونه ریم بریتییه له تیرم که وه که هیما یه که ئاماژه یه بۆ کاره کتیری شتی و یه که م ئاسته، دیسیساین وه که بریاریکی لۆژیکیه و هیما یه بۆ فاکتیک و ئاستی دوومه، ههروهها ئارگیومینت هیما ی شتی که وه که نه ریت و یاسا و ئاستی سییه مه.

له پۆلینی سه ره وه ی هیما کان و هیما پناوه کاند ده گه ین به سی پیناسه ی جیاوازی هیما به گوێره ی ئه رکه کانیا ن. یه که م، هیما زمانی هزره، چونکه لای پیرس هزر ته نها به ریگه ی هیما وه شیوا ی تیگه یشتن و ده برینه "دووم، هیما نیوه ندیکه له نیوان هزر و شتدا، چونکه هه ردوکیان به ریگه ی هیما وه پیکده گن" سییه م، هیما سیمبولی شته، چونکه بۆ ناسینه وه و رافه کاری و تیگه یشتنی شته کان پنیو یستمان به هیما کانه، هیما کانیش مامه له له گه ل بابه ته فاکته کی و کۆمه لایه تییه کان ده که ن و وه که ئاکت له گه لیاندا رۆلده گیپن.

هیما بۆ پیرس، هه میسه له دۆخی سیپاژیدا شیوا ی گرتن و رافه کردنه "هیما (واژه ی یه که م) که له به رامبه ر شت (واژه ی دووم) یکدایه، ئه ویش رافه و واتا و تیگه یشتن یان وینا (واژه ی سییه م) یکی هه یه.

وہك ئەم شیوہیەى خوارەوہ (كە پەيوەندى سىپاژىيى ھىما رووندەكاتەوہ):

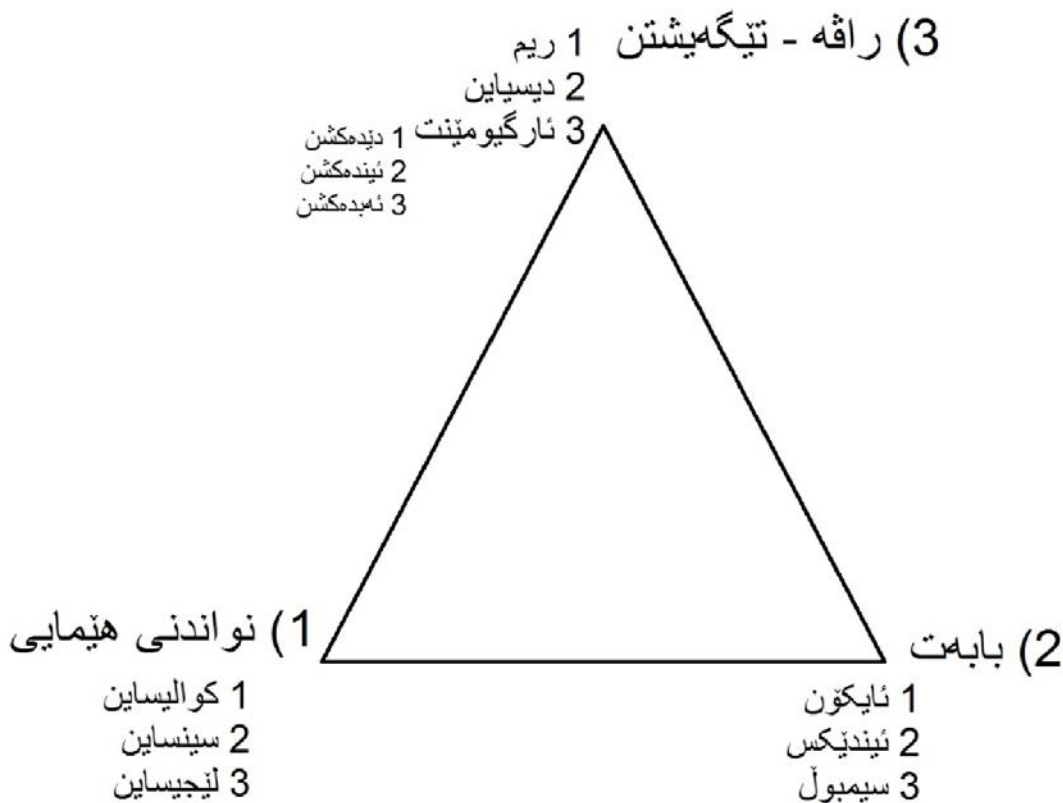

ھىلكارىيى سى تريكۆتۆمىيەكان:

ھەر ھىمايەك برىتییە لە:			
یەكەمىتى	كواليسايين/جۆرئىما/ھىماي	سينسايين/تاكئىما/ھىماي بوون	لىجيسايين/ياسئىما/ھىماي ياسا
دووھمىتى	تايبەتمەند	ئىندىكس/نیشانەدر	سيمبول/نیشانە
سىپھەمىتى	ئايكۆن/رووكەش	ديسيسايين/ھىماي ھەوالدەر/راستاندن	نارگيومينت/بەلگەى لۆزىكى

(ئەم ھىلكارىيەى خوارەوہ كاتىگورىيەكانى ھىمازانى رووندەكاتەوہ)

زەمىنە	پروسة	ھىمايى
۱	۲	۳
ئايكۆن (كوالىتى)	ھىما	يەكەمىتى
ئىندىكس (شت خۆى)	شت	دووھمىتى
سيمبول (ياسا و نەرىت)	راقەكارىيى	سىپھەمىتى

نموونهی هیما و ئاماژهکانی (ینظر للمزید: أورو و آخرون ۲۰۱۲: ۲۰۰)

۳	۲	۱		
ئاماژەى ياسايى/ليجيساين ياسا دەبیته ئاماژه	ئاماژەى بينراو/سينساين دۆخىكى راسته قينهى هه نوو كه ييه و دەبیته ئاماژه	ئاماژەى جوړیى/كواليساين تایبه تهنه ندى دەبیته ئاماژه	هیما كه گوزارشت له خۆى دهكات	۱
سيمبول/نیشانه كه گوزارشت له بابته كه دهكات به ریگه ياسايه كه وه كه په یوه سته به بیروكه گشتییه كانه وه	ئیندیكس/نیشاندەر گوزارشته له بابته تیک كه په یوه ندى كرده یی له گه لیدا هه بیته	ئایكۆن كه گوزارشته له تایبه تهنه ندى بابته تیک، جا ئه گهر له ئارادا بیته یان نا	هیما كه گوزارشت له بابته تیک دهكات	۲
ئارگومینت/ به لگه و پاساوی لۆژیکی كه رافه و تیگه یشتنی له نواندنی ياساوه هه یه، به گویره ی میتۆده لۆژیکیه كان	دیسساين/ئاماژەى هه والده ریبی و راستاندنه كه رافه و تیگه یشتنی له نواندنی هه بوویه كى هه نوو كه ییدا هه یه	ریم كه هیما نیردیكى تاكینراوه و تهنه جا جوړیك له جوړه كانی بابته تیک دهنوینى و رافه و تیگه یشتنی هه یه	هیما كه گوزارشت له تیگه یشتن و رافه كردنی وەرگر بكات	۳

هه چۆنیک بیت، پیرس هه ولیدا سی ره هه ند بۆ هیماکان یان ره هه ندى سیهه می هیما دیاریبكات، هاوکات شروقهی هیماکان بکات و فهلسه فهیه کی هاوشیوهی فهلسه فهی شروقهی بنیات بنیت. فهلسه فهی زمانیش به میتۆدی پیرس دهکه ویتته ئه ویدیوی گوتن و دهکه ویتته چیوهی تیۆری هیماوه، زمان نموونه یه کی سه ره کیه بۆ سیمبول و هک جیناوه کان کاتیک کهس و شته کان به سیمبول دهکات و (ئه و) دهکاته نیشانه بۆ کهسه که (ئازاد). یان دهشیت زمان و هک ئایکۆن تیگه یین و هک کیشانی تابلۆیه ک یان کتیبیکی وینه دار. لیره وه دوو ئه رکی زمان ده بینین: ویناکردن و واتادان، ئه مهش به تایبهت له لۆژیکی زماندا شیواوی تیگه یشتنه.

زمان دهکری بۆ دوو جیهان به شبکریت: ناوه کی (واتا) و ده ره کی (وشه)، هه روه ها زمان و هک بوونیکی زیندوو تهنه بۆ سوودی ده ره کی و په یوه ندى کۆمه لایه تی و ئه رکه کانى دیکه ی به سوود نییه، به لکو سوودی بۆ خویشی هه یه، بۆ نموونه 'چه کوش' تهنه سوودی ده ره کی هه یه و له میانه ی کار و به کاره یناندا هه یچ سوودیک به خۆی ناگه یه نیت، به لām زمان و هه نییه. چه کوش هه یچ سوودیکی بۆ خۆی نییه، زمان هه میشه خۆی گه شه پیده دات و ده بیته رایه لی په یوه ندى و ئه رکی دیکه ش و هه رده گریته.

پیرس رۆلی ئایکۆنه کان به رز دهنرخینیت له زمانی لۆژیکی و زانستیدا (Hookway 1985: 134). له سه ره تای سه ده ی نۆده هه مدا زۆریه ی هیمازانان برۆیان و ابوو که زمان سیسته میکی هیما ییه، به لām پیرس برۆی جیاواز بوو. نه ک تهنه ئایکۆن به لکو هه موو هیماکان بۆ زمان به سوودن و زمانیش ده کارى تا هیما ی جیاواز بۆ شته کان بخاته وه. ئه رکیکی گرنگی دیکه ی هیمازانى بۆ زمان بریتیه له وینه کیشانی هزر. بۆ نموونه رسته و وشه کان

ھیمان بۆ واتای شته كان و مەبەست و ئاكتە كان. ھېماكان ھەلگىرى و اتاكانن. كورتكراوھ كان ھېماى وشە و دەستەواژە و ناوھ كانن بۆ نمونە AIDS و MA و UK و UN. ھەروھە پیتە كان ھېماى دەنگە كانن و بەمەش دەشى زمان وەك سىستەمىكى ھېماى پېناسە بكرىت.

دەشى ھېماكان بۆ مروى و سروشتى دابەشېكەين، يان بۆ ھېماى ئىرادى و نائىرادى: ھېما سروشتىيەكان ئەوانەن كە سروشت بەرھەمیان دىنىت و سروشتىن و مروق رۆل لە دروستبوونياندا ناگىرپىت، وەك ھەروھە بروسكە و ھەورەگرمە، دەنگى نەمى باران، خشپەى گەللكان، جولەى ھەورەكان، شەپۆل، شىوھى مانگ و ئەستىرە، تام و بۆن و رەنگ. يان ئەوھى كە ھەستەوھرى ھەندى گياندار ھېماكان دەناسنەوھ، ئەم ھېمايانە دەبنە پىشېبىنى بەر لە روودانى ھەر رووداويك، وەك ئەوھى كە ماريك نىشانەكانى بومەلەرزە بناسىتەوھ، يان راوچى و نىچىر ھېماكانى يەكتر بناسنەوھ. ھەروھە ھېما مروى و دەستكردەكان كە مروق بەرھەمیان دىنىت وەك دەنگى زەنگ و فيكە، بۆنى عەتر و تامى خواردن، ئاراستەى مىلى كاترمىر. لە لايەكى دىكەوھ دەشى ھېما بۆ سادە و ئالۆز دابەشېكەين: ھېماكانى سلأوكردن و ھاتوچۆ سادەن، لە كاتىكدا زمان ھېمايەكى ئالۆزە و لە دەنگ و پىت و وشە و رستە و گرامەر و بەشەكانى ئاخوتن و واتا و ھتد... پىكھاتوھ.

جياواز لە پىرس، دەكرى ھېماى ئىرادى و نائىرادى ديارىكەين، بە جورىك كە ھېما ئىرادىيەكان لە دەرەوھى ھۆش و توانستى ئىمەدان، بۆ نمونە ھۆرنى ئوتۆمبىل و ھېماكانى ھاتوچۆ، پەيكەر و وینەكىشان ئىرادىن، لە كاتىكدا ئاووھەوا و سروشت نائىرادىن، يان دەنگى كۆخە و سىپى بوونى مووھەكانى و گۆرانى شىوھى نائىرادىن. دەشى ھزرى ئىمە ھەموو ھېماكان بزائى و بناسىتەوھ، بەلام مەرج نىيە ھەموو ھېماكان دروستكراوى ھزرى و ھۆشەكى ئىمە بن.

۲. رۆلى ھېماكان لە زانیندا

یەككە لە كىشە بنەرەتییەكانى فەلسەفە بریتییە لە زانین و پەيوەندى نىوان شت و ھزر. وەك ئەوھى زانین بۆ 'ئەرستۆ' لە رىئالیتییەوھ سەرچاوە دەگرىت بەلام بۆ 'كانت' لە ھۆشەوھ. بەلام پىرس وىستى دیدى تايبەت بە خۆى لەوبارەيەوھ بخاتەوھ. بۆ پىرس، رىئالیتى لە شتەكان پىكھاتوھ جا ئەگەر ئىمە بىريان لىكەينەوھ يان نا، ئىمەش بە ئاگايیەوھ و بە شىوھەيەكى راستەوخۆ ئەزموونى رىئالیتى دەكەين. لىرەدا، پىرس لەگەل بۆچوونى ئەرستۆ و رىئالیتىدا يەك دەگرىتەوھ. بەلام پەيوەندى ئىمە بە شتەكانەوھ لەسەر ئايدىا و ھزرۆكە كانمان وەستاوھ، جا ئەگەر ئايدىاكان بزاردەى خۆمان بن، يان ئەزموونى بن، يان نەرىتى و مەبەستگەرايانە بن. بزاردەى سروشتى بۆ زانین دیدىكى كانتيانە لای پىرس دروستدەكات، كە ھۆش وەك بنیاننەر و رىكخەرى زانین دادەنىت. كەواتە پىرس وەك كۆكار و لىكدەرى نىوان 'ئەرستۆ' و 'كانت' دادەنرىت (Urmsen & Ree 1991: 228).

وەك چۆن 'ئەرستۆ' لە پەيوەندى نىوان ئەزموونى خودى راستەوخۆ و شتەكاندا پۆلینى بابەتییانەى بۆ رىئالیتى كرد، پۆلینەكەشى ناونا كاتىگورىيەكان. پىرسىش ھەولى پۆلینكردنى لایەنە سەرەكییەكانى رىئالیتى داوھ بە رىگەى كاتىگورىيەكانەوھ بەلام جياوازتر لە 'ئەرستۆ'. پىرس بە رىگەى ئەزموون و دەرککردنى راستەوخۆوھ سى كاتىگورى ديارىدەكات، دواترىش دەيانكات بە بنەماى تىورى زانست و جورىك لە 'فىنۆمىنۆلۆژى' دادەرىزىت بۆ راقەى دياردەكان و لەویشەوھ دەگات بە 'ھېمازانى': يەكەمىتى، دووھمىتى، سىيەمىتى.

'یەكەمىتى' كە بە شىوھى ھەستەكى و ئىدراك شىواوى تىگەيشننە وەك نۆتەيەكى ميوزىك يان ھەستكردن بە رەنگىك (پال كابلې و ديگران ۱۳۹۱: ۲۹) كەواتە بریتییە لە دەرکەوتن و دياردانى شت لەخۆوھ (شت وەك خۆى)،

ئینجا چۆن فینۆمینه کان بۆ ئیمة دیارده دەن (شت بۆ ئیمة)، ههروهها چۆن له ژیان و سروشتدا شته کان له گهشه و گۆراندان و سه رجه میان وهك كه یه كه یه كی دانه بپراو درده كه ون. 'دوه میتی' ناماژه یه بۆ بنه مای دوانه یی ئه زمون، كه خود گریمانه ی بوونیکه دره کی دهكات وهك ئه وهی دهست بۆ دهسکی دره گاکه ده بهین تا به کرده کی دایخهین، به مهش ههست به وه ده کهین جیهان بریتیه له په یوه ندی. 'سییه میتی' كه پیرس ناویناوه 'قانون' گوزارشته له سه رجه م یاساكان و له هه موویان گرنگتره، چونكه گهر دووه میتی له ماتریالیدا شیواوی تیگه یشتن بیته ئه وا سییه میتی ناماژه بۆ به رده وامیتی دهكات به تایبته له زهین و هزرده (کامل ۱۹۹۳: ۱۰۲). هاوکات سییه میتی، یه که میتی به دووه میتییه وه په یوه دهست دهكات، وهك چۆن له پیداندا (ئهلف) به (بی) به (جی) ده دات و په یوه ندیه کی سیانه یی چیده کات، وهك ئه وهی پیاوژنه نیک به ریگه ی په نجه و پیاوژوه ئاواز و تۆته یه ك ده گه یه نیته ههست و هۆشی گوئیگرێك (پال کابلی و دیگران ۱۳۹۱: ۳۰). ئه م سێ کاتیگریه رووه و میتافیزیکی پیرس ئاراسته وهرده گرن.

هیما رۆلێکی گرنگ له 'تیوری واتا' لای پیرس ده گێریت، كه به 'فیرگه ی پراگماتی واتا' ناوده بریت، كه له و فیرگه یه دا ره فتار به رامبه ر واژه و گوزاره كانه (علی ۱۹۹۵: ۵۳). بۆ پیرس، پرۆسه ی گواستنه وهی واتا له كه سیكه وه بۆ یه كێکی دیکه ته نها به ریگه ی هیماوه ده بیته (Peirce 1931: CP 1.444) بیگومان تیوری واتا لای پیرس په یوه سه ته به تیوری هیماوه، چونكه هیماكان و اتا به خشن، ئه ویش به ریگه ی په یوه ندی نیوان هیما و با به ته كه ی. سیمیۆتیک توژیینه وه یه له واتا و کارکردی هیماكان، و اتاش زانین ده گه یه نیته و ده بیته تیگه یشتن، كه واته هیمازانی وهك زانست کاراییه كه ی له به ره مه هینانی زانیندا یه، چونكه هیما بریتیه له تیگه یشتن، ههروهها له پرۆسه ی به هیما-کردنه وه هزر ده گات به زانین و ناسینی فینۆمینه کان، به مهش دوا ی پرۆسه كه ده توانیته واتا به با به تیك بدریته.

پیرس سێ جورێ راشه و تیگه یشتنی هیماكان دیارده کات: راشه یی ئایکۆنی كه هه سه تمه ندانه یه و یه که میتییه، راشه یی ئیندیكسی كه وزه مه ندانه یه و نیویه کییه، راشه یی زهینی یان لۆژیکی كه په یوه سه ته به و اتاوه، به تایبته له هیما زمانه وانیه كاندا. ئه م هیمایانه له نیوکۆیی و نیویه یوه ندیانه وه هزر به ره مه دینن. ته نها هزرێك توانستی ناسین و زانینی هه بیته ئه وا له هیماكانه وه یه، هه ر هزرێكیش نه ناسریت ئه وا هزر نییه، لیره وه، به زه روره ت پیویسته هزر له هیما دا بیته (Dewey 1946: 92).

له مه وه پیرس ده لیت "هه ر هزرێك بریتیه له هیما" (Peirce 1931: CP 1.538). یاسای هزر لای پیرس به هۆی هیماوه کارده کات و جیگه ی خۆی ده گریته و هه ر هیماش ده توانیته گرفتێ حه قیقه ت چاره بکات (Peirce 1931: CP 1.444).

له راستیدا، ناسنامه یه كه له گیرفانی كه سیكدا، هیمایه کی شوناسیه، كه ده شیته زانین و زانیاری زۆر له باره ی تایبه ته ندی و جیاوازییه کان و كه سایه تی ئه و كه سه ناماژه پی بکات، ئه م ناسنامه یه هه لگرتنی زانینه، گوتنی زانیاری و زمانیکه بۆ راگه یاندنی كه سایه تی. كه واته ناسنامه و هاوئا تیبون ده كه ونه ناو سیستمیکی هیمایه. له ئه فسانه و ئایین و ئه ده بیاتیشدا بۆ نمونه له 'ئه فسانه ی سیزیف' دا به ردیک ده بیته هیمایه ك بۆ پرۆسه یه کی ئالۆزی ژیان و مه حکومبون، له 'کۆشك' - کافکا' دا کۆشك بۆخۆی هیمایه کی فره ره هندی سیمبولی و میتافیزیکیه، له 'چاوه کانی' - بوزورگی عه له وی' دا تابلۆی چاوه کانی له ئایکۆن و تابلۆیه کی ساده وه ده بیته هیمایه کی ئالۆز بۆ چیرۆکیکی عاشقانه ی درێژ. كه واته، ده شیته راشه و شروقه ی هیماكان، یان چرکردنه وه ی سیستمیکی ئالۆز و فره

رەھەند لە فۆرمى ھېماييدا شاكارى مەزن بئافرىنئیت، ئەمە بۆ 'کۆمار - پلاتۆئیش دروستە، کاتیک سیستمیکى ئایدیال و ئالۆزى سیاسى، کۆمەلایەتى، سەربازى و پەرورەدەبى لە ژیر ھىماى 'کۆمار'دا گفتوگو بکات. ئەمڕۆ بابەتە جیوازەکان بە رێگەى ھىماوھ فۆرمیان وەرگرتوو، زانستەکان بە ئاسانى لیکدی جیابوونەتەو، ھەر یەكەیان زمان و ریسا و ھىماى خۆى ھەيە. ئەگەر ئیمە توانستى ھزرىمان نەبیت لە دەرەوھى ھىماکان، ئەوا پڕۆسەى ھزرىن دروست نابیت و زانست و زانین نابن، چونکە زانین دەرککردنى ھىمايە. بەمەش، رۆلى ھىماکان لە پڕۆسەى زانین و دەرککردندا دەرەكەوئیت، لە کاتیکدا نۆ ھىماکاندا دەژین و دەھزرىن.

تەوھرى سىئەم: ھىمازانى لە نۆوان لۆژیک و زانستدا

۱. لۆژیک و ھىما

پیرس پراگماتیزمى وەك پرهنسىيەكى لۆژیک دیاریکرد. ھەرۆھا کارى مەزنى لە تووژینەوھى لۆژیکدا ئەنجامداو، پيش مردنى خوى كتيبي 'تووژینەوھەکان لە بارەى لۆژیکەو- ۱۸۸۳'ى بئاوكردهو و دواى مردنیشى كتيبي 'لۆژیکى مەزن'ى بئاوكرایەو (كرم: ۴۱۷). بۆ پیرس، پراگماتیزم بریتى بوو لە ناویكى نوى بۆ میتوئیدیكى لۆژیکى، میتوئیدیكى دلئیایى لە واتاكانى وشە فیزیكى و كۆنسىپتە ئەبستراكتەكان (پەتییەكان)، میتوئیدىك بۆ دیاریکردنى واتاى كۆنسىپتە زەینییەكان، ھاوكات بۆ روونکردنەوھە یان لە ھەندى حالەتدا بۆ كۆتایى پېھنئاننى بېواتایى پرسى میتافیزیكى نەریتى (ترادسیونى) (Gallie 1952: 11). ھەرۆھا بۆ پیرس، لۆژیک بریتییە لە بنەما بۆ تووژینەوھە و کارى زانستى.

دەسپىكى تووژینەوھەكانى پیرس لەبارەى لۆژیکەو، بۆ کاریگەرى کارەكانى 'بول' دەگەرپتەوھە لە بواری جەبردا، كە پیرس توانى گۆرانكارى تیدا بکات و زیادەى بخاتە سەر. لیرەو، پیرس بنەمایەكى تازەى بۆ لۆژیک دانا، كە بریتى بوو لە جەبر، ئەمەشى لە گوتاریك 'زانستى جەبر بۆ لۆژیک- ۱۸۸۵'. ئەمەش نزیكەى ھاوكات بوو لەگەل ھەمان كار كە 'گۆتلۆب فریگە' ئەنجامدا. بەمەش لۆژیک لە دوالیزمى راست و ھەلە یان رەھەندى دوانییەوھە بەرەو سى رەھەندى و ئەگەرى سىئەم گوازرایەو، كە جگە لە راست و ھەلە لایەنىكى دیکە، كە بریتییە لە گریمانە یان شیمانە، بوونى ھەيە. وانا لۆژیکى دوو بەھایى رووھو لۆژیکى سى بەھایى وەرگۆرا، كاتیک حەقیقەت جگە لە بەھای دروست و نادروست دەشى بەھایەكى دیکەى شیمانەيى ھەبیت، ئەمەش دواتر بە 'لۆژیکى سىپاژى' ناوئرا (جیرار ۲۰۰۹: ۲۱۵).

بە گۆیرەى نووسینەكانى، فەلسەفەكەى پیرس بۆ دوو قۆناخ دابەشەبیت: سەرەتا و دواتر. لۆژیکىش بۆ ئەو دوو واتاى بەرتەسك و فراوان دەدات. لەلای پیرسى سەرەتا لۆژیک لە وانا بەرتەسكەكەیدا دەگیریت وەك لۆژیکى كۆن یان فۆرمال كە بریار لە ھەلگەر و ھەلگىراو پىكھاتوو و ھەردووکیان ھىمان، بەلام لە وانا فراوانەكەیدا لە نووسینەكانى پیرسى دواتردا دەرەكەوئیت، ئەویش "لۆژیک شتىكى دیکە نییە جگە لە تیۆرىكى گشتى بۆ ھىماكان" (Buchler 1939: 180). ھەلگەر/سەبژىكت لە بریاردا بریتى نییە لە ناوى ناسراو یان تاكە ھىمايەك بەلكو لیجىساینىكە ئاوەلایە بۆ تیگەیشتن و ئیندیكسە لە كاتیکدا ھەلگىراو/پریدیكات ئایكۆنیە. دواتر، سىمپۆتیک یەكسان دەكات بە لۆژیک و ھەك تیۆرى ھىماكان پیناسەى دەكات و دەبیزیت "لۆژیک ناویكى دیکە یە بۆ سىمپۆتیک" (Buchler 1939: 98). ھەرۆھا سىمپۆتیکىش بریتییە لە تیۆرى فۆرمالیستى بۆ ھىماكان و فەزایەكى فراوانى لە کاربرد و کارکردا

هەیه لە ژیا نماندا (ئەسوەد ۲۰۱۵: ۳۰۴). ئەمەش جۆریکە لە ئەزمونگەریی رۆژانە کە مەرقە لەسەر بنەمای ئەزمون خەیاڵ بکات و راستی و هەلە هەلۆی بکات، بۆ ئەم کارەش پێویستی بە هیما و لۆژیک دەبێت، بە جۆریک هیماکان بە شیۆهە لۆژیکیی شیۆهەکی بەکار دەهێنن و لە هۆشدا هیماکان هیلاکاری و وینەیی شیۆهەکی و رووخسارەکی دەبەخشن و دواتر دەخەینە نیۆ چالاک و دەریپنە جیاوازهکانی مەرقەووە لە ژیا نی رۆژانەیدا.

لۆژیک بۆ پیئرس بەشیکیە لە فەزای گشتی گەران بە دواى حەقیقەتدا لە ریگەیی تیۆری هیماکانەو. ئەو سیستەمیکی خستەیی لۆژیکیی داھینا 'نەخشەیی ئەزمونەکی یان هەبووەکی' کە لەسەر بپاریار ئەزمونییەکان وەستاو، بە جیاوازی نیوان بپاریار و سەلماندن لە فەلسەفە زمانییەکییدا، هاوکات لۆژیکیی بپاریاری بۆ ئەو وەك ژمیرەیی دروستە-بەها وایە "لۆژیک... سەرجمەیی بریتییە، لەوانەیی یەکیک بلیت زۆریەیی، وردیی و کت و متی لە هزرادا" (Buchler 1939: 181).

پیئرس لە لۆژیکدا خاوەن میتۆدی تاییەتی 'ئەبەدەکشەن'، کە جیاوازه لە 'ئیندەکشەن و دیدەکشەن' لە کانتەووە ئەبەدەکشەنی وەرگرتوو، بەلام گۆرانی پێداووە و جەختی لەسەر دەرەنجامە کردەییەکانی کردۆتەو، لە کاتییدا کانت جەختی لەسەر لایەنی ژیری و تیگەیشتن دەکردهو (محمد پور ۲۰۱۳: ۱۳۲). بەلام میتۆدی ئەبەدەکشەنی پیئرس زیاتر لەسەر بنەمای بەلگەیی زانستی و زانیی راستەوخۆیی نیۆ جیهان و ژیا نی رۆژانە رۆنراو.

سیمیۆتیکی پیئرس دوو میکانیزمی لەخۆگرتوو: پەیوەندی هیمایی و پۆلینی هیماکان. پەیوەندی هیمایی بریتییە لە پەیوەندیەکی سیپاژی و هیماکانیش دەرخری شتەکان بۆ هۆش. هاوکات، سیمیۆتیک تەنها لە هیما-شت و هیما-هۆش پێکنەهاتوو، چونکە ئەم پەیوەندیانە زەرورەتی مەبەستەکیانەیی یەکیتی نیوان هۆش و شت یەکاڵا ناکەنەو، چونکە پەیوەندیەکی هیما ناھینیتە نیۆ هۆش و هۆش هیما وەرناگریت، بەلکو مەبەستەکیانە یەکیتیەکی نیوان هۆش و شت دروست دەکات (Audi 1999: 832-33).

پیئرس لۆژیک و سیمیۆتیک بە هەمان بابەت دەزانیت، ئەمەش واپێدەچیت کە هەلۆیک بیت بۆ لیکداننی پلاتۆ و ئەرستۆ. پلاتۆ، هۆشی وەك کۆگەیک بۆ هزرۆکەکان (ئیدیکان) داناو، کە دەررون پێش ژیا نی ئەزمونیی نیۆ لەش وەرگرتوون. پیئرس، هۆش وەك کۆگەیی هیماکان دادەنیت لەسەر بنەمای لۆژیکیی فۆرمالی ئەرستۆیی. پیئرس، هیما (کە لە بەرامبەر شتییدا وەستاو (Peirce 1931: CP 1.538) وەك وینەیی شتی کە ریالیتیەو وەرەگریت. لەمەو، هۆش دەتوانی شتەکان بە ریگەیی وینە هیماییە هەلگیراوەکانەو بناسیتەو. بەمەش دەشیت بلیین، کە پیئرس هزرۆکە میتافیزیکییە پلاتۆنییەکان دەگۆریت بۆ هیما ئەزمونییەکان بە ریگەیی سیمیۆتیک یان جۆریکی لۆژیک. کەواتە، لۆژیکیی فۆرمالی ئەرستۆ و تیۆری یادەینانەو 'ی پلاتۆی بۆ هیما گۆریو و پێیوایە کە لۆژیک و سیمیۆتیک هەمان شتن.

بە دیدی پیئرس لۆژیک سی بەشە و لە بنەرەتیشدا لەسەر سیمیۆتیک بنیاتنراو، ئەوانیش ریسیای رامان کە لە پەیوەندی نیوان هیما و هیماپنراوی پەتی دەتویژیتەو، لۆژیکیی رەخنەیی کە لە پەیوەندی نیوان هیما و بابەتەکی دەتویژیتەو، هەرەها رەوانبیزی پەتی لە پەیوەندی نیوان هیماکان و لیکدانەوکانیان دەتویژیتەو. کەواتە لۆژیک و هیمازانی لیکدی جیاکرتینەو، تەنانەت بە بروای پیئرس 'لۆژیک تیۆری ناچارەکی و تەنانەت دلتیاکەرەو هیماکانە' و وەك دوو رووی هەمان دراو دەرەدەوون (المهراج ۲۰۰۸: ۹۶).

۲. ھېما لە توۋزىنە ۋە ى زانستىدا

پراگماتىزىم فەلسەفە يەكە جەخت لە سەر كارى زانستى و توۋزىنە ۋە دەكاتە ۋە، فەيلە سوفە كانىشى لە بوارە زانستىيە كاندا بەرھەمىيان ھەيە، پېرسىش مېتۇدى زانستى لە پراگماتىزىم جيانا كاتە ۋە، بەلكو پراگماتىزىم بە فەلسەفە ى زانستى دادە نىت. ھاوكات لۇژىك ۋەك مېتۇدى مېتۇدە كان، بە ئامرازىكى گرنكى توۋزىنە ۋە ى زانستى دادە نىت (المريج ۲۰۰۸: ۷۲). كەواتە زانست كە پىگە يەكى بالآى لە ھىمازانىيە كە ى پېرسدا ھەيە، ھۆكارىكى دىكە يە تا لۇژىك و سىمىۋىتىك بە يەك دابنىت. ئەمەش بۇ دۇزىنە ۋە ى مېتۇدىكى نوى بۇ زانست، بە مجۇرە، سىمىۋىتىك دەبىتە ئامرازىكى لۇژىكى بۇ نىشاندانى قەناعەتلىكى زانستى كە دەشى زانست و مەعريفە ى زانست لە سەر بئەما ى ھىماكان بونىاد بئىت. لە بەرئە ۋە، پېرس زانستى ۋەك پىرسە ى راقە كارى ى ھىماكان پىناسە كىرە ۋە. بە برۋاى پىرسۇر ھوكە ى، مەبەستى پېرس لە مكارەدا: فېربوون لە ئەزمونە ۋە زىاتر لە تىگە يىشتى كۆتايى و برپارە كان نىكمان دەكاتە ۋە كە لە كۆمە لگە ى زانستىدا رەنگىدا ۋە تە ۋە (Hookway 1985: 139).

كەواتە، بە تىگە يىشتى نىمە، پېرس ھەولەدا ۋە تا خالى سەرەتا لە لۇژىكە ۋە دىارىبكات رۋە ۋە زانست و ھەموولقە كانى فەلسەفە و پەرىنە ۋە لە تىۋرە ۋە بەرە ۋە كىردار. زانستىش ھەروەك لۇژىك لە كۆمە لىك برپار سەبارەت بە سىستەمىكى ياسا سىروشتىيە كان پىكھاتۋە لە سەر زەمىنە ى ھۆئە نجامىتى (Feibleman 1946: 321). لىرە ۋە پىشنىارى لۇژىكى توۋزىنە ۋە زانستىيە كان' دەكات و مېتۇدى لۇژىكىيانە بۇ زانست جىگىر دەكات. لەمە ۋە، دەشەت بلىن، كە زانست لە سەر لۇژىك دامەزرا ۋە، لە كاتىكدا لۇژىك لە سەر فەلسەفە يان مېتافىزىك بنىات نەنرا ۋە. پېرس لە سىستەمە ھىمايە كەيدا، زانست يەكسان دەكات بە زانن، چونكە زاننىنى پېرس زاننىكى زانستىيە (Peirce 1931: CP 1.8). ھەروە ۋە بە ھىما زانن لە مەبەستى زانستىدا دەبىنىت (Peirce 1931: CP 1.122). لە كاتىكدا لە پىشتر روونمان كىرە ۋە كە ھز و زاننمان لە سەر ھىما ۋە ستا ۋە، لىرە ۋە، بە تىگە يىشتى نىمە، زانستى نوى و تەكنۆلۇژى، كە بە رىگە ى ھىماكانە ۋە كاردە كەن، بايەخى ھىماكان دەسەلمىن لە توپكارىيە پزىشكى و پشكىنە پۇلىسىيە كان بۇ ئاشكرا كىردى دىرۇ، شوينى ئامانچ و دۇزىنە ۋە ى تاوانبار دواى تاوان. بۇ نمونە: دەست و خەت، پەنجەمۇر، خانە ى لەش، خوین، تالە موو يان ھەر ھىمايە كى دىكە كە دواى تاوان جىدەمىن. ھەروە ھا، ھىما بە شىك لە كارەكتەرى كە سايەتى لە خۇدا ھەلدە گرەت و دەبىتە و ئىنە يەكى بچووكى كە سەكە، ۋەك لە نمونە ى 'ۋاژۇدا كە كە سايەتى كە سەكە ھەلدە گرەت كاتىك لە بەردەم ياسا يان گرەبەست يان ھەركىرە يەك كە ئەنجامى دەدات بە ۋاژۇرە، بەمەش ۋاژۇكە ى ۋەك ئايكۆنىك و راقە ى ھىمايى برىتىيە لە كە سەكە.

زانست لە سەر دوو بئەما ۋە ستا ۋە: ماتماتىك و فىنۆمىنۆلۇژى. مېتۇدى زانست لاي پېرس مېتۇدىكى ئەزمونى و لۇژىكىيە، لە سەر ئارگىومىنتە كان ۋە ستا ۋە بە تايبەت لە زانستە سىروشتىيە كاندا. پېرس پىيوابو ۋە مادام ئەم مېتۇدە لە زانستدا پىشقىچوونى بەرچاوى نا ۋە و سوودى كىردە ى لە ماتماتىك ۋە رگرتو ۋە، ئەوا پىيوستە فەلسەفەش لە سەر ھەمان مېتۇد كارىكات و سوود لە فىنۆمىنۆلۇژى ۋە رىگرەت. پېرس پىيوابو كە زارا ۋە كانى زانست تەنھا واتايە كىيان ھەيە كە مەزنى و فراوانى ۋە بىستە بىيان بە روودا ۋە واقىعى و ئەزمونىيە كان دەرىخەن. ئەو بە رگرى لە بئەما تىۋرىيە كان دەكرد ۋەك دەرەنجامى لۇژىكى لە زانستدا، اتا ئەو بئەمايانە ى دەرەنجامى توۋزىنە ۋە ى زانستى و ئەزمونىن، ۋەك پىناسە كان لە ئەنجامى ئىدراكە ۋە، نەك فەلسەفە ى كۆنى پىشەستو ۋە پىشگرىمانە و پىشەزمون (Solomon & Higgins 1996: ۲۵۹). ئەو، كىردار بە بئەما دادە نىت نەك برپارە پىشەختە كانى ئەقل، ھەر بۆيە دەبىزىت و ئىنا كىردنمان بۇ ھەر بابەتلىك ئەو و ئىنا كىردنە يە كە دەرەنجامى لىكە ۋە تە كىردارىيە كانە نەك

زیاتر " ئەمەش واتا حەقیقەت پێوەرکانی بریتین له کردار نەك ئەقل و کرداریش بریتییە له پنت و پرەنسیپی رەها، جا هەر جۆریکی کردار بێت، لەمەوه رییازی کردارەکی دەخاتەوه که لەسەر ئەزمونی رەها وەستاوه و بە ئەزمونی رادیکالی ناسراوه (کرم: ٤١٧-٤١٨). ئەزمونیەکە لەسەر تاقیکردنەوهی بەردەوام وەستاوه، بە جۆریک ئەگەر هەلەش هەبێت دەبێت تاقیکردنەوه بەردەوام بێت، واتا پیئرس هەول و هەلە له ئەزموندا بە ئاسایی دەبینێت. لەکۆتاییدا، پیئرس میتۆدی ئەزمونی له پراگماتیژمدا بە گرنگ دەبینێت بۆ سەرجهەم زانستەکان.

لای پیئرس بنەماکانی لۆژیک پیۆیستە یاسا پێشینەییەکانی هزر بن و هزریش تەنها دەشی بە ریگەیی هیماوه دەبرێدری. هەروەها، دەشی بلیین لۆژیک هزرینمان ریکدەخات که بێر له چی بکەینەوه و پیۆیستە چۆن بیریکنەوه تا بە دروستی بهزریین. هەموولقەکانی فەلسەفە لەسەر لۆژیک بیناکراوه بۆ دۆزینەوهی میتۆدیکی نوێی فەلسەفاندن و هزرین. ئەم لۆژیکەش له تیگەیشتنە گشتییەکیدا بریتییە له هیمازانی تا تیگەیشتنی هاوبەش دروستبکات و زانستیش ئەو تیگەیشتنە گشتییە بێت، بەمەش لۆژیک له گشتییدا بریتییە له زانستی هیماکان و دەشی وەك لۆژیکی هیمایی بناسرێت.

له کۆتاییدا، دەگەین بە بایەخ و گرنگی هیماکان و ئەرکە زانستیەکانی. بزوتنەوهی زانستیش که دەوستیته سەر هیماکان رۆلی گەوره و چالاکي له هەر کولتوریکدا هەیه. فەلسەفە و تیگە هیماییەکانی پیئرس زۆر بە بایەخن بە تاییەت کاتیک هزرین و هیما یەکسان دەکات و هەر شتیکیش وەك هیما تێدەگات، هەروەها کاتیک رەهەندی سیهەمی هیمای شروقه و رافه کرد و پەيوەندییە فراوانەکی هیمای له سیستەمیکی لۆژیکی و زانستیدا دۆزییەوه. هەرچەندە ئاسان نییە هزر له هیمادا کورت بکەینەوه، بەلام نکۆلی له رۆل و کاریگەرییەکانی هیما ناکرێت بۆ زانین و ناسین و بێرھاتنەوهی شتەکان ئیدیکان. بەلام هەر هزرێک که هیمای نەبوو ئەوا پیۆیستە وەك هزر بیهێلێنەوه تا دەھیما ئینریت یان بە ریگەیی جیاواز له هیما دەتوانین دەریبیرین.

دەرەنجام

• پیرس، لە سیستەمە فەلسەفییە پراگماتییە کەیدا، هەولێداو پەيوەندی نوێ لە نیوان هزر و جیهانی دەرەویدا بە رێگەی هێماکانەو بەدۆزیتەو. بە تاییبەت کاتیک تیۆری هێمای گواستەو بۆ لیتیکەیشتن و قوناغیک نوێ، ئەویش دابەشکاری سێپاژی بوو بۆ هێما، بەمەش کارکرد و تیگەیشتن و توێژینەو هێما فراوانتر بوو. تەنانەت بە تیروانینە تازە و جیاوازیەکانی لەبارەو هێماو، توانی گەشە بە لێهزینە لۆژیک و فەلسەفییە فیزیکی و میتافیزیکیەکان بەدات.

• لای پیرس، لۆژیک گرنگە بۆ دۆزینەو هێماکان بۆ تیگەیشتن لێیان لەلایەن هەرکەسێکەو، ئەمەش سیمپۆتیک دینیتە ئاراو کە دەشی وەک سیستیمی لۆژیک دیاریبکریت لە نیوان هزر و بابەت و هێمادا، کە ئەم پەيوەندییە سێپاژییە هێماییە جاریکی دیکە بۆ سێ تەوهری دیکە دابەش دەبیتەو، لەم پەيوەندییە سیانەییەو مەوۆ دەتوانیت زانین و تیگەیشتنی رۆشنتری لەبارەو جیهان و فینۆمینەکانی هەبیت.

• لە هزری پیرسدا، سەرچەم چالاک مەوۆ بریتیە لە چالاک هێمایی. هەرەو هە چالاک زامانی وەک چالاک مەوۆی هەر هێمایی. ئەمەش لە و بڕوایەو نزیکە کە پێیوایە زامان هێمایی و اتا دەرەو بریت، وەک هێمای زامانی بۆ کەرولان، زامانی جەستەیی، ئاكت و نەریتی دینی و هێما کولتوریەکانی کۆمەلگە، هەرەو هە کارکردی زامان وەک سیستیمی لۆژیک و هێمایی دادەنیت. کەواتە لەلای پیرسیش پەيوەندی بەهێز لە نیوان زامان و هێمادا هەیه، هەرچەندە تیۆرە هێماییە کە ی پیرس کەمتر لە زامانەوانیدا بەگەرخراو وەک ئەو هێمای سۆسیر بۆ نمونە کە ناوی نابوو 'سیمپۆلۆژی' و زامانەوانەکانیش زامان وەک سیستیمی هێمایی دادەنیت. بەلام فەلسەفە پراگماتییە کە ی پیرس بە رێگەی هێماو دەچیتە ناو کیشەو اتا و بەها و تیۆری و اتا دادەریژیت.

• تیۆرە هێماییە کە ی پیرس پڕ بایەخە، بێرۆکەو سەرنجراکیشی لەبارەو هێماو لەخۆگرتوو. بەلام ناشیت هەمووی بۆ کیماسی بزانی، بە تاییبەت کاتیک بە بڕوای ئەو ناتوانین لە دەرەو هێمادا بەهزین. ئەمە دەشی لە رووی تیۆرییەو هێما وەک بێسنور پیناسە بکات، بەلام لەلایەنی پراگماتییەو هێما دەگات بە سنورە کارکردی و کاربردییەکانی خۆی. بێگومان پەيوەندی بەهێز لە نیوان هزر و هێمادا هەیه، لەگەڵ ئەو شدا ناتوانین هزر لە هێمادا کورت بکەینەو و یەکسانیان بکەین. هەرچەندە ئەو بڕوای و ابوو ئەو هێمای هێماو نەتوانین دەریبیرین ئەو ناتوانین لێبەهزین. لەبەرئەو، سنورەکانی هزر یەکسان دەکات بە سنورەکانی هێما، هەر هەولیکیش بۆ دیاریکردنی سنورەکانی هزر و بێکردنەو بە سوودی پڕۆسەو زانین تەواو نابیت.

• هێماکان بەشیکن لە هزری ئیمە و ژیانی رۆژانە و ژینگە جیاوازیەکانمان. هەردوو جۆری هێما سروشتی و دەستکردەکان گرنگن بۆ دامەزراندنی کۆمەلگە یەکی مەعریفی زانستی و سیستematیک لەسەر بنەمای لۆژیک و سیمپۆتیک و بۆ کردارەکانمان تا شتەکان بناسین و تیگیەین و بە ئاسانی رافە و لیکدانەو هیان بۆ بکەین. هاوکات بۆ نەهیشتنی کیشەو تیگەیشتن بە هۆی جیاوازی لە نیوان خەلکی جیاواز لە زامان و ژینگەو کولتوری گرنگە تا رافە و زانیی هابەش لەبارەو شتەکانەو دروستبکەن، وەک هێمای نیرومی، کەمەندامی، هێمای سەر رێگەکان، هێما زانستیەکان و هەرەو هە هێماکان لە شوینە گشتیی و نیودەو لێتییەکانی وەک بۆرسە و فرۆکەخانەکان، هەرچەندە تیگەیشتنی جیاواز لە هێما رێگرە لە دانانی سیستیمی لۆژیک و مەعریفی هابەش لە نیوان خەلکدا، واتە هەرچەندە هێماکان هابەش بن بەلام تیگەیشتنەکان جیاوازن.

• زۆر به کارهێنایی هیما هەن، له دروشم، ریکلام، فیلم و سینەما، کارتۆن و وێنەکێشان. به برۆای ئیমে فهیله سوف و زمانه وانان ده توانن له سه ر بنه مای هیما جوړیککی نوێ له زمان دروست بکه ن که له هیما پیکهاتبیت و خه لکانی کولتور جیاواز توانستی لانیکه می هه مان تیگه یشتنیان لێی هه بیت له بواره پراکتیکیه کانی هیمادا. زمانیککی هیمایی که خوینده وار و نه خوینده وار بتوانن به کاریبێنن و ئه مه ش واده کات کیشه ی و اتا و جیاوازی و ناکارایی زمانی روژانه له کاتی وه رگێپان و هه روه ها نه خوینده واری چاره سه ر بکات، چونکه هه موو که سیکی هۆشدروست توانای فیروون و ناسینه وه ی هیماکانی هه یه، بۆ نمونه له فرۆکه خانه کان، چونکه تیگه یشتن له زمانی هیمایی خیراتر و ئاسانتره له زمانی ئاخوتن، که خاوه ن سیسته میکی ئالۆزی ریزمانیه یه. هه روه ها له مرۆدا، مرۆف به هیماکان ده وره دراوه، وه ک ناسینه وه ی نه خویشی به ریگه ی هیماکانه وه ئاسانتره وه ک له خویندنه وه زانیی ئایدز AIDS له زانیی ته وای ناوه که (Acquired Immune Deficiency Syndrome) یان زانیی هیما شیوه ییه که ی (کاره کته ر) یان نیشانه ی نه خویشیه که (ئیندیكس) یان فایروسی هه وکه ری HIV. ئه مرۆ هه موو کۆمپانیا، یانه ی وه رزشی، ریکخراو، که نالی میدیایی، پارته ی سیاسی، ده ولت و دامه زراوه یه ک خاوه ن هیما ی خویشی له دروشم و لوگو و ئالا و هیماکانی دیکه.

• به گوێره ی تیۆری هیما، هیماکان یارمه تی زانست و فه لسه فه و زمان ده دن که تا راده یه ک له فره سه بژیکتی (Inter-Subjectivity) رزگاریان بیت به وه ی له سه ر هیما یه ک بۆ شت و هزرۆکه یه ک ریککه ون. به مه ش هیما ده توانیت فره یی ویناکردن چاره سه ر بکات به هیما یه ک که هه مووان تییبگه ن و له سه ری کۆک بن. که واته هه مووان به جیاوازییه وه ده توانن له سه ر هیما کۆک بن. به لام هیشتا له زمان و تووژینه وه ی کوریدیدا فره رهنگی هیمازانی و وشه پۆناتی هیمایی له ئاستی پپووستدا نییه.

• ئه مرۆ له کۆمه لگه و جیهانی هیماکاندا ده ژین، ته نانه ت ره مز و هیماکان گه یشتونه ته سه ر جه سه ته مان له شیوه ی تاتۆ، وه ک ئه وه ی جیهان بووبیت ته سه کۆیه کی هونه ری و زانستی که ته نها به ریگه ی هیماوه شیواوی تیگه یشتن بیت. له به ره ئه وه سیمیۆتیک گرنگه و کۆمه کمان ده کات تا له جیهانی ده ره وه رامینین وه ک شتیک که بوونیکی ئۆبژیکتیانه ی هه یه و له گه ل تیگه یشتن و راقه ی مرۆفدا له په یوه ندیایه. هاوکات سیمیۆتیک له په یوه ندییدا کۆمه کمان ده کات وه ک له ئینته رفه یسی کۆمپیوته ردا، کاتی که به ریگه ی هیما و ئایکۆنه کانه وه رووه و ناوه رۆک و پرۆگرامه کارکردیه جیاوازه کان ده چی، یان بابه ته کان به ئایکۆن ده که یین تا زانین و تیگه یشتنی جیاوازیان پپیده یین.

• جیهانی ئه مرۆ به سه رده می قه یراندا گوزه ر ده کات، ته نانه ت مملانیکیانیش به ریگه ی قه یرانه وه یه کلا ده کرینه وه، هه روه ها سه رباری قه یرانه ده سته کرده کان، قه یرانی خوکرد و سروشتیش هه ن، لیره و ده توانین قه یرانه کان به ریگه ی هیما و ئاماژه کانه وه، وه ک هه ر نه خویشیه کی جه سه تی و ده روونی، بناسینه وه، ناسینی قه یرانیش وه ک ده سته نیشانکردنی هه ر نه خویشیه ک گرنگترین هه نگاهه به ره و رزگاری و چاره سه ر له قه یرانه که و هه روه ها پاراستنی سیسته مه کان.

لیستی سه رچاوه کان

یه که م: به زمانی کوردی

۱. ئەسۆد، د. نه و زاده ئەحمەد (۲۰۱۵): فەرهنگی زارواوه کانی ئەدەب و زانسته مرقفایه تییه کان، چ ۱، چاپخانه ی تاران، ناوهندی غه زه لنووس، سلیمانی.
۲. شاره زووری، د. یادگار له تیف (۲۰۱۵): دیارده گه رایبی و ره خنه ی ئەدەبی (بنچینه مه عریفیه کانی میتۆده ره خنه ییه کان - بنه چه ی سه وسه ن وه ک بواری کار) چ ۱، چاپخانه ی هیقی، کتیبخانه ی فیروون، هه ولیر.
۳. ماگی، برایان (۲۰۱۰): میژووی فه لسه فه، و. عوسمان حه مه ره شید گورون، مه کته بی بیرو هۆشیاری ینک، سلیمانی.
۴. محمد پوور، د. ئەحمەد (۲۰۱۳): فه لسه فه ی میتۆد له زانسته مرویه کاند - خویندنه وه یه ک بو کیشه پارادیمییه کانی سه رده م، و. سه عید کاک، خانه ی بلا و کردنه وه ی موکریانی، هه ولیر.

دووه م: به زمانی ئینگلیزی

۵. Audi, Robert. (1999). the Cambridge Dictionary of Philosophy. (Second Edition). Cambridge University Press.
۶. Buchler, Justus. (1939). Charles Peirces Empiricism, London.
۷. Concise Routledge Encyclopedia of Philosophy. (2000). Routledge. London.
۸. Deledalle, Gerard. (2000). Charles S. Peirces Philosophy of Signs. Indiana University Press. USA.
۹. Dewey, John. (1923). Essay on the Pragmatism of Peirce. See the end part of this Article: Peirce, Charles S. Chance, Love and Logic. London.
۱۰. Dewey, John. (1946). Peirces Theory of Linguistic Signs, Thought and Meaning. The Journal of Philosophy, Vol. 43, No. 4 (Feb. 14, 1946).
۱۱. Habermas, Jurgen. (2007). Knowledge & Human Interests. Translated by Jeremy J. Shapiro. Polity Press. Cambridge.
۱۲. Feibleman, James. (1946). An Introduction to Peirces Philosophy (interpreted as a system). Harber & Brothers Publishers. London.
۱۳. Gallie W. B. (1952). Peirce and Pragmatism. Pelican Book. Penguin Books. UK. Edinburgh.
۱۴. Hébert, Louis (with the collaboration of Nicole Everaert-Desmedt). (2011). Tools for Text and Image Analysis (An Introduction to Applied Semiotics). Translated from the French by Julie Tabler.
۱۵. Hébert, Louis. (Online Version). Elements of Semiotics. <http://www.signosemio.com/elements-of-semiotics.asp> {Accessed 2/7/2015. }

- .۱۶ Hookway, Christopher. (1985). Peirce. Routledge & Kegan Paul. London.
- .۱۷ Lechte, John. (1996). Fifty Key Contemporary Thinkers (from Structuralism to Postmodernity). Routledge. London.
- .۱۸ Martin, Bronwen & Felizitas Ringham (2000). Dictionary of semiotics. Cassell, London & Newyork.
- .۱۹ Oxford advanced learners dictionary of current English. (2010). 8th edition, Oxford University Press. UK.
- .۲۰ Panesa, Ronaldo T. (1996). Science and Religion in Charles S. Peirce. Pamplona.
- .۲۱ Paul Cobley & Litza Jansz. (1997). Semiotics for Beginners. Icon Books. Cambridge.
- .۲۲ Peirce, C. S. (1932). The Collected Papers of Charles Sanders Peirce: Elements of Logic. ed. C.Hartshorne & P. Weiss (Vol. 2). Cambridge: Harvard University Press.
- .۲۳ Peirce, Charles S. (1931). Collect Papers (Vol. 1). Charles Hartshorne & Paul Weiss. Harvard University Press. Cambridge.
- .۲۴ Peirce, Charles S. Collect Papers (Vol. 5).
- .۲۵ Peirce, Charles S. Collect Papers Vol. 8. And See Partial Draft of A Letter to Lady Welby.
- .۲۶ Popper, Karl. (1972). Objective Knowledge (An Evolutionary Approach).
- .۲۷ Russell, Bertrand (1959). Wisdom of the West.
- .۲۸ Sebeok, Thomas A. (2001). Signs: An Introduction to Semiotics. (2nd Ed.). University of Toronto Press.
- .۲۹ Short, T. L. (2007). Peirces Theory of Signs. Cambridge University Press. New York .
- .۳۰ Solomon, Robert C. & Kathleen M. Higgins. (1996). A Short History of Philosophy. Oxford University Press. New York – Oxford.
- .۳۱ Thayer, H. S. (Edited). (1982). Pragmatism (the Classic Writings). Hacket Publishing Company. Cambridge.
- .۳۲ Urmson, J.O & Jonathan Ree (1991). The Concise Encyclopaedia of Western Philosophy & Philosophers. Unwin Hyman Ltd. London.

سٲههه: به زمانى عهههه

٣٣. ابراهيم، د.زكريا (بدون سنة الطبع): دراسات في الفلسفة المعاصرة، مكتبة مصر.
٣٤. أورو، سيلفان و جاك ديشان و جمال كولوغلي (٢٠١٢): فلسفة اللغة، ترجمة و تقديم بسام بركة، مراجعة ميشال زكريا، ط١، المنظمة العربية للترجمة، بيروت.
٣٥. جاسم، د. منتهي عبد (٢٠١٣): معيار العلم والاخلاق في الفلسفة البراغماتية، ط١، دار التنوير، لبنان.
٣٦. الحفني، د. عبدالمنعم (بدون سنة الطبع): الموسوعة الفلسفية، ط١، دار ابن زيدون، بيروت.
٣٧. ديلودال، جيرار (٢٠٠٩): الفلسفة الاميركية، ترجمة د. جورج كتورة و د. الهام الشعراني، ط١، المنظمة العربية للترجمة، لبنان-بيروت.
٣٨. صليبا، د.جميل (١٣٨٥ش): المعجم الفلسفي، ج١، ط١، منشورات ذوي القربي، ايران.
٣٩. علي، د. سعيد اسماعيل (١٩٩٥): فلسفات تربوية معاصرة، سلسلة عالم المعرفة، الكويت.
٤٠. كامل، فؤاد (١٩٩٣): أعلام الفكر الفلسفي المعاصر، ط١، دار الجيل، بيروت.
٤١. كرم، يوسف (بدون سنة الطبع): تاريخ الفلسفة الحديثة، دار القلم، بيروت – لبنان.
٤٢. م. روزنتال و ب. يودين (الإشراف) (٢٠٠٦): الموسوعة الفلسفية (وضع لجنة من العلماء والأكاديميين السوفياتيين)، ت. سمير كرم، ط٢، دار الطليعة، بيروت.
٤٣. المرهج، د.علي عبدالهادي (٢٠٠٨): الفلسفة البراجماتية (اصولها و مبادئها-مع دراسة تحليلية في فلسفة و مؤسسها تشارلس ساندرس بيرس، دار الكتب العلمية، بيروت.
- چوارهه: به زمانى فارسى
٤٤. پال كابلى، ليتزا يانتس (١٣٩١ش): نشانه شناسى، ت. محمد نبوى، انتشارات پرديس دانش، چ١، تهران.

پٲنجهه: ئٲننه رنٲت

٤٥. Hookway, Christopher (2013). Pragmatism:

<http://plato.stanford.edu/entries/pragmatism/>(Accessed: 10/12/2014, 22.30)

الخلاصة :

يمكن القول بأننا نعيش في عالمنا الحاضر وفقا للسيمياء بحيث اصبحت الاشارات جزءا لا يتجزء من حياتنا بتفاصيلها الدقيقة وكأن العالم اصبح منبرا للفنون والعلوم لا يمكن التعبير عنها سوى بالاشارات فضلا عن العلاقات كما هو الحال في التطبيقات التقنية الموجهة عندما تحولنا عن طريق الاشارات الي عالم اخر من المفاهيم والمعارف المتنوعة، و وفقا للنظرية السيميائية فان الاشارة تعطي علامة مساعدة للعلم والفلسفة واللغة الي حد تخصصهم من تعددية المواضيع والتوافق علي احادية الموضوع وبذلك فالسيمياء تختصر الصور المتناثرة في اشارة ليتمكن الجميع من فهمها علي الرغم من اختلافهم الفكري والايديولوجي .

يعد تشارلس ساندرس بيرس 1839-1914، مؤسس الفلسفة البراغماتية ورائدها كما انه من اوائل الباحثين في مجال النظرية الفلسفية المسماة بـ (نظرية السيمياء) وهي مرتبطة ارتباطا وثيقا بنظرية المعنى في الفلسفة البراغماتية ، وفي الوقت نفسه يمكن القول بان بيرس من مؤسسي نظرية الابعاد الثلاثية للاشارات وقد حاول تصنيف مقولات فلسفته علي اساس ومبادئ السيميائية بحيث ان مجمل افكار عنده قد وضعت بناء علي السيميائية، وعلي هذا الاساس فان فكرنا هو نتاج السيمياء وعن طريقها تتكون المعارف وتصدر الاشارة الي ان السيميائية ليست مفهوما سطحيا من وسط وعمق التراث والحياة اليومية وغير قابلة للفهم وانما هي نظرية عند بيرس وفقا لنظام جدلي مع الفلسفة والمنطق والعلم في دوامة وعلاقة تواصلية .

ان دراستنا الموسومة بـ (نظرية السيمياء عند تشارلس بيرس) لاتمثل التفاتة الي تصنيف انواع الاشارات وفعالها فحسب وانما اراد الباحث ومن وجهة نظر بيرسية تحليل السيميائية وبيان العلاقات والعوائق فيما بينها وكذلك طرح دور السيمياء وطبقا لذلك توضيح كيفية تحول الافكار الافلاطونية المثالية والافكار الادائية في الفلسفة البراغماتية لتصبح فيما بعد فكرة الاشارة عند تشارلس بيرس .

يوضح البحث بان السيميائية لايمكن معرفتها فقط كفعل ونشاط معين في عصر محدد وعند فيلسوف معين ، في حين ان الاشارة والمقولات في نظام بيرس تتميز بكثرة الابعاد اي بمعني اعطاء وصف وبيان لمستوي العلاقة والتحليل السيميائي وبذلك اردنا ايضاح الابعاد المتعددة للاشارة وخلصها من احادية البعد والتحليل الغير الكامل وبذلك يتجه الوعي المدرك نحو العلاقات السيميائية وتحليلها وفقا لتعددية السيميائية .

كذلك نؤكد في ختام دراستنا علي اهمية السيمياء ودورها العلمي ، كما بينا ان الحركة العلمية قائمة علي السيمياء ودورها ونشاطها في التراث الانساني حيث نجد ان المفاهيم السيميائية البرسية قد اهتمت بشكل كبير في بيان مساواة الفكر مع الاشارة وفهم الاشياء علي اساس السيمياء وهنا لابد من التأكيد انه ليس من السهل اختصار الافكار بالاشارات ولكن في الوقت نفسه لابد من بيان دور وتأثير السيمياء في المعرفة والادراك والتفسير والفهم وهذه بمجملها تعتبر كينونة الانسان في عالمه الواعي والتواصلية ، وهنا نشير الي انه والي يومنا هذا لم تصبح السيمياء موضوعا في اللغة والبحث والتراث الكوردي ولم تصل الي المستوي المطلوب في اعطائها الاهمية المناسبة ولا بد من التفاتة جادة نحو دراستها والتعمق فيها .

Abstract

It can be said that we live in today's world in accordance with the Semiotics. Because the Signs have become the inalienable part of our lives in details. Also, the world has become a platform of Arts and Sciences which can not be expressed without signs, as well as in relations and in directed technical applications. When, this world turned us from signs to another world of diverse concepts and knowledge. According to the theory of semiotics, the sign gives help to Science, Philosophy and Language to some extent get rid them from plurality of threads and compatibility on unilateral subject. And so, semiotics abbreviates scattered images in signs in order to that everybody can understand them although they are difference intellectually and ideologically.

Charles Sanders Peirce (1839-1914), who is the founder and pioneer of pragmatism, is one of the first researchers in the field of philosophical theory of signs. In Pragmatism, Semiotics linked with theory of meaning very closely. At the same time it can be said that Peirce, one of the founders of the tri-dimensional (Triadic) theory of signs. He tried to classify his philosophical categories on the principles of semiotics. So that the totality of thought and ideas have been developed based on signs. On this basis, the thought is the product of semiotics and knowledge consists through the signs. It should be noted that semiotics is not a superficial concept in the depth of culture and every day life and it, to Peirce, is a theory according to the system with philosophy, logic and science in the whirlpool and communicative relationship.

Our research, which titled in (Theory of Signs in Charles Peirce), does not toward to the classification of signs types and their functions only, but researcher wanted to analyse the theory from the standpoint of Peirce's Semiotics and declaration the statement of relations and barriers among themselves and show up the role of signs. Accordingly, this is to clarify that how turning Platonic Ideas and Instrumental Ideas in Pragmatism to become, later, Sign Idea in Peircian account.

Also, this study shows that semiotics can not be known only as a specific act in a specific age and in one philosopher's articles, while the signs and categories in Peirce's logical system characterized by multy-dimensional, in other words to give the description of the level of the relationship and semiotic analysis. And so, we wanted to clarify the multiple dimensions of signs and solve it from one-dimensional and imperfect analysis. Thereby the perceived consciousness is moving towards semiotics relations and analyzed according to the multiple of semiotics.

Finally, we confirm the importance of study of semiotics and its scientific functions. Also the study shows that the scientific movement based on semiotics. And semiotics is rolling in the human culture and

understanding. Where we find that Peirce's concepts of semiotics has widely focused on equality between thought and sign understand things on the basis of their signs. Here, it must be stressed that it is not easy to shortcut all thought in signs, but at the same time we have to see notable roles and impact of signs in knowledge. Whole that perception, interpretation and understanding considered as being of human in his conscious and communicative world. In our day, semiotics is no a theme in Kurdish language, academic researches and our culture. And it did not reach to the required level to give importance of signs so we should be understood it deeply as important subject and make a serious study in this field.

فشارى كار له نيو ماموستايانى خویندنگه ئامادهييهكانى ناو شاروچكهى قه لادزى

م.ى. روخسار محمد عمر

زانكوى راپهرين

پوختەى توپژينهوه

ئامانجى ئەم توپژينهوهيە تافىكرندنەوهى پەيوەندى نيوان گۆراوه ديموگرافيهكان و گۆراوه پيشهيهكان لەلايهك و فشارى كار لە لايهكى ترهوه لە خویندنگا ئامادهييهكانى ناو شاروچكهى قه لادزى. ئەمەش بە بەكارهينانى نمونەيهكى هەرمەكى چىنايهتى سادە كە پيكتاتووہ لە (٩٦) ماموستا. پرسيارنامەى ئەم توپژينهوهيە سى بەش لە خو دەگریت: (١) پيوانەى فشارى كار، (٢) گۆراوهكانى پيشهيهى ماموستايان (قورسى كار، ململانى رۆل، سروشتى كار، دلنيايى پيشهيهى)، (٣) گۆراوه ديموگرافيهكان (تەمەن، مووچەى مانگانە، ماوهى خزمەت) پاش بەكارهينانى (Multiple Linear Regression) بۆ شىكرندنەوهى داتاكان، لە ئەنجامدا دەرکەوت كە پەيوەندىهكى پۆزەتيفى ئامارى ئامازەدار هەيه لە نيوان گۆراوه ديموگرافيهكان (تەمەن، مووچەى مانگانە، ماوهى خزمەت) و فشارى كار و، لە هەموويان زياتریش تەمەن كاريگەرى لەسەر فشارى كار هەيه. هەروەها توپژينهوهكە گەيشتە ئەو ئەنجامەى كە پەيوەندىهكى پۆزەتيفى هەيه لە نيوان گۆراوهكانى پيشه (قورسى كار، ململانى رۆل، سروشتى كار، دلنيايى پيشهيهى) و فشارى كار لای ماموستايان و، لە كۆتاييدا دەرکەوت كە گۆراوهكانى پيشه كەمىك زياتر كاريگەريان لەسەر فشارى كار هەيه وەك لە گۆراوه ديموگرافيهكان بە شيوەيهك ريزەى جياواى رافەكراو (نسبة التباين المفسرة R-Square) بۆ گۆراوه ديموگرافيهكان (% 96) بوو. بەلام بۆ گۆراوه (پيشهيهكان+ گۆراوه ديموگرافيهكان) (% 99) بوو. لە گرنگترين راسپاردەكانى ئەم توپژينهوهيە ئەوهيه كە ئىدارەى پەروەردە، هەندىك رپوشوين بگريته بەر كە يارمەتى دەرپيت بۆ كەمكردنەوهى ئاستى فشارى كار لای ماموستايان وەك، پيدانى بەرپرسياريتى ديارىكراو بە ماموستا و بەخشىنى زانىارى و سەرچاوهى پيويست بۆ ئەمە، رانەسپاردنى ماموستا بە كاريك لەژير سياسەتى دژيهك، رەخساندى چانسى بەرزبوونەوهو گەشەى وەزيفى و، هەروەها قەرەبالغى پۆلەكانى خویندن كەم بكریتەوه.

پەكەم: كيشەى توپژينهوه

ئىدارەى رپكخراوه نوييهكان گرنگان بە شيوەى رپگانى هاندانى كارمەندان داوه، هەروەها گرنگان بە وروژاندنى پالئەر و بەدەستيهينانى رازيبوونى پيشهيهى و، گەشەپيدانى هەستى وەلاى رپكخراوهيى داوه (العمرى، ١٩٩٨، ٢). بەدەست هينانى ئامانجهكانى رپكخراوه نايەتەدى تەنها بە بوونى هيزى كريكارى پابەندو دلسوز نەبیت بۆ ئامانجهكانى رپكخراوه و، بەو كريكارهى كە رازيبه بە سياسەتى ئىدارى و، هەروەها هاوكارو دلنيايه لە سەركرديەتى كردنى ئىدارى و، رازيبه لە داهااتووى پيشهكهى (عبدالله الطجم وطلق السواط، ١٩٩٥، ٧٨) بۆ ئەوهى رپكخراوهكە ئامانجهكانى بەدەست بهينى دەپيت خاوهن تاكى چالاك بيت و ئاراستهيهكى پۆزەتيفى هەبیت بەرامبەر پيشه و رپكخراوهكهى بۆ ئەوهى يارمەتى بدن لە كەمكردنەوهى فشارى كار لەسەرى.

بابەتى فشارى كار گرنگى پيدانى لەلايەن توپژەران زىادى كردوو لەماوەى سى سالى رابردوو، ئەم گرنگى پيدانەش دەگەرپتەو بۇ ئەنجامى فشارەكانى كار و شويىنەوارەكانى لەسەر رەفتارى كارمەندەكانى و ھەلويست و ئاراستەيان بەرامبەر كارەكان و دامەزرارەكەيان (السمادونى، الربيعه، فهد، ۱۹۹۸، ۱۱۵).

فشارى كار بە دەروازەيىيەك لە دەروازە ھاوچەرخەكان دادەنریت بۇ توپژينەو لە رېكخراو مۆديرنەكان لەبواری زانستە كۆمەلایەتەكان. لەبەر ئەوەى ئەم رېكخراوانە ھەولەدەن لەرېگەى تواناكانى مروف نامانجەكانى بەدى بەيىنى و، مروف گرنگترين و بەنرخترين رەگەزى بەرھەم ھيئانە. ھەر كەموكوپيەك كە توشى مروف دەبیتەو لە ئەنجامى فشارى كار بەشيوەيەكى راستەوخۆ كاردانەو دەبیت لەسەر ئەدائى رېكخراو ولەسەر توانای بۇ خۆگونجاندى لەگەل ژينگەى گۆراو و گرەنتى مانەو بەردەوامبوونى. (محمد، ۱۹۹۲، ۶۹-۹۵)

خويندنگە رېكخراوئىكى كۆمەلایەتە وەك پيويستىيەكى كۆمەلگا، بۇ بەدەستەيىنانى ئامانجە ديارىكارەكانى و، بۇ تيركردنى ئەم پيويستىيە ھەلەدەستى بە بەدەيىنانى ئەم ئامانجە لەرېگەى كۆمەلئىك لە تاكەكان (مامۇستايان) كە كارى تيدا دەكەن، لەبەر ئەمە لەوانەيە ئەو تاكانە رووبەرۋوى كۆمەلئىك فشار ببەنەو كە لەوانەيە خويندنگە ئيفليج بكات لە بەدەستەيىنانى ئامانجەكانى. مامۇستا كرۆكى پرۆسەى پەرورەدەيە لەبەر ئەو رۆلەى گرنگەى دەگيريت لە پرۆسەى پەرورەدەدا، رۆلەكانى مامۇستا جۇراوجۆر و ئالۆزن لەنيوان رۆلى مەعريفى و ھەلەسەنگاندن و كارگيرى و، ئەدائى ئەم رۆلانەش كارىگەر دەبن بە فاكتەرەكانى كەسايەتى مامۇستا بونىادى كۆمەلایەتى رېكخراو، پيشەى فيركردن وەك ھەر پيشەيەك پيويستى بە ئاستىكى بەرز ھەيە. كۆمەلئىك بارودۆخ و ھەلويست ھەن كە مامۇستايان رووبەرۋوى دەبنەو لە خويندنگە لەوانە دلەراوكى و شلەژان و ترس و نوشست و تورەيى، ئەمەش كارىگەرى نىگەتيفى دەبیت لەسەر حالەتى دەروونى و تەندروستى و كارىگەرى دەبیت لەسەر ئەدائى كارکردنيان و، لەسەر توانای بەدەستەيىنانى ئامانجە رېكخراوئەيەكان و، زۆربەى دلەراوكى و فشارەكانى مامۇستا لەسەرچاوەى پەيوەست بە ئيش و سروشتى ئيشەو پەيدا دەبیت و ھەرۋەھا ژينگەى دەرەكيش كاردەكاتە سەر رېكخراو و تاكەكانى. سەرچاوەكانى فشارى مامۇستا جۇراوجۆرن لەنيوانيان رەفتارى خويندكاران و قەرەبالغى ھۆلەكانى خويندن و پەيوەندى زانستى بەھا و پيشەكانى، رۆلى ناديار و قورسايىيە زانستەيەكان و لئىك تينەگەيشتن لەنيوان مامۇستا ئىدارە. ئەمانە دەبنە فشارو رووبەرۋوى مامۇستا دەبنەو لە پيشەكەى و تووشى ھەلچوونى دەكات و، لە گرنگترين روالەتەكانى ئەمەش ئەوئەيە كە گرنگى بە خويندكارەكانى نادات و خەمسارد دەبیت لەرووى ھەستەو، پالئەرى نابيت بۇ ئەنجامدانى كارى نموونەيى و رېگىرى لە گۆرپين دەكات و داھيىنانى نابيت و بەشيوەيەكى راستەوخۆ كاردەكاتە سەر بەرھەمى مامۇستا بەتابەتى و بەرھەمى فيركردن بە گشتى (خضر، محسن خضر، ۱۹۹۸، ۸۶-۹۳).

توپژينەو مەيدانىەكان ئەنجامى دژيەك دەدەن بەدەستەو لەبارەى كارىگەرى ھەريەك لە گۆراوكانى پيشە و گۆراو ديموگرافىەكان لەسەر فشارى كار بۇ نموونە "السمادونى والربيعه" لە توپژينەوئەكەيان بەناونيشانى "شەكەتى دەروونى لای نموونەيەك لە كارمەندان لە بواری خزمەتگوزارى مروىي لەشارى رياز باس لەو دەكەن (السمادونى والربيعه، ۱۱۳، ۱۹۹۸-۱۶۵). بۇيە پرسيار ليرەدا ئەوئەيە: رادەى كارىگەرى گۆراو پيشەيى و گۆراو ديموگرافىەكان لەسەر ئاستى فشارى كار چەندە؟

دووم: گريمانه كاني توپژينه وه:

ئەم توپژينه وه يه ههولئ گهران به دواي ئەم گريمانه نه بوونيانه (الفرضيات الصفرية-Null H) دەدات:

1. په يوه ندييه كې نيگه تيشي ئاماري ئامازهدار هه يه له نيوان ته مهن و فشاري كار.
2. په يوه ندييه كې نيگه تيشي ئاماري ئامازهدار هه يه له نيوان موجهي مانگانه و فشاري كار.
3. په يوه ندييه كې نيگه تيشي ئاماري ئامازهدار هه يه له نيوان ماوهي خزمهت و فشاري كار.
4. په يوه ندييه كې پوزه تيشي ئاماري ئامازهدار هه يه له نيوان قورسي كار و فشاري كار.
5. په يوه ندييه كې پوزه تيشي ئاماري ئامازهدار هه يه له نيوان مملانيي رولئ پيشه يي و فشاري كار.
6. په يوه ندييه كې پوزه تيشي ئاماري ئامازهدار هه يه له نيوان ئالوزيي رولئ پيشه يي و فشاري كار.
7. په يوه ندييه كې پوزه تيشي ئاماري ئامازهدار هه يه له نيوان سروشتي كار و فشاري كار.
8. په يوه ندييه كې پوزه تيشي ئاماري ئامازهدار هه يه له نيوان دلئيايي پيشه يي و فشاري كار.

سپيه م: ئامانجه كاني توپژينه وه

ئامانجه كاني ئەم توپژينه وه يه بريتين له:

1. ناسيني په يوه ندي نيوان گوراوه ديموگرافيه كان (ته مهن، موجهي مانگانه، ماوهي خزمهت) و فشاري كار لاي ماموستايان.
2. ناسيني په يوه ندي نيوان گوراوه پيشه ييه كان (قورسي كار، مملانيي رولئ، سروشتي كار، دلئيايي پيشه يي) و فشاري كار لاي ماموستايان.
3. دؤزينه وه و دهرخستي ئەو گوراوهي كه زورترين كاريگهري هه يه له سهر فشاري كار، ئايا گوراوي پيشه ييه يان گوراوي ديموگرافي.

چوارهم: گرنگي توپژينه وه

له گه ل بووني ژماره يه كې باش له توپژينه وه ي مهيداني له كومه لگه ي روظناوا له باره ي فشاري كار به لام ئەم بابته لاي توپژهراني كورد بگره، ئەگه ر هه شبتي ژماره كه ي كه مه ئەمه به تايه تي له دهقهري راپه رين (قه لادزي). بؤ نمونه هه نديك له توپژهران هوكاره كه ي دهگه رپننه وه بؤ نوپي سه رده مه كه له چالكي رپكخراوه فه رميه كان. بؤيه ئەمه زياده يه كې نوپيه بؤ سه ر كتيبخانه ي كوردي كه نمونه ي ئەم جوړه توپژينه وه مهيدانيانه كه مه له شاروچكه ي قه لادزي. له گرنگيه كاني ئەم توپژينه وه يه سه رچاوه يه كې زانياريه بؤ توپژهران و گرنگي پيدهراني واقعي زانستي رپكخراوه په روه ده ييه جياوازه كان. له ميانه ي كوكرده وه ي داتاكان له باره ي گرنگترين گوراوه ديموگرافي و گوراوه پيشه ييه كان كه كارده كنه سه ر فشاري كار لاي ماموستايان و، سه رچاوه كاني له ژينگه ي كوردي. بؤ ئەوه ي يارمه تي ئيداره ي په روه رده بدات بؤ زانيني ئەو فاكته ره كارتيكه رانه ي كه كارده كنه سه ر فشاري كار وپاشان داناني ستراتيجيه تي گونجاو و ئاماده كردني كه ش و هه وايه كې رپكخراوه يي و په روه رده يي گونجاو بؤ ماموستا، بؤ ئەوه ي زالبن به سه ر ئەو فشاره ي كه له كاردا روويه روويان ده بيته وه. شتيك كه وا له هه ستي ماموستا بكات كه خويندنگه به مالي خو ي بزانييت و ئينتيماي

بۆی هەبێت ئەمەش دەبێتە هۆی رازیبوونی مامۆستا لە کارەکەیی دواتر زیادبوونی توانای بەرھەمھادری لە کارەکەیی.

کەرتی فێرکاری پشت دەبەستێت بە کارامەییەکی بەرز لەبەر ئەوە ئەو کەسانە ھەڵدەبژێردرێن بۆ کارکردن لە ناو ئەو ریکخراوە ھەرمیانە کە پشت ئەستورن بە باکگراوەندی زانستی و پەڕۆن لەبوارەکەیی خۆیان. ئەم شارەزاییە تایبەتیە کارمەندەکان گرنگی دراسەیی گۆراوە دیمۆگرافیەکانی مامۆستایان لە لایەکی و، گۆراوە پیشەییەکان لە لایەکی ترەو وەک دیاریکەری فشارەکانی کار لە کەرتی فێرکاری ڕوون دەکاتەو.

چوارچۆیە تیۆری و توێژینەوھەکانی پێشوو

یەكەم: چەمکەکان توێژینەو و مۆدەلەکانی فشار

۱. فشاری کار: چەمک و سەرچاوەکان

ژمارەییەکی زۆر لە توێژەرەکان ھاوێران لەسەر دیاریکردنی مانای فشاری کار بەوھێ کە ئامازە بە ھەلۆیستیک دەکات کاتیەک گونجان لە نیوان تاك و پیشەکەیی نیە، ئەمەش کاریگەری دروست دەکات لەسەر ناخی تاك و دەبێتە هۆی دروستکردنی ناھاوسەنگی دەروونی و جەستەیی لە ناخی تاك، بەو پێی یەئە تایبەتمەندییەکانی کەسایەتی تاك و تایبەتمەندییەکانی پیشە ڕۆلی گرنگیان ھەییە لە ڕوودانی فشار و ھەست پێکردنی، ھەورەھا پێناسە کراوە بەوھێ " ئەزموونیکی خودییە کە دەبێتە هۆی ڕوودانی نارێکی دەروونی یان ئەندامی لای تاك ئەمەش بەرھەمی فاکتەرەکانی ژینگەیی دەرەکی یاخود ئەو ریکخراوەییە کە تاك کاری تێدا دەکات" (سیزلاقی و جی والاس، ۱۹۹۱، ۱۸۰).

(عماد الکحلوت و نصر الکحلوت، ۲۰۰۶، ۲۵) پێیان وایە فشاری کار بریتیە لە کاردانەوھێ مامۆستا بۆ کۆمەڵیک فاکتەری دەرەکی و ناوھکی کە لەوانەییە کاریگەری دەروونی و جەستەیی و ڕەفتاری لای مامۆستا دروست بکات، کە مامۆستا ھەستی پێ دەکات وەک ھەلۆیستیک ناخۆش ھەڵدەسەنگینی ئەمەش کاریگەری نیگەتیفی لەسەر ئەدائی پیشەکەیی دەبێت وەک مامۆستا لە خوێندنگە.

ماک گراف (Mc Graph, 1970, 211) فشار لە ڕووی دەروونی و پێناسەیی دەکات بەوھێ کە درککردنی تاکە بە نەبوونی توانا بۆ وەلامدانەوھییەکی گونجاو بۆ ئەرک و داواکارییەکان. ئەم درککردنە ھەلچوونی نیگەتیفی لەگەڵدایە وەک تۆرەیی و دلەراوکی و خەمۆکی و گۆرانی فسیۆلۆژی وەک پەرچەکرداریکی ناگادار کردنەو بۆ ئەو فشارە کە ڕووبەرووی تاك دەبێتەو.

مۆدەلی کەسی - ژینگەیی (prsonnal-enviromental model) کە ھارسون و ئەوانی تر (Harrison, et al., 1980) پەرەیان پێداوە کە گرنگی بە کارلیکی نیوان تایبەتمەندییەکانی تاك و تایبەتمەندییەکانی ژینگە داوھ لە دروست بوونی فشار، پێیان وایە فشار گەشە دەکات لە ئەنجامی نەگونجانی تاك لەگەڵ پیشەکەیی بەمەش فشار دەبێتە تەجرووبەییەکی خودی و ناھەوسەنگی دەروونی و فیزیکی لای تاك. ئەمەش لەو فاکتەرە سەرچاوە دەگریت کە تاك تێدا کار دەکات یان لە فاکتەرە خودییەکانی لای تاك خۆی سەرچاوە دەگری. (السمادونی والریمی، ۱۹۹۸، ۱۱۹)

مؤدەلئى جىسۇن و ئەوانى تر (Gibson, et al., 1994) مۇدەلئىكە پەيۋەندى نىۋان فاكتەرە جىاۋزەكانى فشارى پىشە و شوپنەۋارەكانى ئەم فشارە لەسەر كار و كاريگەرى تايبەتمەندىيە كەسىتى يەكان لەسەر ئەم پەيۋەندىيە روون دەكاتەۋە:

ئەم مۇدەلئەش دوو سەرچاۋە سەرەكى لە سەرچاۋەكانى فشار لە خۇ دەگرئىت:

يەكەم: فشارى پەيۋەست بە سروشتى كار و ژىنگەكەى و رۆلى ھەردوو فاكتەرەكە لەوانە:

أ. فشارى پەيۋەست بە ژىنگەى كارى ماددى: فاكتەرەكانى ۋەك ژاۋەژاۋ و پەلى گەرمى و ئاۋ ۋەھەۋاى پىس دەگرئىتەۋە.

ب. فشارى تاكى: ۋەك مەملانىي رۆل، ئالۆزى رۆل و بار قورسى زىادە و بارسوكى (Over load and Under load) لە كارو و سروشتى پىشە، ئەم فشارە پەيۋەستە بە پىشە.

ت. فشارى كۆمەلئەتە: ۋەك پەيۋەندى لاۋاز لەگەل ھاۋپىشەكانى لە كارو مەرنوسىن و بەرئۆبەرى.

پ. فشارى رېكخراۋەيى: ۋەك لاۋازى لە دىزانى پىكھاتەى رېكخراۋەيى (ئاستى جۇراۋجۇر يان بچوۋكى ئىدارە لە ھەرەمى رېكخراۋە) و نەبوونى سىياسەتى دىيارىكراۋ.

دوۋەم: فشارى پەيۋەست بە تايبەتمەندىيە كەسىتەكان ۋەك سىفەتى ژىرى و سۆزدارى و جەستەيى (جۆرى كەسايەتى مەركەزى كۆنترۆلكردن و توانا و پىۋىستەكانى تاك) ھەرۋەھا دىمۇگرافىا كە كاردەكاتە سەر كارلئىكى تاك لەگەل فاكتەرەكانى فشار (جمعة، ۲۰۰۷، ۴۵-۴۸).

ئەل سەمادونى (۱۹۹۴، ۶۲-۱۲۰) مۇدەلئى پىرۆسەى فشارى بۇ مامۇستاي پەروەردەى تايبەت داناۋە كە سەرچاۋەكانى فشار بۇ ئەم پىشەيە دەگرئىتە خۇى كە دەبئىتە ھۇى ھەست كردن بە ماندوۋىتى، سەربارى ئەۋ شوپنەۋارە نىگەتيفانەى كە ئەم فشارە روۋبەرۋوى مامۇستا دەكاتەۋە لەكاتى مومارەسەكردنى پىشەكەيان. ئەم سەرچاۋانەشى بە دوو سەرچاۋە سەرەكى دىيارىكردوۋە ئەۋانئىش:

أ. سەرچاۋە پىشەيى (دامەزراۋەيى): ۋەك مەملانىي رۆل (Role Conflict) و ئالۆزى رۆل (Role Ambiguity) و بەشدارى نەكردن لە بىرپاردان و خۇ ئامادەنەكردنى باش لە لايەن مامۇستاۋە كە ئەمەش ناگونجئىت لەگەل پىشە، ئەۋ فشارەى كە دروست دەبئت بەھۇى خويندكارو تايبەتمەندىيەكانىان و، ئەۋ فشارەى كە بەھۇى خويندنگەۋە دروست دەبئت و نەبوونى سەپۇرتى كۆمەلئەتەى چ لەلايەن بەرئۆبەرۋە بئت يان ھاۋپىشەكانى يان سەرپەرشتيارەۋەبئت بۇ كارمەند و دەسكەۋتەكانى.

ب. سەرچاۋە كەسىتى يان تاكى: ۋەك رازى نەبوون لە كار و رازى نەبوون لە ژيان، سەربارى ھەندىك گۇراۋى دىمۇگرافى ۋەك تەمەن و لئىھاتوۋى خويندنى مامۇستا رەگەزو سائەكانى خزمەت.

۲. ئەۋ شوپنەۋارانەى كە لەئەنجامى فشارەۋە دروست دەبئت

ئامارەكان باس لە شوپنەۋارەكانى فشار دەكەن بۇ نەموونە لە وىلاتە يەكگرتوۋەكانى ئەمريكا نىكەى ۱۰% لە كۆى داھاتى نىشتىمانى كە دەكاتە ۵۰۰ بلىۋن دۇلار سالانە تىچۋوى نەخۇشىيە جەستەيەكانە چونكە ئەم فشارە كاريگەرى لەسەر دروستى دەروونى تاك ھەيە (العمرى، ۲۰۰۲، ۲۰۰) بەم شىۋەيە كاردەكاتە سەر ئاستى ئەدائى

تاك له كار ودواتر به رهه مى. زۆربهى توپژينه وهكان ئاماژه به وه دهكەن كه په يوه ندىيه كى نىگه تيف له نيوان فشارى كار و ئەدائى پيشه يى هه يه. به و مانايه ي فشارى كار تاكه كان ده وستينى له به ده سته ينانى ئامانجه كانى خوى و ريكخراوه كه ي. چونكه تاكه كان كاتى خويان تهرخان دهكەن بۆ زالبوون به سهر ئەم فشاره. بۆيه توپژينه وهكان ئاماژه به وه دهكەن كه فشارى كار فاكتهرى سهره كيه له زۆربهى كيشه كانى ريكخراوه به تايبه تى ئەدائى لاوازى و به جيه يشتنى كار و شه رانگيزى (جرينبرج ، جيرالد ، بارون، ۲۰۰۹، ۲۵۷). له ئاراسته يه كى پيچه وانهدا هه نديك له توپژهران واى ده بينن كه برىكى گونجاو له فشارى كار ده توانى ژيانى مامۆستا بوروژينى بۆ ئەوهى هه ست به چيژ و نوى بوونه وه و گۆريين و به رنكار بوونه وه بكات (حسن، ۲۰۱۳، ۲۱۴).

دووهم: توپژينه وهكانى رابردوو

خودى سروشتى كار (work – Related Causes of Stress) شيوه ي جياواز له فشار دروست دهكات و راده ي ئەم فشاره ش جياواز ده بىت به سروشتى كار، ئەله نداوى له توپژينه وه كه ي بۆ ديارى كردنى په يوه ندى نيوان سروشتى كار و ئەو فشاره ي ليوه ي دروست ده بىت له ۱۳۰ پيشه، جهخت له سهر ئەوه دهكات وه كه هه ندى پيشه خوى ئاستيكي بهرز له فشارى كار دروست دهكات و، هه نديكى تر ئاستيكي نزم دروست دهكات (وفيه أحمد الهنداوى، ۱۹۹۴، ۱۰۱). توپژينه وهكان ئاماژه به جوړى ئەو كاره دهكەن كه تاك ئەنجامى ده دات و ئەو ئەرك و بهرپرسيارىتبه قورسانه ي كه له خوى دهگريت به ديارى كه ريكى گرنج دادهنرين بۆ بر و جوړى ئەو فشاره ي رووبه پرووى ده بىته وه. دهركه وتوو هه وانهدى ئيشى ئيدارى دهكەن زياتر رووبه پرووى شيوه ي جياوازى فشار ده بنه وه له ئەندا زيار و زانايان ههروهه كارمه ندان له بوارى پولىسى و په رستارى و ئاگركوژينه وه وه وانهبىژان و پياوانى ئيدارى. به هوى زۆر قورسى كاره كانيان چونكه، بهرپرسيار بوونى مروّف له تاكه كان سه رچاوه يه كى به هيزى فشاره وهك له وهى بهرپرسيار بىت له شت و مهك (محمد، ۱۹۹۲، ۸۰).

هنداوى له توپژينه وه كه ي (۱۲۳، ۱۹۹۴) جهخت له وه دهكات وه كه ستراتيجيه تى مامه له كردن له گه ل فشارى كار درك كردنى تاكه كان جياواز بۆ هوكاره كانى فشار به پيى سروشتيان بۆ نموونه له رووى ته مه نه وه ئەوانه ي كه ته مه نيان بچووكه زياتر هه ست به فشارى كار دهكەن له وانهدى به ته مه ن گه ورهن. ميلچ و ئەوانى تر (Gmelch, et al., 1994) سه رچاوه ي فشارى كار لاي كارمه ندانى ئيداره ي په روه رده ده گه رپننه وه بۆ ژينگه ي كار ئەوانه ي كه كارى ئيدارى دهكەن رووبه پرووى فشارى كار ده بنه وه له هه ر دوو بوارى ئەكاديمى و ئيدارى (الختيلة، ۱۹۹۷، ۸۸).

عسکر و عبدالله له توپژينه وه كه يان به ناو نيشانى "مه وداى رووبه پرووبوونه وهى كارمه ندان بۆ فشارى كار له هه ندى پيشه ي كۆمه لايه تى وهك (وانه بىژى، خزمه تگوزارى كۆمه لايه تى، خزمه تگوزارى ده روونى) و په يوه ندى به گۆراوه كانى شه رزايى و ره گه زو ره گه زنامه و بارى كۆمه لايه تى" هه وئيان داوه كارى گه رى شه رزايى و ره گه زو ره گه زنامه و بارى كۆمه لايه تى تاك له پيشه كه ي بناسن كه له وانهدى كارى گه رى له سهر مه وداى ئەو فشاره دروست بكات كه له م چوار پيشه يه رووبه پرووى ده بىته وه. ههروهه ئەو تاكانه ي كه هاوسه رگيريان كردوو زياتر رووبه پرووى فشار ده بنه وه له وانهدى كه سه لتن به تايبه تى ئەوانهدى خاوه نى پيشه ي په رستارى و خزمه تگوزارى كۆمه لايه تين.

ھورھە لە توپزینەوہی راج و ئەوانی تر (Rasch, et al., 1990) دەرکەوتووہ کہ جیاوازییەکی ئاماری ھەییە بۆ رۆلی پیشەیی و ئەرکی کار لەنیوان ئەوانەیی کاری ئیداری دەکەن و ئەوانەیی کاری ئیداری ناکەن لە گرنگترین ئەو ھۆکارانەیی کہ تپیدا ھەست بە فشاری کار دەکەن. ئەمە لە کاتیگدا کہ تاک ھەست بکات بەوہی چانسی بەرزبوونەوہ و گەشەیی وەزیفی لاوازە لەناو ئەو دامەزراوہییە کہ ئینتیمای بۆ ھەییە دزی تموحاتەکانیەتی ئەمە سەرچاوەییەکہ بۆ فشار و، وا لە تاک دەکات بیر لە داھاتووی پیشەکەیی بکاتەوہ (الھندای، ۱۹۹۴، ۱۰۲). (عسکر، ۱۹۸۸، ۵۹-۱۹۸۸، ۷) توپزینەوہییەکی لەسەر ۲۴۴ کارمەندی کەرتی بانکی لە ولاتی ئیماراتی عەرەبی یەگرتوو کردووہ. لە دیاترین ئەنجامەکانی ئەوہییە کہ بری کار و گەشە و پیشکەوتنی پیشەیی و جووری کار و رۆتینیەت، کہ تەحکوم بە پرپروہی کار دەکەن و، نەبوونی نازادی تەواوی کارمەند لە کاتی مومارسەکردنی پیشەکەیی و مەملانی رۆل و ئالۆزییەکەیی لە گرنگترین فاکتەرەکانی دروستبوونی فشارن لای ئەو کارمەندانە. ھەرھەوہا لە یەکیگ لە توپزینەوہکان کہ لەسەر کارمەندانە ریکخراویگ کراوہ دەریدەخات کەوا ئالۆزی رۆل و نەبوونی زانیاری تەواو و پەییوہست بە پیشەکەیی نەموونەیی سەرچاوەیی فشاری کارن (وفیہ أحمد الھندای، ۱۹۹۴، ۱۰۱). لە توپزینەوہکەیی ئەلرەبیعە (السمادونی والرביعە، الإنھاک النفسی، ۱۹۹۸، ۱۸) کہ لەسەر (۵۸) رینماییکاری دەروونی کہ کار دەکەن لە نەخۆشخانە دەروونیەکان ئەنجامدراوہ، توپزەر گەیشتە ئەو ئەنجامەیی کہ ھەندیگ گۆراوی دیموگرافی وەک ئاستی خویندن و باری کۆمەلایەتی و سالانی خزمەت و تەمەنی رینماییکار و قورسی کار و ئالۆزی رۆل و بەشداری نەکردن لە بریاردان و ھەموو ئەو فاکتەرە گرنگن لە ھەست کردن بە ھیلاکی دەروونی رینماییکار. ھەرھەوہا ئیجەرتۆن (Edgerton, 1977) جەخت لەسەر ئەرک و رۆلە جووراوجوو دزی یەکەکان دەکاتەوہ کہ ماموستا ئەنجامی دەدات و دەبیئە ھۆی شلەژان و دلەراوکی و فشار (عسکر وجامع و الأنصاري، ۱۹۸۶، ۱۸).

کاپلان (Caplan, 1978) توپزینەوہییەکی ئەنجامداوہ بۆ دیاریکردنی پەییوہندی نیوان قورسی کار و ئاستی فشار، دەرکەوت کہ پەییوہندییەکی پۆزەتیف لەنیوان ئەم دوو گۆراوہ ھەییە. بەو پەییە چەند قەبارەیی قورسای کار زیاد بۆ لەو کارەیی کہ تاک ئەنجامی دەدات ھیندە ئاستی فشارکەیی بەرز دەبیئەوہ. (الھندای، ۱۹۹۴، ۱۰۱) دوعا (Dua, 1994) (الخثیلة، ۱۹۹۷، ۸۸) جەخت لەسەر ئەوہ دەکاتەوہ کہ سەرچاوەکانی کار جووراوجوون لەوانە گرنگی پیشەو قورسی کارو پەییوہندی نیوان ھاوپیئەکان و بارودۆخی کار. ھەرھەوہا توپزینەوہکە جەخت لەسەر ئەوہ دەکاتەوہ کەوا پەییوہندییەکی نیگەتیف لەنیوان فشاری کارو تەمەن ھەییە، بەو پەییە ئەوانەیی کہ تازەن لە پیشەکانیان زیاتر ھەست بە فشار دەکەن. ھەرھەوہا پەییوہندییەکی نیگەتیف ھەییە لەنیوان ئاستی وەزیفی و فشار. لورتی (Lortie, 1975) لە توپزینەوہ کۆمەلایەتیەکەیی لەبارەیی پیشەیی وانەبیژییەوہ ھۆکاری سەرکەیی فشاری کار دەگەریئەوہ، بۆ قورسی پیشەکە کہ دەبیئە ھۆی نەبوونی کاتیگی تەواو بۆ تەرکیز خستە سەر پیشە سەرکەییەکەیی (عسکر وجامع و الأنصاري، ۱۹۸۶، ۶۵-۸۷). ئادەمسۆن (Adamson, 1975) جەخت لەسەر ئەوہ دەکاتەوہ کہ بەرپرسیاریتی زیاد و قورسی پیشە یەک لە ھۆکارە سەرکەییەکانی فشارە لای ماموستایان لە دامەزراوہیی فیکراری (عسکر و آخرون، ۱۹۸۶، ۱۸)

براید (McBride, 1983) پەیی وایە سەرچاوەکانی فشار جووراوجوون و گرنگترینیان قەرەباغی خویندنگە و ئەرکی زیادو کەمی مووچە و پەییوہندی دزی بەیەک لەگەل لایەنی بەرپرسە، ھەر کاتیگ قەبارەیی

خۆبندنگە زیاد بێت بەیەگدادان لە نێوان پابەندی (روابط) کەسی روودەدات و بۆشایی دەکەوێتە نێوان مامۆستا و ئیدارە. هەر وەها کێشەیی هەماهەنگی و چاودێریکردن زیاد دەبێت، دواتر پرۆسەیی بریادان زەحمەت دەبێت (محمد، ۱۹۹۲، ۷۹).

لورنس لە توێژینەوهکەیی بەناونیشانی "فشاری کار لای مامۆستایانی قۆناغی بنەرەتی و سەرچاوە و هەلچۆونە دەرروونی و نیگەتیفەکان لای نموونەییەکان لە مامۆستایانی خۆبندنی بنەرەتی لە خۆبندنگەیی سەرەتایی و ئامادەیی بۆ سالی خۆبندنی ۱۹۸۷-۱۹۸۸" باس لەوە دەکات کە زۆربەیی مامۆستایان دەنالتن بە دەستی فشاری کار و پرۆبەپرۆوی هەلچۆونی دەرروونی نیگەتیفی وەک دڵراوکی و نەبوونی سەپۆرت و نائاسودەیی دەبنەوه. لە توێژینەوهکەیی سێ رەهەندی گرنگی فشار دەرکەوت ئەوانش زۆری ژمارەیی خۆبندکاران لە قوتابخانەکان و خرابی بینایەیی خۆبندنگە و کێشەیی گەشەیی پشەیی مامۆستا و کێشەیی پەيوەست بە خۆبندکاران. جگە لەوەش مامۆستایانی قۆناغی ئامادەیی پەلی هەستکردنیان بە فشاری کار زۆر بەرز بوو ژمارە کاتریمیەکانی وانەگووتنەوهیان زۆر بوو. هەر وەها ئەوانەیی تازە دەرچوون یان ئەوانەیی تەمەنیان بچوو کە زیاتر هەستیان بە فشار کردوو (بسطا، ۱۹۸۸، ۳۹-۸۵).

توێژینەوهی ئاپکۆچ (Apkkoch, 1982 et al.) ئاماژە بە جیاوازی نێوان تاکەکان دەکات لە ناستی هەست کردن بە فشاری کار بەپێی گۆراوی تەمەن و شارەزایی ناستی وەزیری بۆ هەر تاکیک (الخثیلة، ۱۹۹۷، ۸۸). عەسکر و ئەوانی تر (عسکر و جامع و الأنصاري، ۱۹۸۶، ۶۵-۸۷) جەخت لەسەر ئەوە دەکەنەوه زۆرتەری توێژ کە پرۆبەپرۆوی سوتانی دەرروونی (احتراق النفسي) دەبنەوه بەهۆی فشاری کارهوه مامۆستایانی کویتین بەتایبەتی ئەوانەیی سالانی شارەزاییان لە نێوان (۹-۵) سالیە. هەر وەها عبدالله و عبدالرحيم لە توێژینەوهکەییان گەیشتنە ئەو ئەنجامەیی کە مەملانیی رۆل و ئالۆژی رۆل و داھاتی مانگانە و سالانی خزمەت سەرچاوەیی فشارن بۆ ئەو مامۆستایانە. (العبدالقادر و المير، ۱۹۹۶، ۳۳۰)

بە پوختی دەرەوهکەوێت کە دیاردەیی فشار گرنگیەکی زۆری پێدراوه لە لایەن توێژەرەنەوه لە بواری جیاواز و، وا تیبینی دەرکەوت ئەو توێژەرەنە هەریەکە گرنگی داوه بە لایەنیکی لە گۆراوهکان، هەندیکیان جەختیان لەسەر کاریگەری گۆراوه پێشەییەکان کردۆتەوه هەندیکی تریان لەسەر گۆراوه دیمۆگرافیەکان. بەلام توێژینەوهیەکی دیاریکراو نەکراوه کە جەخت لەسەر گۆراویکی بکاتەوهو بلی ئەوهیان لەوهی تریان بەهێزترە، کە ئایا دیمۆگرافیە یان وەزیریە. بەلام هەندیکی لە توێژەرەنەوه لایەن داوه جیاوازی ناستی فشار لای کارمەندان بەپێی گۆراوه دیمۆگرافی و پێشەیی یەکان بزانی بەلام هەولێ ئەوهیان نەداوه بزانی کە کامە گۆراو بەهێزترە (دیمۆگرافی یان پێشەیی) لەسەر فشاری کار؟ بە دەربرینیکی تر ئەم توێژینەوانە هیچ گۆراویکیان دیاری نەکردوو کە کامیان کاریگەریان زیاتر یان بەهێزترە لەسەر ناستی فشاری کار، ئایا گۆراوی دیمۆگرافی یان پێشەیی؟ هەر وەه ئەم توێژینەوهی نیستا.

رېوشوېنه مېتوډيپه کاني توپزېنه وه

په کهم: کؤمه لگه و نموننه توپزېنه وه

کؤمه لگه توپزېنه وه که هه موو مامؤستاياني خویندنگه ناماده بيه کاني ناو سهنته ري شارؤچکه ي قه لادزي دهگريته وه بو سالي خویندني ۲۰۱۴-۲۰۱۵ که ژماره ي خویندنگه کان (۱۲) خویندنگه بوو. پاش هه لېژاردني هه رهمه کيانه ي توپزهر له ههر خویندنگه يه ک (۱۰) مامؤستاي هه لېژاردووه (۱۲×۱۰=۱۲۰)، که ژماره ي گشتي تاکه کاني نمونه گه يشته ۱۲۰ مامؤستا. ژماره ي پرسيارنامه گه راوه کان گه يشته ۹۶ پرسيارنامه که دهکاته (80%).

دووه م: گؤراوه کاني توپزېنه وه

أ. گؤراوي شوين كهوته وهك ناستي فشاري كار كه گریمان دهكړي مامؤستا رووبه پرووي هؤكارو سه رچاوه کاني فشاري ديمؤگرافي و پيشه يي ببيتته وه.

پيوانی فشار كراوه به به كارهياناي پيوهري عهسکر و ئهوانی تر (۱۹۸۶) كه پيوه ركه كه هوت رهه ندي فشار له خوډه گري وهك: رهفتاري خویندكار و په يوه ندي مامؤستايان له گه ل يه كتر و په يوه ندي مامؤستا له گه ل ئيداره و په يوه ندي مامؤستا به سه رپه رشتياري په روه رده يي و ته قديري پيشه ي وانه گووتنه وه و ململاني خودي و نيشانه کاني د پرووني وجهسته يي فشار كه له هه موو بواره کان چوار دهسته وازه له خوډه گري كه مامؤستا رووبه پرووي ده بيتته وه له ههر لايه نيک و، كؤي برگه کاني پيوه ريش ۲۸ برگه يه.

وه لاملدانه وه ي تاك بو برگه کان به هه لېژاردني ليتويژراوه بو يه كيک له وه لامله گونجاوه کاني پيوه ركه به ريگه ي ليكرتي پينچ پله يي، كه له ابو ۵ ئه نجام دراوه . واته ههر جيگره وه يه ك به م شيوه يه يه :-

زور نارازيم = ۱ نارازيم = ۲ نازانم = ۳ رازيم = ۴ زور رازيم = ۵

ب. گؤراوي سه ربه خوډه: هه شت گؤراوه ده گريته وه:

۱. ته مهن: كه به پرسياركي كراوه بو ته مهن ي ليتويژراوه پيوانه كراوه (ته مهن ت چهنده؟...).
۲. مووجه ي مانگانه: كه به پرسياركي كراوه بو مووجه ي ليتويژراوه پيوانه كراوه (مووجه ي مانگانه ت چهنده؟.....).
۳. خزمه ت له بواري فيركردن: كه به پرسياركي كراوه بو ماوه ي خزمه تي ليتويژراوه پيوانه كراوه (خزمه ت له بواري فيركردن چهنده؟...).
۴. قورسايي كار: مه به ست لي ي ئه وه يه كاتيک داوا ده كريت له مامؤستا هه لسي ت به ئه نجامداني كاري زور و جياوازي يا كاتيكي ته واوي نيه بو ئه نجامداني.
۵. سروشتي كار: مه به ست لي ي مه وداي به كاري ردي گونجاوو باشي توانا کاني مامؤستاو به رپرسياريتيه کاني ديکيه يه تي.
۶. دنئايي پيشه يي: مه به ست لي ي سنورداريتي پله به رزبوونه وه و گه شه ي وه زيفيه .
۷. ململاني رؤلي پيشه يي: مه به ست لي ي ئه وه يه كاتيک مامؤستا تووشي ژماره يه ك ململاني ده بيتته وه له پيشيني رؤل له كاره كهي.

۸. نالۆزی رۆلی پیشه یی: فهراهه م نه بوونی زانیاری روون و گونجاو لای ماموستا له و رۆله ی لئی داوا ده کریت.

پیانوی گۆپراوی قورسی کار و سروشتی کارو دلتیایی پیشه یی به به کارهینانی پیوه ری نه لهنداوی (وفیه احمد الهنداوی: ۱۹۹۴، ۱۲۵) بو سه رچاوه کانی فشاری کار دوا ی چاککردنیکی که م له هه ندی برکه که له مانه پیکهاتوو ه :

یه که میان قورسی کار: پیک دیت له برکه کانی ژماره (۲۹،۳۰،۳۱).

دووهمیان: سروشتی کار: پیک دیت له برکه کانی ژماره (۳۲،۳۳،۳۴).

سییه میان: داهاتووو دلتیایی پیشه یی پیک دیت له برکه کانی ژماره (۳۵،۳۶،۳۷)

به لام گۆپراوی مملانی رۆل و نالۆزی رۆل ته نها له ریگه ی ئەم برگانه ی خواره وه (عسکر: ۱۹۸۸، ۳۷) پیوانه کراوه:

یه که م: مملانی رۆلی پیشه یی: (برکه کانی ژماره ۳۸، ۳۹، ۴۰).

۱. پیویسته هه ندیک چالکی نه نجام بده م که له و باوه رده دام هه له یه.

۲. کارکردن له ژیر سیبه ری سیاسه ت و رینمای دژ به یه ک.

۳. ده بی ت نه و شتانه بکه م که پیچه وانه ی پرهنسیبه کانی که سایه تین.

دووهم: نالۆزی رۆل (برکه کانی ژماره ۴۱، ۴۲، ۴۳)

۱. له سنوری ده سه لاتی نه و پیشه یه ی نیستام دلتیا نیم.

۲. پیشه که م نامانجه کانی روون و دیاریکراو نین.

۳. له به رپرسیاریتیه کانی پیشه که م دلتیا نیم.

سییه م: راستگۆیی و جیگریی پرسیارنامه

تویژه ر بو دهرهینانی راستگۆیی پرسیارنامه ئەم ریگایه ی به کارهیناوه:

راستگۆیی ناوه رۆکی (Methods of Internal Consistency Reliability)

پله ی راستگۆیی فۆرمی پرسیارنامه که له خو ده گری ت له میانه ی فاکته ره کانی جیگریی له سه ر بنه مای بوونی په یوه ندی و په یوه ستیه کی به هیز له نیوان راستگۆیی نامرازو جیگرییه که ی، نه گه ر پیوه ر راستگۆ بی ت نه و هه میشه جیگر ده بی ت بو دلتیا بوون له مه ش و به مه به ستی پیوانی فاکته ری جیگریی پیوانه ی فشاری کارو پیوانه ی سه رچاوه کانی فشار نه وانیش قورسی کار، مملانی رۆلی پیشه یی، سروشتی کار، دلتیایی پیشه یی، نالۆزی رۆلی پیشه یی که فاکته ره کانی جیگریی بو برکه کانی پرسیارنامه که دهرهاتوو ه که ده کاته (۰.۸۷). ئەمه ش نامازه یه به وه ی که پیوه ره که خاوه نی پله یه کی به رزو په سنده له جیگریی، به بی هاوکیشه ی نه لفا کرۆنباخ (Cronbach-Alpha) و، دوا ی ئەمه جیبه جی کردنی ئەم هاوکیشه یه ی خواره وه :

راستگۆیی = ره گی دوو جای جیگریی.

که دهکاته (0.93) بۇ جیگیری ئەلغا كرۇنباخ و، که ئەمه دادەنریت به فاكتەریکی بهرزو دئتیاکەر له هوسهنگی گشتی بۇ هەئسەنگاندنی فاكتەرەکانی راستگۆیی.

شیکردنەوهی داتاگان و خستنهرووی ئەنجامهکانی توئیزینهوه

بۇ شیکردنەوهی داتاگان توئیزەر شیوازی شیکردنەوهی (Multiple Regression) ی بۇ داتا دیمۆگرافیهکان له ههنگاوی یهکهم (هاوکیشی ۱) بهکارهیناوه بۇ دیاریکردنی ئەم گۆراوانه. له ههنگاوی دووهم (هاوکیشی ۲) که تەدخولی گۆراوه پیشهیهیهکان لهگەڵ گۆراوه دیمۆگرافیهکان کراوه بۇ دیاریکردنی گرنگی ریزهی کاریگهری ههریهک لهم گۆراوانه لهم دوو کۆمهلهیه و له رافهکردنی ریزهی حیواوای گۆراوی شوین کهوته(beta).

یهکهم: تایبەتمەندییه دیمۆگرافیهکانی نموونه

خشتهی ژماره (۱) به رپگایهکی پوخت ئەنجامهکان دەخاتەرپوو، له خشتهکهدا دیاره که زۆرینهی تاکهکانی نموونه (94.8%) بروانامهی زانکۆیی بکالۆریۆسیان بهدەست هیناوه، لهکاتییدا له (3.1%) بروانامهی دبلۆمیان بهدەست هیناوه، له (2.1%) بروانامهی ماجستیریان بهدەست هیناوه. ههروهها خشتهکه ئەوه روون دهکاتهوه که زۆرینهی نموونهی توئیزینهوهکه خیزاندارن که دهکاته (74.0%) لهکاتییدا ریزهی ئەوانهی سهلتن دهکاته (26.0%). ئەوانهی که تهمهنیان له نیوان (۳۰-۳۴) سالانه ریزهیان (39.6%) و ئەوانهی تهمهنیان له نیوان (۲۵-۲۹) سالانه ریزهیان (38.5%) و ئەوانهی تهمهنیان (۲۵-۲۹) سالانه دهکاته (12.5%) و ئەوانهی تهمهنیان له نیوان (۴۰-۴۴) سالانه له (2.1%) نموونهکه پیکدههینن، ئەوانهی تهمهنیان له (۴۵) سال زیاتره دهکاته (2.1%). ههروهک له خشتهکه روون دهبیتهوه که زۆرینهی نموونهی توئیزینهوهکه مووچهی مانگانهیان له نیوان (700000-999999) ههزار دیناره به ریزهی (77.1%) ههروهها ئەوانهی مووچهیان له نیوان (400000 – 699999) ریزهیان دهکاته (13.5%)، و ئەوانهی مووچهکهیان کهوتۆته نیوان (1000000 – 1299999) ریزهیان دهکاته (7.3%)، و ئەوانهشی که مووچهکهیان له نیوان (1300000 – 1699999) ریزهیان تهنها دهکاته(2.1%).

خشتهی ژماره (۱)

تایبەتمەندییه دیمۆگرافیهکانی نموونه

گۆراوهکان	ژماره	%
تەمەن		
که متر له ۲۵ سال	5	5.2
له ۲۵ بۆ ۲۹ سال	37	38.5
له ۳۰ ب ۳۴ سال	38	39.6
له ۳۵ بۆ ۳۹ سال	12	12.5
له ۴۰ بۆ ۴۴ سال	2	2.1
۴۵ سال زیاتر	2	2.1
کۆی گشتی	۹۶	۱۰۰

		ماوهی خزمەت له بواری فیبرکردن
28.1	27	که متر له ۵ سالان
45.8	44	له ۵ بو که متر له ۱۰ سالان
20.8	20	له ۱۰ بو که متر له ۱۵ سالان
4.2	4	له ۱۵ بو که متر له ۲۰ سالان
1.0	1	له ۲۰ بو که متر له ۲۵ سالان
۱۰۰	۹۶	کۆی گشتی
		مووچهی مانگانه
13.5	13	699999 – 400000
77.1	74	999999-700000
7.3	7	1299999 – 1000000
2.1	2	1699999 – 1300000
۱۰۰	96	کۆی گشتی
		پلهی خویندن
3.1	3	دبلوم
94.8	91	بكالوريوس
2.1	2	ماجستیر
100.0	96	کۆی گشتی
		باری هاوسه رگیری
74.0	71	خیزاندار
26.0	25	سهلت

خشتهی ژماره (۲) ناوهنده ژمیرهیی و لادانی پیوهری هه موو گۆراوهکانی توپژینهوه روون دهکاتهوه و، روونی کردۆتهوه کهوا لادانی پیوهری هه موو گۆراوهکان که متره له ناوهنده ژمیرهیی ئەمهش ئاماژهیه بو ئەوهی که نموونهی توپژینهوهکه، بهشیوهیهکی سروشتی دابهشبووه و، ئەمهش سوود بهخشه لهوهی که زانیاری بهکارهاتوو له توپژینهوهکه یهکیک له مهرحه سههرهکیهکانی بهکارهینانی (Multiple Regression Analysis) بهجیگهیاندوووه.

خشتهی ژماره (۲)

ناوهنده ژمپریی و لادانی پیومری گۆپاوهکانی توپژینهوه

N	لادانی پیومری	ناوهنده ژمپریی	گۆپاوهکان
96	16.045	87.42	فشاری کار (۲۸ دستهواژه)*
96	2.843	9.48	قورسی کار (۳ دستهواژه)*
96	3.122	9.55	سروشتی کار (۳ دستهواژه)*
96	2.814	8.78	دلتیایی پیشهیی (۳ دستهواژه)*
96	2.568	9.22	ململانیی رۆل (۳ دستهواژه)*
96	2.690	10.08	ئالۆزی رۆل (۳ دستهواژه)*
96	4.721	30.77	تەمەن
96	3.920	7.18	مووچەى مانگانە
96	175147.2	809184.9	سالانی خزمەت لە بواری فیکردن

دووهم: تاقیکردنهوهی گریمانەکانی توپژینهوه

شیکردنهوهی (Multiple regression) به کارهاتووه، که جهختی له سەر بهراوردکردنی رپژهی جیاوازی رافهکراو کردووه (R-Square) له ههنگاوی یهکهه له گهه رپژهی جیاوازی رافهکراو له ههنگاوی دووهم و، که له ههنگاوی یهکهه گۆپاوه دیمۆگرافیهکان و، له ههنگاوی دووهم گۆپاوه پیشهیهکان به کارهاتووه و، ئەمەش بۆ ئەوهی مهودای کاریگهری ههر يهك لهه گۆپاوانه بهتهنها و بهشداریان به يهکهوه بزانیان له رافهی جیاوازی ناستی فشاری کار لای تاکهکانی نمونه.

خشتهی ژماره (۳) Multiple Regression ههنگاوی یهکهه (گۆپاوه دیمۆگرافیهکان)

ناستی نماژهی نمازی	بههای T. Test	بههای (Beta)	گۆپاوه سهربهخۆکان
< .05	6.498	3.715	تەمەن
< .05	-5.495	-5.235	خزمەت لەبواری فیکردن
< .05	3.127	.000070	مووچەى مانگانە
رپژهی جیاوازی رافهکراو (نسبه التباين المفسره) (R-Square) = .962			

خشته ی ژماره (4) Multiple regression ههنگاوی دووم (گۆراوه دیمۆگرافیه کان + گۆراوه پیشه ییبه کان

ناستی ئامازە ی ئاماری	به های T. Test	به های (Beta)	گۆراوه سه ربه خوکان
<0.05	3.471	2.186	قورسی کار
<0.05	2.150	1.183	سروشتی کار
<0.05	4.423	2.767	داهاتوو و دلتیایی پیشه یی
<0.05	3.687	2.457	مملانیی رۆلی پیشه یی
<0.05	4.968	2.735	ئالۆزی رۆلی پیشه یی
<0.05	3.173	1.053	تەمەن
>0.05	-1.232	-0.724	خزمەت له بواری فیرکاری
>0.05	.041	5.235E-007 یه کسانه به =05235	مووچه ی مانگانه
رێژه ی جیاوازی رافه کراو (R-Square) = 0.99			

له و زانیاریانه ی که له ههردوو خشته ی (3،4) ی سه ره و هدا هاتوو تییینی دهکریت که وا رێژه ی جیاوازی رافه کراو، (R-Square) له هه ریه ک له ههنگاوه کان جیاوازه به جیاوازییه کی که م. له ههنگاوی یه که م رێژه ی جیاوازی رافه کراو که یشتۆته (0.96)، به و مانایه ی که هه موو گۆراوه دیمۆگرافیه کان به یه که وه له ههنگاوی یه که م رافه کردنه که به نزیکه ی (96.2%) بریتی یه له جیاوازی ناستی فشاری کار لای تاکه کانی نموونه، له کاتی که دهبینن ئەم رێژه یه گۆراوه به گۆرانیککی که م له ههنگاوی دووم، که له کاتی ئیدخالکردنی گۆراوه پیشه ییبه کان، ئەم رێژه یه به رزبۆته وه بۆ 0.99، به و واتایه ی هه موو گۆراوه کانی (دیمۆگرافی و پیشه یی) گۆراون به گۆرانیککی که م له ههنگاوی دووم که رافه دهکریت به نزیکه ی (99%) له جیاوازی ناستی فشاری کار لای تاکه کانی نموونه. به تیروانین له خشته ی ژماره (4) که به های فاکته ری (beta) بۆ گۆراوه پیشه ییبه کان (داهاتوو و دلتیایی پیشه یی، ئالۆزی رۆلی پیشه یی، مملانیی رۆلی پیشه یی، قورسی کار، سروشتی کار) ئامازیه بۆ رێژه ی

کاریگەریان لەسەر فشاری کار کە لەوانی تر بەهێزترە. ئەمەش مانای ئەوە دەگەیهێنێ گۆراوە پێشەییەکان پێش گۆراوە دیمۆگرافیکەکان دەکەون بەرێژەییەکی کەم وەک سەرچاوەیەک لە سەرچاوەکانی فشاری کار. لە خشتەیی ژمارە (۴) رێگەیی ئاماری (Multiple regression) بەکارهێراوە بۆ ئەوەی بتوانین پەيوەندی نیوان هەریەک لە گۆراوە سەربەخۆکان دیاری بکەین و، هەروەها گۆراوە شوێنکەوتەکانیش دوا کۆنترۆڵکردنی کاریگەری گۆراوە سەربەخۆکانی تر. ئەو زانیاریانەیی کە لە خشتەیی ژمارە (۴) هاتوون پەيوەندی نیوان گۆراوەکانی توێژینەووە روون دەکاتەووە کە ئەمانەن (تەمەن و مووچەیی مانگانە و خزمەت و داھاتوو و دنیایی پێشەیی و ئالۆزی رۆلی پێشەیی و مەملانی رۆلی پێشەیی و قورسی کار و سروشتی کار)، لەلایەکی و فشاری کار لە لایەکی ترەووە.

ئەگەرچی جیاوازی بەھای فاکتەری (beta) بۆ گۆراوەکان ئاماژە بە روودانی جیاوازی لە هێزی کاریگەری رێژەیی دەکەن بۆ ئەو گۆراوانە لە پەيوەندییان بە فشاری کار. لەبەر ئەوەی هەر پێنج گۆراوە پێشەییەکە بەهێزترین گۆراون کە کاریگەرییان لەسەر فشاری کار هەیە. بەھای فاکتەری (beta) بۆ گۆراوی داھاتوو و دنیایی پێشەیی بریتی یە لە (2.767)، بۆ ئالۆزی رۆلی پێشەیی (2.735)، بۆ مەملانی رۆلی پێشەیی (2.457)، بۆ قورسی کار (2.186) و، سروشتی کار (1.183) کە بەهێزترین گۆراون کاریگەریان لەسەر فشاری کار هەیە و، لە رووی ئامارییەووە ئاماژەدارە. پاشان ئەنجامەکان پشتگیری ئەم توێژینەووەیە دەکەن بۆ دروستی گریمانەیی چوارەم و پێنجەم و شەشەم و حەوتەم و هەشتەم، چونکە ئەنجامەکانی توێژینەووەکە دەریخست کە پەيوەندییەکی پۆزەتیف ئاماری ئاماژەدار هەیە لە نیوان (داھاتوو و دنیایی پێشەیی و ئالۆزی رۆلی پێشەیی و مەملانی رۆلی پێشەیی و قورسی کار و سروشتی کار) لە لایەکی و فشاری کار لە لایەکی ترەووە. بەھەمان شێوە دەریخستوووە بەھای فاکتەری (beta) بۆ گۆراوەکانی تەمەن (1.053) و گۆراوی خزمەت (-0.724) و گۆراوی مووچەیی مانگانە (0.00000005225) کە کەمتر کاریگەرییان هەیە لەسەر گۆراوی فشاری کار و ئاماژەدارە لەرووی ئامارییەووە و، لە هەمان کاتدا ئەنجامی ئەم توێژینەووەیە پالپشتی لە دروستی گریمانەیی سێیەم ناکات کە دەلێت پەيوەندییەکی نێگەتیفی ئاماری ئاماژەدار هەیە لە نیوان خزمەت لەلایەکی و فشاری کار لە لایەکی ترەووە.

تاتوئی کردنی ئەنجامەکانی توێژینەووە و راسپاردەکان

لە ئەنجامەکاندا ئەوە روون دەبێتەووە کە پێنج لە گۆراوە سەربەخۆکان کە گۆراوەکانی پێشەن (داھاتوو و دنیایی پێشەیی، ئالۆزی رۆلی پێشەیی، مەملانی رۆلی پێشەیی، قورسی کار، سروشتی کار) پەيوەستدارن بە فشاری کار بە ئاماژەیی ئاماری لەناستی (0.05) دوا کۆنترۆڵکردنی گۆراوە سەربەخۆکانی تر. لەلایەکی تر ئەنجامی ئەم توێژینەووەیە کۆکە لەگەڵ هەندیک لە ئەنجامی توێژینەووەکانی تر. (السمادونی، ۱۹۹۴، ۶۲-۱۲۰)، (العبدالقادیر والمیر، ۱۹۹۶، ۲۲۸-۲۳۷)، (الهنداوی، ۱۹۹۴، ۸۹-۱۳۱) هەروەها گۆراوە سەربەخۆکانی تر پالپشتی لە گریمانەکانی توێژینەووەکە دەکەن. تیبینی دەکەین کە بەھای (beta) بەشداری هەریەک لە گۆراوە سەربەخۆکان روون دەکاتەووە لە رافەکردنی گۆراون لە هەریەک لە گۆراوە شوێنکەوتەکان و، گۆراوی دنیایی و داھاتوو پێشە لای مامۆستایان بە گرنگترین گۆراو دیت لە کارتیکردن لەسەر گۆراوی شوین کەوتە کە بەھای (beta) ی گەیشتە (2.767)، بەو واتایە هەرکاتیکی مامۆستا هەست بە بەرەوپێش چوون و گەشەکردن

نهکات له دلناییی و داهاتووی پیشه که ی ئهوا ناستی فشاری کار لای زیاد دهکات، دواتر ئالۆزی رۆل به های (beta) گه یشته (2.735)، بهو مانایه ی ناستی فشاری کار زیاد ده بیټ هه رکاتیك ئه و رۆله ی ماموستا پیی هه لده ستیټ روون نه بیټ، پاشان مملانیی رۆل به های (beta) ی گه یشته (2.457)، واته ناستی فشاری کار زیاد ده بیټ کاتیك ماموستا هه ست به مملانی بکات له و رۆله پیشه ییبه که پیی هه لده ستیټ، قورسی کار به های (beta) ی گه یشته (2.186)، واته هه رکاتیك قورسای کار ماموستایان زیاد بیټ ناستی فشاری کار لایان زیاتر ده بیټ، ئینجا سروشتی ئه و کاره ی ماموستا به ئه نجامی ده گه یه نی له پیشه ی وانه بیژییدا به های (beta) ی گه یشته (1.183)، ئه مه ش واته سروشتی کار کاتیك بهر پرسیاریتی ئه وانی تری تییدا بی یان پیشه که ی چانسی به کاره یانی توانا کانی بۆ نه ره خسیټیټ ئه و ناستی فشاری کار لای ماموستا بهر زده بیټه وه.

ئه نجامی ئه م توژیټینه وه یه تاراده یه ک کۆکه له گه ل نمونه که ی جبسوټ و ئه وانی تر (العبدالقادر والمیر: ۱۹۹۶، ۳۱۹-۳۱۸). ههروه ها له گه ل ئه و نمونه یه ی که السمادونی په ره ی پییدا (۱۹۹۴، ۶۲-۱۲۰)، به وه ی که مملانیی رۆل و ئالۆزییه که ی و بارقورسی زیاد به یه کیك له سه رچاوه و فاکته ره گرنه گه کانی فشاری کار ده ژمیټر دیت. ههروه ها ئه نجامی ئه م توژیټینه وه یه گونجاوه له گه ل توژیټینه وه که ی عسکر (۱۹۸۸: ۷-۵۹) به وه ی که بری کار و گه شه و پیشکه و تنی پیشه یی و جووری کار و مملانیی رۆلی پیشه یی و ئالۆزییه که ی به گرنه گرتین فاکتهر و هۆکاره کانی فشاری کار داده نرین. به لآم سه باره ت به گریمان ه کانی تر که ده لیټ په یوه ندییه کی نیگه تیقی ئاماری ئامازه دار هه یه له نیوان هه ریه ک له (ته مه ن و مووچه و شاره زایی و ماوه ی خزمه ت) له لایه ک و فشاری کار له لایه کی تره وه. ئه نجامی توژیټینه وه که روونی ده کاته وه که په یوه ندییه کی لاواز هه یه له نیوان گوڤراوی خزمه ت و مووچه له گه ل فشاری کار. به لآم په یوه ندییه کی پۆزه تیف هه یه له نیوان ته مه ن و سالانی خزمه ت له گه ل فشاری کار. ههروه ها ئه نجامه کان ئه وه درده خه ن که به های فاکتهری (beta) بۆ گوڤراوه کانی (ته مه ن و خزمه ت و مووچه) ریز به ندییه که یان پیچه وانه وه ده بیټه وه له پروانگه ی به هیزی کاریگه ری رپژه یی لاواز له بواری په یوه ندیان به فشاری کار. به و پییه ی گوڤراوی ته مه ن پله ی شه شه م دواتر گوڤراوی خزمه ت له پله ی چه وته م و پاشان گوڤراوی ماوه ی خزمه ت له پله ی هه شه م دیت له پرووی هیزی کاریگه ری رپژه یی.

ئه م توژیټینه وه یه کۆکه له گه ل توژیټینه وه که ی ئاچکۆچ (Apkkoch, 1982 et al.) به وه ی که گوڤراوی ته مه ن و شاره زایی ماوه ی خزمه ت ده بیټه هۆی جیاوازی له ناستی هه ست کردن به فشاری کار (هند ماجد الخپیله: ۱۹۹۷: ۸۸) و، کۆکه له گه ل توژیټینه وه که ی الهنداوی (وفیه أحمد الهنداوی: ۱۹۹۴: ۸۹-۱۳۱) به وه ی که ده لیټ تاکه کان جیاواز ده بن به پیی ته مه نیان بۆ هۆکاره کانی فشاری کار به وه ی هه رکاتیك ته مه نی تاکه کان که م بیټ زیاتر هه ست به فشاری کار ده که ن له و تاکانه ی که ته مه نیان گه وره یه.

ههروه ها ئه نجامه کان دریده خه ن که ناستی فشاری کار لای ماموستایان بهرزه. ده توانین ئه مه رافه بکه ین به وه ی سروشتی ئه و کاره ی ماموستا ئه نجامی ده دات له که رتی فیټرکاری و له ماموستا ده کات زۆربه ی کاته کانی له گه ل خویندکاره کانی به سه ر بیات، ئه مه ش وای لیده کات راسته وخۆ به رده وام له گه لیان بیټ به مه به ستی یارمه تی دانیان، به چاوپۆشین له و فشاره ی رووبه پرووی ده بیټه وه له پینا و جیبه جیټرندی ئه م ئاره زووه ی. ئه نجامی ئه م توژیټینه وه یه گونجاوه له گه ل ئه نجامی توژیټینه وه ی (عسکر و عبدالله عسکر و عبدالله: ۱۹۸۶: ۶۵-۸۷) به وه ی پیشه ی وانه بیژی داده نریت به یه کیك له پیشه کۆمه لایه تییه کان که به سروشتی خو ی ناستیکی بهرزه له فشار دروست ده کات، ئه مه ش به هۆی بارقورسی زیاد و بهر پرسیاریټیان به رامبه ر تاکه کان، له بهر ئه وه ی

بەرپرسياريتى تاكهكان سەرچاوهدهيهكى بههيزى فشاره به پلهيهكى زۆر گهوره له بهرپرسياريتيان بهرامبهر شتهكانى تر. (لطفى راشد محمد: ۱۹۹۲، ۶۹-۹۵) لهوانهيه هۆكارى سهرهكى فشارى كار لای مامۆستايان نهبوونى پيشكهوتن له داهاوو و دنيايى پيشهيهى و بارقورسى بيت چونكه، بهرۆلى خۆى دهبيتته هۆى نهبوونى كاتى تهواو بۆ تهركيزکردن لهسهر پيشهيهى سهرهكيان. ههست كردنى مامۆستا بهوهى كه چانسى بهرزبوونهوهو بهرهووپيش چوونى پيشهيهى له خویندنگه لاوازه و دادنهريت به سهرچاوهيهك له سهرچاوهكانى رپوبهروو بوونهوهى فشارى كار لهبهر نهوهى دژى چهزوو تموحتى مامۆستا و داهاوووى كار و پيشهيهتى.

ههروهها بارقورسى زياد و ململانى رۆلى پيشهيهى و ئالۆزيبهكهى و سروسى پيشه دهبنه هۆى نهوهى كه مامۆستا زياتر كاردانهوهى بۆ شپرزهيى و ههچوون و فشار ههبيت ئهمهش دهبيتته هۆى لهدهستدانى چالاكى و زيندووويهتى و جۆش و خرۆشى بۆ پيشهيهى وانهبيژى كه ئهمهش كاردهكاتنه سهر دهسكهوتى مامۆستا بهتايبهتى و دهسكهوتى فيركرن بهشيوهيهكى گشتى.

راسپاردهكانى توپژينهوه

لهسهر بنهماى نهجامهكانى ئهم توپژينهويه دهتوانين ئهم خالانهى خوارهوه راسپارده بكهين:

۱. فشارى كار لای مامۆستايان له دامهزراوه فيركارييهكان لهبهر چاو بگيرى و كه م بكریتتهوه و، ئهمهش به جيبهجى كردنى پرهنسيهيهكانى بهرپوهبردنى (الاداره الحديپه) نووى وهك پرهنسيهيه پلهدارى دهسلات و پرهنسيهيه دهركردنى يهك فرمان و رينيمايى بۆ نهوهى فرمانهكان دژ يهك نهبن چونكه، ئهمه دهبيتته هۆى بهرزبوونهوهى ئاستى ململانى. لهبهرئهمه پيوسته لهسهر ئيدارهى پهروهدهيه ههنديك رپوشوين بگريته بهر كه يارمهتى دهرييت بۆ كه مكردهوهى ئاستى فشارى كار لای مامۆستايان بۆ نموونه :

أ. پيدانى بهرپرسياريتى دياريكراو به مامۆستا و بهخشينى زانيارى و سهرچاوهى پيوست بۆ ئهمه.

ب. رانهسپاردنى مامۆستا به كارپك لهژير سياسهتى دژيهك.

ت. رهخساندى چانسى بهرزبوونهوهو گهشهى وهزيفى.

پ. قهرهبالغى پولهكانى خویندن كه م بكریتتهوه.

۲. پيوسته مامۆستا به باشى ئاماده بكریت بهو شيوهيهى بسازى لهگهلا سروشتى پيشهيهى وانهبيژى، لهبهر ئهمه گرنگه ئاستى ئامادهكردنى مامۆستايان له كۆليژهكانى پهروهدهيهى بنهرهت و پهروهده بهرز بكریتتهوه، ئاستى بهرز به تهنها بهرپرس نيه له دروستكردنى ئاراستهيه پۆزهتيفى مامۆستا بهرامبهر پيشهيهى وانهبيژى بهلكو وا ئاماده بكریت كه فشارى كار و باش ههلسوكهوت كردن له نهستۆ بگريته له ههلوپسته پهروهدهيهى و فيركارييهكان.

۳. توپژه وای دهبينى پيوسته نهجامدانى ئهم جۆره توپژينهوانه فراوان بكریت بۆ پاساندن ياخود دنيابوون له پهيوهههه گۆراوهكانى توپژينهوه (ديموگرافيا/ پيشهيهى) به فشارى كار كه ناوهندهكانى ترى فيركردن بگريتهوه وهكو خویندننى بالا له ههر دوو كهرتى گشتى و تايبهتى.

ليستى سه رچاوه كان

١. العمري، عبید عبدالله (١٩٩٨). محددات الولاء التنظيمي في القطاع الصحي الحكومي ، مركز بحوث كلية الآداب، جامعة الملك سعود، ٧٤ع.
٢. عبدالله الطجم وطلق السواط(١٩٩٥). السلوك التنظيمي، المفاهيم، والنظريات و التطبيقات، جدة: دار النوايح).
٣. السامدونى ، السيد ابراهيم “ فهد الربيعه (١٩٩٨). الإنهاك النفسي لدى عينة من المعلمين في مجال الخدمات الإنسانية بمدينة الرياض وعلاقته ببعض المتغيرات، مجلة جامعة الملك سعود، العلوم التربوية و الدراسات الإسلامية، ١٠، ١٤ .
٤. محمد، لطفي راشد (١٩٩٢). نحو إطار شامل لتفسير ضغوط العمل، وكيفية مواجهتها، الإدارة العامة، ٧٥ع.
٥. خضر، محسن خضر (١٩٩٨). الاحتراق النفسي للمعلم العربي، مجلة المعرفة، ٣٩ع.
٦. اندرو دي سيزلاقي ومارك جي والاس (١٩٩١). السلوك التنظيمي والأداء، ترجمة جعفر أبو القاسم أحمد (المملكة العربية السعودية): معهد الإدارة العامة.
٧. المير، عبدالله العبد القادر “ عبدالرحيم (١٩٩٦). اختبار العلاقة بين صراع الدور وغموض الدور و الرضا الوظيفي و الصفات الديموغرافية للمهنيين العاملين في مجال الحاسوب في المملكة العربية السعودية: دراسة ميدانية ، المجلة العربية للعلوم الإدارية، ٣، ٢٤.
٨. السامدونى ، السيد ابراهيم (١٩٩٤). الإنهاك النفسي لمعلمي التربية الخاصة وتبعاته: دراسة تنبؤية في ضوء بعض المتغيرات الشخصية و المهنية، التربية المعاصرة، ٣١ع.
٩. لهنداوي، وفيه أحمد ا (١٩٩٤). استراتيجيات التعامل مع ضغوط العمل، الإداري، ع ٥٨.
١٠. الخثيلة ، هند ماجد (١٩٩٧). مصادر ضغوط العمل كما يدركها العاملون في التعليم العالي، مجلة جامعة الملك سعود، العلوم التربوية و الإسلامية، ٩ ، ١٤.
١١. عسكر ، سمير أحمد (١٩٨٨). متغيرات ضغط العمل: دراسة نظرية وتطبيقية في قطاع المصارف بدولة الإمارات العربية المتحدة، الإدارة العامة ، ٦٠ع.
١٢. الأنصاري ، علي عسكر “ حسن جامع ، محمد (١٩٨٦). مدى تعرض معلمي المرحلة الثانوية بدولة الكويت لظاهرة الاحتراق النفسي، المجلة التربوية، ٣، ١٠ع.
١٣. بسطا ، لورنس (١٩٨٨). ضغوط العمل لدى معلمي مرحلة التعليم الأساسي مصادرها والانفعالات النفسية السلبية المصاحبة لها، دراسات تربوية، ٧٤.
١٤. يوسف ، جمعة (٢٠٠٧). ادارة الضغوط ” ، مركز تطوير الدراسات العليا والبحوث في العلوم الهندسية ، الطبعة الاولى، جامعة القاهرة .
١٥. العمري ، عبید بن عبدالله (٢٠٠١). بناء نموذج سببي لدراسة تأثير كل من الولاء التنظيمي والرضا الوظيفي وضغوط العمل على الاداء الوظيفي والفعالية التنظيمية ، رسالة ماجستير . جامعة الملك سعود . الرياض ، السعودية .
١٦. جرينبرج ، جيرالد . روبرت بارون (٢٠٠٩). ادارة السلوك في المنظمات ، ترجمة اسماعيل علي بسيوني . دار المريخ للنشر .الرياض ، المملكة العربية السعودية.

١٧ . سحراء انور حسن (٢٠١٣). قياس تاثير ضغوط العمل في مستوى الاداء الوظيفي، مجلة كلية بغداد للعلوم الاقتصادية الجامعة العدد السادس.

ضغوط العمل بين المدرسين في المدارس الاعدادية في قضاء قلعة دزة (دراسة ميدانية)

ملخص البحث

ان الهدف من هذا البحث هو اختبار العلاقة بين المتغيرات الديموغرافية والمتغيرات الوظيفية من ناحية، وضغوط العمل من ناحية اخرى، في الاعداديات التابعة لقضاء قلعة دزة.

ويتكون عينة البحث من (٩٦) ست و تسعين مدرسا تم اختيارهم بشكل عشوائي من مجتمع العينة من مختلف الطبقات، ويتكون الاستبيان المعتمد في هذا البحث من ثلاث اجزاء، (١) مقياس ضغوط العمل، (٢) المتغيرات الوظيفية للمعلمين (عبء العمل، صراع الدور، غموض الدور، طبيعة العمل، الأمان الوظيفي)، (٣) المتغيرات الديموغرافية (العمر، الراتب الشهري، مدة الخدمة)، تم استخدام الانحدار المتعدد (**Multiple Linear Regression**) لتحليل البيانات.

واستنتجنا بان وجود علاقة ايجابية ذات دلالة إحصائية المتغيرات الديموغرافية (العمر، الراتب الشهري، مدة الخدمة)، وضغوط العمل، وكان العمر اكثرهم تاثيرا على ضغط العمل.

كما استنتجنا بان العلاقة بين المتغيرات الوظيفية (عبء العمل، صراع الدور، غموض الدور، طبيعة العمل، الأمان الوظيفي)، و ضغوط العمل كانت ايجابية عند المدرسين، وكانت المتغيرات الوظيفية لها تأثير أكثر قليلا من المتغيرات الديموغرافية بطريقة (نسبة التباين المفسرة) للمتغيرات الديموغرافية، وكانت نسبة المتغيرات الديموغرافية (96.2%) والمتغيرات الوظيفية + المتغيرات الديموغرافية كانت نسبتها (99%).

Job Stress among High School Teachers of Qaladza Town (An Applied Study)

This study aims to examine the relationship between demographic variables and professional variables on the one hand and job stress in high schools in Qaladza Town on the other. To achieve the aims of the study, a simple stratified random sample, which consists of 96 participants, and (A Multiple Linear Regression) to analyze the collected data were employed. The questionnaire was composed of three parts:

1. Job stress measurement
2. Teachers' professional variables such as (workload, professional conflict, nature of work, professional assurance).
3. Demographic variables which include: (age, salary, duration of service).

The study concluded that there exists a statistically significant positive relation between demographic variables such as (age, salary, and duration of service) and job stress. Among the demographic variables, age has a lot more effect on job stress than all the other demographic variables. It was also shown that a positive relation exists between professional variables such as (workload, professional conflict, nature of work, and professional assurance) and job stress among high school teachers. Finally, the study revealed that professional variables have a little more effect on job stress than the demographic variables, in a way that the R-square for demographic variables was (96.2%), whereas the R-square for the (professional + demographic) variables was (99%). The study comes to a halt with the recommendation that the educational administration should take bold and immediate steps to help decrease the level of job stress, by assigning specified responsibilities to teachers, not recommending teachers to a task under contradictory policies, providing opportunities for promotion and professional development and lowering the number of students in crowded classes.

الفرائد البهية في القواعد والفوائد الفقهية

(مسائل الطهارة) للشيخ محمود بن محمد بن نسيب الحمزاوي المتوفى سنة ١٣٠٥هـ

أ.د. جمال محمد فقي رسول م. شيلان محمد علي القرداغي

جامعة كويه جامعة صلاح الدين

المقدمة:

الحمد لله رب العالمين وصلى الله وسلم على النبي الأمين وآله وصحبه أجمعين وبعد:

فإن المخطوطات في تراثنا الإسلامي من اغنى مصادر العلوم قديما وحديثا، وتحقيق ما يمكن تحقيقه من هذه المخطوطات هو جزء من الوفاء لفطاحل علمائنا الذين كاد النسيان أن يطويهم، وهذه المخطوطة التي سنحقق جزءا منها هي مخطوطة لأحد علماء دمشق الكبار الذين رقدوا المكتبات الإسلامية بعدد كبير من الكتب، ألا وهو القاضي الشيخ محمود بن محمد بن نسيب الحمزاوي المتوفى سنة ١٣٠٥هـ، والمخطوطة التي نحن بصددتها هي مخطوطة "الفرائد البهية في القواعد والفوائد الفقهية" في القواعد الفقهية للمذهب الحنفي.

ومعلوم أن معرفة القواعد الفقهية هي مما يعين المجتهد على الاستنباط، والفقيه على معرفة أحكام الجزئيات الفقهية وحفظها، ولولا هذه القواعد لبقيت الأحكام الفقهية فروعا مشتتة، قد تتعارض ظواهرها، دون أصول تمسك بها في الأفكار وتبرز فيها العلل الجامعة، وتعين اتجاهاتها التشريعية، وتمهد بينها طريق المقايسة والمجانسة.^(١) فلذلك عني الفقهاء بالقواعد الفقهية وصنفوا لضبطها مصنفات كثيرة، لذا احببت أن اشارك في تحقيق جزء من هذا التراث العلمي الرصين، فاخترت القواعد والفوائد في مسائل الطهارة بغية تسليط الضوء عليها، وإخراجها من دائرة النسيان؛ لما لها من أهمية في تنظيم المسائل الفقهية المبعثرة، فكل قاعدة وفائدة هي بمثابة السور الذي يضم بداخله عدداً كبيراً من المسائل الفقهية.

وقسمت البحث الى قسمين:

القسم الأول: القسم الدراسي، ويشتمل على مبحثين:

المبحث الأول عن حياة القاضي محمود -رحمه الله- الشخصية والعلمية.

المبحث الثاني: التعريف بالمخطوط ومنهج المؤلف في المخطوط والباحثة في التحقيق.

القسم الثاني: القسم المحقق، ويشتمل على تحقيق مسائل الطهارة من كتاب "الفرائد البهية في القواعد

والفوائد الفقهية" نسأل الله تعالى التوفيق والسداد.

(١) مقدمة مصطفى أحمد الزرقا لشرح القواعد الفقهية للشيخ أحمد بن محمد الزرقا ت١٣٥٧هـ-١٩٣٨م- دار القلم-دمشق-الطبعة الرابعة

سنة ١٤١٧هـ-١٩٩٦م: ص٣٥.

القسم الأول

المبحث الأول

المطلب الأول: اسمه، نسبه، كنيته، مولده، وفاته.

اسمه: محمود بن محمد بن نسيب بن حسين بن يحيى بن حمزة^(٢).

نسبه: الحسيني^(٣) الحمزاوي^(٤) الحنفي^(٥) الحراني^(٦).

كنيته: ورد أن كنيته هي: ابن حمزة^(٧)، ولكنه لم يشتهر بالكنية كثيرا.

ولادته: اختلفت الروايات في سنة ولادته على عدة آراء، ولكن الراجح منها والذي ذكر في معظم المصادر هو

أنه ولد في ١٢٣٦هـ^(٨)، وهناك رأيان آخران في ولادته وهما: أنه ولد سنة: ١٢٣٤هـ^(٩) أو ولد سنة: ١٢٣٥هـ^(١٠).

وفاته: في أواخر عمره اعتراه ضعف برجليه، فلزم بيته، ولم يخرج منه إلا قليلا، مع ملازمته وظيفته

والعمل بموجبها، وفي اليوم التاسع من محرم وقيل في ١١ محرم^(١١)، سنة ١٣٠٥هـ، اخترمته المنية عن تسعة وستين عاما

(٢) الأعلام، خير الدين بن محمود الزركلي (المتوفى: ١٣٩٦هـ)، دار العلم للملايين، الطبعة الخامسة عشرة، ٢٠٠٢م: ١٨٥/٧، معجم

المؤلفين، عمر بن رضا كحالة الدمشقي (المتوفى: ١٤٠٨هـ)، مكتبة المثنى - بيروت، ودار إحياء التراث العربي بيروت: ٢٠٠/١٢.

(٣) الأعلام: ١٨٥/٧، ويصل نسبه الى علي زين العابدين بن الحسين الشهيد بن علي بن أبي طالب. فيض الملك الوهاب المتعالي، بأبناء

أوائل القرن الثالث عشر والتوالي، الشيخ أبي الفيض عبد الستار بن عبد الوهاب البكري الصديقي الحنفي، ١٢٨٦ - ١٣٥٥هـ، دراسة

وتحقيق أ. د. عبد الملك بن عبد الله بن دهبش، بدون طبعة وبدون تاريخ: ١٥٥٢/١.

(٤) نسبة إلى حمزة الحراني (من جدودهم). الأعلام: ١٨٥/٧.

(٥) المصدر السابق نفسه.

(٦) المصدر السابق نفسه، وورد في توقيعه على الشعر الذي بعثه الى الشيخ عبد القادر الجزائري -رحمهم الله جميعا- (عبودية الداعي

لكم بطول البقا وسمو الارتقا، مدى الأيام، محمود الحراني غفر الله له ولوالديه أمين) حلية البشر/ ١/ ١٤٧٣. وهي نسبة الى حران الرها

التي سكنها جدهم الأكبر، ومدينة حران هي من الأماكن المشهورة في لواء الرها وهي مدينة من ديار مضر، قديمة عتيقة، لا يدرى متى

بنيت، يقال بناها هران أخو إبراهيم عليه السلام وهو أبو لوط عليه السلام، وهي مدينة الصابئين ولهم بها تل عليه مصلاهم، وهم

يعظمونه وينسبونه إلى إبراهيم عليه السلام، الروض المعطار في خبر الأقطار، أبو عبد الله محمد بن عبد الله بن عبد المنعم الحميري

ت: ٩٠٠هـ، تحقيق: إحسان عباس، مؤسسة ناصر للثقافة - بيروت، الطبعة الثانية، ١٩٨٠ م: ١٩١/١، نهر الذهب في تاريخ حلب، كامل بن

حسين بن محمد بن مصطفى البالي الحلبي، الشهر بالغزي ت: ١٣٥١هـ، دار القلم، حلب، الطبعة الثانية، ١٤١٩ هـ: ١/ ٤٢٧..

(٧) فهرس الفهارس والأثبات ومعجم المعاجم والمشيخات والمسلسلات، محمد عبد الحّي بن عبد الكبير المعروف بعبد الحّي الكتاني

(المتوفى: ١٣٨٢هـ)، تحقيق: إحسان عباس، دار الغرب الإسلامي - بيروت، الطبعة الثانية سنة ١٩٨٢م: ٣٧٢/١، إيضاح المكنون في الذيل

على كشف الظنون، إسماعيل بن محمد أمين بن مير سليم الباباني البغدادي (المتوفى: ١٣٩٩هـ)، عنى بتصحيحه وطبعه على نسخة

المؤلف: محمد شرف الدين بالتقايا رئيس أمور الدين، والمعلم رفعت بيلكه الكليسي، دار إحياء التراث العربي، بيروت - لبنان: ٢٤٢/٤.

(٨) الأعلام: ١٨٥/٧، تراجم مشاهير الشرق في القرن التاسع عشر، جرجي زيدان، الطبعة الثالثة، مطبعة الهلال بشارع توبار نمرة ٤،

بمصر، سنة ١٩٢٢: ١٧٨/٢. أعلام الفكر الإسلامي في العصر الحديث، أحمد تيمور باشا، دار الآفاق العربية، القاهرة- مصر، ١٤٢٣هـ-

٢٤٩م، ص: ٢٤٩.

(٩) حلية البشر في تاريخ القرن الثالث عشر، عبد الرزاق بن حسن بن إبراهيم البيطار الدمشقي (المتوفى: ١٣٣٥هـ)، حققه ونسقه

وعلق عليه حفيده: محمد بهجة البيطار، دار صادر، بيروت، الطبعة الثانية، ١٤١٣ هـ - ١٩٩٣م: ١٤٦٨/١.

(١٠) فيض الملك الوهاب المتعالي: ١٥٥٣.

(١١) وهذا الرأي لم يذكر إلا في: أعلام الفكر الإسلامي في العصر الحديث ص: ٢٤٩.

بدمشق، فكبر خطبه، وعظم مصابه، وتقفلت دوائر الحكومة، وتوقفت أشغال المدينة في ذلك اليوم، وأذن له بالمآذن، وعم الحزن والأسف عموم الناس وصلى عليه في جامع بني أمية ما ملأ الجامع مع اتساعه من علماء ووزراء وفضلاء وغيرهم، ثم ساروا به في موكب عظيم إلى تربة الفراديس المعروفة بمرج الدحداح.^(١٢)

المطلب الثاني: نشأته العلمية

نشأ في كنف والده، كما ينشأ ربيب العز والمجد، وكانت المدارس في أيامه ضعيفة، التحق بها عام ١٨٢٢هـ، فتعلم القرآن، وأتقن الخط في المكتب الابتدائي، وهو في الثانية عشرة من عمره، واشتهر خطه بالجمال من ذلك الحين، ثم عكف على اكتساب العلم، وأكب على المطالعة والتبحر على علماء دمشق، وكان أول أساتذته والده، فقرأ على يديه متن القدوري، ثم أخذ علومه على يد كبار علماء عصره.^(١٤)

كان كثير المذاكرة حسن المحاضرة، ذا نطق فصيح وذكاء راجح مليح، وحافظة جيدة سامية، وتقارير صائبة.^(١٥)

تعلم اللغة التركية، وبرع فيها، وصار من أكابر علمائها والمتبحرين فيها، يدرك آثارها ويروي نكاتها، ومنظوماتها، وآدابها كأحسن فضلائها.^(١٦)

المطلب الثالث: مذهبه العقدي والفقهي:

يظهر لنا من خلال الاطلاع على كتبه أن مذهب القاضي محمود العقدي هو مذهب أهل السنة والجماعة، وغالب الظن أنه ماتريدي لأن مذهب معظم الحنفية العقدي هو الماتريدي.

أما مذهبه الفقهي فهو على مذهب الإمام الشافعي أو الإمام الأعظم أبي حنيفة النعمان بن ثابت الكوفي والذي كان المذهب السائد في الحكومة العثمانية.

المطلب الرابع: شيوخه وتلاميذه

الفرع الأول: شيوخه:

ذكر الحمزاوي في ثبته^(١٧) المعروف بـ (عنوان الأسانيد): بأنه يروي عامة عن^(١٨):

(١٢) مقبرة الدحداح: بين العقيبة والعمارة البرانية، في شارع بغداد اليوم في دمشق، كان مكانها قديماً مرج يعرف بمرج الدحداح نسبة إلى أبي الدحداح الدمشقي المحدث الذي دفن فيه، وهو أحمد بن محمد بن إسماعيل الدمشقي المتوفى عام ٢٧٢هـ، وكان هذا المرج مجاوراً لمقبرة الفراديس وهذه المقبرة تنسب بدورها إلى قرية الفراديس التي شاع عليها أيضاً اسم: الأوزاع في القرون الأولى، ومن الأسماء الأخرى التي أطلقت على مقبرة الفراديس: مقبرة الذهبية. فمع الأيام اندمج مرج الدحداح مع المقبرة وصار جزءاً منها، واليوم تعتبر الدحداح من أهم وأكبر مقابر المدينة. معالم دمشق التاريخية أحمد الأبيش ود. قتيبة الشهابي، من منشورات وزارة الثقافة في الجمهورية العربية السورية، دمشق، ١٩٩٦: ص: ١٧٧-١٧٨.

(١٣) حلية البشر/١، ١٤٧٧، تراجم مشاهير الشرق في القرن التاسع عشر ١/٢، ١٨١.

(١٤) تراجم مشاهير الشرق في القرن التاسع عشر ١/٢، ١٧٨، معجم المطبوعات العربية والمعربة ١/٢، ١٧٠٦.

(١٥) حلية البشر ١/١، ١٤٧٥.

(١٦) تراجم مشاهير الشرق في القرن التاسع عشر ١/٢، ١٧٨ و١٧٩.

(١٧) ذكر صاحب فهرس الفهارس أنه حصل على "عنوان الاسانيد" للقاضي محمود -رحمه الله- في دمشق، وصرح فيه أنه (يروى عامة عن) ويذكر فيه اساتذته. فهرس الفهارس ١/٢، ٨٧٩ و٨٧٨. والذي يبدو من خلال وصفهم لما موجود في الثبت؛ أن الثبت اشبه ما يكون بكتاب يذكر فيه المؤلف حياته.

- (١) والده: السيد محمد بن نسيب بن السيد حسين بن السيد يحيى نقيب الأشراف بن السيد حسن نقيب الأشراف بن السيد عبد الكريم نقيب الأشراف الحسيني^(١٩)، مات غرة ذي الحجة الحرام سنة خمس وستين ومائتين وألف^(٢٠).
- (٢) الشيخ المحدث عبد الرحمن الكزبري: هو عبد الرحمن بن محمد بن عبد الرحمن الكزبري،
الدمشقي، الشافعي (أبو المحاسن، وجيه الدين)، تلقى القاضي محمود الحديث والمصطلح عنه^(٢١).
- (٣) الشيخ حامد بن أحمد بن عبيد العطار الشافعي الأشعري الدمشقي، توفي سنة ١٢٦٢هـ،^(٢٢) وأخذ عنه القاضي محمود التفسير^(٢٣).
- (٤) الشيخ سعدي العمري: سعدي بن عبد القادر بن بهاء الدين بن نبهان بن جلال الدين العمري
توفي سنة ١١٤٧هـ^(٢٤).
- (٥) الشيخ سعيد الحلبي (وكان أكثر انتفاعه به.) تلقى القاضي محمود -رحمه الله- على يديه النحو
والصرف، ومبادئ علوم المنطق والكلام والأصول، إلى جانب تلقيه المغني في شروح الألفية لابن عقيل، وابن
الناظم، والأشمونني مع الحواشي، وقرأ عليه الفقه القدوري، والملتقى، والكنز، ومراقي الفلاح، والإمداد، وشرح
الكنز للعيني، وحضر عليه في الحديث صحيح البخاري ومسلم، والجامع الصغير رواية، وتفسير البيضاوي،
وغير ذلك من العلوم، فأجازه مراراً إجازات عامة وخاصة^(٢٥).
- (٦) الشيخ عبد الله الكردي: الشيخ عبد الله بن مصطفى بن عبد الله بن محمود العبدلاني الكردي
الدمشقي، سنة ١٢٧٨هـ،^(٢٦)
- (٧) الشيخ عمر الأمدي (ت ١٢٠٠هـ - ١٧٨٦م) عمر بن حسين الأمدي^(٢٧) تلقى القاضي محمود عنه المعاني
والبيان^(٢٨).

(١٨) المصدر السابق، ومن روى عنهم ليس المقصود منه أساتذته في الحديث فقط، بل هم أساتذته في مختلف الفنون، كما ذكرت المصادر
المختلفة، وكما سيأتي توضيحه.

(١٩) الأعلام ٧/١٣٣.

(٢٠) حلية البشر في تاريخ القرن الثالث عشر ١٣٢٨-١٣٣٠.

(٢١) معجم المؤلفين ١٢/٢٠٠، تراجع مشاهير الشرق في القرن التاسع عشر ١٧٨/٢، وقد ذكر في معجم المؤلفين أنه اخذ عن القاضي محمود
٣٥/٥.

(٢٢) حلية البشر في تاريخ القرن الثالث عشر ١٦٢/٤٦٢ و٤٦٣، وفيض الملك الوهاب المتعالي ١/٣٨٤.

(٢٣) معجم المؤلفين ١٢/٢٠٠.

(٢٤) سلك الدرر في أعيان القرن الثاني عشر، تأليف: أبي الفضل محمد خليل بن علي بن محمد بن محمد مراد الحسيني، ت: ١٢٠٦هـ، دار
البشائر الإسلامية، دار ابن حزم، الطبعة الثالثة، ١٤٠٨هـ - ١٩٨٨م: ١٥١/٢ و١٥٦.

(٢٥) معجم المؤلفين ١٢/٢٠٠، تراجع مشاهير الشرق في القرن التاسع عشر ١٧٨/٢، معجم المطبوعات العربية والمعربة، يوسف بن إيان بن
موسى سرقيس ت: ١٣٥١هـ، مطبعة سرقيس بمصر ١٣٤٦هـ - ١٩٢٨م: ١٧٠٦/٢.

(٢٦) حلية البشر في تاريخ القرن الثالث عشر ١٠٠٤.

(٢٧) معجم المؤلفين ٧/٢٨٢.

(٢٨) معجم المؤلفين ١٢/٢٠٠، وتراجع مشاهير الشرق في القرن التاسع عشر ١٧٨/٢.

الفرع الثاني : تلاميذه:

من أشهر تلاميذه:

- (١) أبو عبد الله محمد أمين السفرجلاني الدمشقي الإمام العلامة المسند، توفي ١٣٤٤هـ^(٢٩). درس على مجموعة من العلماء^(٣٠) منهم محمود الحمزاوي^(٣١).
 - (٢) دلال زاده محمد أفندي مفتي خربوط، درس على الحمزاوي عندما سكن في إستانبول لمدة سنتين^(٣٢)
 - (٣) طاهر بن خالد الاتاسي: مفتي حمص وفقهها. (١٢٧٦ - ١٣٥٩ هـ = ١٨٦٠ - ١٩٤٠ م)^(٣٣)، وأخذ عن السيد محمود الحمزاوي، ولي القضاء سنة ١٣٠٦هـ^(٣٤).
 - (٤) نعمان بن محمود بن عبد الله، أبو البركات خير الدين، الألوسي: توفي ببغداد سنة ١٣١٧هـ^(٣٥). وأجازه السيد محمود الحسيني إجازة عامة بمروياته ومؤلفاته، لا سيما بتفسيره المهمل^(٣٦).
- المطلب الخامس: مؤلفاته

استطعت -بفضل الله- ان اجمع قائمة تضم المجموعة الكاملة من المؤلفات التي نسبت الى القاضي المرحوم، والتي احسب أنه لم يفتني من مؤلفاته شيء، أو فاتني اليسير الذي لم اتمكن من الاطلاع عليه بالرغم من طول بحثي، وهي:

(١) الأجوبة الممضاة على أسئلة القضاة^(٣٧).

(٢) الإخبار عن حق القرار^(٣٨)

(٣) أرجوزة في علم الفراسة^(٣٩).

(٢٩) فيض الملك الوهاب المتعالي/١، ١٧٩٧، فهرس الفهارس ٨٧١/٢.

(٣٠) منهم: أحمد مسلم الكزبري، وسليم العطار، ومحمد العطار، وأبي الخير الخطيب، وعلي الحلواني، وأحمد المنير الشافعي.

(٣١) فيض الملك الوهاب المتعالي/١، ١٧٩٧، فهرس الفهارس ٨٧١/٢.

(٣٢) كما هو مذكور في القسم الدراسي الذي كتبه الدكتور صالح الحويس لكتاب "الاستكشاف عن تعامل الأوقاف، للعلامة محمود الحمزاوي، دراسة وتحقيق: الدكتور صالح الحويس، نشر في مجلة أوقاف الكويتية، عدد ١٧، ١٤٣١هـ.

(٣٣) الاعلام ٢٢١/٣ و٢٢٢، معجم المؤلفين ٣٥/٥.

(٣٤) تولى القضاء بحوران، فنبلس، فالكر، ثم في دنزلي، وأذنه، والقدس، والبصرة. الاعلام: ٢٢١/٣ و٢٢٢، معجم المؤلفين ٣٥/٥.

(٣٥) الاعلام ٤٢/٨، فهرس الفهارس ٦٧٢/٢، معجم المؤلفين ١٠٧/١٣، فيض الملك الوهاب المتعالي ١٩٤٧/١.

(٣٦) تتلمذ على عدد كبير من الأساتذة منهم: صديق حسن القنوجي الهندي وشيخه القاضي حسين، السبعي الأنصاري وحسين الكردي وعيسى صفاء الدين البندنيجي البغدادي، وعبد الغني الميداني الدمشقي، والمعلم كاكه أحمد البرزنجي، ومحمود الحمزاوي الدمشقي المفسر، وغيرهم، وأخذ الطريقة النقشبندية عن أبي بكر ابن محمد الهاشمي الكردي، عن عثمان الطويلي، عن مولانا خالد الكردي، وأجازه عيسى البندنيجي السابق، عن مولانا خالد المذكور، وداوود باشا والي بغداد وشيخ الحرم النبوي عامة ما لهم ينظر: فهرس الفهارس ٦٧٢/٢. فيض الملك الوهاب المتعالي ١٩٤٧/١.

(٣٧) الاعلام: ٨٥/٧، تراجم مشاهير الشرق في القرن التاسع عشر ١٨٠/٢.

(٣٨) وهو مخطوط له عدة نسخ إحداها في المكتبة الظاهرية في دمشق (مجموع ٩/١٠٠) كتبت سنة: ١٣٠٢هـ، ونسخة كتبت سنة: ١٣٠٣هـ، موجودة ضمن المخطوطات العربية في مكتبة جامعة بيل: ٩٩.

(٣٩) معجم المؤلفين ٢٠٠/١٢، حلية البشر ١٤٧٤/١، تراجم مشاهير الشرق في القرن التاسع عشر ١٨٠/٢، ورد في معجم المطبوعات العربية والعربية ١٧٠٨/٢ باسم أرجوزة في فن الفراسة.

- ٤) البرهان على بقاء دولة آل عثمان إلى آخر الزمان^(٤٠)
- ٥) تحرير المقالة في الحيلولة والكفالة على مثال لم يسبق إليه^(٤١).
- ٦) التفاوض في التناقض^(٤٢).
- ٧) تفسير الكلام المبجل المسمى در الأسرار^(٤٣) في تفسير القرآن بالحروف المهملة في مجلدين^(٤٤).
- ٨) تنبيه الخواص على أن الإمضاء في الحدود لا في القصاص^(٤٥).
- ٩) دليل الكمل إلى الكلام المهمل^(٤٦).
- ١٠) ديوان شعر بديع، قد أجاد فيه أنواع البديع^(٤٧).
- ١١) ديوان شعر يعرف بـ: (الفتاوى النظم)^(٤٨)

(٤٠) تراجم مشاهير الشرق في القرن التاسع عشر ١٨٠/٢.

(٤١) المصدر السابق.

(٤٢) أعلام الفكر الإسلامي في العصر الحديث ص ٢٤٨. وقد حقق المخطوطة: محمد خير رمضان يوسف، بيروت، دار البشائر الإسلامية، ١٤٣٤هـ، معجم المطبوعات العربية والمعرية ١٧٠٧/٢.

(٤٣) ذكر صاحب حلية البشر أن اسم التفسير هو درر الأسرار: ١/١٤٧٣، وفي معجم المؤلفين: ذكر باسم در الأبرار: ١٢/٢٠٠، ويبدو أن في كليهما تصحيحاً، لأن التفسير المطبوع اسمه در الأسرار، ويبدو أنه الاسم الذي كان موجوداً على المخطوطة، لذلك ثبت للتفسير.

(٤٤) ورد في معجم المؤلفين ١٢/٢٠٠، حلية البشر ١/١٤٧٣. أعلام الفكر الإسلامي في العصر الحديث: ص ٢٤٨. أن من عجيب كتبه تفسيراً للقرآن أسماء (در الأسرار - مطبوع في مجلدين)، التزم فيه تفسير جميع سور القرآن وآياته بالحروف المهملة (غير المنقوطة) وقد التزم في تفسير آيات الكتاب استعمال الحروف المهملة (التي لا تقط بها!). وتوجد منه نسختان محفوظتان ضمن مقتنيات دار الكتب المصرية، تحت رمز: / تفسير / ٨٧٩، (١٠١١).

ولناخذ من تفسيره المذكور ما سطره في تأويل سورة الكوثر، وهو ما نصه:

(إِنَّا أَعْطَيْنَاكَ): المعطى له هو رسوله محمد صلى الله على روحه وسلم. (الكوثر): هو آل الرسول وأولاده، أو علماء الإسلام، أو كلام الله المكرم، أو اسم ماء وسط دار السلام أحور حلو كالعسل. (فَصَلِّ لِرَبِّكَ): ذم على الركوع له والأمر له ولأهل الإسلام. (وانحز): وأعط اللحم لكل عائل وسائل. (إِنَّ شَانِئَكَ): وهو العاص ولد وائل. (هو الأبتن): لا ولد له.

وطبع هذا التفسير في [دار الكتب العلمية - منشورات محمد علي بيضون](#) (٢٠٠٩)، وطبع طبعة أخرى في: دار الكتب العلمية، بيروت. سنة:

٢٠١١ م، وقد فرغ من تأليفه سنة ١٢٧٤هـ، معجم المطبوعات العربية والمعرية ١٧٠٧/٢.

(٤٥) تراجم مشاهير الشرق ١٨٠/٢، وذكرت في حلية البشر تحت اسم (تنبيه الخواص) ١/١٤٧٤، أما في معجم المطبوعات العربية والمعرية ١٧٠٨/٢ فقد ذكر أن اسمها هو تنبيه الخواص على أن الامضاء من القضاء في الحدود لا في القصاص.

(٤٦) حلية البشر ١/١٤٧٣، وهو كتاب في اللغة، ألفه ليستعين به على كتابه التفسير بالحروف المهملة. ينظر: تراجم مشاهير الشرق في القرن التاسع عشر، ١٨٠/٢. أعلام الفكر الإسلامي في العصر الحديث ص ٢٤٨.

(٤٧) حلية البشر ١/١٤٧٤.

(٤٨) طبع في مطبعة روضة جلق، دمشق ١٣٢٦هـ. وهي عبارة عن أحد كتب الفتاوى في المذهب الحنفي، نظم فيها صاحبها جملة من فتاوى: الطهارة والصلاة والزكاة والصوم والحج والنكاح والرضاع.... ومساائل شتى على صورة سؤال وجواب، وإليك مثالا من كلامه:

قد باع زيد حصة مجهولة س من داره هل صح ذا التبائع ؟

قالوا بأن البيع غير جائز إذ جهل مشتري لهذا مانع تنقيح

قد باع أشجارا بشرط قلعها س فهل يجوز بيعها للمشتري؟

نعم يصح في الصحيح بيعها ج والقطع من أصولها في الأظهر انقروي

- ١٢ شرح صلاة ابن مشيش^(٤٩)
- ١٣ صحيح الإخبار عن التنقيح ورد المحتار^(٥٠).
- ١٤ الطريقة الواضحة إلى البينة الراجعة^(٥١).
- ١٥ العقيدة الإسلامية^(٥٢).
- ١٦ عنوان الأسانيد^(٥٣).
- ١٧ غنية الطالب، شرح رسالة أبي بكر الصديق لعلي بن أبي طالب^(٥٤).
- ١٨ الفتاوى المحمودية^(٥٥)، نثراً، في أربع مجلدات^(٥٦).
- ١٩ الفتاوى منظومة في مجلد^(٥٧).
- ٢٠ فتوى في مسألة خلق القرآن^(٥٨).
- ٢١ الفرائد البهية في القواعد والفوائد الفقهية^(٥٩).

قد باع ثوراً خالد عمراً ومن س قبل استلام الثور منه قد هلك

يهلك ذا الثور على بائعه ج وإن يكن من اشتراه قد ملك قاضي خان

(ألفاظ: تنقيح، وانقروي، وقاضي خان تعني: أن مصدر هذه المسائل هو كتاب التنقيح و الانقروي وقاضي خان) فدأب المؤلف أن يذكر السؤال في البيت الأول رامزاً له بحرف السين، والجواب في البيت الثاني رامزاً له بحرف الجيم، ويشير إلى المرجع في نهاية الجواب أي يجعله مثل الهامش.

وهذه المنظومة من الكتب النادرة التي نظمت فيها مسائل الفتاوى في المذهب الحنفي، وتنبئ عن براعة صاحبها في الفقه واللغة معاً. معجم المطبوعات العربية والمعرية ١٧٠٨/٢، المذهب الحنفي، مراحل وطبقاته، ضوابطه ومصطلحاته، خصائصه ومؤلفاته، أحمد بن محمد نصير الدين النقيب، مكتبة الرشد، الرياض، ط١، ١٤٢٢م-٢٠٠١م ٥٠٩/٢.

(٤٩) حلية البشر ١٤٧٣/١ و١٤٧٤. صلاة ابن مشيش هي صيغة صلاة على النبي -صلى الله عليه وسلم- منسوبة للشيخ عبد السلام بن مشيش وقيل ابن بشيش بلباء، وهي من ايراد الطريقة الشاذلية، وقد شرحها بعض اهل التصوف. و صدر عن مركز الإمام الجنيد للدراسات والبحوث الصوفية المتخصصة ضمن سلسلة مآثورات السلوك، كتاب: "الإلام والإعلام بنقطة من بحور علم ما تضمنته صلاة القطب مولانا عبد السلام -ابن مشيش- لابن زكري الفاسي، المتوفى سنة ١١٤٤هـ/١٧٣٢م، بدراسة وتحقيق: د. محمد علوي بنصر.

(٥٠) تراجم مشاهير الشرق في القرن التاسع عشر ١٨٠/٢.

(٥١) الأعلام: ١٨٥/٧، حلية البشر ١٤٧٣/١، وهو مطبوع في مطبعة دار السلام، في بغداد. سنة ١٣٤٤هـ، وطبع قبلها في دمشق عام ١٣٠٠هـ، كما ورد في معجم المطبوعات العربية والمعرية ١٧٠٨/٢.

(٥٢) الأعلام: ١٨٥/٧، تراجم مشاهير الشرق في القرن التاسع عشر ١٨٠/٢.

(٥٣) وهو اسم ثبته الصغير، فهرس الفهارس ٨٧٩/٢، وورد تحت اسم جامع الأسانيد في حلية البشر ١٤٧٤/١.

(٥٤) الأعلام: ١٨٥/٧. مخطوطة بخطه، في خزانة الرباط، أعلام الفكر الإسلامي في العصر الحديث ص ٢٤٨.

(٥٥) وردت أيضاً باسم الفتاوى الحمزاوية، الأعلام: ١٨٥/٧، أعلام الفكر الإسلامي في العصر الحديث ص ٢٤٨.

(٥٦) معجم المؤلفين ٢٠٠/١٢، حلية البشر ١٤٧٣/١، تراجم مشاهير الشرق في القرن التاسع عشر ١٨٠/٢.

(٥٧) الأعلام: ١٨٥/٧. أعلام الفكر الإسلامي في العصر الحديث ص ٢٤٨.

(٥٨) طبع في دار الكتب -القاهرة.

(٥٩) معجم المؤلفين ٢٠٠/١٢، الأعلام: ١٨٥/٧، حلية البشر ١٤٧٣/١، معجم المطبوعات العربية والمعرية ١٧٠٨/٢.

- ٢٢ الكواكب الزاهرة في الأحاديث المتواترة^(٦٠) .
- ٢٣ مجموعة صغيرة في مسائل فقهية^(٦١) .
- ٢٤ مختصر الجرح والتعديل^(٦٢) .
- ٢٥ منظوم غريب الفتاوى^(٦٣) .
- ٢٦ نظم الجامع الصغير للإمام محمد في ثلاثة آلاف بيت^(٦٤) .
- ٢٧ النور اللامع في أصول الجامع^(٦٥) .
- ٢٨ تحفة الأسماع لمولد حسن الاخلاق والطباع^(٦٦) .
- ٢٩ بهجة النظر في نبلاء القرن الثالث عشر تحقيق: محمد أحمد دهمان^(٦٧) .
- ٣٠ مجموعة رسائل، إحدى عشرة رسالة^(٦٨)
١. جدول الأحق بالحضانة للولد^(٦٩)
 ٢. رسالة في الدرهم والمثقال^(٧٠)
 ٣. رسالة في الماس والزمرد والياقوت^(٧١)
 ٤. رسالة في خلل المحاضر والسجلات^(٧٢)
 ٥. رسالة في مصطلح صاحب الهداية^(٧٣)
 ٦. رسالة في قواعد الأوقاف^(٧٤)

(٦٠) معجم المؤلفين ٢٠٠١/١٢، تراجم مشاهير الشرق في القرن التاسع عشر ١٨٠/٢.

(٦١) حلية البشر ١٤٧٤/١.

(٦٢) حلية البشر ١٤٧٣/١.

(٦٣) المصدر السابق نفسه، وأعلام الفكر الإسلامي في العصر الحديث ص ٢٤٨.

(٦٤) حلية البشر ١٤٧٣/١، تراجم مشاهير الشرق في القرن التاسع عشر ١٨٠/٢. وهو من البسيط على قافية واحدة في مجلد أوله:

حمدا كثيرا لذي الاحسان والكرم ثم الصلاة على الهادي الى الامم.

(٦٥) حلية البشر ١٤٧٣/١، معجم المطبوعات العربية والمعرية ١٧٠٨/٢.

(٦٦) طبع في مطبعة ولاية سوريا ١٣٠١، معجم المطبوعات العربية والمعرية ١٧٠٧/٢.

(٦٧) مجلة معهد المخطوطات العربية- المجلد الثامن عشر- الجزء الأول-ربيع الثاني ١٣٩٢هـ-١٩٧٢م: ص ٢٥٥-٢٥٦.

(٦٨) الأعلام ١٨٥/٧، معجم المطبوعات العربية والمعرية ١٧٠٨/٢.

(٦٩) تراجم مشاهير الشرق في القرن التاسع عشر ١٨٠/٢.

(٧٠) المصدر السابق نفسه. وهي رسالة في بيان أن الدراهم والمثاقيل الشرقية أخف وزنا من العرفية (فقه حنفي)، معجم المطبوعات

العربية والمعرية ١٧٠٧/٢.

(٧١) حلية البشر ١٤٧٤/١.

(٧٢) المصدر السابق نفسه، وتراجم مشاهير الشرق في القرن التاسع عشر ١٨٠/٢، معجم المطبوعات العربية والمعرية ١٧٠٨/٢.

(٧٣) حلية البشر ١٤٧٤/١. وورد باسم مصباح الدراية في اصطلاح الهداية في تراجم مشاهير الشرق في القرن التاسع عشر ١٨٠/٢، وورد

باسم مصباح الدراية في اصطلاح الهداية في معجم المطبوعات العربية والمعرية ١٧٠٨/٢.

٧. فتوى الخواص في حل ما صيد بالرصاص.^(٧٥)
٨. رفع الغشاوة عن جواز أخذ الأجرة على التلاوة^(٧٦).
٩. رفع المجانة في حكم الغسل في الإجانة^(٧٧).
١٠. رفع الستور عن المهايأة في الأجور^(٧٨).

المبحث الثاني:

التعريف بالمخطوط ومنهج المؤلف في المخطوط والباحثة في التحقيق.

المطلب الأول: التعريف بالمخطوط:

الفرع الأول: اسم المخطوط، ونسبته إلى المؤلف، ومكان تواجد النسخ.

أولاً: اسم المخطوط:

اسم المخطوط هو: الفرائد البهية في القواعد والفوائد الفقهية^(٧٩)، كما كتب على غلاف النسختين المخطوطة،

والمطبوعة.

وقد صرح القاضي محمود بالاسم في بداية المخطوط بقوله: وسميته "الفرائد البهية في القواعد والفوائد

الفقهية"^(٨٠)

(٧٤) الأعلام: ١٨٥/٧. أعلام الفكر الإسلامي في العصر الحديث ص ٢٤٨، تراجع مشاهير الشرق في القرن التاسع عشر ١٨٠/٢، معجم المطبوعات العربية والمعرية ١٧٠٨/٢، الرسالة مسماة الاستكشاف عن تعامل الأوقاف، دراسة وتحقيق: الدكتور صالح الحويش، نشر في مجلة (أوقاف) الكويتية، عدد ١٧، ١٤٣١هـ.

(٧٥) معجم المطبوعات العربية والمعرية ١٧٠٨/٢، هدية العارفين: ٢ / ٤٢٠، كشف الظنون: ١٧٩/٤.

(٧٦) حلية البشر ١٤٧٣/١ و١٤٧٤.

(٧٧) حلية البشر ١٤٧٣/١، أعلام الفكر الإسلامي في العصر الحديث ص ٢٤٨، تراجع مشاهير الشرق في القرن التاسع عشر ١٨٠/٢، معجم المطبوعات العربية والمعرية ١٧٠٨/٢.

(المجانة) اسم، والفعل من باب طلب، (الماجن): الذي لا يبالي ما صنع وما قيل له، ينظر: معجم اللغة العربية المعاصرة ٢٠٧٠/٣. وقد وردت المجانة في كتب اللغة بهذا المعنى وبمعاني قريبة من هذا المعنى والذي يبدو من ظاهر عنوان الرسالة أن المقصود هو بيان حكم غسل الملابس في الإناء لمن كان متساهلاً في حكمها أي حكم طهارة ما يغسل من الثياب في الإناء والله اعلم.

الإجانة: بالتشديد إناء يغسل فيه الثياب، التعاريف ٣٥/١، معجم المصطلحات والألفاظ الفقهية د محمود عبد الرحمن عبد المنعم، مدرس أصول الفقه بكلية الشريعة والقانون - جامعة الأزهر، دار الفضيلة: ٦٥/١. ولو كان القاضي محمود - رحمه الله تعالى - في زماننا لاحتار في حكم الملابس التي تغسل في الغسالات الأوتوماتيكية الحديثة، ولوجب عليه أن يجد لها مخرجاً، كما هو حاله مع المشاكل المعاصرة له في زمانه.

(٧٨) حلية البشر ١٤٧٣/١، أعلام الفكر الإسلامي في العصر الحديث ص ٢٤٨، تراجع مشاهير الشرق في القرن التاسع عشر ١٨٠/٢، وورد في معجم المطبوعات العربية والمعرية ١٧٠٨/٢، باسم (كشف الستور عن صحة المهايأة في الأجور) وذكر أنه طبع في دمشق عام ١٣٠٣.

(٧٩) الأعلام: ١٨٥/٧، معجم المطبوعات العربية والمعرية ١٧٠٨/٢، وورد في حلية البشر باسم (القواعد الفقهية) ١٤٧٣/١، وليس للقاضي محمود كتاب في القواعد الفقهية غير هذا.

(٨٠) ينظر: النسختان المطبوعة والمخطوطة. وورد ذكر هذه المخطوطة منسوبة إلى القاضي محمود رحمه الله في: المصادر السابقة و معجم المؤلفين ٢٠٠/١٢، فيض الملك الوهاب المتعالي/١٥٥٦. أشهر التأليف العربية في المطابع الشرقية والغربية، ادوارد كرنيليوس فاندريك (المتوفى: ١٣١٣هـ)، صححه وزاد عليه: السيد محمد علي الببلاوي، مطبعة التأليف (الهلال)، مصر، ١٣١٣ هـ - ١٨٩٦ م، ٤٩٥/١، إيضاح المكنون في الذيل على كشف الظنون ٢٤٣/٤، هدية العارفين ٢/٤٢٠.

واتفق أكثر المصادر على اسم المخطوط، ولكن ورد في فيض الملك الوهاب المتعالي أن اسم المخطوط هو (الآلبي البهية في الفوائد الفقهية)، وهذا خطأ، إلا أنه نوه في الهامش أن المصادر ذكرته باسم الفرائد البهية في القواعد الفقهية^(٨١).

ثانياً: نسبة المخطوط إلى المؤلف:

يمكننا الجزم بصحة نسبة المخطوط إلى القاضي محمود بناء على ما يأتي:

أ- نسب كتاب النسختين المخطوط إلى المؤلف.

ب- ورد ذكر كتاب "الفرائد البهية في القواعد والفوائد الفقهية" منسوباً للقاضي محمود في كل من كتاب الأعلام، ومعجم المؤلفين، وهدية العارفين، وفيض الملك الوهاب المتعالي، وحلية البشر في تاريخ القرن الثالث عشر، ومعجم المطبوعات العربية والعربية، و اكتفاء القنوع بما هو مطبوع، وأشهر التأليف العربية في المطابع الشرقية والغربية، وإيضاح المكنون في الذيل على كشف الظنون^(٨٢).

ثالثاً: مكان تواجد النسخ.

أولاً: مكان تواجد المطبوع: موقع خزانة القواعد الفقهية

http://qawaidfiqhiyyah.blogspot.com/11/2011/blog-post_6989.html

أما رابط التحميل فهو:

<https://archive.org/details/alfaridalbahyahf..mamd>

ثانياً: مكان تواجد المخطوط:

النسخة الأصلية المخطوطة محفوظة في الولايات المتحدة الأمريكية - جامعة ميشيغان

University of Michigan

أما موقع تواجدها فهي موجودة في موقع المكتبة الرقمية للجامعة على الرابطين الآتيين:

<http://hdl.handle.net/2027/mdp.39015081446299>

<http://catalog.hathitrust.org/Record/002641759>

وقد كتب عليها "تم شراؤها في القاهرة ١٩٢٤"، وهي جزء من مجموعة المخطوطات الشخصية لسلطان عبد

الحميد الثاني من تركيا.

الوصف المادي: (﴿٢١٩﴾ ص)؛ ٢٥ سم.

الفرع الثاني: وصف المخطوط.

• تحتوي كل صفحة على واحد وعشرين سطراً

• يحتوي كل سطر على ١٢-١٤ كلمة.

(٨١) فيض الملك الوهاب المتعالي/١/١٥٥٦.

(٨٢) ينظر: النسختان المطبوعة والمخطوطة. و معجم المؤلفين ١٢/٢٠٠، فيض الملك الوهاب المتعالي/١/١٥٥٦. اكتفاء القنوع بما هو مطبوع ١/٤٩٥، إيضاح المكنون في الذيل على كشف الظنون ٤/٢٤٢، هدية العارفين ٢/٤٢٠. الأعلام: ٧/١٨٥، معجم المطبوعات العربية والعربية ٢/١٧٠٨، وورد في حلية البشر باسم القواعد الفقهية ١/١٤٧٣، تراجم مشاهير الشرق ٢/١٧٩، وغيرها.

• تتكون المخطوطة من ٢٢٧ صفحة^(٨٣)، تحمل الصفحة الأولى التي تبدأ عندها الكتابة الرقم أربعة، وهي فهرسة دقيقة لحتوى المخطوط، كما تحمل الصفحة الأخيرة منها رقم ٢٢٢، وباقي الصفحات هي صفحات بيضاء في نهاية المخطوطة.

• أما النسخة المطبوعة فإن عدد صفحاتها ٢٨٤ صفحة، تبدأ بالرقم واحد والذي هو عبارة عن ورقة الغلاف التي تحتوي على اسم المخطوطة، وبعدها فهرس كامل للكتاب، ومن ثم يبدأ الكتاب من الصفحة الرابعة، وحتى الصفحة ٣٧٩، أما باقي الصفحات فإنها تحتوي على جدول للخطأ والصواب الوارد في النسخة المطبوعة.

• للمخطوط ترقيمان، أحدهما يعطي رقما واحدا للصفحتين المتقابلتين، والآخر يعطي رقما لكل صفحة، والأخير هو المعتمد.

• ورد في الصفحة الأخيرة من المخطوطة: "قال مولانا المؤلف حفظه الله تعالى قد فرغت من تسويد هذه القواعد مع الفوائد في أوائل شهر جمادي الأولى من شهر سنة خمس وتسعين ومائتين وألف، وأنا الفقير المعترف بالعجز والتقصير محمود بن نسيب الحمزاوي المفتي في دمشق غفر الله تعالى لي ولوالدي وللمسلمين الذنوب والآثام، إنه مجيب الدعوات مفيض الخيرات آمين" ^(٨٤).

ناسخ المخطوطة اسمه محمد المرعشي كما صرح هو بذلك في نهاية المخطوطة بقوله: يقول كاتبها الحقير محمد المرعشي خويدم-خادم- المؤلف-حفظه الله تعالى وأدام به النفع للمسلمين-، قد فرغت من كتابتها في السبع الثالث من الربع الأول من السادس السادس من النصف الثاني من الخمس الأول من النصف الثاني من العشر العاشر من الخمس الثالث من النصف الأول من الألف الثاني من هجرة سيدنا محمد صلى الله تعالى عليه وعلى آله وصحبه وسلم، آمين والحمد لله رب العالمين. سنة ١٢٩٦. (أي أنها نسخت بعد سنة واحدة من تمام تأليفها)

أما النسخة المطبوعة فقد كتب على غلافها الأول (طبع بنفقة سليم افندي نقول المدور، بمطبعة حبيب افندي خالد بدمشق الشام سنة ١٢٩٨هـ).

ملاحظات حول المخطوطة، والنسخة المطبوعة:

(١) تحتوي النسختان على عبارات ساقطة ، ولكن الساقط من النسخة المطبوعة هو القاعدة الأولى كاملة، وتقدر بصفحة كاملة، أما الساقط من النسخة المخطوطة فهي عبارات متفرقة اشترت اليها في الهامش، وقد اعتبرت النسخة المخطوطة هي النسخة الأصلية لسببين:

الأول: إن الساقط من النسخة المطبوعة اكثر بكثير من الساقط من النسخة المخطوطة(كما سيتوضح من خلال الهوامش).

الثاني: إن النسخة المطبوعة لا يمكن أن تكون نسخة اصلية إلا إذا نص المؤلف أنه طبع تحت إشرافه، او حمل الكتاب توقيع المؤلف وهو ما لم يوجد في النسخة التي بين ايدينا.

(٢) النسختان تحتويان على حاشية جانبية كتب فيها اسم القاعدة، أو الفائدة تحت عنوان: مطلب.

(٨٣) هذا الترفيم يشتمل على الغلاف والصفحات البيضاء في المخطوط؛ ولأجله نرى أنه يختلف عن الترفيم الموجود على "الوصف المادي" للمخطوط.

(٨٤) إلى هنا الكلام نفسه في النسختين المخطوطة والمطبوعة.

- ٣) كتبت المخطوطة بالمداد الأسود ما عدا كلمتي (قاعدة وفائدة) في المتن، وكلمة (مطلب) في الحاشية الجانبية حيث إنها كتبت بالمداد الأحمر.
- ٤) اعتمد نظام "التعقيبية" في النسخة المخطوطة، وهي ان تكتب أول كلمة للصفحة اللاحقة في أسفل الصفحة اليسرى غالبا لتدل على الكلمة التي ستبدأ بها الصفحة التي تليها، فبتتبع هذه التعقيبات يمكن الاطمئنان إلى تسلسل الكتاب.
- ٥) النسخة الأم وردت فيها قواعد كثيرة قد ذكرت تحت تسمية فائدة في النسخة الثانية، ولأننا اعتمدنا النسخة الأولى (المخطوطة)، كنسخة أصلية، فإننا رددنا الفائدة إلى القاعدة، تصحيحا على النسخة الأولى.
- ٦) نادرا ما وردت فائدة تحت اسم قاعدة في النسخة الثانية.
- ٧) في النسخة الثانية قام بوضع المصادر التي اعتمدها المؤلف، والتي احوال إليها اثناء الكتابة داخل قوسين، وهذا ما لانجده في النسخة الأم.

المطلب الثاني: منهج المؤلف في المخطوط والباحثة في التحقيق.

الفرع الأول: منهج المؤلف في المخطوط.

- ١) لم يكثر من ذكر الآيات والأحاديث في القواعد والفوائد التي كتبها.
- ٢) رتب كتابه على أبواب الفقه لكنه لم يستوعبها جميعا.
- ٣) المذهب الذي اعتمده المؤلف في تأليف قواعده هو المذهب الحنفي، ولكننا نجده يتطرق أحيانا إلى مذهب الإمام الشافعي، وبشكل اقل المذاهب الأخرى.
- ٤) لم يعتمد في تععيد القواعد على كتب القواعد الفقهية السابقة له إلا قليلا (وذلك في القواعد الفقهية المشهورة في بداية الكتاب حيث إنه اعتمد على الأشباه).
- ٥) إذا قال : الأشباه فإنه يقصد الأشباه لابن نجيم لأنه حنفي، واعتمد عليه في بداية الكتاب على الأغلب.
- ٦) كتب اسم القاعدة أو الفائدة في حاشية الصفحة دائما. كما هو واضح من الصور المرفقة للمخطوطة.
- ٧) اعتمد على كتاب الخانية كثيرا، وهو من أمهات كتب المذهب الحنفي، ومنهجه من الاقتباس منه أن يقرأ الأمثلة الكثيرة المذكورة فيها، ومن ثم يقتبس القاعدة من عبارة صغيرة واردة بين الأمثلة في أثناء الكلام عن الحكم الفقهي للحالات الواردة في الأمثلة.
- ٨) وحيانا لا توجد بين الأمثلة عبارة تصلح لتكون قاعدة أو فائدة؛ فيقوم هو بصياغة القاعدة أو الفائدة حسب ما يقتضيه المكان. وقد أشرت إلى هذه المواضع في الهامش.
- ٩) اعتمد على ما توفر لديه من مصادر في استخراج الأمثلة لقواعده، وهي قليلة محدودة، ذكرها في بداية كتابه.
- ١٠) حاول أن يرد غالب عباراته إلى المصادر التي نقل منها، في أمانة علمية كبيرة، وكانت أساليبه في ذلك متعددة، فتارة يقول: (كما قال في الخانية) وهو الأكثر، و(على ما في الخانية)، و(وهو في البزازية)، و(وهما في الأشباه)، و(على احتمال صاحب الأشباه).
- ١١) وأحيانا ينسب القول إلى قائله فيقول: قال الإمام، أو قال أبو يوسف، أو محمد.
- ١٢) استخدم عبارات (أقول)، (قلت): حين يبدي رأيه في مسألة، معقبا على ما نقله من الكتب المختلفة.

- (١٣) قلما غير العبارات التي ينقلها من المصادر، وإذا غيرها فإنه يكتب "بتصرف" كما في نهاية القاعدة الرابعة.
- (١٤) أورد بعض الإشارات في أثناء الكتابة، متبعا في ذلك منهج من سبقه في التأليف مثل: (ه، اه، اهد) إشارة إلى انتهاء العبارة أو انتهاء النقل، و(فح) بدلا من (فحينئذ)، و(ح) بدلا من (حينئذ) وغيرها. وقد اشرت إليها في الهامش.
- (١٥) كثيرا ما يحيل إلى المصدر المذكور سابقا، ويقصد به آخر مصدر ذكر اسمه وبين مكانه.
- (١٦) حين ينقل الكلام عن احد العلماء فإنه يذكر اسمه، أو يكتب بعبارة (قال)، ويكون المقصود آخر شخص مذكور؛ سواء كان قد صرح باسمه، أو ذكر اسم كتابه.
- (١٧) منهجه في الغالب أن يكتب القاعدة، ثم يكتب بعد ذلك بيانه، ومن ثم يقوم بتوضيح القاعدة بالأمثلة، ولكننا نجده أحيانا لا يذكر كلمة (بيانه) بل يتبع القاعدة بأراء العلماء، واقوالهم، وأحيانا الاختلافات التي ترد على القاعدة.
- (١٨) دأب المؤلف على أن يضع عنوانا فقهيا فاصلا بين المواضيع مثل مسائل الشهادات ومسائل الإجارة وغيرها، إلا في مسائل القضاء حيث أنه لم يكتب العنوان فاصلا بين المواضيع، (وذلك في النسخة المخطوطة، أما في المطبوعة فإن العنوان موجود) بل كتبه على الجانب الأيسر من الصفحة-أي في حاشية الصفحة-.
- (١٩) عند البدء بالمسائل فإنه يدرج تحت كل عنوان مجموعة من القواعد والفوائد ذات الصلة به، فيذكر في البداية المواضيع التي لها صلة مباشرة بالموضوع، ثم لا يلبث أن يذكر مسائل متفرقة، مبتعدا عن موضوع المسائل التي ادرجها تحتها.
- (٢٠) قلما نجد للقاضي محمود استنتاجات فقهية في كتابه، ولكنها إن وجدت على قلتها، فهي استنتاجات غاية في الدقة والرصانة-كما في القاعدة الثالثة والستين بعد المائتين، وغيرها، مما ينبئ أنه كان نابغة في الفقه والاستنتاج، ولكن يبدو أنه لحرصه على الدقة العلمية، وخاصة أنه كان يقعد القواعد للفقه، اعتمد على النقل في اغلب كتابه ثقة بمن قبله أو تأدبا معهم.
- (٢١) لم يقتصر على القواعد الفقهية فقط، بل نرى أنه ادرج قواعد اخرى ضمن كتابه مثل القاعدة التاسعة والأربعين والتي هي عبارة عن قاعدة أصولية، وكذلك القاعدة التي يبدأ بها مسائل القضاء.
- الفرع الثاني: منهج الباحثة في التحقيق.**
- (١) خرجت الآيات القرآنية التي استشهد بها المصنف ذاكرة اسم السورة ورقم الآية.
- (٢) خرجت الأحاديث التي وردت في المخطوطة.
- (٣) عنون القاضي محمود -رحمه الله- جميع القواعد والفوائد تحت اسم مطلب في الحاشية الجانبية للصفحة، فقامت بوضع المطلب مع اسمه فوق القاعدة أو الفائدة.
- (٤) قامت بوضع أرقام للقواعد تتسلسل من بداية المخطوطة الى نهاية القسم الذي حققته، تسهيلا لدراسة وضبط المخطوطة. ولم أرقم المطالب لأنها تحتوي على الفوائد والقواعد معا.
- (٥) ربطت القواعد والفوائد بمواضيع معاصرة ما فتح الله علي بذلك.
- (٦) كتبت المستثنيات في القواعد التي لها استثناء قدر الأمكان.

- (٧) وثقت القواعد والفوائد من المصدر الذي اعتمد عليه المؤلف إن توفرت لدي المصادر- ومصادر أخرى ان وجدت فيها.
- (٨) قدمت المصدر الذي اعتمد عليه المؤلف إن وجدته أولاً، دون أن أراعي في تقديمه التسلسل الزمني مع المصادر الأخرى.
- (٩) كتبت ما اعتمد عليه المؤلف من المصادر، ومن ثم أتبعته بكتب قواعد الفقه للمذاهب كلها- وكتب الأصول في بعض الأحيان-، وبعدها اكتب مصادر الفقه الحنفي، وان لم اجده في كل ذلك أشرت اليه في الهامش.
- (١٠) عرفت المصطلحات الفقهية والأصولية ومعاني الألفاظ الواردة في النص.
- (١١) صححت الأخطاء اللغوية والنحوية التي وردت في المخطوطة، وهي قليلة جداً، وأعزوها الى الناسخين الذين نسخوا المخطوطة، وبصورة عامة فإن النسخة المطبوعة هي اضبط من الناحية الإملائية من النسخة المخطوطة.
- (١٢) قمت بنقل بعض الفقرات من بعض الكتب لتوضيح معاني القواعد والفوائد، كما أنني عرفت ببعض المصطلحات الغامضة التي ترد في هذه الفقرات زيادة في الفائدة.
- (١٣) أعدت كتابة المخطوطة على نهج المحدثين في الكتابة، من تنقيط ووضع للفوارز والأقواس.
- (١٤) هنالك مصادر لم اتمكن من الإطلاع عليها، بالرغم من أنني أطلت البحث عنها، وقد أشرت إليها في الهامش، مثل حاشية أبي السعود على الأشباه، وكتاب نور العين، وأدب القضاء للخصاف. وهنالك مصادر حصلت عليها ولكنها كانت صوراً لمخطوطات متهاكة فلم استفد منها مثل كتاب القنية.
- (١٥) ورد ذكر كتاب المبسوط في المخطوطة وهو يعني به واحداً من كتابين: الأصل للشيباني، أو المبسوط للسرخسي، وقد بينت المراد عند ذكر أحدهما بإضافته لمؤلفه، وما لم أظفه فهو للسرخسي، لاشتهار كتابه بهذا الاسم أكثر من اشتهار كتاب الشيباني به. كما أنني اتبعت الأسلوب نفسه حين ورود اسم المبسوط أثناء التحقيق.
- (١٦) هنالك مصطلحات وردت في المخطوطة تخص المذهب الحنفي، لذلك من الأفضل الإشارة إلى بعضها، فمثلاً: كلما ذكر لفظ "الإمام" فإنه يقصد به أبا حنيفة، ولفظ "ظاهر الرواية" يقصد به ستة كتب على الراجح، صنّفها الإمام محمد بن حسن الشيباني-رحمه الله-وهي: المبسوط (الأصل)، والجامع الصغير، والجامع الكبير، والزيادات، والسير الصغير، والسير الكبير^(٨٥)، ويقصد بلفظ "النوادر" المسائل التي رويت عن أئمة المذهب الأوائل: أبي حنيفة، وأبي يوسف، ومحمد بن الحسن الشيباني -رحمهم الله جميعاً-.

(٨٥) حاشية الطحطاوي على مراقبي الفلاح شرح نور الإيضاح، أحمد بن محمد بن إسماعيل الطحطاوي الحنفي، ت: ٥١٣٦، الناشر المطبعة الكبرى الأميرية ببولاق، ١٣٦٨هـ، مصر: ١/١١، المذهب الحنفي ٢/٢٦٦ و٢٦٢.

الصفحة الأولى من النسخة المخطوطة

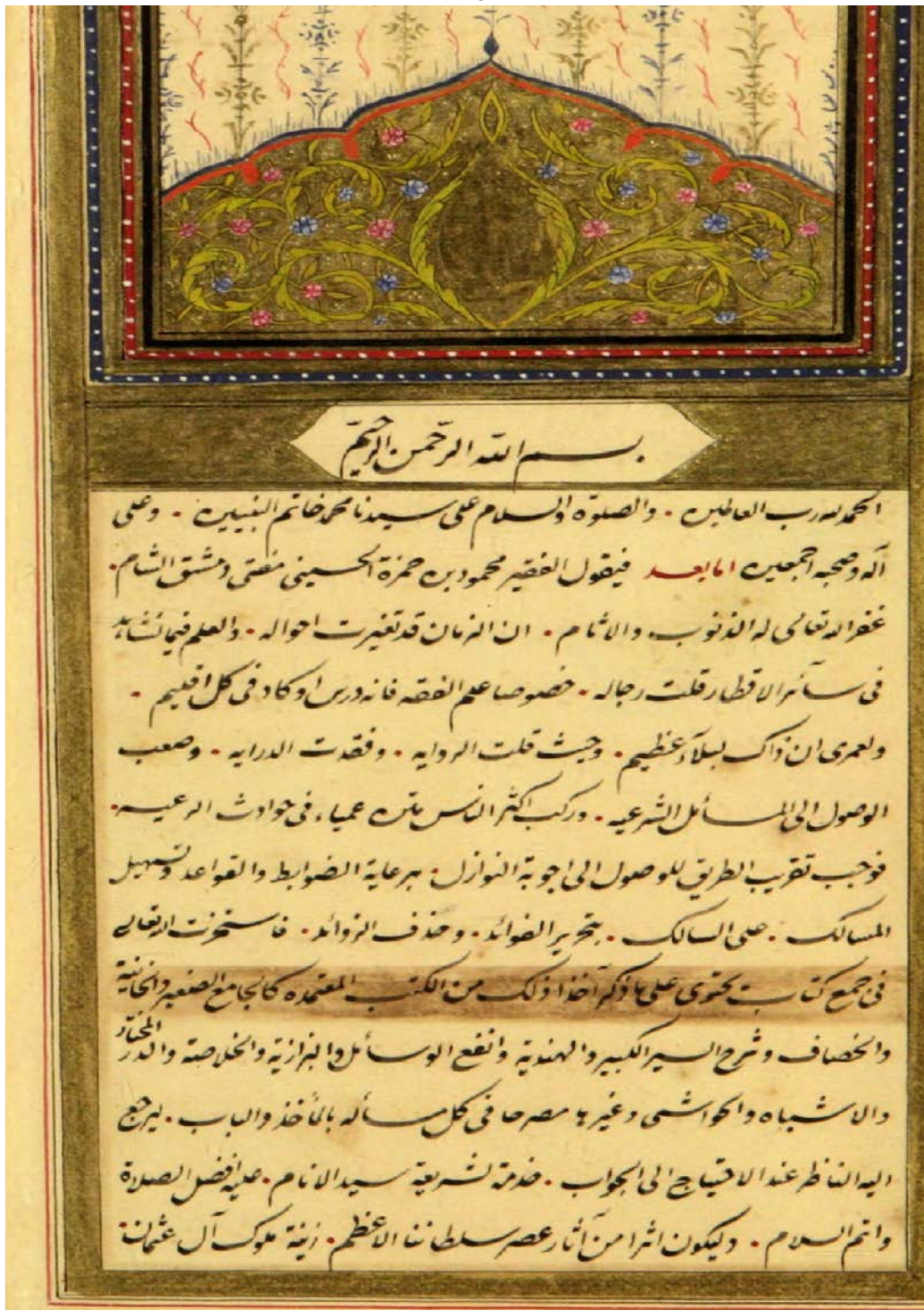

الصفحة الأخيرة من النسخة المخطوطة

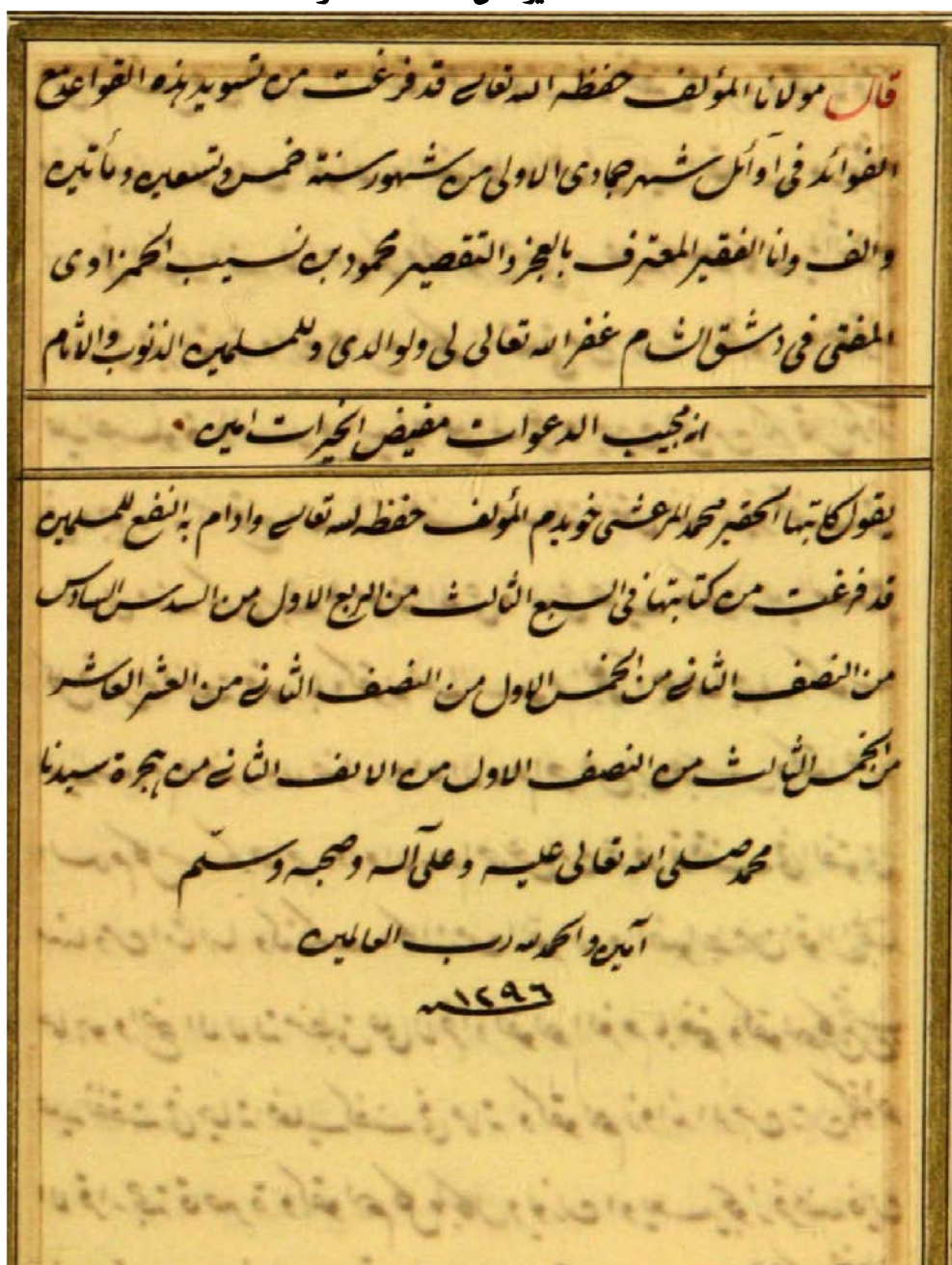

القسم المحقق: مسائل الطهارة

مطلب: لا ثواب إلا بالنية

١- قاعدة: لا ثواب إلا بالنية (كذا في الأشباه).^(٨٦)

بيانه: إن المقصود منها تمييز العبادة عن العادة، وتمييز بعض العبادات عن بعض^(٨٧)، كالذبح مثلا فإنه قد يكون للأكل فيكون مباحا أو مندوبا^{(٨٨)(٨٩)}، وقد يكون للأضحية فيكون عبادة^(٩٠)، وقد يكون لقدم أمير فيكون حراما أو كفرا على قول (أفاده في الأشباه)^(٩١).

مطلب: تعريف النية.

فائدة: النية: قصد الطاعة والتقرب إلى الله تعالى في إيجاد الفعل، كذا في الأشباه^(٩٢).

مطلب: ما لا يكون إلا عبادة لا يحتاج إلى النية

٢- قاعدة: ما لا يكون إلا عبادة لا يحتاج إلى النية، كذا في الأشباه^(٩٣).

بيانه: أن ما لا يكون عادة، ولا يلتبس بغيره، لا تشترط فيه النية، كالإيمان بالله تعالى والمعرفة، والخوف، والرجاء، والنية، وقراءة القرآن، والأذكار؛ فإنها لا تحتاج للنية لتمييزها بعدم التباسها بغيرها، كذا أفاده في المحل المزبور^(٩٤) بتصرف^(٩٥).

(٨٦) الأشباه والنظائر لأبن نجيم ١٧/١، غمز عيون البصائر في شرح الأشباه والنظائر، أحمد بن محمد مكي، أبو العباس، شهاب الدين الحسيني الحموي الحنفي ت: ١٠٩٨هـ، دار الكتب العلمية، الطبعة: الأولى، ١٤٠٥هـ - ١٩٨٥م (الأشباه والنظائر لابن نجيم بأعلى الصفحة يليه - مفصولا بفاصل - شرحه غمز عيون البصائر. لأحمد الحموي، ٥١/١.

(٨٧) المنثور في القواعد الفقهية: أبو عبد الله بدر الدين محمد بن عبد الله بن بهادر الزركشي ت: ٧٩٤هـ، وزارة الأوقاف الكويتية، الطبعة الثانية، ١٤٠٥هـ - ١٩٨٥م، ٢/٢٩٠. شرح الكوكب المنير، تقي الدين أبو البقاء محمد بن أحمد بن عبد العزيز بن علي الفتوحي المعروف بابن النجار الحنبلي ت: ٩٧٢هـ، تحقيق: محمد الزحيلي ونزيه حماد، مكتبة العبيكان، الطبعة الثانية ١٤١٨هـ - ١٩٩٧م ٤٣/١، القواعد والضوابط الفقهية المتضمنة للتيسير، عبد الرحمن بن صالح العبد اللطيف، عمادة البحث العلمي بالجامعة الإسلامية، المدينة المنورة، المملكة العربية السعودية، الطبعة: الأولى، ١٤٢٣هـ/٢٠٠٢م: ١/٢٤٠. البحر الرائق شرح كنز الدقائق، زين الدين بن إبراهيم بن محمد، المعروف بابن نجيم المصري ت: ٩٧٠هـ، وفي آخره: تكملة البحر الرائق لمحمد بن حسين بن علي الطوري الحنفي القادري (ت بعد ١١٣٨هـ)، وبالْحاشية: منحة الخالق لابن عابدين، دار الكتاب الإسلامي، الطبعة الثانية - بدون تاريخ ٢٩٢/١.

(٨٨) الوجيز في إيضاح قواعد الفقه الكلية، ١٢٦/١.

(٨٩) أي حتى إذا لم ينو.

(٩٠) فلا ثواب إلا بالنية.

(٩١) الأشباه والنظائر لأبن نجيم ٢٥/١، غمز عيون البصائر في شرح الأشباه والنظائر ١٠٥/١.

(٩٢) الأشباه والنظائر لابن نجيم ٢٤/١، نقله ابن نجيم عن التلويح شرح التلويح على التوضيح/١٧٥، غمز عيون البصائر، أحمد بن محمد مكي، أبو العباس، شهاب الدين الحسيني الحموي الحنفي ت: ١٠٩٨هـ، دار الكتب العلمية، الطبعة الأولى، ١٤٠٥هـ - ١٩٨٥م: ٥١/١، قواعد الفقه، محمد عميم الإحسان المجددي البركتي، الصدف ببلشرز - كراتشي، الطبعة الأولى، ١٤٠٧ - ١٩٨٦: ١/٥٣٧، الوجيز في إيضاح قواعد الفقه الكلية، ١٢٥/١.

(٩٣) الأشباه والنظائر لابن نجيم ٢٥/١.

(٩٤) زبر الكتاب يزبره، ويزبره زبرا: كتبه، (المزبور: أي المكتوب)، ينظر: الصحاح تاج اللغة وصحاح العربية ٢/٨٦٥، المحكم والمحيط الأعظم ٩/٢٣، معجم المصطلحات والألفاظ الفقهية ٢/١٩٩، لسان العرب، تأليف: محمد بن مكرم بن علي، أبو الفضل، جمال الدين ابن منظور الأنصاري الرويفعي الإفريقي ت: ٧١١هـ، دار صادر - بيروت، الطبعة الثالثة - ١٤١٤هـ، ٥/٣١٠.

ويتخرج على هذه القاعدة جميع رخص الشرع وتخفيفاته، كترك الجمعة والعديدين، والتنفل على الدابة، وجواز التيمم، واستحباب القرعة بين الزوجات، والقصر بسبب السفر، وكالتيمم عند الخوف على نفسه أو عضوه أو من زيادة المرض أو بطنه^(١٠٢)، والقعود في صلاة الفرض، والاضطجاع فيها، والإيماء وغير ذلك بسبب المرض^(١٠٣)، وكالصلاة مع النجاسة المعفو عنها كما دون ربع الثوب من مخففة، وقدر الدرهم في المغلظة، ونجاسة المعذور التي تصيب ثيابه وكان كلما غسلها خرجت^(١٠٤)، ودم البراغيث والبقي في الثوب بسبب العسر وعموم البلوى وأشباه ذلك، كذا في الأشباه بتصرف^(١٠٥).

مطلب: ما جاز بعذر بطل بزواله.

٥- قاعدة: ما جاز لعذر بطل بزواله، كذا في الأشباه^(١٠٦).

بيانه: إن القدرة على استعمال الماء تبطل التيمم، فإن كان لفقد الماء بطل بالقدرة عليه، وإن كان لمرض بطل ببرئه، وإن كان لبرد بطل بزواله، كذا أفاده^(١٠٧).

مطلب: إذا تعارضت مفسدتان

٦- قاعدة: إذا تعارضت مفسدتان روعي أعظمهما ضررا بارتكاب أخفهما، كذا في الأشباه^(١٠٨).

ثم قال: والأصل في جنس هذه المسائل أن من ابتلي ببليتين وهما متساويتان يأخذ بأيهما شاء، وإن اختلفتا يختار أهونهما؛ لأن مباشرة الحرام لا تجوز إلا للضرورة، ولا ضرورة في حق الزيادة^(١٠٩).

مثاله: رجل عليه جرح لو سجد سال جرحه، وإن لم يسجد لم يسلم؛ فإنه يصلي قاعدا يومي^(١١٠) للركوع والسجود؛ لأن ترك السجود أهون من ترك الصلاة مع الحدث^(١١١). انتهى^(١١٢).

الخامس: تخفيف تأخير، كالجمع، وتأخير رمضان للمريض والمسافر؛ وتأخير الصلاة في حق مشغل بإتقاد غريق، أو نحوه من الأعدار.

السادس: تخفيف ترخيص، كصلاة المستحجر، مع بقية الحج، وشرب الخمر للقصة، وأكل النجاسة للتداوي، ونحو ذلك. واستدرك العلائي سابقا، وهو: تخفيف تغيير، كتغيير نظم الصلاة في الخوف.

ينظر: الأشباه والنظائر للسيوطي ٧٦/١-٨٢، القواعد الفقهية وتطبيقاتها في المذاهب الأربعة، ٢٦٩/١ و٢٧٠. (١٠٢) أي تأخر شفاؤه.

(١٠٣) المصادر السابقة نفسها. وذلك لأن سيلان الدم ومفارقة موضع خروجه مبطل للوضوء عند الحنفية.

(١٠٤) كمن ابتلي بسلس البول، أو بالاستحاضة.

(١٠٥) الأشباه والنظائر لابن نجيم ٧٤/١ و٧٥.

(١٠٦) الأشباه والنظائر لابن نجيم ٧٤/١، الأشباه والنظائر للسيوطي ٨٥/١، غمز عيون البصائر في شرح الأشباه والنظائر ٢٧٨/١، شرح

القواعد الفقهية ١٨٩/١، قواعد الفقه ١١٥/١، الوجيز في إيضاح قواعد الفقه الكلية ٢٤١/١، القواعد الفقهية وتطبيقاتها في المذاهب الأربعة

٢٩٥/١، مجلة الأحكام العدلية: لجنة مكونة من عدة علماء وفقهاء في الخلافة العثمانية، تحقيق: نجيب هواويني، الناشر: نور محمد،

كارخانه تجارت كتب، آرام باغ، كراتشي: ١٩/١.

(١٠٧) المصادر السابقة نفسها.

(١٠٨) الأشباه والنظائر لابن نجيم ٧٦/١، مجلة الأحكام العدلية ج/١ ص ١٩.

(١٠٩) تبين الحقائق شرح كنز الدقائق وحاشية الشلبي، عثمان بن علي بن محجن البارعي، فخر الدين الزيلعي الحنفي، ت: ٧٤٢ هـ،

والحاشية: شهاب الدين أحمد بن محمد بن أحمد بن يونس بن إسماعيل بن يونس الشلبي، ت: ١٠٢١ هـ، المطبعة الكبرى الأميرية - بولاق،

القاهرة، الطبعة الأولى، ١٣١٣ هـ، ج/١ ص ٩٨.

ثم قال: وكذا شيخ لا يقدر على القراءة قائماً ويقدر عليها قاعدا يصلي قاعداً لأنه يجوز حالة الاختيار في النفل، ولا يجوز ترك القراءة بحال، ولو كان معه ثوبان نجاسة كل واحد منهما أكثر من قدر الدرهم يتخير ما لم يبلغ أحدهما ربع الثوب لاستوائهما^(١١٢) في المنع. انتهى^(١١٤).

مطلب: الاجتهاد لا ينقض بالاجتهاد.

٧- قاعدة: الاجتهاد لا ينقض بالاجتهاد، كذا في الأشباه^(١١٥).

قال^(١١٦): ومن فروع ذلك: لو تغير اجتهاده في القبلة عمل بالثاني حتى لو صلى أربع ركعات لأربع جهات بالاجتهاد فلا قضاء. انتهى^(١١٧).

ثم قال^(١١٨): ومنها: لو كان لرجل ثوبان أحدهما نجس فتحرى وصلى بأحدهما، ثم وقع تحريه على طهارة الآخر لم يعتبر الثاني^(١١٩). اهـ وعداً فروعاً لهذه القاعدة.

قلت^(١٢٠): هذان الفرعان إنما يكونان من فروع هذه القاعدة إذا أريد بالاجتهاد مطلقه^(١٢١) كما أفاده أبو السعود^(١٢٢) في حاشيته عليه^(١٢٣).

(١١٠) وردت (يومي) في النسختين.

(١١١) وذلك لأن سيلان الدم ومفارفته موضع خروجه مبطل للوضوء عند الحنفية.

(١١٢) المصدر نفسه.

(١١٣) كتبت في النسخة الثانية (لاستوائهما).

(١١٤) وتفصيل المثال كالآتي:

لو كان عند شخص ثوبان فيهما دم، وكان دم أحد الثوبين قدز الرُبْع ودم الآخر أقلّ يُصَلِّي في أقلهما دماً ولا يجوزُ عكسه؛ لأنَّ للرُبْع حكم الكُلِّ ولو كان في كلِّ واحدٍ منهما قدز الرُبْع أو كان في أحدهما أكثرُ لكن لا يبلغ ثلاثة أرباعه وفي الآخر قدز الرُبْع صلى في أيهما شاء لاستوائهما في الحكم، والأفضل أن يصلي في أقلهما نجاسةً، ولو كان رُبْع أحدهما طاهرًا والآخر أقلّ من الرُبْع يصلي في الذي هو رُبْعُه طاهرٌ ولا يجوزُ العكس.

ولو أن امرأةً لو صلّت قائمةً يتكشف من عورتها قدز ما يمنع جواز الصلاة، ولو صلّت قاعداً لا يتكشف منها شيء، فإنها تصلي قاعداً لما ذكرنا أن ترك القيام أهون ولو كان الثوب يغطي جسدها وزرع رأسها فتركت تغطية الرأس لا يجوز ولو كان يغطي أقل من الرُبْع لا يضرها تركه؛ لأنَّ للرُبْع حكم الكُلِّ وما دونه لا يعطى له حكم الكُلِّ والستر أفضلٌ قليلاً للكشاف ينظر: تبين الحقائق، ج/١ ص ٩٨.

(١١٥) الأشباه والنظائر لابن نجيم ٨٩/١، المنثور في القواعد الفقهية ٩٢/١، الأشباه والنظائر للسيوطي ١٠١/١، غمز عيون البصائر في شرح الأشباه والنظائر، ٢٢٥/١، القواعد والضوابط الفقهية المتضمنة للتيسير ٥٥/١، أصول الفقه الذي لا يسع الفقيه جهلة/١ ص ٤٧٢، القواعد الفقهية وتطبيقاتها في المذاهب الأربعة ٣٨٩/١.

(١١٦) القول لابن نجيم - رحمه الله -.

(١١٧) المنثور في القواعد الفقهية ٩٤/١، المبسوط للسرخسي ٣٣٧/١٠، البحر الرائق شرح كنز الدقائق ٣٠٤/١.

(١١٨) القول لابن نجيم - رحمه الله -.

(١١٩) تبين الحقائق شرح كنز الدقائق وحاشية الشلبي ٢٣٢/٤، البحر الرائق شرح كنز الدقائق ١١٥/٧، حاشية ابن عابدين ١٩٣/٧.

(١٢٠) القول للقاضي محمود - رحمه الله -.

(١٢١) وذلك لأنه إن لم يرد مطلق الاجتهاد من العامي وغيره، لما دخلت الأمثلة المذكورة ضمن القاعدة، ولشملت اجتهاد المجتهدين المفتين فقط.

(١٢٢) هو محمد بن علي بن علي بن إسكندر، الحسيني، المصري، فقيه حنفي، وله آثار فقهية طيبة، منها: شرح نور الإيضاح باسم (وضوء المصباح في شرح نور الإيضاح) في فروع الفقه الحنفي، و (عمدة الناظر على الأشباه والنظائر)، توفي سنة ١١٧٢هـ - ١٧٥٨م.

مطلب: إذا اجتمع أمران من جنس واحد.

٨- قاعدة: إذا اجتمع أمران من جنس واحد ولم يختلف مقصودهما دخل أحدهما في الآخر غالباً، كذا في الأشباه^(١٢٤).

ويتفرع على ذلك: لو اجتمع حدث وجنابة، أو حدث وحيض، كفى الغسل الواحد، كذا أفاده^(١٢٥).

مطلب: مرارة كل شيء كبوله.

٩- قاعدة: مرارة كل شيء كبوله، وجرة البعير^(١٢٦) كسرقينه^(١٢٧)، كذا في الأشباه^(١٢٨) والدر المختار^(١٢٩).

يعني: إن كان بوله نجسا مغلظا، أو مخففا فهي كذلك خلافاً ووفقاً^(١٣٠).

معجم المؤلفين، عمر بن رضا كحالة الدمشقي (المتوفى: ١٤٠٨هـ)، مكتبة المثنى - بيروت، ودار إحياء التراث العربي بيروت: ٢٠٧/١٠ وكتابه هذا - أي عمدة الناظر على الأشباه والنظائر - ما زال مخطوطاً، ولم يحقق منه سوى قاعدة (اليقين لا يزول بالشك) فقط قام بتحقيقها عبد الكريم جاموس بن مصطفى وقدمها إلى جامعة الأزهر، كلية الدراسات الإسلامية والعربية للبنين - القاهرة، شعبة الشريعة الإسلامية، كجزء من متطلبات نيل درجة الماجستير.

(١٢٣) أي حاشية أبي السعود على الأشباه، ولم أتمكن من الاطلاع على هذه الحاشية.

(١٢٤) الأشباه والنظائر لابن نجيم ١٢٦/١، الأشباه والنظائر للسبكي ٩٥/١، الأشباه والنظائر للسيوطي ١٢٦/١، غمز عيون البصائر في شرح الأشباه والنظائر ٢٩١/١، قواعد الفقه ٥٤/١، القواعد والضوابط الفقهية المتضمنة للتيسير ٨١/١، القواعد الفقهية وتطبيقاتها في المذاهب الأربعة ٧١٢/٢. إيضاح القواعد الفقهية لطلاب المدرسة الصولتية للحجي، عبد الله بن سعيد بن محمد عبادي اللحجي ت: ١٤١٠هـ ط: الثالثة، ١٤١٠ هـ.

ومنها: لو قص المحرم أظفار يديه ورجليه في مجلس واحد فإنه يجب عليه دم واحد اتفاقاً، وإن كان في مجالس فكذا عند محمد - رحمه الله - ينظر: الأشباه والنظائر لابن نجيم ١١٢/١.

(١٢٥) ويقصد المؤلف أن ابن نجيم - رحمه الله - أفاده.

(١٢٦) الجرّة: جرّة البعير حين يجترّها فيقرضها ثم يكظّمها. الجوهري: الجرّة، بالكسر، ما يخرجه البعير للاجتراح. واجترّ البعير: من الجرّة، وكلّ ذي كرش يجترّ. لسان العرب ١٣٠/٤.

وجرة البعير: هي ما يصعد من جوفه إلى فيه فكذا جرة البقر والغنم. مراقي الفلاح ١/١٠١.

(١٢٧) السرجين: هو روث الحيوانات الجاف، ويقال سرجين، معجم الألفاظ التاريخية في العصر المملوكي، محمد أحمد دهمان، دار الفكر المعاصر - بيروت - لبنان، دار الفكر - دمشق - سوريا، الطبعة الأولى ١٤١٠ هـ - ١٩٩٠ م، ٩٠/١.

(١٢٨) الأشباه والنظائر لابن نجيم ١٢٨/١، فتح القدير ٢٠٥/١، غمز عيون البصائر في شرح الأشباه والنظائر ١٤/٢.

(١٢٩) الدر المختار ٣٧٧/١، فتح القدير باب الأنجاس وتطهيرها ج ١/ص ٢٧٩ ومراقي الفلاح باب النجاسة الخفيفة ج ١/ص ١٠١.

(١٣٠) النجاسة الخفيفة: قبول الفرس على المفتى به لأنه مأكول، وإن كره لحمه، وعند محمد طاهر، وكذا بول كل ما يؤكل لحمه من النعم الأهلية والوحشية كالغنم والغزال قيد ببولها، لأن روث الخيل والبغال والحمر وخثي البقر (وهو خزوه أيام الربيع، لسان العرب ١١/٢) وبعر الغنم نجاسته مغلظة عند الإمام لعدم تعارض نصين، وعندهما خفيفة لاختلاف العلماء وهو الأظهر لعموم البلوى، وطهرها محمد آخراً، وقال لا يمنع الروث وإن فحش لبوى الناس بامتلاء الطرق والخانات بها.

وأما دم السمك ولعاب البغل والحمار فظاهر في ظاهر الرواية وهو الصحيح.

ومن الخفيفة خرق طير لا يؤكل كالصقر والحدأة في الأصح لعموم الضرورة، وفي رواية طاهر وصححه السرخسي. ينظر: مراقي الفلاح باب النجاسة الخفيفة ج ١/ص ١٠١.

أما النجاسة المغلظة فكالخمر والدم المسفوح عند الإمام، ولحم الميتة وإهابها، وبول ما لا يؤكل لحمه كالآدمي، ولو رضيعاً، والذئب وبول الفأرة ينجس الماء، ونجو الكلب، ورجيع السباع من البهائم كالقهد والسبع والخنزير، ولعابها، أي سباع البهائم لتولده من لحم نجس وغيرها ونجاستها غليظة بالاتفاق، لعدم معارضة دليل نجاستها عنده ولعدم مسأغ الاجتهاد في طهارتها عندهما

ومن فروعه: لو أدخل في أصبعه مرارة مأكول اللحم يكره عنده، لأنه لا يبيح التداوي ببوله^(١٣١)، لا عند أبي يوسف؛ لأنه يبيحه^(١٣٢)، وبالثاني أخذ الفقيه أبو الليث للحاجة كما في الذخيرة والخانية^(١٣٣)، وعليه الفتوى كما في الخلاصة^(١٣٤).

قلت^(١٣٥): وفياس قول محمد: لا يكره مطلقا، لطهارة بوله عنده، كذا أفاده في الدر المختار^(١٣٦).

مطلب: كل الدماء نجسة إلا عشرة.

فائدة: الدماء كلها نجسة، كذا في الأشباه^(١٣٧)، ويستثنى عشرة دماء، وهي دم الشهيد، والدم الباقي في العروق، والباقي في الكبد والطحال، ودم قلب الشاة، وما لم يسيل عن بدن الإنسان على المختار، ودم البق، ودم البراغيث، ودم القمل، ودم السمك، كذا أفاده^{(١٣٨)(١٣٩)}.

مطلب: الجزء المنفصل من الحي كميته

أما الخفيفة فلبثت المعارض كقوله صلى الله عليه وسلم: " استنزها من البول " مع خبر العرنين الدال على طهارة بول الإبل والحديث الأول رواه الدارقطني في سننه عن أبي هريرة رضي الله عنه، كتاب الطهارة، باب نجاسة البول والأمر بالتنزه منه، برقم: ٤٧٤: ٢٦/٢ قال الدارقطني: الصواب مرسل، وقال أبو حاتم: زويناه من حديث ثمامة عن أنس والصحيح إرساله. التلخيص الجبير في تخريج أحاديث الرافعي الكبير، أبو الفضل أحمد بن علي بن حجر العسقلاني (المتوفى: ٨٥٢هـ)، دار الكتب العلمية، الطبعة الأولى، ١٤١٩هـ- ١٩٨٩م: ٣١٢/١.

قال ابن الملقن: هذا الحديث صحيح، وله طرق كثيرات بألفاظ مختلفات، وفي المعنى متفقات.

البدر المنير في تخريج الأحاديث والآثار الواقعة في الشرح الكبير، ابن الملقن سراج الدين أبو حفص عمر بن علي الشافعي (المتوفى: ٨٠٤هـ)، تحقيق: مصطفى أبو الفيض وعبد الله بن سليمان وياسر بن كمال، دار الهجرة للنشر والتوزيع، الرياض، الطبعة الأولى، ١٤٢٥هـ- ٢٠٠٤م: ٢٢٣/٢.

أما قصة العرنين فقد رواها البخاري في صحيحه، كتاب الوضوء، باب أبوال إبل، برقم ٢٣١: ٩٢ / ١، ومسلم في صحيحه، كتاب القسامة والحاربين، باب حكم الحاربين المرتدين، برقم ٤٤٤٦: ١٠٢ / ٥.

ينظر: مراقي الفلاح باب النجاسة المغلظة ج ١ / ص ٩٩ و ١٠١ و ١٠٢. وقد روى الحديث الدارقطني في سننه - كتاب الطهارة، باب نجاسة البول والأمر بالتنزه منه والحكم في بول ما يؤكل. وتام الحديث: استنزها من البول فإن عامة عذاب القبر منه، قال ابن الملقن: هذا الحديث صحيح، وله طرق كثيرات بألفاظ مختلفات، وفي المعنى متفقات. البدر المنير في تخريج الأحاديث والآثار الواقعة في الشرح الكبير، ابن الملقن سراج الدين أبو حفص عمر بن علي بن أحمد الشافعي المصري: ٨٠٤هـ، تحقيق: مصطفى أبي الفيض وعبد الله بن سليمان وياسر بن كمال، دار الهجرة للنشر والتوزيع - الرياض-السعودية، الطبعة الأولى، ١٤٢٥هـ- ٢٠٠٤م، ٢٢٣/٢.

(١٣١) عبارة المؤلف هنا لا توصل إلى المعنى المقصود إلا بعد تعين، ويقصد بها: إذا أدخل شخص مرارة حيوان مأكول اللحم في قرحة في أصبعه فإنه يكره عند أبي حنيفة، ينظر: الخانية ٢٥/١.

(١٣٢) الدر المختار وحاشية ابن عابدين ١/ص ٣٤٩. أي أن أبا يوسف يبيح التداوي ببول ما يؤكل لحمه.

(١٣٣) لم أتمكن من إيجاد الذخيرة، ولكنه ورد في كتاب الخانية ١/٢٥، وينظر: الدر المختار وحاشية ابن عابدين ١/ص ٣٤٩.

(١٣٤) لم أتمكن من الإطلاع على الخلاصة، ينظر: الدر المختار وحاشية ابن عابدين ١/ص ٣٤٩.

(١٣٥) القول هنا للمؤلف.

(١٣٦) المصدر السابق نفسه.

(١٣٧) الأشباه والنظائر لابن نجيم ١/١٢٨، غمز عيون البصائر في شرح الأشباه والنظائر ١٤/٢، وحاشية ابن عابدين ١/ص ١٨٥ و ١٩٦.

(١٣٨) ينظر مراقي الفلاح باب النجاسة المغلظة ١ / ص ٩٩.

(١٣٩) ويقصد المؤلف أن ابن نجيم - رحمه الله - أفاده.

فائدة: الجزء المنفصل من الحي كميته، كذا في الدر المختار^(١٤٠)، وذلك كالأذن المقطوعة والسن الساقطة إلا في حق صاحبه فظاهر وإن كثر، كذا أفاده^{(١٤١)(١٤٢)}.

مطلب: يرفع الحدث بماء مطلق.

١٠- قاعدة: يرفع الحدث بماء مطلق^(١٤٣)، كذا في متن التنوير^(١٤٤).

مطلب: حكم سائر المائعات كالماء.

١١- قاعدة: حكم سائر المائعات^(١٤٥) كالماء في الأصح، كذا في الدر المختار^(١٤٦)، فكل ما لا يفسد الماء لا يفسد غير الماء^(١٤٧).

(١٤٠) الدر المختار ٢٠٧/١، الأشباه والنظائر لابن نجيم/١٣٨، غمز عيون البصائر في شرح الأشباه والنظائر ١٥/٢.

(١٤١) الدر المختار ٣١٠/٦.

ويقصد: إذا انفصل جزء من حي فاعتباره كما لو انفصل عنه وهو ميت، إلا في حق صاحب الجزء المقطوع فإنه طاهر.

(١٤٢) ويقصد المؤلف أن الحصكفي - رحمه الله - أفاده.

(١٤٣) الماء المطلق ما تسارع أفهام الناس إليه عند إطلاق اسم الماء كماء العيون والآبار والعدران (جمع غدیر)، وماء البحر، والماء الذي ينزل من السماء، ويستوي فيه العذب والأجاج، وعرف أيضا بأنه: الماء الذي لا طعم له ولا رائحة ولا لون ولم يستعمل في رفع الحدث ولم تحل فيه نجاسة إن كان قليلا. تحفة الفقهاء، تأليف: محمد بن أحمد بن أبي أحمد، أبو بكر علاء الدين السمرقندي توفي نحو ٥٤٠هـ، دار الكتب العلمية، بيروت - لبنان، الطبعة الثانية، ١٤١٤ هـ - ١٩٩٤ م، ٦٧/١، معجم لغة الفقهاء، محمد رواس قلعجي - حامد صادق قنبي، دار النفائس للطباعة والنشر والتوزيع، الطبعة الثانية، ١٤٠٨ هـ - ١٩٨٨ م: ٢٩٥/١.

(١٤٤) الدر المختار وحاشية ابن عابدين ج ١ / ص ١٧٩. و الخانية ٢٥/١، ينظر: درر الحكام شرح غرر الأحكام، محمد بن فرامرز بن علي الشهرير بملا - أو متلا أو المولى - خسرو ت: ٨٨٥هـ، دار إحياء الكتب العربية، بدون طبعة وبدون تاريخ: ٢٣/١، البناية شرح الهداية ٢٥٨/١، الهداية شرح بداية المبتدي ٢٠/١، بدائع الصنائع في ترتيب الشرائع/١٧، المبسوط للسرخسي ٨٨/١، تحفة الفقهاء ٦٩/ (١٤٥) أي في حال وقوع شيء فيها.

(١٤٦) الدر المختار وحاشية ابن عابدين ١٨٥/١، البحر الرائق شرح كنز الدقائق ٨٢/١.

(١٤٧) المبسوط/٥٧، تحفة الفقهاء/٦٣، بدائع الصنائع في ترتيب الشرائع/٧٩، الدر المختار وحاشية ابن عابدين ١٨٥/١، ١٩٦/١.

ثبت المصادر والمراجع

- (١) الأشباه والنظائر على مذهب أبي حنيفة النعمان - الشيخ زين العابدين بن إبراهيم الشهير بابن نجيم- تحقيق: عبد العزيز محمد الوكيل- نشر مؤسسة الحلبي وشركائه سنة ١٣٨٧هـ - ١٩٦٨م.
- (٢) الأشباه والنظائر، تاج الدين عبد الوهاب بن تقي الدين السبكي، ت: ٧٧١هـ، دار الكتب العلمية، الطبعة الأولى ١٤١١هـ - ١٩٩١م.
- (٣) الأشباه والنظائر، عبد الرحمن بن أبي بكر جلال الدين السيوطي (المتوفى: ٩١١هـ)، دار الكتب العلمية، الطبعة الأولى، ١٤١١هـ - ١٩٩٠م.
- (٤) أعلام الفكر الإسلامي في العصر الحديث، أحمد تيمور باشا، دار الآفاق العربية، ١٤٢٣هـ - ٢٠٠٢م.
- (٥) الأعلام، خير الدين بن محمود الزركلي (المتوفى: ١٣٩٦هـ)، دار العلم للملايين، الطبعة الخامسة عشرة، ٢٠٠٢م.
- (٦) إيضاح القواعد الفقهية لطلاب المدرسة الصولتية للحجي، عبد الله بن سعيد بن محمد عبادي اللّحجي الحضرمي، بدون ناشر، الطبعة: الثالثة، ١٤١٠هـ.
- (٧) إيضاح المكنون في الذيل على كشف الظنون، إسماعيل بن محمد أمين بن مير سليم الباباني البغدادي (المتوفى: ١٣٩٩هـ)، عني بتصحيحه وطبعه على نسخة المؤلف: محمد شرف الدين بالتقاي، والمعلم رفعت بيلكه الكليسي، دار إحياء التراث العربي، بيروت - لبنان.
- (٨) البحر الرائق شرح كنز الدقائق، زين الدين بن إبراهيم بن محمد، المعروف بابن نجيم المصري ت: ٩٧٠هـ، وفي آخره: تكملة البحر الرائق لمحمد بن حسين بن علي الطوري الحنفي القادري (ت بعد ١١٣٨ هـ)، وبالْحاشية: منحة الخالق لابن عابدين، دار الكتاب الإسلامي، الطبعة الثانية - بدون تاريخ.
- (٩) البحر المحيط في أصول الفقه، أبو عبد الله بدر الدين محمد بن عبد الله بن بهادر الزركشي (المتوفى: ٧٩٤هـ)، حققه، وضبط نصوصه وخرج أحاديثه وعلق عليه: د. محمد محمد تامر، دار الكتب العلمية، لبنان/ بيروت، ١٤٢١هـ - ٢٠٠٠م.
- (١٠) بدائع الصنائع في ترتيب الشرائع، علاء الدين، أبو بكر بن مسعود بن أحمد الكاساني الحنفي، ت: ٥٨٧هـ، دار الكتب العلمية، الطبعة الثانية، ١٤٠٦هـ - ١٩٨٦م.
- (١١) البدر المنير في تخريج الأحاديث والآثار الواقعة في الشرح الكبير، ابو حفص سراج الدين عمر بن علي الشافعي الشهير بابن الملقن ت: ٨٠٤هـ، تحقيق: مصطفى أبو الغيط وعبد الله بن سليمان وياسر بن كمال، دار الهجرة للنشر والتوزيع، الرياض، الطبعة الأولى، ١٤٢٥هـ - ٢٠٠٤م.
- (١٢) البناية شرح الهداية، ابو محمد محمود بن أحمد بن موسى بدر الدين العيني ت: ٨٥٥هـ، دار الكتب العلمية - بيروت، لبنان، الطبعة الأولى، ١٤٢٠هـ - ٢٠٠٠م.
- (١٣) تبیین الحقائق شرح كنز الدقائق وحاشية الشلبي، عثمان بن علي بن محجن البارعي، فخر الدين الزيلعي الحنفي، ت: ٧٤٣ هـ، والحاشية لشهاب الدين أحمد بن محمد بن أحمد بن يونس بن إسماعيل بن يونس الشلبي ت: ١٠٢١ هـ، المطبعة الكبرى الأميرية - بولاق، القاهرة، الطبعة الأولى، ١٣١٣هـ.

- ١٤) التحرير شرح التحرير في أصول الفقه، علاء الدين أبو الحسن علي بن سليمان المرادوي الدمشقي الصالحي الحنبلي ت: ٨٨٥هـ، تحقيق: د. عبد الرحمن الجبرين، د. عوض القرني، د. أحمد السراح، مكتبة الرشد - السعودية/ الرياض، الطبعة الأولى، ١٤٢١هـ - ٢٠٠٠م.
- ١٥) تحفة الفقهاء، محمد بن أحمد بن أبي أحمد، أبو بكر علاء الدين السمرقندي توفي نحو ٥٤٠هـ، دار الكتب العلمية، بيروت - لبنان، الطبعة الثانية، ١٤١٤هـ - ١٩٩٤م.
- ١٦) تراجم مشاهير الشرق في القرن التاسع عشر، جرجي زيدان، الطبعة الثالثة، مطبعة الهلال بشارع تويار نمرة ٤، بمصر، سنة ١٩٢٢م.
- ١٧) التلخيص الحبير في تخريج أحاديث الرافعي الكبير، ابو الفضل أحمد بن علي بن حجر العسقلاني (المتوفى: ٨٥٢هـ)، دار الكتب العلمية، الطبعة الأولى، ١٤١٩هـ - ١٩٨٩م.
- ١٨) حاشية على مراقي الفلاح شرح نور الإيضاح، تأليف: أحمد بن محمد بن إسماعيل الطحاوي الحنفي، المتوفى سنة ١٢٢١هـ، تحقيق الناشر المطبعة الكبرى الأميرية ببولاق، سنة النشر ١٣١٨هـ، مصر.
- ١٩) حلية البشر في تاريخ القرن الثالث عشر، عبد الرزاق بن حسن بن إبراهيم البيطار الميداني الدمشقي ت: ١٣٣٥هـ، حققه ونسقه وعلق عليه حفيده: محمد بهجة البيطار، دار صادر، بيروت، الطبعة الثانية، ١٤١٣هـ - ١٩٩٣م.
- ٢٠) الخانية (فتاوى قاضيخان) تأليف فخر الملة والدين محمود الأوز جندي، الطبعة الثانية، المطبعة الأميرية ببولاق مصر المحمية، ١٣١٠هـ، (وهي مطبوعة بهامش الفتاوى المالكية المشهورة بالفتاوى الهندية).
- ٢١) درر الحكام شرح غرر الأحكام، محمد بن فرامرز بن علي الشهير بملا خسرو ت: ٨٨٥هـ، دار إحياء الكتب العربية، بدون طبعة وبدون تاريخ.
- ٢٢) رد المحتار على الدر المختار، ابن عابدين، محمد أمين بن عمر بن عبد العزيز عابدين الدمشقي الحنفي ت: ١٢٥٢هـ، دار الفكر-بيروت، الطبعة الثانية، ١٤١٢هـ - ١٩٩٢م. الدر المختار للحصفي شرح تنوير الأبصار للتمرتاشي بأعلى الصفحة يليه - مفصولاً بفاصل - «حاشية ابن عابدين عليه، المسماه «رد المحتار»
- ٢٣) سلك الدرر في أعيان القرن الثاني عشر، ابو الفضل محمد خليل بن علي بن محمد بن محمد مراد الحسيني، (المتوفى: ١٢٠٦هـ) دار البشائر الإسلامية، دار ابن حزم، الطبعة الثالثة، ١٤٠٨هـ - ١٩٨٨م.
- ٢٤) شرح الكوكب المنير، ابو البقاء تقي الدين محمد بن أحمد بن عبد العزيز الفتوح المعروف بابن النجار الحنبلي ت: ٩٧٢هـ، تحقيق: محمد الزحيلي ونزيه حماد، مكتبة العبيكان، الطبعة الثانية ١٤١٨هـ - ١٩٩٧م.
- ٢٥) شرح مختصر الروضة، سليمان بن عبد القوي بن الكريم الطوفي الصرصري ت ٧١٦هـ، تحقيق: عبد الله بن عبد المحسن التركي، مؤسسة الرسالة، بيروت الطبعة الأولى، بدون تاريخ.
- ٢٦) الصحاح تاج اللغة وصحاح العربية تأليف: أبي نصر إسماعيل بن حماد الجوهري الفارابي ت: ٣٩٢هـ، تحقيق: أحمد عبد الغفور عطار، دار العلم للملايين - بيروت، الطبعة الرابعة ١٤٠٧هـ - ١٩٨٧م.
- ٢٧) صحيح البخاري (الجامع الصحيح المختصر) ابو عبدالله محمد بن إسماعيل البخاري، دار ابن كثير، اليمامة، تحقيق: د. مصطفى ديب البغا - بيروت، الطبعة الثالثة، ١٤٠٧هـ - ١٩٨٧م

- (٢٨) صحيح مسلم، ابو الحسين مسلم بن الحجاج بن مسلم النيسابوري، نشر دار الجيل بيروت، ودار الأفاق الجديدة - بيروت، الطبعة الرابعة، ١٤١٦هـ - ١٩٩٦م.
- (٢٩) العدة في أصول الفقه، القاضي أبي يعلى، محمد بن الحسين بن محمد بن خلف ابن الفراء، ت: ٥٤٥٨هـ، حققه وعلق عليه وخرج نضه: د أحمد بن علي بن سير المباركي، الرياض، بدون ناشر، الطبعة الثانية ١٤١٠هـ - ١٩٩٠م.
- (٣٠) غمز عيون البصائر في شرح الأشباه والنظائر، ابو العباس أحمد بن محمد مكي شهاب الدين الحسيني الحموي الحنفي ت: ١٠٩٨هـ، دار الكتب العلمية، الطبعة: الأولى، ١٤٠٥هـ - ١٩٨٥م.
- (٣١) الفروق(أنوار البروق في أنواع الفروق)، ابو العباس شهاب الدين أحمد بن إدريس بن عبد الرحمن المالكي الشهر بالقراقي ت: ٦٨٤هـ، عالم الكتب، : بدون طبعة وبدون تاريخ.
- (٣٢) الفقيه و المتفقه، أبو بكر أحمد بن علي بن ثابت بن أحمد بن مهدي الخطيب البغدادي، ت: ٤٦٣هـ، تحقيق: أبو عبد الرحمن عادل بن يوسف الغرازي، دار ابن الجوزي - السعودية، الطبعة الثانية، ١٤٢١هـ،
- (٣٣) فهرس الفهارس والأثبات ومعجم المعاجم والمشیخات والمسلسلات، محمد عبد الحي بن عبد الكبير المعروف بعبد الحي الكتاني ت: ١٣٨٢هـ، تحقيق: إحسان عباس، دار الغرب الإسلامي - بيروت بدون طبعة وبدون تاريخ.
- (٣٤) فيض الملك الوهاب المتعالي بأبناء أوائل القرن الثالث عشر والتوالي، تأليف: الشيخ أبي الفيض عبد الستار بن عبد الوهاب البكري الصديقي الحنفي، ١٢٨٦ - ١٣٥٥هـ، دراسة وتحقيق: أ. د. عبد الملك بن عبد الله بن دهيش.
- (٣٥) قواعد الفقه، محمد عميم الإحسان المجدي البركتي، الصدف ببلشرز - كراتشي، الطبعة الأولى، ١٤٠٧هـ - ١٩٨٦م.
- (٣٦) القواعد الفقهية وتطبيقاتها في المذاهب الأربعة، د. محمد مصطفى الزحيلي، عميد كلية الشريعة والدراسات الإسلامية - جامعة الشارقة، دار الفكر - دمشق، الطبعة الأولى، ١٤٢٧هـ - ٢٠٠٦م.
- (٣٧) القواعد والضوابط الفقهية المتضمنة للتيسير، عبد الرحمن بن صالح العبد اللطيف، عمادة البحث العلمي بالجامعة الإسلامية، المدينة المنورة، المملكة العربية السعودية، الطبعة: الأولى، ١٤٢٣هـ/ ٢٠٠٣م.
- (٣٨) لسان العرب، ابو الفضل محمد بن مكرم بن علي جمال الدين ابن منظور الأنصاري الإفريقي ت: ٧١١هـ، دار صادر - بيروت، الطبعة الثالثة - ١٤١٤هـ.
- (٣٩) المبسوط، محمد بن أحمد بن أبي سهل شمس الأئمة السرخسي ت: ٤٨٣هـ، دار المعرفة - بيروت، بدون طبعة، ١٤١٤هـ- ١٩٩٣م.
- (٤٠) مجلة الأحكام العدلية: لجنة مكونة من عدة علماء وفقهاء في الخلافة العثمانية، تحقيق: نجيب هواويني، الناشر: نور محمد، كارخانه تجارت كتب، آرام باغ، كراتشي.
- (٤١) المحكم والمحيط الأعظم المحكم والمحيط الأعظم، ابو الحسن علي بن إسماعيل بن سيده المرسي، ت: ٤٥٨هـ، تحقيق: عبد الحميد هنداوي، دار الكتب العلمية - بيروت، الطبعة الأولى، ١٤٢١هـ - ٢٠٠٠م.

- (٤٢) المدخل إلى دراسة المذاهب الفقهية، على جمعة محمد عبد الوهاب، دار السلام - القاهرة، الطبعة الثانية - ١٤٢٢ هـ - ٢٠٠١ م.
- (٤٣) المدخل إلى مذهب الإمام أحمد بن حنبل، عبد القادر بن أحمد بن مصطفى بن عبد الرحيم بن محمد بدران، ت: ١٣٤٦هـ، تحقيق: د. عبد الله بن عبد المحسن التركي، مؤسسة الرسالة - بيروت، الطبعة الثانية، ١٤٠١هـ.
- (٤٤) معالم دمشق التاريخية، أحمد الأبيش ود. قتيبة الشهابي، من منشورات وزارة الثقافة في الجمهورية العربية السورية، دمشق، ١٩٩٦.
- (٤٥) معجم الألفاظ التاريخية في العصر المملوكي، محمد أحمد دهمان، دار الفكر المعاصر - بيروت - لبنان، دار الفكر - دمشق - سوريا، الطبعة الأولى ١٤١٠ هـ - ١٩٩٠ م، ٩٠/١.
- (٤٦) معجم المصطلحات والألفاظ الفقهية، د محمود عبد الرحمن عبد المنعم، مدرس أصول الفقه بكلية الشريعة والقانون - جامعة الأزهر، دار الفضيلة، بدون طبعة وبدون سنة.
- (٤٧) معجم المطبوعات العربية والمعربة، يوسف بن إليان بن موسى سركيس ت: ١٣٥١هـ، مطبعة سركيس بمصر ١٣٤٦ هـ - ١٩٢٨ م.
- (٤٨) معجم المؤلفين، عمر بن رضا كحالة الدمشقي، ت: ١٤٠٨هـ، مكتبة المثنى - بيروت، ودار إحياء التراث العربي بيروت.
- (٤٩) معجم لغة الفقهاء، محمد رواس قلنجي - حامد صادق قنبيبي، دار النفائس للطباعة والنشر والتوزيع، الطبعة الثانية، ١٤٠٨ هـ - ١٩٨٨ م.
- (٥٠) أصول الفقه على منهج أهل الحديث زكريا بن غلام قادر الباكستاني، دار الخراز، الطبعة الأولى ١٤٢٣هـ - ٢٠٠٢ م.
- (٥١) المنثور في القواعد الفقهية،: ابو عبد الله بدر الدين محمد بن عبد الله بن بهادر الزركشي ت: ٧٩٤هـ، وزارة الأوقاف الكويتية، الطبعة الثانية، ١٤٠٥هـ - ١٩٨٥ م.
- (٥٢) الهداية شرح بداية المبتدي، ابو الحسن علي بن أبي بكر بن عبد الجليل الفرغاني المرغيناني، برهان الدين، ت: ٥٩٣هـ، المحقق: طلال يوسف، دار احياء التراث العربي - بيروت - لبنان.
- (٥٣) الوجيز في إيضاح قواعد الفقه الكلية، الدكتور محمد صدقي بن أحمد آل بورنو أبو الحارث الغزي، مؤسسة الرسالة، بيروت - لبنان.
- (٥٤) الروض المعطار في خبر الأقطار، أبو عبد الله محمد بن عبد الله بن عبد المنعم الحميري ت: ٩٠٠هـ، تحقيق: إحسان عباس، مؤسسة ناصر للثقافة - بيروت، الطبعة الثانية، ١٩٨٠ م.

محنة الإمام أبي الحسن الشاذلي وأثرها الإيجابي في نشر أفكاره المتسامحة

أ.د. جواد فقي علي
م. كاكه خان نصرالدين أمين
جامعة كويه

ملخص البحث

تناول الباحثان في هذا البحث محنة الإمام أبي الحسن الشاذلي وأثرها في نشر أفكاره، فالذي يلفت النظر في مواقف الإمام الشاذلي من خصومه هو أنه قابلهم بالدعاء لهم بالإصلاح والهداية، وقد اثمرت سياسته الحكيمة هذه، فانتصر على أعدائه وخذلهم، وقد انتجت هذه السياسة ما انتجت من إنتشار أفكار الإمام شرقاً وغرباً وشمالاً وجنوباً لاسيما في أقصى المغرب العربي وشمال أفريقيا ومصر . كما أشار الباحثان الى حضور التكية الشاذلية في العراق وبالذات في كركوك ومساهمتها في الحياة الإجتماعية للكركيين وسعي هذه الطريقة للتضامن الإجتماعية والأخاء والمحبة هذا البحث متكون من مباحث نتناول فيها محبة الإمام أبي الحسن الشاذلي وأثر هذه المحنة في نشر أفكاره، ودور التكايا الشاذلية في العراق- ولاسيما مدينة كركوك.

بسم الله الرحمن الرحيم

المقدمة

الحمد لله رب العالمين والصلاة والسلام على المبعوث رحمة للعالمين سيدنا و مولانا أبي القاسم محمد و على آله الطيبين وأصحابه اجمعين.
أما بعد:

فان التصوف في الاسلام هو علم الاخلاق، و يتمثل جانبه في شخصية المرء المسلم وسيرته، فهو ممارسة عملية ذاتية لما ورد في الكتاب و السنة من أخلاق و آداب، فالغاية من التصوف في الاسلام هو إقامة النفس، و ترويضها على حسن الخلق، و هذا المنهج هو الذي وضع السيد الجنيد البغدادي(ت٢٩٨هـ/٩١٠م) أسسه و منطلقاته عندما سئل عن التصوف فقال هو:- اجتناب كل خلق دني و استعمال كل خلق سني، وأن تعمل لله ثم لا ترى انك عملت^(١). وهذه الامور المهمة هي التي تمثل جوهر الاسلام، فالتصوف هو: الدعوة الى الاقبال على الله والمقبل عليه تعالى يصير من الخلق أجنبياً و من آفات نفسه برياً ومن الملاحظات نقياً و يديم مع الله مناجاته وسره^(٢). وللتصوف هذا رجال واعلام تفتخر الامة الاسلامية بهم، و يأتي الامام أبو الحسن الشاذلي في مقدمة هؤلاء الاعلام المرزين، فهو وكما يقول عنه ابن عياد:- ((صاحب الاشارات العلية، والعبارات السنية، جاء في طريق القوم

(١) طارق محمد سليمان الجنيد البغدادي و مدرسة الصوفية : رسالة ماجستير-كلية الشريعة-جامعة بغداد، ١٤٠٩/١٩٨٨م، ص١٦٧.

(٢) محمد سليمان الحنفي : الحديقة الندية في آداب الطريقة النقشبندية و البيهة الخالدية، م. ط. العلمية، مصر، ١٣١٣هـ/ ١٨٩٥م/ ص٢٩.

بالاسلوب العجيب و المنهج الغريب الذي جمع بين العلم و الحال أو الهمة و المقال و تخرج بصحبته جماعة من (الاكابر).

فهو وكما يصفه ابن عطاء الله الاسكندري: كان قطب رحي علوم المعارف الالهية و شمس ضحاها، كما كان عالماً بالعلوم الظاهرة، جامعاً لدقائق فنونها و مفتضاً لأبكار المعاني)). هذا و قد عانى الامام ابو الحسن ماعانى من المحاربة والإيذاء ، والاكراه على ترك بلده لا لشيء إلا لأنه كان منتمياً الى الدوحة المباركة - آل بيت نبي الله محمد (صلى الله عليه وسلم) وعلى أله أجمعين .

يقدم الباحثان في هذا البحث المتواضع والذي يحمل عنوان محنة الامام أبي الحسن الشاذلي وأثرها الايجابي في اغناء فكره المتسامح، نبذة عن سيرة الامام وطريقته في المغرب العربي والعراق وما عاناه على يد اعدائه، وذلك لأن الامام الشاذلي قد جمع بين المشرق والمغرب وهو قد زار العراق في مقتبل عمره، ثم اكمل المسير الى المغرب، و تونس والحجاز، و مصر.

وقد أخذ عن علماء العراق، و اعترف من مناهل علمهم، ثم عاد الى المغرب ليفيد المسلمين، و يرسم الطريق لهم، ثم أكره على ترك بلده والهجرة الى مصر، و البقاء فيها الى ان وافته المنية وهو في طريقه الى بيت الله الحرام لأداء فريضة الحج . وزعت المادة العلمية لهذا البحث على مباحث ثلاثة و أهم النتائج، خصص المبحث الأول :- للتعريف بالامام ابي الحسن الشاذلي وطريقته باعتبارها عودة الى الاصول الرصينة للاسلام، وجاء المبحث الثاني:- ليلقى الضوء على التصوف والشاذلية في العراق والمبحث الثالث: نتناول فيه محنة الامام ابي الحسن الشاذلي على يد اعدائه . و قد ختم البحث بذكر أهم ما توصل إليه الباحثان والله الموفق

الباحثان

المبحث الاول

في التعريف بالامام أبي الحسن الشاذلي

يصف العلامة شهاب الدين احمد بن فضل الله العمري المتوفى ٧٤٩هـ الامام أبا الحسن الشاذلي بالقول:- ((ولي الله، طالماً أنجد بمدد و أصرح و إنجلي بفرقه الروع و أفرح، و كان عدة لشدائد و عمدة في دفع مكاييد، طالماً أغص الكرب، وأراق ذنوب المصايب و قد بلغ عقد الكرب لاصابة سهام، و اجابة دعوة في مهام، لم يحرم في استفتاح السماء، واستمناح النعما، بعادة متوقعة و سرعة، كم فتق بها الرقيع و رقعه، ولم يزل هذا مجرباً و عنه حدثنا يعرف به أنه ممن هدى الله واجتبي))^(١)

إن هذا الوصف، وصف رائع و لا يمكن فهمه إلا، بعد قراءة أهم محطات حياة الامام الشاذلي، فهو قد جمع بين المشرق والمغرب، وتوقفت حياته في الوسط بينهما. فهو مولود في قرية غمارة بالمغرب عام ٥٩٢هـ / ١١٩٦م، وينتمي الى قبيلة عمران في المغرب، وهو من اسرة علوية، شريفة، هاجرت مع من هاجروا من المشرق الى المغرب بعد فادحة

^٢ شهاب الدين أحمد بن يحيى بن فضل الله العمري: مسالك الأبصار في ممالك الأمصار: السفر الثامن - طوائف الفقهاء ا لصوفية: تحقيق بسام محمد بارود. من اصدارات الجمع الثقافي ابوظبي ٢٠٠٠. ص٢٤١ . :عبد الرحمن بن أحمد الجامي نفحات الانس في حضرات القدس - تصحيح وتعليقات - محمود عابدي - انتشارات اطلاعات طهران ١٣٨٢هـ. ش، ص ٥٦٢ .

كربلاء التي استشهد فيها سبط الرسول الحسين بن علي عام ٦١هـ، فهو من ناحية الأب حسني و من ناحية الام حسيني ، فقد جمع بين الحسنين(٢) .

نشأ في رحاب الايمان في قريته و أخذ يدرس العلوم الدينية وسائل و غايات، و قد فتح الله عليه، فبرع في العلوم أيما براعة، شددت اليه الرحال و هو حدث يافع، إلا انه لم يكتف بهذه العلوم و بدأ بالتجوال في الامصار طلباً للمزيد من العلم، فقد زار بغداد و التقى بأبي الفتح الواسطي، و غيره من علماء بغداد في مدارسهم و صوامعهم، وهو يبحث عما يبحث، التقى في بغداد بمجموعة من الأولياء و على رأسهم الإمام أبي الفتح الواسطي و ذلك عام ٦١٨هـ، الواسطي الذي كان إمام زمانه و عالم وقته، وقد سجل لنا الامام أبو الحسن شهادته حوله بالقول:- ولما دخلت العراق اجتمعت بالشيخ الصالح أبي الفتح الواسطي فما رأيت بالعراق مثله^(٤) هذا وجدير بالاشارة هنا ان سند الواسطي في الطريقة يعود الى أمير المؤمنين علي بن أبي طالب (كرم الله وجهه^(٥))

لقد شاهد ابو الحسن كثيراً من الانوار على وجوه علماء بغداد ، والصلاح يرتسم على سيماهم، إلا انه لم يجد ضالته المنشودة فقد وجهه شيخه الواسطي-أبو الفتح- بان قطبه^(٦) ببلاده بالمغرب، فقال له:- ((ارجع الى بلادك تجده)) فبدأ باعداد العدة لرحلة العودة الى بلده فيعود من حيث أتى، و يصل الى بلده حيث يجد الرجل، و الرجل هو الشيخ-عبدالسلام بن مشيش-الذي يسكن في مغارة على رأس جبل و معه تلميذه الجنيد بتونس^(٧). وبعد اغتراف أبي الحسن من استاذة كل ما استطاع ان يغترف قال له الاستاذ:- يا علي ارتحل الى افريقيا واسكن بها بلداً تسمى شاذلة. فان الله تعالى يسميك الشاذلي، و بعد ذلك تنتقل من مدينة تونس، و يؤتى عليك بها من قبل السلطة و بعد ان تنتقل الى أرض المشرق و بها ترث القطابة.

هذا وان الشيخ عبد السلام بن مشيش قد أخذ الطريقة عن الإمام ابي أحمد جعفر عبد الله سيد بوته الخزاعي وهو قد لبس الخرقة من شيخه السيد الكبير الرفاعي الذي يعود سنده في الطريقة الى سيدنا ومولانا أمير المؤمنين الامام علي بن أبي طالب (رضى الله عنه وكرم وجهه^(٨))

وقد كان آخر وصايا ابن مشيش لأبي الحسن- لما حان موعد الفراق:-((يا علي الله الله.. و الناس الناس، نزه لسانك عن ذكرهم، و قلبك عن التمايل من قبلهم..وعليك بحفظ الجوارح و أداء الفرائض. و قد تمت ولاية الله عندك و لاتذكرهم إلا بواجب حق الله عليك.. وقد تم درعك...))^(٩) و هناك افترق أبو الحسن عن استاذة، و هو سار في طريقه المرسوم، و يقول المترجمون لأبي الحسن: ان كل ما توقعه استاذة له قد تحقق)). و أهم المحطات في حياة الشاذلي بعد افتراقه عن استاذة هي الآتي:-

١-الصعود الى جبل زغوان في شاذلة، و يرمز ذلك الى بداية علو مقداره، فكان فرصة للتفرغ للعبادة و منعاً للمتطفلين اللاهين من الجلوس على مائدة الشيخ الروحية، انه كان رياضة روحية بما في معنى الكلمة. وقد أثمرت ما أثمرت من الكرامات و شفافية النفس ومن القرب من الله تعالى و من رضوانه.

٤ - مجلة الدعوة الى الحق العددان ٦٠ ٦١ وزارة الأوقاف والشؤون الاسلامية ص ٣.

٥ - د.يوسف خطار محمد السيرة المرضية في ترجمة مؤ سسي الطرق الصوفية - دار التقوى - ط٢ مطبعة نضر دمشق ١٩٩٩ص ٨٤

٦ - عبد الرزاق القاشاني معجم المصطلحات الاشارات الصوفية تحقيق سعيد عبد الفتاح مطابع المصرية ٢٠٠٤ ص ٢٠ :

٧ - مجلة دعوة الحق العددان ٦٠ ٦١ (م.س) ص ٤.

٨ - عامر النجار - طرق الصوفية في مصر، نشأتها، ونظمتها وروادها ، ط٥ دار المعارف ص - ١٢٩

٩ - د . يوسف خطار محمد السيرة المرضية في ترجمته مؤسسي الطرق الصوفية المصدر السابق ص-٩٠

٢-تنتهى فترة العزلة-(فترة التدريب و الصقل الروحي)- فينزل إثرها الشاذلي من الجبل الى تونس ويسكن مسجد البلاط. و هو بمجرد نزوله الى هناك يلتف حوله الفضلاء و اصحاب الكرامات والمكاشفات ويوماً بعد يوم يكثر المريدون حتى يجتمع عليه خلق كثير.

٣-في تونس و بعد ان ذاعت صيته و تهافت الناس حوله و رغبوا فيه لما رأوا فيه من صلاح و تقوى و علم وافر و كرامات حمة، لم تمض الافترة قليلة حتى اشتعلت نار الفتنة بشأنه وهاجمه حساده، مما سنذكر تفاصيله في المبحث الثالث من هذا المبحث المتواضع .

٤-و قبل ان يلقي ربه-كان يخرج الى الحج كل عام و في طريقه الى الحج آخر مرة، و عند قنا قال لخدمه استصحب فأساً، و حانوطاً و ما يجهز به الميت،وكان في ذلك اشارة الى قرب اجله و في خميثرنا سوف ترى، فتوفى الشيخ سنة^(٢) اربع و خمسين و ست مائة في صحراء قاحلة بجميثرنا في صعيد مصر في صحراء عيذاب ، وهو في طريقه الى الحج و هذه الصحراء التي كانت جافة لا ماء و لازرع فيها و بركته نبعت المياه و نبت الزرع.فيها^(١٠) هذا و من صدف القدر انه و بعد وفاة الشيخ اضطربت الاوضاع في البلدان الاسلامية و بموته حدث حادث جلل في البلاد الاسلامية فقد هاجم التتار عاصمة الخلافة الاسلامية- مدينة السلام- بغداد، و قتلوا الخليفة و ذبحوا المسلمين و احرقوا المكتبات العامرة، و ألقوا بنفائس مخطوطاتها في نهر دجلة، هذاولا بدمن الاشارة ان الامام الشاذلي لم يترك كتاباً ولا سئل لم لا تؤلف الكتب ؟ قال : كتبي أصحابي .

إن التراث الذي تركه الإمام لتلاميذه و أتباعه يتمثل في أحزابه واوراده ووصاياه لهؤلاء الأصحاب والاتباع، وأحزاب الشاذلي تكشف عن طاقة روحية هائلة وقدرة خلاقة على التعبير عن الومضات الروحية والاشراقات والجوانب الانفعالية الانسانية كما تكشف عن ابداع فني جميل ، هذا وبعده حزب البر من أجمل احزاب الشاذلي وقد رتبته وارثه ابو العباس المرسي كورد يقرأ بعد صلاة الصبح ،كما رتب حزب البحر وردأبعد صلاة العصر، وأغلب هذا الحزب آيات من القرآن الكريم والحديث النبوي الشريف وأقوال الأئمة من أهل البيت وحزب البر حقيقة من أجمل الأحزاب ، ويتميز بكلماته المشرقة الفياضة هذا و حياة الشيخ أبي الحسن الشاذلي و افكاره وأقواله مدرسة تربي بها النفوس، و الغريب في أمر منهجه هو انه يربى السالك على الشكر ، فلما دخل الأسكندرية تصدر أهلها لايدائه فأظهر الله على يديه الكرامات الخارقة وكف أيدي الناس عنه واعتقدالعوام والخواص به^(١١) والواقع أن نشاطات الشاذلي ودعوته قد بلغ أوج قوتها وانتشارها بعد هذه المرحلة من حياته ، فتهجيرها كان سبباً رئيساً لازدهار طريقته ونشرها و فيما يأتي بعض أقواله و ارشاداته لمريديه:-

١-دخل على أبي الحسن-فقير صوفي و عليه لباس من شعر و امسك الفقير بملابس الشيخ و قال له:- ما عبدالله بمثل هذا اللباس الذي عليك فقال الشيخ: لباسي يقول:- أنا غني عنكم فلا تعطوني ولباسك يقول: انا فقير اليكم فاعطوني^(١٢)

وفي احدى المرات اراد أبو العباس المرسي-أن يأكل الخشن ويلبس الخشن، فقال له شيخه أبو الحسن:- اعرف الله وكن كما شئت ومن عرف الله فلا عليه أيضاً إن أكل هنيئاً و شرب مرثياً.

^{١٠} - عبد الرحمن بن أحمد الجامي نفحات الانس ، المصدر السابق ، ص ٥٦٨

^{١١} - د.يوسف خطار محمد السيرة المرضية المصدر السابق ،ص ٨٢ .

^{١٢} - أحمد أبو الكف - اعلام التصوف الاسلامي - مكتبة الاسكندرية ، مصر ٢٠٠٢ - ص ٥١ .

وتتضح فلسفته من أخذ الطيبات فيما يقوله لمريده: ((يا بني برد الماء السخن فإن شربت الماء البارد، فقلت الحمد لله استجاب كل عضو منك بالحمد لله)) فالتصوف عند الشاذلية ليست رهبة انعرالية .

يقول الامام أبو الحسن : - ((ليس هذا الطريق بالرهبانية ولا بأكل الشعير و النخالة و انما هو بالصبر على الأوامر و اليقين في الهداية))، فالطريقة الشاذلية تندرج ضمن المبنية على السهولة والرخص والانبساط))^(١٣) ، و هذه الفلسفة تهدف في الواقع- الى اتاحة الاسباب لكل مسلم ان يؤدي حق الله تأدية على أكمل وجه و أتمه.

وكل ذلك يوصلنا الى القول بان الشاذلية مبنية على الاعتدال وعدم الاسراف كما هي مبنية على شكر النعم. فيقول أبو الحسن :- ((لا تسرف بترك الدنيا فتغشاك ظلمتها أو تنحل اعضاؤك لها فترجع لعانقتها بعد الخروج منها بالهمة او بالفكرة أو بالارادة أو بالحركة...)).

٢- يبدو للباحثان ان الامام الشاذلي قد جاهد جهاداً مريراً من أجل الفناء في اختياره مع الله.. والحب وسيلته للوصول الى هذا الهدف المنشود و لعل خير دليل على ذلك هو تعاطفه حتى مع اعدائه بالدعاء لهم بالهداية، فكان أبو الحسن يقابل خصمه ابن البراء و يلقي عليه السلام فلا يرد هو عليه فكان يقابل اساءة عدوه بالمعروف والصفح(١٤) ، وهنا نلاحظ تشابهاً بين مولانا خالد النقشبندی وبين الامام الشاذلي فهو أيضاً قد عانى ما عانى على يد خصومه وقد طلبوا منه الكف عما عليه من ارشاد، فرد على الثانين عزمه ، المعارضين لدعوته بمنطق الحكمة والموعظة وما جادلهم الا بالتي هي أحسن حيث قال إن اردتم ان اترك امر الدعوة والركون الى ما انتم عليه فاني لست بتارك نهجي ،وما عندكم يضاهاى مائدة صغيرة لشخص مسكين قياساً بما عندي من نعمة الايمان التي لا تعد ولا تحصى ،هيهات هيهات ان اترك ما أنا عليه من الدعوة الى الحق.

فالامام أبي الحسن ومولانا خالد كانا من داعيه التسامح والعفو عن أساء اليهم فهما أعضا الطرف عن المسيئين وفتحا صفحة جديدة في العلاقة مع الخصم وقد أثمرت هذه السياسة الحكيمة فانتصرا على خصومهم وخذلا اعداء هما^(١٥)

٣- كان العلم عند أبي الحسن من عناصر شخصيته و مكونات فكره لدرجة انه كان يغد الجهل والرضابه من الكبائر لذا فمن الماثور عند الشاذلية قولهم:- ((لا كبيرة عندنا أكبر من اثنين حب الدنيا بالايثار والمقام على الجهل بالرضا)) لأن حب الدنيا اساس كل خطيئة والمقام على الجهل أصل كل معصية))^(١٦) .

٤- إن الطريقة الشاذلية طريقة الوصول الى الله والعودة الى الاصول والثوابت في الاسلام يقول الامام الشاذلي : - ((إنا لا نرى مع الحق من الخلق احداً ان كان و لا بد فكالهباء في الهواء ان فتشته لم تجده شيئاً.)) كماو يقول: لا يكن حظك من دعائك الفرح بقضاء حاجتك دون فرحك بمناجاتك لمحبتك فتكون من المحجوبين)).

١٣ - د. عامر النجار: الطرق الصوفية في مصر - المصدر السابق ص-١٣٠

١٤ - أحمد أبو كف المصدر السابق ص ٤٨

١٥ - د. جواد فقي على م. بقاره مان نادر - منهج مولانا خالد النقشبندی في التعامل مع خصومه بحث مقدم الى مؤتمر التصوف الاسلامي في كرميان والمنعقد بتاريخ ٢٠١٤. ٤- ١٣.

١٦ - د. أحمد أبو كف المصدر السابق ص ٥٢.

٥-اهتمت الشاذلية بالجانب التربوي للمريد فقد ووضعت الامام أبو الحسن ضوابط محددة لهذه التربية و لخصها في أربعة آداب، حيث يقول:- ((كل فقير لم يكن فيه أربعة آداب فاجعله و التراب سواء : - الرحمة للأصاغر، والحرمة للأكابر، والانصاف من النفس، وترك الانتصاف لها))^(١٧).

٦- هذا ومما يميز الشاذلية هو ضرورة السعي في مصالح الناس و قضاء حوائجهم، لهذا لم يكن الامام يتورع أو يقصر عن نجدة المظلوم ومن أجل ذلك كثرت شفاعات أبي الحسن عند الامراء والسلاطين للذين لاجاه لهم و للضعفاء ولذوي الحاجات على مختلف الوانهم...))^(١٨).

هذا ولا بد من الاشارة الى ان الطريقة الشاذلية بمثابة مؤسسة اجتماعية من مؤسسات المجتمع المدني او الاهلي في كثير من الاحيان وفي كثير من الاماكن، فضلاً عن كونها طريقة صوفية يمارس اتباعها الطقوس التي تمارسها الطرق الصوفية الأخرى^(١٩).

المبحث الثاني

تأريخ الشاذلية في العراق التكية الشاذلية في كركوك أنموذجاً

لا يخفى على أحد مما للعراق من مساهمات حضارية في تأريخ البشرية، فعلى أرض هذا البلد ولدت حضارات كالسومرية والبابلية و الاكدية... الخ.

وقد انتشر الاسلام في العراق منذ بدايات الدعوة الاسلامية في العقد الثاني من القرن الاول من التأريخ الهجري، واصبح العراق- من المراكز المهمة للحضارة العربية الاسلامية فلعبت بغداد، ما لعبت من الدور في اغناء هذه الحضارة وتزويدها بعمالقة الفكر.

وبما ان موضوعنا عن التصوف الاسلامي، فالباحث في تأريخ هذا العلم يصل الى قناعة مفادها: - أن التصوف ولد لبغداد وان بغداد قد ولدت للتصوف، فما من رائد في عالم التصوف في الاسلام إلا و ولد أو نشأ أو درس أو مرّ أو مات ببغداد، فاذا كانت ولادة التصوف بالمعنى الاصطلاحي له في القرن الثاني الهجري و ذلك بالاعتماد على تأريخ الزهاد والمتنسكين وسيرهم، ثم تطور فأصبح له فرقة منظمة لها أحوالها و فروعها و آدابها و رسومها الخاصة بها في القرن الرابع الهجري(٢٠). فان حياة عالم من اعلام العرفان بالله هو بشر بن الحارث الحافي المتوفى عام ٢٢٧هـ في بغداد(٢١)، دليل من الأدلة على ان بغداد سبقت غيرها في وضع قواعد التصوف والزهد والحب في الله.

١٧ - عبد الرحمن بن أحمد الجامي - المصدر السابق ص ٥٦٨ .

١٨ - د. عامر النجار المصدر السابق - ص ١٣٦ .

١٩ - عمار على حسن - الصوفية والسليسة في مصر مركز المحروسة للبحوث والتدريب والنشر - دار المعاريف ط ١ يناير ١٩٩٧ ص ١٤٦ .

٢٠ - د.قاسم غني تأريخ تصوف در الاسلام (تأريخ التصوف في الاسلام) الطباعة الحديثة مصر - ١٩٧٠ ص ٢٨٧

٢١ - د. عبدالحميد محمود - العارف بالله بشر بن الحارث الحافي لدار المعارف القاهرة ١٩٩٤ ص ١٢٧ .

وقد انتشرت الطرق الصوفية في العراق و في مقدمتها: القادرية، الرفاعية، الخلوتية، النقشبندية، السهروردية، الشاذلية.

وبما ان دراستنا منصبه على تأريخ الشاذلية، فنقول ان الشاذلية لها موطئ القدم البين في المدن الكبيرة في العراق وفي مقدمة هذه المدن الموصل الحدياء والبصرة الفيحاء و دار السلام بغداد، فكانت في الموصل تكية معمورة لهذه الطريقة في زمن السلطان عبدالحميد الثاني، و كانت مداراة من قبل الشيخ علي الرضواني، كما كانت في البصرة تكية زاهرة للشاذلية في القرن الخامس عشر الميلادي، وكانت مداراة من قبل اعيان باشا الكواز، ظلت عامرة ولحين سقوط نظام صدام حسين عام ٢٠٠٣، كما كانت في أبي غريب (جنوب بغداد) و في الفلوجة التابعة لمحافظة الانبار زوايا للشاذلية^(٣٢).

ويعود فضل انتشار الشاذلية في كركوك الى الشيخ محمد جهاد بن ناصر بن احمد من نسب صالح بن جميل الحموي، الذي أسس بنيان اول بيت للشاذلية في كركوك عام ١٩٩٧، كما وهو اول من شيد التكية الشاذلية في كركوك عام ٢٠٠٢، وقد أخذ الطريقة من الحاج ابراهيم المغربي-نزير عمان الاردن وتعود سلسلة طريقته الى الشيخ مصطفى العلاوي-الغلاي-الدرقاوي المستغامي، فهذه الطريقة تعد من الطرق الصوفية التي تعرف اشعاعاً كبيراً في الجزائر و المغرب العربي و باقي بلدان العالم كما تشكل أدبيات الشيخ احمد بن المصطفى العلاوي(١٨٦٩م-١٩٣٤م) القاعدة النظرية والمنهاج التربوي الذي تسير عليه الطريقة، فهو قد أسس الطريقة العلاوية سنة ١٩١٤م، وقد لقيت تجاوباً من كثيرين، اذ استطاعت هذه الطريقة وفي ظرف سنوات قليلة -ان تصبح ملاذاً للافواج الكبيرة من الناس. عرف الشيخ باخلاقه العالية، و سمته الحسن و قد كانت له شخصيته الجذابة، كما كان خطيباً مفوهاً مقنعاً في مناظراته، أخذ علم التصوف عن شيخه البوزيدي عن محمد بن قدور الوكيل بن بوغزة الجهاجري عن سيدي محمد العربي الدرقاوي. و من حكمه:- ((ما كثرت النفس الا لتسد مساوي القدس. ومن تجلت عليه عظمة الذات أذهلتها عن الصفات. لا تترك نفسك و تعاديتها بل اصحبها و ابحث عما فيها))^(٣٣).

(إن الشيخ على صورة شمعة مشتعلة تسننذ قواها بانارة الآخرين الى ان تخلفها شمعة أخرى.))

وقد أجرى الباحثان مع الشيخ محمد لقاء و ووجهها إليه اسئلة عن هذه الطريقة في هذه المدينة و مما وردت في اجاباته:-

١- الشاذلية لها تفرعات كثيرة منها-الزروقية، العلاوية، الدرقاوية، اليوسفية، الفاسية، فكل فرع ينسب لمجدد من المجددين في هذه الطريقة، إذ هناك أكثر من ٢٠ مجدد، وهذا يعني وجود أكثر من ٢٠ فرع.

٢- للعلم ان امهات الطرق الصوفية في عالم الصوفية في العالم الاسلامي يبلغ تعدادها ٨-١٢ طريقة رئيسة و تفرعت عنها حوالي ٤٠٠ فرعاً.

٣- فرعنا (فرع الشاذلية) في كركوك منسوب الى السيد احمد بن مصطفى العلاوي فهو له أكثر من خليفة، منهم الشيخ مصطفى الغلاي المغربي، و هناك خمسون زاوية، تنسب إليه فهو مغربي الاصل متوفى في الاردن، و أخذ عنه الطريقة الحاج ابراهيم المغربي-نزير عمان-الاردن.

^{٣٢} - السيد محمد جهاد- مقابلة شخصية أجريت معه في ٦-٢-٢٠١٥ (أذن بنشرها)

^{٣٣} - تومابوا - مع الاكراذ ترجمة اوات زكنه لدار جاحظ للطباعة والنشر بغداد ١٩٧٥ م - ص ١٠٧ .

٤- إن الواجبات في طريقتنا العلية الشاذلية موزعة ٩٩% منها على الشيخ و ١% منها على المريد، والذي عليه هو تصفية القلب و الروح للوصول الى المكاشفة، وذلك بدوام ذكر الله الاعظم.

٥- ان الطريقة العلوية من اسرع الطرق الى الله و طريقتنا طريق الشكر، طريقة علمية، هي عبارة عن المجاهدة- و هي تتخلص في العلم بالله و معرفته ، نعم ان هذه الطريقة هي طريقة الشكر فهي اسهل الطرق للوصول الى الله، ويقول الامام ابو الحسن الشاذلي ((اعرف الله و كل ماشئت و أ عرف الله والبس ماشئت))، و من واجبات الطريقة الذكر في الخلوة، والمقصود بالذكر هو ذكر الله - (الله الله الله..)) تشخيص اسم الله الاعظم- الله،^(٢٤).

والخلوة ضرورية و هي الآن (في زاوية السيد جهاد) عبارة عن غرفة في سرداب مساحتها ٢×٢م. و في هذه الغرفة يدرّب المريد اسبوع، أو أسبوعين، أو أربعة اسابيع لحد ٤٠ يوم، فيبيت المريد في الغرفة و لا يخرج الا لاداء الصلاة و لا يأكل الا ما يسد رمقه، فهو قد يبصل الى المقصود في غضون اسبوع، أو أسبوعين، والى اربعين يوم و بعض الاحيان لا يصل المريد الى المقصود على الرغم من مجاهداته لوجود الموانع و الحجب^(٢٥).

هذا ولابد من الاشارة الى ان الخلوة في الطريقة العلاوية من متمات الورد الخاص و هي مكان يعتزل فيه للذكر و العبادة و هي محطة يستزيد منها السالك الطاقة اللازمة للسير كما تكون فرصة تسمح له بالاشراف على الوضع في مجمله، و بالعيش في المواجهة مع النفس و بالغوص في أغوار الباطن، و من المستحب ان تمارس على الاقل مرة واحدة في السنة.

كما ولابد من الاشارة الى ان من نتائج الذكر الوصول الى حال الحضرة أو العمارة و هي الحال التي تعتري الفقراء بعد الاندماج في طقس الذكر او السماع فهي نوع من الذكر ومن الاهتزاز الروحي، والمقصود بالعمارة هو أن تكون دائرة مغلقة من قبل الاخوان ، وهم واقفون ومتزاحمون بعضهم مع بعض وأعينهم مغمضة واليد اليمنى في اليد اليسرى للمجانب ،والاصابع متشابكة و في وسطها قطب واقف يرسم الايقاع ويصفق ويدور على نفسه وهو يراقب كل واحد وكذا الجميع، ويغير مكان هذا أوداك لكي يبقى الكل متوازناً، وعندما يفسد النظام ،أ و يختل، أو يرى أثر الاعباء الشديدي يوقفها اي الحضرة كما يقف في وسطها أيضاً واحد أو اثنان من المسمعين الذين ينشدون اشعاراً صوفية في تعظيم الله وفي مديح الرسول وآل بيته، وبارتفاع الايقاع تدريجياً يصير اسم الله في كل الصدور ، وهو لم يعد يصدر عن الشفتين ولكن عن الصدر ، انه نفس يصعد من القلب بالذات ، والحال ان الاجساد تهتز من الأعلى الى الأسفل دون أن ترتفع الاقدام وتشبه الحشرة الجامعية الشديدة صوت مستشار ضخم وتبقى الاعين دائماً مغمضة والوجه متهلة، تعبرعن الالم الممتزج بالفرح، هذا والحضرة من الجامع التي تحرص الزاوية العلاوية على ان تعقد لمريديها بصفة دورية (كل اسبوع ان أمكن) ، ويبدأ المجلس الذي تقام فيه الحضرة (العمارة) بتلاوة كتاب الله وقراءة الورد ،فالسماع الذي يتخلله ترديد اسم الله الأعظم وغالباً ما يكون السماع من القصائد التي يتضمنها ديوان الطريقة العلاوية.^(٢٦) هذا ولا بد من الاشارة الى ان الامام الشاذلي لم يترك كتباً و لما سئل لم تؤولف الكتب؟ قال: كتبي اصحابي، والتراث الذي تركه الامام لتلاميذه و اتباعه يتمثل في احزابه وأوراده و وصاياه لهؤلاء الاصحاب والاتباع، و أحزاب الشاذلي تكشف عن طاقة روحية هائلة و قدرة خلافة عن التعبير عن الومضات الروحية و الاشرافات و الجوانب الانفعالية الانسانية، كما تكشف عن ابداع فني جميل، هذا و

^{٢٤} - السيد محمد جهاد - مقابلة شخصية أجريت معه بتاريخ - ٢٠ - ٣ - ٢٠١٥ - أذن بنشرها

^{٢٥} - السيد محمد جهاد - مقابلة شخصية أجريت معه بتاريخ - ٢٠ - ٣ - ٢٠١٥ - أذن بنشرها

^{٢٦} - د. خالد بن يونس بالتصوف قلب الاسلام - ترجمة عن الفرنسية معهد الف يارس - دار الجمل - ط ١ - ٢٠٠٥ - ص - ١٦٧ .

يعد حزب البر من اجمل احزاب الشاذلي، و قدر رتبته وارثه ابو العباس المرسي كورد يقرأ بعد صلاة الصبح كما رتب حزب البحر ورداً بعد صلاة العصر، وأغلب هذه الاحزاب آيات من القرآن الكريم و الحديث النبوي الشريف وأقوال الأئمة من أهل البيت ، و حزب البر حقيقة من اجمل الاحزاب و يتميز بكلماته المشرقة الفياضة ، و الخلوة من الامور المعهودة وهي انقطاع عن الاهل و التركيز على المقصد و الفتح لا يكون الا بالخلوة، و ما كل مريد مشمول بها فذكر الشاذلية و خلوتها مقتصرة على ذكر الله الاعظم بالخلوة و ذلك للوصول الى ذلك السر، و على الانسان ان ينكر كل سر الا هذا السر.

وقال عن الذكر: أن ما نقوم به من المراسم عبارة عن مجلسين للذكر في الاسبوع نقرأ فيها و رد عام و سورة الواقعة و ١٠٠ مرة استغفار اما في ليلة الجمعة فنقيم حلقات الذكر- و نقوم بالذكر قياماً و بضرب الدفون. هذا و الشاذلية في كركوك يعتمدون في ذكر الحبيب على كتاب ديوان آيات المحبين و منهج السالكين للسادة المشايخ احمد مصطفى العلوي و محمد بن الجيب البوزيدي و الحاج عدة بن تونس، فينشدون مافي الديوان من قصائد، و هم يرون ان ذلك اسلوب من اساليب التربية الصوفية لديهم.

ولمأسأله عن الفرق بين الشاذلية و الطرق الأخرى في المنطقة فأجاب لا اختلاف بين الطرق في الاصول و لكن الاختلاف في بعض الفروع. أضاف بعض الى فروع المنهج الأوراد فيتمسك بها المريد. قال عن انتشار الشاذلية على يديه: لنا مرشدون كثيرون في هذه المدينة منهم السيد احمد خورشيد و السيد ملا ياسين الحديدي و الحاج حسن (والد د. اسامة) و في محافظة الموصل و قضاء آلتون كوبري و قرى الحويجة و الرياض كما لنا مريدون في الهند و الصين و تركيا و أوربا.

هذا و يجد الباحثان ان هناك تشابهاً في اداء الذكر بين الطريقيين النقشبندية و الشاذلية ففي الشاذلية كما يقول السيد جهاد: يرفع المريد صوته و يأخذ نفساً عميقاً و يغمض عينيه يحاول صدور اللفظ من اعماقه بينما في النقشبندية الذكر خفي و لا يرفع الصوت فيه و لكن المريد يربط قلبه بالشيخ و ياخذ النفس العميق و هو مغمض العينين و يحاول صدور اللفظ من اعماقه^(٢٧)

المبحث الثالث:

محنة الامام أبي الحسن الشاذلي

بدءً لا بد من الاشارة الى أن المحنة المنوّهة عنها هي محنته (رضى الله عنه) مع اعدائه في تونس، إذ انه وكما سبقت الاشارة وبعد ان اغترف ابو الحسن من استاذة الشيخ عبد السلام بن مشيش جلّ ما استطاع ان يغترف، ودعه شيخه وامره بالتوجه الى شاذلة ومن بعدها الى تونس التي لم تكن غريبة على أبي الحسن، فقد دخلها من قبل طفلاً، وأقام بها شاباً يافعاً وفيها تلقى دورسه الأولى ، وفيها كانت له مناظرات سابقة مع علمائها وفقهائها ، وقد وفد عليها هذه المرة رجلاً مكتمل الرجولة ، وعالمًا وافر العلم ، صوفياً، صاحب احوال وكرامات ، لهذا لم يكن غريباً ان يقبل عليه الناس من كل حدب وصوب يغترفون من علمه ويتأدبون بأدابه فكان اذا جلس للدرس

٢٧ - د. جواد فقي علي - الشيخ خالد النقشبندی ومنهجه في التصوف - أطروحة دكتوراه - جامعة بغداد - ١٩٩٧ - ص ٢٨٢ .

والوعظ تحلقوا حوله بالعشرات ، واذا ساروا وانتقل ساروا في ركبه بالمئات^(٢٨) وفي تونس وبعد ان ذاعت صيته وتهافت الناس حوله ورغبوا لما رأوا فيه من صلاح وتقوى وعلم وافر وكرامات شتى^(٢٩)، تعرض لحقد العلماء وحسد الفقهاء وقد تزعم المعارضة له قاضى الجماعة وعالمها بمدينة تونس المدعو (أبو القاسم بن البراء) فقد ضاق ابن البراء بأبي الحسن، عندما رأى الناس ينفضون من حوله هو ويتحلقون حول الشاذلي في كل مكان يحل فيه، وآلته هذه المواكب الحافلة تتقدمها الاعلام والكوسات والطبول، كلما انتقل الشاذلي من مكان الى آخر مما جعله يحقد عليه، ابن البراء الذي كان يعد نفسه زعيماً بلامنازع في عهد السلطان ابي زكريا، وكان يتخيل ان له شعبية مع ماله من منصب رسمي، وصور له خياله ان الشاذلي إنما جاء تونس لينتزع منه جاهه وزعامته^(٣٠)

فبدأ يكيد للشاذلي لدى سلطان تونس آنذاك (أبي زكريا الحفصي) واتهمه بأنه جاسوس فاطمي ، جاء يتأمر عليه فهو حسني علوي^(٣١) ولعله يسعى لاقامة ملك لنفسه كما اقام الفاطميون ملكهم من قبل في تونس نفسها .

وقد جرّ هذا الأمر على الشاذلي شراً كثيراً وتعرض الشاذلي إثر ذلك لمحنة كبيرة . وهنا تصدق في حق الشاذلي المقولة المشهورة – قد يدفع الانسان ضريبة نجاحه وتفوقه ، وقد كان أبو القاسم (ابن البراء) ذكياً في ادعائه . فقد كانت تونس قبل ذلك فاطمية ، وكان القاضى لا يرى خلافاً في كلمة القطب الا أنها ستار يخفى الشاذلي وراءه معنى الامام الفاطمي أو المهدي .

فقد كان ادعاء ابن البراء ماهراً ماکراً، وكانت التهمة هذه آنذاك وفي بيئة تونس خطيرة، فقد كان في تونس أمس الامام عبد الله المهدي الذي كان على رأس الخلافة الفاطمية، والشيعه مؤمنون بفكرة المهدي المنتظر ومنذ زالت الخلافة الفاطمية وهم يتكلمون في إعادتها والامام أبو الحسن الشاذلي ينتسب الى الامام الحسن بن علي بن ابي طاب – والناس يؤمنون بقطبانيته وابن البراء كان يرى ان الشاذلي كان يتخذ من القطبانية ستاراً يخفي وراءه اهدافه السياسية وطموحه للوصول الى سدة الحكم واعادة الكيان الفاطمي الى البلاد، ولكن وعلى الرغم من أنه كان منتمياً الى الروضة النبوية وآل بيت رسول الله الا انه لم يكن يعنيه السياسة ولم يكن يفكر في الملك ودسنة الحكم . ويحدثنا صاحب كتاب درة الاسرار وصاحب المفاخر العلية^(٣٢) عن حسد ابن البراء ومحاولاته الوقعية بين الشاذلي وبين سلطان تونس آنذاك – ابي زكريا الحفصي^(٣٣) فيقول ((إن ابن البراء أبلغ السلطان أن هاهنا رجلاً من أهل شاذلة سراقى الحمير، يدعي الشرف ويدعي انه الفاطمي ويشوش عليك فى بلادك، كما اتهم القاضي الشاذلي بالزندقة))، وأراد بذلك أن يغري علماء تونس وفقهائها ويدفعهم للتحامل على الشاذلي كما اغرى به السلطان على

^{٢٨} - مجلة دعوة الحق العددان ٦٠ - ٦١ ص ٥ - منشور على الموقع الالكتروني

www.hobous.gov.am.daouatal.haq/item1371 تأريخ الزيارة ٢٠١٥/٣/٦

^{٢٩} - يراجع البحث ص ٦٠ - ٧٠ .

^{٣٠} - أحمد أبو كف اعلام التصوف الاسلامية المصدر السابق ص ٤٧.

^{٣١} - د.عامر النجار الطرق الصوفية المصدر السابق ص ١٢٧ .

^{٣٢} - أحمد بن محمد بن عباد المحلي الشافعي المفاخر العلية في المأثر الشاذلية - الناشر المكتبة الأزهرية للتراث ٢٠٠٤ في مصر ص ٢١٠
^{٣٣} - هو يحيى بن عبد الواحد ابي حفص الهنتاني الحفص ابو زكريا، أول من اشتغل بالملك ووطد اركانه من ملوك الدولة الحفصية بتونس تغلب على الملك سنة ٦٢٥ واستقل بدولته سنة ٦٢٦ هـ خدم العلم وانشأ المدارس والمساجد وداراً للكتب – كان كاتباً، شاعراً كثير الاحسان وفاته ببونة ودفن في جامعها ثم نقل الى قسنطينية ينظر: خير الدين الزركلي – الاعلام – درا العلم للملايين – بيروت – لبنان ط(١٦) ٢٠٠٥ م ص ١٥٦.

الرغم من ان السلطان ابي زكريا لم يأخذ بأقوال ابن البراء وقد كان السلطان من أهل الحكمة والعدل، فأمر بأن يعقد له مجلس فيحضره الشاذلي والعلماء والفقهاء، ويناقشون أبا الحسن في كل هذه الدعوى وغيرها ويعطى له الفرصة للدفاع عن نفسه، وعقد المجلس وحضره السلطان وجلس وراء الحجاب وسأله عن نسبه مراراً، والشيخ يجيب، ويصرح بنسبه الشريف، وتحدثوا معه في علوم الدين والفقه فأفاض عليهم بعلوم اسكتهم بها فما استطاعوا ان يجابوه عنها من العلوم الموهوبة، والامام يتكلم معهم بالعلوم المكتسبة ويشاركهم فيها، فوجدوه عالماً فقيهاً اذهل الجميع بحسن اجابته .

فأقحم الإمام ابن البراء وصحبه، وعلت كلمته واقتنع السلطان ببراءته بل وآمن بولايته فالتف الى ابن البراء ومن معه^(٢٤) فقال لهم : - السلطان دعوه عنكم هذا رجل من اكابر الاولياء ومالكم به طاقة^(٢٥)

فقال ابن البراء للسلطان بعد أن أحسن بحراجة الموقف: - ،والله ان تركته ليد خن عليك أهل تونس ويخرجنك من أظهرهم ،فانهم مجتمعون على بابك منتظرين نتيجة المحاكمة، وبذلك أراد ان يعود الى تحريض السلطان على ابي الحسن وان يخوفه من ثورة الناس، ولكن السلطان الذي تأكد من علم وتقوى الشاذلي، لم يهتم بقول قاضي الجماعة، وأمر الفقهاء ان ينصرفوا ولبث مع الشيخ وقتاً طيباً يحدثه ويلطفه، الى ان حضر أخوال السلطان أبو عبد الله اللحياني وكان كثير الاعتقاد في الشيخ ،فخرج مع الشاذلي الى داره وصحبه وأكرمه .

خرج أبو الحسن من هذه المحنة منتصراً ولكنه بدأ يحسن بغيرة قاضي القضاة وحقده نحوه، فأحسن بأن المقام لم يطيب له في تونس فقد توقع ان القاضي ابن البراء لا يمكن ان يخضع للهزيمة التي مني بها، وأنه لابد مدبر مكيدة، وان الفتنة توشك ان تنشب بين أتباعه وبين الفقهاء من اصحاب ابن البراء ، فالامام الشاذلي رجل صوفي ينشد الصفاء والهدوء والحياة الصافية ، وقد شعر السلطان ومعه الفقهاء في كلام ابي الحسن نضجاً في العلم والتفكير وروحانية في الحديث وشفافية في البصيرة، فعزم على ان يترك تونس وأخذ يدبر أمر الرحلة ، فلما علم السلطان بذلك تألم وقال لمن حملوا اليه الخبر : أى شئ يسمع به عن اقليمنا ؟ انه أتاه ولي من أولياء الله فضاق عليه حتى خرج فاراً بنفسه ، ثم ارسل الى الامام الشاذلي من يحاول ان يثنيه عن عزمه ، الا ان الامام اعتذر اعتذاراً لطيفاً فقال الامام الشاذلي لرسول السلطان:- ما خرجت الا بنية الحج واذا قضى الله حاجتي أعود الى تونس ان شاء الله فسمح له السلطان بالخروج على اساس هذا الوعد بالعودة الى تونس. وقبل ان يغادر الامام تونس ارسل الى ابن البراء رسالة قصيرة بها جملة واحدة يسخر فيها من القاضي واطماعه وحقده قال فيها : اتراني اوسع لك مدينة تونس؟^(٢٦)

الا ان ابن البراء الذي أكل الحقد قلبه ولا يزال قلبه مملوءاً بالغيرة والحقد على الامام لاسيما منذ منوئه بالهزيمة في مجلس السلطان فكاد للشاذلي مكيدة أخرى وهذه المرة خارج تونس . فالغريب ان الحقد والعداوة قد أعمى هؤلاء ولم يتر كوه بعد ان ترك البلد وهاجر الى مصر .

فلما قدم من تونس الى الإسكندرية كتب القاضي وأعداؤه الى السلطان الأيوبي في مصر رسالة موقعة من لدن عدد من الشهود، وحدث فيها حديث الشيخ فكتب بأنه سيقدم عليكم مغربي زنديق ،وقد أخرجناه من بلادنا فاحذروه، فقد أعد ابن البراء هذه الرسالة بشكل سريع وأرسلها الى سلطان مصر انذاك السلطان الكوردي (محمد

^{٢٤} - مجلة وعد الحق -المصدر السابق ص ٦.

^{٢٥} - د.عامر النجار - المصدر السابق ص ١٢٩.

^{٢٦} - مجلة دعوة الحق -العدد ٦٠- ٦١ -المصدر السابق ص ٧ .

الأيوبي) (٣٧) وتضمنت الرسالة اتهام الامام بأنه شريف علوي يسعى الى اعادة ملك الفاطميين، وكتب في ختام الرسالة ان هذا الواصل اليكم شوش علينا بلادنا وكذلك يفعل ببلادكم، وأمر حامل الرسالة ان يسرع الخطى ليصل الى مصر قبل وصول الشيخ اليها. (٣٨) وقد وصل رسول ابن البراء للملك قبل وصول الشاذلي لمصر في طريقه للحج، وقد وجدت الرسالة أذاناً صاغية، ولم يكذ الشاذلي يصل الأسكندرية حتى قبض عليه وارسل في حراسة مشددة الى القلعة في القاهرة، فتصدر الناس لا يذائنه فآظهر الله على يده الكرامات الخارقة وكف ايدي الناس عنه - وهناك عقد له مجلس من القضاة والعلماء وفقهاء الدين ووجه السلطان التهمة الى الامام وقال فيها ((هذا عقد مشهود فيك وجهه ابن البراء من تونس وعلامته فيه ،ثم اطعته على العقد(٣٩) وكانت هذه محاكمة ثانية وتحدث الامام فبهر الجميع بجديته وأخذ بألبابهم لاسيما الملك الكامل - الذي كان رجلاً عالماً مثقفاً، واسع الفكر فعرف للشيخ مكانته وادرك ان التهمة مغرضة)) ولم يجد في الشيخ ما يخاف منه خاصة وانه لم يكن معتزماً بالمقام في مصر بل كان متجهاً في طريقه الى الحج فقرر به اليه وأكرمه.

يقول الامام : وأقمنا عنده اي عند الملك الكامل - في القلعة أياماً واهتزت لنا الديار المصرية الى ان اطلعنا للحج ، فأكتشفوا علمه وورعه وصدقته في دعوته وايمانه ،حينئذ أحسن السلطان بأن ما جرى مكيدة من ابن البراء فاعتذر للشاذلي واكرم وفادته كما ذكر - فاستأنف أبو الحسن سفره للحج ،ثم عاد الى تونس وفاء لوعده لسلطان تونس، والسؤال الذي يطرح نفسه هو : هل نسي الشيخ ما فعله به ابن البراء؟ وكيف سعى به لدى سلطان تونس ثم هو مازال يمارس القضاء في تونس وكلمته مسموعة ؟ والواقع ان الامام لم ينس هذا كله ولكنه عاد وفاء بالوعد الذي وعده للسلطان أن يذهب للحج ثم يعود ،كما وقد عاد الامام الشاذلي لغرض آخر وهو الالتقاء بتلميذه الكبير وصفيه وخليفته أبو العباس المرسى، فقد ورد عن الامام قوله : (ماردني الى تونس الا هذا الشاب) (٤٠) فمكث الامام في تونس هذه المرة حوالى عامين عمل خلالهما على تصفية أموره .

اذن لم يقيم الامام في تونس هذه المرة طويلاً ،اذ لم يعد هناك ما يربط الامام بتونس ،لهذا لم يمكث بها هذه المرة غير سنتين وعمل خلالهما على تصفية اموره فباع داره بها ثم أعد العدة للرحيل الى الشرق وصحبه تلاميذه ومريديه.

رحل الى الاسكندرية عام(٦٤٢ هـ) وممن صحبه خادمه الأمين أبو العزائم - ماضي بن سلطان - والحاج محمد القرطبي وأبو عبد الله البجائي وأبو الحسن البجائي ، والخزاز وعدد كبير من أتباعه الذين أخذوا في التزايد كلما مر بمدينة من المدن وهو في طريقه الى الاسكندرية وكان في هذا تحقيق لنبوذة استاذه ابن المشيش عنه التي كان قد ختمها بقوله ((وبعد ذلك تنتقل الى المشرق وترث القطبانية)). (٤١)

فلما وصل الشيخ وأتباعه الاسكندرية اتخذ له داراً بالقرب من كوم الدكة - بجزء من ابراج السور وفقه عليه وعلى ذريته السلطان الكردي والمكان كان يسع لمجمل الخدمات كمساكن الفقراء والجامع ومسكن الامام واسرته .

٣٧ - الأيوبيون بعد صلاح الدين علي محمد محمد الصلابي - دار المعرفة لبنان ج - ١ ص - ٤٧٨ .

٣٨ - مجلة وعد الحق العدد - ٦٠ - ٦١ المصدر السابق ص - ٧.

٣٩ - مجلة دعوة الحق - العدد - ٦٠ - ٦١ المصدر السابق ص - ٧.

٤٠ - أحمد أبو كف المصدر السابق - ص ٤٩. ينظر على محمد الصلابي الأيوبيون بعد صلاح الدين لدار المعرفة لبنان ج ١ ص - ٤٧٨ .

. جرت هذه الحادثة ٦٢٥ هـ - لأن ملك الكامل الأول (محمد) حكم مصر الى عام ٦٢٥ هـ

٤١ - مجلة دعوة الحق - العدد - ٦٠ - ٦١ ص - ٨ - المصدر السابق

بدأ الامام يلقي دروسه ويدعو الناس الى طريقته بدعم من السلطان في مسجد العطارين^(٤٢)، كما كان يعقد في كل ليلة في داره مجلسا يأتي اليه الناس من البلد ليسمعوا كلامه وتوجيهاته. لقد كان اقامة الامام الشاذلي في مصر مصداقاً لما نودي به حين دخلها : يا علي قد ذهب ايام المحن واقبلت ايام المنن عشر بعشر اقتداء بجديك محمد (صلى الله عليه وآله وصحبه)، وقد جذبت اليه هذه الدروس والمواعظ جلة من علماء المدينة وفقهائها فلازموه ملازمة تامة واصبح هؤلاء التلاميذ فيما بعد قادة الحياة الفكرية والروحية في الاسكندرية بشكل خاص، وفي مصر بشكل عام، وقد أخذ الشيخ ابو الحسن تلاميذه ومريديه بالمباديء المثلى في التصوف، فهو لم يفهم التصوف كما فهمه بعض معاصريه من المشيخة على أنه بطلالة تامة بحجة الزهد والتفرغ للعبادة، بل فهمه على أنه صفاء تام في النفس وتقوى خالصة لله وحب لله تعالى، وتعلق به، وارتقاء بالروح وبالعقل وبالقول عن الدنيا.

كانت مصر تعتز حينئذ بمجموعة من اكارم العلماء وافضلهم علما وخلقاً وصلاحاً ، مجموعة وهبت نفسها لله واسلمت قيادها له فاحاطها الله بعنايته وتكفلها برعايته . ، وقد استقبلت هذه المجموعة ابا الحسن اجمل استقبال ورافقه متلمذة عليه ومتأخية وتيسرت السبل ليقوم الامام بدعوته في الكثير من مدن مصر وكان يحضر مجلسه اكابر العلماء من اهل مصر ويرافقونه في جولاته^(٤٣) هذا ويقول أبو الحسن الشاذلي عن هجرته من تونس الى الاسكندرية بأنه انتقل الى الاسكندرية بناء على رؤيا رآها وفيها يأمره النبي (صلى الله عليه وعلى آله وسلم) بالهجرة الى مصر ويربني فيها اربعين صديقاً^(٤٤) .

وقد كانت هجرة الشاذلي الى مصر مرحلة انتقالية لدعوته فهو قد أسس في مصر طريقته التي انتشرت بها انتشاراً سريعاً، وقد احيا في مصر نفوساً بمعارفه وبعث همماً بمواقفه وأثار عقولاً وملاً صدوراً ، وحرك قلوباً باللطائف العلية والمعارف اللدنية، ، هذا وقد كان الشاذلي على قدر كبير من المعرفة والعلم ، وكان يحضر مجلسه بعض علماء ونخباء مصر منهم (العز بن عبد السلام ، وابن دقيق العيد ، والحافظ المنذري ، وابن الحاجب الكردي، وابن صلاح الشهرزوري). واستطاع الامام أن يربي الرجال داخل مدرسته كما استطاع الامام أن يعلمهم منهجه وطريقته فاعتقد به الخواص والعوام^(٤٥) .

يقول أحمد أبو كف : ((حين زار (الشاذلي) مصر اهتزت الدنيا لزيارته وحين استقر بها في مختم حياته سكن احد ابراج سور الاسكندرية ، وكان المريدون يتزاحمون حوله وحين كان يجلس في الاسكندرية في جامع العطارين أو يجلس في القاهرة في مدرسة الكاملية يتكوكب على مجلسه أكابر العلماء لازمين الادب والصمت ، مصغين السمع، فاتحين العقول والقلوب ، لأنهم تاكدوا بأن كلامه قريب العهد من الله))^(٤٦).

^{٤٢} - د. عامر النجار المصدر السابق ص ١٢٨ .

^{٤٣} - احمد أبوكف المصدر السابق ص - ٤٩ ومجلة دعوة الحق - العدد ٦٠ - ٦١ المصدر السابق ص ٩ .

^{٤٤} - د. عامر النجار المصدر السابق ص ١٣٢ .

^{٤٥} - احمد أبوكف اعلام التصوف الاسلامي ، المصدر السابق ص - ٤٠ .

^{٤٦} - احمد أبو كف : اعلام التصوف الاسلامية المصدر السابق ص - ٥٠ .

والواقع أن نشاطات الامام الشاذلي ودعوته قد بلغ الذرى في القوة والانتشار بعد هذه المرحلة من حياته ، فإجباره على الهجرة كان سبباً رئيساً لازدهار طريقته ونشرها ، إن اقامة الامام في مصر كانت فترة خصبة له من حيث الدعوة ومن حيث الرجال^(٤٧).

ان الدارس للطريقة الشاذلية وسيرة مؤسسها يصل الى نتيجة مفادها ان هجرة الامام الشاذلي الى مصر انتشلته من اطار المحلية ودفعته نحو آفاق عالمية، وفي الهجرة نوع من التعالق وتكاثر الفضاءات وتعددها ، وهنا لابد من الاشارة الى عظمة مصر وعالميتها وانفتاحها على العالم العربي والاسلامي والغربي قياساً بتونس^(٤٨).

ان الكلام عن عدم تدخل الشاذلية في الامور السياسية لا يعني تقاعس المريدين وشيوخ هذه الطريقة في الدفاع عن الأوطان والذود عن الحمى ، اذ من المعلوم أن الإمام أبا الحسن قد عاصر الظاهر بيبرس ، وهو عصر تهددت فيه مصر بجيوش الصليبيين في أوائل النصف الأول من القرن السابع الهجري ، وكانت حملة الصليبيين بقيادة لويس التاسع (ملك فرنسا) وقد احتلت مدينة دمياط و أعدت العدة لاحتلال المنصورة في الطريق الى القاهرة ، وقد أبلى أتباع الشاذلية بلاءً حسناً في هذه المعارك ولعب الشيخ أبو الحسن وجمع كبير من علماء وأولياء مصر دوراً كبيراً في التعبئة المعنوية للجيوش المقاتلة ، فعلماء مصر وأولياءه لم يقعدوا في بيعهم وصوامعهم بعيداً عن الخطر ، وانما هبوا للجهاد في سبيل الله فههاجروا الى قلب المعارك ، يروى أن الامام أبا الحسن وعلى الرغم من أنه قد كف بصره آنذاك ، ولايمانه بأن الاسلام دين كفاح و جهاد ، فقد ظل الشيخ مع قرنائه من العلماء يسيرون بالنهار وسط الجند بسمتهم الملائكي يحتونهم على الجهاد ويبشرونهم بأحدى الحسنين النصر أو الشهادة ، فقد شغل أمر المعركة معظم وقتهم وهم حتى في الليل كانوا يجتمعون في مجلس بأحدى الخيام يتعبدون ويتوجهون الى الله بدعائهم وصلواتهم يلتمسون منه النصر - بل أن أمامنا أبا الحسن لا يفارق أمر المعركة أحلامه ، فهو يرى في منامه رؤياً ، وقد رأى فيه الرسول (صلى الله عليه وسلم) ، وقد قال له : - لا تهتم كل هذا الهمة من أجل ثغر ومياط وطمانته بأن النصر حليف المسلمين وقد تحقق هذا فكان النصر المؤزر للمسلمين في المعركة (٤)

هذا وقد ترك الشاذلي في مصر تلاميذ ومريدين حملوا رايته واداعوا فضله وعلنوا نداءه وترسموا خطاه الاصلاحى وساروا في ضوء مصباحه ، وفي مقدمة هؤلاء أبي العباس المرسي الذي كان ، كما تمت الاشارة- تلميذه الكبير وأقرب الناس الى قلبه وزوج^(٤٩) ابنته ، وللشاذلية اليوم فروع كثيرة في مصر والمغرب العربي ، ففي مصر أكثر من (١٥) فرعاً لها^(٥٠) هذا ولابد من الاشارة الى ان ابن البراء قد مني في اخريات حياته ولم يختم له بالخير^(٥١)

^{٤٧} يوسف خطار محمد - السيرة المرضية في ترجمة مؤسسي الطرق الصوفية دار التقوى . ط٢ مط. نضر - دمشق ١٩٩٩م ص ٨٣

^{٤٨} علي عبد الله وحبيب محمد : مولانا خالد موسافيرة بي نشتمانةكة (مولانا خالد المسافر عديم الوطن) ط١ مط كؤض سليمانية ٢٠٠٢ ص : ٤

^{٤٩} احمد أبو كف اعلام التصوف الاسلامية - المصدر السابق ص ٥٥ .

^{٥٠} - يوسف خطار محمد - السيرة المصدر السابق - ص ٨٣

^{٥١} - د. عامر النجار المصدر السابق ص ١٤٦-١٤٧

^{٥٢} - احمد أبوكف ، المصدر السابق ص - ٤٨

نتائج البحث

بعد هذه الجولة في رحاب الحديث عن الامام الشاذلي وطريقته و مواقفه وصل الباحثان الى نتائج يمكن تلخيصها بما يأتي:-

1-مما يلفت النظر في مواقف الامام الشاذلي-موقفه من خصومه حيث قابل عداءهم بالدعاء لهم بالاصلاح والهداية، ويجب ان نتأسى بأخلاق هؤلاء الرجال في أيامنا هذه لا سيما مع بني جلدتنا و مواطني أو طاننا فيزرع المحبة و العفو و التسامح نبني الجسور و نقوي الثغور، و لانجانب الصواب إن قلنا إن للتنوع الثقافي الذي تربى عليه الامام الشاذلي من عراقية، و تونسية، مغربية، حجازية و بعبارة أخرى (مشرقية و مغربية)، أثراً على سلوكه و تصرفه حتى مع خصومه إذ لم يكن ميالاً الى العنف ضدهم قط، و كلما حاول خصومه استعمال العنف معه ترك لهم المكان-كما في تركه لتونس- ولاذ بمكان آمن دون ان يترك الناس يتقاتلون فيما بينهم عليه، وقد كان دائم الدعوة الى الوحدة و الوفاق و نبذ الخلاف و التشرذم كما كان داعية التسامح والعفو عن اعدائه.

وقد اثمرت هذه السياسة الحكيمة للامام فانصر على خصومه و خذل اعداءه، فهو لاستقامته على شريعة الله و حسن آدابه و فضائله الجمة و لشهامته نفسه الأبية و لتواضعه لله و لدينه ترك اعداءه جانبا، ولم يتخندق في الطرف المقابل لهم بل دعى لهم بالرشاد و عفا عنهم لذا لانت له قوة الجبابة و صار مرجع القوي و الضعيف. وهذه السياسة الحكيمة قد اثمرت ما اثمرت من انتشار افكار الامام شرقاً و غرباً، شمالاً و جنوباً لاسيما في أقاليم المغرب و شمال افريقيا-مما يميز الشاذلية هو ضرورة السعي في مصالح المسلمين و قضاء حوائجهم. و بمعنى آخر فان هذه الطريقة.

٢ : مما يميز الشاذلية هو ضرورة السعي في مصالح المسلمين وقضاء حوائجهم، وبمعنى آخر فان هذه الطريقة هي طريقة الاحساس بمعاناة المسلمين فهي تطبيق عملي لما نادى به الرسول(صلى الله عليه و سلم) من ان المسلم للمسلم كالبنيان المرصوص يشد بعضه بعضاً.

٣-للشاذلية في العراق جذور تاريخية فكانت هناك زوايا شاذلية في مختلف الامصار العراقية الكبرى كبغداد و البصرة و الموصل.

٤- تمثل التكية العلوية الدرقاوية الشاذلية التي يديرها السيد محمد جهاد في مدينة كركوك الطريقة الشاذلية الوحيدة في العراق في الوقت الحاضر و له مريدون و خلفاء منتشرون في مختلف انحاء العراق.

٥-مما يميز الشاذلية العراقية في الوقت الحاضر عن الشاذلية في المغرب العربي تأثر الشاذلية العراقية ببعض المراسيم و الطقوس الموجودة في الطرق السائدة في عراقنا في الوقت الحاضر، فهي قد أخذت الضرب بالدفوف و الذكر وقوفاً من القادرية- تلك الطريقة السائدة في كركوك في الوقت الحاضر.

ما أجدرنا بالتأسى بأخلاق الامام أبي الحسن الشاذلي و تعامله مع خصومه، لاسيما في أيامنا هذه إذ ان اعداء الاسلام قد تكالبوا على المسلمين من كل حذب و صوب و مما يحز في النفس انه و في (بعض الاحيان يعادي الاسلام بسيفه)، ونحن على يقين بان الذي توصل امتنا الى بزّ الايمان، هو اتباع سلفنا الصالح وآل بيت النبي الكرام و سياستهم الحكيمة باتخاذ العفو و التسامح نهجاً لنا في حياتنا.

قائمة المصادر

١. ابراهيم احمد شوان: شيعري ثائني و سؤفيطقري لة شيعري مةحويدا (الشعر الديني و التصوفي في شعر محوي)، رسالة دكتوراه، جامعة صلاح الدين، كوردستان العراق، ١٩٩٦.
٢. احمد ابو كف: اعلام التصوف الاسلامي، مكتبة الاسكندرية، مصر، ٢٠٠٢.
٣. احمد بن محمد بن عباد المحلي الشافعي – المفاخر العلية في المآثر الشاذلية – المكتبة الأزهرية للتراث ٢٠٠٤
٤. تومابوا: مع الاكراد، ترجمة اوات زنكنة، دار الجاحظ، بغداد، ١٩٧٥.
٥. جواد فقي علي و قاره مان نادر: منهج مولانا خالد في التعامل مع خصومه، بحث مقدم الى مؤتمر كرميان للتصوف، المنظم من قبل مركز كركوك للتنوير، كوردستان العراق، ٢٠١٤/٤/٣-٢.
٦. جواد فقي علي: الشيخ مولانا خالد النقشبندي و منهجه في التصوف، اطروحة دكتوراه، مقدمة كلية الشريعة، جامعة بغداد، ١٩٩٧.
٧. د.خالد بن تونس: التصوف قلب الاسلام، ترجمة من الفرنسية، معهد الف باريس، دار الجمل، ط١، ٢٠٠٥.
٨. خير الدين الزركلي – الاعلام – دار العلم للملايين – بيروت – ط١٦ ٢٠٠٥ م لبنان .
٩. زامباور: معجم الانساب والاسر الحاكمة في التأريخ الاسلامي – مط جامعة فؤاد الأول ١٩٥٢م
١٠. شهاب الدين احمد بن يحيى بن فضل الله العمري ت/٥٧٤٩هـ) مسالك الابصار في ممالك الامصار، السفر الثامن، طوائف الفقراء الصوفية، تحقيق بسام محمد بارود ، من اصدارات المجمع الثقافي، ابو ظبي، الامارات العربية المتحدة، ٢٠٠١م.
١١. طارق محمد سليمان: الجنيد البغدادي و مدرسته الصوفية:- رسالة ماجستير كلية الشريعة، جامعة بغداد، ١٤٠٩/٥/١٩٨٨م.
١٢. د.عامر النجار: الطرق الصوفية في مصر نشأتها و نظمها، مكتبة الانجلو المصرية، القاهرة، د.س.
١٣. عباس العزاوي: خلفاء مولانا خالد، مجلة المجمع العلمي الكوردي، مط المجمع، ج٢، ق٢، ١٩٧٤.
١٤. عبدالحليم محمود: العارف بالله بشر بن الحارث الحافي، دار المعارف، القاهرة، ١٩٩٤.
١٥. عبد الرحمن بن احمد الجامي: نفحات الانس في حضرات القدس، تصحيح و تعليقات محمود عابدي، انتشارات اطلاعات طهران، ٥١٣٨٢.ش
١٦. عبدالرزاق القاشاني: معجم المصطلحات و الإرشادات الصوفية، تحقيق سعيد عبدالفتاح، مطابع الحياة المصرية، ٢٠٠٤.
١٧. عبدالقادر عيسى: حقائق التصوف، مط النواعير، الرمادي، ١٩٩٣.
١٨. د.عزالدين مصطفى رسول: شيء عن التصوف في الادب الكوردي، مجلة كاروان (القافلة)، العدد ٥٣، شباط ١٩٨٧.
١٩. علي محمد محمد الصلابي – الايوبيون بعد صلاح الدين – دار المعرفة – لبنان
٢٠. علي عبد الله و حبيب محمد مةولانا خالد موسافيرة بي نشتمانةكة (مولانا خالد المسافر عديم الوطن) ط١ مط كوؤض سليمانية ٢٠١٢

٢١. د.عمار علي حسن: الصوفية والسياسة في مصر، مركز المحروسة للبحوث والتدريب و النشر، المادي، ط١، يتاير ١٩٩٧.
٢٢. السيد محمد جهاد الكركوكي مقابلة شخصية .
٢٣. د.قاسم غني: تاريخ تصوف در الاسلام (تاريخ التصوف در الاسلام)، ترجمة صادق نشأت، مط الطباعة الحديثة، مصر، ١٩٧٠.
٢٤. مجلة دعوة الحق العددان منشور على الموقع الالكتروني
www.hobous.qov.am.daouatal.haq\item1371
٢٥. محمد سليمان الحنفي البغدادي: الحديقة الندية في آداب الطريقة النقشبندية و البهجة الخالدية، مط العلمية، مصر، ١٣١٣/٥١٨٩٥م.
٢٦. يوسف خطار محمد - السيرة المرضية في ترجمة مؤسسي الطرق الصوفية - دار التقوى - ط٢ مط. نضر - دمشق ١٩٩٩ م .
الموقع الالكتروني:
www.fal kcultuubh.org. ٢٧.
- www.hobous. gav.maL daouat-Al haq. ٢٨.

الملاحق

تتضمن الملاحق ما يأتي:-

- ١- صورة التكية الشاذلية المركزية في مدينة كركوك
- ٢- الشعار المركزي للتكية الشاذلية في كركوك
- ٣- سلسلة الطريقة الشاذلية في كركوك
- ٤- ختم راعي التكية الشاذلية في كركوك (السيد محمد جهاد).
- ٥- الصفحة الأولى- لديوان آيات المحبين و منهج السالكين لمشاريخ الشاذلية.
- ٦- أذكار وأوراد الشاذلية في كركوك.

صورة التكية الشاذلية المركزية في مدينة كركوك



الشعار المركزي للتكية الشاذلية في



كركوك.

سلسلة الطريقة الشاذلية في كركوك



ختم راعي التكية الشاذلية في كركوك (السيد محمد جهاد).



الصفحة الأولى- لديوان آيات المحبين و منهج السالكين لمشاريخ الشاذلية.

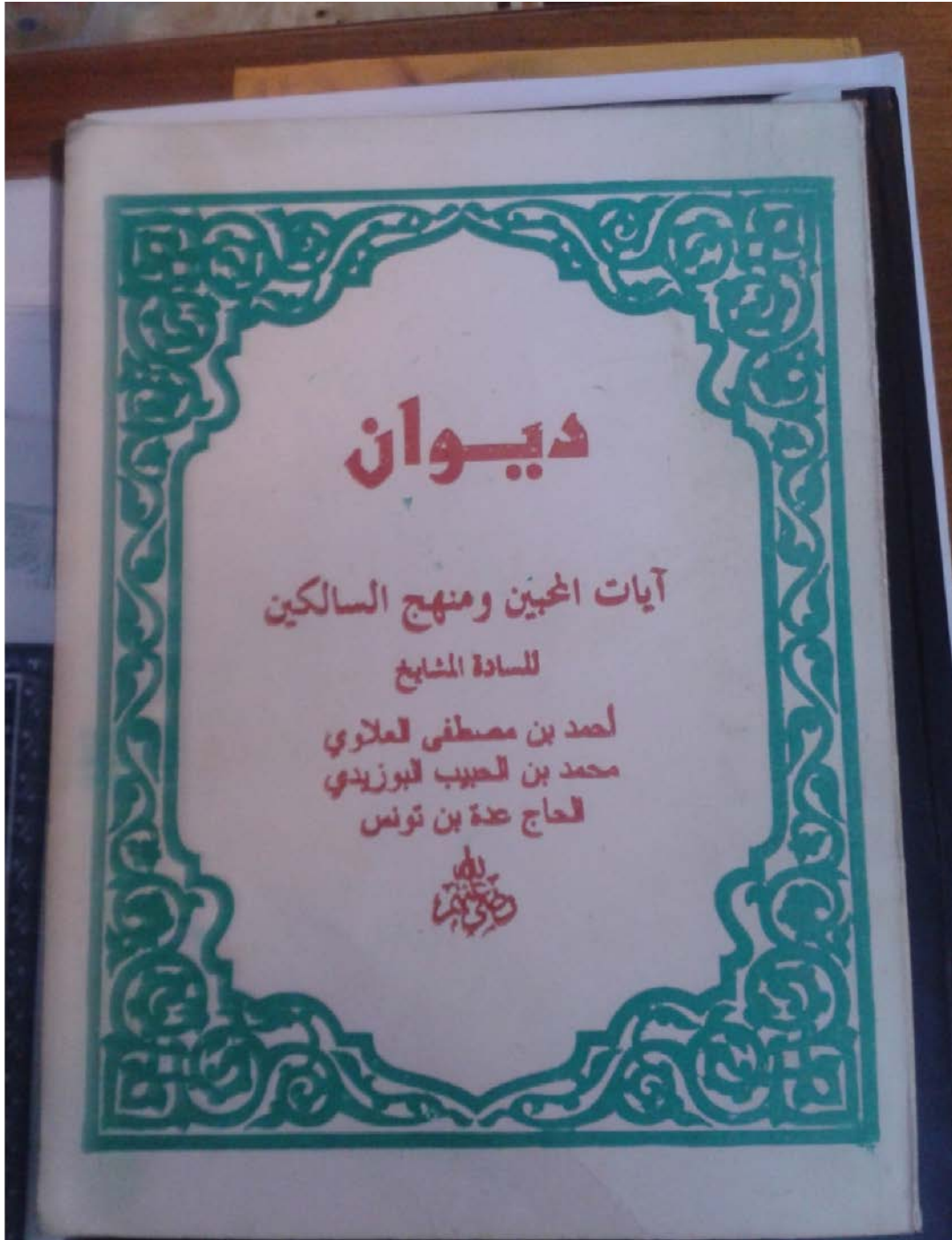

. أذكار الشاذلية في كركوك.



کورتەى توپژینه‌وه

ههردوو توپژێره له‌م توپژینه‌وهیه‌ی گه‌رت و ته‌نگ و چه‌له‌مه‌گانی که هاتۆتنه‌ سه‌ر ریگای پێشه‌وا ئه‌بو چه‌سه‌نی شازلی ده‌خه‌نه‌ روو ده‌ری ده‌خه‌ن چۆن ناوبراو به‌ لی‌بوورده‌یی و خۆشه‌ویستی و هه‌ولێ چاک‌ سازی توانی شکست به‌ دووژمه‌گانی بی‌نی و بی‌رو باوه‌ره‌که‌ی سه‌ر بخاو بلاوی بکاته‌وه له‌ رۆژئاوای ولاتانی عه‌ره‌بی و مصر و عیراق. هه‌روه‌ها ئه‌م توپژینه‌وه‌یه‌ی تیشک ده‌خاته سه‌ر ری‌بازی شازلی له‌ عیراق. به‌ تابه‌تی له‌ شاری که‌رکوک ، وه‌ رۆلی ته‌کیه‌ی شازلی له‌ هاوکاری و خۆشه‌ویستی و برایه‌تی له‌ نیوان پیکهاته‌گانی شاری که‌رکوک ، ئه‌م توپژینه‌وه‌یه‌ی له‌ سی‌ به‌ش پیک هاتوو وه‌بای ته‌نگ و چه‌له‌مه‌گانی ژیا‌نی پێشه‌وا چه‌سه‌نی شازلی ده‌کات و تیشک ده‌خاته سه‌ر ری‌بازه‌که‌ی و شیوازی هه‌لس و که‌وتی له‌گه‌ڵ نه‌یارانی.

Abstract

In this research, both researchers focus on the challenges, problems and hard times that the Islamic scholar Abu-Hasan Shazly faced during his lifetime. They show that how the scholar could succeed in defeating his foes and enemies via promoting and spreading his beliefs in reforming, tolerant and loving ways in the west of Arabic countries, Egypt and Iraq.

In addition, this research concentrates on Shazly's method in Iraq, especially in Kirkuk city and shows the role of Shazly's mosque in encouraging cooperation, brotherhood, and tolerance among the residents of Kirkuk with different nationalities. This research has been divided into three parts: the first part talks about the challenges and hard times of the scholar Abu-Hassan Shazly, the second one shed light on his methods and the final part focuses on his behaviour and attitudes with his enemies.

البعد السياسي لخلاف الفرق الإسلامية حول الإيمان والكفر

م. م. نأدهم عبد الجبار عبد الله بيدار
جامعة صلاح الدين
كلية العلوم الإسلامية

أ.د. كريم نجم خضر شواني
جامعة كركوك
كلية التربية

ملخص

قام المتكلمون والفلاسفة وكتب العقائد بتعريف "الإيمان" و "الكفر" بصيغ مختلفة ومتعددة، ودارت حول هذه التعاريف وما تفرع منها من تحديد العلاقة بين الإيمان والعمل وما يخرج العبد من دائرة الإيمان نقاشات علمية، وهذه الصيغ كانت تشكو من أنها قدّمت إلينا على أنها تجريد "عقدي" متعالٍ على المصالح الدنيوية وعلى الزمان والمكان، وحكم أغلبهم على رأي مخالفيهم بالتضليل والتكفير، لكن بالرجوع إلى الظروف التي نشب فيها تلك الخلافات و تطورت فيها، وبالتعمق في حيثياتها وتحليلها نرى بأنها كانت تخفي وراء أغلبها أيديولوجية سياسية معينة، وأن السياسة حاضرة وراءها بقوة مسترة تحت ستار الدين، وأن أغلب الذين ضلّوا أو رندقوا كانوا في صياغتهم لمفهومَي الإيمان والكفر وفي أكثر ما "تكلموا" فيه من مسائل "دينية" مثل خصوصهم، يمارسون السياسة في الدين ليس إلا، ويطبق هذا على مقولة الخوارج والمرجئة والمعتزلة وجمهور المحدثين والمتكلمين والفقهاء في هذه المسألة، ويهدف البحث إلى إبراز البعد السياسي في مسألتَي الإيمان والكفر من أجل التأكيد على حرية النشاط السياسي والابتعاد عن الاستبداد السلطوي من أجل ابتعاد مجال العقيدة عن الصراعات السياسية.

المقدمة

الحمد لله، والصلاة والسلام على رسول الله، وعلى آله وأصحابه ومن والاه، وبعد: فمن الحقائق الثابتة أن الناس يختلفون في تفكيرهم. وكلما خطا الإنسان خطوات في سبيل المدنية والحضارات اتسعت فرجات الخلاف حتى تولدت من هذا الخلاف المذاهب والفرق العقديّة، والمسلمون لم يكونوا مستثنون من هذه السنة الكونية، فاختلّفوا بحضرة الرسول -صلى الله عليه وسلم-، لكنه كان المرجع القطعي الذي يحلّ إشكالاتهم في شتى نواحي الحياة، ومنها الفكرية، ولكن دائرة الخلاف توسعت بوفاته -ص- فاختلّفوا في عدة مسائل من أهمها الإيمان والكفر، وأدى هذا الخلاف إلى القتال بين المسلمين وحرقت تراث بعضهم البعض فضلاً عن اتهام المخالفين لهم بالكفر والخروج عن الملة.

ولا يمكن البحث عن أصل الفكرة إلا في ضوء الواقع الاجتماعي بخلافاته وصراعاته السياسية والاقتصادية؛ فالصراع الفكري النظري يكون بذلك إنعكاساً غير مباشر للصراع الاجتماعي السياسي الاقتصادي، حتى ولو لم يع "المتصارعون" في الرؤى هذه الحقيقة. وهذا لا يعني إلغاء العوامل الأخرى التي أدت إلى ظهور هذا الخلاف مثل التبادل الثقافي، لكننا نبحث هنا عن دور العامل السياسي وراء الخلافات الفكرية بين الفرق الإسلامية الرئيسية في مسألة الإيمان والكفر.

أهمية الموضوع وأسباب اختياره:

تكمن أهمية الموضوع في خطورته، إذ هو الحد الفاصل الذي يفصل المسلم من غير المسلم، وسبب اختيار هذا الموضوع يكمن في:

١- كونه محاولة لازالة الغبار والأوهام على موضوع كُفر بسببه أناس و فرق، وراح ضحيتها مئات الآلاف من المسلمين تحت ذريعة المساس بالدين المنزل من عند الله، والعقيدة الإسلامية المقدسة، وهم غافلون عن حراستهم على إرث سياسي ألبس لباس الدين.

٢- كونه موضوع حساس ومتجدد دائماً، ويهتم به الكل حتى الخارجين عن دائرة الإسلام.

٣- تأكيد على حرية النشاط السياسي والابتعاد عن الاستبداد السلطوي من أجل ابتعاد مجال العقيدة عن الصراعات السياسية.

حدود البحث:

يتكون البحث من بيان البعد السياسي لمقولة الفرق الإسلامية الرئيسية في مسألة الإيمان والكفر وهم الخوارج، والمرجئة، والعتزلة، وجمهور المحدثين والمتكلمين والفقهاء.

خطة البحث:

يتكون البحث من هذه المقدمة ومبحثين وخاتمة.

خصصنا المبحث الأول لبيان البعد السياسي لمقولة الخوارج والمرجئة في الإيمان والكفر في مطلبين. وبيئنا في المبحث الثاني البعد السياسي لمقولة العتزلة وجمهور المحدثين والفقهاء والأشاعرة في الإيمان والكفر في ثلاثة مباحث.

المبحث الأول

البعد السياسي لمقولة الخوارج والمرجئة في الإيمان والكفر

المطلب الأول

البعد السياسي لمقولة الخوارج في الإيمان والكفر

ذهب الخوارج إلى أن الإيمان تصديق بالجنان، وإقرار باللسان، وعمل بالأركان، وأنهم اهتموا بالأعمال اهتماماً بالغاً، فجعلوه ركناً أساسياً من أركان الإيمان، ولهذا كفروا مرتكب التّنوب، وجعلوه مخلداً في النار، معتدّاً بعذاب أهلها^(١).

والجذور الأولى للتكفير بين المسلمين تعود إلى هذه الفرقة من المسلمين الذين أجمعوا على تكفير علي -رض- والحكمين إثر حادثة التحكيم، وأن خروج الجماعة التي كانت تقاتل في صف الامام علي بن ابي طالب رضي الله عنه عليه، يغلب عليهم التطرف والتشدد، وأصبحت (لا حكم الا لله) شعار هذه الطائفة، وطرحوا منهجهم التكفيري تحت هذا الشعار، فذهبوا الى القول بتكفير علي وعثمان -رض- والحكمين واصحاب الجمل، وكل من رضي بتحكيم الحكمين، ويحكمون على مخالفهم من المسلمين بالكفر وديارهم بديار الكفر بل وحتى الذين اعتنقوا فكرتهم لكن قعدوا عن الخروج معهم للجهاد ضد مخالفهم بالكفر، وهكذا أصبح الخوارج رواد التكفير، لأنهم قد أرسوا دعائم التكفير في زمن مبكر من تاريخ الإسلام^(٢).

وبالعودة إلى ما قبل سنة ٢٧هـ -وهو العام الذي شهد نشأة فرقة الخوارج- كانت الصراعات والانقسامات التي طرأت في ساحة حياة الجماعة الإسلامية ذات طابع سياسي، وقفت خلفها وأثمرتها عوامل اجتماعية وقبلية وإقليمية، ووقفت عند حدود الطابع السياسي، دون أن تضي على مبادئها وأهدافها ثياباً أو طابعاً أو صبغة دينية، نابعة من عقائد الإسلام، كدين، فلم يزعم الذين اختلفوا على خلافة أبي بكر وعثمان -رضي الله عنهما- أن واحداً من المختلفين قد خرجوا من الدين، بل كان خلافاً سياسياً أو اجتماعياً^(٣).

ويؤكد النظر في حركة الخوارج خلال القرون الثلاثة الأولى من التاريخ الهجري طابعها السياسي القوي، وهو ما يظهر في نشأتها وردود أفعالها وخصائصها العامة، إذ نشأت سياسياً بانشقاق سياسي عسكري عن جبهة الخليفة علي بن أبي طالب إثر قبوله بالتحكيم طريقاً للفصل بينه وبين معاوية بن أبي سفيان^(٤).

ولأن أمنيات الخوارج في هذه المرحلة لم يتحقق، غلب على نشاطهم الاصطدام الفكري والعسكري بالمحيط السياسي والاجتماعي الذي كانوا يعيشون فيه وتحولوا إلى رمز إدانة للظلم السياسي والانحراف عن تعاليم الدين وسنن المتقدمين المستقيمين، فأصبح الموقف السياسي أساس الديانة عندهم، ويظهر هذا جلياً في قول أحد شعرائهم يرثي مجموعة خارجية (البسيط):

إنني أدين بما دان الشرارة به يوم النخيلة عند الجوسق الخرب

ولم يكن موضوع خطبة قائدهم قبل المعركة غير الحديث عن تولي أهل النهروان وأبي بكر وعمر وإدانة عثمان وعلي، وهذا موضوع سياسي^(٥).

ويلاحظ المحلل أن ما تبنته الخوارج من آراء متعلقة بالإيمان والكفر من اعتبار العمل جزءاً رئيساً لا يتجزأ من الإيمان وأن مرتكب الكبيرة كافر له بعد سياسي، وذلك لأنهم تكلموا أولاً على حكام بني أمية حين اتهموهم بارتكاب الكبائر، ثم حكموا عليهم بالكفر لإضفاء الشرعية على خروجهم على الإمام والثورة عليه، وهو يرتبط مباشرة بمهمة التعبئة السياسية والعسكرية، وتجنيد الأنصار والأعوان، فتكفير المخالف شرط ضروري لاستباحة دمائهم وتبرير قتالهم، وبالمثل فإن إصرارهم على هجرة أتباعهم إليهم، وتكفير من خالفهم أو القاعدين من أتباعهم وسيلة فعالة لتجنيد المحاربين وتحفيز الأتباع للقتال وكسب المعارك المستمرة التي خاضوها مع السلطة، وبالتالي فإننا نجد أن أهم معتقداتهم حول الإيمان والكفر التي تميز الخوارج عن الفرق الأخرى تخدم هدفاً سياسياً أساسياً وهو توظيف الإيمان والعقيدة في الصراع السلطوي مع الجماعات الإسلامية الأخرى، وإضفاء الشرعية على أفعال وقرارات قياداتهم وزعاماتهم السياسية.

إذاً كان الموقف السياسي الملتحف بلحاف (الدين) يتحدد من خلال التساؤل التالي: هل يكفي في (الإيمان) الإقرار باللسان، بدون الالتزام بما يترتب عليه (الإيمان) من أوامر الشرع ونواهيه؟ وهو المفهوم الذي يعنى الأمويين من المحاسبة عما ارتكبه وسيرتكبونه مستقبلاً من مظالم، أم أنه لا بد وأن يترتب عليه اتباع لأوامر الشرع ونواهيه، بما فيها، بل وعلى رأسها، قيم الشورى والعدل، وبالتالي (تكفير) من يقتصر على الإيمان باللسان فقط: (الأمويين وأنصارهم)، ومن ثم وجوب الثورة عليهم^(٦).

وهكذا اختلط الخوارج السياسة بالدين واعتبروا الفعل السياسي فعلاً دينياً من حيث الجوهر، وحينما انصب تقييمهم لأداء الخلفاء الأربعة وبني أمية لم يميزوا بين الجانب الديني والجانب السياسي، فكانت النتيجة عند الخوارج الحدث السياسي حدثاً دينياً بامتياز، وجوهر الموقف الديني عندهم هو الحكم على سياسة الحكام ومواقف الناس منهم ومن نماذج النقد الديني السياسي الخارجي رسالة عبد الله بن إباض إلى عبد الملك بن مروان، حيث عدّ المؤلف الموقف من حكم عثمان ومناصريه عقيدة أبدية بها يتحدد إيمان المرء أو كفره ويتقرر مصيره إلى الجنة أو إلى النار. ومما قاله في ذلك: "فمن يتول عثمان ومن معه فإننا نشهد الله وملائكته بأننا منهم برآء ولهم أعداء بأيدينا وألسنتنا وقلوبنا، نعيش على ذلك ما عشنا، ونموت عليه إذا متنا، ونبعث عليه إذا بعثنا، ونحاسب بذلك عند الله"^(٧).

ولأن الصراع السياسي، حينها، كان لا بد وأن يغلف بغلاف (ديني) وإلا فقد مضمونه الداعم، فقد استمر الجدل في مسألتي (الكفر) و(الإيمان)، فيما بعد، إلى أن انتهى به المقام ليتحول من جدل سياسي إلى امتحان عقدي يحاسب، بموجبيه، الفرد المسلم، بل ويهدر دمه تبعاً لتحديد موقفه من كل من تلك المسألتين، وفقاً للتعريف الذي ألبسته كلتاها، والمتولد أساساً من رحم المصلحة السياسية، وبالذات التعريف الذي كان يخدم مصلحة الطرف المنتصر في ذلك الصراع السياسي وما تلاه من صراعات سياسية لاحقة^(٨).

وتعتبر سلوك الخوارج هذا نقطة تحول في الماهية والطبيعة التي أضيفت على الصراعات التي حفلت بها حياة المسلمين، فهم لم يقفوا بخلافهم مع خصومهم عند الحدود السياسية، بل أضفوا عليه طابعاً من الدين، وذلك عندما زعموا أنهم هم المؤمنون، وأن من عداهم قد مرق من الدين مروق السهم من قوسه، وازدادت الطامة عندما استخدم خصومهم نفس السلاح، فأصبح أكثر الفرق تضي على مبادئها السياسية وآرائها الفكرية والاجتماعية صبغة من الدين وعقائده، انسياقاً مع تيار سلطان العقيدة الدينية الجارفة وتملقاً للعامة واستجاباً لتأييدها في أغلب الأحيان، فانطبعت خلافاً الساحة الإسلامية بالطابع الديني عندما انتقل الجميع بما هو (سياسي) إلى

ساحة ماهو (دين)، ولعل قسوة الصراع مع خصومهم ووضوح مخاطرهم وخاصة بني أمية على قيم الدين ومثله العليا، لعل ذلك واحداً من أسباب هذا الاختلاط^(٩).

وقد وقع بعض الكتاب المعاصرون^(١٠) فيما وقع فيه الخوارج من عدم التمييز بين ما هو سياسي وما هو ديني وقرروا بأن الخوارج نشأ نشأة دينية بحتة لا دخل للسياسة فيها، واستدلوا على ما ذهبوا إليه بعدة أحاديث بين فيها الرسول الأكرم -ص- بعض أوصافهم، وركز بعد ذلك بأن مشكلة الخوارج كانت في فهم نصوص الدين بشكل خأ، وقد أشرنا إلى أن الخوارج اختلطوا السياسة بالدين ولم يستطيعوا التمييز بينهما فأضفوا الشرعية والدين على ماهو سياسي. بينما أكد كتاب وباحثون آخرون^(١١) على ما ذهبنا إليه من وجود السياسة كعامل قوي خلف نشأة الخوارج ومعتقداته في الإيمان والكفر.

المطلب الثاني

البعد السياسي لمقولة المرجئة في الإيمان والكفر

اضطربت آراء كتاب ومؤرخي الفرق حول المرجئة ونظرتها للإيمان والكفر^(١٢) وقد حدد الدكتور محمد عمارة سبب هذا الاضطراب بقوله: "إن مفتاح الخروج من هذا الاضطراب هو في إدراك الطابع السياسي لنشأة فكرة الإرجاء وفرقهم، وأن غياب الاهتمام بهذا الطابع هو الذي أشاع ذلك الخلط بين تيارات الإرجاء، فلقد بدت عقائد المرجئة مجرد أبحاث دينية في الإيمان والكفر وعلاقة العمل الصالح بالإيمان، بينما كانت السياسة والصراعات من حول السلطة هي التي أفرزت فكر المرجئة وتياراتها المختلفة، ومن ثم فلا سبيل إلى فهمهم إلا إذا وضعناها في الإطار الذي نشئوا فيه وأبصرنا تياراتهم على ضوء الظروف السياسية التي بلورتها"^(١٣)، ونحن هنا نبين البعد السياسي الذي يتعلق بمقولتهم حول الإيمان والكفر.

ذهب المرجئة إلى أن الإيمان هو المعرفة بالله تعالى فقط، وأن الكفر هو الجهل به فقط، وأن الإقرار باللسان وأعمال الجوارح غير داخلية في الإيمان، وأنه لا يدخل النار إلا الكفار فحسب، أما المؤمن فلا يدخلها - بزعمهم - مهما ارتكب من الذنوب، أو لم يأت بالواجبات؛ ولهذا أطلق عليهم اسم المرجئة، حيث إنهم يؤخرون الأعمال عن الإيمان، ويعطون الرجاء للمؤمن، فيقولون: لا تضر مع الإيمان معصية، كما لا تنفع مع الكفر طاعة، فجعلوا الأعمال خارجة عن الإيمان بالكلية^(١٤).

وقد قسم البغدادي فرق المرجئة الذين فصلوا بين الإيمان والعمل بقوله: "والمرجئة ثلاثة أصناف: صنف منهم قالوا بالارجاء في الايمان وما يقدر على مذاهب القدرية المعتزلة كغيلان وأبي شمر ومحمد ابن أبي شبيب البصرى.. وصنف منهم قالوا بالارجاء بالايمان وبالخير في الاعمال على مذهب جهم ابن صفوان فهم اذا من جملة الجهمية، والصنف الثالث منهم خارجون عن الخير والقدرية.. وانما سموا مرجئة لأنهم أخرؤا العمل عن الايمان، والارجاء بمعنى التأخير، يقال: أرجيت وارجائه اذا اخرته"^(١٥)، وعلى هذا الأساس نحاول أن نوضح البعد السياسي لمقولة مرجئة الجبرية و مرجئة القدرية والمرجئة الخالصة حول الإيمان والكفر.

• البعد السياسي لمرجئة الجبرية:

فالمرجئة الجبرية هم الذين قالوا: إن الإيمان تصديق بالقلب ولا تأثير للعمل على هذا الإيمان، فأخروا العمل وفصلوه عن الإيمان، وقالوا: إنه لا تضر مع الإيمان معصية كما لا ينفع مع الكفر طاعة -على ماهو مشهور من

مقالتها، ومع قولهم هذا بالإرجاء قالوا أو قال أغلبهم بالجبر، وأبرز عناصر هذا التيار جهم بن صفوان وفرقته الجهمية و الجعد بن درهم^(١٦).

فالجعد هو الجعد بن درهم، وهو من التابعين الشاميين، وفي أصله اختلاف، ويقال هو مولى لآل مروان، وانتقل من الكوفة إلى الرقة، وصار معلم مروان بن محمد بن مروان بن الحكم وأليفه ومؤدبه، وهو معلم جهم بن صفوان، وكان الجعد يعيش في زمان هشام بن عبد الملك وكان هذا الأخير قاسياً على مخالفه لذلك أراد التخلص منه وقد أمر واليه على العراق آنذاك خالد بن عبد الله القسري بقتله، وكانت طريقة قتله مخزية لا تمت للدين بصلة بحيث زادت من اهتمام الناس به بدل نسيانه، قتله خالد بن عبد الله القسري سنة ١٢٤ هجرية^(١٧).

وقد برر كتاب الفرق قتل خالد لجعد وبهذه الطريقة اللإنسانية بأنه مبتدع ضال أحدث عدة بدع في الإسلام كالقول بخلق القرآن وغيره^(١٨)، لكن بعض المعاصرين^(١٩) شككوا في صدقية هذه المسألة وقالوا بأن قتله كان سياسياً ألبسه خالد بن عبد الله القسري لباس العقيدة، وبالرجوع إلى سيرة القسري قد يوضح الفكرة ويزيل الغبار على حقيقة هذه المسألة.

فخالد بن عبد الله القسري نشأ بالمدينة، وكان في حدائته يتبع المغنين والمخنثين، ثم صار في مرتبة أبيه بعده، إلى أن ولاه هشام بن عبد الملك العراق سنة ١٠٥هـ، واستمر إلى أن عزله هشام سنة ١٢٠هـ، وكان الإسلام في عهد خالد ذليلاً، فكان يولي النصارى والمجوس على المسلمين، وكان أهل الذمة يشترتون الجوارى المسلمات ويطوئن، فيطلق لهم بذلك ولا يغير عليهم، وقد بنى لأمه النصرانية بيعة في قبلة المسجد الجامع بالكوفة فكان إذا أراد المؤذن في المسجد أن يؤذن ضرب لها بالناقوس، وإذا قام الخطيب على المنبر رفع الناس أصواتهم بالقراءة، وكان يبالي في سب أمير المؤمنين علي -كرم الله وجهه-، وقد عزله هشام بسبب اعتدائه على امرأة والتحرش الجنسي بها، وكان غلته بالعراق عشرين ألف ألف، وكان يسرف أموالاً طائلة على الشعراء الذين يذهبون إليه ويمدحونه بالشعر، وإضافة إلى ذبحه للجعد بن درهم في يوم الأضحى فقد حرق مجموعة من الناس المناوئين له، وقد سوى أعرابي بين خصاله وبين الله بعشر خصال فأثار حفيظة هشام عليه، وقد قتل صلباً سنة ١٢٥هـ أو ١٢٦هـ بالحيرة^(٢٠).

وإذا عرفنا شخصية خالد القسري فإن السؤال هنا: هل يعقل أن يكون رجل مثل خالد غيوراً على العقيدة الإسلامية لدرجة يضحي بالجعد بن درهم في يوم الأضحى؟!

الجواب كلا بالطبع، إذن لماذا قام بقتل الجعد؟

يبقى الجواب على هذا السؤال صعب للغاية في ظل عدم تعمق الكتاب والمؤرخين القدامى في قضية قتل خالد، لكن قد نجد الضالة عند الطبري^(٢١)، وهو يشير إلى أن الجعد كان من مرجئة الجبرية الذين انضموا إلى يزيد بن المهلب الأزدي عندما ثار على يزيد بن عبد الملك بالعراق في مطلع القرن الثاني، وأعلن خلعه، ونادى بأن تكون الخلافة شورى بين المسلمين، وبأن يعمل الخلفاء بالكتاب والسنة، وعلى الرغم من أن المؤرخين لم ينقلوا شيئاً من أخبار معارضة الجعد بن درهم لبني أمية قبل ثورة يزيد بن المهلب وبعدها، إلا أن ما نقلوه من الأخبار المتعلقة بمعارضة مرجئة الجبرية لهم في العراق وخراسان يفيد في هذا المقام، فهو يرجح أن مرجئة الجبرية كانوا من الجماعات السياسية التائرة المناضلة^(٢٢).

وقد أكد الشيخ المحقق شعيب الأرنؤوط - عند تعليقه على سند الذي استشهد به القائلون بأن قتل معبد لأجل الدين وحماية العقيدة- على: "أن هذا السند غير ثابت، ولم يصلنا إسناد صحيح، وبناءً عليه، فإن الرجل

ربما قتل لأن القضية كانت سياسية، وليس من أجل العقيدة والابتداع، وإنه لم يعرف عن ولاة بني أمية أنهم كانوا يقتلون الرجل لأجل العقيدة، وإنما يقتلونه لأجل مخالفته لهم في السياسة والحكم^(٣٣).

ولا أدري لماذا أغفل صاحب كتاب (التفسير السياسي) عن رواية الطبري -الذي أشرت إليها آنفاً- في معرض رده على الذين يؤيدون وجود دور للسياسة في قتل الجعد وإصراره على عدم وجود أي دور سياسي للجعد بقوله: "ولكن الطبري لم يذكر الجعد في تلك الفتنة، ولم يرد له أي ذكر فيها، فما أدري كيف نسب الجابري إلى الجعد أنه خرج مع ابن المهلب وعلى أي مرجع اعتمد"^(٣٤).

ومن أجل أن تكون الصورة أكثر وضوحاً عن ثورة المرجنة الجبرية الذين كانوا ينددون باستئثار بني أمية بالحكم، ويرفضون نظريتهم في الخلافة ووراثة الملك، ويناهضون ممارساتهم المختلفة، ويشهرون بمفاسدهم المالية، ويرمون القضاء على سلطانهم، وابتغون التطويح بدولتهم، نبين دور تلميذ الجعد بن درهم وأحد أبرز رجال هذه الثورة الجهم بن صفوان، وذلك للدور المؤثر لهذا الشخص في هذه الثورات وما قام به من نشر آراء الجعد وصياغته حتى انتسب إليه الجهمية كإحدى فرق المرجنة.

والجهم بن صفوان، من أهل خراسان، ينسب إلى سمرقند وترمز، ويكنى أبا محرز، وكان مولى لبني راسب من الأزد، كان تلميذاً للجعد بن درهم ومنه أخذ الكلام، وكان ذا أدب ونظر وذكاء وفكر وجدال وفصاحة ومراء، وقد خرج على السلطان وقاتل مع الحارث بن سريح أيام الأمويين، وكان ذلك في مرو، واتخذ الحارث -أيام بخراسان- كاتباً له، وكان يقص في بيت الحارث في عسكره وكان يخطب بدعوته وسيرته، فيجذب الناس إليه ويحثهم على الخروج على بني أمية استجابة لدعوة الحارث بن سريح، وكان يحمل السلاح معه ويقاوم السلطان معه، وكان أول ظهور مذهبه بترمز، ثم أقام ببليخ، ولما اتصل بالحارث ابن سريح لم يزل معه إلى أن قتلا، وقد قتله سلم بن أحور بن سلم المازني سنة ١٢٦ هجرية^(٣٥).

ومع أن الجهم خرج على بني أمية ودعا الناس إلى الثورة عليهم وهذا ما يرجح كفة دور السياسة في مقتله، فإن ما صرح به نصر بن سيار من سبب إقدامه على قتل الجهم مما يزيد من وجود السياسة كعامل قوي وراء مقتله، إذ قال نصر بن سيار للجهم: "لو ملأت هذا الملا كواكب وانزلت الي عيسى بن مريم ما نجوت، والله لو كنت في بطني لشققت بطني حتى اقتلك، ولا تقوم علينا مع اليمانية أكثر مما قمت"^(٣٦).

وبهذا علم ما كانا يدعوان إليه الحارث وكاتبه الجهم من الحرص على العمل بكتاب الله وسنة رسوله وجعل الأمر شورى بين المسلمين، وإبائه الانغماس في أمرة الظالمين، ورفض أعطياتهم والعمل لهم^(٣٧) ويؤكد هذا على دور السياسة وراء قتلها وهو جزاء خروجها على بني أمية، وذلك لأن بني أمية كانوا شديدين على كل من خرج عليهم مهما كانت مكانته وصفته وعقيدته، وما قصة مقتل حسين بن علي بن أبي طالب وعبد الله بن الزبير ببعيد عن ذلك، فكيف بالجهم بن صفوان!

وقد دخل هؤلاء في خضم الصراع ضد سلطة الأمويين ومطالبهم، ففي خراسان معقل هذا التيار وموطن ظهوره كان الوالي (أشرس) يتولى أمرها سنة ١١٠هـ، وكان يحث الناس على الدخول في دين الله وأقام من أجل ذلك هيئة للدعوة إلى الإسلام ترأسها أبو الصياد صالح بن طريف، واشترط أبو الصياد على الوالي أن تسقط الجزية عن من يدخل في الإسلام -وكان الأمويون يأخذون الجزية ممن أسلم باستثناء فترة حكم عمر بن عبد العزيز- وتعهد الوالي لأبي الصياد بذلك، فدخل أهل خراسان في دين الله أفواجا، وبنيت المساجد فيها، فشكا عامل الخراج (غوزك) إلى الوالي أشرس قلة حصيلة الجزية وقال له: "إن الخراج قد انكسر"^(٣٨)، وكان بعض أغنياء خراسان وأثريائها قد

سأهم انكسار الخراج لما في زيادته من منافع لهم يقتسمونها مع ولاة بني أمية، ولما في إسلام عامة الناس من تحول قومي عن تراثهم الذي يقده هؤلاء ويتمسك به، ولو سر، فجاؤا إلى الوالي أشرس وقالوا له: "ممن تأخذ الخراج وقد صار الناس كلهم عرباً؟!"^(٣٩) تعبيراً بالعروبة عن الإسلام، وعند ذلك وجد الأمويون في ذلك افتقاراً لخزانة الدولة المالية! فبحثوا عن حجة دينية يمررون بها قرارهم بقاء الجزية على هؤلاء الذين دخلوا حديثاً في الإسلام، فراجع الوالي عن عهده من إسقاط الجزية عمن يدخل في الإسلام ووضع مواصفات للإيمان السليم الذي تعترف به الدولة ويكون سبباً لإسقاط الجزية عن صاحبه، وذلك لأن إسلام هؤلاء القوم غير صحيح بمواصفات الإسلام الصحيح، لأن أعمالهم لا ترقى إلى مستوى الترجمة عن إيمان يقيني تعمر به القلوب، فكتب إلى عامل الخراج (ان أبي العمرة) يقول: "إن في الخراج قوة للمسلمين وقد بلغني أن أهل السغد وأشباههم لم يسلموا رغبة وإنما دخلوا في الإسلام تعوداً من الجزية فانظر من اختتن وأقام الفرائض وحسن إسلامه وقرأ سورة من القرآن فارفع عنه خراجاً"^(٤٠).

فقد قام بوضع شروط للإسلام الذي تعترف به الدولة ويسقط الجزية هذه الشروط:

١. أن يكون صاحبه مختتناً، والذين كانوا يسلمون لم يكونوا أطفالاً ولا صبية حتى يسهل عليهم الاختتان!
 ٢. إقامة الفرائض، وهذا تتطلب مستوى أعلى من مستوى أدائها، فالأداء أسهل من الإقامة بما لا يقاس.
 ٣. حسن الإسلام، وهذا شرط يصعب وضع المقاييس الدالة على بلوغ إسلام المرء حده ودرجته!
 ٤. قراءة سورة من القرآن، وهذا بالنسبة لقوم لا يعرفون العربية نوع من التعجيز!
- ومعنى هذه الشروط التي وضعتها الدولة للإسلام الذي تعترف به أنها قد ربطت بين الإيمان كعقيدة وبين الأعمال التي تصدر عن المؤمن وجعلت العمل شرطاً لصحة الإيمان، وهنا ربطوا الإيمان بالعمل، أي عارضوا - وهم المرجئة- فكر الإرجاء، وكأنهم أحلوا الإرجاء إذا كان ينجي الحكام من الإدانة، وحرموه إذا كان يعفي المحكومين من دفع الجزية بعد اعتناقهم الإسلام!^(٤١)

وقد أدى سياسة الأمويين هذه إلى تمردات ومعارضات وثورات بين أبناء الشعوب التي دخلت حديثاً حظيرة الإسلام، وكسب هؤلاء المعارضون إلى صفوفهم قادة وعلماء من العرب المسلمين، ومن هؤلاء عمر بن عبد العزيز الذي عزل الجراح بن عبد الله الحكمي عن إمرة خراسان، وإنما عزله لأنه كان يأخذ الجزية ممن أسلم من الكفار، ويقول: "أنتم إنما تسلمون فراراً منها فامتنعوا من الإسلام وثبتوا على دينهم وأدوا الجزية"^(٤٢)، فكتب إليه عمر: "إن الله إنما بعث محمداً (ص) داعياً ولم يبعثه جابياً"^(٤٣).

وعن رأي الجهم في الإيمان قال الأشعري: "منهم يزعمون أن الإيمان بالله هو المعرفة بالله وبرسوله وبجميع ما جاء من عند الله فقط، وأن ما سوى المعرفة من الاقرار باللسان والخضوع بالقلب والمحبة لله ولسوله والتعظيم لهما والخوف منهما والعمل بالجوارح فليس بإيمان، وزعموا أن الكفر بالله هو الجهل به، وهذا قول يحكى عن جهم بن صفوان، وزعمت الجهمية أن الإنسان إذا أتى بالمعرفة ثم جحد بلسانه أنه لا يكفر بجحده، وأن الإيمان لا يتبعض ولا يتفاضل أهله فيه وأن الإيمان والكفر لا يكونان إلا في القلب دون غيره من الجوارح"^(٤٤)، وقال الدكتور محمد عابد الجابري معلقاً على رأي الجهم هذا: "وهذا النوع من الكلام عندما يصدر عن شخصية معارضة للأمويين نائرة عليهم، تطالب بالشورى والمساواة، لا يمكن أن يفهم إلا على أنه يدخل في أيديولوجيا المساواة نفسها، مساواة المسلمين الجدد من العجم الذين لا يعرفون العربية ولا يؤدون شعائر الدين، كما كان الحال في المنطقة التي يتحرك فيها جهم وأصحابه.. فتعريف الإيمان هنا بأنه مجرد (المعرفة بالله ورسوله وما جاء من عند الله فقط) معناه الاعتراف

لسكان هذه المناطق بالمواطنة الكاملة في دار الإسلام بمجرد قبولهم الإسلام، الشيء الذي يترتب عنه شرعاً اعفاؤهم من الجزية، فالإرجاء هنا ليس لصالح الأمويين، بل هو العكس نوع من الاحتجاج على سياستهم المالية^(٣٥).

وتظهر المناسبة بين الإرجاء والجبر من المضمون السياسي لهذا النوع من الإرجاء الذي يتكامل تماماً مع ما ينسب إلى الجهم من القول بالجبر، لقد كان الموالي مجبرين - بحكم عدم معرفتهم باللغة العربية وجهلهم لشعائر الدين وأيضاً بسبب ظروف الحرب التي كانت مستمرة.. الخ- على عدم أداء الفرائض الدينية كاملة، ولذلك فلا يجوز أن يعاقبوا على وضعية ليسوا مسؤولين عنها، بل هم فيها في حكم المجبرين^(٣٦).

ولما لم تكن هناك آذان أموية صاغية لمطالبهم وجدت هذه الثورات وهؤلاء الثوار في فكر الإرجاء بمعنى تأخير العمل عن الإيمان والفصل بينهما موقفاً وفكراً سياسياً يعارض موقف الدولة الأموية، وصيغة يشجبون بها فكراً، بل يصبح فكراً ثورياً يتحدى تلك المفاهيم التي ابتدعتها الدولة كي تجعل من الإيمان والكفر مسائل يستفتي في صحتها وفسادها وتحكم بها عمال الخراج وحبابة الجزية في عقائد الذين دخلوا حديثاً في دين الله، بدلاً من أن تكون رقابتها والاطلاع عليها من الأمور التي لا يعلمها إلا الله، ومن هنا كانت نشأة هذا التيار من تيارات الإرجاء نشأة سياسية، كما كان موقف دعائه وأنصاره موقفاً سياسياً عارض بالثورة المسلحة سلطة بني أمية وسيرتهم في ظلم هؤلاء^(٣٧).

إذن فهذا التيار من المرجئة قد وظف الإرجاء لمصلحه السياسية وتسلح به في صراعه ضد الدولة الأموية وحكامها.

• البعد السياسي لمرجئة القدرية:

مرجئة القدرية هم الغيلانية أصحاب غيلان الدمشقي، يزعمون أن الإيمان: المعرفة بالله الثانية، والمحبة والخضوع والاقرار بما جاء به الرسول وبما جاء من عند الله سبحانه، وذلك أن المعرفة الأولى عنده اضطرار، فلذلك لم يجعلها من الإيمان، وأنه لا يقال للخصلة إيمان إذا انفردت ولا يقال لها بعض إيمان إذا انفردت، وأن الإيمان لا يحتمل الزيادة والنقصان^(٣٨)، واتفقوا على أن الله تعالى لو عفا عن عاص في القيامة عفا عن كل مؤمن عاص هو في مثل حاله، وإن أخرج من النار واحداً أخرج من هو في مثل حاله^(٣٩).

وبما أن قضية الإيمان في العصر الأموي كانت ذات مضامين سياسية، كان لابد لغيلان الدمشقي وهو يقف موقفاً معارضاً للأمويين والخوارج معاً، من وضع تعريف للإيمان يحرره من فكرة الجبر الأموي والتكفير الخوارجي، وإذا كان هذا التعريف لا يشترط العمل كمقوم ضروري من مقومات الإيمان، كما يفعل الخوارج، فإنه من جهة أخرى لا يجعله مجرد تصديق وإقرار بما جاء به الرسول -ص- بل لابد فيه من القناعة الداخلي والخضوع، وأكثر من ذلك -وهو الجزء الأهم هنا بالنسبة لنا- ما هو موجه إلى الأمويين بصفة خاصة وهو عدل الله سبحانه يوم القيامة بالمساواة بين الجميع رئيساً ومروؤساً خليفة ورعية في العفو والعقوبة، وذلك لأنه لو كتب على الخلفاء أنهم لن يدخلوا النار رغم ما يقترفونه من محرمات^(٤٠) فإنه لابد أن يفعل ذلك مع كل من يأتي بتلك المحرمات، والنتيجة أنه لن يكون هناك عقاب، وهذا مخالف لما قرره الشرع، وبالتالي فالأمويون سيجازون على أفعالهم مثل جميع الناس، وهذا النوع من المساواة هو ما كانوا يسمونه ب(العدل) الإلهي، فالمساواة في الآخرة على صعيد العذاب مثلاً تقتضي المساواة في الدنيا على صعيد الإجمام، فالجرم مجرم سواء كان حاكماً أو محكوماً^(٤١).

• البعد السياسي للمرجئة الخالصة:

قال البغدادي في بيان المرجئة المحضة: "والصنف الثالث منهم خارجون عن الجبر والقدرية .. وانما سموا مرجئة لأنهم أخرجوا العمل عن الإيمان، والإرجاء بمعنى التأخير يقال أرحبت وأرجأه إذا أخرته"^(٤٣)، فالمرجئة المحضة إذن هم الذين فصلوا بين الإيمان والعمل، وهم مرجئة؛ لأنهم أرحبوا أمر الناس والحكم على إيمانهم إلى يوم القيامة، وسموا محضة أو خالصة؛ لأنه لم يخالط قولهم بالقدر والجبر كما مر من مرجئة القدرية والجبرية، وقيل عنه إنه إرجاء محض لتمييزه عن الإرجاء الذي كان أصحابه في صفوف المعارضة^(٤٤).

وعن البعد السياسي لهذه الفرقة ومقولاتهم في الإيمان والكفر قال الدكتور محمد إبراهيم الفيومي: "والذي نراه: أن رأي المرجئة في الإيمان ليس تعريفاً دينياً للإسلام أو الإيمان بقدر ما كان حلاً لمشكلة عصرهم التاريخية والسياسية، والتي تركت بصماتها على جبين التاريخ الإسلامي اليوم، وهي الانقسامات السياسية التي تحتمي بالدين"^(٤٥).

وبالرجوع إلى ظهور المرجئة وملاستها نستطيع أن نوضح البعد السياسي لهذه المقولة، ولقد نشأ الإرجاء أول ما نشأ في عهد بني أمية، وقد عرف المجتمع الإسلامي أول نص إرجائي مكتوب على الأرجح بعيد سنة ٧٣هـ-٦٩٢م تحت مسمى (كتاب الإرجاء) ، وقد كتب الحسن بن محمد الحنفية هذا الكتاب إثر تجربته الفاشلة مع فلول الكيسانية الغالية اللاحقة إلى مدينة نصيبين، وطلب من أصحابه قراءته في المحافل إشهاراً لموقفه السياسي المبين للكيسانية وغير المعارض للأموين، وموقفه هذا من الأمويين تعبير معتدل عن هذا التيار الإرجائي المهادن للسلطة رغم معرفته بفسادها، فقد أعلن اعترافه بأئمة العصر وتواصله معهم، وكان الحسن بن محمد الحنفية يرى أن أداء الطاعات وترك المعاصي ليس من الإيمان، لا يزول بزوالها^(٤٥).

وكان الأمويون يروجون لإيديولوجيا الطاعة ويحاول معاوية بن أبي سفيان وأركان دولته وأنصارها إلى الفصل بين الإيمان والعمل، فإذا كانت أعمال الدولة -من تغيير الحكم من الشورى إلى الملك وما تبع ذلك التغيير من قيام مظاهر كثيرة للظلم الاجتماعي التمييز القبلي والعرقى والسياسي- لا تصلح نموذجاً مثالياً لقيم الدين وما هو منتظر من المتدينين به، فلا يجب أن تتخذ دليلاً على افتقار خلفائها وأمرائها وولاتها إلى الإيمان؛ لأنه لا يعدو أن يكون تصديقاً قلبياً لا تضر معه معصية مهما كبرت، كما هو الحال مع الكفر، إذ لا تنفع معه طاعة .. ويجب إرجاء الحكم على العقائد إلى الباري سبحانه يوم الدين^(٤٦).

وهكذا كانت مواقف المرجئة السياسية في مساندة دولة بني أمية عملت على التوازن بين الشيعة التي رفضت دخول المجتمع والانضواء تحت لواء الخلافة والانقياد لها إلا من خلال أصولهم السياسية وبين الخوارج الذين لا يرون الإسلام منطبقاً إلا عليهم وأنهم هم وحدهم الذين ينطبق عليهم دار الإيمان^(٤٧).

ولقد عبر الخليفة العباسي المأمون عن التناسب المثالي بين الإرجاء وأصحاب السلطة بقوله: "الإرجاء دين الملوك"^(٤٨)، وكان مراده من هذا القول: أن الإرجاء الذي يبرر للسلطة هو دين الملوك اللازم لجوهرهم وجبروتهم، ولم يكن مراده أنه مذهب التسامح، فلقد كان المأمون على مذهب أهل العدل والتوحيد، ولم يكن يقول بالإرجاء، وكان يعلم أنه قد كان مذهب معاوية وبني أمية، ومن ثم فلا يستساغ أن يمدح مذهب خصومه الفكرين والسياسيين^(٤٩).

المبحث الثاني

البعد السياسي لمقولة المعتزلة وجمهور المحدثين والفقهاء والأشاعرة في الإيمان والكفر

المطلب الأول

البعد السياسي لمقولة المعتزلة في الإيمان والكفر

بما أن المعتزلة ذهبوا إلى أنّ الإيمان عبارة عن الاعتقاد والشّطق والعمل، واعتبروا العمل جزءاً من الإيمان، وجعلوا تاركه غير مؤمن؛ لفقدانه جزءاً من أجزاء الإيمان، وغير كافر؛ لوجود التصديق عنده، وهو عندهم في منزلة بين المنزلتين، لكنّه يخلّد في النار، ويعتدّب بأقلّ من عذاب الكافر، وهم بذلك متفقون مع الخوارج على تخليد مرتكب الكبائر في النار، إلاّ أنّه يسمّى كافراً^(٥٠).

وبالرجوع إلى الظرف التاريخي الذي نشأ فيه القول بالمنزلة بين المنزلتين نستطيع أن نبين البعد السياسي لهذه المسألة، وقد ربط البغدادي ظهور هذا القول من واصل واعتزله بحركة الخوارج السياسية وقال بعد بيان آراء الفرق حول مرتكب الكبيرة: " فلما ظهرت فتنة الأزارقة بالبصرة والأهواز واختلف الناس عند ذلك في أصحاب الذنوب .. خرج واصل بن عطاء عن قول جميع الفرق المتقدمة وزعم أن الفاسق من هذه الأمة لا مؤمن ولا كافر، وجعل الفسق منزلة بين منزلتي الكفر والإيمان، فلما سمع الحسن البصري من واصل بدعته هذه التي خالف بها أقوال الفرق قبله طرده عن مجلسه، فاعتزل عند سارية من سواري مسجد البصرة وانضم إليه قرينه في الضلالة عمرو بن عبيد بن باب كعبد صريخه أمه، فقال الناس يومئذ فيهما: إنهما قد اعتزلا قول الأمة، وسمي أتباعهما من يومئذ معتزلة، ثم إنهما أظهرتا بدعتهما في المنزلة بين المنزلتين .. ثم إن واصلاً وعمراً وافقا الخوارج في تأييد عقاب صاحب الكبيرة في النار مع قولهما بأنه موحد وليس بمشرك ولا كافر"^(٥١).

وقد ربط كثير من المؤرخين ظهور المعتزلة بواصل بن عطاء ومسألة مرتكب الكبيرة وما قاله واصل من المنزلة بين المنزلتين والذي كان له الدور الأساس في وضع الأصول التي بنيت عليها المعتزلة^(٥٢).

إذن نشأ المعتزلة في هذا الظرف الذي كان الحديث حول مرتكب الكبيرة محل نقاش المسلمين، وكانت الكبيرة الصيغة التي تعبر بها المسلمون الغاضبون عن أفعال أمراء بني أمية، فالواقع أن نشأة المعتزلة لم تكن مستقلة عن الصراع السياسي الذي كان قائماً في العصر الأموي حول مرتكب الكبيرة وهو خلاف ذو أصل سياسي مهما بدا دينياً^(٥٣).

ويرتبط موضوعنا هنا بأصلين وهما: المنزلة بين المنزلتين والوعد والوعيد من أصول المعتزلة الخمسة التي بنوا عليها مذهبهم، واعتبر الخياط منهم أنه لا يستحق أحد من الناس اسم الاعتزال حتى يجمع القول بها^(٥٤).

ففي بيان المنزلة بين المنزلتين يقول القاضي عبد الجبار: "المنزلة بين المنزلتين هي العلم بأن لصاحب الكبيرة اسم بين الإسمين، وحكم بين الحكمين، لا يكون إسمه إسم الكافر، ولا يكون اسمه اسم المؤمن، وإنما يسمى فاسقاً، وكذلك فلا يكون حكمه حكم الكافر، ولا حكم المؤمن، بل يفرد له حكم ثالث، وهذا الحكم الذي ذكرناه هو سبب تلقيب المسألة بالمنزلة بين المنزلتين، فإن صاحب الكبيرة له منزلة تتجاوزها هاتان المنزلتان، فليست منزلته منزلة الكافر ولا منزلة المؤمن، بل منزلة بينهما"^(٥٥)، وأكد على أن حكمهم في الآخرة مخلدون في النار مع الكفار وأن من خرج منهم من الدنيا قبل أن يتوب لم يجز لله تعالى أن يغفر له^(٥٦).

ووضح الشهرستاني تقرير المنزلة بين المنزلتين عند المعتزلة بقوله: "إن الإيمان عبارة عن خصال خير إذا

اجتمعت سمي المرء مؤمناً، وهو اسم مدح والفاسق لم يستجمع خصال الخير ولا استحق اسم المدح فلا يسمى مؤمناً، وليس هو بكافر مطلقاً أيضاً، لأن الشهادة وسائر أعمال الخير موجودة فيه لا وجه لانكارها، لكنه إذا خرج من الدنيا على كبيرة من غير توبة فهو من أهل النار خالد فيها، إذ ليس في الآخرة إلا فريقان فريق في الجنة وفريق في السعير، لكنه يخفف عنه العذاب وتكون دركته فوق دركة الكفار^(٥٧).

وقد كانت وراء هذا الأصل الظروف السياسية التي اضطرب بها المجتمع الإسلامي بعد مقتل عثمان وما تلاه من خلافة علي ومعركتي الجمل وصفين والحروب التي نشبت زمن معاوية وغيره من الأمويين، وكانت السبب في إثارة موضوع مرتكب الكبيرة على نطاق واسع في المجتمع الإسلامي، لذا كانت المنزلة بين المنزلتين ذات طابع سياسي، لأنه نشأ كموقف فكري - سياسي في صراع سياسي كان محتدماً يومئذ ضد الأمويين، من أجل تقويم الدولة الأموية ورجالها وحكمها وجهازها الإداري والمالي والعسكري، وأصبح الأكثرية شبه متفقين على أنهم من مرتكبي الكبائر، وعلى أنهم فسقة، ثم نشأ الخلاف على ما يأتي بعد الحكم بالفسق الذي اتفقوا عليه، وكان ذلك في النصف الثاني من القرن الهجري الأول عندما اشتدت ثورات الخوارج والأزارقة، فطرحت هذه القضية بإلحاح في دوائر الفكر الإسلامي^(٥٨).

وبما أن الأمويين استغلوا رأي المرجئة وكذلك الحسن البصري حول مرتكب الكبيرة واطمئنوا من عدم محاسبتهم في الدنيا وإفلاتهم من العقاب والمحاكمة من قبل المسلمين، وذلك لتساهل المرجئة، ولأن في رأي الحسن البصري أيضاً ما يفيدهم من كونهم مؤمنون عاصون بفعلهم إن شاء الله غفر لهم مما يعني بقاءهم في الحكم دون خوف من الثورة عليهم، أثارت المعتزلة هذه المسألة في إطار معارضتها للأمويين واحتفظت بشرعية الخروج على مرتكب الكبيرة التي لا يتوب، والتوبة هنا تعني تراجع الأمويين عن سياستهم، وبهذا جعل واصل - كما مر من نص البغدادي من اشتراط التوبة لمرتكب الكبيرة في الدنيا لإفلاته من الخلود في النار - شرعية الحكم الأموي معلقة على التوبة، الشيء الذي يجعل الخروج والثورة أمراً وارداً، وهذا ما دفع بني جرج أن يعد هذا الأصل دعماً للعباسيين ضد الأمويين^(٥٩).

وقد دفعت القول بالمنزلة بين المنزلتين المعتزلة إلى إبداء آراء سياسية خطيرة على الأحداث والأعمال التي عملت منذ نشب الخلاف بين المسلمين أي الفريقين كان مخطئاً: عثمان أم مخالفوه؟ علي أم الذين تشاركوا معه؟ ومن منهم مرتكب الكبيرة؟^(٦٠)

وأما في الوعد والوعيد فقد رفض المعتزلة فكر المرجئة الذين فصلوا بين الإيمان والعمل، فقال المعتزلة: إن الوعد يعني أن من أطاع الله دخل الجنة، وأن وعد الله بذلك صدق لا يمكن أن يتخلف عن الوقوع، لأن: "حقيقة الوعد: كل خبر يتضمن وصول نفع إلى الموعود. سواء كان على طريق الاستحقاق أو على طريق التفضل.. فالله قد وعد المطيع بالثواب الذي يستحقه، ووعدته زيادة على المستحق بطريق التفضل"^(٦١)، وأما الوعيد فإنه يعني: أن من عصى الله دخل النار، وخلد فيها أبداً إذا كانت ذنوبه كبائر لم يتب منها قبل مماته، وهذا الوعيد صدق لن يتخلف وقوعه أبداً، إذ الوعيد: "هو الخبر المشتمل على وصول ضرر إلى المتوعد، والغرض منه ما قد ورد عن الله في معنى العصاة ولا يتوعد - جل وعز - إلا بالمستحق، لأنه إذا خرج عن المستحق دخل في حد الظلم"^(٦٢)، وكما ينطبق الوعيد على الكفار ينطبق كذلك على الفسقة مرتكبي الكبائر من المسلمين^(٦٣).

ويبدو أن السياسة حاضرة وراء هذا الأصل أيضاً وذلك لأن المعتزلة استغلوا مبدأ الوعد والوعيد استغلالاً واضحاً في معاركهم السياسية التي خاضوها ضد تعسف الحاكمين، فلا تجري أمور الحساب في رأيهم على غير قاعدة،

والحاكم الطاعي الذي يتصور أن طغيانه قد يصادف من الله تجاوزاً وصفحاً مخطئاً في التصور، فوعيد الله للعصاة - ووعيده للطائعين أيضاً- لا يمكن أن يتخلفاً، وكل امرئ بما كسب رهين⁽¹⁴⁾.

المطلب الثاني

البعد السياسي لقولة جمهور المحدثين والمتكلمين والفقهاء في الإيمان والكفر

عرف جمهور المحدثين والمتكلمين والفقهاء الإيمان بأنه تصديق بالجنان، وإقرار باللسان، وعمل بالأركان، وقرروا أن العمل ركن للإيمان الكامل، لا أصل للإيمان، وبذلك عدوا مرتكب الكبيرة التي هي دون الشرك مؤمناً فاسقاً، فكبيرته لا تخرجه من الإيمان لبقاء التصديق الذي هو حقيقة الإيمان، ولا تدخله في الكفر فلا يكون مخلداً في النار، بل يجازي على قدر كبيرته بمشيئة الله إن شاء عذبه وإن شاء غفر له⁽¹⁵⁾.

وبالتفكر في ما يقوله هؤلاء في الإيمان والكفر ومعاملة الأمراء والسلاطين الأمويين والعباسيين معهم يظهر ملامح البعد السياسي لهذه المقولة، وذلك أن علماء هذا المذهب من المسلمين لما لاحظوا آثار آراء الخوارج والمعتزلة على نشوب الثورات المتتالية ضد السلطة والنتيجة الفاشلة لهذه الثورات ولآثاره السلبية على عامة المسلمين من جانب، والتساهل الغالي للمرجئة من جانب آخر ذهبوا إلى تبني رأي يعود للمسلمين هدوئهم التي افتقدوها بانتهاء حكم عمر بن الخطاب، فقرروا بأن مرتكب الكبيرة - التي كانت عبارة عن ملوك بني أمية- مؤمن غير خارج عن الإسلام، ولكنه فاسق بكبيرته إن شاء عذبه وإن شاء غفر له، مما يعني شرعية بقائهم في الحكم وعدم جواز الثورة عليهم، وكان هذا الرأي محبذ من قبل سلاطين بني أمية لضمان بقائهم في الحكم مقارنة بما تبناه كل من الخوارج والمعتزلة.

ويقول (د. يوسف أبا الخليل) في هذا الصدد: "فلو أتينا على الصياغة (السنية) لمفهوم الإيمان والتي تعتبر أنه: {قول باللسان وعمل بالأركان وعقد بالجنان يزيد بالطاعة وينقص بالعصيان}⁽¹⁶⁾، والتي تتماثل مع قولهم عن مرتكب الكبيرة بأنه: {فاسق بكبيرته، وفسقه لا ينفي عنه اسم الإيمان والإسلام}⁽¹⁷⁾، لوجدنا أن المشكلة ليست في صياغتها ولا بما تحتويه من معانٍ، بقدر ما أنها أعني الصيغة (الإيمانية) السنية، كانت شأنها شأن الصيغ الأخرى تحاول الإجابة عن أسئلة سياسية واقعية حينها. لذا جاءت صياغة معبرة عن الموقف السياسي لأصحابها تجاه الأسئلة السياسية المثارة حينها. صياغة كانت تحاول أن تعبر عن موقف سياسي يتجنب السقوط في الفخ (الخوارجي) القاضي بتكفير مرتكب الكبيرة - ومرتكب الكبيرة المفكر فيه حينها لم يكن غير الأمويين- بنفس الوقت الذي يتجنب فيه تجنب السقوط في الفخ الجبري الذي يؤدي إلى انتفاء مسؤولية الإنسان عن أعماله. لكن الصياغة أو الإجابة (السنية) وهي تنسف الأيديولوجية الخوارجية من أساسها -إدخال مرتكب الكبيرة في حياض الإسلام، الشيء الذي قامت أيديولوجية التكفير الخوارجية ضده من الأساس- فإنها حملت في طياتها مجرد إدانة خفيفة ملطفة للأمويين عندما اعتبرتهم مؤمنين رغم كل ما تطلخت به أيديهم في الجملة من انتهاكات خطيرة لحدود الله وتعد على حقوق خلقه. ولعل أول نتيجة تقررها هذه القراءة السياسية للصيغة (السنية) لمفهوم الإيمان أن الصيغ الأخرى للفرق الكلامية المخالفة كانت تعبر هي الأخرى عن مواقفها السياسية مثلما كانت الصيغة (السنية) تعبر عن الموقف السياسي لأصحابها"⁽¹⁸⁾.

وقد تمكن أهل السنة بهذا النهج الذي سلكه الخروج من الأفق السياسي القديم الضيق الذي كان لا يسمح إلا بأحد موقفين: الموالاتة والثورة، بتبني موقف المعارضة الشرعية السلمية، ولا شك أن هذا النهج من العوامل التي

ساعدت في تحقيق الاستقرار السياسي في المجتمع الإسلامي وتهيئة المناخ لأهله حتى يزاولوا حياتهم الاجتماعية والاقتصادية والثقافية بصورة طبيعية^(٦٩).

وحيثما نتكلم على البعد السياسي لآراء الفرق حول مسألة الإيمان والكفر وما تلتها من المسائل ينبغي أن نلاحظ:

- إن اختلاط السياسة بالدين وإضفاء الطابع الديني على الصراعات السياسية كانت غير موجودة قبل سنة ٣٧هـ، بحيث لم يتهم أحد الآخر من المختلفين سياسياً بالكفر والتفسيق والتضليل لا في سقيفة بني ساعدة ولا في غيرها من الأحداث التي تسببت في حدوث الاختلافات حول كيفية تصرفات عثمان حتى نشأة الخوارج، فقامت الخوارج بتدوين السياسة والتعبير عن آرائها السياسية بالعقدية، فهم لم يقفوا بخلافهم مع خصومهم عند الحدود السياسية، بل أضفوا عليها طابعاً من الدين، وسار على المنوال نفسه المرجئة والمعتزلة وعمامة أهل السنة بدرجة أقل من سابقهم، واستخدموا نفس السلاح فأصبحت أغلب الفرق تضي على مبادئها السياسية وآرائها الفكرية والاجتماعية صبغة من الدين وعقائده، فانتقل الجميع بما هو "سياسي" إلى ساحة ما هو "ديني"، وكان الكلام في هذه الفترة إي إلى منتصف القرن الثاني مزيجاً من الممارسة والتنظير، انسياقاً مع تيار سلطان العقيدة الدينية الجارفة حيناً، وتملقاً للعمامة واستجاباً لتأييدها في أغلب الأحيان، فانطبعت خلافاً الساحة الإسلامية بالطابع الديني عندما تمثل جانب الممارسة منه في الانخراط في الوقائع السياسية الكبرى التي شهدتها المجتمع الإسلامي في هذه المرحلة كحادثة مقتل عثمان بن عفان وغيرها، ومثل الحركات السياسية المتعددة الخارجية والشيعية والإرجائية والقدرية التي تميزت بمطالبها السياسية المتباينة، ويتمثل الجانب النظري منه في جملة الشعارات والمواقف والخطابات والنصوص التي ساهمت في إنتاجها الأطراف الفاعلة سياسياً من خوارج وشيعة ومرجئة الخ.^(٧٠)

- أننا لانريد أن نتهم أحداً من هذه الفرق وننقص من شأنهم وما بذلوه في خدمة الفكر والعقيدة الإسلامية، بقدر ما نريد أن نذكر القراء بأن اتهامات بعضهم للبعض بالكفر والتفسيق والتضليل لم يكن في مكانه، وذلك لأن القائمين على ذلك من بينهم أرادوا عن طريق هذه التهم تصفية الحسابات السياسية بالصبغة العقدية حتى يحقق مبتغاه بأسرع وقت ممكن.

المطلب الثالث

البعد السياسي لمقولة الأشاعرة في الإيمان والكفر

ذهب الأشاعرة إلى أنّ الإيمان هو التصديق للرّسول فيما علم مجيئه به ضرورة، تفصيلاً فيما علم تفصيلاً وإجمالاً فيما علم إجمالاً، كوحدة الصانع، ووجوب الصلاة، وحرمة الخمر ونحو ذلك، فيكفي التصديق بالجميع إجمالاً، وجعل هؤلاء التطلق والإقرار باللسان شرطاً لإجراء الأحكام الدنيوية عليه، وإلا فهو خارج عن ماهية الإيمان، فليس جزء منه^(٧١).

جاء رائد المدرسة أبي الحسن الأشعري في أوائل القرن الرابع الهجري أي في المرحلة التي تحول فيها علم الكلام من السياسة إلى المعرفة، ففيها حاول المتكلمون تجاوز طابع مضمون الهيمنة السياسية على فكرهم وممارساتهم وابتعاد تأثير السياسة على المسائل العقدية واكتساب الطابع العلمي بدلها، فانشغلوا بشكل بالمسائل العلمية المجردة

من أجل تقنين الصراع بينها وتوجيهه وجهة معرفية غير عنيفة، وتحقيق التوازن الاجتماعي والفكري بينها وابتعاد المسلمين عن الصدام المسلح بعضهم مع بعض وإزاحة النزاعات والمواقف المتطرفة.

وبما أن الأشعري عاش بين عامي ٢٦٠هـ-٢٢٤هـ وكانت الصراعات العقدية قائمة بين المعتزلة والحنابلة وغيرهما من الفرق، وكان من المتكلمين الذين تمثل وظيفتهم الأساسية في الإشتغال بالمعرفة تحصيلاً وإنتاجاً وترويجاً وتطوير المعرفة الكلامية والإسهام في إثراء الفكر الديني ولما يتمتع به من المعرفة العقلية التي اكتسبه من المعتزلة كان آرائه توفيقية بين الفرق وتوسطية بين الحنابلة والمعتزلة^(٧٣)، فكانت السياسة بعيدة عن آرائه الفكرية والكلامية عموماً ومنها مقولته في الإيمان.

الخاتمة وأهم نتائج البحث:

وفي ختام البحث توصلنا إلى جملة نتائج، أهمها:

- كانت الصراعات والانقسامات بين المسلمين قبل ظهور الخوارج ذات طابع سياسي، وقفت خلفها وأثمرتها عوامل اجتماعية وقبلية وإقليمية، دون أن تضيء على مبادئها وأهدافها ثياباً أو طابعاً أو صبغة دينية، نابعة من عقائد الإسلام، كدين.
- تعود الجذور الأولى للتكفير بين المسلمين إلى الخوارج، وشعارهم في ذلك (لا حكم إلا لله) وكان التطرف والتشدد في فهم النصوص هو الغالب عليهم، فأصبحوا رواد التكفير في الإسلام .
- نشأ الخوارج سياسياً بانشقاق سياسي عسكري عن جبهة الخليفة علي بن أبي طالب إثر قبوله بالتحكيم، وغلب على نشاطهم الاصطدام الفكري والعسكري، وتحولوا إلى رمز إدانة للظلم السياسي، فأصبح الموقف السياسي أساس الديانة عندهم.
- كانت أهم معتقدات الخوارج حول الإيمان والكفر التي تميزه عن الفرق الأخرى تخدم هدفاً سياسياً أساسياً وهو توظيف الإيمان والعقيدة في الصراع السلطوي مع الجماعات الإسلامية الأخرى.
- ارتبط فكر الخوارج في اعتبار العمل جزءاً رئيساً من الإيمان وتكفير مرتكب الكبيرة والقعدة مباشرة بمهمة التعبئة السياسية والعسكرية، لأن تكفير المخالف وهم بنو أمية شرط ضروري لاستباحة دمائهم وتبرير قتالهم، وتجنيد الأنصار والأعوان.
- انتقلت عدوى اختلاط السياسي بالديني بعد الخوارج إلى الفرق الأخرى، والسبب هو الاختلاط وقسوة الصراع بين الخصوم واعتبار مخاطر بعضهم بعضاً مخاطراً على قيم الدين.
- غياب الاهتمام بالطابع السياسي أشاع الخلط بين تيارات الإرجاء.
- كانت نشأة تيار مرجئة الجبرية من تيارات الإرجاء نشأة سياسية، لأن الأمويون كانوا يأخذون الجزية ممن أسلم، ويضعون شروط ومواصفات للإيمان السليم الذي تعترف به الدولة، فاضطر هؤلاء إلى إخراج العمل من الإيمان لتحقيق المساواة وإسقاط الجزية المفروضة عليهم.
- كان قتل الجعد بن درهم سياسياً، وشارك في ثورة يزيد بن المهلب ضد الأمويين، فقتل باسم العقيدة.

- عارض مرجئة القدرية بما يسمونه ب(العدل الإلهي) نظرية الأمويين المبنية على أن الخلفاء لن يدخلوا النار، وقرروا بأن المساواة في الآخرة على صعيد العذاب مثلاً تقتضي المساواة في الدنيا على صعيد الإجماع، فالمجرم مجرم سواء كان حاكماً أو محكوماً.
- كان موقف المرجئة المحضة من الفصل بين الإيمان والعمل تصب في صالح الأمويين، فإذا كانت أعمال الدولة الأموية لا تصلح نموذجاً مثالياً لقيم الدين، فلا يجب أن تتخذ دليلاً على الكفر؛ لأنه لا يعدو أن يكون تصديقاً قلبياً لا تضر معه المعصية، ويجب إرجاء الحكم عليهم للآخرة.
- نشأ موقف المعتزلة من عند العمل جزءاً من الإيمان في ظل الصراع السياسي ضد الأمويين، وعلق بهذا شرعية حكمهم على التوبة، مما يجعل الخروج والثورة أمراً وارداً ومشروعاً.
- دفعت القول بالمنزلة بين المنزلتين المعتزلة إلى إبداء آراء سياسية خطيرة على الأحداث والأعمال التي رافقت نشوب الخلاف بين المسلمين من تخطئة أحد الفريقين -علي ومعاوية-.
- استغل المعتزلة مبدأ الوعد والوعيد في المارك السياسية التي خاضوها ضد تعسف الحاكمين، فوعده ووعيده لا يمكن أن يتخلفا، حتى لا يتصور الحاكم الطاعى أن طغيانه قد يصادف من الله تجاوزاً وصفحاً.
- كانت السياسة وراء فهم الجمهور للإيمان، إذ لاحظوا الآثار السلبية لآراء الخوارج والمعتزلة على نشوب الثورات المتتالية ضد السلطة والنتيجة الفاشلة لها، وكذلك التساهل الغالي للمرجئة، فتمكنوا بذلك الخروج من الأفق السياسي القديم الضيق: الموالات والثورة، بتبني موقف المعارضة الشرعية السلمية، وإعادة الهدوء والاستقرار التي افتقدوها منذ زمن بعيد.
- كان رأي الجمهور محبذاً لدى الأمويين لضمان بقائهم في الحكم وعدم جواز الثورة عليهم -لبقائهم في دائرة الإسلام- مقارنة بما تبناه كل من الخوارج والمعتزلة.
- لم تكن للسياسة دور تذكر في رأي الأشعري حول الإيمان، ويرجع ذلك إلى الظروف التي ظهر فيها.

هوامش البحث

- (١) ينظر: شرح التفسيرية في العقيدة الإسلامية: ١٦٥.
- (٢) ينظر: الخوارج: ٢٥٧ وما بعدها.
- (٣) ينظر: تيارات الفكر الإسلامي: ١٣.
- (٤) ينظر: العقيدة والسياسة: ٦٢، و جدلية السياسة والدين والمعرفة: ٥٩.
- (٥) ينظر: جدلية السياسة والدين والمعرفة: ٦٠-٦١.
- (٦) ينظر: العقيدة والسياسة: ٦٩، والعقل السياسي العربي: ٣٠٦-٣٠٤.
- (٧) جدلية السياسة والدين والمعرفة: ٧٠.
- (٨) التراث العقدي في تماسه بالسياسة، يوسف أبا الخيل، ضوء الأخبار:
<http://globalnewscombined.com/news/300231>
- (٩) ينظر: تيارات الفكر الإسلامي: ١٣-١٤.
- (١٠) مثل: سلطان بن عبد الرحمن العميري في كتابه (التفسير السياسي للقضايا العقدية في الفكر العربي): ١٦٥-١٦٩.
- (١١) مثل: أحمد أمين في فجر الإسلام: ٣٣٦، ومحمد عابد الجابري في العقل السياسي العربي: ٣٠٤-٣٠٦، ود. محمد عمارة في الإسلام وفلسفة الحكم: ١٣٠، د. محمد إبراهيم الفيومي في الفرق الإسلامية وحق الأمة السياسي: ١١١.
- (١٢) ينظر: الفرق بين الفرق: ١٩٠ وما بعدها، ومقالات الإسلاميين: ١٣٢ وما بعدها، والملل والنحل: ١٣٩/١.
- (١٣) الإسلام وفلسفة الحكم: ١٤٦.
- (١٤) ينظر: مقالات الإسلاميين واختلاف المصلين: ١٣٢، وشرح المواقف: ٢٥٢/٨ و٤٢٨.
- (١٥) الفرق بين الفرق: ١٩٠.
- (١٦) ينظر: الإسلام وفلسفة الحكم: ١٤٨-١٤٩، والعقل السياسي العربي: ٣١٨.
- (١٧) ينظر: أنساب الأشراف: ٤٨٦/١، وتاريخ الأمم والملوك: ٨٢/٤، والكمال في التاريخ: ٤٦٦/٤، وسير أعلام النبلاء: ٤٣٣/٥، الفرق الإسلامية في بلاد الشام في العصر الأموي: ٨٣-٨٤.
- (١٨) ينظر: مصادر الهامش السابق.
- (١٩) مثل د. محمد عابد الجابري في العقل السياسي العربي: ٣١٨، وعلي سامي النشار في نشأة الفكر الفلسفي في الإسلام: ٣٧٦-٣٧٧/١، والدكتور حسين عطوان في الفرق الإسلامية في بلاد الشام في العصر الأموي: ٩١، والقاسمي في تاريخ الجهمية والمعتزلة: ٣٨، وحسن بن فرحان المالكي في قراءة في كتب العقائد: ٨٣.
- (٢٠) ينظر: وفيات الأعيان: ٢٣١-٢٣٦/٢، وتاريخ الإسلام: ٨٢-٨٥، والكمال في التاريخ: ٤٧٦-٤٧٨، وتاريخ الجهمية والمعتزلة: ٣٨-٤٢.
- (٢١) ينظر: تاريخ الأمم والملوك: ٨٢/٤.
- (٢٢) ينظر: الفرق الإسلامية في بلاد الشام في العصر الأموي: ٩٢.
- (٢٣) <http://www.alhawali.com/index.cfm?method=home.SubContent&ContentID=4508>

- (٢٤) التفسير السياسي للقضايا العقدية في الفكر العربي: ١١٠.
- (٢٥) ينظر: تاريخ الإسلام: ٦٦/٨، وتاريخ الأمم والملوك: ٢٨/٤ - ٢٩، والكمال في التاريخ: ١٧/٥، والفرق بين الفرق: ٢٠٠، وتاريخ الجهمية والمعتزلة: ١١-١٠.
- (٢٦) لسان الميزان: ١٤٢/٢، وتاريخ الأمم والملوك: ٢٩٥/٤.
- (٢٧) ينظر: تاريخ الأمم والملوك: ١٥٥/٤، البداية والنهاية: ٢٦/١٠، وتاريخ الجهمية والمعتزلة: ١٣-١٦، والفرق الإسلامية في بلاد الشام في العصر الأموي: ٩٥.
- (٢٨) تاريخ الأمم والملوك: ٦٤٨/٣، والمنتظم: ١٣٥/٧.
- (٢٩) تاريخ الأمم والملوك: ١٣٠/٤.
- (٣٠) تاريخ الأمم والملوك: ١٢٩/٤، وينظر: الكامل في التاريخ: ٢٨٤/٤، وتاريخ ابن خلدون: ١٠٩/٣، والإسلام وفلسفة الحكم: ١٤٨ وما بعدها.
- (٣١) ينظر: الإسلام وفلسفة الحكم: ١٥٠، و تيارات الفكر الإسلامي: ٢٨.
- (٣٢) البداية والنهاية: ١٨٨/٩.
- (٣٣) أخرجه ابن سعد الطبقات الكبرى ٢٨٤/٥.
- (٣٤) مقالات الإسلاميين: ١٣٢.
- (٣٥) العقل السياسي العربي: ٣١٩.
- (٣٦) ينظر: المصدر نفسه
- (٣٧) ينظر: الإسلام وفلسفة الحكم: ١٥١، وجدل السياسة والدين والمعرفة: ٩٢، وتيارات الفكر الإسلامي: ٤١، والفرق الإسلامية في بلاد الشام في العصر الأموي: ١٠٥.
- (٣٨) ينظر: مقالات الإسلاميين: ١٣٦.
- (٣٩) ينظر: الملل والنحل: ١٤٣/١.
- (٤٠) مثلاً قول معاوية: " لقد أكرم الله الخلفاء أفضل الكرامة، أنقذهم من النار وأوجب لهم الجنة، وجعل أنصارهم أهل الشام " أنساب الأشراف: ١١٧/٢.
- (٤١) ينظر: العقل السياسي العربي: ٣١٤-٣١٥، والفرق الإسلامية في بلاد الشام في العصر الأموي: ٣٦، والإسلام وفلسفة الحكم: ١٥١-١٥٢.
- (٤٢) الفرق بين الفرق: ١٩٠.
- (٤٣) ينظر: الإسلام وفلسفة الحكم: ١٥٣.
- (٤٤) الخوارج والمرجئة، د. محمد إبراهيم الفيومي: ١٣٤.
- (٤٥) ينظر: جدلية السياسة والدين والمعرفة: ٨٧-٩٧، والإسلام وفلسفة الحكم: ١٤٦-١٥٤.
- (٤٦) ينظر: الدولة الأموية ومقوماتها الإيديولوجية والاجتماعية: ٣١٣-٣١٩، و تيارات الفكر الإسلامي: ٣٦-٣٧.
- (٤٧) ينظر: الفرق الإسلامية وحق الأمة السياسي: ١٠٩، وقراءة في كتب العقائد: ٧٩، ومدخل إلى الفرق الإسلامية السياسية والكلامية: ٣٥.
- (٤٨) ينظر: الكنى والأسماء: ٤٦٣/٢.
- (٤٩) ينظر: الإسلام وفلسفة الحكم: ١٥٤.

- (50) ينظر: شرح الأصول الخمسة: 697، وتفسير البيضاوي: 1/110-111، وتحفة المريد على جوهرة التوحيد: 45-46.
- (51) الفرق بين الفرق: 98.
- (52) ينظر: التبصير في الدين: 67، والملل والنحل: 1/48، والنجوم الزاهرة: 1/314، وتاريخ الجهمية والمعتزلة: 58.
- (53) ينظر: المعتزلة في بغداد وأثرهم في الحياة الفكرية والسياسية: 29-30.
- (54) ينظر: الانتصار: 126.
- (55) شرح الأصول الخمسة: 697.
- (56) ينظر: التبصير في الدين: 68.
- (57) الملل والنحل: 1/48.
- (58) ينظر: التاريخ السياسي للمعتزلة: 104، وتيارات الفكر الإسلامي: 54-55، والمعتزلة تكوين العقل العربي: 118.
- (59) ينظر: العقل السياسي العربي: 321-322، والمعتزلة تكوين العقل العربي: 456.
- (60) ينظر: فجر الإسلام: 379.
- (61) المحيط بالتكليف، القاضي عبد الجبار، السفر التاسع والعشرون مخطوط مصور بدار الكتب المصرية، اللوحة 60ب، نقلاً عن: الإسلام وفلسفة الحكم: 215.
- (62) المصدر نفسه.
- (63) ينظر: الإسلام وفلسفة الحكم: 215.
- (64) ينظر: التاريخ السياسي للمعتزلة: 106.
- (65) شرح العقائد النسفية: 206، و مجموع الفتاوى: 7/170، وعقيدة المسلم وما يتصل بها: 103.
- (66) ينظر: شرح العقائد النسفية: 206، و مجموع الفتاوى: 7/170، وقواعد في بيان حقيقة الإيمان: 127.
- (67) ينظر: شرح العقيدة الطحاوية: 1/355، والمواقف للإيجي: 3/544 وما بعدها، والمذاهب الإسلامية: 564 وما بعدها، والإيمان عند السلف: 1/164، والغلو والفرق الغالية بين المسلمين: 118.
- (68) التراث العقدي في تماسه بالسياسة (3)، د. يوسف أبا الخيل، جريدة الرياض <http://www.alriyadh.com/2009/07/04/article442078.html>
- (69) ينظر: جدل السياسة والدين والمعرفة: 225-226.
- (70) ينظر: جدل السياسة والدين والمعرفة: 42-43، وتيارات الفكر الإسلامي: 13-14.
- (71) ينظر: تحفة المريد على جوهرة التوحيد: 45، شرح المواقف: 8/351-352، والانتقاد الرجيح في شرح الاعتقاد الصحيح: 179.
- (72) ينظر: الملل والنحل: 1/94، والمنتظم: 14/29، ووفيات الأعيان: 3/285، والإمام أبو الحسن الأشعري، د. محمد إبراهيم الفيومي: 113 وما بعدها و 376 وما بعدها، ومذاهب الإسلاميين، د. عبد الرحمن بدوي: 487 وما بعدها، ودراسات في الفرق والعقائد الإسلامية: 146-153.

المصادر والمراجع

- ١- الإسلام وفلسفة الحكم، د. محمد عمارة، ط٢، دار الشروق، ١٤٢٦هـ - ٢٠٠٥م، القاهرة-جمهورية مصر العربية.
- ٢- الانتصار والرد على ابن الراوندي الملحد، أبي الحسين عبد الرحيم بن محمد بن عثمان الخياط المعتزلي، تحقيق: د. نيرج، ط٢، مكتبة الدار العربية للكتاب - أرواق شرقية، ١٤١٣هـ - ١٩٩٣م، القاهرة - بيروت.
- ٣- الانتقاد الرجح في شرح الاعتقاد الصحيح، المتن: ل (الشاه ولي الله بن عبد الرحيم الدهلوي)، والشرح: ل (محمد صديق حسن خان)، تحقيق: أبو عبد الرحمن سعيد معشاشة، ط١، دار ابن حزم، ١٤٢١هـ - ٢٠٠٠م، بيروت- لبنان.
- ٤- أنساب الأشراف، أحمد بن يحيى بن جابر البلاذري (المتوفى: ٢٧٩هـ).
- ٥- أنوار التنزيل وأسرار التأويل، القاضي البيضاوي (ناصر الدين أبو سعيد عبد الله أبو عمر ابن محمد الشيرازي - ت ٦٩١هـ)، مع حاشية الكازروني عليه، تحقيق: الشيخ عبد القادر عرفان العشاء حسونة، دار الفكر، ١٤١٦هـ-١٩٩٦م، بيروت.
- ٦- البداية والنهاية، إسماعيل بن عمر بن كثير القرشي أبو الفداء، مكتبة المعارف، بيروت - لبنان.
- ٧- تاريخ ابن خلدون، عبد الرحمن بن محمد بن خلدون الحضرمي، ط٥، دار القلم، ١٩٨٤م، بيروت - لبنان.
- ٨- تاريخ الإسلام ووفيات المشاهير والأعلام، شمس الدين محمد بن أحمد بن عثمان الذهبي، تحقيق: د. عمر عبد السلام تدمري، ط١، دار الكتاب العربي، ١٤٠٧هـ - ١٩٨٧م، لبنان وبيروت.
- ٩- تاريخ الجهمية والمعتزلة، جمال الدين القاسمي الدمشقي، ط١، مؤسسة الرسالة، ١٣٩٩هـ - ١٩٧٩م، بيروت - لبنان.
- ١٠- التاريخ السياسي للمعتزلة، د. عبد الرحمن سالم، ط١، رؤية، ٢٠١٣م، القاهرة - مصر.
- ١١- تاريخ الطبري، أبي جعفر محمد بن جرير الطبري، دار الكتب العلمية، بيروت - لبنان.
- ١٢- التبصير في الدين وتمييز الفرقة الناجية عن الفرق الهالكين، طاهر بن محمد أبو المظفر الإسفراييني، تحقيق: كمال يوسف الحوت، ط١، ١٤٠٣هـ - ١٩٨٢م، عالم الكتب، لبنان.
- ١٣- تحفة المريد على جوهرة التوحيد: الباجوري (إبراهيم بن محمد بن أحمد الشافعي - ت١٢٧٧هـ)، والمتن: ل (أبو الإمداد برهان الدين إبراهيم بن حسن بن علي المالكي اللقاني - ت ١٠٤١هـ).
- ١٤- التراث العقدي في تماسه بالسياسة، يوسف أبا الخيل، ضوء الأخبار: <http://globalnewscombined.com/news/300231>
- ١٥- التفسير السياسي للقضايا العقدية في الفكر العربي، سلطان بن عبد الرحمن العميري، ط١، مركز تأصيل، ١٤٣١هـ-٢٠١٠م، جدة-المملكة العربية السعودية.
- ١٦- تيارات الفكر الإسلامي، د. محمد عمارة، ط٤، دار الشروق، ٢٠١١م، القاهرة- مصر.
- ١٧- جدل السياسة والدين والمعرفة، محمد بوهلال، ط١، جداول، ٢٠١١م، بيروت - لبنان.
- ١٨- الخوارج في العصر الأموي، د. نايف معروف، ط٦، دار النفائس، ١٤٢٧هـ-٢٠٠٦م، بيروت- لبنان.
- ١٩- الخوارج والمرجئة، د. محمد إبراهيم الفيومي، دار الفكر العربي، ١٤٣١هـ-٢٠١٠م، القاهرة - جمهورية مصر العربية.
- ٢٠- الدولة الأموية ومقوماتها الإيديولوجية والاجتماعية، بثينة بن حسين، ط١، كلية الآداب والعلوم الإنسانية، سوسة - تونس.

- ٢١- سير أعلام النبلاء، محمد بن أحمد بن عثمان بن قايماز الذهبي أبو عبد الله، تحقيق: شعيب الأرنؤوط، محمد نعيم العرقسوسي، ط٩، مؤسسة الرسالة، ١٤١٣هـ، بيروت - لبنان.
- ٢٢- شرح الأصول الخمسة، عبد الجبار بن أحمد، تحقيق: د. عبد الكريم عثمان، ط٣، مكتبة وهبة، ١٤١٦هـ - ١٩٩٦م.
- ٢٣- شرح العقائد التسفية: التفتازاني (سعد الدين مسعود بن عمر بن عبد الله - ت ٧٩٣هـ)، والمتن: ل (نجم الدين عمر التسفي - ت ٥٢٧هـ)، ط١، دار الكردستان، سنندج، إيران، ١٣٧٤هـ ش.
- ٢٤- شرح المواقف: الشريف الجرجاني (علي بن محمد - ت ٨١٦هـ)، والمواقف: ل (للقاضي علم الدين الإيجي - ت ٧٥٦هـ)، ط١، دار الكتب العلمية، ١٤١٩هـ-١٩٩٨م، بيروت - لبنان.
- ٢٥- شرح التسفية في العقيدة الإسلامية: (د.عبد الملك عبد الرحمن السعدي)، ط١، مكتبة دار الأنبار، مطبعة الخلود، ١٤٠٨هـ-١٩٨٨م، بغداد - العراق.
- ٢٦- الطبقات الكبرى، محمد بن سعد بن منيع أبو عبدالله البصري الزهري، دار صادر، بيروت - لبنان.
- ٢٧- العقل السياسي العربي، د. محمد عابد الجابري، ط٧، مركز دراسات الوحدة العربية، ٢٠١٠م، بيروت - لبنان.
- ٢٨- عقيدة المسلم وما يتصل بها: (عبد الحميد السائح)، ط١، وزارة الأوقاف والشؤون والمقدسات الإسلامية، الأردن، ١٣٩٨هـ-١٩٧٨م.
- ٢٩- العقيدة والسياسة، لؤي صافي، ط١، دار الفكر المعاصر و دار الفكر، ١٤٢٢هـ-٢٠٠١م، بيروت ودمشق.
- ٣٠- فجر الإسلام، أحمد أمين، تحقيق: محمد فتحي أبوبكر، ط١، الدار المصرية اللبنانية، ٢٠١٤م، القاهرة- جمهورية مصر العربية.
- ٣١- الفرق الإسلامية في بلاد الشام في العصر الأموي، د. حسين عطوان، ط١، دار الجيل، ١٩٨٦م.
- ٣٢- الفرق الإسلامية وحق الأمة السياسي، د. محمد إبراهيم الفيومي، ط١، دار الشروق، ١٤١٩هـ - ١٩٩٨م، القاهرة- جمهورية مصر العربية.
- ٣٣- الفرق بين الفرق وبيان الفرقة الناجية، عبد القاهر بن طاهر بن محمد البغدادي أبو منصور، ط٢، دار الآفاق الجديدة، ١٩٧٧م، بيروت - لبنان.
- ٣٤- قراءة في كتب العقائد، حسن بن فرحان المالكي، ط٢، مركز الدراسات التاريخية، ١٤٢٠هـ - ٢٠٠٩م، عمان - المملكة الأردنية الهاشمية.
- ٣٥- الكامل في التاريخ، أبو الحسن علي بن أبي الكرم محمد بن محمد بن عبد الكريم الشيباني، تحقيق: عبد الله القاضي، ط٢، دار الكتب العلمية، ١٤١٥هـ، بيروت - لبنان.
- ٣٦- كتب ورسائل وفتاوى شيخ الإسلام ابن تيمية، أحمد عبد الحلیم بن تيمية الحراني أبو العباس، تحقيق: عبد الرحمن بن محمد بن قاسم العاصمي النجدي، ط٢، مكتبة ابن تيمية.
- ٣٧- الكنى والأسماء، مسلم بن الحجاج بن مسلم القشيري أبو الحسين، تحقيق: عبد الرحيم محمد أحمد القشقري، الجامعة الإسلامية، ١٤٠٤هـ، المدينة المنورة - المملكة العربية السعودية.
- ٣٨- لسان الميزان، أحمد بن علي بن حجر أبو الفضل العسقلاني الشافعي، تحقيق: دائرة المعارف النظامية - الهند، ط٢، مؤسسة الأعلمي للمطبوعات، ١٤٠٦هـ - ١٩٨٦م، بيروت - لبنان.
- ٣٩- مدخل إلى الفرق الإسلامية السياسية والكلامية

- ٤٠- المعتزلة تكوين العقل العربي أعلام وأفكار، د. محمد إبراهيم الفيومي، دار الفكر العربي، ١٤٣١هـ - ٢٠١٠م، القاهرة - مصر.
- ٤١- المعتزلة في بغداد وأثرهم في الحياة الفكرية والسياسية، أحمد شوقي إبراهيم العمرجي، ط١، مكتبة مدبولي، ٢٠٠٠م، القاهرة - مصر.
- ٤٢- مقالات الإسلاميين واختلاف المصلين، علي بن إسماعيل الأشعري أبو الحسن، تحقيق : هلموت ريتز، ط٣، دار إحياء التراث العربي، بيروت- لبنان.
- ٤٣- الملل والنحل، محمد بن عبد الكريم بن أبي بكر أحمد الشهرستاني، تحقيق : محمد سيد كيلاني، دار المعرفة، ١٤٠٤هـ، بيروت - لبنان.
- ٤٤- المنتظم في تاريخ الملوك والأمم، عبد الرحمن بن علي بن محمد بن الجوزي أبو الفرج، ط١، دار صادر، ١٣٥٨هـ، بيروت - لبنان.
- ٤٥- النجوم الزاهرة في ملوك مصر والقاهرة، جمال الدين أبي المحاسن يوسف بن تغري بردى الأتابكي، وزارة الثقافة والإرشاد القومي، مصر.
- ٤٦- نشأة الفكر الفلسفي في الإسلام، أ. د. علي سامي النشار، ط١، دار السلام، ١٤٢٩هـ - ٢٠٠٨م، القاهرة - جمهورية مصر العربية.
- ٤٧- وفيات الأعيان وأنباء أبناء الزمان، أبو العباس شمس الدين أحمد بن محمد بن أبي بكر بن خلكان، تحقيق: إحسان عباس، دار الثقافة، بيروت - لبنان.
- ٤٨-

<http://www.alhawali.com/index.cfm?method=home.SubContent&ContentID=4508>

الملخص

قام المتكلمون والفلاسفة وكتب العقائد بتعريف "الإيمان" و "الكفر" بصيغ مختلفة ومتعددة، ودارت حول هذه التعاريف وما تفرع منها من تحديد العلاقة بين الإيمان والعمل وما يخرج العبد من دائرة الإيمان نقاشات علمية، وهذه الصيغ كانت تشكو من أنها قدّمت إلينا على أنها تجريد "عقدي" متعالٍ على المصالح الدنيوية وعلى الزمان والمكان، وحكم أغلبهم على رأي مخالفيهم بالتضليل والتكفير، لكن بالرجوع إلى الظروف التي نشب فيها تلك الخلافات و تطورت فيها، وبالتعمق في حيثياتها وتحليلها نرى بأنها كانت تخفي وراء أغلبها أيديولوجية سياسية معينة، وأن السياسة حاضرة وراءها وبقوة، متسترة تحت ستار الدين، وأن أغلب الذين ضلّوا أو زندقوا كانوا في صياغتهم لمفهومَي الإيمان والكفر وفي أكثر ما "تكلموا" فيه من مسائل "دينية" مثل خصومهم، يمارسون السياسة في الدين ليس إلا، ويطبق هذا على مقولة الخوارج والمرجئة والمعتزلة وجمهور المحدثين والمتكلمين والفقهاء في هذه المسألة، ويهدف البحث إلى إبراز البعد السياسي في مسألتَي الإيمان والكفر من أجل التأكيد على حرية النشاط السياسي والابتعاد عن الاستبداد السلطوي من أجل ابتعاد مجال العقيدة عن الصراعات السياسية.

بوخته

زانایانی که لامناس وشارهزا له بیروباوهری ئیسلامی وکتیبهکانیان به جوهرها شیوه پناسهی چه مکهکانی (باوهر) و (بی باوهر)یان کردوو، له نهجامی ئه و پناسانه و دۆزینه وهی په یوهندی نیوان کرده وه و باوهر گفتوگوئی زانستی لئ هاتوته بهرهم، کیشهی زۆربهی ئه و پناسه و تیگه یشتانه ئه وه بووه له چوارچیوهی خۆیان خویندنه وه یان بۆ نهکراوه، به لکو دوور له وه کهش وه هوا سیاسی وکۆمه لایه تی ورؤشنبرییهی که هه بووه گفتوگوئیان له باره وه کراوه.

به وردبوونه وه له هۆکارهکانی سه ره له دانی جیاوازی بوچونی زانایانمان له باره ی ئه و پرسه وه به قوولبوونه وه له ره هه ندهکانی رای ئه و زانایانه و تاقمه ئیسلامیه کان و به گه رانه وه بۆ ئه و کهش وه هه وایه ی که تییدا بوچونهکانیان ته رح کردوو ده بینین سیاسه ت رۆلیکی په کجار کاریگه رو به هیزی هه بووه له دروستبوونی ئه و جیاوازیانه، له کاتیکدا زۆر جار که سیاسه ت له پشته وه ی په رده نه بینراوه پرۆسه که وه ک پرۆسه یه کی بیروباوهر ته ماشاکراوه به هۆیه وه خه لکیکی زۆر بریاری کافر بوون و ده رچوونیان له بازنه ی ئیسلام له سه ر دراوه، ئه م بوچونه ش له سه ر رای هه ر یه ک له تاقمهکانی خه واریج، مورچیئه، موعته زیله، کۆمه لی زانایانی فه رموو دهناس وکه لامناس وئه شه رییه کان جیبه جی ده بیته.

ئه م توپۆزینه وه یه راستی ره هه ندی سیاسی ئه و جیاوازیه هزریانه ی نیوان تاقمه ئیسلامیه کان له باره ی باوهر و بی باوهری ده خاته روو به و ئومیده ی بیروباوهر و عه قیده نه خزی نریته نیو کیشمه کیش و به رژه وه ندییه سیاسیه کان.

Abstract

The scholars of AlKalam, and Islamic faith define belief and nonbelief. there are a lot of literature in this term. the definitions have not studied in its political and social circumstances.

If we examine the differences among scholars and examine the political and social circumstances. we found out that politics have key role in the differences. in many cases politics are behind the scene and exposes as part of beliefs and faith. this could be apply on Al Mutazila, Merjeua, AShouare Alhadith scholars and Alkhawarej.

This paper is examine the political dimension of differences about belief and unbelief of different Islamic thoughts, hope that political purpose will not impact on belief and thoughts.

العجز وأثره على الاحكام التكليفية دراسة نظرية تطبيقية في الطهارة والصلاة

د. كامران أورحمان مجيد

د. عبدالفتاح حسين سليمان

جامعة السليمانية

سكول العلوم الاسلامية

قسم أصول الدين

المقدمة

الحمد لله الذي لم يكلف عباده بما لا يطيقون، والصلاة والسلام على النبي المصطفى والرسول المجتبي وعلى آله وأصحابه أجمعين.

كان موضوع العجز من الموضوعات التي لها قيمتها العلمية من الناحية النظرية الأصولية وكذا التطبيقية الفقهية فاهتم علماء العلمين به إهتماماً كبيراً، وقد وقف أهل الأصول عليه وعملوا قواعد أصولية بناء على عجز المكلف وعدم طاقته، وكذلك الحال بالنسبة للفقهاء من تقعيد القواعد الفقهية عليه، وكم من أحكام جزئية استثنيت من أصل كلي بناء على أعدار العباد وعجزهم عن القيام بها، ولعل رفع الحكم عن المكلف أو تخفيفه عنه بسبب العجز هو أحد أسباب المرونة في الفقه الاسلامي وقدرته على مسابرة المتغيرات، وانسجامها مع حال الانسان في كل عصر ومصر.

هذا الموضوع- العجز- يراودني منذ فترة، وأشغلي محتواه وجرني إلى مراجعة بعض المدونات المتعلقة به، إلى أن قررت جمع شمله وترتيب جزئياته لكي يكون بحثاً مفيداً - إن شاء الله تعالى- لنفسي أولاً ولطلبة العلم ثانياً. أسباب الاختيار:

لاختيار هذا العنوان وهذه المسألة تضافرت أسباب عديدة، وربما أبرزها حيوية الموضوع وعلاقته بحياة جميع المسلمين، وعدم وجود الكتابة فيه كبحث علمي- حسب معلوماتي المتواضعة- وحاجة الناس لمعرفة أحكام العجز حتى لم يقع منهم أخطاء بالافراط والتفريط بسبب عدم معرفة أحكام العجز في المسائل الفقهية. أهمية الموضوع:

تكمن أهمية الموضوع في كونه يدخل في الأحكام التكليفية من وجوب وحرمة وندب وكراهة، وقد يتغير الحكم بناء عليه فيصير الحرام واجبا كما في أكل الميتة للمضطر، وبالعكس أيضا كما في غسل من يخاف عليه الهلاك^(١)، وهذا سيفيد المكلف وربما سيكون سببا لانقاذ حياته عند حالة الضيق والمشقة، وعدم الإلزام بأحكام العجز ربما سيؤدي إلى إزهاق الروح وتعسير أحكام الدين على المسلمين.

وكذلك تعود أهميته إلى كونه من مباحث علم الفقه بل لا يوجد باب من أبواب الفقه إلا وقد كان للعجز أثره فيه، خصوصا أن الطهارة والعبادات موطن خصب لأثر العجز فيهما؛ ولأن المسلم قد يتعرض

^١ - كما ورد في الرجل الذي أصابته الشجة وهو جنب، فسأل أصحابه: هل تجدون لي رخصة؟، فقالوا لا نجد لك رخصة.. فاغتسل فمات.. الحديث. رواه أبو داود وغيره، صحيح سنن أبي داود^(٢٢٥). والشاهد فيه عدم الالتفات إلى أحكام العجز فأدى الى قتل الرجل .

للعجز في يوم ما أو في حكم من الاحكام الفقهية، فهو بحاجة إلى معرفته، ومعرفة أثره على الاحكام ولا سيما المتعلقة بالطهارة وإزالة النجاسة والوضوء والصلاة.

منهج البحث:

المنهج سيكون منهجاً استقرائياً تحليلياً، حيث يكون باستقراء النصوص الواردة حول مسألة من المسائل، ثم يأتي القائم بالدراسة بتحليلها، وكذلك يتتبع كلام الفقهاء ثم تأتي مقارنته بغيره.

خطة البحث:

طبيعة البحث اقتضت تقسيمه إلى ثلاثة مباحث، وكل منها يتكون من مطالب على النحو الآتي:

المبحث الأول: مفهوم العجز - أنواعه وأسبابه وآثاره .

المطلب الأول: تعريف العجز وأنواعه .

المطلب الثاني: أسباب العجز وآثاره .

المبحث الثاني: النماذج التطبيقية لأثر العجز على الأحكام الفقهية في المياه والنجاسة والطهارة:

المطلب الأول: النماذج التطبيقية لأثر العجز على أحكام المياه .

المطلب الثاني: النماذج التطبيقية لأثر العجز على النجاسة.

المطلب الثالث: النماذج التطبيقية لأثر العجز على الغسل والوضوء وما يتعلق بهما.

المبحث الثالث: النماذج التطبيقية لأثر العجز على شروط الصلاة وأركانها

المطلب الأول: النماذج التطبيقية لأثر العجز على شروط الصلاة.

المطلب الثاني: النماذج التطبيقية لأثر العجز على أركان الصلاة.

الخاتمة وتتضمن أهم النتائج

المبحث الأول: مفهوم العجز وأسبابه مع أنواعه وآثاره

المطلب الأول: تعريف العجز وأنواعه

العجز مصدر لفعل ثلاثي مجرد من الباب الثاني ويأتي فعله على وزن ضرب، وهذا المصطلح له معنيان معنى

لغوي وآخر اصطلاحياً، أما المعنى اللغوي فقد قال ابن فارس: العين والجيم والزاي، أصلان صحيحان، يدل أحدهما

على: الضعف في الشيء، والآخر على: مؤخر الشيء^(٢). فعلى المعنى الأول يقال: عجز عن الشيء فهو عاجز أي:

ضعيف^(٣).

وهذه المفردة وردت مشتقاتها في كتاب الله تعالى أكثر من بضعة وعشرين مرة^(٤). وكذا وردت مشتقات - عجز- في

السنة النبوية الشريفة في مواضع مختلفة.

^٢ - ابن فارس معجم مقاييس اللغة (ص٢٣٨).

^٣ - الفيروز آبادي، بصائر ذوي التمييز في لطائف الكتاب العزيز (١/١٠٩٠).

^٤ - عبد السلام اللوح، الاعجاز العلمي في القرآن الكريم (ص ٢).

ومنها قوله (ﷺ) في التماس ليلة القدر: (التمسوها في العشر الأواخر- يعني ليلة القدر- فإن ضعف أحدكم أو عجز، فلا يغلبن على السبع البواقي)(^٥)، فورد لفظ ضعف وعجز.

إذاً فالمصطلح معنيان كما سبق، ويطلق على معانٍ آخر(^٦)، لكن المعنى الذي يناسب هذا البحث هو الأول أي: الضعف وعدم القدرة والاستطاعة، فهو الأمثل والأنسب لهذا البحث؛ فينسجم مع العجز الاصطلاحي الآتي.

واصطلاحاً: فقد ذكر الفقهاء معنى العجز لكن ربما لم يتجاوز أكثرهم عن المعنى اللغوي، فكثير منهم قالوا العجز: ضد القدرة(^٧)، وكذلك الحال بالنسبة للأصوليين حيث قالوا: جواز التكليف مبني على القدرة التي يوجد بها الفعل المأمور به(^٨). وهو نفس المعنى اللغوي للعجز.

وممن وقف مع العجز بغية بيانه، هو الرافعي فقال: لا نعني بالعجز عدم الإمكان فقط، بل معناه خوف الهلاك(^٩). ويقول القاري(^{١٠}) في تعريفه هو: العجز عن أداء الطاعة والعبادة، وعن تحمّل المصيبة والمحنة(^{١١})، وهذا قريب من تعريف الرافعي إلا أنه ذكر المعرف داخل التعريف، وهذا معيب؛ لأنه يلزم منه تعريف الشيء بنفسه، فيؤدي إلى الدور(^{١٢}).

والذي ذكره الرافعي أعم من غيره(^{١٣})؛ لأنه يشمل عدم القدرة التي ذكرها العلماء بل وأكثر من ذلك فيتضمن العجز الحكمي(^{١٤}).

والتعريف المناسب للعجز هو: عارض يمنع من أداء المطلوب أو يتعرض للمشقة إذا قام به.

أنواع العجز:

ذكر العلماء أنواعاً للعجز باعتباريات مختلفة، من ذلك: العجز الحقيقي والعجز الحكمي(^{١٥}).

النوع الأول: العجز الحقيقي:

^٥ - أخرجه مسلم، باب استحباب صوم ستة أيام من شوال(٨٢٣/٢) الرقم(١١٦٥) وانظر مسند أحمد(٢٩٨/٦) الرقم(٦٩٢٢).

^٦ - الفيروز آبادي المصدر السابق(١٠٩٠/١).

^٧ - انظر على سبيل المثال: عمدة القاري شرح صحيح البخاري، للعيني(١١٩/١٤)، والديباج على صحيح مسلم، السيوطي(٦٣/٦)، وارشاد الساري، القسطلاني(٥٥/٥)، والغيث الهامع شرح جمع الجوامع، العراقي(٨٣٧/١).

^٨ - انظر: كشف الأسرار للبخاري الحنفي(٢٨٣/١)، شرح التلويح على التوضيح للتفتازاني(٢٧٨/١).

^٩ - نقلاً عن: إعانة الطالبين للدمياطي الشافعي(١٥٩/١)، وكفاية الأخيار في حل غاية الإختصار ص(١٢٢).

^{١٠} - هو: علي بن(سلطان) محمد، أبو الحسن نور الدين الملا الهروي القاري، فقيه حنفي، من أوعية العلم، توفي سنة: ١٠١٤هـ. الأعلام للزركلي(١٢/٥).

^{١١} - مرقاة المفاتيح شرح مشكاة المصابيح ١٦٩٨/٤ بتصرف يسير.

^{١٢} - البحر المحيط في أصول الفقه(٤١/١)، وفصول البدائع في أصول الشرائع(٤٨/١).

^{١٣} - المختار عند الجويني في ضبط العجز هو: أن تلحقه مشقة تذهب خشوعه، وأقره بعض الشافعية ومنهم النووي. المجموع(٣١٠/٤).

^{١٤} - ينظر: كفاية الأخيار في حل غاية الإختصار ص(١٢٢) الإقتناع في حل ألفاظ أبي شجاع (ص١٥٤) مغني المحتاج(٣٤٩/١).

^{١٥} - ينظر لتقسيم العجز إلى النوعين: حاشية ابن عابدين عليه (٥٠٨/١)، والبحر الرائق(١٢١/٢).

فهو عدم القدرة على أداء المطلوب إما كلياً أو جزئياً، ومثاله: العجز عن الكلام بالنسبة للنطق، والسماع بالنسبة له، وعدم وجود الماء للوضوء والغسل، وغير ذلك، ويقال له أيضاً العجز الحسي؛ لأن العاجز يشعر به حساً، وحقيقياً؛ لأنه متحقق في الواقع.

النوع الثاني: العجز الحكمي أو المعنوي :

وهو أن المكلف قد يكون قادراً على الالتزام بأداء المطلوب لكن الشرع لم يسمح له لسبب آخر عليه، إذا فالعجز بسبب المنع وليس بسبب عجزه البدني كما في النوع الأول، ومثاله: الصبا عجز حكمي يمنع من التصرف لكن من حيث الجسد والنطق بل من حيث الحكم الشرعي. يرى بعض الفقهاء أن الحقيقي أعم من غيره؛ لأن المكلف لا يبقى معه أي قدرة بخلاف المعنوي الحكمي إذ قد يكون المكلف يستطيع أداء مطلوب ما فمنعته حاجته لشيء آخر كما في واجد الماء للوضوء والشرب، فحاجته تمنعه من استعماله للوضوء، أما في الحقيقي فليس معه ماء أصلاً^(١٦)، لكن الصحيح هو أنهما متساويان في التأثير، ألا ترى في هذا المثال أن نتيجة الحقيقي والحكمي واحدة إذ يتيمم المكلف في الحالتين، فمآلهما سواء، لذلك قال بعض العلماء: العجز حكماً كالعجز حقيقة^(١٧).

المطلب الثاني: أسباب العجز وآثاره

العجز له أسباب كثيرة وإذا أردنا الوقوف على جميع أسبابه ووسائله فمن العسير استقصاء أسباب العجز وحشر جميعها، فتختلف باعتبار المطلوب، فقد يكون من العبادات أو من المعاملات أو غير ذلك، وكل تصرف له طرق لتحصيله، وفقدان الطرق سبب للعجز، ومع عدم إمكان سرد أسباب العجز مفصلاً يمكننا الإشارة إلى أهم الأسباب ومنها:

أولاً: الأعذار في الجملة أسباب للعجز ومن الأعدار:

- فقدان الوسائل التي يتم بها تحصيل المطلوب، كفقْدان الماء للغسل والوضوء، لأنه وسيلة لصحة بعض العبادات.
- عدم وجود المطلوب سبب من أسباب العجز، كعدم وجود الملابس بالنسبة للمصلي .
- عدم القدرة على الفعل سبب منها، وكذا المنع سبب منها، كمن لا يستطيع استعمال الماء لمرض أو جرح، أو يخاف من سيع أو عدو، فيعدل إلى التيمم^(١٨)
- ثانياً: ما يسمى بالعوارض الأهلية عند الأصوليين - السماوية والمكتسبة- فكلها من أسباب العجز مع تفاوت فيما بينها من تأثيرها على أهلية المكلف. من أمثلتها:
- الصبا، والجنون، والعتة، والصغر، والحيض والنفاس، الموت، والنوم، والغفلة، والنسيان، والاعماء، والاكراه، والمرض، والسفر، والجهل، وكذا من أسماء عموم البلوى. وغير ذلك، وذلك باعتبار أن التكليف بالأحكام إنما يبنى على الأهلية، فما يعرض للأهلية يكون سبباً من أسباب العجز عن أداء ما كلف به الإنسان^(١٩).

^{١٦} - التقرير والتحبير (١٥٦/٣).

^{١٧} - بدائع الصنائع (١٧٤/٣). موسوعة القواعد الفقهية أبو الحارث الغزي (٨٠/١).

^{١٨} - الموسوعة الفقهية الكويتية (٢٩/ ٢٨٥ - ٢٨٥).

^{١٩} - فواتح الرحموت (١٥٦/٢ - ١٦٠) وما بعدها، وشرح مختصر الروضة، الطوفي (٢٨٦/٢)، وأصول الفقه خلاف (ص ١٠٠).

أثر العجز:

العجز سبب من أسباب التخفيف والتيسير في أبواب الفقه المختلفة، من العبادات وغيرها، فكل ما عجز عنه الإنسان يسرته له الشريعة، تفضلا من الله تعالى ورحمة بعباده، ورفعاً للحرص والمشقة عنهم، قال تعالى: ﴿لَا يُكَلِّفُ اللَّهُ نَفْسًا إِلَّا وُسْعَهَا﴾^(٢٠)، فهذه الآية الكريمة هي الأصل في موضوع العجز، قال الجصاص^(٢١): الآية نص على أن الله تعالى لا يكلف أحدا ما لا يقدر عليه ولا يطيقه، ولو كلف أحدا ما لا يقدر عليه ولا يستطيعه لكان مكلفا له ما ليس في وسعه^(٢٢)، وقد بنى العلماء قاعدة عظيمة بناء على النصوص الدالة على التيسير ورفع التعسير والحرص، والقاعدة تدخل في أبواب الفقه المختلفة وهي: المشقة تجلب التيسير، أو قولهم: لا واجب مع العجز ولا محرم عند الضرورة^(٢٣).

إذاً فالعجز أثره البالغ؛ لأن وجوده يؤدي إلى إسقاط المطلوب أو تخفيفه في حق المبتلى به، فالأصوليون أدركوا هذه الحقيقة لذلك قالوا: جواز التكليف مبني على القدرة التي يوجد بها الفعل المأمور به، وهذا شرط في أداء حكم كل أمر^(٢٤).

وأما أثر العجز على الأحكام فهو ليس على وتيرة واحدة بل تختلف أنواع التخفيف المترتبة على العجز، وذلك على النحو الآتي:

النوع الأول: سقوط المطلوب إن لم يكن له بدل:

عندما يعجز الإنسان عن أداء ما هو مطلوب منه، ولم يكن للمطلوب بدل ففي هذه الحالة يسقط المطلوب، وهذا تخفيف إسقاط، ومن أمثلة ذلك إسقاط صلاة الجمعة والجماعة بالأعدار المذكورة في كتب الفقه^(٢٥).

النوع الثاني: التحول إلى بدل المطلوب:

إذا عجز الإنسان عن فعل المطلوب وكان له بدل فإنه ينتقل ويتحول إلى البديل، وأمثلة ذلك كثيرة منها على سبيل المثال: العاجز عن استعمال الماء للوضوء أو الغسل ينتقل إلى التيمم^(٢٦)، وكذلك من عجز عن القيام في الصلاة انتقل إلى القعود والاضطجاع والإيماء حسب استطاعته^(٢٧).

النوع الثالث: الاتيان ببعض المطلوب عند العجز عن الكل:

^{٢٠} - البقرة من الآية: (٢٨٦).

^{٢١} - هو أحمد بن علي الرازي، الإسفراييني، الحافظ الزاهد الثبت، أبو بكر الجصاص، انتهت إليه رئاسة الحنفية في بغداد، ولد سنة خمس وثلاثمائة هـ، وتوفي سنة سبعين وثلاثمائة هـ، من آثاره: "أحكام القرآن" كتاب في أصول الفقه". ا. هـ. سير أعلام النبلاء "٥٢٢/١٧"، كشف الظنون "١/٢٠-٥٦٢"، الأعلام "١/١٧١".

^{٢٢} - أحكام القرآن للجصاص (١/٥٣٧ - ٥٢٨).

^{٢٣} - شرح منظومة القواعد الفقهية للسعدي لخالد بن إبراهيم الصقبي (ص٣٤).

^{٢٤} - كشف الأسرار عن أصول فخر الإسلام البزدوي لعبدالعزیز البخاري (١/٢٨٤).

^{٢٥} - تسقط صلاة الجمعة والجماعة بأمر منها المرض والمطر والخوف وغير ذلك. المنثور في القواعد للزركشي (١/٢٥٣)، والأشباه والنظائر لابن نجيم (ص٨٣)، والتلويح (٢/١٦٤)، وما بعدها). الفقه المنهجي (١/١٧٧).

^{٢٦} - كما في آية المائدة: (يا أيها الذين آمنوا إذا قمتم إلى الصلاة... الآية إلى قوله تعالى... فلم تجدوا ماء فتيمموا صعيدا طيبا الآية (٦)).

^{٢٧} - الأشباه والنظائر لابن نجيم ص٨٣، والمهذب (١/١٠٨)، وأحكام القرآن للجصاص (١/٥٣٨)، والأشباه والنظائر للسيوطي (ص٧٧).

ذهب الفقهاء إلى أن من كلف بشيء من الطاعات فقددر على بعضه وعجز عن بعضه، فإنه يأتي بما قدر عليه، ويسقط عنه ما عجز عنه^(٢٨)، مستدلاً بقوله تعالى: ﴿لَا يُكَلِّفُ اللَّهُ نَفْسًا إِلَّا وُسْعَهَا﴾^(٢٩)، وكذلك السنة النبوية مثل قوله (ﷺ): (إذا أمرتكم بأمر فأتوا منه ما استطعتم)^(٣٠).

فقالوا في تفصيل المسألة: إذا كانت العبادة مشروعة في نفسها وعجز عن بعضها، فإنه يأتي بالمقدور عليه، ومن ذلك: من قدر على بعض الفاتحة فيأتي به؛ لأن كل آية من الفاتحة تجب قراءتها بنفسها^(٣١).

وهذا إذا كان المقدور عليه مقصوداً بذاته، أما إذا لم يكن مقصوداً في العبادة، بل هو وسيلة محضة إليها، كتحرريك اللسان في القراءة، فهذا ليس بواجب؛ لأنه إنما وجب ضرورة القراءة والحلق والقطع، وقد سقط الأصل فسقط ما هو من ضرورته، واختلف الفقهاء في تحريك اللسان من الأخرس^(٣٢)، قال الزركشي: وذكر الامام - الجويني - ضابطاً لبعض هذه الصور، فقال: كل أصل ذي بدل فالقدرة على بعض الأصل لا حكم لها، وسبيل القادر على البعض كسبيل العاجز عن الكل، إلا في القادر على بعض الماء، أو القادر على إطعام بعض المساكين إذا انتهى الأمر إلى الإطعام، وإن كان لا بدل له كالفطرة لزمه الميسور منهما^(٣٣).

وبين الزركشي ضابطاً آخر فقال: العجز عن بعض الأصل إن كان في نفس المستعمل سقط حكم الموجود منه، كوجدان بعض الرقبة في الكفارة، وإن كان العجز في نفس المكلف لم يسقط حكم المقدور منه، كما لو كان بعض أعضائه جريحاً، وكما يكفر المبعوض بالمال^(٣٤). فهذه كلها عبارة عن آثار العجز على الأحكام الشرعية.

المبحث الثاني: النماذج التطبيقية لأثر العجز على الأحكام الفقهية في المياه والنجاسة والطهارة:

المطلب الأول: النماذج التطبيقية لأثر العجز على أحكام المياه

المياه جمع ماء وهو مصدر للتنظيف والتطهير في التشريع الاسلامي، وقد تكلم عنه الفقهاء وقسموه إلى أقسام، ونجد بين ثنايا كتبهم ومنثور كلامهم مسائل خارجة عن القواعد العامة التي صاغوها من اختلاط الماء بأشياء ربما يقول الانسان في بادئ الأمر أنه متنجس بها لكن أفتوا بعدم التنجيس بناء على العجز والمشقة وعموم البلوى وما شابه ذلك، ومن مواطن العفو عن النجاسة اليسيرة الواقعة في الماء:

١- ما يتعرض له الماء مخالطة في مقره وممره من طحلب وتراب وأوراق الشجر وعروقها، أو ما تحمله الريح فتلقيه فيه، وما تجذبه السيول من العيدان والتبن ونحوه، فتلقيه في الماء، وما هو في قرار الماء، كالكبريت والزفت وغيرهما إذا جرى عليه الماء فتغير به، أو كان في الأرض التي يقف الماء فيها^(٣٥).

^{٢٨} - قواعد الأحكام للعز بن عبد السلام ٥/٢، وبدائع الصنائع (١٠٦/١ - ١٠٧).

^{٢٩} - سورة البقرة (٢٨٦).

^{٣٠} - أخرجه البخاري (١١٧/٩) الرقم (٧٢٨٨)، ومسلم (١٠٢/٤) الرقم (٣٣٢١) من حديث أبي هريرة.

^{٣١} - ينظر: المحلى لابن حزم (٢٦٨/٤)، المجموع للنووي (٢٨١/٢)، المنثور (٢٢٧-٢٢٨)، والقواعد لابن رجب ص (١١)، والمغني (٥٥/٢)، وكشاف القناع (٢٧٨/١ - ٢٧٩).

^{٣٢} - القواعد لابن رجب ص ١٠، والمنثور (٢٣٣/١)، الموسوعة الفقهية الكويتية (٩٨/٢٩).

^{٣٣} - ينظر: نهاية المطلب للجويني (٤٠٢/٢)، والمنثور للزركشي (٢٣٢/١). وأسنى المطالب في شرح روض الطالب للانصاري (١٧٧/١).

^{٣٤} - المنثور للزركشي (٢٢٦/١ - ٢٢٧).

^{٣٥} - التاج والإكليل لمختصر خليل (٧٥/١ - ٧٦).

وعن روث سمك في ماء ما لم يغيره، فهذه الأمور كلها معفو عنها للعجز ولتعذر الاحتراز عنها، ولم يختلف الفقهاء في أنه إذا خالط الماء بما لا يمكن التحرز منه، فغيره فإنه لا يسلبه الطهورية، وهذه الأمور مما تعم به البلوى، ويعجز الانسان الاحتراز عنها فلذلك حكموا بطهورية الماء مع فقد أوصافه أو أحدها^(٣٦).

٢- ما يتغير به الماء بمجاورته من غير مخالطة، كالدهن بأنواعه، ومثله القطران والزفت والشمع، والطاهرات الصلبة، كالعود والكافور والعنبر، إذا لم يتلف في الماء، ولم يعم فيه، أنه تغيير مجاورة، فأشبه ما لو تروح الماء بريح شيء في جانبه، ولا خلاف في هذا، فجاز الوضوء به^(٣٧)؛ لأنه^(٣٨): (اغتسل وزوجته من جفنة فيها أثر العجين)^(٣٨).
٣- القول بطهارة الماء المتغير بسبب المكث بناء على أنه مما تعم به البلوى، ويعجز الانسان الاحتراز عنه، وقد حكى ابن المنذر الإجماع على طهورية المتغير بالمكث وما سبق من النقاط^(٣٩).

المطلب الثاني: النماذج التطبيقية لأثر العجز على أحكام النجاسة:

اتفق الفقهاء على أن العجز له أثره في العفو عن إزالة النجاسة وإن اختلفت المذاهب في المعفو عنه تفصيلاً، فمواطن العفو في إزالة النجاسة عن بدن المصلي وثوبه ومكانه، دفعا للحرج والمشقة، قال تعالى: ﴿وَمَا جَعَلَ عَلَيْكُمْ فِي الدِّينِ مِنْ حَرَجٍ﴾^(٤٠)، ولكل مذهب من المذاهب الأربعة قواعد وضوابط خاصة للمعفو عنه من النجاسات وأحاول اختصار كلامهم في الأسطر التالية ثم تأتي أقسام المعفوات من النجاسات:
الحنفية قالوا بالعفو عن قليل النجاسة مطلقاً في حق المصلي، إلا أن تقديرهم للقليل يختلف من نجاسة إلى أخرى، فتقدير القليل في النجاسة المخففة: هو ما لم يفحش، وتقدير القليل في النجاسة المغلظة: هو قدر الدرهم^(٤١).

^{٣٦} - ينظر: تبين الحقائق شرح كنز الدقائق وحاشية الشلبي الحنفي(١٩/١)، ومجمع الأنهر(٤٤/١)، والتوضيح في شرح المختصر الفرعي لابن الحاجب، لضيء الدين المالكي(٤/١)، والبيان في مذهب الشافعي، لابي الحسين يحيى بن أبي الخير العمراني اليمني الشافعي(ت: ٥٥٨هـ) (٤٢/١)، وروضة الطالبين(١٥/١)، المجموع للنووي(٨٠/١)، المغني لابن قدامة الحنبلي(١٣/١). المحلى لابن حزم (١/١٤٢).
^{٣٧} - المصادر نفسها، والتاج والإكليل لمختصر خليل(٧٨/١)، والفقاه الاسلامي وأدلته للدكتور وهبة الزحيلي(١/٢٦٩-٢٦٨).
^{٣٨} - أخرجه النسائي في الطهارة ١٣١/١، والبيهقي في الطهارة ٧/١ وابن ماجه في الطهارة(٣٧٨) باب: الرجل والمرأة يغتسلان في إناء واحد، وأخرجه أحمد ٢٤٢/٦، جميعهم عن إبراهيم بن نافع، صححه ابن خزيمة ١١٩/١-١٢٠ رقم(٢٤٥).
^{٣٩} - تبين الحقائق شرح كنز الدقائق وحاشية الشلبي(١٩/١)، ومجمع الأنهر في شرح ملتقى الأبحر(٤٤/١)، والتوضيح في شرح المختصر الفرعي لابن الحاجب(٤/١)، والبيان في مذهب الإمام الشافعي(٤٢/١)، والمجموع للنووي (٨٠/١).
^{٤٠} - الحج من الآية(٧٨).

^{٤١} - النجاسة المغلظة عند أبي حنيفة: ما توافقت الأدلة على نجاستها، مثالها: دم الحيض، بينما بول ما يؤكل لحمه نجس مخفف؛ لأن الأدلة متعارضة، فلما عورض بنص آخر دل على أن نجاسته مخففة، أما المغلظة في نظر أبي يوسف ومحمد فهي: ما أجمع على نجاسته. والمخففة: ما اختلف الأئمة في نجاسته. حاشية ابن عابدين (١/٣١٨)، والبحر الرائق (١/٢٤٠)، البناية شرح الهداية(١/٧٢٢ وما بعدها)، وإنما اعتمدوا على ذكر الدرهم في المغلظة بناء على وروده في روايات لكنها لم تثبت ومنها: حديث أخرجه الدارقطني في "سننه(٤٠١/١)" قال:(تعاد الصلاة من قدر الدرهم من الدم) وقال البخاري: هذا حديث باطل، وقال ابن حبان: هذا حديث موضوع لا شك فيه، لم يقله رسول الله^(ﷺ) ولكن اخترعه عنه أهل الكوفة، ذكره ابن الجوزي في "الموضوعات، ينظر: التلخيص الحبير لابن حجر(١/٥٠٣)، والموضوعات" لابن الجوزي(٢/٧٦)، والتنوير شرح الجامع الصغير، للصنعاني الرقم(٣٢٩٢)، (٥٠/٥). ونصب الرأية لأحاديث الهداية مع حاشيته في تخريج الزيلعي(١/٢١٢).

والقاعدة عند المالكية: أن كل نجاسة لا يمكن الاحتراز عنها، أو يمكن بمشقة كثيرة فهي معفو عنها قليلا أو كثيرا، ولا تجب إزالته إلا أن يتفاحش جدا فيؤمر بها، ويعفى عما دون قدر الدرهم البغلي عن عين أو أثر من دم مطلقاً منه ومن غيره^(٤٢)، وصاغوا قاعدة فقهية بناء على العجز فقالوا: "كُلُّ مَا يَعْسُرُ يُعْفَى عَنْهُ"^(٤٣).
وأما الشافعية فضابط العفو عن النجاسة عندهم هو: أن ما لا يدركه البصر المعتدل من النجاسة، ولو مغلظة معفو عنها^(٤٤).

وأما الحنابلة: وإن كان الأصل عندهم هو عدم العفو عن يسير النجاسات سواء كان مما يدركه الطرف أو

لا يدركه^(٤٥) كالذي يعلق بأرجل الذباب^(٤٦)، ومع ذلك استثنوا عن هذا الأصل نجاسات وصرحوا بالعفو عن يسيرها^(٤٧).

أدلة الفقهاء في العفو عن النجاسات :

باستقراء مؤلفاتهم في هذا الموضوع يتبين أن جل أدلتهم يدور النقاط الآتية:

أولاً: قوله تعالى [لا يكلف الله نفسا] ويمكن أن تكون الآية عمدتهم في المعفو من النجاسات.

الثاني: قوله تعالى: { وَمَا جَعَلَ عَلَيْكُمْ فِي الدِّينِ مِنْ حَرَجٍ } [الحج: ٧٨] .

الثالث: قوله (ﷺ): (إذا وقع الذباب في إناء أحدكم، فليغمسه كله ثم يطرحه، فإن في أحد جناحيه شفاء وفي الآخر داء)^(٤٨). ويستدل به على أنه لو كان ينجسه لم يأمر بغمسه. وقيس بالذباب كل ما في معناه من كل ميتة لا يسيل دمها^(٤٩).

الرابع: العفو عن أثر دم الحيض الباقي على الثوب لقوله (ﷺ): (ولا يضرك أثره)^(٥٠)، وما شابه ذلك^(٥١)، ويرون أن العفو عن هذه الأمور كان للعجز عن الاحتراز عنها فكذلك هذه الحال لما سيأتي أن دليل العفو عنها أيضا هو العجز عن التحرز عنها^(٥٢).

^{٤٢} - عقد الجواهر الثمينة ١٩/١ ط. دار الغرب الإسلامي.

^{٤٣} - بلغة السالك لأقرب المسالك المعروف بحاشية الصاوي (٧٢/١).

^{٤٤} - تحفة المحتاج في شرح المنهاج، أحمد بن محمد بن علي بن حجر الهيتمي (١٣٥/٢)، نهاية المحتاج إلى شرح المنهاج للرملي (٨٤/١).

^{٤٥} - واستدلوا على عدم العفو بأدلة منها: عموم قوله تعالى: {وثيابك فطهر}، (سورة المدثر/٤)، وقول ابن عمر: (أمرنا أن نغسل الأنجاس سبعا) وغير ذلك من الأدلة، المغني- ابن قدامة (٧٥/١)، وأجيب عنها بعموم الأدلة الدالة على رفع الحرج، وعدم التكليف بما لا يطاق وغيرها.

^{٤٦} - المستوعب (٣٤٢/١) نشر مكتبة المعارف - الرياض.

^{٤٧} - مطالب أولي النهى /١ (٢٣٥).

^{٤٨} - رواه البخاري في صحيحه عن أبي هريرة - رضي الله عنه، وغيره - الرقم (٥٤٤٥).

^{٤٩} - الفقه المنهجي على مذهب الإمام الشافعي (٤٤ /١).

^{٥٠} - حديث العفو عن أثر الدم، أخرجه أحمد في المسند (٤١٣/٨)، رقم (٨٧٥١)، وأبو داود في السنن (٢٧٢/١) رقم (٣٦٥).

^{٥١} - وما يشابهه ما سبق كلعاب الابل الوارد في السنة أن النبي (ﷺ) (خطبهم على راحلته، وإن راحلته لتقصع بجزتها، وإن لعابها يسيل بين كتفي) أخرجه أحمد في المسند (١٨٧/٤) الرقم (١٧٨٢٠) .

^{٥٢} - ينظر: موسوعة أحكام الطهارة، أبو عمر ذبيان بن محمد الذبنيان (٤٥٥/١٣).

وإذا استقرت المدونات الفقهية وشروح السنة لم تجد دليلاً صريحاً على العفو عن بعض هذه الأمور وإنما ألحق بمثيلاتها ككون الهرة من الطوافين والطوافات^(٥٢)، فلعله التطواف نفى عنها النجاسة. ويقاس على الهرة أشياء أخرى كالبلغل والحمار والفأرة؛ لمشقة الاحتراز منها، فيعفى عن سؤورها وعرقها أيضاً. وذكروا أموراً أخرى للعفو عن بعض النجاسات عند العجز على النحو الآتي:

الأول: الاضطرار، وهي الحالة الملجئة لتناول الممنوع شرعاً^(٥٣).

الثاني: عموم البلوى، وذلك في الاستنجاء، فإن الاستنجاء مما تعم به البلوى، ويضطر كل أحد إليه في كل وقت وكل مكان، ولا يمكن تأخيره فلو كلف إزالته بالماء شق وتعذر ذلك في كثير من الأوقات ووقع الحرج.

الثالث: عسر الإزالة، فلا يكلف الإنسان إزالة لون النجاسة وريحها إذا عسر عليه ذلك، ويكفي إزالة عينها.

الرابع: كون الشيء يسيراً، والشرع يعفو عن الشيء الحقيق غالباً، كالعفو عن دم البراغيث، والبول الذي ترشش على الثوب بقدر رؤوس الإبر^(٥٤).

وأما الأمثلة التطبيقية على العفو عن أنواع النجاسات فهي مع الاختصار ما يأتي:

١- رشاش البول البسيط الذي لا يدركه الطرف المعتدل إذا أصاب الثوب أو البدن، سواء كانت النجاسة مغلظة أم مخففة أم متوسطة حسب تعبير الحنفية، بناء على الضرورة؛ لأنه لا يمكن الإحتراز عنه، ولا سيما في مهب الريح فسقط اعتباره^(٥٥).

٢- الدم والقيح: فيعفى عن اليسير من الدم والقيح، وأن لا يجاوز محله المعتاد وصوله إليه، ما لم يكن ذلك بفعل الإنسان وتعمده^(٥٦). وكذلك الدم الذي يصيب ثوب الجزار ما لم يكثر، وهكذا الحال بالنسبة للدم الذي على اللحم، فاتفقوا على أنه معفو عنه^(٥٧).

٣- دم البراغيث وونيم الذباب أي: نجاسته وما شابه ذلك، فالمذاهب الأربعة المتبعة لم تختلف في العفو عن هذه الأمور^(٥٨).

^{٥٢} - إشارة إلى حديث ورد بهذا المعنى وهو معروف، أصحاب السنن وغيرهم، سنن أبي داود: سؤر الهرة (١٨/١). والترمذي باب: سؤر الهرة

^{٥٣} تحفة الأحوذى (٣٠٧/١) والنسائي باب سؤر الهرة (٤٨/١).

^{٥٤} - درر الحكام شرح مجلة الحكام (١/ ٢٤).

^{٥٥} - موسوعة أحكام الطهارة (١٣/٤٥٥- وما بعدها)

^{٥٦} - ينظر: البناية شرح الهداية العيني (١١/٦٠٣) وما بعدها، حاشية الطحاوي (١/١٥٧). ومواهب الجليل (١/١٣١) وما بعدها، وشرح زروق على متن الرسالة القيرواني (١/٣٥٠)، نهاية المطلب للجويني (١/٢٩٤) وما بعدها، والإنصاف في معرفة الراجح من الخلاف للمرداوي الحنبلي (١/٣٣٣) وما بعدها، والشرح المتمع على زاد المستقنع لابن العثيمين (١/٤٤٣) وما بعدها. المبدع في شرح المقنع (ص٢١٤) .

^{٥٧} - المصادر السابقة نقسها.

^{٥٨} - ينظر: البناية شرح الهداية العيني (١١/٦٠٣) وما بعدها، حاشية الطحاوي (١/١٥٧). ومواهب الجليل (١/١٣١) وما بعدها، وشرح زروق على متن الرسالة القيرواني (١/٣٥٠)، نهاية المطلب للجويني (١/٢٩٤) وما بعدها، والإنصاف في معرفة الراجح من الخلاف للمرداوي الحنبلي (١/٣٣٣) وما بعدها، والشرح المتمع على زاد المستقنع لابن العثيمين (١/٤٤٣) وما بعدها. المبدع في شرح المقنع (ص٢١٤) .

^{٥٩} - ينظر: البناية شرح الهداية العيني (١١/٦٠٣) وما بعدها، حاشية الطحاوي (١/١٥٧). ومواهب الجليل (١/١٣١) وما بعدها، وشرح زروق على متن الرسالة القيرواني (١/٣٥٠)، نهاية المطلب للجويني (١/٢٩٤) وما بعدها، والإنصاف في معرفة الراجح من الخلاف للمرداوي الحنبلي (١/٣٣٣) وما بعدها، والشرح المتمع على زاد المستقنع لابن العثيمين (١/٤٤٣) وما بعدها. المبدع في شرح المقنع (ص٢١٤). والفواكه الدواني على رسالة ابن أبي زيد القيرواني (١/٢٤٨)

٤. روث الدواب الذي يصيب الحبوب أثناء دراستها، وروث الأنعام الذي يصيب اللبن أثناء الحلب ما لم يكثر فيغير اللبن^(٦٠).
٥. ذرق الطيور في الأماكن التي تتردد عليها كالحرم المكي والحرم المدني والجامع الأموي، وذلك لعموم البلوى، وعسر الاحتراز عنه^(٦١).
٦. فم الطفل المتنجس بالقي، إذا أخذ ثدي أمه، وأيضا ما يصيب الإنسان من طين الشارع^(٦٢).
٧. الميتة التي لا نفس لها سائلة أي لا دم لها من نفسها إذا وقعت في مائع: كالذباب، والنحل، والنمل، شريطة أن تقع بنفسها، ولم تغير المائع الذي وقعت فيه^(٦٣).
٨. العفو عن أثر النجاسة على السبيلين بعد إزالة عين النجاسة بما يزيلها من حجر ونحوه فيعفى عنه، ولا يجب غسله بالماء ما لم ينتشر كثيرا^(٦٤).
٩. ومنها دم السمك فإنه ظاهر لأنه لو كان نجسا لتوقفت إباحته على إراقته بالذبح كحيوان البر ولأنه يستحيل ماء^(٦٥).

المطلب الثالث: النماذج التطبيقية لأثر العجز على أحكام الغسل والوضوء وما يتعلق بهما

أمر الله سبحانه بالغسل والوضوء عند الصلاة فلا تقبل صلاة بلا وضوء ولا مع جنابة، ولهما فضائل كثيرة، ويرى الدارس في الفقه الإسلامي أن تخفيفات وقعت فيهما ونحن نذكر نماذج منها:

أولاً: العفو في بعض مسائل الغسل والوضوء:

- ١- الوضوء والغسل لا يكونان إلا بالماء الطهور: لكن إذا عجز المكلف عن استعماله، فلا يجب عليه، وهو إما عاجز عن استعمال المطهر فيضره الماء، وإما فاقد الماء أصلاً، وإما واجد ماء لكن هو بحاجة إليه للشرب ففي هذه الحالات لا يستعمل الماء بل يتيمم بناء على العجز والمشقة^(٦٦).
- ٢- وضوء المعذور:

مما هو معلوم لدى المسلمين أن الوضوء ينتقض بالخارج من أحد السبيلين إذا كان خروجه في حال الصحة، فإن كان في حال المرض كان معذوراً، وهناك تفصيلات عند الفقهاء للمعذور:

فهو عند الحنفية: من به سلس بول لا يمكنه إمساكه، أو استطلاق بطن، أو انفلات ريح أو رعاف دائم أو نزف دم جرح، أو استحاضة، وكذا كل ما يخرج بوجع ولو من أذن وثدي وسرة، من دم أو قيح أو صديد، أو ماء الجرح، وماء

^{٦٠} - المصادر نفسها.

^{٦١} - المصادر السابقة نفسها.

^{٦٢} - نفس المصادر .

^{٦٣} - ينظر: حاشية الطحطاوي على مراقبي الفلاح شرح نور الإيضاح(٤٠/١)، شرح زروق على متن الرسالة لابن أبي زيد القيرواني(١/ ٢٤٨ وما بعدها)، والفقه المنهجي على مذهب الإمام الشافعي(٤٤/١). المغني - لابن قدامة(٩/ ٤٢٧)

^{٦٤} - ينظر: حاشية الدسوقي (٧١/١-٧٨). مغني المحتاج ٧٩/١-٨١، والمنثور للزركشي ٣/٢٦٦. المغني لابن قدامة (٢/٤٨٨).

^{٦٥} - المبسوط(٨٧/١)، وحاشية الصاوي (٥٢/١)، وفتح العزيز للرافعي الشافعي (١/١٨٥)، المجموع(٢/٥٥٧)، المبدع شرح المقنع(ص٢١٤).

^{٦٦} - الفقه الإسلامي الدكتور الزحيلي (١/٣٩٠).

البثرة، والثدي والعين والأذن^(٦٧)، فوضوء هذا الشخص الذي يستعيب جميع الوقت يختلف عن المكلف الصحيح فإذا توضأ فلا ينتقض وضوءه إلا بناقض آخر، فيصلي مع النجاسة العفو عنها للتعذر والعجز عن الاحتراز عنها. وعند المالكية، للمعذور أن يصلي به ما شاء إلى أن يوجد ناقض غيره أي: غير السلس ودم الاستحاضة^(٦٨). واتفق الشافعية والحنابلة في أحكام وضوء المعذور: فلا ينتقض عندهم وضوء المبتلى صاحب الحدث الدائم بسلس بول وكثرة مذي ونزف الدم وانفلات ريح ونحوها كالمستحاضة. وذلك إذا دام حدثه، ولم ينقطع زمناً من وقت الصلاة بحيث يسعها مع الطهارة. فإن انقطع حدثه زمناً يسع الصلاة والطهارة، وجب عليه أداء الصلاة فيه. لكن عليه الوضوء إن خرج منه شيء من حدثه الدائم لكل صلاة، بعد غسل محل الحدث، وشده، والتحرز من خروج الحدث بما يمكنه، ولا يصح وضوءه إلا بعد دخول وقت الصلاة^(٦٩)، لقول النبي (ﷺ) لفاطمة بنت أبي حبيش: (توضئي لكل صلاة)^(٧٠)، ولأنها طهارة عذر وضرورة، فتقيدت بالوقت كالتيميم، فإن توضأ قبل دخول الوقت وخرج منه شيء بطلت طهارته.

ثانياً: التيمم:

١. التيمم لغة القصد^(٧١) وعند الفقهاء فهو: استعمال التراب الطاهر لاسباحة الصلاة^(٧٢)، والتيمم إنما يجوز ويعتبر في الشرع عند العجز عن الماء حقيقة أو حكماً^(٧٣)، فعند النظر إلى شروطه تجد كلها تبحث عن عجز المكلف عن الماء واستعماله، إذا فباب التيمم مداره على العجز والمشقة، وأجمع الفقهاء على ذلك^(٧٤). ومن صور التيمم: عند خوف المكلف من السبع أو العدو أو العطش على نفسه أو دابته فهو عاجز حكماً، أو ذو مرض أو صحيح خاف باستعمال الماء حدوثه، ففي هذه الحالات يباح للمكلف التيمم مع وجود الماء عند جميع الفقهاء^(٧٥). بل نقل البزدوي الحنفي الإجماع فيها بقوله: أجمعوا على أن الطهارة بالماء لا تجب على العاجز عن استعمال الماء حقيقة لعجزه عن استعماله ببدنه، أو حكماً^(٧٦).

٢. عند الجبائر والعصائب: فحال صاحب الجبيرة والعصابة كالتيمم فهما عدما الماء شرعاً لعجز المكلف وعدم قدرته على الالتزام بالمطلوب به على وجه الكمال والتمام.

^{٦٧} - (الدر المختار: ١ / ٢٨٠ وما بعدها). فتح القدير: ١٢٤/١ - ١٢٨، مراقي الفلاح: ص ٢٥، تبیین الحقائق: ١/٦٤.

^{٦٨} - الشرح الصغير: ١/١٣٩ وما بعدها، الشرح الكبير: ١/١١٦ وما بعدها، القوانين الفقهية: ص ١٤.

^{٦٩} - ينظر: مغني المحتاج (١١١/١) وما بعدها، الحضرمية (ص ٢٨)، وكشاف القناع: (١٣٨/١)، المغني (٢٤٠/١ - ٢٤٢).

^{٧٠} - أخرجه أبو داود في سننه، كتاب الطهارة، باب من قال: تغتسل من طهر إلى طهر، رقم (٢٩٨) (٨٠/١).

^{٧١} - الصحاح للجوهري (٢٠٦٤/٥)، لسان العرب (١٣٢/١).

^{٧٢} - بدائع الصنائع (٤٥/١) وقيل غير ذلك، راجع: حاشية الصاوي (١٩٧/١)، تحفة المحتاج (٣٢٤/١)، كشاف القناع (١٦٠/١).

^{٧٣} - المجموع (٣٠٠/٢). نيل الأوطار (٣٠١/١).

^{٧٤} - نيل الأوطار (٣٠١/١).

^{٧٥} - الهداية باب التيمم (٢٦/١)، وحاشية الدسوقي عليه (١٤٧/١ - ١٤٨)، وحاشية الجمل على شرح المنهج (٣٤٠/١).

^{٧٦} - كشف الأسرار عن أصول فخر الإسلام البزدوي لعبدالعزیز البخاري (٢٨٤/١).

وأما المسح على العصائب والجباير فإنه جائز متفق عليه، فالعصابة للجراحة والجباير للكسر ويجوز أن يمسخ عليهما إلى البرء في حال الحدث والجنابة^(٧٧). وإنما أجاز الشارع هذه الأمور بناء على التيسير ورفع الحرج عنهم.

المبحث الثالث: النماذج التطبيقية لأثر العجز على شروط الصلاة وأركانها

المطلب الأول: النماذج التطبيقية لأثر العجز على شروط الصلاة.

الصلاة عماد الدين من أقامها أقام الدين، ومن أضاعها فقد أضاع الدين، فهي ركن من أركان الإسلام، يجب على المكلف أدائها كما أوجبها الشارع مراعيًا شروطها وأركانها عند عدم العجز والتعذر، لكن قد يضطرب حال المكلف وصحته فيعجز عن أدائها كما هي مطلوبة، والشارع اللطيف راعى هذا الجانب ورخص له من أوجه مختلفة، فسيأتي في هذا المطلب نماذج من التخفيفات المبنية على العجز ورفع المشقة من شروط الصلاة :

المسألة الأولى: أثر عجز المكلف على شروط الصلاة:

للصلاة شرائط وهي التي تتقدمها، ولا تصح الصلاة إلا بها، وهي: الوضوء بالماء أو التيمم عند عدمه، والوقوف على مكان طاهر، واستقبال القبلة مع القدرة، والعلم بدخول الوقت. واتفقوا أيضًا على وجوب ستر العورة بثوب طاهر بغض النظر عن كونه من شرائط الصلاة أم لا؟^(٧٨). ومن المعفوات عن شروط الصلاة بسبب عجز المكلف:

١- سبق القول على بعض التخفيفات المتعلقة بشروط الصلاة عند المرور بباب الطهارة فذكر هناك ما يتعلق بالوضوء وهو شرط من شروط الصلاة، قال تعالى: [يَا أَيُّهَا الَّذِينَ آمَنُوا إِذَا قُمْتُمْ إِلَى الصَّلَاةِ فَاغْسِلُوا وُجُوهَكُمْ] ^(٧٩)، سبق القول على وضوء المعذور وموضوع التيمم والجباير فكلها من شرائط الصلاة، والحديث الآن على مسائل أخرى تتعلق بالصلاة ومنها:

٢- ستر العورة:

فهو من شروط الصلاة أو واجباتها فلا تصح بدونها أو يأتهم المكلف بتركه حسب تعبير بعض المالكية، والدليل عليه نصوص الشرع، قال تعالى: ﴿ يَا بَنِي آدَمَ خُذُوا زِينَتَكُمْ عِنْدَ كُلِّ مَسْجِدٍ ﴾ ^(٨٠)، أي: استروا عوراتكم^(٨١). ومن السنة قوله (ﷺ): (لا يقبل الله صلاة حائض إلا بخمار)^(٨٢). وعورة الرجل ما بين سترته وركبته، كما جاءت بذلك السنة: (ما بين السرة والركبة عورة)^(٨٣). والمرأة كلها عورة لقوله (ﷺ): (المرأة عورة)^(٨٤).

^{٧٧} - ينظر: النتف في الفتاوى أبو الحسن السعدي (٢١/١)، تحفة الفقهاء (٩٠/١)، المدونة (١٢٩/١) وما بعدها، والبيان في مذهب الإمام الشافعي (٢٣١/١) وما بعدها، والغني لابن قدامة (٣٥٥/١).

^{٧٨} - فقال أبو حنيفة والشافعي وأحمد وبعض المالكية: أن الستر لاحق بالشرائط الأربع. ومن المالكية من يقول: أنه فرض إلا أنه ليس من شرط صحة الصلاة، فمن صلى مكشوف العورة عامداً، كان عاصياً أثماً إلا أن الفرض قد سقط عنه، والذي اختاره عبد الوهاب أنه لا تصح الصلاة مع كشف العورة. شرح التلطين (٤٦٨/١). وشرح الرزقاني على الخليل (١٤٠/١)، التوضيح في شرح المختصر لابن الحاجب (٣٠٦/١).

^{٧٩} - سورة المائدة من الآية (٦).

^{٨٠} - سورة الأعراف من الآية (٣١).

^{٨١} - تفسير الطبري (٣٨٩/١٢) مفاتيح الغيب (٢٢٩/١٤).

ومن المسائل التي خففت بناء على العجز: صلاة العريان: فمن لم يجد ما يستر عورته فيصلح عريانا وصلاته صحيحة، على اختلاف بين الفقهاء في كيفية صلاته قاعدا موميا أو قائما، ويمكن حصر الخلاف في القولين:

القول الأول: العريان يصلح قاعدا يوميء إيماء، وكذلك لو كانوا رهطاً صلوا وحداناً، فلو صلوا جماعة يومون إيماء ويجعلون السجود أخفض من الركوع، وكذلك لو صلوا قياماً وحداناً يومون إيماء، إلا أن أفضل ذلك أن يصلوا قعوداً وحداناً يومون إيماء، وهذا قول الحنفية والحنابلة (٨٥).

القول الثاني: يجب على العريان أن يصلح قائماً ولا يجوز له أن يجلس مع قدرته على القيام، وهو قول المالكية والشافعية في الأصح عندهم (٨٦). ولكل من الفريقين أدلة استدلوها بها:

من أدلة الفريق الأول: القائلون بجواز الجلوس للعريان:

أ- قوله تعالى: ﴿ لا يكلف الله نفساً إلا وسعها ﴾ (٨٧). ووجه الاستدلال بالنص واضح.

ب- وما روي عن ابن عمر في قوم انكسرت بهم مراكبهم، فخرجوا عراة، قال: (يُصَلُّونَ جُلُوسًا، يُؤْمِنُونَ إِيْمَاءً بَرِّئُوا سَهْمَهُمْ) (٨٨)، وقالوا لم يتقلّ خلفه (٨٩). وبنحوه عن ابن عباس (رضي الله عنهما) في صلاة العريان، وكذا المصلي في السفينة (٩٠).

ج- والستّر أكد من القيام بدليل أمرين: أحدهما، أنه يسقط مع القُدرة بحال، وثانيهما القيام يسقط في النافلة (٩١).

د- أن القيام يختص بالصلاة، والستّر يجب فيها وفي غيرها، فإذا لم يكن بد من ترك أحدهما، فترك أخفهما أولى من ترك أكدهما (٩٢).

هـ- ومن تعليلاتهم: أن المكلف إذا استتر أتى ببديل عن القيام والركوع والسجود، والستّر لا بدل له، والحديث الآتي الذي استدلل به الفريق المخالف محمول على حال لا تتضمن ترك السترة (٩٣).

٨٥- رواه أبو داود في السنن (٤٢١/١) رقمه (٦٤١)، والترمذي السنن، رقمه (٣٧٧) وحسنه، وابن ماجه رقمه (٦٥٥)، وصححه الألباني في الإرواء (٢١٥/١). والحاكم (٢٥١/١) وصححه، ووافقه الذهبي. (تلخيص الحبير لابن حجر/١/٢٧٩).

٨٦- أخرجه الطبراني في المعجم الصغير، من حديث عن عمرو بن شعيب عن أبيه عن جده مرفوعاً (٢٠٥/٢) برقم (١٠٣٣).

٨٧- أخرجه الترمذي (٤٦٧/٣ ط الحلبي) وإسناده صحيح.

٨٨- ينظر: المبسوط (١٨٧/١) بدائع الصنائع (١١٧/١) الهداية في شرح البداية (٤٦/١)، والمغني لابن قدامة (٣١١/٢-٣١٣)، والهداية على مذهب الإمام أحمد بن حنبل الشيباني (٧٧/١)، والكافي في فقه الإمام أحمد (١/٢٢٩).

٨٩- ينظر: التفریح في فقه الإمام مالك (٩٢/١)، مواهب الجليل (١٩٣/٢)، الكافي في فقه أهل المدينة (٢٣٩/١) التاج والإكليل (١٨٥/٢)، والمجموع شرح المذهب (١٨٢/٣)، واللباب في الفقه الشافعي (٩٦/١).

٩٠- البقرة: (٢٨٦).

٩١- هذه الرواية لم أجدّها في المدونات الحديثية وقد ذكرها ابن قدامة الحنبلي ونسبها الى الخلال. المغني (٣١٢/٢).

٩٢- المغني لابن قدامة (٣١٢/٢).

٩٣- البناية شرح الهداية (١٢٧/٢). وانظر: مصنف عبد الرزاق (٥٨٤/٢)، نصب الراية (٣٠١/١).

٩٤- الكافي في فقه أهل المدينة (٢٣٩/١)، الحاوي للماوردي (٣٩٣-٣٩٤/٢)، والمغني لابن قدامة (٣١٢/٢).

٩٥- المغني لابن قدامة (٣١٢/٢).

٩٦- نفسه.

فإن قيل: فالستر لا يحصل كله، وإنما يحصل بعضه، فلا يفي بترك القيام.
أجيب عنه بأنه: إذا قلنا العورة الفرجان فقد حصل الستر^(٩٤).

أدلة الفريق الثاني:

أ- قوله (ﷺ): لعمران بن حصين عند مرضه: (صل قائماً، فإن لم تستطع فجالساً...) الحديث^(٩٥)، ووجه الاستدلال به هو علق القعود وما بعده بالعجز وعدم الاستطاعة، لكن العريان قادر على القيام.
ب- ولأنه مستطيع للقيام من غير ضرر، فلم يجز تركه له كالقادر على الستر^(٩٦).
المختار بين القولين؛ اتفق الطرفان على صحة صلاة العريان قائماً، وإنما اختلفوا في الأفضل منهما القيام أو القعود، ومع ذلك فحديث عمران المذكور ليس نصاً في محل النزاع، لأنه ورد للمرض ولم يتطرق إلى العريان، وليس عندهم دليل آخر يعتمد عليه، ولذلك الميل لقول الفريق الأول أولى؛ لأنه مؤيد بالأثر عن اثنين من فقهاء الصحابة

٣- الصلاة في ثوب نجس:

إذا حضرت الصلاة ولم يجد المصلي الا ثوبا نجسا - بما لا يعفى عنه من النجسات- فهل يلبس الثوب ويعفى عن النجاسة أو لا يلبسه، ويعفى عن الستر ويصلي عريانا؟ اختلف الفقهاء فيها على مذاهب:
المذهب الأول: يصلى في ثوب نجس ولا يصلي عريانا، وهو مذهب المالكية والحنابلة ومحمد صاحب أبي حنيفة والمزني^(٩٧). واستثنى الحنابلة ما كان نجس العين، فقالوا: لو كان نجس العين كجلد الميتة صلى عريانا من غير اعادة^(٩٨).

المذهب الثاني: يصلي عريانا وأجزأه، وليس في ثوب نجس، ذهب إلى ذلك الشافعي وحكاه النووي عن أبي ثور أيضا^(٩٩).

المذهب الثالث: العريان اذا وجد ثوباً نجسا كله أو الطاهر منه أقل من الربع فهو بالخيار في قول أبي حنيفة وأبي يوسف^(١٠٠).

أدلة المذاهب في مسألة الصلاة بثوب نجس:

دليل الفريق الأول: القائلون بجواز الصلاة بثوب نجس:

١- فإنهم استدلووا بعموم قوله تعالى: (فاتقوا الله ما استطعتم)^(١٠١)، فلا يجب ما كان فوق طاقته.

^{٩٤} - المصدر نفسه (٢/٣١٢)

^{٩٥} - أخرجه البخاري، باب إذا لم يطق قاعداً صلى على جنب (١٠٦٦/١) (٣٧٦/١). وأبو داود في سننه، باب في صلاة القاعد (٩٥٣) (٢٥٠/١)، والترمذي في سننه، باب صلاة القاعد على النصف من صلاة القائم (٣٧٢) (٢٠٨/٢). وابن ماجه في سننه، باب صلاة المريض (١٣٢٣) (٢٨٦/١). وأحمد في مسنده (٤٢٦/٤).

^{٩٦} - المغني لابن قدامة (٢/٣١٢).

^{٩٧} - ينظر: شرح التلحين (٤٧٥/١) حاشية الدسوقي (١/ ٢١٢)، التاج والاكيل ٤٩٧/١. منتهى الارادات ١٤٥/١، كشاف القناع (٢٧١/١)، وتبيين الحقائق (٩٧/١)، فتح القدير (٢٦٣/١)، والمغني (٣/٣١٥). رؤوس المسائل الخلافية على مذهب ابن حنبل (١٨٢/١).

^{٩٨} - وكما اختلف الحنابلة فيما بينهم في اعادة الصلاة في ثوب نجس. المغني (٢/٣١٥).

^{٩٩} - ينظر: المجموع (٣/١٩٢)، مغنى المحتاج (١/١٨٨)، الاقتناع للماوردي (٤٤/١)، الحاوي الكبير (٢/٤٠٩).

^{١٠٠} - ينظر: تبيين الحقائق (١/٩٧)، البدائع (١/١٧٧)، فتح القدير (١/٢٦٣).

- ٢- ومن تعليلاتهم: أن ستر العورة أكد من طهارة الثوب، ألا ترى أن كشف العورة لا يباح في حال من الأحوال، ولباس الثوب النجس سائغ في كل الأحوال إلا في الصلاة، فإذا كان ستر العورة أكد قدم، فعليه أن يصلي بهذا الثوب ولا يجوز له أن يصلي عريانا^(١٢).
- ٣- أن السترة متفق على اشتراطها، والطهارة من النجاسة مختلف فيها، فكان المتفق عليه أولى^(١٣).
- ٤- ربما يستدل لقولهم: بأن المصلي يحصل على ستر العورة، وظهورها مخالفة ظاهرة، والنجاسة مخالفة خفية، وقد لا تتبين في الثوب، فكان مراعاة الستر أولى.
- ٥- يستر المصلي عورته بثوب فيه نجاسة ولكن لا يستطيع أن يزيل ما به منها فسقط عنه وجوب الإزالة لعجزه عنها^(١٤).

أدلة الشافعية:

قالوا: أن هذه سترة نجسة لا تجوز الصلاة فيها كما لو قدر على غيرها، ومثله مثل وجود العادم للماء ماء نجسا، فإنه يتيمم ولا يستعمله فكذا هنا يصلي عريانا ولا يستعمله^(١٥).

أدلة الحنفية:

- فهم يرون بأنه لا بد من ترك واجب في كلا الفعلين، إما الستر وإما التلبس بالنجاسة، إلا أن ستر العورة أهمهما وأكدهما؛ لأنه فرض في الأحوال أجمع، وفرضية ترك استعمال النجاسة مقصورة على حالة الصلاة، فيصار إلى الأهم^(١٦).
- ٢- أن المصلي لو صلى عريانا كان تاركا فرائض منها ستر العورة والقيام والركوع والسجود، ولو صلى في الثوب النجس كان تاركا فرضا واحدا وهو ترك استعمال النجاسة فقط، فكان هذا الجانب أهون، وأن النبي (ﷺ): (ما خير بين شيئين إلا اختار أيسرهما)^(١٧)، فمن ابتلي ببليتين فعليه أن يختار أهونهما^(١٨).

٤- أثمر العجز على استقبال القبلة:

استقبال القبلة شرط من شروط الصلاة: قال تعالى: ﴿قَوْلٌ وَجْهَكَ شَطْرَ الْمَسْجِدِ الْحَرَامِ وَحَيْثُ مَا كُنْتُمْ فَوَلُّوا

^{١١} - التغابن من الآية: (١٦).

^{١٢} - ينظر: شرح التلقين (٤٧٥/١) القوانين الفقهية (٤١/١) الخلاف بين فقهاء الأمصار (٢٠٢/١) المغني لابن قدامة الحنبلي (٢١٥/٢).

^{١٣} - المغني لابن قدامة (٣١٦ / ٢).

^{١٤} - تعليقات ابن عثيمين على الكافي لابن قدامة محاضرات، ترقيم الشاملة (٢٨٨ / ١) .

^{١٥} - انظر: الحاوي الكبير للماوردي (٢٣٠/٢)، المجموع للنووي (١٩٢/٣)، مغنى المحتاج للشربيني (١٨٨/١).

^{١٦} - ينظر: بدائع الصنائع في ترتيب الشرائع (١١٧/١)، الاختيار (٤٦/١)، ومنح الجليل (٣٨/١)، ومنتهى الإيرادات (١٤٥/١).

^{١٧} - أخرجه البخاري في " صحيحه، باب صفة النبي (ﷺ) / ٦ / ٥٦٦ / رقم ٣٥٦٠، ومسلم، باب مباحثته (ﷺ) للأمام، ١٨١٣/٤ / رقم ٢٣٢٧ من حديث عائشة، رضي الله عنها.

^{١٨} - بدائع الصنائع في ترتيب الشرائع (١١٧/١).

وَجُزْءٌ مِّنْهُمُ شَاطِرٌ مِّنْهُمْ طَرَةً (١٠٩).

وقول (ﷺ): للمسيء صلاته: (إذا قمت إلى الصلاة فأسبغ الوضوء ثم استقبل القبلة فكبر... الحديث^(١٠٩)). لكن التخفيف وقع في هذا الشرط في حالات منها:
 الحالة الأولى: عند شدة الخوف وشدة القتال يجوز ترك الاستقبال، باتفاق الفقهاء، وتعليل ذلك هو أن المقاتل لا يستطيع استقبالها أثناء المعركة أي: فهو عاجز عن الاستمرار بالمعركة والتوجه إلى القبلة من جهة أخرى لذلك خفف الله تعالى له فأجاز عدم الاستقبال^(١١٠).
 والدليل على جواز تركها: قوله تعالى: ﴿ فَإِنْ خِفْتُمْ فَرِجَالًا أَوْ رُكْبَانًا ﴾^(١١٢). قال ابن عمر (رضي الله عنهما): (مستقبلي القبلة وغير مستقبلها)، قال نافع: (لا أرى ابن عمر ذكر ذلك إلا عن النبي ﷺ)^(١١٣).
 والحالة الثانية: في النافلة في السفر على الرحلة.
 ولا يمكن للإنسان الاستمرار في المرور والوقوف باتجاه القبلة في آن واحد لذلك خفف الله تعالى فأجاز دون التوجه إلى القبلة.

روى ابن عمر (رضي الله عنهما) قال: كان النبي ﷺ: (يسبح على راحلته قبل أي وجه توجه، ويوتر عليها غير أنه لا يصلى عليها المكتوبة)^(١١٤).

الحالة الثالثة: الربوط والمصلوب لغير القبلة، وهذا يرجع لعدم القدرة على الاستقبال. وكل من عجز عن شرط من شروط الصلاة، أو زكن من أركانها سقط عنه، قال تعالى: ﴿ وَلِلَّهِ الْمَشْرِقُ وَالْمَغْرِبُ فَأَيْنَمَا تُوَلُّوا فَثَمَّ وَجْهَ اللَّهِ ﴾^(١١٥).
 ومن القواعد المتعلقة بعجز المكلف: فلا واجب مع العجز.. ولا محرم مع الضرورة، فيسقط كل واجب عند العجز عنه، فكل من عجز عن شيء من شروط الصلاة، أو فروضها، أو واجباتها فإنه يسقط عنه، ويصلي بحسب ما يقدر عليه^(١١٦).

المطلب الثاني: النماذج التطبيقية لأثر العجز على أركان الصلاة:

أركان الصلاة هي الواجبات التي كونت ماهية الصلاة، وتبطل الصلاة بعدمها أو خلل فيها، مما هو معلوم لدى المسلمين أنه يجب على المصلي الالتزام بأركانها عند الصحة والقدرة، لكنها يطرأ عليها التخفيف والتيسير للعاجز، ونحن نسوق نماذج تطبيقية حول هذه التخفيفات:
 أولاً: أثر العجز على القيام في الصلاة:

^{١٠٩} - البقرة من الآية (١٥٠).

^{١١٠} - أخرجه البخاري (٣٦ / ١١) رقم (٦٢٥١)، ومسلم (١ / ٢٩٨) رقم (٣٩٧).

^{١١١} - تبين الحقائق (١٠١ / ١).

^{١١٢} - البقرة من الآية (٢٣٩).

^{١١٣} - رواه البخاري في صحيحه (٨ / ٤٦ - ٤٧ رقم ٤٥٢٥).

^{١١٤} - متفق عليه: مسلم باب جواز صلاة النافلة على الدابة من حديث سالم عن أبيه عن جده (٤٨٧ / ١) رقم الحديث (٧٠٠)، والبخاري

تعليقاً باب ينزل للمكتوبة (١٠٤٧ / ٣٧١ / ١).

^{١١٥} - البقرة: من الآية (١١٥).

^{١١٦} - موسوعة الفقه الاسلامي (٢٩٢ / ٢).

القيام ركن من أركان الصلاة وقد ورد ما يدل على وجوبه نصوص في المصادر التشريعية كالكتاب والسنة، حيث قال تعالى: ﴿وقوموا لله قانتين﴾^(١١٧)، وقوله (ﷺ): (صل قائماً)^(١١٨)، لكن الانسان قد يعرض لأمر ما فيعجز عن الصلاة قائماً، فهل يجب عليه الالتزام بما سبق أم أن الله تعالى خفف على عباده فأسقط هذا الركن على المكلفين بناء على العجز ورفع المشقة؟. لقد تفضل الله تعالى بفضله وكرمه فرفع الحرج عنهم، فإذا عجز عن القيام لمرض أو كبر سن أو المشقة، فلم يختلف العلماء في جواز صلاته قاعداً، بل نقل ابن المنذر الاجماع على الجواز^(١١٩).

أ- منها: حالة الخوف من عدو بحيث إذا قام راه العدو، فيصلي قاعداً ولا إعادة عليه حتى عند الشافعية الذين احتاطوا أكثر من غيرهم في مسألة القيام^(١٢٠)، بل ذهب بعض العلماء إلى جواز الاضطجاع أيضاً، فلو خاف المصلي أن يراه العدو إن قعد صلى مضطجعا بالإيماء^(١٢١).

ب- ومن حالات العجز المسقط للقيام: حالة المداواة: كمن يسيل جرحه إذا قام^(١٢٢).

ج- ومنها: حالة سلس البول: فإذا كان يسيل بوله لو قام، وإن قعد لم يسيل، صلى قاعداً، ولا إعادة عليه حتى عند الشافعية في الأصح^(١٢٣).

ثانياً: صلاة المريض العاجز عن القيام:

أ- المريض العاجز عن القيام يصلي قاعداً بلاخلاف بين العلماء، فيركع ويسجد إن استطاع، أما إذا كان قادراً على القيام دون الركوع والسجود، اختلفوا في المسألة على قولين:

القول الاول: فهو كالعاجز عن القيام فيصلي قاعداً بالإيماء، ولو صلى قائماً أجزأه، ولا يستحب له ذلك، وهذا هو قول الحنفية^(١٢٤).

القول الثاني: إن عجز المكلف عن الركوع وقدر على القيام لم يسقط عنه فرض القيام، وهو قول الجمهور وبعض الحنفية كالزفر^(١٢٥).

أدلة الفريقين: لكل فريق أدلة استدلووا بها على النحو التالي:

- ^{١١٧} - البقرة: من الآية (٢٢٨).
- ^{١١٨} - سبق تخريجه (ص١٧).
- ^{١١٩} - الاجماع لابن المنذر (ص٤٣).
- ^{١٢٠} - ينظر: شرح الزرقاني (١٢٤/٢)، وعقد الجواهر الثمينة (١٧٠/١)، رد المحتار على الدر المختار (٩٦/٢)، المحيط البراهاني (١٥١/٢). البحر الرائق (١/ ٢٠٨)، والام للشافعي (١١٧/١)، والمجموع شرح المهذب (٢٣١/٢)، مختصر الخرفي (ص٢١) المغني (٢٩٩/٢).
- ^{١٢١} - تبين الحقائق (١/ ١٠١).
- ^{١٢٢} - حاشية ابن عابدين (٩٦ / ٢) البحر الرائق (٢٠٨/١)، البيان في مذهب الامام الشافعي (٤٤٢ / ٢).
- ^{١٢٣} - ينظر: المحيط البراهاني (١٥١/٢)، البحر الرائق (٣٠٨/١)، الخلاف بين فقهاء الأمصار لابن القصار (١٢٢٨/٣)، الوسيط في المذهب للغزالي (٣٨٩/١-٣٩٠)، الفقه على المذاهب الأربعة للجزيري (٤٥١/١)، الفقه الاسلامي (٨٢٢/٢).
- ^{١٢٤} - بدائع الصنائع (١٠٧/١)، وحاشية الطحاوي على مراقبي الفلاح شرح نور الإيضاح (٨١/١).
- ^{١٢٥} - بدائع الصنائع (١٠٧/١)، شرح التلقيب (٨٦٢/١)، وفتح العزيز بشرح الوجيز (٢٨٤/٢) المغني لابن قدامة (٥٧٢/٢).

الفريق الاول: وهم الحنفية:

وتعليهم لما سبق هو أن من قدر على القيام كان أقدر على الركوع والسجود في الغالب؛ لأن الانتقال من القعود إلى القيام أشق من التحول من القيام إلى الركوع، والغالب ملحق بالمتيقن في الأحكام، فصار كأنه عجز عن الأمرين، إلا أنه متى صلى قائماً جاز؛ لأنه تكلف فعلاً ليس عليه، فصار كما لو تكلف الركوع جاز وإن لم يكن عليه كذا ههنا (١٣٦).

أدلة الفريق الثاني: وهم الجمهور:

١- من أدلتهم قوله تعالى: ﴿وقوموا لله قانتين﴾ البقرة (٢٣٨). ووجه الاستدلال: أن لمراد بالقيام هاهنا: القيام في الصلاة (١٣٧).

٢- قول النبي (ﷺ): لعمران بن حصين: ﴿صل قائماً فإن لم تستطع فقاعدا﴾ (١٣٨). وهذا صريح في الأمر بالقيام فلا يجوز تركه لأمر آخر، وعلق القعود بشرط العجز عن القيام ولا يوجد هنا عجز. ولأن القيام ركن قدر عليه، فلزمه الإتيان به، كالقراءة، والعجز عن غيره لا يقتضي سقوطه، كما لو عجز المكلف عن القراءة، وقياسهم فاسد لوجوه: أحدها، أن الصلاة على الراحلة لا يسقط فيها الركوع (١٣٩).

وقول الجمهور يبدو هو الأقوى، فعليه أن يصلي قائماً ويومئ للركوع والسجود، وأما الجواب عما استدل به الحنفية فهو أن الغالب المستعمل في تعليهم ليس الأمر كذلك خصوصاً في أيامنا نرى أناساً لا يستطيعون الركوع والسجود مع قدرتهم على القيام.

ب- العاجز عن القيام والقعود:

قد يعجز المصلي عن القيام والقعود أيضاً فيصلي في هذه الحالة مستلقياً، أو على جنبه، لحديث علي (رضي الله عنه) مرفوعاً - وفيه: (....) فإن لم يستطع أن يصلي قائماً، صلى على جنبه الأيمن مستقبلاً القبلة، فإن لم يستطع أن يصلي على جنبه الأيمن صلى مستلقياً ورجلاه مما يلي القبلة (١٤٠). إلا أن العلماء اختلفوا في أيهما أولى الاستلقاء أو الجنب، على قولين:

القول الاول: عند العجز عن القيام والقعود يصلي استلقاءً ورجلاه الى القبلة، وإن صلى على الجنب أجزأه بلا خلاف لكن الاستلقاء أفضل، واختار ذلك الحنفية وهو وجه عند الشافعية حكاه الماوردي (١٤١).
القول الثاني: يصلي العاجز عنهما على الجنب، والأيمن أفضل ثم الأيسر، فإن عجز فمستلقياً على الظهر ورجلاه الى القبلة، وهذا قول الجمهور (١٤٢).

١٣٦- بدائع الصنائع (١٠٧/١)، وحاشية الطحاوي على مراقي الفلاح شرح نور الإيضاح (٨١/١).

١٣٧- زاد المسير في علم التفسير (٢١٦/١).

١٣٨- سبق تخريجه (ص ١٧).

١٣٩- المغني (٥٧٢/٢).

١٤٠- أخرجه الدارقطني باب صلاة المريض، كتاب الوتر رقم (١٦٩٠). قال الذهبي قلت: حسين فيه مقال، والعربي ضعيف. تنقيح التحقيق في أحاديث التعليق (١٠٩) (١٣١/١)، قال ابن حجر: وفي إسناده حسين بن زيد ضعفه ابن المديني، والحسن بن الحسين العربي، وهو متروك، وقال النووي: هذا حديث ضعيف. التلخيص الحبير (٥٥٤/١).

١٤١- المبسوط (٢١٢/١)، تبيين الحقائق (٢٠١/١)، فتح القدير (٢٥-٢٤/٢) البناية شرح الهداية (٥١٠/١) الحاوي الماوردي (٤٥٢/٢).

الأدلة: لم يفت الفقهاء في أمر دون الاستناد إلى أدلة وبراهين، وقد استدلوها هنا بأدلة منها:
أدلة الجمهور:

١. قوله تعالى: ﴿الذين يذكرون الله قياما وقعودا وعلى جنوبهم﴾^(١٣٣)، قال الضحاك في تفسيره: هو بيان حال المريض في أداء الصلاة على حسب الطاقة^(١٣٤).

٢. حديث عمران بن حصين في مرضه، فسأل رسول الله ﷺ: كيف أصلي، فأجاب ﷺ: (صل قائما فإن لم تستطع فقاعدا، فإن لم تستطع فعلى الجنب)^(١٣٥). ولم يقل: فإن لم يستطع فمستلقيا^(١٣٦).

٣. ولأن المصلي على الجنب هو مستقبل للقبلة، ولا يستقبلها إذا كان على ظهره، وإنما يستقبل السماء ولذلك يوضع الميت في قبره على جنبه قصد التوجيه إلى القبلة^(١٣٧).

أدلة الحنفية:

١- حديث ابن عمر^(١٣٨)، وورد فيه: (ان لم يستطع قاعدا فعلى القفا يومئذ إيماء، فان لم يستطع فالله أولى بقبول العذر منه)^(١٣٨).

٢- أن التوجه إلى القبلة بالمستطاع فرض، وذلك يحصل في الاستلقاء؛ لأن المومي عندما يحرك رأسه عند الصلاة مستلقيا إيماءه واقع نحو القبلة، ولا يقع ذلك عند الجنب بل يكون منحرفا عنها ولا يجوز الانحراف إلا للضرورة، ولا توجد ضرورة هنا.

٣- أما الجواب عما ورد من حديث عمران من إرشاد الرسول له ليصلي على الجنب، لأن المرض الذي به كان بأسورا، فلم يستطع الاستلقاء على القفا، ولذلك ترك ذكر الاستلقاء.

القول المختار:

هو قول القائلين بأنه يصلي على جنبه عند العجز عن القيام والقعود وذلك لقوة أدلتهم ووضوحها من جهة وردهم لأدلة المقابل من جهة أخرى، خصوصا رواية ابن عمر أوضحوا وجه ضعفها^(١٣٩).

ج- عجز المكلف على الإيماء بالرأس:

^{١٣٣} - الشرح الصغير (٣٦١/١) مغني المحتاج (٢٣٨/١) ومنتهى الارادات (١٢٠/١). الحاوي الكبير (٤٥٣/٢).

^{١٣٤} - آل عمران: ١٩١.

^{١٣٥} - المبسوط (٢١٢/١) والمحيط البرهاني (١٤١/٢).

^{١٣٦} - سبق تخريجه (ص١٧).

^{١٣٧} - بهذا اللفظ ذكر ابن قدامة في المغني (٥٧٤/٢). وورد لفظ مستلقيا في بعض الروايات، ونسب إلى النسائي لكن النسبة غير صحيحة،

بل ذكره الدارقطني بإسناد ضعيف (٤٢/٢)، وهو عند البيهقي (٣٠٧/٢)، رقم (٣٤٩٣)، وذكره الذهبي في الميزان (٢٣١/٢)، ترجمة ١٨٣٢ الحسن بن الحسين العرنى) وقال: حديث منكر.

^{١٣٨} - البيان في مذهب الامام الشافعي (٤٤٦/٢) المغني لابن قدامة (١٠٨/٢).

^{١٣٩} - سيأتي تخريجه وتحقيقه انظر الحاشية التالية: رقم (١٣٩).

^{١٣٩} - ذكره الزيلعي واستغربه، نصب الراية في تخريج أحاديث الهداية (١٧٦/٢) قال الذهبي: حسين فيه مقال، والعرني ضعيف. تنقيح

كتاب التحقيق في أحاديث التعليق، رقم (١٠٩) (١٣١/١)، وقال ابن حجر: لم أجده هكذا، وللدارقطني من حديث علي نحو أوله، وفيه (فإن لم يستطع صلى مستلقيا رجلاه مما يلي القبلة) ولم يذكر آخره وإسناده واه جدا، الدراية في تخريج أحاديث الهداية، الرقم (٢٧١) (٢٠٩/١).

إذا عجز المصلي حتى عن الإيماء بالرأس فهل تسقط عنه الصلاة؟.

اختلف العلماء فيه على مذهبين:

القول الأول: تسقط الصلاة عنه فلا يجب الإيماء بشيء آخر كالطرف أو القلب، أو تؤخر الصلاة في حقه حتى يبرأ، وهذا قول الحنفية^(١٤١) عدا زفر، ووجه عند الشافعية ورواية عن أحمد^(١٤١)، قال الكاساني: ولو عجز عن الإيماء وهو تحريك الرأس فلا شيء عليه عندنا^(١٤٢).

القول الثاني: الجمهور - المالكية والشافعية والحنابلة -: لا تسقط الصلاة عنه بل ينتقل الى الإشارة بالعين ثم الحاجب ثم أخيراً القلب.

قال المازري المالكي: وصلاة المريض بحسب إمكانه ولا يسقط عنه ما يقدر عليه لعجزه عن غيره^(١٤٣).

وقال النووي وغيره: فإن عجز عن الإيماء بالطرف أجرى أفعال الصلاة على قلبه، فإن اعتقل لسانه وجب أن يجري القرآن والأذكار الواجبة على قلبه كما يجب أن يجري الأفعال^(١٤٤).

وحكى السرخسي عن زفر قوله: وإن عجز عن الإيماء بالعينين، يومئ بالقلب؛ لأنه وسع مثله^(١٤٥).

أدلة المذاهب في المسألة:

أدلة الحنفية:

- ١- استدلوها بحديث ابن عمر الذي سبق، وفيه: (...فإن لم يستطع فعلى قفاه يومئ إيماء فإن لم يستطع فالله تعالى أحق بقبول العذر منه)^(١٤٦).
- ٢- ويمكن الاستدلال بقصة أبي سعيد الخدري^(ﷺ): أنه قيل له في مرضه: (الصلاة؟)، فقال: قد كفاني، إنما العمل في الصحة^(١٤٧).
- ٣- تعليل الحنفية: الإيماء عبارة عن الإشارة، وهي إنما تكون بالرأس، فأما العين يسمى إنحاء، ولا يسمى إيماء، وبالقلب يسمى نية وعزيمة، وبمجرد النية لا تتأدى الصلاة، ونصب الأبدال بالرأي لا يجوز^(١٤٨).

أدلة الجمهور:

^{١٤٠} - اختلف الحنفية في سقوط الصلاة كلياً عن هذا الشخص، قال: الكاساني وابن عابدين: يجب عليه القضاء إن أقلت الصلاة الفائتة عن يوم وليلة، وتسقط إن زادت عنهما، لكن قال المرغيناني وغيره لا تسقط الصلاة عنه بحال إن برأت، حتى لو زادت عما ذكر، لأنه لا يقاس على المغمى عليه. بدائع الصنائع (٥٠٩/١) وحاشية ابن عابدين (١٠٠-٩٩/٢)، وتبيين الحقائق (٢٠١/١) اللباب (١٠٠/١).

^{١٤١} - ينظر: بدائع الصنائع، للكاساني: (١٠٧/١). المجموع، للنووي: (٣١٧/٤)، الانصاف للمرداوي (٢٩٨/٢).

^{١٤٢} - بدائع الصنائع، للكاساني: (١٠٧/١).

^{١٤٣} - شرح الرزقاني على مختصر خليل (٣٩٦/١) التلقين، للقاضي عبد الوهاب (٥١/١).

^{١٤٤} - المجموع، للنووي: (٣١٧/٤)، الشرح الكبير على متن المنع (٨٨/٢)، كشف القناع عن متن الإقناع (٤٩٩/١).

^{١٤٥} - بدائع الصنائع، للكاساني (٢١٧/١).

^{١٤٦} - سبق تخريجه (ص ٢٤) حاشية رقم (١٣٩).

^{١٤٧} - ذكره ابن قدامة في المعني بهذا اللفظ (٢٧٧/٢). والذي رواه ابن أبي شيبة، قال أحد رواه: يريد كفان يعني: أوماً. ولم أجد عند غيره من كتب التخريج. المصنف، باب صلاة المريض (٢٧٤/١).

^{١٤٨} - المبسوط (٢١٦-٢١٧)، تحفة الفقهاء (١٩٢/١) بدائع الصنائع، (٢١٧/١).

١- حديث عمران الذي سبق (صل قائما...)^(١٤٩). ووجه الاستدلال به: أنه علق أعمال الصلاة بالاستطاعة، وإنما لم يذكر غير الجنب والاستلقاء لكثرتهم وندرة غيرهما.

٢- أن الشخص مكلف فيلزم عليه الالتزام بالصلاة، وهو قادر على نوع من الايماء، فأشبهه الاصل^(١٥٠).

المختار من القولين :

هو القول الثاني أي الجمهور؛ لأنه مكلف والتكليف باق في عنقه مادام حيا، وأما الرد على استدلال الحنفية ومن نحا نحوهم، هو أن الأحاديث التي ذكروها لا تقوم بها حجة؛ لأنها ضعيفة^(١٥١)، وأعتقد أن الحنفية إنما خالفوا الجمهور في هذه المسألة بناء على رفضهم للقياس في الأمور العبادية، الأمر الذي رفضوه ووقعوا فيها أحيانا كما في التيمم والوضوء^(١٥٢). ولو سئل لماذا لم تذكر الروايات غير الاستلقاء والجنب، أوجب بأن غيرهما نادر الحدوث، فيذكر الشائع ويلحق به النادر.

٦ - قراءة الفاتحة لمن لا يحسنها:

وإن جهل إنسان أو عجز عن قراءة الفاتحة بكمالها بأن لم يمكنه معرفتها لعدم معلم أو مصحف أو نحو ذلك، أجزاء بدلها بما يعادل حروفها في الأصح، من سبع آيات متوالية أو متفرقة، فإن عجز عنها أتى بسبعة أنواع من ذكر أو دعاء .. بحيث لا ينقص عن حروفها^(١٥٣).

والدليل على ذلك: أن رجلاً قال: يا رسول الله، إني لا أستطيع أن آخذ من القرآن شيئاً، فعلمني ما يجزييني عنه، فقال: قل: (سبحان الله والحمد لله ولا إله إلا الله، والله أكبر، ولا حول ولا قوة إلا بالله)^(١٥٤).

ولم يختلف العلماء في هذه المسألة التي بنيت على عجز المكلف وعدم قدرته على القراءة، فإن عجز عن القراءة تسقط عنه؛ لأنها ركن كما أن القيام ركن^(١٥٥).

وكما رأينا تخفيفات كثيرة واردة على أحكام الصلاة بناء على عجز المكلف وعدم قدرته في مجالات مختلفة.

الخاتمة

^{١٤٩} - سبق تخريجه (ص ١٧).

^{١٥٠} - المغني لابن قدامة (٥٧٧/٢).

^{١٥١} - لبيان وجه الضعف في الرواية، راجع (ص ٢٤) حاشية رقم (١٣٩).

^{١٥٢} - ومن المسائل التي لها صلة بالأمور العبادية واستعملوا فيها القياس: مسألة النية في الوضوء حيث استعملوا القياس فيها من ثلاثة أوجه. ففاسوا الوضوء على إزالة النجاسة بأنها شرط لصحة الصلاة، ولا يحتاج إلى النية، ثم فاسوا الوضوء على ستر العورة، وفاسوه أيضاً على وجوب الغسل على ذميمة زوجة للمسلم بأنها لا تنوي عند الغسل. مسائل من الفقه المقارن، د. هاشم جميل (١/٨٩-٩٠).

^{١٥٣} - ينظر: الذخيرة (٢/ ١٦٦)، المبسوط ٢١٧/١، المجموع (٣/ ٣٧٤)، المغني لابن قدامة (١/ ٥٦٢). وكشاف القناع (١/ ٢٤١).

^{١٥٤} - رواه أبو داود (٨٣٢)، والنسائي (١٤٢/٢) رقم (٩٢٤) وحسنه الألباني، وأحمد في المسند (٣١/ ٤٥٥) رقم (١٩١١٠) قال شعيب الارناؤوط حسن لغيره، وابن حبان (١٨٠٨)، والدارقطني (٣١٣/١)، والحاكم (١/ ٢٤١) من طريق إبراهيم السكسكي، عن ابن أبي أوفى. وزادوا جميعاً إلا النسائي وابن حبان. قال: يا رسول الله! هذا لله- عز وجل- فما لي؟ قال: قل اللهم ارحمني وارزقني، وعافني، واهدني. فلما قام قال هكذا بيده. فقال رسول الله (ﷺ): أما هذا فقد ملأ يده من الخير.

^{١٥٥} - المصادر السابقة نفسها.

الحمد لله المنزه عن العبث والعجز، ورحم عباده عند العجز، والصلاة والسلام على مبین الدین والأحكام، وعلى آله وصحبه أجمعين.

من ختام دراسة هذا الموضوع جمع عند الباحث نتائج عدة ومن أبرزها:

أولاً: أهمية مكانة العلماء في خدمة العلم والأمة، فينبغي أن لا ننساهم وندعو لهم بما علمنا القرآن الكريم: (رَبَّنَا اغْفِرْ لَنَا وَلِإِخْوَانِنَا الَّذِينَ سَبَقُونَا بِالْإِيمَانِ...) الحشر (٢٠).

ثانياً: أهمية موضوع العجز على الجانبين النظري والتطبيقي، فالكلام على العجز والوقوف معه هو الحديث عن معرفة كيفية أداء العبادات على الوجه الصحيح عند الصحة والقدرة، وعند العجز والضعف، فهو موضوع له صلة بالعبادات والقربات، ولا يختص بزمن دون آخر.

ثالثاً: أن العجز بمعناه الفقهي أوسع نطاقاً من معناه اللغوي إذ اللغوي لا يتجاوز العجز الحسي بينما تعريف الفقهاء له يتضمن الحسي وكذلك العجز الحكمي.

رابعاً: أن تنوع العجز إلى الحقيقي والحكمي ليس له كثير الأهمية من الناحية الفقهية التطبيقية؛ لأن العجز بجميع أنواعه مؤثر على حد سواء.

خامساً: أن العجز تطرق إلى الأحكام التكليفية الخمسة لكن أكثر اهتماماتنا كان لأثر العجز على الواجب؛ لأنه لما كان العجز يسقط اثنين منها وهما المندوب والمكروه، تركت ذكرهما .

سادساً: كل من الفلاسفة والمتكلمين تحدثوا عن العجز واختلفوا في ماهيته، لكننا تركنا الخوض في حديثهم والإنجرار مع جدالهم؛ لأنه لم يكن ضمن إطار البحث .

التوصيات: أوصي الباحثين والدارسين في مجالي الأصول والفقه الاشتغال بهذا الموضوع والحديث عنه -كدراسة مستقلة- وكشف آثاره في أبواب الفقه المختلفة ، لتكون أبعاده واضحة أكثر للمسلمين.

والأمثلة التي سبق ذكرها في الطهارة والصلاة ما هي الا نماذج تطبيقية، وأن الموضوع ثري بتطبيقات فقهية. ولذلك أقترح على الباحثين التوسع في مثل هذه الدراسة وتكثير الأمثلة لها، لأن مفيدة لحال المسلمين وحياتهم.

وصلى الله وسلم على حبيبنا محمد وعلى آله وصحبه أجمعين.

المصادر بعد القرآن الكريم

- ١- أحكام القرآن للجصاص، أحمد بن علي أبو بكر الرازي الجصاص الحنفي(ت: ٣٧٠هـ) تحقيق: عبد السلام محمد علي شاهين، دار الكتب العلمية بيروت - لبنان، الطبعة: الأولى، ١٤١٥هـ/ ١٩٩٤م
- ٢- الاجماع، أبو بكر محمد بن إبراهيم بن المنذر النيسابوري (ت: ٣١٩هـ)، تحقيق: فؤاد عبد المنعم أحمد، دار المسلم للنشر والتوزيع، الطبعة: الطبعة الأولى ١٤٢٥هـ / ٢٠٠٤م .
- ٣- الأم، الشافعي أبو عبد الله محمد بن إدريس بن العباس بن عثمان بن شافع بن عبد المطلب، المطلبي القرشي المكي(ت: ٢٠٤هـ)، دار المعرفة- بيروت، بدون طبعة، السنة: ١٤١٠هـ / ١٩٩٠م.
- ٤- الإنصاف في معرفة الراجح من الخلاف للمرداوي الحنبلي، علاء الدين أبو الحسن علي بن سليمان المرادوي دمشقي الصالحي الحنبلي (ت: ٨٨٥هـ)، دار إحياء التراث العربي، الطبعة: الثانية- بدون تاريخ.
- ٥- أسنى الطالب في شرح روض الطالب للانصاري، زكريا بن محمد بن زكريا الأنصاري، زين الدين أبو يحيى السنيكي (ت: ٩٢٦هـ)، دار الكتاب الإسلامي، الطبعة: بدون طبعة وبدون تاريخ.
- ٦- إرواء الغليل في تخريج أحاديث منار السبيل، محمد ناصر الدين الألباني (ت: ١٤٢٠هـ)، إشراف: زهير الشاويش، المكتب الإسلامي - بيروت، الطبعة: الثانية ١٤٠٥ هـ - ١٩٨٥م.
- ٧- ارشاد الساري شرح صحيح البخاري، أحمد بن محمد بن أبي بكر بن عبد الملك القسطلاني القتيبي المصري، أبو العباس، شهاب الدين(ت ٩٢٣هـ)، المطبعة الكبرى الأميرية، مصر، الطبعة السابعة، ١٣٢٣ هـ.
- ٨- الأشباه والنظائر على مذهب أبي حنيفة التغماني، زين الدين بن إبراهيم بن محمد، المعروف بابن نجيم المصري (ت: ٩٧٠هـ) وضع حواشيه وخرج أحاديثه: الشيخ زكريا عميرات، دار الكتب العلمية، بيروت - لبنان، الطبعة: الأولى، ١٤١٩ هـ - ١٩٩٩ م.
- ٩- الأشباه والنظائر، عبد الرحمن بن أبي بكر، جلال الدين السيوطي (ت: ٩١١هـ)، دار الكتب العلمية، الطبعة: الأولى، ١٤١١هـ - ١٩٩٠م.
- ١٠- بدائع الصنائع في ترتيب الشرائع ، علاء الدين، أبو بكر بن مسعود بن أحمد الكاساني الحنفي(ت: ٥٨٧هـ)، دار الكتب العلمية، الطبعة: الثانية، ١٤٠٦هـ - ١٩٨٦م
- ١١- البحر المحيط في أصول الفقه، أبو عبد الله بدر الدين محمد بن عبد الله بن بهادر الزركشي(ت: ٧٩٤هـ) دار الكتب العلمية، لبنان/ بيروت، الطبعة: ١٤٢١هـ - ٢٠٠٠ م .
- ١٢- البحر الرائق شرح كنز الدقائق، زين الدين بن إبراهيم بن محمد، المعروف بابن نجيم المصري (ت: ٩٧٠هـ)، دار الكتاب الإسلامي، الطبعة: الثانية - بدون تاريخ.
- ١٣- البيان في مذهب الإمام الشافعي، أبو الحسين يحيى بن أبي الخير بن سالم العمراني اليميني(ت: ٥٥٨هـ)، تحقيق: قاسم محمد النوري، دار المنهاج - جدة، الطبعة: الأولى، ١٤٢١ هـ - ٢٠٠٠ م .
- ١٤- البناية شرح الهداية العيني، أبو محمد محمود بن أحمد بن موسى بن أحمد بن حسين الغيتابي الحنفي بدر الدين العيني(ت ٨٥٥هـ)، دار الكتب العلمية - بيروت، لبنان، الطبعة: الأولى، ١٤٢٠ هـ - ٢٠٠٠ م.
- ١٥- بصائر ذوي التمييز في لطائف الكتاب العزيز، الفيروز آبادي، مجد الدين أبو طاهر محمد بن يعقوب الفيروزآبادي(ت: ٨١٧ هـ)، تحقيق: محمد علي النجار، المجلس الأعلى للشئون الإسلامية- لجنة إحياء التراث الإسلامي، القاهرة، عام: ١٤١٦ هـ - ١٩٩٦ م .

- ١٦- جامع البيان في تأويل القرآن، محمد بن جرير بن يزيد بن كثير بن غالب الأملي، أبو جعفر الطبري (ت: ٢١٠هـ)، تحقيق: أحمد محمد شاكر، مؤسسة الرسالة، الطبعة: الأولى، ١٤٢٠ هـ - ٢٠٠٠ م.
- ١٧- الجامع الكبير - سنن الترمذي، محمد بن عيسى بن سؤرة بن موسى بن الضحاك، الترمذي، أبو عيسى (ت: ٢٧٩هـ) تحقيق: بشار عواد معروف، دار الغرب الإسلامي - بيروت، السنة: ١٩٩٨ م
- ١٨- الديباج على صحيح مسلم بن الحجاج، عبد الرحمن بن أبي بكر، جلال الدين السيوطي (ت: ٥٩١ هـ) (حقق أصله، وعلق عليه: أبو اسحق الحويني الأثري، دار ابن عفان للنشر والتوزيع - المملكة العربية السعودية - الخبر، الطبعة: الأولى ١٤١٦ هـ - ١٩٩٦ م.
- ١٩- الهداية على مذهب الإمام أحمد بن حنبل الشيباني (محفوظ بن أحمد بن الحسن، أبو الخطاب الكلوزاني، تحقيق: عبد اللطيف هميم- ماهر ياسين الفحل، مؤسسة غراس للنشر والتوزيع، الطبعة: الأولى، ٢٠٠٤ م.
- ٢٠- الهداية في شرح بداية المبتدي، علي بن أبي بكر بن عبد الجليل الفرغاني المرغيناني، أبو الحسن برهان الدين (ت: ٥٩٣هـ)، تحقيق: طلال يوسف، دار احياء التراث العربي - بيروت - لبنان.
- ٢١- الوسيط في المذهب للغزالي الوسيط في المذهب، أبو حامد محمد بن محمد الغزالي (ت: ٥٠٥هـ) تحقيق: أحمد محمود إبراهيم، محمد محمد تامر، دار السلام - القاهرة، الطبعة: الأولى، ١٤١٧ .
- ٢٢- زاد المسير في علم التفسير، جمال الدين أبو الفرج عبد الرحمن بن علي بن محمد الجوزي (ت: ٥٩٧ هـ)، تحقيق: عبد الرزاق المهدي، دار الكتاب العربي - بيروت، الطبعة: الأولى- ١٤٢٢ هـ .
- ٢٣- الحاوي الكبير في فقه مذهب الإمام الشافعي، أبو الحسن علي بن محمد بن محمد بن حبيب البصري البغدادي، الشهير بالماوردي (ت: ٤٥٠هـ)، تحقيق: الشيخ علي محمد معوض- الشيخ عادل أحمد عبد الموجود، دار الكتب العلمية، بيروت - لبنان، الطبعة: الأولى، ١٤١٩ هـ - ١٩٩٩ م.
- ٤١- حاشية الطحاوي على مراقي الفلاح شرح نور الإيضاح، أحمد بن محمد بن إسماعيل الطحاوي الحنفي (ت: ١٣٣١ هـ)، تحقيق: محمد عبد العزيز الخالدي، دار الكتب العلمية بيروت - لبنان، الطبعة الأولى ١٤١٨ هـ - ١٩٩٧ م .
- ٤٢- الكافي في فقه الإمام أحمد، أبو محمد موفق الدين عبد الله بن أحمد بن محمد بن قدامة الجماعلي المقدسي ثم الدمشقي الحنبلي، الشهير بابن قدامة المقدسي (ت: ٦٢٠هـ)، دار الكتب العلمية، الطبعة: الأولى، ١٤١٤ هـ - ١٩٩٤ م.
- ٤٣- الكافي في فقه أهل المدينة، أبو عمر يوسف بن عبد الله بن محمد بن عبد البر بن عاصم النمري القرطبي (ت: ٤٦٣هـ)، تحقيق: محمد محمد أحمد ولد ماديك الموريتاني، مكتبة الرياض الحديثة، الرياض، المملكة العربية السعودية، الطبعة: الثانية، ١٤٠٠هـ/١٩٨٠م.
- ٤٤- كشاف القناع عن متن الإقناع، منصور بن يونس بن صلاح الدين ابن حسن بن إدريس البهوتي الحنبلي (ت: ١٠٥١هـ)، دار الكتب العلمية.
- ٤٥- كشف الأسرار عن أصول فخر الإسلام البزدوي، عبد العزيز بن أحمد بن محمد بن محمد، علاء الدين البخاري (ت: ٧٣٠هـ)، تحقيق: عبد الله محمود محمد عمر، دار الكتب العلمية - بيروت، الطبعة الأولى ١٤١٨ هـ - ١٩٩٧م. - الغيث الهامع شرح جمع الجوامع، العراقي، ولي الدين أبي زرعة أحمد بن عبد الرحيم العراقي (ت: ٨٢٦ هـ) تحقيق: محمد تامر حجازي، دار الكتب العلمية، الطبعة: الأولى، ١٤٢٥ هـ - ٢٠٠٤م.

- ٤٦- اللباب في الفقه الشافعي، أحمد بن محمد بن أحمد بن القاسم الضبي، أبو الحسن ابن المحاملي الشافعي (ت: ٤١٥هـ)، تحقيق: عبد الكريم بن صنيان العمري، دار البخاري، المدينة المنورة، المملكة العربية السعودية، الطبعة: الأولى، ١٤١٦هـ.
- ٤٧- المبسوط، محمد بن أحمد بن أبي سهل شمس الأئمة السرخسي (ت: ٤٨٣هـ)، دار المعرفة - بيروت الطبعة: بدون طبعة، سنة ١٤١٤هـ-١٩٩٣م
- ٤٨- مجمع الأنهر في شرح ملتقى الأبحر، عبد الرحمن بن محمد بن سليمان المدعو بشيخي زاده، يعرف بداماد أفندي (ت: ١٠٧٨هـ)، دار إحياء التراث العربي، الطبعة: بدون طبعة وبدون تاريخ.
- ٤٩- المجموع شرح المذهب ((مع تكملة السبكي والمطيعي))، أبو زكريا محيي الدين يحيى بن شرف النووي (ت: ٦٧٦هـ)، دار الفكر.
- ٥٠- المدونة الكبرى مالك بن أنس بن مالك بن عامر الأصبغي المدني (ت: ١٧٩هـ)، دار الكتب العلمية، الطبعة: الأولى، ١٤١٥هـ - ١٩٩٤م.
- ٥١- مواهب الجليل في شرح مختصر خليل، شمس الدين أبو عبد الله محمد بن محمد بن عبد الرحمن الطرابلسي المغربي، المعروف بالحطاب الرعيني المالكي (ت: ٩٥٤هـ)، دار الفكر، الطبعة: الثالثة، ١٩٩٢م.
- ٥٢- موسوعة أحكام الطهارة، أبو عمر ذبيان بن محمد الذبياني، مكتبة الرشد، الرياض- المملكة العربية السعودية، الطبعة: الثانية، ١٤٢٦ هـ - ٢٠٠٥ م.
- ٥٣- الموسوعة الفقهية الكويتية، صادر عن: وزارة الأوقاف والشئون الإسلامية - الكويت، الطبعة من ١٤٠٤ - ١٤٢٧ هـ).
- ٥٤- موسوعة القواعد الفقهية، محمد صدقي بن أحمد بن محمد آل بورنو أبو الحارث الغزي، مؤسسة الرسالة، بيروت - لبنان، الطبعة: الأولى، ١٤٢٤ هـ - ٢٠٠٣ م.
- ٥٥- المحيط البرهاني في الفقه النعماني فقه الإمام أبي حنيفة، المعالي برهان الدين محمود بن أحمد بن عبد العزيز بن عمر بن مازة البخاري الحنفي (ت: ٦١٦هـ)، تحقيق: عبد الكريم سامي الجندي، دار الكتب العلمية، بيروت - لبنان، الطبعة: الأولى، ١٤٢٤ هـ - ٢٠٠٤ م.
- ٥٦- المحلى بالآثار، أبو محمد علي بن أحمد بن سعيد بن حزم الأندلسي القرطبي الظاهري (ت: ٤٥٦هـ)، دار الفكر - بيروت، الطبعة: بدون طبعة وبدون تاريخ القواعد لابن رجب .
- ٥٧- مراقي الفلاح شرح متن نور الإيضاح، حسن بن عمار بن علي الشرنبلالي المصري الحنفي (ت: ١٠٦٩هـ) اعتنى به وراجع: نعيم زرزور، المكتبة العصرية، الطبعة: الأولى، ١٤٢٥ هـ - ٢٠٠٥ م.
- ٥٨- مرقاة المفاتيح شرح مشكاة المصابيح . علي بن (سلطان) محمد، أبو الحسن نور الدين الملا الهروي القاري (ت ١٠١٤هـ)، دار الفكر، بيروت - لبنان، الطبعة: الأولى، ١٤٢٢هـ - ٢٠٠٢ م .
- ٥٩- منح الجليل شرح مختصر خليل، محمد بن أحمد بن محمد عيش، أبو عبد الله المالكي (ت: ١٢٩٩هـ)، دار الفكر- بيروت، الطبعة: بدون طبعة، سنة ١٤٠٩هـ/١٩٨٩م.
- ٦٠- منتهى الإرادات: دقائق أولي النهى لشرح المنتهى المعروف بشرح منتهى الإرادات، منصور بن يونس بن صلاح الدين ابن حسن بن إدريس البهوتي الحنبلي (ت: ١٠٥١هـ)، عالم الكتب، الطبعة: الأولى، ١٤١٤هـ - ١٩٩٣م.

- ٦١- المقدمة الحضرمية، عبد الله بن عبد الرحمن بن أبي بكر بأفضل الحضرمي السعدي المذحجي(ت: ٩١٨هـ)، تحقيق: ماجد الحموي، الدار المتحدة - دمشق، الطبعة: الثانية، ١٤١٣.
- ٦٢- المنثور في القواعد الفقهية، أبو عبد الله بدر الدين محمد بن عبد الله بن بهادر الزركشي(ت: ٧٩٤هـ)، وزارة الأوقاف الكويتية، الطبعة: الثانية، ١٤٠٥هـ - ١٩٨٥م
- ٦٣- مسائل من الفقه المقارن، د. هاشم جميل ، دار المنهاج- بغداد، الطبعة الأولى(٢٠٠٧م).
- ٦٤- المستدرک على الصحيحين، أبو عبد الله الحاكم محمد بن عبد الله بن محمد بن حمدويه بن الحكم الضبي الطهماني النيسابوري المعروف بابن البيع (ات: ٤٠٥هـ)، تحقيق: مصطفى عبد القادر عطا، دار الكتب العلمية - بيروت، الطبعة: الأولى، ١٤١١ - ١٩٩٠ .
- ٦٥- مسند الامام أحمد (أبو عبد الله أحمد بن محمد بن حنبل بن هلال بن أسد الشيباني(ت: ٢٤١هـ)، تحقيق: السيد أبو المعاطي النوري، عالم الكتب - بيروت، الطبعة : الأولى، ١٤١٩هـ - ١٩٩٨ م .
- ٦٦- معجم مقاييس اللغة، أحمد بن فارس بن زكرياء القزويني الرازي، أبو الحسين(ت: ٣٩٥هـ)، تحقيق: عبدالسلام محمد هارون، دار الفكر، سنة: ١٣٩٩هـ - ١٩٧٩م.
- ٦٧- مفاتيح الغيب(التفسير الكبير)، أبو عبد الله محمد بن عمر بن الحسن بن الحسين التيمي الرازي(ت: ٦٠٦هـ)، دار إحياء التراث العربي - بيروت، الطبعة: الثالثة - ١٤٢٠ هـ .
- ٦٨- المصنف، أبو بكر عبد الرزاق بن همام بن نافع الحميري اليماني الصنعاني (ت: ٢١١ هـ)، تحقيق: حبيب الرحمن الأعظمي، المجلس العلمي- الهند، المكتب الإسلامي- بيروت، الطبعة: الثانية، ١٤٠٣ .
- ٦٩- مختصر الخرقى متن الخرقى على مذهب ابي عبد الله أحمد بن حنبل الشيباني، أبو القاسم عمر بن الحسين بن عبد الله الخرقى (ت: ٣٣٤هـ)، دار الصحابة للتراث، الطبعة: ١٤١٣هـ-١٩٩٣م.
- ٧٠- مغني المحتاج إلى معرفة معاني ألفاظ المنهاج، شمس الدين، محمد بن أحمد الخطيب الشربيني الشافعي (ت: ٩٧٧هـ)، دار الكتب العلمية، الطبعة: الأولى، ١٤١٥هـ - ١٩٩٤م.
- ٧١- المغني لابن قدامة، أبو محمد موفق الدين عبد الله بن أحمد بن قدامة الجماعيلي المقدسي ثم الدمشقي الحنبلي، الشهر بابن قدامة المقدسي(ت: ٦٢٠هـ)، مكتبة القاهرة، الطبعة: بدون طبعة.
- ٧٢- نهاية المطلب في دراية المذهب للجويني، عبد الملك بن عبد الله بن يوسف بن محمد الجويني، أبو المعالي، ركن الدين، الملقب بإمام الحرمين(ت: ٤٧٨هـ)، حققه وصنع فهارسه: أ. د. عبد العظيم محمود الديب، دار المنهاج، الطبعة: الأولى، ١٤٢٨هـ-٢٠٠٧م.
- ٧٣- نصب الراية لأحاديث الهداية مع حاشيته بغية الألعى في تخريج الزيلى، جمال الدين أبو محمد عبد الله بن يوسف بن محمد الزيلى(ت: ٧٦٢هـ)، تحقيق: محمد عوامه، دار القبلة للثقافة الإسلامية- جدة- السعودية، الطبعة: الأولى، ١٤١٨هـ/١٩٩٧م .
- ٧٤- النتف في الفتاوى أبو الحسن علي بن الحسين بن محمد السغدري، تحقيق: صلاح الدين الناهي، الطبعة: مؤسسة الرسالة- بيروت، تاريخ الطبع: ١٤٠٤هـ - ١٩٨٤م.
- ٧٥- سنن ابن ماجه، ابن ماجه أبو عبد الله محمد بن يزيد القزويني(ت: ٢٧٣هـ)، كتب حواشيه: محمود خليل، مكتبة أبي المعاطي.

- ٧٦- عمدة القاري شرح صحيح البخاري، للعيني، أبو محمد محمود بن أحمد بن موسى بن أحمد بن حسين الغيتابي الحنفي بدر الدين (ت: ٨٥٥هـ) دار إحياء التراث العربي - بيروت.
- ٧٧- عقد الجواهر الثمينة في مذهب عالم المدينة، أبو محمد جلال الدين عبد الله بن نجم السعدي المالكي (ت: ٦١٦هـ)، دراسة وتحقيق: أ. د. حميد بن محمد لحر، دار الغرب الإسلامي، بيروت - لبنان، الطبعة: الأولى، ١٤٢٣ هـ - ٢٠٠٣ م.
- ٧٨- عيون الأدلة في مسائل الخلاف بين فقهاء الأمصار، أبو الحسن علي بن عمر بن أحمد البغدادي المالكي المعروف بابن القصار (ت: ٣٩٧هـ)، دراسة وتحقيق: د. عبد الحميد بن سعد السعودي، مكتبة الملك فهد الوطنية، الرياض - المملكة العربية السعودية، السنة: ١٤٢٦ هـ - ٢٠٠٦ م.
- ٧٩- علم أصول الفقه و خلاصة تاريخ التشريع عبدالوهاب خلاف، (ت: ١٣٧٥هـ)، مطبعة المدني- المؤسسة السعودية بمصر.
- ٨٠- فصول البدائع في أصول الشرائع، محمد بن حمزة بن محمد، شمس الدين الفناري (أو الفترى) الرومي (ت: ٨٢٤هـ)، تحقيق: محمد حسين محمد حسن إسماعيل، دار الكتب العلمية، بيروت - لبنان، الطبعة: الأولى، ٢٠٠٦ م - ١٤٢٧ هـ .
- ٨١- الفواكه الدواني على رسالة ابن أبي زيد القيرواني، أحمد بن غانم (أو غنيم) بن سالم ابن مهنا، شهاب الدين النفراوي الأزهرى المالكي (ت: ١١٢٦هـ)، دار الفكر، الطبعة: بدون طبعة، سنة: ١٤١٥هـ - ١٩٩٥م.
- ٨٢- فتح القدير: فتح القدير، كمال الدين محمد بن عبد الواحد السيواسي المعروف بابن الهمام (ت: ٨٦١هـ)، دار الفكر، الطبعة: بدون طبعة وبدون تاريخ.
- ٨٣- فتح العزيز بشرح الوجيز، ﴿شرح لكتاب الوجيز الغزالي﴾ عبدالكريم بن محمد الراجعي القزويني (ت: ٦٢٣هـ) دار الفكر.
- ٨٤- فتوحات الوهاب بتوضيح شرح منهج الطلاب المعروف بحاشية الجمل (منهج الطلاب اختصره زكريا الأنصاري من منهاج الطالبين للنووي ثم شرحه في شرح منهج الطلاب)، سليمان بن عمر بن منصور العجيلي الأزهرى، المعروف بالجمل (ت: ١٢٠٤هـ)، دار الفكر، الطبعة: بدون طبعة وبدون تاريخ.
- ٨٥- الفقه المنهجي على مذهب الإمام الشافعي، د مصطفى الخن، ود مصطفى البغا، وعلي الشربجي، دار القلم للطباعة والنشر والتوزيع، دمشق، الطبعة: الرابعة، ١٤١٣ هـ - ١٩٩٢ م.
- ٨٦- الفقه الاسلامي وأدلتها، الفقه الإسلامي وأدلتها، أ.د. وهبة بن مصطفى الرّحيلي، دار الفكر- سورية - دمشق، ط ٤
- ٨٧- الفقه على المذاهب الأربعة، عبد الرحمن بن محمد عوض الجزيري (ت: ١٣٦٠هـ)، دار الكتب العلمية، بيروت - لبنان، الطبعة: الثانية، ١٤٢٤ هـ - ٢٠٠٣ م.
- ٨٨- صحيح ابن خزيمة، أبو بكر محمد بن إسحاق النيسابوري (ت: ٣١١هـ)، حققه وعلق عليه وخرّج أحاديثه وقدم له: د محمد مصطفى الأعظمي، المكتب الإسلامي، الطبعة: الثالثة، ١٤٢٤ هـ - ٢٠٠٣ م .
- ٨٩- صحيح مسلم (المسند الصحيح المختصر بنقل العدل عن العدل إلى رسول الله صلى الله عليه وسلم)، أبو الحسين مسلم بن الحجاج القشيري النيسابوري (ت: ٢٦١ هـ)، تحقيق: مجموعة من المحققين، دار الجيل - بيروت، الطبعة: مصورة من الطبعة التركية المطبوعة في استانبول سنة ١٣٣٤ هـ

- ٩٠- قواعد الأحكام في مصالح الأنام، أبو محمد عز الدين عبد العزيز بن عبد السلام بن أبي القاسم بن الحسن السلمي الدمشقي، (ت: ٦٦٠هـ)، راجعه وعلق عليه: طه عبدالرؤوف سعد، مكتبة الكليات الأزهرية - القاهرة، دار الكتب العلمية - بيروت، ودار أم القرى - القاهرة)، طبعة: جديدة منقحة، ١٤١٤ هـ - ١٩٩١ م.
- ٩١- القوانين الفقهية، أبو القاسم، محمد بن أحمد بن محمد بن عبد الله، ابن جزى الغرناطي (ت: ٧٤١ هـ).
- ٩٢- الروض الداني (المعجم الصغير)، سليمان بن أحمد بن أيوب بن مطير اللخمي الشامي، أبو القاسم الطبراني (ت: ٣٦٠ هـ)، تحقيق: محمد شكور محمود الحاج أمير، المكتب الإسلامي، دار عمار - بيروت، عمان، الطبعة: الأولى، ١٩٨٥ - ١٤٠٥ .
- ٩٣- رد المحتار على الدر المختار، ابن عابدين، محمد أمين بن عمر بن عبد العزيز عابدين الدمشقي الحنفي (ت: ١٢٥٢هـ)، دار الفكر-بيروت، الطبعة: الثانية، ١٤١٢هـ - ١٩٩٢ م .
- ٩٤- روضة الطالبين وعمدة المفتين، أبو زكريا محيي الدين يحيى بن شرف النووي (ت: ٦٧٦هـ)، تحقيق: زهير الشاويش، المكتب الإسلامي، بيروت- دمشق- عمان، الطبعة: الثالثة، ١٤١٢هـ / ١٩٩١م.
- ٩٥- رؤوس المسائل في الخلاف على مذهب أبي عبد الله أحمد بن حنبل، أبو جعفر عبد الخالق بن عيسى العباسي الهاشمي، تحقيق: عبد الملك بن عبد الله دهيش، مكتبة النهضة الحديثة، مكة المكرمة، الطبعة: الأولى ١٤٢١هـ، ٢٠٠٠م.
- ٩٦- شرح التلويح على التوضيح لمتن التنقيح في أصول الفقه، سعد الدين مسعود بن عمر التفتازاني الشافعي (ت: ٧٩٣هـ)، تحقيق: زكريا عميرات، دار الكتب العلمية بيروت - لبنان، الطبعة الأولى ١٤١٦ هـ - ١٩٩٦ م .
- ٩٧- شرح مختصر الروضة، سليمان بن عبد القوي بن الكريم الطوفي الصرصري، أبو الربيع، نجم الدين (ت: ٧١٦هـ)، تحقيق: عبد الله بن عبد المحسن التركي، مؤسسة الرسالة، الطبعة: الأولى، ١٩٨٧ م.
- ٩٨- شرح منظومة القواعد الفقهية للسعدي لخالد بن إبراهيم الصقعي. عار عن غيرها.
- ٩٩- الشرح الصغير: شرح الشيخ الدردير لكتابه المسمى أقرب المسالك لمذهب الإمام مالك)، أبو العباس أحمد بن محمد الخلوتي، الشهر بالصاوي المالكي (ت: ١٢٤١هـ)، دار المعارف، بدون طبعة بلا تاريخ .
- ١٠٠- شرح زروق على متن الرسالة القيرواني، شهاب الدين أبو العباس أحمد بن أحمد، المعروف بزروق (ت: ٨٩٩ هـ)، أعتنى به: أحمد فريد المزيدي، دار الكتب العلمية، بيروت - لبنان، الطبعة: الأولى، ١٤٢٧ هـ - ٢٠٠٦ م.
- ١٠١- الشرح المتع على زاد المستقنع، محمد بن صالح بن محمد العثيمين (ت: ١٤٢١هـ)، دار ابن الجوزي، الطبعة: الأولى، ١٤٢٢ - ١٤٢٨ هـ.
- ١٠٢- شرح الزرقاني على موطأ الإمام مالك، محمد بن عبد الباقي بن يوسف الزرقاني المصري الأزهرى، تحقيق: طه عبد الرؤوف سعد، مكتبة الثقافة الدينية - القاهرة، الطبعة: الأولى، ١٤٢٤هـ - ٢٠٠٣م.
- ١٠٣- التلخيص الحبير في تخريج أحاديث الرافعي الكبير، أبو الفضل أحمد بن علي بن محمد بن أحمد بن حجر العسقلاني (ت: ٨٥٢ هـ) دار الكتب العلمية، الطبعة الأولى ١٤١٩هـ. ١٩٨٩م.
- ١٠٤- التقرير والتحبير، أبو عبد الله، شمس الدين محمد بن محمد بن محمد المعروف بابن أمير حاج الحنفي (ت: ٨٧٩هـ)، دار الفكر بيروت، الطبعة: ١٤١٧هـ - ١٩٩٦م.
- ١٠٥- التاج والإكليل لمختصر خليل، محمد بن يوسف بن أبي القاسم بن يوسف العبدري الغرناطي، أبو عبد الله المواق المالكي (ت: ٨٩٧هـ)، دار الكتب العلمية، الطبعة: الأولى، ١٤١٦هـ-١٩٩٤م.

- ١٠٦- تحفة الفقهاء، محمد بن أحمد بن أبي أحمد، أبو بكر علاء الدين السمرقندي (ت: نحو ٥٤٠هـ)، دار الكتب العلمية، بيروت - لبنان، الطبعة: الثانية، ١٤١٤ هـ - ١٩٩٤ م.
- ١٠٧- تبیین الحقائق شرح كنز الدقائق وحاشية الشلبي، عثمان بن علي بن محجن البارعي، فخر الدين الزيلعي الحنفي (ت: ٧٤٣هـ)، حاشية ابن يونس الشلبي (ت ١٠٢١ هـ)، المطبعة الكبرى الأميرية - بولاق، القاهرة، الطبعة: الأولى، ١٣١٣ هـ .
- ١٠٨- التفریح في فقه الامام مالك بن أنس، عبيد الله بن الحسين بن الحسن أبو القاسم ابن الجلاب المالكي (ت: ٣٧٨هـ)، تحقيق: سيد كسروي، دار الكتب العلمية، بيروت- لبنان، الطبعة: الأولى، ١٤٢٨ هـ - ٢٠٠٧ م.
- ١٠٩- التوضیح في شرح المختصر الفرعي لابن الحاجب، خليل بن إسحاق بن موسى، ضياء الدين الجندي المالكي المصري (ت: ٧٧٦هـ)، تحقيق: د. أحمد بن عبد الكريم نجيب، الطبعة: الأولى، ١٤٢٩ هـ - ٢٠٠٨ م .
- ١١٠- تعليقات ابن عثيمين على الكافي لابن قدامة محاضرات، الشاملة-.

ملخص البحث الموسوم بـ:

(عجز المكلف وأثره على الأحكام التكليفية- دراسة تطبيقية في الطهارة والصلاة)

الحمد لله الذي لم يكلف عباده بما لا يطيقون، والصلاة والسلام على رسول الله وعلى آله وأصحابه أجمعين. كان موضوع العجز من الموضوعات التي لها قيمتها العلمية سواء كان من الناحية النظرية الأصولية أو من الناحية التطبيقية الفقهية، فقد بنوا على عجز المكلف وعدم طاقته قواعد أصولية وفقهية، أسباب الاختيار:

دفعني عدة أسباب لاختيار هذا البحث، وربما أبرزها حيوية الموضوع وعلاقته بحياة جميع المسلمين، وحاجة الناس لمعرفة أحكام العجز حتى لم يقع منهم أخطاء بالافراط والتفريط بسبب عدم معرفة أحكام العجز.

أهداف البحث:

من أهداف هذه الدراسة بيان أثر العجز على أحكام المكلفين، وكيفية تحولات هذه الأحكام بسببه، والوقوف على أسباب العجز عند الفقهاء والأصوليين.

منهج البحث:

وأما المنهج فسيكون منهجا استقرائيا تحليليا، حيث يتم استقراء النصوص الواردة حول مسألة من المسائل، ثم يأتي بتحليلها، وكذلك يتتبع كلام الفقهاء ثم تأتي مقارنته بغيره.

خطة البحث:

طبيعة البحث اقتضت تقسيمه إلى ثلاثة مباحث، وكل منها يتكون من مطالب على النحو الآتي:

المبحث الأول: مفهوم العجز - أنواعه وأسبابه وآثاره .

المبحث الثاني: النماذج التطبيقية لأثر العجز على الأحكام الفقهية في المياه والنجاسة والطهارة:

المبحث الثالث: النماذج التطبيقية لأثر العجز على شروط الصلاة وأركانها.

Abstract marked by:

Designate deficit and its impact on the provisions Altklevah- Empirical Study in purity and Asalah(-

Thank God that did not cost as slaves can not afford, and prayers and peace be upon the prophet, saying: (facilitated nor Tbeefoa) and his family and his companions all

The theme of the deficit of the topics that have scientific value, whether in theory fundamentalism or in practice jurisprudence, it has built on the taxpayer deficit and the lack of capacity of the rules of fundamentalism and doctrinal him, and perhaps lift the rule for the taxpayer or diluted with him because of the deficit is one of the reasons the flexibility of Islamic jurisprudence and its ability to keep pace with changes, and compatibility with the case of man in every age and Egypt.

Speech on the deficit and to stand with him is to talk about the most important pillars of the knowledge of how to perform acts of worship properly when health and ability and when the deficit and the impossibility and the inquiry into the causes of acceptance, therefore to talk about this subject is to stand in front of an important issue was linked to acts of worship and acts of worship, nor respect of a time without the other, but The more development increases the causes of disability and impossibility, and the importance of standing deficit in Islamic law, choose to have the words axis in this research may be that useful, it divided the search to two sections and each one of them demands Then comes the conclusion mentions the results reached by the researcher.

كورتەى باسى :

(بى توانايى مروفۇ لەئاست فەرمانە ئايىنيەكاندا، توپۇزىنەوہىكى پراكتىكى لەسەر پاك و خاوپنى و نوپۇز)

بەناوى خوداى ميهرەبان سوپاس ستايشى بى سنوور بۇ يەدھيەنەرى بوونەوہر درودو سلاو بۇ سەر كۇتا پەيامبەر و يارو ياورەرانى تا رۇزى دوايى.

بابەتى تواناي مروفۇ سەرەكىترين مەرجه بۇ ئاراستەکردنى فەرمانە ئايىنيەكان بۇى، ھەر چۇن زيرى سەنگى مەحەكە بۇ فەرمانە ئايىنيەكان و مروفۇ نا زير ھىچ بەرپرسيارىتيەكى ئايىنى نىە، بەھەمان شىوہش تواناي جى بەجى کردنى فەرمانەكان بابەتتىكى زۇر گرنگە، چونكە زۇرپىك لەفەرمانە ئايىنيەكان لە كاتى بى توانايى مروفۇ گۇرانى گەورەيان بەسەردىت، بەجۇرپىك ئەوہى لەكات و حالەتى ناساي و توانادارىدا ئەنجامدانى واجب بوو لەكاتى دەستەوسانىدا بەو شىوہىە نى يە! ياخود ئەو بابەتەى لەكاتى ناسايى مروفۇدا (قەدەغە) حەرام بوو لەكانى نانسايىدا بەو جۇرە نىە، وەك گۇشتى مردارەوہبوو لەكاتى ناچارىدا نەك ھەر حەرام نىە بەلگو واجبە و پىويستە مروفۇ ئەوہندەى لىبىخوات لەمردن خۇى قوتار بىكات.

لەبەرگرنگى ئەم بابەتە بەچاكام زانى ئەم توپۇزىنەوہىە بەئەنجام بگەيەنەم، چونكە بەتايبەت لەبابەتى پاك و خاوپنى و نوپۇزدا زۇر كەس ھۇشيارى پىويستيان سەبارت بە ياساكانى دەستەوسانى و بى توانايى نىە ئەوہش وادەكات كە توشى كەمتەرخەمى يان زيادەرۇيى ببن دەرھەق بەفەرمانە ئايىنيەكان.

الرياضة ودورها في نشر ثقافة التسامح من منظور ديني

د. عباس علي سليمان

جامعة صلاح الدين

كلية العلوم الاسلامية

المقدمة

الحمد لله رب العالمين، الذي خلق الانسان في أحسن تقويم، والصلاة والسلام على خير خلقه محمد(صلى الله عليه وسلم) وعلى آله وصحبه ومن تبعهم بإحسان الى يوم الدين.
أما بعد:

فإن الألعاب الرياضية منذ قديم الازمان والى يومنا هذا كانت لها أدوار كبيرة في بناء روح التعايش والتسامح بين الشعوب والاقوام، من خلال الألعاب الرياضية تذوب الصراعات المدمومة والنعرات الطائفية والدينية. لان الرياضة تخلق في نفوس الفرد والمجتمع روح التنافس الشريف والسعي الى الفوز. وعلى الرغم من ذلك فإن هذه الألعاب يؤدي الى التعارف والتقارب بين الشعوب والاطلاع على الثقافات.
ولقد أكد الاسلام وبقية الاديان السماوية على أهمية الرياضة، لأن الرياضة غذاء روحي وصحي للانسان، فالؤمن القوي خير وأفضل عند الله من المؤمن الضعيف. نظراً لأهمية هذا الموضوع أرتأيت الكتابة فيه من خلال المباحث الآتية.

خطة البحث:

المبحث الاول: مفهوم التربية الرياضية.

المطلب الاول: مفهوم التربية الرياضية لغة.

المطلب الثاني: مفهوم التربية الرياضية اصطلاحاً.

المطلب الثالث: نبذة عن بدايات الألعاب الرياضية في الاسلام.

المبحث الثاني: موقف الاديان من الرياضة، ودورها في الحفاظ على السلم والتسامح.

المطلب الأول: موقف الاديان من الرياضة.

المطلب الثاني: دور الرياضة في الحفاظ على السلم الاجتماعي.

المطلب الثالث: دور الرياضة في بناء روح التسامح والتعايش.

المبحث الاول

التربية الرياضية ومفهومها

المطلب الاول: مفهوم التربية الرياضية لغة.

المطلب الثاني: مفهوم التربية الرياضية اصطلاحا.

المطلب الثالث: نبذة عن بدايات الالعاب الرياضية في الاسلام.

المطلب الاول: مفهوم التربية:

وردت كلمة التربية في المعاجم اللغوية بمعنى الزيادة والارتفاع والتغذية. يقول مؤلف كتاب مختار الصحاح بهذا الصدد: ((ربا الشيء زاد، وبابه عدا، والربابة ما ارتفع من الأرض، وكذا الربوة بضم الراء، وفتحها، وكسرهما زينت إذا أخذت أكثر مما أعطيت، و رباة تربية و تربية أي غداة))⁽¹⁾.

من هنا يظهر أن التربية تعني اهتمام الانسان بنفسه اي الجسدية والبدنية والنفسية.

الرياضة لغة:

جاءت كلمة الرياضة بمعان عدة منها: تعليم السير، والتذليل ، يقال ورضت الدابة أروضها رياضة أي علمتها السير⁽²⁾. ويأتي أيضا بمعنى التذليل والتسخير يقال راض الدابة يروضها روضا ورياضة: وطأها وذلك⁽³⁾. من خلال هذا التعريف يتبين لنا أن الهدف من الرياضة هو تذليل الجسم والنفس من خلال بعض الحركات ربما تكون هذه الحركات خفيفة مثل المشي وهي أبسط أنواع الرياضة ولكنها شاقة على بعض الناس، لا يستطيعون فعلها لأنهم لم يعودوا انفسهم على هذا العمل. والرياضة أيضا نوع من انواع التربية فهما متلازمان. فلا يمكن إهمال أحدهما على حساب الآخر.

المطلب الثاني: مفهوم التربية الرياضية اصطلاحا.

قبل كل شئ ينبغي ان نقر بوجود التشابه والتطابق بين مصطلحي الرياضة والتربية البدنية، من حيث اشتراكهما في سلوك يستند الى الحركة البدنية، حيث تنتمي التربية الرياضية والفعاليات الرياضية الى جذع مشترك واحد هو الحركة الهادفة التي تربي الانسان تربية بدنية شاملة ومتزنة في كافة النواحي البدنية والعقلية والنفسية والتربوية. فالتربية البدنية جزء متكامل من التربية العامة هدفها تربية الفرد في نواحي كثيرة عن طريق ممارسة الانشطة البدنية والترويحية⁽⁴⁾.

والتربية الرياضية ماهي الا تربية عامة ، ولكن عن طريق استغلال ميل الافراد للحركة والنشاط البدني⁽⁵⁾.

¹ _ مختار الصحاح :الرازي. محمد بن أبي بكر بن عبدالقادر الرازي. تحقيق : محمود خاطر مكتبة لبنان. بيروت. ١٤١٥ هـ. ١٩٩٥م. ص٢٦٧.

² _ العين: خليل بن احمد. ج٢. ص٣١١. مادة(وضر).

³ _ لسان العرب: ج١٩. ص٣٢١.

⁴ _ التربية البدنية والرياضية في التراث العربي الاسلامي: د.عبدالرزاق الطائي. ط١. دار الفكر. الاردن. ١٤١٩هـ. ١٩٩٩م. ص٧.

⁵ _ مدخل لتاريخ التربية الرياضية: شكرية خليل ملوخية. دار المعارف. مصر. ١٩٧٨. ص٤.

إن المصطلح الأوسع شمولاً هو التربية البدنية، والرياضة لأن التعريف يدل على الترويض، والتربية عملية تهذيب في طبائع وأخلاق الإنسان فالمحصلة تفاعل التربية من خلال حركة البدن ونشاطه في الموقف أو المثير، وما يفرزه هذا الموقف من نتائج ايجابية على صعيد الفرد أو الجماعة، وحسب طبيعة المثير، والذي سيتم عن طريق المباريات والألعاب الرياضية^(١).

والرياضة عبارة عن مجموعة من النشاطات الحركية والفعاليات الجسدية التي يقوم بها الإنسان لإشباع حاجاته البيولوجية^(٢)، والنفسية^(٣).

وتعد الرياضة ظاهرة اجتماعية متكاملة ترتبط بالمجتمع وتهدف الى تعزيز قيم التواصل الاجتماعي وتساعد في تقدم المجتمع ورفاهيته من خلال اهتمامها بعملية التفاعل الاجتماعي للفرد مع محيطه وتقوم بتصنيف هذا التفاعل وتربطه طبقاً الى فلسفته العامة^(٤).

المطلب الثالث: نبذة عن بدايات الألعاب الرياضية في الاسلام

إن مما يثلج الصدور وجود الكم الهائل من النصوص في الاسلام، لاسيما الاحاديث النبوية الشريفة، تؤكد على أهمية الرياضة في الاسلام، وقد مارس الرسول بنفسه والصحابة الكرام معظم الرياضيات التي كانت تمارس آنذاك. مثل الرمي والسباحة والجرى.

ولهذا نجد ((أن الاسلام اعطى عناية فائقة بقدرات الانسان النفسية والجسدية العقلية، وقد حرص الاسلام على التوازن الدائم بينهما. وقد جاء هذا التوازن عن طريق تأدية كل قدرة من هذه القدرات الثلاث دورها الصحيح، (فالعقل يدور في فلك العلم، والنفس تتحرك في آفاق العقيدة والسلوك، والجسم يبني بالحماية اليقظة))^(٥).

نماذج من الآيات القرآنية والأحاديث النبوية التي تحث على ممارسة الرياضة:

نشير هنا بشيء من الإيجاز الى النصوص التي تؤكد على أهمية الرياضة في الاسلام، والغرض من تشريعه:

١. قال تعالى: **وَوُضِّعَ لَكَ الْخَلْقَ الْأَوَّلَ وَالْآخِرَ وَالْأُولَ الْأَوَّلَ وَالْآخِرَ وَالْأُولَ الْأَوَّلَ وَالْآخِرَ** ^(٦).
٢. قال تعالى: **يَا أَيُّهَا الَّذِينَ آمَنُوا خُذُوا زِينَتَكُمْ لِكُلِّ مَسْجِدٍ وَكُلِّ مَأْكَلٍ وَكُلِّ مَسْكَنٍ** ^(٧).
٣. عن ابي هريرة قال قال رسول الله صلى الله عليه وسلم: **المؤمن القوى خير وأحب إلى الله من المؤمن الضعيف** ^(٨).

^١ _ التربية البدنية والرياضية في التراث العربي الاسلامي: د. عبدالرزاق الطائي. ط١. دار الفكر. الاردن. ١٤١٩هـ. ١٩٩٩م. ص٥٦.

^٢ _ البايولوجية: علم يبحث شكل ووظيفة إنتاجية مجمل الكائنات الحية، وما تقيمه من علاقات فيما بينها وبين بيئتها. ينظر: الموسوعة العلمية الشاملة، نوبليس، قسم الابحاث بإشراف سمير عازار، بيروت_ لبنان: ٢٢/٧.

^٣ _ رؤية الشريعة الاسلامية للرياضة كضرورة لصحة الانسان: أ.د. محمود داود وأ.د. مكي خليل. بحث. ص٢.

^٤ _ رؤية الشريعة الاسلامية للرياضة كضرورة لصحة الانسان: أ.د. محمود داود وأ.د. مكي خليل. بحث. ص٢.

^٥ _ الرياضة في متاهات السياسة: د. كمال جميل الرضي. ط١. دار وائل. عمان. ٢٠٠٣. ص٢٠. وينظر: القواعد الكبرى الموسوم قواعد الاحكام في إصلاح الأنام: تحقيق: نزيه كمال، وعثمان جمعة، دار القلم_ دمشق، ط١، ١٤٢١هـ_ ٢٠٠٠م: ٩/١، وزاد المعاد عن هدي خير العباد، ابن قيم الجوزية، مؤسسة الرسالة_ بيروت، ط٢، ١٤١٥هـ_ ١٩٩٤م: ٢٤٦/٤.

^٦ _ سورة الانفال: (٦٠).

^٧ _ سورة العاديات: (٢_١).

٤. قال رسول الله (صلى الله عليه وسلم): ((ألا أن القوة الرمي ألا أن القوة الرمي))^(١٤).
٥. عن عطاء بن ابي رباح قال رأيت جابر بن عبد الله وجابر بن عمير الأنصاري يرتميان فملا أحدهما فجلس فقال له الآخر كسلت سمعت رسول الله صلى الله عليه و سلم يقول كل شيء ليس من ذكر الله فهو لهو وسهو إلا أربع خصال مشي الرجل بين الغرضين وتأديبه فرسه وملاعبته أهله وتعلم السباحة^(١٥).
- وهناك نماذج كثيرة لاجابة الى ذكرها هنا..
- هذه النصوص تؤكد في مجملها على أهمية الرياضة بأنواعها في حياة المسلم وتقوية البدن. كما قيل العقل السليم في الجسم السليم ، فبالقوة العقلية والبدنية نستطيع الوصول الى ركب الحضارة والتقدم، فكان الصحابة الكرام يقومون في المساجد بالمبارزة والمصارعة والسابقة استعدادا للجهاد الدفاعي وكذلك للتنفيس والترويح عن الضغوط التي كانت تعترضهم بعد عودتهم من الحروب التي كانت تفرض عليهم.

ومما يؤسف له حيث نجد في العالم العربي والاسلامي توظيف هذه الآيات والاحاديث من قبل الاحزاب الاسلامية في قتل الابرياء من الناس من الاطفال والنساء والشيوخ، وكذلك رجال الامن والشرطة الذين يحفظون أمن البلاد والعباد تحت مسميات الجهاد وذريعة تطبيق حكم الله ومحاربة حكام الفاسدين. كأن دين الاسلام هو دين التخويف وترويع الأمنين. وكأن الرياضة في الاسلام شرعت فقط لهذا الغرض المشؤوم. وكما هو معلوم فأن الاسلام لا يقر ولا يتبنى أى نشاط او عمل من شأنه الاضرار بالنفس والمال العام والخاص^(١٦).

المبحث الثاني

موقف الاديان من الرياضة، ودورها في الحفاظ على السلم والتسامح

المطلب الاول: موقف الاديان من الرياضة.

المطلب الثاني: دور الرياضة في الحفاظ على السلم الاجتماعي.

المطلب الثالث: دور الرياضة في بناء روح التسامح والتعايش.

المطلب الاول: موقف الاديان من الرياضة.

الرياضة غذاء الروح والعقل، حث عليها الاسلام والاديان، وأكدت ضرورتها للفلاسفة والحكماء والعظماء، ولهذا نجد أن معظم الابحاث الانثروبولوجية تفيد بأن الكثير من الثقافات القديمة للانسان قد ربطت بين الدين والرياضة.

^{١٣} صحيح: مسلم بن حجاج. تحقيق: محمد فؤاد. كتاب (البر والصلة والاداب) باب (في الامر بالقوة وترك العجز والاستعانة بالله) الحديث رقم (٦٢٢٤). دار احياء التراث.. بيروت. ج. ٤. ص. ٢٠٥٢.

^{١٤} صحيح: مسلم بن حجاج. الحديث رقم (١٩١٧). دار احياء التراث.. بيروت. ج. ٣. ص. ١٥٢٢.

^{١٥} العجم الاوسط: الطبراني. ابو القاسم سليمان. تحقيق: طارق عوض الله. دار الحرمين. القاهرة. ١٤١٥. رقم الحديث (٨١٤٧). ج. ٨. ص. ١١٨. والحديث صحيح، تفرد به محمد بن سلمة.

^{١٦} ينظر: رؤية الشريعة الاسلامية للرياضة كضرورة لصحة الانسان: أ.د. محمود داود وأ.د. مكي خليل. بحث. ص. ١٠.

وقد عنيت الشرائع السماوية بكل ما يكفل للإنسان قوة الجسم وقوة الروح، ففرضت العبادات، وفرضت التذكر والتدبر في ملكوت السموات والارض، وكان في ذلك كله تصفية الروح من اخلاق الهلع والجزع، وما الى ذلك من الاخلاق التي تؤدي بعزة الروح وسعادتها، وكان في الرياضة غرس الاخلاق الفاضلة من الصبر والمصابرة^(١٧). من الضروري ان نشير هنا الى أن رجال الدين المسيحي في الصدر الأول أعتزوا على التربية البدنية، وهناك القليل ممن أعطى أهمية للأنشطة الرياضية وبيان ما لها من أهمية صحية أمثال كليمنت الاسكندري. يعود عدم اهتمام المسيحية بالتربية الى جملة من الاسباب منها: الانحطاط الخلقي الذي ميز الالعب الرومانية، وانتشار فكرة أن الجسم هو مصدر وأساس كل خطيئة يرتكبها الانسان، لذا يجب اهماله والاهتمام بالجوانب الروحية^(١٨).

ثم بعد ردهة طويلة من الزمن جاء المصلحون أمثال مارتن لوتر وآخرون ممن نادوا بضرورة وحدة الجسم والعقل والروح، واعتبارها وحدة واحدة لا يمكن الفصل بينهما. ثم انصب اهتمامات معظم العلماء والفلاسفة في عصر النهضة على ممارسة الأنشطة الرياضية لغرض الترويح، وتنمية اللياقة البدنية، واعداد المحاربين^(١٩). من خلال هذا العرض الموجز يتبين أن الاديان السماوية اهتمت بالرياضة لا سيما الدين الاسلامي الحنيف اهتماما لا يستهان بها، وتطورت هذه الاهتمامات وفق المراحل والازمنة، الى أن وصل ما عليه في يومنا هذا.

المطلب الثاني: دور الرياضة في الحفاظ على السلم الاجتماعي؛

من الامور المؤسفة التي التصقت بالمنافسات الرياضية، ولاسيما في الآونة الاخيرة، ما عرف بظاهرة العنف وشغب الجماهير المشاهدين للرياضة، فكم من إنسان فقد حياته أو أصيب أصابة خطيرة خلال مشاهدته لإحدى المباريات الرياضية^(٢٠).

عادة توجه اصابع الاتهام الى كرة القدم، بأنها أكثر الالعب التي تحدث فيها مشاكل العنف من قبل مشجعيها، لأن كرة القدم تمتاز بكثرة محبيها ومشجعيها. قلما نجد حدوث المشاكل بين اللاعبين أو الحكام واللاعبين. المشجعون هم عادة من يثيرون المشاكل والبلبله ويمارسون العنف احيانا في الملاعب. ولهذا من الضروري ان نقف قليلا عند المشجع حتى نتمكن من وضع الحروف على النقاط.

والمشجع في الرياضة هو من يرتبط عاطفيا بفريق أو نجم ويتمنى له الفوز ويفرح بذلك، ويخشى خسارته ويحزن حال وقوع الخسارة ولا يمكن إنكار أن المشجع لا تربطه بمن يشجعه علاقة مصلحة أو نفع، وإن كانت فهي عائدة على المشجع لا على المشجع، وباستثناء السعادة العارمة أو الحزن الكالج لن يجني المشجع شيئا من فوز فريقه أو خسارته. الخلاصة أن فعل التشجيع هو من طرف واحد وهو يقبع في مستوى العاطفة أول الأمر^(٢١).

^{١٧} من توجهات الاسلام: د.محمود شلتوت، ط٧. دار الشروق. القاهرة. ١٩٨٢. ص١٣٩

^{١٨} الرياضة في متاهات السياسة: د.كمال جميل الربضي. ط١. دار وائل. عمان. ٢٠٠٣. ص١٧_١٨.

^{١٩} المصدر نفسه: ص٢٢، ٢٣.

^{٢٠} الرياضة والمجتمع: سلسلة كتب ثقافية شهرية. تأليف. امين انور الخولي يصدرها المجلس الوطني للثقافة والفنون والآداب. الكويت. العدد(٢١٦) ص٢٢٦.

^{٢١} التشجيع من الرياضة الى السياسة: عباد يحيى. مقال موقع العربي . ص١.

كثيراً ما يكون الجانب العاطفي مسلط على المشجعين، ولهذا عادةً يجب المشجع فوز فريقه على الفرق الأخرى المقابلة، وفي هذه الحالة تحدث في بعض المباريات المشاكل بين المشجعين، ويتبادلون فيما بينهم الشتائم والعبارات الدنيئة والبذيئة، وإذا قسنا هذه الحالات بميزان الأديان السماوية لا سيما الدين الإسلامي الحنيف نجد أنها تحث أتباعهم على عدم إيذاء الآخرين بقول أو فعل، لأن مثل هذه التصرفات تؤدي إلى خلق الفجوات وبث روح الكراهية والشقاق بين أفراد المجتمعات^(٢٢).

من خلال ما عرضنا يظهر ان الهدف الاساس من المباريات هو قضاء اوقات ممتعة مع بعض وتبادل الافكار والخبرات، وارساء قواعد السلم الاجتماعي بين افراد المجتمع، وتطوير العلاقات الدولية بين جميع البلدان ليعمم الامان والامان ارجاء هذه المعمورة.

المطلب الثالث: دور الرياضة في بناء روح التسامح والتعايش:

قدمت الرياضة عبر تاريخها اسهامات عديدة وفاعلة في طريق حل المشكلات بين أطراف متصارعة دولياً، وذلك يعود لطبيعتها باعتبارها وسطاً ممهداً وملائماً وعامل تلطيف لحدة الصراعات، ومدخلاً طبيعياً للقاءات الدولية، فضلاً عن قدراتها على الإعلاء والتسامي، بعوامل الصراع وتحويلها الى تنافس شريف.

وخير شاهد على ما قلنا مساهمة مباراة كرة القدم التي اجريت بين الاتحاد السوفيتي السابق وألمانيا الفيدرالية السابقة في سبيل التقليل من التوتر بين البلدين، وتركت انطبعا طيباً لدى الشعب الألماني.

كما كانت هناك حالات كثيرة استخدمت فيها الرياضة كوسيط دبلوماسي، ولعل اقربها عندما لعبت بعض فرق المملكة العربية السعودية ودولة الكويت مع فرق جمهورية مصر العربية تمهيداً لعودة العلاقات التي انقطعت اعقاب معاهدة السلام مع اسرائيل، حيث استقبلت فرق البلدين بكل ترحاب في مصر وتبذلت الهدايا التذكارية بين اللاعبين والاداريين، فكان لهذه المباريات أثر طيب في تهيئة المناخ الشعبي العام لعودة العلاقات الرسمية^(٢٣).

كذلك قامت دولة الكويت في عام ١٩٨٩ بإقامة دورة رياضية شاملة للدول الإسلامية كافة. وكان الهدف من هذا التجمع الإسلامي الكبير فتح باب للسلام والمحبة من خلال الرياضة، وقد جاءت الفكرة عندما ترأس الشيخ جابر الاحمد أمير دولة الكويت للمؤتمر الإسلامي الخامس، وتجاوب المشاركون للدعوة بكل ترحاب، بعد الاجراءات اللازمة على كافة الاصعدة انجزت الدورة بنجاح ونالت اعجاب المشاركين ، حيث شارك في هذه الدورة (٤٤) دولة اسلامية.

وقد لامست الدول في تلك الدورة روح الاخوة والصداقة والمشاعر الطيبة وتناسى اللاعبون والاداريون حسابات الفوز والخسارة ليحل محلها معاني الحب والود والتسامح^(٢٤).

إذا الهدف الاسمي من الرياضة بعد الصحة النفسية والجسدية هو توطيد العلاقات الاجتماعية والدولية بين الانسان، وقلما نجد الرياضة تحيد عن اهدافها السامية. وان حدثت من هنا وهناك بعض احداث العنف، كانت من قبل اناس ربما لم يدركوا ولم يفهموا الرسالة التي أرسستها الرياضة في تاريخها المشرق عبر القرون والازمان.

^{٢٢} _ الروح الرياضية: (مقال). (دون ذكر اسم المؤلف). الموقع منتديات كورة.

^{٢٣} _ الرياضة والمجتمع: سلسلة كتب ثقافية شهرية. تأليف. امين انور الخولي يصدرها المجلس الوطني للثقافة والفنون والآداب. الكويت. العدد (٢١٦) ص ١١٠.

^{٢٤} _ الرياضة في متاهات السياسة: د. كمال جميل الربضي. ط١. دار وائل. عمان. ٢٠٠٣. ص ١٧٤، ١٧٥.

الخاتمة

بعد هذه الجولة العلمية في رحاب هذا البحث المتواضع توصلنا الى جملة من النتائج والتوصيات نلخصها فيما

ياتي:

١. وجد الباحث ان الهدف من التجمعات في الاسلام بما فيها الرياضة هو التعارف والتقارب بين الافكار وقبول الآخر وحلحلة المشاكل، وكذلك نشر ثقافة التعايش بين الانسان. بغض النظر عن عرقه ولونه ودينه.
٢. شرعت الرياضة في الاسلام لتقوية الجسد ، وبناء شخصية متزنة سالمة من الامراض والعيوب، وكذلك للجهاد الدفاعي عن الدين والوطن ومنجزات الدولة، لا لترويع الأمنين والابرياء.
٣. أكد الأديان السماوية لا سيما المصلحون في الديانة المسيحية على أهمية الرياضة، واعتبروها جزءاً لا يتجزء عن الروح والعقل.
٤. أن الرياضة أصبحت وسيلة فعالة في التصالح والتقارب بين جميع دول العالم، لاسيما الدول التي كانت بينها مشاحنات، وأضحت أداة تستخدم لتطبيع العلاقات بينها.
٥. أرست الرياضة مبادئها وأهدافها السامية على جميع الأصعدة الاجتماعية والسياسية، وما يحدث من أعمال العنف والشغب هنا وهناك إنما تكون من قبل أناس لم يستوعبوا أهداف الرياضة.

قائمة المصادر والمراجع

١. ابن قيم الجوزية، محمد بن أبي بكر بن أيوب، زاد المعاد عن هدي خير العباد، مؤسسة الرسالة_بيروت، ط٢، ١٤١٥هـ_١٩٩٤م.
٢. ابن منظور. محمد بن مكرم الأفرريقي المصري(ت 711 هـ)، لسان العرب، دار صادر، بيروت- لبنان، ط١، ١٤١٠هـ-١٩٩٠م
٣. امين انور الخولي، الرياضة والمجتمع، سلسلة كتب ثقافية شهرية، يصدرها المجلس الوطني للثقافة والفنون والآداب. الكويت.العدد(٢١٦).
٤. البخاري، محمد بن اسماعيل أبو عبدالله الجعفي(ت/٢٥٦هـ)، تحقيق: د. مصطفى ديب البغا، دار ابن كثير، بيروت_لبنان، ط٣، ١٤٠٧هـ_١٩٨٧م.
٥. الحاكم، شمس الدين أبو عبدالله محمد بن عبد الله، المستدرک على الصحيحين، تحقيق: د. مصطفى ديب البغا، دار الكتب العلمية، بيروت_لبنان، ط١، ١٤١١هـ_١٩٩٠م.
٦. الرازي، محمد بن أبي بكر بن عبدالقادر، مختارالصالح، تحقيق: محمود خاطر، مكتبة لبنان- بيروت، ١٤١٥هـ-١٩٩٥م.
٧. الروح الرياضية: (مقال). (دون ذكر اسم المؤلف). الموقع منتديات كورة، تاريخ الزيارة: ٢٠١٤/١٢/١٥.
٨. سمير عازار، الموسوعة العلمية الشاملة، نوبليس، قسم الابحاث، بيروت_لبنان.
٩. شكرية خليل ملوخية، مدخل لتاريخ التربية الرياضية، دار المعارف، مصر، ١٩٧٨م.
١٠. الطبراني، ابو القاسم سليمان، المعجم الاوسط، تحقيق: طارق، عوض الله، دار الحرمين، القاهرة، ١٤١٥هـ.
١١. عباد يحيى، التشجيع من الرياضة الى السياسة: مقال موقع العربي.
١٢. د.عبدالرزاق الطائي، التربية البدنية والرياضية في التراث العربي الاسلامي، ط١، دار الفكر- الاردن، ١٤١٩هـ-١٩٩٩م.
١٣. العز بن عبدالسلام: القواعد الكبرى الموسوم قواعد الاحكام في إصلاح الأنام: تحقيق: نزيه كمال، وعثمان جمعة، دار القلم_دمشق، ط١، ١٤٢١هـ_٢٠٠٠م.
١٤. الفراهيدي، أبو عبد الرحمن الخليل بن أحمد، كتاب العين، تحقيق: د.مهدي المخزومي ود.ابراهيم السامرائي، دار ومكتبة الهلال، بيروت-لبنان.
١٥. د.كمال جميل الربضي، الرياضة في متاهات السياسة، ط١، دار وائل-عمان.
١٦. د.محمود داود د.مكي خليل رؤية الشريعة الاسلامية للرياضة كضرورة لصحة الانسان (د.ط)، (د.ت).
١٧. د.محمود شلتوت، من توجيهات الاسلام، ط٧، دار الشروق، القاهرة، ١٩٨٢م.
١٨. مسلم بن حجاج، صحيح مسلم، تحقيق: محمد فؤاد، داراحياء التراث- بيروت.

ملخص البحث

من خلال هذا البحث سلطت الضوء على أهمية ومكانة الرياضة في الاسلام، وبينت من خلال النصوص القرآنية والاحاديث النبوية الشريفة أن للرياضة دوراً كبيراً في بناء روح الاخوة والتسامح بين الاديان ، وارساء السلام والسلم الاجتماعي بين المجتمعات. وهي وسيلة ناجحة وناجعة لتلاقى الافكار والثقافات المختلفة، وكذلك لها دور في توطيد العلاقات الدولية لاسيما في عصرنا الحاضر. وقد استفاد بعض الدول من النشاطات الرياضية في مراجعة علاقاتها مع الدول.

پوختهى توپژينهوه

لهم توپژينهوهيدا تيشكم خستووته سهر گرنكى وپيگهى وهرزش له نايى ئيسلام وئاينهكانى تربؤ ئهو مهبهستهش پشتم به چهند دهفتيك بهستووه، له هه مان كاتدا ئهوه م خستووته روو كه وهرزش دهتوانى رۆل بگيرى له پته وكردنى ئاسايشى كۆمهلايهتى وئاشتبوونهوى نيوان دهولهتهكان وزۆريك له ولاتان سووديان له وهرزش وهرگرتووه به مهبهستى پيداچوونهوه وپاشگهزبوونهوه لهو پهيوهندييه خراپانهى كه ههيان بووه له گهّل ولاتان، وهرزش بوته دهستپيكيك بو ئاشتبوونهوهيان.

Research Summary

Through this research highlighted the importance and prestige of Islamic sports, and showed through Koranic texts and hadith that sports a large role in building the spirit of brotherhood and tolerance among religions, peace and social peace between communities and lay. It means a successful and effective for the convergence of different ideas and cultures, as well as her role in the consolidation of international relations, especially in the present era. Some of the state of sports activities in the review of its relations with the countries have benefited.

ظاهرة التصرفات الجرمية في المحيط الرياضي من منظور الإسلام

د. محمد خالد مصطفى

جامعة صلاح الدين - أربيل

كلية العلوم الإسلامية

قسم الدراسات الإسلامية

المقدمة

الحمد لله رب العالمين، الذي خلق الانسان في أحسن تقويم، وميزه عن سائر خلقه بالعقل الرزين، والصلاة والسلام على خير خلقه محمد(صلى الله عليه وسلم) المبعوث رحمة للعالمين، والهادي إلى الصراط المستقيم، وعلى آله الطيبين الطاهرين، وصحبه الغر الميامين، ومن تبعهم بإحسان إلى يوم الدين.

أما بعد..

فإن الرياضة من ضروريات الحياة وهي الوسيلة الرئيسة لحياة صحية مستقرة، فهي توفر للجسم قوته وتزيل عنه أمراضاً ومخلفات ضارة بطريقة طبيعية. قال ابن القيم(رحمه الله) في كتابه زاد المعاد: "أن الحركة هي عماد الرياضة، وهي تخلص الجسم من رواسب وفضلات الطعام بشكل طبيعي، وتعود البدن الخفة، والنشاط، وتجعله قابلاً للغذاء، وتصلب المفاصل، وتقوي الأوتار والرباطات، وتبعد جميع الأمراض المادية، وأكثر الأمراض المزاجية، إذا استعمل القدر المعتدل منها في دقة، فكل عضو له رياضة خاصة يقوى بها..."^(١).

وقد اهتم الاسلام بالإنسان من حيث الروح والجسد، فوفر للروح حاجاتها وأسباب سعادتها، وفي نفس الوقت حث الانسان على الاهتمام بالجسد والاحذ بأسباب قوته وأسس بنائه، ومن النصوص الدالة على ذلك، قول النبي(صلى الله عليه وسلم): (المؤمن القوي خير وأحب إلى الله من المؤمن الضعيف وفي كل خير).

ولكن العنف والشغب والتصرفات الاجرامية أصبحت ظاهرة واسعة الانتشار في الملاعب الرياضية، وهذه الظاهرة لها صور متعددة ومختلفة، وفي كثير من الاحيان تتعدى حدود الملاعب الرياضية، فالكثير من الجماهير الرياضية أخذت تتصرف بعد الفوز أو الخسارة بطريقة غير حضارية عن طريق الاعتداء على الآخرين وإحراق الأذى والضرر بهم أو بممتلكاتهم.

ونظراً لأهمية هذا الموضوع ارتأيت الكتابة فيه من الناحية الشرعية، واستقر الرأي على أن يكون العنوان (ظاهرة التصرفات الجرمية في المحيط الرياضي من منظور الاسلام).

مشكلة الدراسة:

لا يمكن انكار دور الرياضة في حياة الشعوب في العالم بحيث أصبحت جزءاً من حياتهم، ومحط أنظارهم، وباتت الشغل الشاغل من قبل الصحفيين وأجهزة الإعلام، وقد كثرت التصرفات الجرمية في المحيط الرياضي في الآونة الأخيرة وتنوعت، بحيث أفسد المفهوم المثالي للرياضة، وجلب معها مشكلات كثيرة تمس المواطن والمؤسسات

(١) ابن قيم الجوزية، محمد بن أبي بكر بن أيوب بن سعد شمس الدين(ت/٧٥١هـ)، زاد المعاد عن هدي خير العباد: مؤسسة الرسالة، بيروت _ لبنان، ط٢٢، ١٤١٥هـ_ ١٩٩٤م: ٢٤٦/٤.

على حد سواء، وبالتالي أدى ذلك إلى ظهور العديد من المنازعات التي تتطلب حسمها وبيان حكمها في الشريعة الإسلامية.

أهداف الدراسة:

تهدف الدراسة إلى إيجاد الأجوبة عن التساؤلات الآتية:

أولاً: هل الإسلام اهتم بالرياضة، وحث على ممارستها؟

ثانياً: ما هي أنواع التصرفات الجرمية في المحيط الرياضي، وطبيعتها؟

ثالثاً: ما هو الحكم الشرعي للتصرفات الجرمية في المحيط الرياضي؟

رابعاً: هل هناك سبل لحل ومعالجة التصرفات الجرمية في المحيط الرياضي من منظور الاسلام؟

خطة البحث:

قسمت البحث على أربعة مباحث على النحو الآتي:

المبحث الأول: حث الاسلام على ممارسة الرياضة.

المبحث الثاني: أنواع التصرفات الجرمية في المحيط الرياضي. وهو على نوعين:

النوع الأول: التصرفات القولية.

النوع الثاني: التصرفات الفعلية.

المبحث الثالث: حكم التصرفات الجرمية في المحيط الرياضي في الفقه الاسلامي.

المبحث الرابع: سبل معالجة هذه الظاهرة.

أسأل الله العلي القدير أن يعلمنا بما ينفعنا وان ينفعنا بما علمنا وأن يجعل عملنا خالصاً لوجهه الكريم، إنه

تعالى جواد كريم، وأن يغفر لي ما بدر مني من سهو أو خطأ أو نسيان آمين والحمد لله رب العالمين.

المبحث الأول

حث الإسلام على ممارسة الرياضة

لا ريب أن الله سبحانه وتعالى خلق الإنسان من روح وجسد، وطبيعة هذا المخلوق البديع هو الحركة والعمل، والانتقال من مكان إلى آخر، ومعلوم أن جسد الإنسان مركب من عظام ومفاصل وعضلات، تنقبض العضلات فتشد على العظام فتحركها، أو يتحرك عضو أو أكثر من الجسم أو الجسم كله، ولهذا فإن هذا الجسم إذا لم يحرك بشكل منظم ولم يستغل فيما خلقه الله تعالى له _ وهو الحركة _ سيصيبه لامحالة الضعف، ومن ثم يحيطه الأمراض التي تؤدي به إلى الشلل والهلاك والتلف.

وتعد الرياضة أحد الأنشطة المهمة لتربية هذا الجسد، ولا يكاد يخلو مجتمع من المجتمعات منها وإن اختلفت الأشكال، بغض النظر عن درجة تقدم أو تخلف هذا المجتمع، ولقد عرف الإنسان الرياضة منذ القدم بمختلف العصور والحضارات، وإن تفاوتت توجهات كل حضارة بشأنها، فبعض الحضارات اهتمت بالرياضة لاعتبارات عسكرية، والبعض الآخر مارست الرياضة لشغل أوقات الفراغ والترفيه عن النفس، بينما وظفت الرياضة في مجتمعات أخرى كطريقة تربوية وبناء الشخصية الاجتماعية المتوازنة، وغير ذلك^(٢).

وشريعة الإسلام كمال كلها وقد تضمنت المصالح الدنيوية والسعادة الآخروية، وما من مصلحة دقت أو حلت قلت أو كثرت إلا وشرع الله سبحانه وتعالى من الأحكام ما يحققها، فهي كما يقول علماء أصول الفقه: "صالحة لكل زمان ومكان"^(٣).

يقول العز بن عبد السلام: "والشريعة كلها مصالح إما تدرأ مفسد أو تجلب مصالح فإذا سمعت الله يقول (يا أيها الذين آمنوا) فتأمل وصيته بعد نداءه فلا تجد إلا خيراً يحثك عليه أو شراً يذرك عنه أو جمعاً بين الحث والزجر"^(٤).

ويقول الشاطبي: "المقاصد أرواح الأعمال ... والشريعة مبنية على اعتبار المصالح"^(٥).

ومن هذا المنطلق اهتم الإسلام بالرياضة اهتماماً بالغاً وكبيراً، وذلك لما فيها من مصالح جمّة، فإنها _ كما قلنا _ تقوي النشاط الجسدي، وكذلك تعطيه الحيوية والمناعة من العلل والأمراض، وتزيل المخلفات الضارة، وتقوي العضلات وتنشط الدورة الدموية ...^(٦).

(٢) ينظر: د. فاروق عبد الوهاب، الرياضة صحة ولياقة بدنية: دار الشروق _ القاهرة، ط١، ١٤١٦هـ_ ١٩٩٥م: ص٢٢، والخطيب، منذر هاشم، تاريخ التربية الرياضية، ط٢، دار الكتب للطباعة والنشر، جامعة الموصل _ العراق: ٢٤، واحسان العارضي، فلسفة التربية الرياضية وفق المنظور الاسلامي، المؤتمر العلمي الثاني للشباب، العراق _ النجف، ٢٠٠٨: ص١٢.

(٣) د. زياد محمد أحمدان، مقاصد الشريعة الاسلامية: مؤسسة الرسالة ناشرون، بيروت _ لبنان، ط١، ١٤٢٥هـ_ ٢٠٠٤م: ص٥.

(٤) العز بن عبد السلام، عز الدين بن عبد العزيز بن عبد السلام(ت/٧٦٠هـ)، القواعد الكبرى، الموسوم قواعد الأحكام في إصلاح الأنام: تحقيق: نزيه كمال حماد، وعثمان جمعة ضميرية، دار القلم، دمشق، ط١، ١٤٢١هـ_ ٢٠٠٠م: ٩/١.

(٥) الشاطبي، إبراهيم بن موسى بن محمد أبو اسحق الشاطبي(ت/٧٩٠هـ)، الموافقات في أصول الشريعة: شرحه وخرج أحاديثه: عبد الله دراز، وضع تراجمه: محمد عبدالله دراز، خرج آياته وفهرس موضوعاته: عبد السلام عبد الشافي محمد، دار الكتب العلمية، بيروت - لبنان، ط٢، ١٤٢٤هـ_ ٢٠٠٣م: ٣٤٤/٢.

(٦) ينظر: محمود داود الربيعي وآخرون، أثر رياضة الجري على مستوى الكولسترول في الدم، مجلة دراسات العلوم التربوية _ الجامعة الأردنية، المجلد(٣٠)، العدد(٢)، ٢٠٠٣م.

يقول ابن القيم: " من المعلوم افتقار البدن في بقائه إلى الغذاء والشراب، ولا يصير الغذاء بجملته جزءاً من البدن، بل لا بد أن يبقى منه عند كل هضم بقية ما، إذا كثرت على ممر الزمان اجتمع منها شيء له كمية وكيفية، فيضربُ بكميته بأن يسد ويثقل البدن، ويوجب أمراض الاحتباس، وإن استفرغ تأذى البدن بالأدوية، ... والحركة أقوى الأسباب في منع تولدها، فإنها تسخن الأعضاء، وتسيل فضلاتها، فلا تجتمع على طول الزمان، وتعود البدن الخفة والنشاط، وتجعله قابلاً للغذاء، وتصلب المفاصل، وتقوى الأوتار والرباطات، وتؤمن جميع الأمراض المادية وأكثر الأمراض المزاجية إذا استعمل القدر المعتدل منها في وقته، وكان باقي التدبير صواباً"^(٧).

والأدلة على ذلك كثيرة منها:

أولاً: أن كثيراً من العبادات التي فرضها الله سبحانه وتعالى على الإنسان لا تخلو من حركة ورياضة، فالسعي إلى المساجد من أجل الصلوات فيها حركة ونشاط، والصلاة نفسها فيها قيام وركوع وسجود وجلس، وكذلك حج بيت الله فيه سعي وطواف ورمي، وغير ذلك^(٨).

ثانياً: خلق الله سبحانه وتعالى الإنسان لعمارة الأرض، بقوله الكريم: جِئْتُمْ عَلَىٰ أَرْضٍ يَبْسُجُهُمْ لَهَا بَشَرًا سَوِيًّا. ^(٩) وضعيف الجسد لا يتمكن من امتثال هذا الأمر، لأن عمارة الأرض يتطلب القوة والنشاط وصحة البدن، والرياضة وسيلة إلى ذلك.

ثالثاً: جعل الله سبحانه وتعالى إعداد القوة البدنية وسيلة لحماية الدين بقوله جل جلاله: جُؤُورٌ وَوُؤُورٌ وَوُؤُورٌ وَوُؤُورٌ وَوُؤُورٌ. ^(١٠) والمراد من القوة في هذه الآية هو ما بينه حديث عقبة بن عامر (رضي الله عنه) قال: سمعت رسول الله (صلى الله عليه وسلم) وهو على المنبر يقول: ((وأعدوا لهم ما استطعتم من قوة، ألا إن القوة الرمي، ألا إن القوة الرمي، ألا إن القوة الرمي))^(١١).

رابعاً: قوله (صلى الله عليه وسلم): ((المؤمن القوي خير من المؤمن الضعيف، وفي كل خير، احرص على ما ينفعك واستعن بالله، ...))^(١٢). فالتبي الكريم (صلى الله عليه وسلم) في هذا الحديث يأمر المسلمين بالقوة البدنية والوسيلة إلى تقوية البدن إنما تكون من خلال أنواع الرياضات.

خامساً: حثه (صلى الله عليه وسلم) على ممارسة أنواع كثيرة من الرياضات والتأكيد عليها، بل إن النبي الأكرم مارس بنفسه بعض أنواع الرياضات، فعلماء السيرة النبوية الذين وصفوا صفته الخلقية _ الظاهرة يدل دلالة واضحة على أنه (صلى الله عليه وسلم) كان رياضياً _ إن صح التعبير، فمن بين تلك الأوصاف ذكروا:

(٧) ابن قيم الجوزية، محمد بن أبي بكر بن أيوب بن سعد شمس الدين (ت/٧٥١هـ)، زاد المعاد عن هدي خير العباد: مؤسسة الرسالة، بيروت _ لبنان، ط٢٦، ١٤١٥هـ _ ١٩٩٤م: ٢٤٦/٤.

(٨) ينظر: مها الأنصاري، علاقة الصلاة مع الحالة الصحية: رسالة ماجستير، جامعة بغداد _ العراق، كلية التربية الرياضية، ٢٠٠٠م.

(٩) سورة هود، من الآية: ٦١.

(١٠) سورة الانفال، من الآية: ٦٠.

(١١) رواه مسلم في صحيحه: كتاب (الامارة)، باب (فضل الرمي والحث عليه ودم من علمه ثم نسيه)، رقم (٥٠٥٥): ٥٢/٦.

(١٢) رواه مسلم في صحيحه: كتاب (القدر)، باب (الأمر بالقوة وترك العجز)، رقم (٢٧٤٣): ٥٦/٨.

أنه (صلى الله عليه وسلم) كان "حسن الجسم، بعيد ما بين المنكبين، سواء الصدر والبطن، قليل لحم العقب، وكان إذا مشى كأنما تطوى له الأرض"^(١٣).

والأحاديث التي وردت في حثه (صلى الله عليه وسلم) على ممارسة الرياضات كثيرة، وسوف نذكر فيما يأتي بعض تلك الرياضات حسب ورودها في السنة النبوية المطهرة:

النوع الأول: العدو والمسابقة: وهو الركض وسرعة المشي، وهذا النوع من الرياضة يقوي الجسم والعضلات، ويعطيه نشاطاً وصحة، والتدريب على هذا النوع من الرياضة كان يساعد على الصمود في الجهاد ونشر الدعوة في البلدان البعيدة، والدليل على وجود هذه الرياضة هو الحديث الذي رواه أم المؤمنين عائشة (رضي الله عنها) حينما كانت مع النبي (صلى الله عليه وسلم) في سفر، حيث قالت: لم أحمل اللحم ولم أأبدن فقال (صلى الله عليه وسلم) لأصحابه ((تقدموا))، فتقدموا، ثم قال: ((تعالى أسابك)) فسابقته فسبقته على رجلي، فلما كان بعد خرجت معه في سفر، فقال لأصحابه: ((تقدموا))، فتقدموا، ثم قال: ((تعالى أسابك)) ونسيت الذي كان، وقد حملت اللحم، فقلت كيف أسابك يا رسول الله وأنا على هذه الحال، فقال: ((لنفع))، فسابقته فسبقتني، فقال: ((هذه بتلك السبقة))^(١٤).

النوع الثاني: المبارزة، أو اللعب بالسلاح: وهو التدريب بالسيف، فكانت هذه الرياضة معروفة، وكانت المبارزة تتقدم الحروب في تلك العصور، فكان من عاداتهم أن يتقدم من الجيشان المتحاربين نفر للمبارزة أمام الجيش، وقد ورد الدليل على هذه الرياضة في السنة النبوية، من ذلك رقص الحبشة الذي رآه النبي (صلى الله عليه وسلم) في المسجد، وكان عبارة عن حركات رياضية بالسيف تصاحبها السهام، فقد روى أبو هريرة (رضي الله عنه) حيث قال: بينما الحبشة يلعبون عند رسول الله (صلى الله عليه وسلم) بجراهم إذ دخل عمر بن الخطاب فأهوى إلى الحصباء يحصبهم بها فقال له رسول الله (صلى الله عليه وسلم) ((دعهم يا عمر))^(١٥).

النوع الثالث: ركوب الخيل، أو الفروسية: وهو رياضة يقصد بها التحكم في ركوب الخيل، وكانت منتشرة بين الشعوب، ولما جاء الإسلام اهتم به اهتماماً خاصاً، وذلك لأن ممارسة هذه الرياضة لها أهمية كبيرة في حالتها الحربية والسلم، وقد ذكر القرآن الكريم مبيناً أهمية كلتا الحالتين، قال تعالى: **چگ گچ أي صبحت بأرجلها، چگ گچ أي قدحت بجوافرها الحجارة فأورت ناراً، چگ گچ أي صبحت القوم بغارة، چن ل چ أي أثارت بجوافرها التراب، چڈ ڈ چڈ^(١٦). أي فوسطن بذلك المكان جميعهن^(١٧). وقال تعالى: چڈ ڈ ڈ ڈ ڈ ڈ چڈ^(١٨).**

(١٣) ينظر: محيي الدين بن شرف النووي (ت/٦٧٦هـ)، تهذيب الأسماء واللغات: دار الفكر، بيروت _ لبنان، تحقيق: مكتب البحوث والدراسات، ط١، ١٩٩٦م: ٢٥ / ٢٦، وابن كثير، الحافظ أبو الفداء اسماعيل بن كثير الدمشقي (ت/٧٧٤هـ)، الفصول في سيرة الرسول صلى الله عليه وسلم: تحقيق: محمد العيد الخطراوي ومحيي الدين مستو، دار ابن كثير _ بيروت، ط٤، ١٤٠٥هـ - ١٩٨٥م: ٣٢.

(١٤) رواه أبو داود في سننه: كتاب (الجهاد)، باب (في السبق على الرجل)، رقم (٢٥٨٠)، ٢/ ٣٢٤، ورواه النسائي في سننه: كتاب (عشرة النساء)، باب (مسابقة الرجل زوجته)، رقم (٨٩٤٥): ٢٠٤/٥. والحديث صحيح، صححه الألباني.

(١٥) رواه مسلم في صحيحه: كتاب (صلاة العيدين)، باب (ما يقرأ به في صلاة العيدين)، رقم (٨٩٣): ٦٠٩/٢.

(١٦) سورة العاديات، الآيات: ١، ٢، ٣، ٤، ٥.

(١٧) ابن كثير، الحافظ أبو الفداء اسماعيل بن كثير الدمشقي (ت/٧٧٤هـ)، تفسير القرآن العظيم، دار الفكر، بيروت _ لبنان، ١٤٠١هـ: ٥٤٢/٤.

(١٨) سورة النحل، الآية: ٨.

وقد روى عبدالله بن عمر (رضي الله عنهما) أنه قال: إن رسول الله (صلى الله عليه وسلم) سابق بين الخيل التي أضرمت من الحفياء^(١٩)، وأمدتها ثنية الوداع^(٢٠)، وسابق بين الخيل التي لم تضمر من الثنية إلى مسجد بني زريق، وأن عبد الله بن عمر كان فيمن سابق بها^(٢١).

النوع الرابع: الرماية: حث النبي (صلى الله عليه وسلم) على هذه الرياضة، وقد ورد في ذلك أحاديث كثيرة، منها: الحديث الذي ذكرناه سابقاً وهو قوله (صلى الله عليه وسلم): ((وأعدوا لهم ما استطعتم من قوة، ألا إن القوة الرمي، ألا إن القوة الرمي، ألا إن القوة الرمي))^(٢٢). ومنها ما رواه سلمة بن الأكوع (رضي الله عنه) قال مرّ النبي (صلى الله عليه وسلم) على نفر من أسلم ينتضلون فقال النبي (صلى الله عليه وسلم): ((ارموا بني إسماعيل فإن أباكم كان رامياً، ارموا وأنا مع بني فلان)) قال: فأمسك أحد الفريقين بأيديهم فقال رسول الله (صلى الله عليه وسلم): ((ما لكم لا ترمون؟)) قالوا: كيف نرمي وأنت معهم، فقال النبي (صلى الله عليه وسلم): ((ارموا فأنا معكم كلكم))^(٢٣).

النوع الخامس: السباحة: وهذه الرياضة لها فوائد كثيرة للجسم، فتكسب الجسم المرونة والقوة وسرعة الحركة، كما أنها تقي الانسان من الغرق. وقد ورد في السنة ما يدل على اهتمام الرسول (صلى الله عليه وسلم) بها، من ذلك: ما رواه عطاء بن أبي رباح قال رأيت جابر بن عبد الله وجابر بن عمير الأنصاريين (رضي الله عنهم) يرتميان، فمل أحدهما فجلس، فقال له صاحبه: أجلس، أما سمعت رسول الله (صلى الله عليه وسلم) يقول: ((كل شيء ليس من ذكر الله فهو سهو وهو إلا أربع مشي الرجل بين الغرضين وتأديبه فرسه وتعلمه السباحة وملاعبته أهله))^(٢٤).

نكتفي بهذا القدر، وهناك أنواع أخرى من الرياضات التي ورد ذكرها في كتب الحديث والسنة والسير النبوية المطهرة، منها: (المصارعة، ورفع الأثقال، والقفز) وما إلى ذلك من الرياضات التي كانت موجودة في ذلك العصر.

(١٩) الحفياء: هو موضع خارج المدينة المنورة ويبعد عنها خمسة أميال. ينظر: عبدالله بن عبدالعزيز البكري الاندلسي، معجم ما استعجم من أسماء البلاد والمواضع: تحقيق: مصطفى السقا، عالم الكتب، بيروت - لبنان، ط٣، ١٤٠٣هـ: ٥٨/١، ومحبي الدين أبو زكريا بن شرف النووي (ت/٦٧٦هـ)، شرح النووي على صحيح مسلم: ضبطه وصححه: محمد عبد العزيز الخالدي، دار الكتب العلمية، بيروت - لبنان، ط١، ١٤١٦هـ: ١٩٩٩م: ١٤/١٣.

(٢٠) ثنية الوداع: هي مكان قريب من المدينة المنورة، وتقع على يمينها، ومشرفة عليها، وكان موضع لتوديع المسافرين. ينظر: ياقوت الحموي، شهاب الدين أبو عبد الله (ت/٦٢٦هـ)، معجم البلدان: دار صادر، بيروت - لبنان، ط٨، ٢٠١٠م: ٨٦/٢.

(٢١) متفق عليه: رواه البخاري في صحيحه: كتاب (الصلاة)، باب (هل يقال مسجد بني فلان)، رقم (٤١٠): ١٦٢/١، ومسلم في صحيحه: كتاب (الامارة)، باب (المسابقة بين الخيل وتضميرها)، رقم (٤٩٥٠): ٣٠/٦.

(٢٢) رواه مسلم في صحيحه: كتاب (الامارة)، باب (فضل الرمي والحث عليه وذم من علمه ثم نسيه)، رقم (٥٠٥٥): ٥٢/٦.

(٢٣) رواه البخاري في صحيحه: كتاب (الجهاد والسير)، باب (التحريض على الرمي)، رقم (٢٧٤٢): ١٠٦٢/٢.

(٢٤) رواه البيهقي في السنن الكبرى: كتاب (السبق والرمي)، باب (التحريض على الرمي)، رقم (١٩٥٢٥): ١٥/١٠.

المبحث الثاني

أنواع التصرفات الجرمية في المحيط الرياضي

وهو على نوعين:

النوع الأول: التصرفات القولية.

النوع الثاني: التصرفات الفعلية.

قبل الشروع في بيان التصرفات الجرمية القولية والفعلية في المحيط الرياضي يتحتم علينا بيان مدلول لفظ الجريمة عند علماء اللغة والفقهاء الاسلاميين.

فالجريمة في اللغة: مأخوذة من مادة (ج ر م) الذي يأتي بمعنى: كسب وقطع، والجرم: مصدر، واسم الفاعل منه: جرم وهو الذي يجرم نفسه وقومه شراً، كما تعني التعدي والذنب، فالجريمة والجرام بمعنى: الكاسب، وأجرم فلان أي: اكتسب الاثم، ورجل جريم وامرأة جريمة أي ذات جرم أي جسم، وجرم الصوت: جهازته، تقول: ما عرفته إلا بجرم صوت، والجريمة تعني الجنابة والذنب^(٢٥).

أمّا فقهاء الشريعة فقد تعددت عباراتهم في تعريف الجريمة وكلها تدور حول معنى واحد وهو: أن الجريمة أو الجرائم "محظورات شرعية زجر الله عنها بحد أو تعزير، ولها عند التهمة حال استبراء تقتضيه السياسة الدينية، ولها عند ثبوتها وصحتها حال استيفاء توجبه الأحكام الشرعية"^(٢٦).

ومن ثم فإن الجرائم التي تحدث في المحيط الرياضي أصبحت ظاهرة تعاني منها أغلب الملاعب الرياضية في العالم، فلا تتوقف عند حدود ملعب معين أو دولة معينة، وانتشرت انتشاراً واسعاً بحيث لا توجد بلد أو مجتمع سلمت منها، وهي لا تنحصر في نوع واحد بل تعددت أشكالها وأنواعها، وبعد البحث والنظر تبين أن جميع تلك الجرائم لا تخرج من حالتين، فهي إما جرائم قولية كالسب والشتم وما شاكل ذلك، وإما جرائم فعلية كالضرب والقتل وما إلى ذلك.

وفيما يأتي سوف نفضل القول في الحالتين المذكورتين.

النوع الأول: التصرفات الجرمية القولية

ونقصد بها: الألفاظ والعبارات المسيئة الجارحة التي يستخدمها الجمهور والأنصار واللاعبين والمدربين ورؤساء الأندية أو الاعلاميين أو غيرهم داخل الملاعب أو خارجها أو في وسائل الاعلام، ويصدق هذا أيضاً على الكتابات في الجرائد أو في غيرها، أو الشعارات التي ترفع على اللافتات، وغير ذلك من الأقوال والكتابات، وكذلك يدخل تحت هذه النوع الإشارات التي تؤذي المقابل بشكل من الأشكال.

إذا التصرفات الجرمية القولية يتنوع إلى أنواع متعددة وهي:

القذف والسب والشتم، أو التفوه بكلمات نابية وبذيئة.

تحريض الغير على استعمال العنف والخشونة أو ارتكاب الجريمة.

(٢٥) ينظر: ابن منظور، محمد بن مكرم بن منظور الأفرقي المصري (ت٧١١هـ)، لسان العرب: دار صادر، بيروت_لبنان، ط٢، ١٤٢٢هـ_١٩٩٤م: مادة (ج ر م): ٩١/٢١، والجوهري، إسماعيل بن حماد، الصحاح تاج اللغة وصحاح العربية: تحقيق: أحمد عبد الغفور عطار، دار العلم للملايين_بيروت، ط٤، ١٤٠٧هـ_١٩٨٧م: ١٨٨٥/٥ .

(٢٦) الماوردي، أبو الحسن على بن محمد بن حبيب البصري البغدادي، الأحكام السلطانية، دار الكتب العلمية، بيروت_لبنان: ص٢٧٣.

الاعتراض غير المشروع على قرارات الحكام.
استخدام الأغاني والأهازيج الاستفزازية التي تثير غضب اللاعبين والجمهور.
الإشارات الحركية الغير اللائقة التي يقصد بها اهانة المقابل والحط من شأنه واستفزازه.
الكتابات والشعارات المسيئة التي ترفع على اللافتات أو التي تثير غضب المقابل.
كتابة المقالات في الجرائد والمجلات التي تتضمن نوعاً من أنواع العنف وتدخل تحت طائلة الجرائم.
استعمال الأنواع المذكورة من الجرائم القولية في وسائل الاعلام المرئي والمسموع.
ويعتد هذه الأنواع جرائم قولية بالنسبة لجميع الأصناف في المحيط الرياضي من الجمهور والأنصار واللاعبين
والمدربين ورؤساء الأندية والاداريين والاعلاميين وغيرهم.

النوع الثاني: التصرفات الجرمية الفعلية.

ونقصد به: كل تصرف ينتج عنه ضرراً مادياً على النفس ضرباً كان التصرف أم قتلاً، أو ضرراً مادياً على
الممتلكات العمومية، أو الخاصة باللاعبين أو الجمهور والمناصرين أو غيرهم، سواء كان هذا الضرر المادي على
الممتلكات تخريب وتحطيم المنشآت، أو إضرار النار في المباني ووسائل النقل أو غير ذلك، وسواء كانت الممتلكات
حكومية، أو خاصة باللاعبين أو المنصرين أو غيرهم.

إذن التصرفات الجرمية الفعلية يتنوع إلى أنواع متعددة وهي:

الاعتداء على النفس بالضرب أو القتل، سواء كان الاعتداء على اللاعبين أو الحكام أو المدربين والاداريين أو
رجال الشرطة والأمن أو الجمهور أو غيرهم. وسواء كان هذا الاعتداء بألة قاتلة كالسلاح أو السكين، أو الحجارة أو
بألة غير قاتلة.

الاعتداء على الممتلكات العامة والخاصة بالتخريب، وهذا النوع له صور متعددة منها: كسر الممتلكات الخاصة
أو مرافق الملاعب والمؤسسات العمومية داخل الملاعب، أو خارجها من وسائل النقل أو المراكز التجارية في الشوارع
والساحات العامة، ومنها أيضاً إشعال النار في هذه الممتلكات العامة والخاصة.

سرقة الممتلكات العامة والخاصة وسلبها ونهبها، سواء كان داخل الملاعب أو خارجها.

سد الطرق العامة، وذلك بالتشدد الجماهيري، أو بوضع الموانع، أو إضرار النار فيه وذلك لإعاقة المرور، سواء
كان القصد منه الشغب أو إعاقة تحرك قوات الأمن أو غير ذلك.

ويعتد هذه الأنواع جرائم فعلية بالنسبة لجميع الأصناف في المحيط الرياضي من الجمهور والأنصار واللاعبين
والمدربين ورؤساء الأندية والاداريين والاعلاميين وغيرهم.

وقوله (صلى الله عليه وسلم) الذي رواه أنس بن مالك (رضي الله عنه) قال: قال رسول الله (صلى الله عليه وسلم): ((أنصر أخاك ظالماً أو مظلوماً قالوا يا رسول الله هذا نتصره مظلوماً فكيف نتصره ظالماً قال تأخذ فوق يديه))^(٤٨).

أما من الناحية الشرعية والقانونية:

فبعد تطبيق الأحكام العقابية الشرعية والقانونية في الجرائم التي تحدث في المحيط الرياضي وسيلة فعالة للقضاء عليها والحد من انتشارها، وذلك لمن لم تنفعه التوعية الدينية وقام بارتكاب الجريمة، لأن الشريعة الإسلامية جاءت لتربي الناس على معاني العقيدة السليمة من شعوره بمراقبة الله سبحانه وتعالى له في كل وقت وحين مما يجعله محباً لكل أنواع الخير ومكرهاً للشر ومحصناً عن ارتكاب الجرائم.

أما الذي لم تردعه هذا الرادع عن ارتكاب الجريمة، فإنه لاشك من أن العقوبة حينذاك تعد وسيلة ناجحة وناجحة من منع الاجرام وردع المجرمين عن ارتكاب الجرائم، ومن ثم تسد منافذ الشر التي تطل منها أصحاب النفوس الضعيفة.

وأيضاً من جهة أخرى فإن تطبيق العقوبات على المجرمين فيه ضمان للحفاظ على حقوق الناس وممتلكاتهم، واستقرار الأمن والأمان.

إذن إقامة العقوبات الشرعية فيه منفعة للجاني قبل المجني عليه وهي من مظاهر رحمة الله سبحانه وتعالى بعباده، لأن المجرم قبل ارتكابه الجريمة حينما يرى العقوبة أمامه وتيقن تنفيذها وتطبيقها عليه قد لا يتجرأ من ارتكابها، وحتى إذا ارتكبها فإن العقوبة تكون رادعة ومحصنة بشكل أكثر فاعلية من ارتكابها مرة أخرى، ومن ناحية أخرى فإن العقوبة الدنيوية تطهره من الإثم والعقاب الأخرى.

أما من الناحية النفسية والاجتماعية:

فهناك أمور كثيرة ووسائل عديدة يمكن أن تتكفل في الحد من ظاهرة التصرفات الاجرامية في المحيط الرياضي، وفيما يأتي سوف أركز على أهم تلك الأمور والوسائل:

١. تربية الأفراد والجماعات على الروح الرياضية الإسلامية، وتجنب جميع أنواع السلوكيات التي لا تتفق مع مقاصد الشريعة والدين الإسلامي الحنيف، والعمل على ترسيخ القيم السامية التي ينبغي أن يقوم عليها التنافس الرياضي الشريف، واحترام الآخر، وتقدير موهبته، وزيادة مساحة التسامح معه، وكذلك تربية وتنمية الوعي الرياضي لدى المشجعين والأنصار، وتكوين مشاعرهم واتجاهاتهم نحو القيم العليا والنبيلة التي يراد لها أن تكون أساساً تقام عليه حياتهم الرياضية.

٢. تنظيم المؤتمرات والندوات من أجل تربية الرياضيين والأفراد في المحيط الرياضي وتوعيتهم، وإيجاد السبل الصحيحة والناجعة للحد من هذه الظاهرة.

٣. توفير الإجراءات الأمنية اللازمة لغرض سلامة اللاعبين والجمهور، وذلك من خلال تصميم الملاعب الرياضية بأحدث المواصفات وجلب المعدات اللازمة التي تضمن هذا الغرض، وكذلك تواجد رجال الأمن بشكل منظم داخل وخارج الملاعب الرياضية.

(٤٨) رواه البخاري في صحيحه: كتاب (المظالم)، باب (نصر المظلوم)، رقم (٢٣١٤): ٨٦٣/٢.

٤. يجب على الاعلاميين أن يتخذوا دوراً ايجابياً فعالاً في تثقيف الأفراد والجمهير والأنصار وتنمية وعيهم الرياضي، وتجنب جميع أنواع التعصب والعنف والتحريض.

الخاتمة

في نهاية هذا البحث توصلت إلى جملة نتائج أخصها فيما يأتي:

- ❖ اهتم الاسلام بالرياضة اهتماماً بالغاً، وذلك لما فيها من مصالح جمّة، فإنها تقوي النشاط الجسدي، وكذلك تعطيه الحيوية والمناعة من العلل والأمراض، وتزيل عنه المخلفات الضارة، وتقوي العضلات وتنشط الدورة الدموية وغير ذلك.
- ❖ حث النبي (صلى الله عليه وسلم) على ممارسة أنواع كثيرة من الرياضات وأكد عليها، بل إن النبي الأكرم مارس بنفسه بعض انواع الرياضات، فعلماء السيرة النبوية الذين وصفوا صفته _الخلقية_ الظاهرة يدل دلالة واضحة على أنه (صلى الله عليه وسلم) كان رياضياً _إن صح التعبير_، فمن بين تلك الأوصاف ذكروا: أنه(صلى الله عليه وسلم) كان "حسن الجسم، بعيد ما بين المنكبين، سواء الصدر والبطن، قليل لحم العقب، وكان إذا مشى كأنما تطوى له الأرض".
- ❖ كان هناك رياضات كثيرة موجودة في زمن النبي(صلى الله عليه وسلم)، منها: العدو والمسابقة والمبارزة، أو اللعب بالسلاح، وركوب الخيل، أو الفروسية، والرماية، والسباحة، والمصارعة، ورفع الأثقال، والقفز، وغير ذلك.
- ❖ التصرفات الجرمية التي تحدث في المحيط الرياضي يتنوع إلى نوعين: النوع الأول: التصرفات الجرمية القولية وهي: الألفاظ والعبارات المسيئة الجارحة التي يستخدمها الجمهور والأنصار واللاعبين والمدربين ورؤساء الأندية أو الاعلاميين أو غيرهم داخل الملاعب أو خارجها أو في وسائل الاعلام، ويصدق هذا أيضاً على الكتابات في الجرائد أو في غيرها، أو الشعارات التي ترفع على اللافتات، وغير ذلك من الاقوال والكتابات، وكذلك يدخل تحت هذا النوع الإشارات الحركية التي تؤذي المقابل بشكل من الأشكال. والنوع الثاني: التصرفات الجرمية الفعلية وهي: كل تصرف ينتج عنه ضرراً مادياً على النفس ضرباً كان التصرف أم قتلاً، أو ضرراً مادياً على الممتلكات العمومية، أو الخاصة باللاعبين أو الجمهور والمناصرين أو غيرهم، سواء كان هذا الضرر المادي على الممتلكات تخريب وتحطيم المنشآت، أو إضرار النار في المباني ووسائل النقل أو غير ذلك، وسواء كانت الممتلكات حكومية، أو خاصة باللاعبين أو المنصرين أو غيرهم.
- ❖ إن الجرائم التي تحدث في المحيط الرياضي كثيرة ومتنوعة، ولكنها لا تخرج عن التصنيف الثلاثي الذي وضعه فقهاء الإسلام، وهي جرائم الحدود وجرائم القصاص والدية وجرائم التعازير، ولكل نوع من هذه الأنواع حكم خاص في الفقه الاسلام يتفاوت بتفاوت الجريمة من حيث الجسامة والحجم، فالعقوبة في الشريعة مقدرة بحسب حجم الجريمة.
- ❖ هناك سبل متعددة ومختلفة لمعالجة ظاهرة التصرفات الجرمية في المحيط الرياضي، منها ما يتعلق بالدين ومنها ما هو متعلق بالشريعة والقانون، ومنها ما هو مختص بالحالة النفسية والاجتماعية، ولكل واحد من هذه السبل دوره الفعال في القضاء على الجريمة أو تقلييلها.

قائمة المصادر والمراجع

بعد القرآن الكريم.

١. ابن عابدين خاتمة المحققين(ت/١٢٥٢هـ)، رد المحتار على الدر المختار شرح تنوير الأبصار: دراسة وتحقيق: الشيخ عادل أحمد عبد الموجود، والشيخ علي محمد معوض، دار الكتب العلمية، بيروت_ لبنان، ط١، ١٤١٥هـ_١٩٩٤م.
٢. ابن قيم الجوزية، محمد بن أبي بكر بن أيوب بن سعد شمس الدين(ت/٧٥١هـ)، زاد المعاد عن هدي خير العباد: مؤسسة الرسالة، بيروت_ لبنان، ط٢، ١٤١٥هـ_١٩٩٤م.
٣. ابن كثير، الحافظ أبو الفداء اسماعيل بن كثير الدمشقي(ت/٧٧٤هـ)، تفسير القرآن العظيم، دار الفكر، بيروت_ لبنان، ١٤٠١هـ.
٤. ابن كثير، الحافظ أبو الفداء اسماعيل بن كثير الدمشقي(ت/٧٧٤هـ)، الفصول في سيرة الرسول صلى الله عليه وسلم: تحقيق: محمد العيد الخطراوي ومحبي الدين مستو، دار ابن كثير_ بيروت، ط٤، ١٤٠٥هـ_١٩٨٥م.
٥. ابن منظور، محمد بن مكرم بن منظور الأفرقي المصري(ت/٧١١هـ)، لسان العرب: دار صادر، بيروت_ لبنان، ط٣، ١٤٢٢هـ_١٩٩٤م.
٦. ابو داود، سليمان بن الأشعث السجستاني الأزدي(٢٧٥هـ)، دار الكتاب العربي، بيروت_ لبنان، ط٤.
٧. احسان العارضي، فلسفة التربية الرياضية وفق المنظور الاسلامي، المؤتمر العلمي الثاني للشباب، العراق_ النجف، ٢٠٠٨.
٨. البخاري، محمد بن اسماعيل أبو عبدالله الجعفي(ت/٢٥٦هـ)، صحيح البخاري المسمى الجامع الصحيح المختصر: تحقيق: د. مصطفى ديب البغا، دار ابن كثير، بيروت_ لبنان، ط٣، ١٤٠٧هـ_١٩٨٧م.
٩. برهان الدين أبي الوفاء إبراهيم ابن الإمام شمس الدين أبي عبد الله محمد بن فرحون اليعمري، تبصرة الحكام في أصول الأقضية ومناهج الأحكام، تحقيق: خرج أحاديثه وعلق عليه وكتب حواشيه: الشيخ جمال مرعشلي، دار الكتب العلمية، لبنان_ بيروت، ١٤٢٢هـ_٢٠٠١م.
١٠. البيهقي، أحمد بن الحسين بن علي بن موسى أبو بكر البيهقي(ت/٤٥٨هـ)، سنن البيهقي الكبرى: تحقيق: محمد عبد القادر عطا، مكتبة دار الباز، مكة المكرمة، ١٤١٤هـ_١٩٩٤م.
١١. تقي الدين أبو بكر بن محمد الحسيني الحسني الدمشقي الشافعي، كفاية الأخيار في حل غاية الاختصار: تحقيق: علي عبدالحميد بلطجي ومحمد وهبي سليمان، دار الخير_ دمشق، ط١، ١٩٩٤م.
١٢. الجوهري، إسماعيل بن حماد، الصحاح تاج اللغة وصحاح العربية: تحقيق: أحمد عبد الغفور عطار، دار العلم للملايين_ بيروت، ط٤، ١٤٠٧هـ_١٩٨٧م.
١٣. الحراني، أحمد عبد الحلیم شیخ الاسلام بن تیمیة الدمشقي(ت/٧٢٨هـ)، السياسة الشرعية في اصلاح الراعي والرعية، دار المعرفة، بيروت_ لبنان.

١٤. الخطيب، منذر هاشم، تاريخ التربية الرياضية، ط٢، دار الكتب للطباعة والنشر، جامعة الموصل _العراق.
١٥. د. زياد محمد أحمدان، مقاصد الشريعة الإسلامية: مؤسسة الرسالة ناشرون، بيروت _ لبنان، ط١، ١٤٢٥هـ_٢٠٠٤م.
١٦. الشاطبي، إبراهيم بن موسى بن محمد أبو اسحق الشاطبي(ت/٧٩٠هـ)، الموافقات في أصول الشريعة: شرحه وخرج أحاديثه: عبد الله دراز، وضع تراجمه: محمد عبدالله الدراز، خرج آياته وفهرس موضوعاته: عبد السلام عبد الشافي محمد، دار الكتب العلمية، بيروت - لبنان، ط٢، ١٤٢٤هـ_٢٠٠٣م.
١٧. عبدالله بن عبدالعزيز البكري الاندلسي، معجم ما استعجم من أسماء البلاد والمواضع: تحقيق: مصطفى السقا، عالم الكتب، بيروت _ لبنان، ط٢، ١٤٠٣هـ.
١٨. العز بن عبدالسلام، عز الدين بن عبد العزيز بن عبد السلام(ت/٦٦٠هـ)، القواعد الكبرى، الموسوم قواعد الأحكام في إصلاح الأنام: تحقيق: نزيه كمال حماد، وعثمان جمعة ضميرية، دار القلم، دمشق، ط١، ١٤٢١هـ_٢٠٠٠م.
١٩. د. فاروق عبد الوهاب، الرياضة صحة ولياقة بدنية: دار الشروق _ القاهرة، ط١، ١٤١٦هـ_١٩٩٥م.
٢٠. الماوردي، أبو الحسن علي بن محمد بن حبيب البصري(ت/٤٥٠هـ)، الحاوي الكبير في فقه مذهب الإمام الشافعي: وهو شرح مختصر المزني، تحقيق: الشيخ علي محمد معوض والشيخ عادل أحمد عبد الموجود، دار الكتب العلمية، بيروت _ لبنان، ط١، ١٤١٩هـ_١٩٩٩م.
٢١. الماوردي، أبو الحسن علي بن محمد بن حبيب البصري البغدادي، الأحكام السلطانية، دار الكتب العلمية، بيروت _ لبنان.
٢٢. محمود داود الربيعي وآخرون، أثر رياضة الجري على مستوى الكولسترول في الدم، مجلة دراسات العلوم التربوية _ الجامعة الأردنية، المجلد(٢٠)، العدد(٢)، ٢٠٠٣م.
٢٣. محيي الدين أبو زكريا بن شرف النووي(ت/٦٧٦هـ)، تهذيب الأسماء واللغات، دار الفكر، بيروت _ لبنان، تحقيق: مكتب البحوث والدراسات، ط١، ١٩٩٦م.
٢٤. محيي الدين أبو زكريا بن شرف النووي(ت/٦٧٦هـ)، شرح النووي على صحيح مسلم: ضبطه وصححه: محمد عبد العزيز الخالدي، دار الكتب العلمية، بيروت _ لبنان، ط١، ١٤١٦هـ_١٩٩٩م.
٢٥. مسلم بن الحجاج أبو الحسين القشيري النيسابوري(ت/٢٦١هـ)، صحيح مسلم: تحقيق: محمد فؤاد عبد الباقي، دار إحياء التراث العربي، بيروت _ لبنان.
٢٦. مها الأنصاري، علاقة الصلاة مع الحالة الصحية: رسالة ماجستير، جامعة بغداد _ العراق، كلية التربية الرياضية، ٢٠٠٠م.
٢٧. النسائي، أحمد بن شعيب بن علي أبو عبد الرحمن(ت/٣٠٣هـ)، سنن النسائي: تحقيق: د.عبد الغفار سليمان البنداري، وسيد كسروي حسن، دار الكتب العلمية، بيروت _ لبنان.
٢٨. ياقوت الحموي، شهاب الدين أبو عبد الله(ت/٦٢٦هـ)، معجم البلدان: دار صادر، بيروت _ لبنان، ط٨، ٢٠١٠م.

الملخص

اهتم الاسلام بالرياضة اهتماماً كبيراً، وذلك لما فيها من مصالح جمّة، فقد حث النبي (صلى الله عليه وسلم) على ممارسة أنواع كثيرة من الرياضات وأكد عليها، بل إن النبي الأكرم مارس بنفسه بعض انواع الرياضات. ولكن الرياضة في العصر الحديث قد صاحبها تصرفات جرمية بعيدة كل البعد عن الروح الرياضية، والمقصد الرئيس منها. وهذه التصرفات الجرمية يتنوع إلى نوعين: النوع الأول: التصرفات الجرمية القولية والنوع الثاني: التصرفات الجرمية الفعلية ولكل نوع حكمه الخاص في الفقه الاسلام، يتفاوت بتفاوت الجريمة من حيث الجسامه والحجم، فالعقوبة في الشريعة مقدره بحسب حجم الجريمة. وهناك سبل متعددة ومختلفة لمعالجة ظاهرة الظاهرة الجرمية في المحيط الرياضي، منها ما يتعلق بالدين ومنها ما هو متعلق بالشريعة والقانون، ومنها ما هو مختص بالحالة النفسية والاجتماعية.

پوخته

ئيسلام بايه خيكي زوري به وهرزش داوه، چونكه كۆمه لئيك بهر ژه وهندي له خو دهگريت، بيغه مبه ريش (درودی خوای له سهر بيت) هانی ماره سه کردنی چه ندين جوړه وه زشی داوه. له هه مان کاتدا به خو شى چه ندين جوړه وه زشی ئه نجام داوه. به لام وه زرش له سه رده مى ئه مرؤماندا جه ندين رهفتارو هه لسوکه وتی ناشرين وتاوانکاری هاوشانى بووه که دوره له گیانی وه زشی ومه به سته سه ره کیه گانی، له وان هه رهفتاره تاوانکاریه گان که ده بیته دوو جوړ: یه که میان رهفتاری تاوانکاری گوفتاری، دوو میان رهفتاری تاوانکاری کرداری، وه هه ر یه که له وان هه حوکمی تایبه تی خو ی هه یه له فقهی ئیسلامی دا، گوړانی به سه ر دادی به پیی گه وره یی وقه باره ی تاوانه که. وه چه ندين شیواز وړیگای جوړاو جوړ هه یه بو چاره سه ر کردنی ئه م دیارده تاوانکاریه یه له باگوړه پانی وه زشی، هه نديکیان په یوه ستن به ئایین هه نديکیتریان به شه ریه ت ویاسا، وهه نديکیتریان تایبه ت مه نده به ره وشی ده روونی وکۆمه لایه تی

Abstract

Islam cared much attention to sports, and that because of the great interests, has urged the Prophet (peace be upon him) on the exercise of many kinds of sports and assured them, but the Holy Prophet himself in March of some kinds of sports.

But sport in the modern era has been accompanied by the actions of a crime is far from the spirit of sport, and destination, including the president. This is criminal behavior varies into two types: Type I: criminal behavior anecdotal second type: criminal behavior and the actual per your judgment type in the doctrine of Islam, varies with varying crime in terms of magnitude and size, the ability of the penalty in the law, according to the size of the crime. There are many different ways to address the phenomenon of criminal phenomenon in sports Ocean, including those related to religion, some of which is related to sharia law, some of which is competent psychological and social situation.

حقوق المستأمن في الفقه الإسلامي

د. منذر محمد جزاع الجميلي

كلية الإمام الأعظم الجامعة

قسم الدعوة

مقدمة

الحمد لله رب العالمين والصلاة والسلام على سيد المرسلين سيدنا محمد صلى الله عليه وسلم وعلى آله وصحبه أجمعين وعلى من سار على نهجه واتبع هداه إلى يوم الدين..

أما بعد:

فإن الفقه الإسلامي شامل لكل نواحي الحياة، ومن شموليته أنه استطاع أن يمد جسوراً من التعامل والتعايش مع غير المسلمين، كما أرسى قواعد وأسساً تتعلق بالحفاظ على الوافدين إلى الدول الإسلامية سواء كانوا سياسيين، أم تجاراً، أم سياحاً، وغير ذلك من الطبقات المختلفة وأصحاب المهن، وقد تكفل الفقه الإسلامي بالحفاظ على دماء وممتلكات الوافدين عن طريق نظام مثالي يعد ذروة سنام القوانين الدولية التي تعنى بهذا الجانب ألا وهو (المستأمن)، وهذا النظام المثالي وجد طريقه منذ مبعث النبي ﷺ _ واستمر العمل به في السلم والحرب، وقد استطاع الفقه الإسلامي أن يحافظ على هذا النظام من خلال الوعيد المترتب على من يحاول النكول والغدر بهذا النظام، أو عن طريق تحفيز الأمام بأن يضرب بيد من حديد على العابثين بهذا النظام، كما أتاح الفقه الإسلامي للمسلمين بكافة طبقاتهم بأن يمارسوا صلاحيتهم ويؤخذوا دورهم في المشاركة في الحفاظ على هذا النظام من خلال ذمهم التي حصلوا عليها بدخولهم الإسلام وإيمانهم بالله تعالى، وعليه فهذه الذمة يسعى بها كل مؤمن، الرجل والمرأة، الحر والعبد، الوضيع والشريف، وبناء على ذلك لو أعطى مؤمن أماناً لغير المسلم فلا يحق لأحد أن يغدر بأمانه، وعلى الجميع احترامه مادام الأمان قائماً، فيكون دم المستأمن مصوناً، وماله محفوظاً، وأولاده وزوجته محميين، وبهذا النظام يعلو شأن المسلم أكثر فأكثر للمكانة التي يتمتع بها في ظل الشريعة الإسلامية، كما أنه كسب حالة من التعايش السلمي بين الأديان والقوميات، فضلاً عن زرع كثير من الطمأنينة والثقة في نفوس الشعوب. وهذا البحث هو دراسة لبعض شمولية الفقه الإسلامي، ومسح الغبار عن الصورة التي ضعف بريقها لدى بعض الناس تجاه الشرع الإسلامي ولهذا جاء بحثي موسوماً (حقوق المستأمن في الفقه الإسلامي).

أما بخصوص محاور البحث وخطته فقد اقتضى أن يقسم على مقدمة واربعة مباحث وخاتمة وثبت بالمصادر والمراجع..

وأما المقدمة فكان الحديث فيها عن شمولية الفقه وحقوق المستأمن كانت إحدى دعائمه. وأما البحث الثاني فسرى الحديث فيه عن حق المستأمن في الإقامة بعد حصوله على الأمان. وتخصص المبحث الثالث لدراسة حق المستأمن في حفظ نفسه وجسده. وتكفل المبحث الرابع لبيان حق المستأمن في حفظ ماله وأهله. واسترسلت بعد ذلك إلى الخاتمة ليكون الكلام فيها عن أهم النتائج التي توصلت إليها من خلال كتابة البحث، وقد استقبلت بنهايتها ثبت المصادر والمراجع.

سبب اختياري للموضوع :

يحاول اليوم أعداء الإسلام تشويه صورة الإسلام وتحطيمها من خلال بث الادعاءات المغرضة والاشاعات الكاذبة بأن التشريع الإسلامي دموي ويشجع على العنف والإرهاب، ويقطع الاواصر مع الآخرين، ويقف أمام السلم والسلام، وكنت أفكر كيف استطاع العالم أن يعيش إلى هذا العصر ودياناتهم باقية ببقائهم دون أن يسيء إليهم أحد؟ في الوقت الذي كان المسلمون يحكمون العالم. وهذا دفعني أن ارجع إلى مصادر الفقه الإسلامي لأجد فيه ما يروي ظمأي من أن التشريع الإسلامي أكبر وارفح مما يحاك ضده، فالشمولية التي يتمتع بها تفتقرها التشريعات الاخرى، فهذا السبب دفعني أن اختار هذا الموضوع وهو يمثل جانباً من سلميته وتعامله مع الآخرين. وآخر دعوانا أن الحمد لله رب العالمين وصل اللهم وسلم على سيدنا محمد وعلى آله وصحبه أجمعين.

المبحث الأول

التعريف بالمستأمن وما يتعلق به

أولاً) تعريف المستأمن لغة واصطلاحاً:-

المستأمن لغة: مأخوذ من الأمان، والأمان مشتق من مادة أمن، وهو طمأنينة النفس وزوال الخوف عنها، تقول: قد أمنت فأنا آمن إذا اطمأنت نفسك وزال الخوف عنها. وأمنت غيري إذا زلت الخوف عنه. قال تعالى ﴿وَأَمْتَهُمْ مِنْ خَوْفٍ﴾^(١) ويجعل الأمان تارة اسماً للحالة التي يكون عليها الإنسان في الأمن، وتارة اسماً لما يؤمن عليه الإنسان، نحو قوله تعالى: ﴿وتخونوا أماناتكم﴾^(٢) أي: ما ائتمتم عليه.^(٣)

وأما المستأمن في الاصطلاح: فهو من يدخل دار غيره بأمان مسلماً كان أو حربياً.^(٤) وقد أولت كتب الفقه الاهتمام بأحكام المستأمن الكافر أكثر من المسلم، ربما أن الأمان يقع أكثر من غير المسلمين لامتداد الدولة الإسلامية واتساع رقعتها آنذاك مما جعل غير المسلم يطلب الأمان من المسلمين.

ثانياً) أصناف المستأمنين:-

قال ابن القيم "المستأمن هو الذي يقدم بلاد المسلمين من غير استيطان لها، وهو على أقسام: رسل، وتجار، ومستجبرون حتى يعرض عليهم الإسلام والقرآن، فإن شاءوا دخلوا وإن شاءوا رجعوا إلى بلادهم".^(٥)

١ _ فريش، آية(٤).

٢ _ الأنفال، آية(٢٧).

٢ _ الأصفهاني، أبو القاسم الحسين بن محمد المعروف بالراغب الأصفهاني (ت ٥٠٢هـ)، المفردات في غريب القرآن، تحقيق، صفوان عدنان الداودي، ط١، دار القلم، الدار الشامية - دمشق، بيروت، ١٤١٢ هـ، ص ٩٠، مادة(أمن)، ابن منظور، أبو الفضل جمال الدين محمد بن مكرم بن علي ابن منظور الأنصاري الإفريقي (ت ٧١١هـ)، لسان العرب، ط٣، دار صادر - بيروت، ١٤١٤ هـ، ٢١/٣، مادة(أمن).

٤ _ ملا خسرو، محمد بن فرامرز بن علي الشهير بملا خسرو (ت ٨٨٥هـ)، بدر الحكام شرح غرر الأحكام، دار إحياء الكتب العربية، ١/٢٩٢، الحصكفي، محمد بن علي بن محمد الحصني المعروف بعلاء الدين الحصكفي الحنفي (ت ١٠٨٨هـ)، الدر المختار شرح تنوير الأبصار وجامع البحار، تحقيق، عبد المنعم خليل إبراهيم، ط١، دار الكتب العلمية، ١٤٢٣هـ - ٢٠٠٢م، ص ٢٣٦.

ثالثاً) مشروعية الأمان:-

أصل الأمان من الكتاب والسنة إذ أفصحنا الأدلة في هذين الأصلين عن عقد الأمان، وأعطت الأذن للمسلمين بإبرامه ومن هذه الأدلة.

١_ الكتاب: قال تعالى ﴿وإن أحد من المشركين استجارك فأجره حتى يسمع كلام الله ثم أبلغه مأمنه﴾^(٦) فقوله تعالى(استجارك) أي: سألت أمانك فأعطه إياه ليعلم القرآن.^(٧) قال ابن كثير: "والغرض أن من قدم من دار الحرب إلى دار الإسلام في أداء رسالة، أو تجارة، أو طلب صلح، أو مهادنة، أو حمل جزية، أو نحو ذلك من الأسباب، وطلب من الإمام أو نائبه أماناً أعطي أماناً ما دام متردداً في دار الإسلام، وحتى يرجع إلى مأمنه ووطنه".^(٨)

٢_ السنة: أ_ عن علي _ رضي الله عنه أن النبي _ قال: "ذمة المسلمين واحدة يسعى بها أدناهم فمن أخفر^(٩) مسلماً فعليه لعنة الله والملائكة والناس أجمعين لا يقبل الله منه صرفاً ولا عدلاً".^(١٠) وفي رواية "المسلمون تتكافأ دماؤهم ويسعى بذمتهم أدناهم ويجير عليهم أقصاهم وهم يد على من سواهم".^(١١) والحديث أعطى للمسلمين بكل طبقاتهم وأجناسهم ذمة يتصرفوا بها ويعطوها لمن شاء، ولا يحق لأي واحد أن ينقضها. قال الخطابي "قوله يسعى بذمتهم أدناهم، يريد أن العبد ومن كان في معناه من الطبقة الدنيا كالنساء والضعفاء الذين لا جهاد عليهم إذا أجاروا كافرين أمضي جوارهم ولم تخفر ذمتهم".^(١٢)

ب_ عن أم هانئ رضي الله عنها أنها قالت: "ذهبت إلى رسول الله _ عام الفتح فوجدته يغتسل وفاطمة ابنته تسترته، فسلمت عليه فقال من هذه؟ فقلت أنا أم هانئ بنت أبي طالب، فقال مرحباً بأم هانئ فلما فرغ من غسله

^٥ ابن القيم ، محمد بن أبي بكر بن أيوب بن سعد شمس الدين ابن قيم الجوزية (ت ٧٥١هـ)، أحكام أهل الذمة، تحقيق، يوسف بن أحمد البكري ، شاکر بن توفيق العاروري، ط١، رمادی ، الدمام،١٤١٨هـ - ١٩٩٧م، ٢ / ٨٧٤.

^٦ _ التوبة، آية(٦)

^٧ _ القرطبي، شمس الدين أبو عبد الله محمد بن أحمد بن أبي بكر بن فرح القرطبي (ت ٦٧١هـ)، الجامع لأحكام القرآن المعروف بتفسير القرطبي، تحقيق، أحمد البردوني وإبراهيم أطفيش، ط٢، دار الكتب المصرية - القاهرة، ١٣٨٤هـ - ١٩٦٤ م / ٨٠ / ٧٥.

^٨ _ ابن كثير، أبو الفداء إسماعيل بن عمر بن كثير (ت ٧٧٤هـ)، تفسير القرآن العظيم المعروف بتفسير ابن كثير، تحقيق، محمد حسين شمس الدين، ط١، دار الكتب العلمية، بيروت، ١٤١٩هـ، ٤/١٠٠.

^٩ _ أخفر: يراد بها نقض العهد. تقول: أخفرت الرجل، إذا نقضت عهده وذمامه. أنظر: ابن الأثير، مجد الدين أبو السعادات المبارك بن محمد بن محمد بن محمد ابن عبد الكريم الشيباني الجزري ابن الأثير (ت ٦٠٦هـ)، النهاية في غريب الحديث والأثر، تحقيق: طاهر أحمد الزاوي - محمود محمد الطناحي، المكتبة العلمية، بيروت، ١٣٩٩هـ - ١٩٧٩م، ٢ / ٥٢، مادة(خفر).

^{١٠} _ البخاري، أبو عبد الله محمد بن إسماعيل الجعفي (ت ٢٥٦هـ)، الجامع المسند الصحيح المختصر تحقيق، محمد زهير بن ناصر الناصر، ط١، دار طوق النجاة، ١٤٢٢هـ، ٩/٩٧، كتاب الاعتصام بالكتاب والسنة، باب ما يكره من التعمق والتنازع في العلم، والغلو في الدين والبدع ، رقم الحديث، (٧٣٠٠).

^{١١} - أبو داود، سليمان بن الأشعث بن إسحاق بن بشير بن شداد بن عمرو الأزدي السجستاني (ت ٢٧٥هـ) ، سنن أبي داود ، تحقيق، شعيب الأرنؤوط - محمد كامل قره بللي ، ط١، دار الرسالة العالمية ، ١٤٣٠ هـ - ٢٠٠٩ م ، ٢ / ٨٠، كتاب الجهاد، باب السرية ترد على أهل العسكر، رقم الحديث(٢٧٥١)، ابن ماجه أبو عبد الله محمد بن يزيد القزويني، (ت ٢٧٣هـ)، سنن ابن ماجه تحقيق، محمد فؤاد عبد الباقي، دار إحياء الكتب العربية ، ٢ / ٨٩٥، كتاب الديات، باب المسلمون تتكافأ دماؤهم. والحديث صحيح.

^{١٢} _ الخطابي، أبو سليمان حمد بن محمد بن إبراهيم بن الخطاب البستي المعروف بالخطابي (ت ٣٨٨هـ)، معالم السنن، وهو شرح سنن أبي داود ، ط١، المطبعة العلمية ، حلب، ١٣٥١ هـ - ١٩٣٢ م، ٢ / ٣١٤ .

قام فصلى ثمان ركعات ملتجئاً في ثوب واحد، فقلت: يا رسول الله: زعم ابن أمي علي أنه قاتل رجلاً قد أجزته فلان ابن هبيرة فقال رسول الله ﷺ: "قد أجزنا من أجزت يا أم هانئ".^(١٣) ودلالة هذه الأحاديث دفعت الصنعاني أن يخرج بحكم قال فيه "والأحاديث دالة على صحة أمان الكافر من كل مسلم، ذكر أو أنثى، حر أم عبد، لقوله "أدناهم" فإنه شامل لكل وضع، وتعلم صحة أمان الشريف بالأولى".^(١٤)

رابعاً) أقسام الأمان:-

الأمان له أقسام وأنواع يتعلق بالمستأمن أولاً، وبالشخص الذي يصدر منه ثانياً، وإذا استغرقتنا تفاصيل الأمان نجد صورته لا يتعدى قسمين:

الأول: أمان عام: ويناط هذا النوع بالإمام أو نائبه، إذ لهما الصلاحية البتة في مثل هذا النوع؛ لأنه مرتبط بالمصالح العليا للمسلمين، وصفة هذا النوع أن يعطى لناحية أو بلدة أو قلعة.^(١٥)

الثاني: أمان خاص: وهذا النوع من الأمان يشترك في صلاحيته الإمام أو نائبه وآحاد المسلمين، وصفة هذا النوع أن يعطى لقلعة، أو لحصن صغير أو لفرد من الأفراد.^(١٦)

خامساً) شروط المؤمن:-

١ _ الإسلام: اتفق الفقهاء على أنه يشترط أن يكون الأمان من مسلم، فلا يصح أمان غير المسلم ولو كان ذمياً.^(١٧) قال الكاساني: "فلا يصح أمان الكافر، وإن كان يقاتل مع المسلمين؛ لأنه متهم في حق المسلمين، فلا تؤمن خيانتهم، ولأنه إذا كان متهماً فلا يدري أنه بنى أمانه على مراعاة مصلحة المسلمين من التفرق عن حال القوة والضعف أم لا، فيقع الشك في وجود شرط الصحة، فلا يصح مع الشك".^(١٨)

^{١٣} _ البخاري، الجامع المسند الصحيح المختصر، ١٠٠/٤، كتاب الجزية، باب أمان النساء وجوارهن، رقم الحديث، (٣١٧١)، النيسابوري، مسلم بن الحجاج أبو الحسن القشيري (ت ٢٦١هـ) المسند الصحيح المختصر، تحقيق، محمد فؤاد عبد الباقي، دار إحياء التراث العربي - بيروت، ١/ ٤٩٨، كتاب صلاة المسافرين وقصرها، باب استحباب صلاة الضحى، رقم الحديث، (٨٢)، واللفظ للبخاري.

^{١٤} _ الصنعاني، عز الدين أبو إبراهيم محمد بن إسماعيل بن صلاح بن محمد الحسني الصنعاني، (ت ١١٨٢هـ)، سبل السلام، دار الحديث، ٤٨٩/٢.

^{١٥} _ الدسوقي، محمد بن أحمد بن عرفة الدسوقي المالكي (ت ١٢٣٠هـ)، حاشية الدسوقي على الشرح الكبير، دار الفكر ٢/ ١٨٥، النووي، روضة الطالبين وعمدة المفتين، تحقيق، زهير الشاويش، ط٣، المكتب الإسلامي، بيروت، ١٤١٢هـ - ١٩٩١م، ١٠/ ٢٧٨، الشربيني، شمس الدين محمد بن أحمد الخطيب الشربيني الشافعي (ت ٩٧٧هـ)، مغني المحتاج إلى معرفة معاني ألفاظ المنهاج، ط١، دار الكتب العلمية، ١٤١٥هـ - ١٩٩٤م، ٥١/٦، ابن مفلح، برهان الدين أبو إسحاق إبراهيم بن محمد بن عبد الله بن محمد ابن مفلح (ت ٨٨٤هـ)، المبدع في شرح المقنع، ط١، دار الكتب العلمية، بيروت - لبنان، ١٤١٨هـ - ١٩٩٧م، ٣/ ٣٥٢.

^{١٦} _ المصادر نفسها.

^{١٧} _ ينظر: الكاساني، علاء الدين، أبو بكر بن مسعود بن أحمد الكاساني الحنفي (ت ٥٨٧هـ)، بدائع الصنائع في ترتيب الشرائع، ط٢، دار الكتب العلمية، ١٤٠٦هـ - ١٩٨٦م، ١٠٦/٧، الدسوقي، حاشية الدسوقي، ١٨٥/٢، الشربيني، مغني المحتاج، ٥١/٦، ابن قدامة، موفق الدين أبو محمد عبد الله بن أحمد بن محمد بن قدامة المقدسي (ت ٦٢٠هـ)، المغني، مكتبة القاهرة، ٩/ ٢٤٢.

^{١٨} _ الكاساني، بدائع الصنائع، ١٠٦/٧.

٢_ العقل: اتفق الفقهاء على أن العقل شرط لصحة عقد الأمان، فلا يجوز أمان المجنون؛ لأن العقل شرط لأهلية التصرف، والمجنون فاقد لتصرفه، وكلامه غير معتبر فلا يبنى عليها حكم.^(١٩)

٣_ البلوغ: أطبق العلماء على أنه لا يصح أمان الصبي غير المميز، أو المراهق الذي لا يعقل الإسلام.^(٢٠) وربما هذا الذي أراده ابن المنذر بقوله: "وأجمعوا على أن أمان الصبي غير جائز".^(٢١) وأما الصبي إن كان مميزاً فقد اختلف الفقهاء في صحة أمانه منهم من جوزه، ومنهم من منعه.^(٢٢) وأكتفي بنقل الراجح منها على أنه لا يصح أمان الصبي المميز وهو قول الحنفية والشافعية والحنابلة في احدى الروايات.^(٢٣) وذلك لأن الأمان من الأمور التي تخص سلامة الدولة وأمنها، والصبي لا يستطيع أن يدرك مصالحها، فضلاً عن أن المرحلة التي فيها يغلب عليها اللهو واللعب.^(٢٤)

٤_ الاختيار: نص جمهور الفقهاء على أنه لا يصح الأمان من مكره؛ لأنه قول أكره عليه بغير حق، فلم يصح كالإقرار.^(٢٥)

سادساً) ما ينعقد به الأمان:-

ذهب الفقهاء إلى أن الأمان ينعقد بكل لفظ يفيد الغرض ويحصل به المقصود سواء كان اللفظ صريحاً أم كناية، كقول: أمنتك، أو أجرتك، أو لا خوف عليك، أو لا بأس عليك، أو لا تفرع، أو لا توجل، أو لا تذهل، أنت على ما تحب، أو كن كيف شئت، أو طب نفساً، كما ينعقد الأمان بالكتابة والاشارة المفهمة.^(٢٦)

^{١٩} _ الكاساني، بدائع الصنائع، ١٠٦/٧، ابن قدامة، المغني، ٢٤٢/٩.

^{٢٠} _ الكاساني، بدائع الصنائع، ١٠٦/٧، الشربيني، مغني المحتاج، ٥١/٦، ابن قدامة، المغني، ٢٤٢/٩.

^{٢١} _ ابن المنذر، أبو بكر محمد بن إبراهيم بن المنذر النيسابوري (ت ٣١٩هـ)، الإجماع، المحقق، فؤاد عبد المنعم أحمد، ط١، ١٤٢٥هـ- ٢٠٠٤م، ص٦٤.

^{٢٢} _ ينظر، الكاساني، بدائع الصنائع، ١٠٦/٧، ابن قدامة، المغني، ٢٤٢/٩.

^{٢٣} _ ينظر، الكاساني، بدائع الصنائع، ١٠٦/٧، النووي، روضة الطالبين، ٢٧٩/١٠، ابن مفلح، المبدع، ٢٥٢/٢.

^{٢٤} _ الكاساني، بدائع الصنائع، ١٠٦/٧.

^{٢٥} _ النووي، روضة الطالبين، ٢٧٩/١٠، ابن قدامة، المغني، ٢٤٢/٩.

^{٢٦} _ ينظر، الكاساني، بدائع الصنائع، ١٠٦/٧، النووي، روضة الطالبين، ٢٧٩/١٠، ابن مفلح، المبدع، ٢٥٢/٢.

المبحث الثاني

حق الإقامة

أعطى الفقه الإسلامي للمستأمن إقامة وفترة زمنية يحق له فيها بأخذ دوره في التصرف والأعمال والكسب دون التعرض له ، وقد شق الاختلاف طريقه في آراء العلماء حول السقف الزمني للمستأمن إذ يرى الحنفية أن مدة الإقامة في دار الإسلام للمستأمن لا تبلغ سنة. ^(٢٧) قال المرغيناني " وإذا دخل الحربي إلينا مستأماً لم يمكن أن يقيم في دارنا سنة " ^(٢٨) وتحديد هذه المدة تناقلتها أغلب كتب الحنفية دون الطعن فيها معللين ذلك؛ بأن إقامة المستأمن أكثر من سنة سيؤول به الحال أن يكون عيناً لبلده وقومه، فالسنة وقتها كاف للعدو بأن يجري اتصالاته مع أناسه وإقناعهم بغرضهم ومشروعهم فيجلب المستأمن الضرر وبالتالي ستعكس هذه التصرفات سلباً على المسلمين فضلاً عن أن الإقامة إذا زادت على سنة انقلبت إلى إقامة دائمة فتضرب

عندئذ الجزية، فمن أجل ذلك لا يجوز عقد الأمان إلا فيما دون السنة. ^(٢٩) وأما ذهابهم إلى القول بالسنة فهو بالنظر إلى مراعاة المصلحة والمفسدة إذ أن الفترة التي تقل عن سنة تكون قليلة للمستأمن لا سيما إذا كانت لغرض التجارة وخصوصاً إذا كانت التجارة تدور حول استيراد الطعام والشراب وتصديره ، فلا بد من إعطاء المستأمن مدة يتمكن من خلالها نقل البضائع . قال المرغيناني " ويمكن من الإقامة اليسيرة ؛ لأن في منعها قطع الميرة والجلب وسد باب التجارة ففصلنا بينهما بسنة " ^(٣٠) وقد أناط الحنفية للإمام توقيت الشهر والشهرين آخذاً بعين الاعتبار جانب المصلحة للمستأمن في ذلك كما لو كانت له معاملات أو أغراض أخرى تتطلب منه المكوث أطول من هذه الفترة . ^(٣١) ويمكن مناقشة هذا الرأي وعدم التسليم له من خلال العرض الآتي:

١_ إن ما ذهب إليه الحنفية من احتمال الضرر الذي سيتولد من المستأمن مثل الخيانة والتجسس في حالة بقاءه أكثر من سنة يمكن دفعه والسيطرة عليه منذ البداية إما بعدم إبرام العقد معه، أو إخضاعه للمراقبة والمتابعة من قبل أجهزة الدولة.

٢_ إن رأي الحنفية بأن إقامة المستأمن أكثر من سنة يخضعه لنظام آخر وهو الجزية ،على اعتبار أن الأصل في الحربي لا يجوز له الإقامة في دار الإسلام أكثر من سنة بدون جزية هو أمر يخالفه الواقع ، إذ الواقع اليوم يشهد خلو البلاد الإسلامية من أهل الذمة ، والوافدون إلى البلاد الإسلامية هم أحد صنفين :إما معاهدون أو مستأمنون. قال ابن عثيمين " أنا أوافق على أنه ليس عندنا أهل ذمة؛ لأن أهل الذمة هم الذين يخضعون لأحكام الإسلام،

^{٢٧} _ الكاساني، بدائع الصنائع، ١١٠/٧.

^{٢٨} _ المرغيناني، برهان الدين أبو الحسن علي بن أبي بكر بن عبد الجليل الفرغاني المرغيناني (ت ٥٩٢هـ)، بداية المبتدي في فقه الإمام أبي حنيفة ، مكتبة محمد علي صبح - القاهرة ،ص ١١٩ .

^{٢٩} _ ينظر: العيني ، بدر الدين أبو محمد محمود بن أحمد بن موسى بن أحمد بن حسين الفيتابي الحنفي العيني (ت ٨٥٥هـ)،البنية شرح الهداية،ط١، دار الكتب العلمية ، بيروت- لبنان، ١٤٢٠ هـ - ٢٠٠٠ م ، ٢٠٧/٧، ابن الهمام، كمال الدين محمد بن عبد الواحد السيواسي المعروف بابن الهمام (ت ٨٦١هـ)،فتح القدير، دار الفكر، ٢٢/٦ ، ابن نجيم، زين الدين بن إبراهيم بن محمد، المعروف ب ابن نجيم المصري (ت ٩٧٠هـ)، البحر الرائق شرح كنز الدقائق ، دار الكتاب الإسلامي ، ١٠٩ /٥.

^{٣٠} _ المرغيناني ، أبو الحسن برهان الدين علي بن أبي بكر بن عبد الجليل الفرغاني المرغيناني، (ت ٥٩٢هـ)، الهداية في شرح بداية المبتدي ،تحقيق، طلال يوسف ، دار احياء التراث العربي ، بيروت - لبنان ، ٣٩٦/٢.

^{٣١} _ العيني ،البنية شرح الهداية، ٢٠٧/٧.

ويؤدون الجزية، وهذا مفقود منذ زمن طويل، لكن لدينا معاهدون ومستأمنون، ومعاهدون معاهدة عامة، ومعاهدة خاصة، فمن قدم إلى بلادنا من الكفار لعمل أو تجارة وسمح له بذلك فهو: إما معاهد أو مستأمن".^(٣٢) وأما بالنسبة للشافعية فالهما قولان في مدة إقامة المستأمن:

القول الأول: مدة الإقامة لا تبلغ سنة.^(٣٣) وهم بهذا قد وافقوا الحنفية وانضموا إليهم.

القول الثاني: وهو المشهور عند الشافعية إن مدة الأمان يختلف فيها الرجال عن النساء إذ أن الرجال يجب ألا تزيد مدتهم على أربعة أشهر. وأما النساء فلا يحتاج في أمانهم إلى التقييد بمدة معينة. وتذكر كتب الشافعية أن الإمام الشافعي نص على " إن المرأة المستأمنة إذا كانت ببلاد الإسلام لم تمنع ولا تتقيد بمدة؛ لأن الأربعة إنما هي للرجال من المشركين".^(٣٤) واحتج أصحاب هذا القول بالقياس على مدة الهدنة، إذ أن مدة الهدنة التي منحها الشارع للمشركين لا تتجاوز الأربعة أشهر قال تعالى: ﴿ فسيخووا في الأرض أربعة أشهر ﴾^(٣٥) كما هادن الرسول ﷺ صفوان بن أمية أربعة أشهر عام الفتح.^(٣٦) وأما بخصوص إلزامهم الرجال بمدة معينة دون النساء؛ لأن الرجال لا يحق لهم أن يتركوا في بلاد المسلمين طويلاً بلا جزية إذ أن مكوّنهم في البلاد أكثر من المقرر يخضعهم لنظام دفع الجزية، وهذا النظام معفو عن المرأة.^(٣٧) والأدلة التي بنى الشافعية رأيهم عليها هي محط نقاش واعتراض؛ فتحديد المدة بالأربعة أشهر قياساً على الهدنة غير مسلم له؛ لأن عقد الهدنة يختلف عن عقد الأمان إذ أن الهدنة يصار إليها من أجل وقف القتال بينما يكون الأمان لغرض السماح والإذن لدخول دار الإسلام.

وأما مذهب الحنابلة فقد أعطى مرونة في مدة إقامة المستأمن أكثر ممن سبقه، وان اختلفت نسبة المرونة بين فقهاء الحنابلة، ففي المغني لابن قدامة ما نصه " ويجوز عقد الأمان لكل واحد منهما مطلقاً ومقيداً بمدة، سواء كانت طويلة أو قصيرة".^(٣٨) ومعنى هذا أن المستأمن يجوز له البقاء دون أن يقيد بمدة أو فترة زمنية، وفي حالة إخضاعه لمدة معينة فجاز أن تكون طويلة بحيث تتخطى السنة. بينما نرى في كتب الحنابلة الأخرى أن مدة الأمان

^{٣٢} ابن عثيمين، محمد بن صالح بن محمد العثيمين (ت ١٤٢١هـ)، مجموع فتاوى ورسائل الشيخ محمد بن صالح العثيمين، دار الوطن - دار الثريا، ١٤١٣ هـ، ٢٥ / ٤٩٢.

^{٣٣} النووي، محيي الدين أبو زكريا يحيى بن شرف النووي (ت ٦٧٦هـ)، منهاج الطالبين وعمدة المفتين في الفقه، تحقيق، عوض قاسم أحمد عوض، ط، دار الفكر، ١٤٢٥هـ - ٢٠٠٥م، ص ٣١١.

^{٣٤} الشريبي، مغني المحتاج، ٦ / ٥٣.

^{٣٥} التوبة، آية (٢).

^{٣٦} الشريبي، مغني المحتاج، ٦ / ٨٧.

^{٣٧} الشريبي، مغني المحتاج، ٦ / ٥٣.

^{٣٨} ابن قدامة، المغني، ٩ / ٢٤٤.

لابد أن تخضع للسقف الزمني ولا يطلق لها الوقت بيد أن هذا التقييد يكون وقته طويلاً جداً وهو عشر سنين.^(٣٩)
 واحتج الحنابلة بقوله تعالى ﴿حَتَّىٰ يُعْطُوا الْجِزْيَةَ﴾^(٤٠).
 وجه الدلالة:

إن معنى الإعطاء في الآية الالتزام أي: يلتزمون بها، ولم يرد حقيقة الإعطاء، وهذا مخصوص منها بالاتفاق، فإنه يجوز له الإقامة من غير التزام لها، ولأن الآية تخصصت بما دون الحول، فنقيس على المحل المخصوص. وأضاف الحنابلة بأن المستأمن أبيض له الإقامة في دار الإسلام، من غير التزام جزية، فلم تلزمه جزية، كالنساء والصبيان، ولأن الرسول لو كان ممن لا يجوز أخذ الجزية منه، يستوي في حقه السنة وما دونها، في أن الجزية لا تؤخذ منه في المدتين، فإذا جازت له الإقامة في إحدهما، جازت في الأخرى، قياساً لها عليها.^(٤١)

ومما نرجحه من هذه الآراء ونراه يلمس الواقع أكثر القول بأن مدة المستأمن مفتوحة ومطلقة ولا تقيد بوقت محدد، وهو الأمر الذي أصاب فيه الإمام أحمد _ رحمه الله _ عندما قيل له أن الإمام الأوزاعي _ رحمه الله _ قال "لا يترك المشرك في دار الإسلام إلا أن يسلم أو يؤدي" أي _ يؤدي الجزية _ فقال الإمام أحمد "إذا أمنته، فهو على ما أمنته".^(٤٢) وقال الإمام الشوكاني "لا دليل على هذا التوقيف بل المتعين الرجوع إلى ما في الأدلة من الإطلاق، وقد جاءت بتصحيح الأمان ولم يقيد بوقت لكن يجوز للمسلمين إذا كان الأمان الواقع من أحدهم مطلقاً أن يوقتوه وإن كان لمدة طويلة أن يجعلوه للمدة التي تقتضيها المصلحة، فإن رضي من وقع له التأمين بذلك وإلا رد إلى مأمونه".^(٤٣)

ويمكن القول إن مما سبق من آراء إذا ما أجبنا النظر فيها نجدتها تبين سعة الفقه وشموليته لا سيما وهو بهذا النظام الشمولي يفتح آفاقاً من التعامل مع غير المسلم، كما أنه بهذا التعامل يمنح جسوراً من الثقة والراحة لدى شعوب العالم.

^{٣٩} - المرداوي ، علاء الدين أبو الحسن علي بن سليمان المرداوي الدمشقي الحنبلي (ت ٨٨٥هـ)، الإنصاف في معرفة الراجح من الخلاف، ط٢، دار إحياء التراث العربي، ٢٠٣ / ٤، ابن النجار، تقي الدين محمد بن أحمد الفتوح الحنبلي الشهير بابن النجار (ت ٩٧٢هـ)، منتهى الإيرادات تحقيق، عبد الله بن عبد المحسن التركي، ط١، مؤسسة الرسالة، ١٤١٩هـ - ١٩٩٩م، ٢ / ٢٢٤، البهوتي، منصور بن يونس بن صلاح الدين ابن حسن بن إدريس البهوتي الحنبلي (ت ١٠٥١هـ)، كشف القناع عن متن الإقناع، دار الكتب العلمية، ٢ / ١٠٤.

^{٤٠} _ التوبة، آية (٢٩).

^{٤١} _ ابن قدامة، المغني، ٩ / ٢٤٤.

^{٤٢} _ المصدر نفسه.

^{٤٣} _ الشوكاني، محمد بن علي بن محمد بن عبد الله الشوكاني اليميني (ت ١٢٥٠هـ)، السيل الجرار المتدفق على حدائق الأزهار، ط١، دار ابن حزم، ص ٩٦٩.

المبحث الثالث

حق النفس والجسد

بنى الفقه الإسلامي حصناً منيعاً ودرعاً حصيناً حول المستأمن من أجل الحفاظ عليه والوقوف بوجه كل من تسول له نفسه من إلحاق الأذى به، والباعث الدافع لكل هذه الصرامة هي الأحاديث النبوية التي توعدت المسيء للمستأمن بالعقوبة والعذاب ومن هذه الأحاديث أن النبي ﷺ قال " من قتل معاهداً لم يرح رائحة الجنة ، وإن ريحها توجد من مسيرة أربعين عاماً " ^(٤٤) والمراد بالمعاهد هنا ما قاله الحافظ ابن حجر "من له عهد مع المسلمين سواء كان بعقد جزية، أو هدنة من سلطان، أو أمان من مسلم" ^(٤٥) ويقول ﷺ _ في حديث آخر " ألا من ظلم معاهداً أو انتقصه أو كلفه فوق طاقته ، أو أخذ منه شيئاً بغير طيب نفس ؛ فأنا حجيجه يوم القيامة " ^(٤٦) وحق المستأمن في الحفاظ على نفسه وجسده في الفقه الإسلامي يمكن اختزاله بعصمة دمه، وسنحاول هنا تسليط الضوء على هذا المعنى:

عصمة دم المستأمن: ذهب جمهور العلماء إلى أن المستأمن معصوم الدم فيحرم قتله كسائر المسلمين. ^(٤٧) قال الإمام محمد بن الحسن الشيباني _ رحمه الله _ " إن الأمان التزام الكف عن التعرض لهم بالقتل والسبي حقاً لله تعالى " ^(٤٨)، وقال العدوي المالكي: "واعلم أن ثمرة الأمان العائدة على المؤمن حرمة قتله واسترقاقه وعدم ضرب الجزية عليه" ^(٤٩) ، وقال الإمام النووي _ رحمه الله _ " إذا انعقد الأمان، صار المؤمن معصوماً عن القتل " ^(٥٠) ، وقال الإمام الجويني " فالذي انعقد له الأمان لا يتعرض له، وللمال الذي معه " ^(٥١) وقال ابن القيم: " المستأمن يحرم قتله وتضمن نفسه " ^(٥٢) ويعد هذا النظام الفقهي قانوناً لحماية المستأمن من الاعتداء والارهاب، يسير وفقه ويحتمي به ويصون دمه ويجوب الأرض الإسلامية بكل أمان وطمأنينة. وأما في حالة تعرضه للقتل فإن الفقه الإسلامي أخضع القاتل للعقوبة والردع، وقد تنوعت العقوبة على حسب الصنف، فقاتل المستأمن في دار الإسلام إما

^{٤٤} _ البخاري، الجامع المسند الصحيح المختصر، ١٤٢٢هـ، ٩٩/٤، كتاب الجزية، باب إثم من قتل معاهداً بغير جرم ، رقم الحديث، (٣١٦٦).

^{٤٥} _ ابن حجر، أحمد بن علي بن حجر أبو الفضل العسقلاني الشافعي(ت٨٥٢هـ)، فتح الباري شرح صحيح البخاري، دار المعرفة ، بيروت، ٥١٣٧٩ ، ١٢ / ٢٥٩.

^{٤٦} - أبو داود، سنن أبي داود ، ٦٥٨/٤، كتاب الفرائض، باب تعشير أهل الذمة إذا اختلفوا بالتجارات، رقم الحديث(٣٠٥٢)، البيهقي، أبو بكر أحمد بن الحسين بن علي بن موسى الخُسْرُوْجَرْدِي الخراساني، (ت ٤٥٨هـ)، السنن الكبرى، تحقيق محمد عبد القادر عطا، ط٢، دار الكتب العلمية، بيروت - لبنان، ١٤٢٤ هـ - ٢٠٠٢ م ٩/٣٤٤، كتاب الجزية، باب لا يأخذ المسلمون من ثمار أهل الذمة ولا أموالهم شيئاً بغير أمرهم إذا أعطوا ما عليهم، وما ورد من التشديد في ظلمهم وقتلهم، رقم الحديث(١٨٧٣١) والحديث اسناده حسن .

^{٤٧} _ الكاساني، بدائع الصنائع ، ١٠٧ / ٧، النووي، روضة الطالبين ، ٢٨١ / ١٠، كشاف القناع، ١٠٥ / ٣.

^{٤٨} _ الشيباني، محمد بن الحسن، السير الكبير، ٢٨٣/١ .

^{٤٩} _ العدوي، أبو الحسن علي بن أحمد بن مكرم الصعيدي العدوي (ت ١١٨٩هـ)، حاشية العدوي على شرح كفاية الطالب الرباني، تحقيق، يوسف الشيخ محمد البقاعي، دار الفكر، بيروت، ١٤١٤هـ - ١٩٩٤م، ٢ / ٩.

^{٥٠} _ النووي، روضة الطالبين ، ٢٨١/١٠.

^{٥١} _ الجويني ، أبو المعالي عبد الملك بن عبد الله بن يوسف بن محمد الجويني(ت ٤٧٨هـ) :نهاية المطلب في دراية المذهب ، تحقيق، عبد العظيم محمود الدنيب، ط١، دار المنهاج، ١٤٢٨هـ-٢٠٠٧م ١٧/ ٤٧٠.

^{٥٢} _ ابن القيم، أحكام أهل الذمة، ٢ / ٧٣٧.

أن يكون مستأمناً مثله، أو ذمياً، أو مسلماً. فإن كان الجاني مستأمناً وكان قتله متعمداً فجمهور العلماء متفقون في وجوب القصاص على القاتل؛ لأنهما متساويان في العصمة.^(٥٦) وأما إذا كان الجاني ذمياً وكان قتله من نوع العمد فالعلماء في وجوب القصاص عليه قولان:

القول الأول: ليس على الجاني الذمي القصاص. وهو قول أكثر الحنفية.^(٥٧) واحتج أصحاب هذا القول: باختلاف المساواة بين الذمي والمستأمن، إذ أن الذمي معصوم الدم على التأبيد ومن أهل دار الإسلام، بينما المستأمن من أهل دار الكفر وعصمته مؤقتة وهذا يستدعي عدم تنفيذ القصاص على الذمي.^(٥٨) وفي هذا الصدد يقول الكاساني " لأن عصمته _ أي : المستأمن _ ما ثبتت مطلقة بل مؤقتة إلى غاية مقامه في دار الإسلام، وهذا لأن المستأمن من أهل دار الحرب، وإنما دخل دار الإسلام لا لقصد الإقامة بل لعارض حاجة يدفعها ثم يعود إلى وطنه الأصلي، فكانت في عصمته شبهة العدم "^(٥٩) ويرد على هذا القول: بأن الذمي والمستأمن متساويان في الدين إذ أنهما غير مسلمين فضلاً عن أن العصمة موجودة لدى المستأمن عند وقوع الجريمة. يضاف إلى ذلك أن نفي القصاص عن الذمي سيكون دافعاً على ارتكاب مثل هذه الجريمة ويولد استخفافاً بدماء المستأمنين التي توالى النصوص الشرعية بحفظها، كما أنه يعد انتهاكاً صارخاً للعهد الذي قطعته الإمام على نفسه اتجاه المستأمنين من منحهم الأمان في ديار المسلمين.

القول الثاني: وجوب القصاص على الذمي إذا قتل عمداً مستأمناً، وهو قول جمهور العلماء المالكية والشافعية والحنابلة ورأي أبي يوسف من الحنفية.^(٦٠) وهو الراجح. واستدل الجمهور: بأن الذمي والمستأمن ملتئمان واحدة كونهما غير مسلمين، فضلاً عن أن المستأمن معصوم أثناء الجنابة، يضاف إلى ذلك أن المستأمن كسب عهداً وأماناً في دار الإسلام فلا يحق لأي أحد الاعتداء عليه.^(٦١)

وأما إذ قتل مسلم عمداً مستأمناً فالعلماء في إنزال القصاص على المسلم قولان:

القول الأول: ليس على المسلم قصاص، وهو قول جمهور العلماء المالكية والشافعية والحنابلة وأكثر الحنفية.^(٦٢) واستدل الجمهور على صحة قولهم بالآتي:-

^{٥٦} ينظر: العيني، البناية، ١٣/٨٢، الخرشي، أبو عبد الله محمد بن عبد الله الخرشي المالكي (ت ١١٠١هـ)، شرح مختصر خليل، دار الفكر، بيروت، ٣/٨، الشربيني، مغني المحتاج، ٥/٢٣٩، البهوتي، كشف القناع، ٥/٥٢٤.

^{٥٧} الكاساني، بدائع الصنائع، ٧/٢٣٦، الزيلعي، تبين الحقائق شرح كنز الدقائق: فخر الدين عثمان بن علي بن محجن البارعي الزيلعي الحنفي (ت ٧٤٣هـ)، ط: المطبعة الكبرى الأميرية، بولاق_ القاهرة، ١٣١٣ هـ، ٦/١٠٥.

^{٥٨} الكاساني، بدائع الصنائع، ٧/٢٣٦.

^{٥٩} المصدر نفسه .

^{٦٠} الكاساني، بدائع الصنائع، ٧/٢٣٦، الدسوقي، حاشية الدسوقي، ٤/٢٤١، الشربيني، مغني المحتاج، ٥/٢٣٩، ابن مفلح، المبدع، ٧/٢١٤.

^{٦١} الكاساني، بدائع الصنائع، ٧/٢٣٦، الشربيني، مغني المحتاج، ٥/٢٣٩، ابن مفلح، المبدع، ٧/٢١٤.

^{٦٢} ابن نجيم، البحر الرائق، ٨/٣٢٨، الباجي، أبو الوليد سليمان بن خلف بن سعد بن أيوب بن وارث التجيبي الباجي الأندلسي (ت ٤٧٤هـ)، المنتقى شرح الموطأ، ط: مطبعة السعادة، مصر، ١٣٢٢ هـ، ٧/٩٧، الماوردي، أبو الحسن علي بن محمد بن محمد بن حبيب البصري البغدادي (ت ٤٥٠هـ)، الحاوي الكبير في فقه مذهب الإمام الشافعي، بتحقيق، علي محمد معوض، عادل أحمد عبد الموجود، ط: دار الكتب العلمية، بيروت - لبنان، ١٤١٩ هـ - ١٩٩٩ م، ١٠/١٢، ابن مفلح، المبدع، ٧/٢١٤.

أولاً) من الكتاب الكريم إذ استشهد الجمهور بكثير من الآيات التي تفرق بين المسلم والكافر وتنفي المساواة بينهما من حيث إجراء الأحكام عليهما، ومن هذه الآيات:

قوله تعالى ﴿ لا يستوي أصحاب النار وأصحاب الجنة ﴾^(٦٠) قال الماوردي في وجه دلالة الآية " فكان نفي التساوي بينهما يمنع من تساوي نفوسهما، وتكافؤ دمائهما".^(٦١) ويرد عليه:

إن نفي المساواة في الآية هو في الآخرة بدليل تمام الآية ﴿ أصحاب الجنة هم الفائزون ﴾ ونفي المساواة في الآخرة لا يلزم منه عدم الاستواء في العصمة؛ لأن مثل هذا الكلام لا عموم له كما في قوله تعالى ﴿ وما يستوي الأعمى والبصير ﴾^(٦٢) فإن نفي المساواة في العمى والبصر لا في كل الأوصاف ولهذا يجري القصاص بينهما لاستوائهما في العصمة وكذا نقصان حال الكافر بكفره لا يزيل عصمته.^(٦٣) ومن الآيات التي استدلت بها الجمهور قوله تعالى ﴿ فمن عفى له من أخيه شيء فاتباع بالمعروف وأداء إليه بإحسان ﴾^(٦٤) ووجه الدلالة من الآية أنها خاصة في قتلى المؤمنين؛ لأن الآية ترشد الأخوة من المسلمين، والمستأمن ليس بمسلم فلا يكون أخاً للمسلم.^(٦٥)

ويرد عليه: إن الأخوة في الآية ليس فيها ما يدل على خصوصية المسلم دون الكافر لاحتمال أن تكون الاخوة من جهة النسب.^(٦٦) قال ابن التركماني " المراد بقوله تعالى (فمن عفى له من أخيه) الاخوة في الجنسية كقوله تعالى ﴿ كذبت عاد المرسلين إذ قال لهم أخوهم هود أ لا تتقون ﴾^(٦٧) لم يرد الاخوة في الدين^(٦٨) وأحيب: إن سياق الآية يدل على أن المخاطبين الإخوة من المؤمنين دون غيرهم قال تعالى ﴿ يا أيها الذين آمنوا كتب عليكم القصاص في القتلى ﴾^(٦٩).

ويرد عليهم: لو سلمنا أن المراد بالآية الاخوة في الدين نقول يجوز أن يتقدم لفظ عام ثم يعطف عليه خاص كقوله تعالى ﴿ ووصينا الإنسان بوالديه ﴾^(٧٠) يعم الوالدين المسلمين والكافرين ثم قوله تعالى ﴿ وإن جاهدك لتشرك بي ﴾^(٧١) خاص في الكافرين.^(٧٢)

^{٦٠} _ الحشر، آية (٢٠).

^{٦١} _ الماوردي، الحاوي الكبير، ١١/١٢.

^{٦٢} _ فاطر، آية (١٩).

^{٦٣} _ الزيلعي، تبين الحقائق، ١٠٥/٦ .

^{٦٤} _ البقرة، آية (١٧٨).

^{٦٥} _ الجصاص، أبو بكر أحمد بن علي الرازي الجصاص الحنفي (ت ٣٧٠هـ)، أحكام القرآن، تحقيق، عبد السلام محمد علي شاهين، ط١،

دار الكتب العلمية، بيروت - لبنان، ١٤١٥هـ-١٩٩٤م، ١/١٦٢.

^{٦٦} _ الجصاص، أحكام القرآن، ١/ ١٧٢.

^{٦٧} _ الشعراء، الآيات (١٢٣، ١٢٤).

^{٦٨} _ ابن التركماني، علاء الدين أبو الحسن علي بن عثمان بن إبراهيم بن مصطفى المارديني، الشهير بابن التركماني (ت ٧٥٠هـ)، الجوهر

النقي على سنن البيهقي، دار الفكر، ٢٨ /٨ وما بعدها .

^{٦٩} _ البقرة، آية (١٧٨).

^{٧٠} _ العنكبوت، آية (٨).

^{٧١} _ العنكبوت، آية (٨).

^{٧٢} _ ابن التركماني، الجوهر النقي، ٢٩ /٨ .

ثانياً) السنة: استدلت الجمهور بجملة من الأحاديث ليرهنوا على صحة ما ذهبوا إليه وأكثر الأحاديث وضوحاً ودلالة في نفي القصاص عن الجاني المسلم ما رواه علي _ رضي الله عنه _ عن النبي _ صلى الله عليه وسلم _ أنه قال: " لا يقتل مسلم بكافر".^(٧٣) ووجه الدلالة من الحديث ما قاله الخطابي " فيه البيان الواضح أن المسلم لا يقتل بأحد من الكفار كان المقتول منهم ذمياً أو معاهداً أو مستأمناً أو ما كان؛ وذلك أنه نفي في نكرة فاشتمل على جنس الكفار عموماً".^(٧٤) وقد جزم المباركفوري بقطعية دلالة الحديث على نفي القصاص عن المسلم إذا قتل غير المسلم قال " الحديث صحيح صريح في أنه لا يقتل مسلم بكافر".^(٧٥) ويرى ابن المنذر أن الحديث لم يأت ما يعارضه قال " ولا يصح عن النبي _ صلى الله عليه وسلم _ خبر يعارضه".^(٧٦) ورغم كل هذه الدلالات الواضحة التي لاحت في أفق مانعي القصاص إلا أن للمخالفين دلالات في الحديث تمنعهم من التسليم لمعارضيتهم تستدعي التوقف والتفكير، إذ يرون أن لفظ الكافر بالحديث مخصوص بالحربي دون المعاهد الذمي أو المستأمن.^(٧٧) ومما يؤيد هذه الدلالة الحديث وفيه " لا يقتل مؤمن بكافر ولا ذو عهد في عهده".^(٧٨) ووجه الدلالة في الحديث أن المعاهد لا يقتل بالكافر الحربي؛ لأن الحديث جعله مقابل المؤمن فيكون التقدير لا يقتل مسلم بكافر حربي ولا يقتل ذو عهد في عهد بكافر حربي.^(٧٩) فضلاً عن أن الكافر متى أطلق ينصرف إلى الحربي عادة وعرفاً.^(٨٠)

القول الثاني: إذا قتل مسلم عمداً مستأمناً ففيه القصاص. وهو رأي أبي يوسف من الحنفية.^(٨١) والحجة له: أولاً) من الكتاب، قال تعالى ﴿يا أيها الذين آمنوا كتب عليكم القصاص في القتلى﴾.^(٨٢) ووجه الدلالة من الآية، أن القصاص في الآية عام في القاتل ولم تخصص ديانة المجني عليه، فالقصاص يؤخذ للمجني عليه سواء كان الجاني

^{٧٣} _ البخاري، الجامع المسند، ١٢/٩، كتاب الديات، باب لا يقتل المسلم بالكافر، رقم الحديث، (٦٩١٥).

^{٧٤} _ الخطابي، معالم السنن، ١٧/٤.

^{٧٥} _ المباركفوري، أبو العلا محمد عبد الرحمن بن عبد الرحيم المباركفوري (ت ١٣٥٢هـ)، تحفة الأحمدي بشرح جامع الترمذي، دار الكتب العلمية، بيروت، ٥٥٧/٤.

^{٧٦} _ ابن المنذر، أبو بكر محمد بن إبراهيم بن المنذر النيسابوري (ت ٣٩٩هـ)، الإشراف على مذاهب العلماء، تحقيق، صغير أحمد الأنصاري، ط١، مكتبة مكة، رأس الخيمة - الإمارات، ١٤٢٥هـ - ٢٠٠٤ م، ٧ / ٢٥١.

^{٧٧} _ الجصاص، أحكام القرآن، ١٧٤/١، الزيلي، تبين الحقائق، ١٠٤/٦، ابن نجيم، البحر الرائق، ٣٣٧/٨.

^{٧٨} - الحديث صحيح، رواه أبو داود، ٣٧٩/٤، رقم الحديث (٢٧٥١)، النسائي، أبو عبد الرحمن أحمد بن شعيب بن علي الخراساني، النسائي (ت ٢٠٣هـ) المجتبى من السنن، تحقيق، عبد الفتاح أبو غدة، ط٢، مكتب المطبوعات الإسلامية، حلب، ١٤٠٦هـ - ١٩٨٦م، ٢٤ / ٨، رقم الحديث (٤٧٤٦)، ابن حبان، أبو حاتم محمد بن حبان بن أحمد بن حبان بن معاذ بن معبد، التميمي (ت ٢٥٤هـ) صحيح ابن حبان بترتيب ابن بلبان، تحقيق، شعيب الأرنؤوط، ط٢، مؤسسة الرسالة، بيروت، ١٤١٤هـ - ١٩٩٣م، ١٣ / ٢٤٠، كتاب الجنائيات، باب القصاص، رقم الحديث (٥٩٩٦).

^{٧٩} _ الجصاص، أحكام القرآن، ١٧٤/١، وما بعدها، الشوكاني، محمد بن علي بن محمد بن عبد الله الشوكاني اليمني (ت ١٢٥٠هـ)، نيل الأوطار، تحقيق، عصام الدين الصباطي، ط١، دار الحديث، مصر، ١٤١٣هـ - ١٩٩٣م، ١٦ / ٧.

^{٨٠} _ الموصلي، مجد الدين أبو الفضل عبد الله بن محمود بن مودود الموصلي الحنفي (ت ٦٨٣هـ)، الاختيار لتعليل المختار، مطبعة الحلبي، القاهرة، ١٣٥٦هـ - ١٩٣٧ م، ٥ / ٢٧.

^{٨١} _ الكاساني، بدائع الصنائع، ٢٣٦ / ٧.

^{٨٢} _ البقرة، آية (١٧٨).

مسلماً أو كافراً. ^(٨٢) ومن الآيات التي استدلت بها أصحاب هذا القول قوله تعالى ﴿وَكُتِبْنَا عَلَيْهِمْ فِيهَا أَنْ التَّسْ بِالتَّسْ﴾. ^(٨٤) ووجه الدلالة من الآية، أنها عامة وليس فيها فرق بين المسلم والكافر فيجب إجراء الحكم عليهما، والقول بتخصيص المسلم دون الكافر فإنها دعوة تحتاج إلى دليل التخصيص، وترده الآية المذكورة التي ليس فيها تخصيص مسلم من كافر. ^(٨٥)

ثانياً) السنة: فقد استدلت أصحاب القائلين بوجوب القصاص بجملة أحاديث تعد سنداً لما ذهبوا إليه منها: ما رواه أبو هريرة _ رضي الله عنه _ أن النبي _ ﷺ _ " ومن قتل له قتيل فوليه بخير النظرين إما أن يؤدي وإما أن يقاد " ^(٨٦) وبما رواه عبدالله بن مسعود _ رضي الله عنه _ عن النبي _ ﷺ _ أنه قال " لا يحل دم امرئ مسلم يشهد أن لا إله إلا الله وأني رسول الله إلا بإحدى ثلاث النفس بالنفس والثيب الزاني والمارق من الدين التارك للجماعة " ^(٨٧) ووجه الدلالة من الحديثين، أنهما يفيضان العموم، ويقتضي عمومهما قتل المسلم بالمستأمن إذ أن الحديثين لم يأت فيهما التفريق بين نفس وأخرى. ^(٨٨)

ثالثاً) المعقول: أقام أصحاب هذا القول الحجة بالمعقول إذ أن المستأمن معصوم الدم مادام مقيماً في دار الإسلام أو أثناء وقوع الجريمة، وعصمته هذه تكفي بإجراء القصاص على قاتله. ^(٨٩)

وبعد هذا العرض لبعض أقوال العلماء وأدلتهم لا بد من الإشارة إلى أن الجمهور جاءوا بأدلة من الصعب معارضتها وربما تحددوا بالإنسان أن يسلم لها لقطع ما يريبه، بيد أن رأي أبي يوسف في وجوب القصاص على المسلم إذا قتل مستأماً فيه من الفوائد العمة والإضاعات المشرقة، ويتبين أنه يفكر كرجل دولة وقانوني محترف، فأبو يوسف كما هو معروف لم يكن مجتهداً في الفتيا فحسب بل عمل قاضياً في عهد كان الإسلام يسود العالم ، فهو جمع بين الصنعتين الإمامة في الفتوى والقضاء، فدرايته بالنصوص الشرعية واضطلاعه بأمر الدولة جعلته يقدم على هذا الرأي، إذ يرى بعينه الثاقبة وعقله الخارق أن القصاص إذا لم ينفذ بالجاني بغض النظر عن انتمائه وملتته سيؤدي إلى الانفلات الأمني والاستخفاف بالدماء مما سينعكس سلباً على أمن الدولة والمواطن على حد سواء ، يضاف إلى ذلك أن الإمام عندما أعطى الأمان إلى المستأمن فهو عهد وميثاق قطع به على نفسه أن يوفر للمستأمن الحفظ والرعاية له ، وأن يقف بكل حزم أمام من يحاول أن يرتكب جريمة بحق المستأمن ، وأن ينزل به أقصى العقوبات ؛ لأن الجناية على المستأمن لا تنحصر إساءتها على الجاني فقط بل سترجع إلى الدولة التي أعطته الأمان، وتعد خرقاً كبيراً وثلمة واسعة في هيبتها ولهذا نجد الإمام أبا يوسف يؤكد على عصمة المستأمن والعهد والميثاق الذي أبرم معه. ^(٩٠)

^{٨٢} _ ابن التركماني، الجوهر النقي، ٢٨ / ٨ .

^{٨٤} _ المائدة، آية (٤٥).

^{٨٥} _ الجصاص، أحكام القرآن، ١ / ١٧٢.

^{٨٦} _ البخاري، الجامع المسند، ٥/٩، كتاب الديات، باب من قتل له قتيل فهو بخير النظرين، رقم الحديث، (٦٨٨٠).

^{٨٧} _ البخاري، الجامع المسند، ٥/٩، كتاب الديات، باب {أَنَّ التَّسْ بِالتَّسْ}، رقم الحديث، (٦٨٧٨).

^{٨٨} _ الجصاص، أحكام القرآن، ١ / ١٧٢.

^{٨٩} _ الكاساني، بدائع الصنائع، ٧ / ٢٣٦.

^{٩٠} _ الكاساني، بدائع الصنائع، ٧ / ٢٣٦، الموصل، الاختيار، ٥ / ٢٧.

المبحث الرابع حق المال والأهل

أعلن الفقه الإسلامي حرصه على الحفاظ على مال المستأمن وأهله، ووقف بحزم أمام كل من يمد يديه على ماله أو يتناول على أهله وذريته؛ لأن الأمان يستلزم الوفاء بالعهد للمستأمنين فلا تسبى نسائهم وأولادهم أو تسترق، ولا تغنم أموالهم، لأن الأمان يسري على نساء وأولاد المستأمن وماله، بمعنى أنه يتبع المستأمن في الأمان ويلحق به: زوجته وأبناؤه الذكور القاصرون، والبنات جميعاً، والأم، والجدا، والخدم، ما داموا عائشين مع الحربي الذي أعطي الأمان.^(٩١) وقد جاءت نصوص العلماء تنذر بالخطر وتعلن حرمة أموالهم ونسائهم وأولادهم. قال الكاساني " فيحرم على المسلمين قتل رجالهم، وسبي نسائهم وذريتهم، واستغنام أموالهم " ^(٩٢) وقال الخطابي " إن الكافر إذا عقد لك عقد أمان فقد وجب عليك أن تؤمنه وأن لا تغتاله في دم ولا مال ولا منفعة " ^(٩٣) وقال المرغيناني " وإذا دخل المسلم دار الحرب تاجراً فلا يحل له أن يتعرض لشيء من أموالهم ولا من دمائهم " ^(٩٤) وقال الإمام النووي " إذا دخل كافر دار الإسلام بأمان أو ذمة، كان ما معه من المال والأولاد في أمان " ^(٩٥) وقال الإمام الجويني " فالذي انعقد له الأمان لا يتعرض له، وللمال الذي معه " ^(٩٦) ويذهب جمهور الفقهاء إلى أكثر من هذا فيرون أن مال المستأمن الذي اكتسبه في دار الإسلام يبقى على ملكه، ولا تزول عنه ملكيته، ولو عاد إلى دار الحرب وقاتل المسلمين. قال الإمام النووي " ولو دخل حربي دارنا بأمان أو ذمة أو لرسالة فنقض العهد ولحق بدار الحرب، ومن أسباب التقض أن يعود ليتوطن هناك، فلا يسبى أولاده عندنا، وإن مات فأبلغوا، فإذا بلغوا وقبلوا الجزية، تركوا، وإلا بلغوا المأمن، وما خلفه عندنا من وديعة ودين من قرض أو غيره، فهو في أمان لا يتعرض له ما دام حياً " ^(٩٧) وقال ابن قدامة " وإذا دخل حربي دار الإسلام بأمان فأودع ماله مسلماً أو ذمياً أو أقرضهما إياه، ثم عاد إلى دار الحرب، نظرنا فإن دخل تاجراً أو رسولاً أو متنزهاً أو لحاجة يقضيها ثم يعود إلى دار الإسلام فهو على أمانه في نفسه وماله؛ لأنه لم يخرج عن نية الإقامة في دار الإسلام فأشبهه الذمي لذلك، وإن دخل مستوطناً بطل الأمان في نفسه وبقي في ماله؛ لأنه بدخوله دار الإسلام بأمان ثبت الأمان في ماله الذي معه، فإذا بطل الأمان في نفسه بدخوله دار الحرب بقي في ماله، لاختصاص المبطل بنفسه فيخص البطلان به " ^(٩٨) وقال أيضاً " فإن صاحبه إن طلبه بعث إليه، وإن تصرف فيه ببيع أو هبة أو غيرهما، صح تصرفه " ^(٩٩) وإذا مات المستأمن في دار الحرب انتقل ماله إلى ورثته؛ لأن الأمان بقي في ماله سارياً مفعوله إلى ورثته ولم ينقطع بموته، فلم يعاقب الفقه الإسلامي أو ينتقم من المستأمن بمصادرة أمواله بسبب التحاقه بدار الحرب بعد أن منحه الأمان بل اعتبر ماله حق للورثة لا يمكن التلاعب به . قال ابن

^{٩١} _ سيد سابق، فقه السنة، ط٣، دار الكتاب العربي، بيروت - لبنان، ١٣٩٧ هـ - ١٩٧٧م، ٢/٦٩٧.

^{٩٢} _ الكاساني، بدائع الصنائع، ٧/ ١٠٧.

^{٩٣} _ الخطابي، معالم السنن، ٢/ ٣١٧.

^{٩٤} _ المرغيناني، الهداية، ٢/ ٣٩٥.

^{٩٥} _ النووي، روضة الطالبين، ١٠/ ٢٨٩.

^{٩٦} _ الجويني، نهاية المطلب في دراية المذهب، ١٧/ ٤٧٠.

^{٩٧} _ النووي، روضة الطالبين، ١٠/ ٢٨٩.

^{٩٨} _ ابن قدامة، المغني، ٩/ ٢٤٥.

^{٩٩} _ المصدر نفسه.

قدامة " وإن مات في دار الحرب انتقل إلى وارثه، ولم يبطل الأمان فيه " (١٠٠) وعلل ذلك بقوله " إن الأمان حق له لازم متعلق بالمال، فإذا انتقل إلى الوارث، انتقل لحقه، كسائر الحقوق؛ من الرهن، والضمين، والشفعة " (١٠١) وإذا تعرض مال المستأمن للسرقة فإن الفقه الإسلامي فرض عقوبة على السارق ووضعت حداً له بغض النظر عن دينه، وقد اختلفت نوعية العقوبة عند الفقهاء بين إقامة الحد على السارق والضمان عليه على قولين: القول الأول: ذهب الحنفية والشافعية في قول لهم إلى أن المسلم لو سرق نصاباً من مال مستأمن فلا يجب على السارق القطع وإنما يصار إلى الضمان. (١٠٢) واحتج هؤلاء بأن حرمة مال

المستأمن ليست مؤبدة بل لمدة مؤقتة. وهذه شبهة تسقط الحد عن السارق. (١٠٣) ويرد عليه: إن قيام العصمة ينظر إليها وقت وقوع السرقة سواء كان عقدها مؤقتاً أو دائماً، وهذا العقد من بنوده عصمة مال المستأمن وحرمة مادام الأمان قائماً فحرمتها وهي مؤقتة كحرمتها دائمة. القول الثاني: ذهب المالكية والحنابلة والشافعية في قول آخر إلى وجوب القطع على من سرق مال المستأمن. (١٠٤) واستدل هؤلاء: بأن السارق سرق مالا معصوماً من حرز مثله، فوجب قطعه، كسارق مال الذمي. والراجح من هذين القولين القول الثاني الذين قالوا بوجوب القطع؛ لأن مال المستأمن معصوم ومحترم كمال المسلم والذمي، فضلاً عن أن الأمان يقتضي الحفاظ على مال المستأمن من السرقة وغيرها، كما أن القطع شرع من أجل ردع السارق وزجره، فلولا هذه العقوبة لتجرأ أصحاب الأنفس الضعيفة على أموال الناس ولم تكن في مأمن، أما إقصاء هذه العقوبة عن السارق بذريعة كون المال غير معصوم على التأبيد فلم يكن للقطع معنى ولم يأت أكله؛ لأن السراق سيستهينون بمال المستأمن ويقدمون عليها دون أن يخطر ببالهم أنها مجازفة أو مغامرة، فمن أمن العقوبة أساء الأدب .

١٠٠ _ ابن قدامة، المغني، ٢٤٥/٩.

١٠١ _ ابن قدامة، المغني، ٢٤٥/٩.

١٠٢ _ الكاساني، بدائع الصنائع ٧/٧، العيني، البناية شرح الهداية، ١٢/٧، الشربيني، مغني المحتاج، ٤٩٠/٥ .

١٠٣ _ الكاساني، بدائع الصنائع ٧/٧، العيني، البناية شرح الهداية، ١٢/٧ .

١٠٤ _ الخرشبي، شرح مختصر خليل، ٩٦/٨، الشربيني، مغني المحتاج، ٤٩٠/٥، ابن مفلح، المبدع، ٤٤٧/٧ .

خاتمة

الحمد لله رب العالمين والصلاة والسلام على سيدنا محمد وعلى آله وصحبه أجمعين وبعد: فقد آن لنا الاختتام؛ لنذكر النتائج التي توصلنا إليها من خلا كتابة البحث وهي:

١_ تطور معنى المستأمن عند الفقهاء بتغير الزمن وتطور الحياة، فقد اشتهر معناه على من يدخل دار غيره بأمان مسلماً كان أو حربياً، ثم اتسعت دائرته ليدخل فيها كل من يقدم بلاد المسلمين من غير استيطان لها كالتجار والدبلوماسيين والطلبة وغيرهم. ونرى اليوم بأن المعنيين بالشأن السياسي والقوانين الدولية أنهم تعرضوا إلى هذا المعنى وأطلقوا عليه مصطلح (اللجوء السياسي) ويراد به الحماية التي تمنحها الدولة فوق أراضيها أو فوق مكان تابع لسلطتها لفرد طلب منها هذه الحماية، والهدف منه هو إنقاذ حياة أشخاص أو حريتهم يعتبرون أنفسهم مهددين في بلادهم.

٢_ الأمان ملك لكل مسلم بالغ عاقل مختار يمنحه لمن شاء، وهو ملازم لذمة المسلم إذ استطاع المسلم أن يكتسبه من إسلامه وإيمانه بالله تعالى، وبناء على ذلك لا يصح الأمان الذي يصدر من كافر. وقد ساهم الفقه الإسلامي في تذليل المصاعب وإذابة الجليد أمام اتمام العقد إذ جعله ينعقد بكل لفظ يحقق الغرض، أو كتابة أو إشارة يحصل بهما المقصود،

٣_ الإسلام دين الإخاء الإنساني، ودين العدل والحرية والسلام، عامل المستأمن الوافد على دياره معاملة كريمة لا تعرفها القوانين الأخرى، فهو ما دام محافظاً على عقد الأمان، أو شروط الإذن بالإقامة لمدة محددة في دار الإسلام له الحرية الكاملة في التنقل ومباشرة نشاطه الذي وفد من أجله كالتجارة أو السياحة أو الدراسة، وهو آمن على نفسه وماله حتى ولو كان ينتمي إلى دولة نشب القتال بينها وبين المسلمين.

٤_ للمستأمن بعد حصوله الأمان الحق في منحه إقامة قد اختلف الفقهاء في تعيينها، وكان أكثرهم تساهلاً الحنابلة إذ ذهبوا إلى إعطائه فترة مطلقة دون تقييد.

٥_ وقف الفقه الإسلامي بكل حزم وقوة أمام كل من يعتدي على المستأمن أو يسفك دمه، واعتبر الاعتداء جنائية تدخل ضمن قانون العقوبات الجنائية الإسلامية، واختلف العلماء في نوع العقوبة التي يجب إنزالها في الجاني، وأكثر العلماء الذين ناشد بتشديدها وإنزال أقصى درجات العقوبة فيه الإمام أبو يوسف _ رحمه الله _ إذ يرى أن على قاتل المستأمن القصاص. فالمستأمنون ما داموا قد دخلوا دار الإسلام بموجب عقد الأمان فهم تحت ولاية الإمام، وعليه حمايتهم والدفاع عنهم.

٦_ بنى الفقه الإسلامي سياجاً منيعاً حول مال المستأمن وأهله من زوجاته وأصوله وفروعه فحرمتهم كحرمته وأمنهم من أمن الدولة، فما كسبه من أموال فهي له، وما تركه بعد موته يكون لورثته.

٧_ يوجد اليوم في كل البلاد الإسلامية رعايا من الدول الأخرى الغير مسلمة فلا يحل في الإسلام الاعتداء على هؤلاء الرعايا المقيمين أو الموجودين في دار الإسلام رغم قيام حالة الحرب بيننا وبين دولهم، وما دمنا قد سمحنا لهم بالإقامة من قبل في دار الإسلام، وأعطيناهم الأمان والذمة على أنفسهم، فلا يحل لنا أن نغدر بهم أو نقيدهم بحريتهم.

وأخيراً وليس آخراً نسأل الله تعالى أن يسامحنا على زلات أقدامنا وما خطت أيدينا فهو أعلم بنقص نفوسنا وتقصيرها فالكمال لله وحده سبحانه وآخر دعوانا أن الحمد لله رب العالمين وصل اللهم وسلم على سيدنا محمد وعلى آله وصحبه أجمعين ﴿رَبَّنَا لَا تَأْخُذْنَا إِنْ نَسِينَا أَوْ أَخْطَأْنَا ۗ رَبَّنَا وَلَا تَحْمِلْ عَلَيْنَا إِيْرَانًا كَمَا حَمَلْتَهُ عَلَى الَّذِينَ

من قبلنا َرَبُّنَا وَلَا تَحْمِلُنَا مَا لَا طَاقَةَ لَنَا بِهِ ۗ وَاعْفُ عَنَّا وَارْحَمْنَا ۗ أَنْتَ مَوْلَانَا فَاتَّصِرْنَا عَلَى الْقَوْمِ الْكَافِرِينَ (١٠٥)

ثبت المصادر والمراجع

١. ابن الأثير، مجد الدين أبو السعادات المبارك بن محمد بن محمد بن عبد الكريم الشيباني الجزري ابن الأثير، النهاية في غريب الحديث والأثر، تحقيق: طاهر أحمد الزاوي - محمود محمد الطناحي، المكتبة العلمية، بيروت، ١٣٩٩هـ - ١٩٧٩م.
٢. أحمد بن حنبل، أبو عبد الله أحمد بن محمد بن حنبل بن هلال بن أسد الشيباني (ت ٢٤١هـ)، المسند، تحقيق: شعيب الأرنؤوط - عادل مرشد، وآخرون، ط١، مؤسسة الرسالة، ١٤٢١هـ - ٢٠٠١م.
٣. الأصفهاني، أبو القاسم الحسين بن محمد المعروف بالراغب الأصفهاني (ت ٥٠٢هـ)، المفردات في غريب القرآن، تحقيق: صفوان عدنان الداودي، ط١، دار القلم، الدار الشامية - دمشق، بيروت، ١٤١٢هـ.
٤. الباجي، أبو الوليد سليمان بن خلف بن سعد بن أيوب بن وارث التجيبي الباجي الأندلسي (ت ٤٧٤هـ)، المنتقى شرح الموطأ، ط١، مطبعة السعادة، مصر، ١٣٣٢هـ.
٥. البخاري، أبو عبد الله محمد بن إسماعيل الجعفي (ت ٢٥٦هـ)، الجامع المسند الصحيح المختصر تحقيق، محمد زهير بن ناصر الناصر، ط١، دار طوق النجاة، ١٤٢٢هـ.
٦. البهوتي، منصور بن يونس بن صلاح الدين ابن حسن بن إدريس البهوتي الحنبلي (ت ١٠٥١هـ)، كشف القناع عن متن الإقناع، دار الكتب العلمية.
٧. البيهقي، أبو بكر أحمد بن الحسين بن علي بن موسى الخُسْرُو جردى الخراساني، (ت ٤٥٨هـ)، السنن الكبرى، تحقيق: محمد عبد القادر عطا، ط٢، دار الكتب العلمية، بيروت - لبنان، ١٤٢٤هـ - ٢٠٠٣م.
٨. ابن الترمكاني، علاء الدين أبو الحسن علي بن عثمان بن إبراهيم بن مصطفى المارديني، الشهير بابن الترمكاني (ت ٧٥٠هـ)، الجوهر النقي على سنن البيهقي، دار الفكر.
٩. الترمذي، محمد بن عيسى بن سورة بن موسى بن الضحاك، الترمذي، أبو عيسى (ت ٢٧٩هـ)، الجامع الكبير - سنن الترمذي، تحقيق: بشار عواد معروف، دار الغرب الإسلامي - بيروت، ١٩٩٨م.
١٠. الجصاص، أبو بكر أحمد بن علي الرازي الجصاص الحنفي (ت ٣٧٠هـ)، أحكام القرآن، تحقيق: عبد السلام محمد علي شاهين، ط١، دار الكتب العلمية، بيروت - لبنان، ١٤١٥هـ - ١٩٩٤م.
١١. الجويني، أبو المعالي عبد الملك بن عبد الله بن يوسف بن محمد الجويني (ت ٤٧٨هـ)، نهاية المطلب في دراية المذهب، تحقيق: عبد العظيم محمود الذيب، ط١، دار المنهاج، ١٤٢٨هـ - ٢٠٠٧م.
١٢. ابن حبان، أبو حاتم محمد بن حبان بن أحمد بن حبان بن معاذ بن مغبد، التميمي (ت ٢٥٤هـ)، صحيح ابن حبان بترتيب ابن بلبان، تحقيق: شعيب الأرنؤوط، ط٢، مؤسسة الرسالة، بيروت، ١٤١٤هـ - ١٩٩٣م.

١٣. ابن حجر، أحمد بن علي بن حجر أبو الفضل العسقلاني الشافعي (ت ٨٥٢هـ)، فتح الباري شرح صحيح البخاري، دار المعرفة، بيروت، ١٣٧٩هـ.
١٤. الحصكفي، محمد بن علي بن محمد الحصني المعروف بعلاء الدين الحصكفي الحنفي (ت ١٠٨٨هـ)، الدر المختار شرح تنوير الأبصار وجامع البحار، تحقيق، عبد المنعم خليل إبراهيم، ط، دار الكتب العلمية، ١٤٢٣هـ - ٢٠٠٢م.
١٥. الخرشبي، أبو عبد الله محمد بن عبد الله الخرشبي المالكي (ت ١١٠١هـ)، شرح مختصر خليل، دار الفكر، بيروت.
١٦. الخطابى، أبو سليمان حمد بن محمد بن إبراهيم بن الخطاب البستي المعروف بالخطابي (ت ٢٨٨هـ)، معالم السنن، وهو شرح سنن أبي داود، ط، المطبعة العلمية، حلب، ١٣٥١ هـ - ١٩٣٢م.
١٧. الدار قطني، أبو الحسن علي بن عمر بن أحمد الدارقطني (ت ٢٨٥هـ)، السنن، تحقيق، شعيب الأرنؤوط وآخرون، ط، مؤسسة الرسالة، بيروت - لبنان، ١٤٢٤ هـ - ٢٠٠٤ م.
١٨. أبو داود، سليمان بن الأشعث بن إسحاق بن بشير بن شداد بن عمرو الأزدي السجستاني (ت ٢٧٥هـ)، سنن أبي داود، تحقيق، شعيب الأرنؤوط - محمد كامل قره بللي، ط، دار الرسالة العالمية، ١٤٣٠ هـ - ٢٠٠٩ م.
١٩. الدسوقي، محمد بن أحمد بن عرفة الدسوقي المالكي (ت ١٢٣٠هـ)، حاشية الدسوقي على الشرح الكبير، دار الفكر.
٢٠. الزيلعي، تبين الحقائق شرح كنز الدقائق : فخر الدين عثمان بن علي بن محجن البارعي الزيلعي الحنفي (ت ٧٤٣ هـ)، ط، المطبعة الكبرى الأميرية، بولاق - القاهرة، ١٣١٣ هـ.
٢١. سيد سابق، فقه السنة، ط٣، دار الكتاب العربي، بيروت - لبنان، ١٣٩٧ هـ - ١٩٧٧م.
٢٢. الشربيني، شمس الدين محمد بن أحمد الخطيب الشربيني الشافعي (ت ٩٧٧هـ)، مغني المحتاج إلى معرفة معاني ألفاظ المنهاج، ط، دار الكتب العلمية، ١٤١٥ هـ - ١٩٩٤م.
٢٣. الشوكاني، محمد بن علي بن محمد بن عبد الله الشوكاني اليمني (ت ١٢٥٠هـ)، السيل الجرار المتدفق على حدائق الأزهار، ط، دار ابن حزم.
٢٤. الشوكاني، نيل الأوطار، تحقيق، عصام الدين الصبابي، ط، دار الحديث، مصر، ١٤١٣ هـ - ١٩٩٣م.
٢٥. الصنعاني، أبو بكر عبد الرزاق بن همام بن نافع الحميري اليماني الصنعاني (ت ٢١١هـ)، المصنف، تحقيق، حبيب الرحمن الأعظمي، ط٢، المجلس العلمي - الهند، ١٤٠٣هـ.
٢٦. الصنعاني، عز الدين أبو إبراهيم محمد بن إسماعيل بن صلاح بن محمد الحسن الصنعاني، (ت ١١٨٢هـ)، سبل السلام، دار الحديث.
٢٧. ابن عثيمين، محمد بن صالح بن محمد العثيمين (ت ١٤٢١هـ)، مجموع فتاوى ورسائل الشيخ محمد بن صالح العثيمين، دار الوطن - دار الثريا، ١٤١٣ هـ.
٢٨. العدوي، أبو الحسن علي بن أحمد بن مكرم الصعيدي العدوي (ت ١١٨٩هـ)، حاشية العدوي على شرح كفاية الطالب الرباني، تحقيق، يوسف الشيخ محمد البقاعي، دار الفكر، بيروت، ١٤١٤هـ - ١٩٩٤م.

٢٩. ابن العربي ، القاضي أبو بكر محمد بن عبد الله بن العربي المعافري الاشبيلي المالكي (ت ٥٤٣هـ)، أحكام القرآن، ط٣، دار الكتب العلمية، بيروت – لبنان، ١٤٢٤هـ - ٢٠٠٣ م.
٣٠. العيني، بدر الدين أبو محمد محمود بن أحمد بن موسى بن أحمد بن حسين الغيتابي الحنفي العيني (ت ٨٥٥هـ)، البناية شرح الهداية، ط١، دار الكتب العلمية ، بيروت- لبنان، ١٤٢٠ هـ - ٢٠٠٠ م .
٣١. ابن قدامة ، موفق الدين أبو محمد عبد الله بن أحمد بن محمد بن قدامة المقدسي (ت ٦٢٠هـ) ، المغني ، مكتبة القاهرة.
٣٢. القرطبي، شمس الدين أبو عبد الله محمد بن أحمد بن أبي بكر بن فرح القرطبي (ت ٦٧١هـ)، الجامع لأحكام القرآن المعروف بتفسير القرطبي، تحقيق، أحمد البردوني وإبراهيم أطفيش، ط٢، دار الكتب المصرية – القاهرة، ١٣٨٤هـ - ١٩٦٤ م.
٣٣. ابن القيم ، محمد بن أبي بكر بن أيوب بن سعد شمس الدين ابن قيم الجوزية (ت ٧٥١هـ)، أحكام أهل الذمة، تحقيق، يوسف بن أحمد البكري ، شاكر بن توفيق العاروري، ط١، رمادي ، الدمام، ١٤١٨هـ - ١٩٩٧م.
٣٤. الكاساني، علاء الدين، أبو بكر بن مسعود بن أحمد الكاساني الحنفي (ت ٥٨٧هـ)، بدائع الصنائع في ترتيب الشرائع ، ط٢، دار الكتب العلمية ، ١٤٠٦هـ - ١٩٨٦م.
٣٥. ابن كثير، أبو الفداء إسماعيل بن عمر بن كثير (ت ٧٧٤هـ)، تفسير القرآن العظيم المعروف بتفسير ابن كثير، تحقيق، محمد حسين شمس الدين، ط١، دار الكتب العلمية، ، بيروت، ١٤١٩ هـ.
٣٦. ابن ماجه أبو عبد الله محمد بن يزيد القزويني، (ت ٢٧٣هـ)، سنن ابن ماجه تحقيق، محمد فؤاد عبد الباقي، دار إحياء الكتب العربية.
٣٧. الماوردي، أبو الحسن علي بن محمد بن محمد بن حبيب البصري البغدادي(ت ٤٥٠هـ)، الحاوي الكبير في فقه مذهب الإمام الشافعي، تحقيق، علي محمد معوض ، عادل أحمد عبد الموجود، ط١، دار الكتب العلمية، بيروت – لبنان، ١٤١٩ هـ - ١٩٩٩ م.
٣٨. المباركفوري، أبو العلا محمد عبد الرحمن بن عبد الرحيم المباركفوري (ت ١٣٥٣هـ)، تحفة الأحوذ بشرح جامع الترمذي، دار الكتب العلمية ، بيروت.
٣٩. المرادوي ، علاء الدين أبو الحسن علي بن سليمان المرادوي الدمشقي الحنبلي (ت ٨٨٥هـ)، الإنصاف في معرفة الراجح من الخلاف، ط٢، دار إحياء التراث العربي.
٤٠. المرغيناني، برهان الدين أبو الحسن علي بن أبي بكر بن عبد الجليل الفرغاني المرغيناني (ت ٥٩٣هـ)، بداية المبتدي في فقه الإمام أبي حنيفة ، ، مكتبة محمد علي صبح – القاهرة.
٤١. المرغيناني، الهداية في شرح بداية المبتدي، تحقيق، طلال يوسف ، دار احياء التراث العربي ، بيروت – لبنان.
٤٢. ابن مفلح، برهان الدين أبو إسحاق إبراهيم بن محمد بن عبد الله بن محمد ابن مفلح(ت ٨٨٤هـ)، المبدع في شرح المقنع، ط١، دار الكتب العلمية، بيروت – لبنان ، ١٤١٨ هـ - ١٩٩٧ م.
٤٣. ملا خسرو، محمد بن فرامرز بن علي الشهير بملا خسرو (ت ٨٨٥هـ) ، درر الحكام شرح غرر الأحكام، دار إحياء الكتب العربية.

٤٤. ابن المنذر، أبو بكر محمد بن إبراهيم بن المنذر النيسابوري (ت ٣١٩هـ)، الإجماع، المحقق، فؤاد عبد المنعم أحمد، ط١، ١٤٢٥هـ - ٢٠٠٤م.
٤٥. ابن المنذر، ط١، مكتبة مكة، رأس الخيمة - الإمارات، ١٤٢٥هـ - ٢٠٠٤م.
٤٦. ابن منظور، أبو الفضل جمال الدين محمد بن مكرم بن علي ابن منظور الأنصاري الإفريقي (ت ٧١١هـ)، لسان العرب، ط٣، دار صادر - بيروت، ١٤١٤ هـ.
٤٧. الموصلي، مجد الدين أبو الفضل عبد الله بن محمود بن مودود الموصلي الحنفي (ت ٦٨٣هـ)، الاختيار لتعليل المختار، مطبعة الحلبي، القاهرة، ١٣٥٦ هـ - ١٩٣٧ م.
٤٨. ابن النجار، تقي الدين محمد بن أحمد الفتوحي الحنبلي الشهير بابن النجار (ت ٩٧٢هـ)، منتهى الإيرادات، تحقيق، عبد الله بن عبد المحسن التركي، ط١، مؤسسة الرسالة، ١٤١٩هـ - ١٩٩٩م.
٤٩. ابن نجيم، زين الدين بن إبراهيم بن محمد، المعروف ب ابن نجيم المصري (ت ٩٧٠هـ)، البحر الرائق شرح كنز الدقائق، دار الكتاب الإسلامي.
٥٠. النسائي، أبو عبد الرحمن أحمد بن شعيب بن علي الخراساني، النسائي (ت ٣٠٣هـ)، المجتبى من السنن، تحقيق، عبد الفتاح أبو غدة، ط٢، مكتب المطبوعات الإسلامية، حلب، ١٤٠٦هـ - ١٩٨٦م.
٥١. النووي، محيي الدين أبو زكريا يحيى بن شرف النووي (ت ٦٧٦هـ)، روضة الطالبين وعمدة المفتين، تحقيق، زهير الشاويش، ط٣، المكتب الإسلامي، بيروت، ١٤١٢هـ - ١٩٩١م.
٥٢. النووي، منهاج الطالبين وعمدة المفتين في الفقه، تحقيق، عوض قاسم أحمد عوض، ط١، دار الفكر، ١٤٢٥هـ - ٢٠٠٥م.
٥٣. النيسابوري، مسلم بن الحجاج أبو الحسن القشيري (ت ٢٦١هـ) المسند الصحيح المختصر، تحقيق، محمد فؤاد عبد الباقي، دار إحياء التراث العربي - بيروت.
٥٤. ابن الهمام، كمال الدين محمد بن عبد الواحد السيواسي المعروف بابن الهمام (ت ٨٦١هـ)، فتح القدير، دار الفكر.

موجز بالعربي

الحمد لله رب العالمين والصلاة والسلام على سيدنا محمد وعلى آله وصحبه أجمعين.. أما بعد:
فإن المستأمن يتمتع بحقوق في الفقه الإسلامي، وهذه الحقوق نابعة من سعة الشريعة الإسلامية وشموليتها،
فالإسلام دين الإخاء الإنساني، ودين العدل والحرية والسلام، عامل المستأمن الوافد على دياره معاملة كريمة لا
تعرفها القوانين الأخرى، ما دام محافظاً على عقد الأمان، وقد حاولت في هذا البحث أن أختزل حقوق المستأمن في
ثلاثة عناوين وهي:

الأول: حق الإقامة.

ثانياً: حق النفس والجسد.

ثالثاً: حق المال والأهل.

والحقوق بأقسامها الثلاثة تفيدنا بأن المستأمن في الفقه الإسلامي يتمتع بحريته في التنقل في دار الإسلام، وممارسة
نشاطه الذي وفد من أجله، كما يتمتع بجرمة دمه وماله وأهله.

Abstract

Praise be to Allah, the lord of the worlds and peace and blessings be upon the prophet Muhammad and his family and companions...
But after:

The trustee has rights in the Islamic fiqh, and the rights stems from the Islamic law and comprehensiveness of capacity, Islam is a religion of brotherhood humanitarian and the religion of the justice and freedom and peace , and deal with the trustee new come to their homes decent treatment do not know other laws, as long as the governor to hold safety , I have tried to reduce trustee rights in three titles are :

- 1- the right of the residence
- 2- Right of self and body
- 3- Right on money and parents

And the rights of the three parts tell us that trustee in the Islamic jurisprudence enjoys his freedom of movement in the religion of islam, and the exercise of his activity which delegation for him, it's also enjoys the sanctity of blood ,his money and his family .

الدعاء وأثره في جلب المنافع ودفْع المضار

د. أكرم بايز محمد أمين
جامعة السلېمانية
كلية العلوم الاسلامية
قسم الفقه وأصوله

المقدمة

الحمد لله الذي شرع الدعاء، وفتح لنا به باب الرجاء، نحمده تعالى على كل فضل، ونشكره سبحانه على النعم والآلاء. وأشهد أن لا إله إلا الله وحده لا شريك له، السميع المجيب، يسمع النداء وهو فوق السماء، وأشهد أن محمدا عبده ورسوله وصفيه من خلقه وحببيه، صلى الله عليه وعلى آله وأصحابه وسلم تسليما كثيرا إلى يوم الدين .

أما بعد...

فإن الله سبحانه وتعالى شرع للناس اتصالا عاجلا به، يلجئون إليه لتحقيق حاجاتهم، وهو الدعاء، والتوجه إلى الله تعالى، إن الدعاء الخالص هو العبادة الحقيقية؛ لقول الرسول ﷺ ((إن الدعاء هو العبادة))^(١)، لأنه دليل تقدير العبد للمعبود وثقته فيه، فالعبد عندما يتوجه إلى ربه بالدعاء فإن ذلك يدل على ما في القلب من الثقة بالله وحسن الظن به، وفيه أيضا تظهر عبودية الافتقار إلى الله والذل والخضوع له، وكلما يتحقق ذلك كان إلى الله أقرب .

أهمية البحث وأسباب اختياره:

إنَّ الله سبحانه وتعالى أمرنا بالدعاء، ووعدنا بالإجابة تفضلاً وتكرماً وإحساناً، وتوعد من استكبر عن دعائه فقال عز وجل: ((وقال ربُّكُمْ ادعوني أستجب لكم إنَّ الذين يستكبرون عن عبادتي سيدخلون جهنم داخرين))،^(٢)

وإنَّ الدعاء من أقوى الأسباب التي تجلب بها الأمور المحبوبة، وتدفع بها الأمور المكروهة، لكنه قد يتخلف أثره وتضعف فائدته، وربما تنعدم لأسباب منها: إمَّا ضعف في نفس الدعاء، بأن يكون دعاء لا يحبُّه الله لما فيه من العدوان، وإمَّا لضعف القلب وعدم إقباله على الله وقت الدعاء، وإمَّا لحصول المانع من الإجابة من أكل الحرام، ورين الذنوب على القلوب، واستيلاء الغفلة والسهو واللهو وغلبتهما عليها إذ إن هذه الأمور تبطل الدعاء، وتضعف من شأنه.

أسباب اختيار الموضوع:

١- إن الدعاء هو نهج الأنبياء (عليهم الصلاة والسلام) والصالحين والأئمة المجتهدين، لذا يجب علينا ان نهتم بهذا الموضوع اهتماماً بالغاً..

• مسند الامام أحمد، حديث النعمان بن بشير، برقم (١٨٣٥٢) ٣٠/٢٩٨، وجاء الحديث في الأدب المفرد: باب فضل الدعاء، برقم (٧١٤) ١/٢٧٦، وفي سنن ابن ماجه: باب فضل الدعاء، برقم (٣٨٢٨) ٢/١٢٥٨، وقال الألباني: حديث صحيح، وفي سنن الترمذي برقم (٢٩٦٩) ٥/٦١، وقال: حديث حسن صحيح.

^٢ سورة غافر، الآية (٦٠).

٢- لأن للدعاء أهمية كبيرة إذ كل إنسان يحتاج إلى الدعاء في وقت ما فلا بد أن يعرف الأثر المترتب على هذا الدعاء.
٣- لم يكتب هذا الموضوع وبهذا العنوان حسب اطلاعي.

الدراسات السابقة:

بعد البحث والتحري والتقليب في العناوين المتعلقة بالدعاء لم أجد كتاباً أو رسالةً مستقلة بهذا العنوان ، ولكن هناك مواضيع عدة عن الدعاء وتأثيره، ومن هذه المواضيع: (١- الدعاء أهميته وأثره في تفريج الكربات وحل الأزمات.

٢- الدعاء وأثره في تحقيق النصر. ٣- الدعاء وأثره في حياة المسلم. ٤- الدعاء وأثره في دفع البلاء. ٥- الدعاء -حقيقته- آدابه- آثاره . ٦- الدعاء وأثره في المنهج التربوي. ٧- الدعاء وأثره في الحياة. ٨- الدعاء وأثره شخصية الفرد المسلم. ٩- الدعاء وأثره في صحة الجسم. ١٠- الدعاء وأثره التربوي. ١١- الدعاء وأثره في نفس المؤمن. ١٢- الدعاء وأثره في حياة المؤمن. ١٣- الدعاء وأثره في صلاح الأبناء. ١٤- الدعاء تربوية وعبادة. ١٥- الدعاء وأهميته في الدعوة إلى الله في ضوء القرآن والسنة. ١٦- الدعاء وأثره في التربية. ١٧- الدعاء وأثره. ١٩- فضل الدعاء وآثاره. ٢٠- كيفية الدعاء وآثاره. ٢١- الدعاء وأثره في تنمية الذات والمجتمع.

وقد قسمت البحث إلى ثلاثة مباحث وخاتمة:

المبحث الأول : تعريف الدعاء ومعانيه في القرآن الكريم ، ويتكون من مطلبين :

المطلب الأول : تعريف الدعاء لغةً وشرعاً.

المطلب الثاني: معاني الدعاء في القرآن الكريم.

المبحث الثاني: أنواع الدعاء وأهميته ، ويتكون من مطلبين:

المطلب الأول : أنواع الدعاء .

المطلب الثاني : أهميته وأثره .

المبحث الثالث : شروط قبول الدعاء وموانعه، وآراء العلماء في تأثيره لجلب المنافع ودفع المضار، ويتكون من مطلبين:

المطلب الأول: شروط قبول الدعاء وموانعه.

المطلب الثاني : آراء العلماء في تأثير الدعاء لجلب المنافع ودفع المضار.

وأخيراً هذا بحث موجز عن (الدعاء وأثره في جلب المنافع ودفع المضار) ، حاولت أن أجمع فيه باختصار ما استطعت من تعريف الدعاء ومعانيه في القرآن الكريم وأنواعه و شروطه وأهميته وآراء العلماء والفقهاء ومناقشتهم في تأثير الدعاء لجلب المنافع ودفع المضار، فإن وفقت فله الحمد والمنة ، وإن لم يكن كذلك فأرجو من الله الغفران.

المبحث الأول : تعريف الدعاء ومعانيه في القرآن الكريم.

المطلب الأول : تعريف الدعاء لغةً وشرعاً.

الدعاء لغةً:

كلمة الدعاء في الأصل مصدر من قولك: دعوت الشيء أدعوه دعاءً، وهو أن تميل الشيء إليك بصوت وكلام يكون منك^(٢) ، قال ابن منظور (٧١١ هـ): "دعا الرجل دعواً ودعاءً: ناداه. والاسم: الدعوة. ودعوت فلاناً: أي صحت به واستدعيته،

^(٢) معجم مقاييس اللغة (٢/٢٧٩).

وأصله دعاؤ؛ لأنه من دعوت، إلا أن الواو لما جاءت متطرفة بعد الألف همزت^(٤) جاء في لسان العرب : معنى الدعاء على ثلاثة أوجه :فضرب منها توحيدهِ والثناء عليه كقولك : يا الله لا إله إلا أنت ، وكقولك ربنا ولك الحمد إذا فعلته فقد دعوته بقولك ربنا ثم أتيت بالثناء والتوحيد .

والضرب الثاني مسألة الله العفو والرحمة وما يقرب منه كقولك : اللهم اغفر لنا .

والضرب الثالث مسألة الحظ من الدنيا كقولك : اللهم ارزقني مالا و ولدا^(٥) .

وجاء في المصباح المنير: ((دعوت الله أدعوه دعاءً ابتهلت إليه بالسؤال ورغبت فيما عتده من الخير)).^(٦) وقال الخطابي: (أصل هذه الكلمة مصدر، من قولك: دعوت الشيء، أدعوه، دعاءً. أقاموا المصدرَ مقامَ الاسم. تقول: سمعت دعاءً كما تقول: سمعت صوتاً، وكما تقول: اللهم اسمع دعائي. وقد يوضع المصدر موضع الاسم. كقولهم: رجل عدل، وهذا درهم ضرب الأمير، وهذا ثوب نسج اليمن))^(٧) .

إذن أطلقت هذه المادة -دع و- في الكتاب والسنة وكلام العرب وأهل العلم على معان شتى، ولكن تلك المعاني بينها تفاوت، فمنها ما استعملت فيه كثيراً، وهو المراد عند الإطلاق، ومنها ما استعملت فيه نادراً، وهذا مع ورود تلك المعاني كلها، وصحتها عند أهل اللغة.

ويمكن عند التأمل إرجاع تلك المعاني إلى أصل واحد تدور عليه، وهو إمالة الشيء. قاله ابن فارس ت(٣٩٥هـ) رحمه الله.^(٨)

تعريف الدعاء شرعاً:

قد تنوعت عبارات العلماء في تعريف الدعاء، وتعددت كلماتهم، وكلها تهدف إلى الكشف عن حقيقة معناه الشرعي، ومن هذه العبارات:

١- قال أبو سليمان الخطابي، ت (٢٨٨هـ): "معنى الدعاء استدعاء العبد ربه عز وجل العناية، واستمداده منه المعونة. وحقيقته: إظهار الافتقار إلى الله تعالى، والتبرؤ من الحول والقوة، وهو سمة العبودية، واستشعار الذلة البشرية، وفيه معنى الثناء على الله عز وجل، وإضافة الجود والكرم إليه"^(٩)

٢- وقال شيخ الإسلام ابن تيمية، ت(٧٢٨هـ): "إن دعاء المسألة: هو طلب ما ينفع الداعي، وطلب كشف ما يضره، ودفعه"^(١٠)

٣- قال الشوكاني ، ت(١٢٥٠هـ)في تحفة الذاكرين :أن الدعاء هو أعلى أنواع العبادة وأرفعها وأشرفها^(١١) .

٤- وقال الشوكاني ، ت(١٢٥٠هـ)في فتح القدير: "معنى الدعاء حقيقة وشرعاً: هو الطلب"^(١٢)

^(٤) لسان العرب (٢٥٧/١٤، ٢٥٨) مادة (دعا).

^(٥) لسان العرب (٢٥٨/١٤).

^(٦) المصباح المنير (١٩٤).

^(٧) شأن الدعاء (ص٣).

^(٨) معجم مقاييس اللغة (٢٧٩/٢).

^(٩) شأن الدعاء (ص٤).

^(١٠) الفتاوى الكبرى (٢١٩/٥، ٢٢٢).

^(١١) تحفة الذاكرين (ص٣٣).

^(١٢) فتح القدير للشوكاني (٢٨٦/٢).

٧- الذكر والدعاء مطردة للشيطان ، قال ابن عبد البر رحمه الله ت(٤٦٣هـ) في التمهيد : (وأما طرد الشيطان بالتلاوة والتكبر والأذان فمجتمع عليه مشهور في الآثار)^(٦٦) .

٨- عن أبي هريرة، عن النبي ﷺ قال: «ليس شيء أكرم على الله سبحانه من الدعاء»^(٦٧) .

٩- قال مورق: ((ما وجدت للمؤمن في الدنيا مثلاً إلا مثل رجل على خشبة في البحر وهو يقول: يا رب يا رب لعل الله أن ينجيه))^(٦٨) .

١٠- الدعاء يدفع المكروه: مما جاء في (الجواب الكافي) لابن القيم ت(٧٥١هـ) رحمه الله ((وكذلك الدعاء، فإنه من أقوى الأسباب في دفع المكروه، وحصول المطلوب، ولكن قد يتخلف أثره عنه، إما لضعفه في نفسه - بأن يكون دعاء لا يجبه الله، لما فيه من الغدوان - وإما لضعف القلب وعدم إقباله على الله وجمعيته عليه وقت الدعاء، فيكون بمتزلة القوس الرخو جداً، فإن السهم يخرج مته خروجا ضعيفا، وإما لخصول المانع من الإجابة: من أكل الحرام، والظلم، ورين الذنوب على القلوب، واستيلاء الغفلة والشهوة واللهو، وغلبتها عليها))^(٦٩) .

١١- الدعاء من انفع الأدوية المعنوية بفضل الله : وجاء في سنن الترمذي من حديث أبي هريرة، قال: قال رسول الله ﷺ: «ادعوا الله وأنتم موقتون بالإجابة، واعلموا أن الله لا يستجيب دعاء من قلب غافل لاه»^(٧٠) . فهذا دواء نافع مزيل للداء، ولكن غفلة القلب عن الله تبطل قوته، وكذلك أكل الحرام يبطل قوته ويضعفها، والدعاء من أنفع الأدوية، وهو عدو البلاء، يدفعه، ويعالجه، ويمنع نزوله، ويرفعه، أو يخففه إذا نزل، وهو سلاح المؤمن^(٧١) .
ففي هذه الأدلة دلالة واضحة على فضل وأهمية الدعاء وتأثيره في حياة الانسان، ورفعة مكانته من العبادة، وأنه روحها ولبها وقد علل أهل العلم ذلك من وجوه:

- منها: أن الدعاء فيه التضرع إلى الله وإظهار الضعف والحاجة إليه سبحانه.
- ومنها: أن العبادة كلما كان القلب فيها أشجع والفكر فيها حاضراً فهي أفضل وأكمل، والدعاء أقرب العبادات إلى حصول هذا المقصود، فإن حاجة العبد تدفعه إلى الخشوع وحضور القلب.
- ومنها: أن الدعاء ملازم للتوكل والاستعانة بالله، فإن التوكل هو الاعتماد بالقلب على الله والثقة به في حصول المحبوبات واندفاع المكروهات، والدعاء يقويه، بل يعبر عنه ويصرح به، فإن الداعي يعلم ضرورته التامة إلى الله، وأن أمره جميعها بيده، فيطلبها من ربه راجياً له واثقاً به، وهذا هو روح العبادة^(٧٢) .

^(٦٦) التمهيد لما في الموطأ في المعاني والأسانيد (٤٦/١٩).

^(٦٧) سنن ابن ماجه : باب فضل الدعاء، برقم(٣٨٢٩) ١٢٥٨/٢ ، وقال الألباني : حديث حسن ، سنن الترمذي : باب ما جاء في فضل الدعاء ، برقم (٣٣٧٠) ٣١٥/٥ .

^(٦٨) حلية الأولياء وطبقات الأصفياء (٢٣٥/٢) شعب الايمان للبيهقي (٣٠٧/٢).

^(٦٩) الجواب الكافي لمن سأل عن الدواء الشافي ، لابن القيم (ص٩).

^(٧٠) سنن الترمذي ، برقم (٣٤٧٩) ٥١٧/٥ ، وقال الألباني : حديث حسن.

^(٧١) ففروا إلى الله لأبي ذر القلموني (ص١٣٢).

^(٧٢) فقه الأدمية والأذكار: عبد الرزاق بن عبد المحسن البدر (١٣/٢).

المبحث الثالث : شروط قبول الدعاء وموانعه، وآراء العلماء في تأثيره لجلب المنافع ودفع المضار:**المطلب الأول: شروط قبول الدعاء وموانعه****شروط وموانع قبول الدعاء:**

عن عمر بن الخطاب - رضي الله عنه -: ((أنا لا أحمل هم الإجابة ولكن أحمل هم الدعاء فمن ألهم الدعاء فإن الإجابة معه))^(٧٣). إن الدعاء سبب مقتضى لنيل المطلوب، ونيل المطلوب له شروط وموانع، فإذا حصلت شروطه وانتفت موانعه تحقق المطلوب والأفلا، كما هو الشأن في جميع الأعمال الصالحة والأذكار النافعة، لا تقبل إلا إذا استوفى المسلم شروطها وابتعد عن موانع قبولها، أما إذا وجد المانع وانتفى الشرط فإن العمل لا يقبل.

من شروط الدعاء المستجاب:

١- الإخلاص:

وهو تصفية الدعاء والعمل من كل ما يشوبه، و صرف ذلك كله لله وحده، لا شرك فيه، ولا رياء ولا سمعة، ولا طلباً للعرض الزائل، ولا تصنعاً وإنما يرجو العبد ثواب الله ويخشى عقابه، ويطمع في رضاه^(٧٤).
وقد أمر الله تعالى بالإخلاص في كتابه الكريم قال تعالى: **جِئْتُمْ بِالْحَقِّ كَرِيهَاتٍ وَوَجَّهْتُمْ لِحَيْثُكُمْ وَكُنْتُمْ إِخْلَاصًا** ^(٧٥).

وعن ابن عباس - رضي الله عنهما - قال: **كُتِبَ خَلْفَ رَسُولِ اللَّهِ ﷺ يَوْمًا فَقَالَ: «يَا غُلَامُ إِنِّي أَعْلَمُكَ كَلِمَاتٍ: أَحْفَظْ اللَّهَ يَحْفَظْكَ، أَحْفَظْ اللَّهَ تَجِدْهُ تَجَاهُكَ، إِذَا سَأَلْتَ فَاسْأَلِ اللَّهَ، وَإِذَا اسْتَعْنْتَ فَاسْتَعِنْ بِاللَّهِ، وَاعْلَمْ أَنَّ الْأُمَّةَ لَوِ اجْتَمَعَتْ عَلَى أَنْ يَنْفَعُوكَ بِشَيْءٍ لَمْ يَنْفَعُوكَ إِلَّا بِشَيْءٍ قَدْ كَتَبَهُ اللَّهُ لَكَ، وَلَوْ اجْتَمَعُوا عَلَى أَنْ يَضُرُّوكَ بِشَيْءٍ لَمْ يَضُرُّوكَ إِلَّا بِشَيْءٍ قَدْ كَتَبَهُ اللَّهُ عَلَيْكَ، رُفِعَتِ الْأَقْلَامُ وَجُمِعَتِ الصُّحُفُ»** ^(٧٦) ، وسؤال الله تعالى: هو دعاؤه والرغبة إليه كما قال تعالى: **جِئْتُمْ بِالْحَقِّ كَرِيهَاتٍ وَوَجَّهْتُمْ لِحَيْثُكُمْ وَكُنْتُمْ إِخْلَاصًا** ^(٧٧).

٢- المتابعة لرسول الله - ﷺ، وهي شرط في جميع العبادات، وقال تعالى: **جِئْتُمْ بِالْحَقِّ كَرِيهَاتٍ وَوَجَّهْتُمْ لِحَيْثُكُمْ وَكُنْتُمْ إِخْلَاصًا** ^(٧٨).

٣- الثقة بالله واليقين بالإجابة، ومما يزيد ثقة المسلم بربه - تعالى - أن يعلم أن جميع خزائن الخيرات، والبركات عند الله تعالى ^(٧٩)، قال رسول الله ﷺ: **«ادْعُوا اللَّهَ وَأَنْتُمْ مُوقِنُونَ بِالْإِجَابَةِ...»** ^(٨٠).

٤- الصبر وعدم الاستعجال، قال رسول ﷺ: **«يَسْتَجَابُ لِأَحَدِكُمْ مَا لَمْ يَعْجَلْ، يَقُولُ: دَعَوْتُ فَلَمْ يَسْتَجِبْ لِي»** ^(٨١).

٥- حضور القلب، والخشوع والرغبة فيما عند الله من الثواب والرغبة مما عنده من العقاب **لِئَلَّا يَسْتَعْجِلَ بِهِنَّ نَاسٌ لَمْ يَحْضُرُوا** ^(٨٢).

^(٧٣) موارد الظمان لدروس الزمان: عبد العزيز بن محمد بن عبد المحسن المسلمان (٥٨٨/٤). تزكية النفوس: أحمد فريد (ص ٤٣).

^(٧٤) دليل الواعظ إلى أدلة المواعظ: شحاتة محمد صقر (ص ٢٣٨).

^(٧٥) سورة غافر، الآية (١٤).

^(٧٦) سنن الترمذي: برقم (٢٥١٦) ٢٤٨/٤ ، وقال: هذا حديث حسن صحيح.

^(٧٧) سورة النساء ، الآية (٣٢).

^(٧٨) سورة الاعراف، الآية (١٥٨).

^(٧٩) من عجائب الدعاء: خالد بن سليمان بن علي الربيعي (ص ٩).

^(٨٠) سبق تخريجه.

^(٨١) صحيح البخاري: كتاب الدعوات ، برقم (٦٣٤٠) ٧٤/٨ ، وصحيح مسلم : كتاب الذكر والدعاء : باب أنه يستجاب الداعي ما لم يعجل ،

برقم (٢٧٣٥).

^(٨٢) سورة الانبياء ، الآية (٩٠).

٦- العزم والجزم والجد في الدعاء:

المسلم إذا سأل ربه فإنه يجزم ويعزم بالدعاء، ولهذا نهى ﷺ عن الاستثناء في الدعاء؛ فعن أبي هريرة - رضي الله عنه - عن النبي ﷺ: قال: «لا يقل أحدكم: اللهم اغفر لي إن شئت، ارحمني إن شئت، ارزقني إن شئت، وليعزم مسألته، إنه يفعل ما يشاء لا مكره له»^(٨٢). وقال العلماء: عزم المسألة الشدة في طلبها، والجزم من غير ضعف في الطلب، ولا تعليق على مشيئة ونحوها، وقيل: هو حسن الظن بالله تعالى في الإجابة^(٨٤).

٧- عدم التلبس بالحرام: من أهم شروط الدعاء: أن يكون الداعي مجتنباً للتلبس بالحرام أكلاً وشرباً ولبساً وسكناً، فهذا ينبغي له أن يتحرى ويجتهد إذا أراد أن يكون مجاب الدعوة- في أن يكون متلبساً بالحلال أكلاً وشرباً ولبساً وسكناً. فللحلال سر عجيب في قبول الأعمال عند الله تعالى..

كما أن للحرام منعاً وسداً وشوْماً على تناوله، ومن ذلك رد طاعته، وعدم قبول الأعمال، ومن الأعمال المهمة التي ترد بالتلبس بالحرام الدعاء^(٨٥)، فقد جاء ذلك مصرحاً في حديث أبي هريرة قال: قال رسول ﷺ ((أَيُّهَا النَّاسُ، إِنَّ اللَّهَ طَيِّبٌ لَا يَقْبَلُ إِلَّا طَيِّبًا، وَإِنَّ اللَّهَ أَمَرَ الْمُؤْمِنِينَ بِمَا أَمَرَ بِهِ الْمُرْسَلِينَ، فَقَالَ تَعَالَى جِئْتُمْ اللَّهَ هَاهُنَا فَجِئْتُمُوهُ بِهَذَا هَذَا، وَقَالَ جِئْتُمْ اللَّهَ هَاهُنَا فَجِئْتُمُوهُ بِهَذَا هَذَا، ثُمَّ ذَكَرَ الرَّجُلَ يُطِيلُ السَّفَرَ أَشْعَثَ أَغْبَرَ، يَمُدُّ يَدَيْهِ إِلَى السَّمَاءِ، يَا رَبِّ، يَا رَبِّ، وَمَطْعَمُهُ حَرَامٌ، وَمَشْرَبُهُ حَرَامٌ، وَمَلْبَسُهُ حَرَامٌ، وَغُذِيَ بِالْحَرَامِ، فَأَتَى يُسْتَجَابُ لِذَلِكَ؟))^(٨٦).

من موانع قبول الدعاء:

١- التلبس في الحرام: أكلًا، وشربًا، ولبسًا، وسكناً. عن أبي هريرة قال: قال رسول ﷺ ((أَيُّهَا النَّاسُ، إِنَّ اللَّهَ طَيِّبٌ لَا يَقْبَلُ إِلَّا طَيِّبًا، وَإِنَّ اللَّهَ أَمَرَ الْمُؤْمِنِينَ بِمَا أَمَرَ بِهِ الْمُرْسَلِينَ، فَقَالَ تَعَالَى جِئْتُمْ اللَّهَ هَاهُنَا فَجِئْتُمُوهُ بِهَذَا هَذَا، وَقَالَ جِئْتُمْ اللَّهَ هَاهُنَا فَجِئْتُمُوهُ بِهَذَا هَذَا، ثُمَّ ذَكَرَ الرَّجُلَ يُطِيلُ السَّفَرَ أَشْعَثَ أَغْبَرَ، يَمُدُّ يَدَيْهِ إِلَى السَّمَاءِ، يَا رَبِّ، يَا رَبِّ، وَمَطْعَمُهُ حَرَامٌ، وَمَشْرَبُهُ حَرَامٌ، وَمَلْبَسُهُ حَرَامٌ، وَغُذِيَ بِالْحَرَامِ، فَأَتَى يُسْتَجَابُ لِذَلِكَ؟))^(٨٧).

وقد قيل في معنى هذا الحديث: إن الله لا يقبل من الأعمال إلا ما كان طيبًا طاهرًا من المفسدات كلها: كالرياء، والعجب، ولا من الأموال إلا ما كان طيبًا حلالًا، فإن الطيب توصف به الأعمال، والأقوال، والاعتقادات. والمراد بهذا أن الرسل وأممهم مأمورون بالأكل من الطيبات والابتعاد عن الخبائث والمحرمات، ثم ذكر في آخر الحديث استبعاد قبول الدعاء مع التوسع في المحرمات: أكلًا، وشربًا، ولبسًا، وتغذية^(٨٨).

^(٨٢) صحيح البخاري: باب في المشيئة والارادة (وما تشاؤون إلا أن يشاء الله): برقم (٧٤٧٧) ٩/١٤٠.

^(٨٤) دليل الواعظ إلى أدلة المواعظ (٢٤٠).

^(٨٥) الدعاء ومنزلته من العقيدة الإسلامية: أبي عبد الرحمن جيلان بن خضر العروسي (٢٤٠/١).

^(٨٦) سورة المؤمنون، الآية (٥١).

^(٨٧) سورة البقرة، الآية (١٧٢).

^(٨٨) صحيح مسلم: باب قبول الصدقة من كسب الطيب، برقم (١٠١٥) ٢/٧٠٣.

^(٨٩) سورة المؤمنون، الآية (٥١).

^(٩٠) سبق تخريجه.

^(٩١) دليل الواعظ إلى أدلة المواعظ (٢٤٢).

٢- ارتكاب المعاصي والمحرمات: قد يكون ارتكاب المحرمات الفعلية مانعاً من الإجابة، ولهذا قال بعض السلف: لا تستبطن الإجابة وقد سددت طريقها بالمعاصي^(٩٢).

٣- الاستعجال وترك الدعاء:

من الموانع التي تمنع إجابة الدعاء أن يستعجل الإنسان المسلم ويترك الدعاء، لتأخر الإجابة، فقد جعل رسول الله ﷺ هذا العمل مانعاً من موانع الإجابة حتى لا يقطع العبد رجاءه من إجابة دعائه ولو طالت المدة، فإنه سبحانه يحب الملحين في الدعاء، عن أبي هريرة - رضي الله عنه - أن رسول الله ﷺ قال: «يُستجاب لأحدكم ما لم يعجل، يقول: دعوت فلم يستجب لي»^(٩٣).

وعنه - رضي الله عنه - عن الثبيّي ﷺ أنه قال: «لا يزال يُستجاب للعبد ما لم يدع بإثم أو قطيعة رحم، ما لم يستعجل»، قيل: يا رسول الله، ما الاستعجال؟

قال: «يقول: قد دعوت وقد دعوت فلم أر يستجيب لي فيستخسر عند ذلك ويدع الدعاء»^(٩٤) استخسر: أعيا وانقطع عن الشيء، والمراد هنا أنه يتقطع عن الدعاء^(٩٥).

فالعبد لا يستعجل في عدم إجابة الدعاء، لأن الله قد يؤخر الإجابة لأسباب: إما لعدم القيام بالشروط، أو الوقوع في الموانع، أو لأسباب أخرى تكون في صالح العبد وهو لا يدري، فعلى العبد إذا لم يستجب دعاؤه أن يراجع نفسه ويتوب إلى الله تعالى من جميع المعاصي، ويبشر بالخير العاجل والآجل^(٩٦).

٤- ترك الواجبات التي أمر الله بها وأوجبها: فعن حذيفة - رضي الله عنه - أن النبي ﷺ قال: «والذي نفسي بيده لتأمرون بالمعروف، ولتنهون عن المنكر، أو ليوشكن الله أني يبعث عليكم عقاباً منه، ثم تدعونني فلا يستجاب لكم»^(٩٧).

٥- الدعاء بإثم أو قطيعة رحم: عن أبي سعيد - رضي الله عنه - أن النبي ﷺ قال: «ما من مسلم يدعو الله بدعوة ليس فيها إثم، ولا قطيعة رحم، إلا أعطاه الله بها إحدى ثلاث إما أن تعجل له دعوته، وإما أن يدخرها له في الآخرة، وإما أن يصرف عنه من سوء مثلاً، قالوا: إذا نكث قال: «الله أكثر»^(٩٨).

^(٩٢) من عجائب الدعاء (ص ١٠) دليل الواعظ إلى أدلة المواعظ (٢٤٢).

^(٩٣) صحيح مسلم: باب أنه يستجاب للداعي ما لم يعجل، فيقول: دعوت فلم يستجب لي، برقم (٢٧٣٥) ٢٠٩٥/٤.

^(٩٤) صحيح مسلم: باب أنه يستجاب للداعي ما لم يعجل، فيقول: دعوت فلم يستجب لي، برقم (٢٧٣٥) ٢٠٩٦/٤.

^(٩٥) المنهاج شرح صحيح مسلم: كتاب الرقاق (٥٢/١٧).

^(٩٦) دليل الواعظ إلى أدلة المواعظ (ص ٢٤٤).

^(٩٧) مسند الامام أحمد، حديث حذيفة بن اليمان عن النبي ﷺ، برقم (٢٣٣٠١) ٣٢٢/٣٨، سنن الترمذي: باب ما جاء في الأمر بالمعروف

والنهي عن المنكر، برقم (٢١٦٩) ٣٨/٤، وقال: هذا حديث حسن

^(٩٨) مسند الامام أحمد، مسند أبي سعيد الخدري رضي الله عنه، برقم (١١١٣٣) ٢١٣/١٧، سنن الترمذي: باب في انتظار الفرج وغير ذلك،

برقم (٣٥٧٣) ٤٥٨/٥، وقال: حديث حسن صحيح.

المطلب الثاني : آراء العلماء في تأثير الدعاء لجلب المنافع ودفع المضار:

آراء العلماء في تأثير الدعاء لجلب المصالح ودفع المضار:

ذهب العلماء في أمر الدعاء إلى مذاهب شتى، وآراء متباينة، وأقوال مختلفة، وكثير النقاش بين أصحاب تلك المذاهب والآراء، فأدلى كل صاحب مذهب بحجته، وقوى مذهبه بما استطاع من حجة منقولة أو معقولة حتى صارت تلك الأقوال تستحق أن تفرد بدراسة خاصة، وذلك لتشعب الموضوع وكثرة حجج كل فريق، وأدلته^(٩٩)، ومن هذه الآراء: الرأي الأول: إن الدعاء لا معنى له ولا يدعى الله تعالى: هو مذهب طائفة من المتفلسفة وغالية المتصوفة: ذهبوا إلى أن الدعاء لا معنى له ولا فائدة فيه، والعلة في ذلك عندهم هو أن المشيئة الإلهية إذا اقتضت وجود المطلوب فلا بد أن يحصل سواء دعا أو لم يدع، فيكون الدعاء تحصيل الحاصل، وإن لم تقتضه فلا يمكن أن يحصل سواء دعا أو لم يدع فثبت بهذا أنه لا فائدة في الدعاء على الحالين^(١٠٠).

وساق هؤلاء الأدلة المتضاربة الدالة على سبق القضاء والقدر وتلك الأدلة معروفة مشهورة، منها قوله تعالى: **جِئْتُمْ بِالْحَقِّ يُخَيِّرُ اللَّهُ بَيْنَ أَلْسِنَةٍ أَوْ لِسْتُمْ وَمَا يُغْنِي عَنْكُمْ كَلِمَتِي أَوْ أَتَاكُمْ مِنْهُ فَتَضَلَّ أَعْيُنُكُمْ وَمَنْ يُضَلَّ اللَّهُ فَلاَ يَهْدِي اللَّهُ لِقَوْمٍ يُضَلُّونَ** ^(١٠١)، وقوله تعالى: **جِئْتُمْ بِالْحَقِّ يُخَيِّرُ اللَّهُ بَيْنَ أَلْسِنَةٍ أَوْ لِسْتُمْ وَمَا يُغْنِي عَنْكُمْ كَلِمَتِي أَوْ أَتَاكُمْ مِنْهُ فَتَضَلَّ أَعْيُنُكُمْ وَمَنْ يُضَلَّ اللَّهُ فَلاَ يَهْدِي اللَّهُ لِقَوْمٍ يُضَلُّونَ** ^(١٠٢).
عن علي عليه السلام عن النبي صلى الله عليه وآله أنه كان في جنازة، فأخذ عوداً يتكلم في الأرض، فقال: «ما منكم من أحدٍ إلّا وقد كتب مقعده من النار، أو من الجنة» قالوا: يا رسول الله، أفلا نتكل؟ قال: «اعملوا فكلُّ ميسر»^(١٠٤) **جِئْتُمْ بِالْحَقِّ يُخَيِّرُ اللَّهُ بَيْنَ أَلْسِنَةٍ أَوْ لِسْتُمْ وَمَا يُغْنِي عَنْكُمْ كَلِمَتِي أَوْ أَتَاكُمْ مِنْهُ فَتَضَلَّ أَعْيُنُكُمْ وَمَنْ يُضَلَّ اللَّهُ فَلاَ يَهْدِي اللَّهُ لِقَوْمٍ يُضَلُّونَ** ^(١٠٥). وجاء سراقه بن مالك بن جعشم رضي الله عنه قال: يا رسول الله بين لنا ديننا كأننا خلقنا الآن، فيما العمل اليوم؟ أفيما جفت به الأقدام، وجرت به المقادير، أم فيما نستقبل؟ قال: «لا، بل فيما جفت به الأقدام وجرت به المقادير» قال: ففيم العمل؟ قال زهير: ثم تكلم أبو الزبير بشيء لم أفهمه، فسألت: ما قال؟ فقال: «اعملوا فكلُّ ميسر»^(١٠٦).

والرد على شبهة الرأي الأول :

فإن قولهم عن المشيئة الإلهية: إما أن تقتضيه أو لا، ثم قسم ثالث، وهو: أن تقتضيه بشرط لا تقتضيه مع عدمه، وقد يكون الدعاء من شرطه، كما توجب الثواب مع العمل الصالح، ولا توجبه مع عدمه، وكما توجب الشيع والري عند الأكل والشرب، ولا توجبه مع عدمهما، وحصول الولد بالوطء، والزرع بالبذر. فإذا قدر وقوع المدعو به

^(٩٩) الدعاء ومنزلته من العقيدة الإسلامية: (٢٠٨/١).

^(١٠٠) اقتضاء الصراط المستقيم لمخالفة اصحاب الجحيم ، لابن تيمية (٢٢٨/٢) شرح العقيدة الطحاوية لابن العز الحنفي (٦٧٨/٢)

الدعاء ومنزلته من العقيدة الإسلامية: (٢٠٩/١).

^(١٠١) سورة الحديد ، الآية (٢٢).

^(١٠٢) سورة القمر ، الآية (٤٩).

^(١٠٣) سورة الحجر ، الآية (٢١).

^(١٠٤) صحيح البخاري : باب فسينسره لليسرى ، برقم (٤٩٤٦) ١٧٠/٦.

^(١٠٥) سورة الليل ، الآيتان (٦-٥).

^(١٠٦) صحيح مسلم :باب كيفية خلق الأدمي في بطن أمه ، برقم (٢٦٤٨) ٢٠٤٠/٤.

بالدعاء لم يصح أن يقال لا فائدة في الدعاء، كما لا يقال لا فائدة في الأكل والشرب والبذر وسائر الأسباب. فقول هؤلاء - كما أنه مخالف للشرع، فهو مخالف للحس والفطرة^(١٠٧).

وقولهم: إن اقتضت المشيئة المطلوب فلا حاجة إلى الدعاء؟ والرد عليهم: بل قد تكون إليه حاجة، من تحصيل مصلحة أخرى عاجلة وآجلة، ودفع مضرة أخرى عاجلة وآجلة^(١٠٨). عن أبي هريرة، عن النبي ﷺ قال: ((ما من مؤمن ينصب وجهه إلى الله يسأله مسألة، إلا أعطاه إياها، إما عجلها له في الدنيا، وإما ذخرها له في الآخرة ما لم يعجل))، قال: يا رسول الله، وما عجلته؟ قال: " يقول: دعوت ودعوت، ولا أراه يستجاب لي))^(١٠٩).

وكذلك قولهم: وإن لم تقتضه، فلا فائدة فيه؟ والرد عليهم: بل فيه فوائد عظيمة، من جلب منافع، ودفع مضار، كما نبه عليه النبي صلى الله عليه وسلم، بل ما يعجل للعبد، من معرفته بربه، وإقراره به، وبأنه سميع قريب قدير عليم رحيم، وإقراره بفقره إليه واضطراره إليه، وما يتبع ذلك من العلوم العلية والأحوال الزكية، التي هي من أعظم المطالب^(١١٠).

ثم إن العبد لا يدري ماذا قدر الله له، فإنه لا يدري هل الله علق نيل مرغوبه والوصول إلى محبوبه، أو علق دفع المضار عنه، ورفع البلايا والمصائب، علق هذه الأمور على دعائه والابتهاال إليه، أم لا؟

فما دام لا يعرف ذلك فما عليه إلا الاجتهاد وبذل المستطاع في رجاء رحمة الله واستجلاب الخير واستدفاع الشر بما جعله الله سبباً لذلك. ومبنى العبادات والطاعات على الخوف والرجاء دون اليقين الذي يقع معه طمأنينة النفس فيفضي بصاحبه إلى ترك العمل والإخلاد إلى دعاة العطللة^(١١١).

الرأي الثاني: إن الدعاء لا يجلب به منفعة، ولا يدفع به مضرة: قالت طائفة من الصوفية: إن الدعاء لا يجلب به منفعة، ولا يدفع به مضرة، وإنما هو عبادة محضة تعضدية غير معقول المعنى، كبعض أعمال العبادات الأخرى مثل رمي الجمار وغيره، ولا أثر للدعاء في حصول المطلوب، وجوداً وعدماً، بل ما يحصل بالدعاء يحصل بغيره، وهو قول البعض من طائفة من متكلمي أهل الإثبات للقدر^(١١٢).

وقالوا: إن الدعاء عند أهل التسليم والتفويض- يعنون أنفسهم- على وجهين:

أحدهما: يريد بذلك تزيين الجوارح الظاهرة بالدعاء، لأن الدعاء ضرب من الخدمة، يريد أن يزين جوارحه بهذه الخدمة.

والوجه الثاني: أن يدعو ائتماراً لما أمره الله تعالى بالدعاء، فالدعاء عندهم لإظهار العبودية وامتنال الأوامر الإلهية فقط، وليس له تأثير في حصول المطلوب^(١١٣)، فهوّلاء على اتجاهين:

^(١٠٧) شرح العقيدة الطحاوية (٦٨٠/٢).

^(١٠٨) مدارج السالكين بين منازل إياك نعبد وإياك نستعين ، لابن القيم (١١٩/٢) شرح العقيدة الطحاوية (٦٨٠/٢).

الجواب الكافي لمن سأل عن الدواء الشافي، لابن القيم (١٥).

^(١٠٩) مسند الامام أحمد ، برقم (٩٧٨٥) (٤٨٧/١٥) الأدب المفرد للبخاري : باب ما يدخر للداعي من الأجر والثواب ، برقم (٧١١) (ص٢٤٨)

وقال الألباني : حديث صحيح.

^(١١٠) شرح العقيدة الطحاوية (٦٨٠/٢) شأن الدعاء(١٣).

^(١١١) الدعاء ومنزلته من العقيدة الاسلامية (٢١٨/١).

^(١١٢) مجموع الفتاوى (٢٢/١٠) التحفة العراقية لابن تيمية (ص٤٥) جامع الرسائل لابن تيمية (٨٧/١).

^(١١٣) الدعاء ومنزلته من العقيدة الاسلامية (٢١٤/١).

١- فمنهم من يجعل الدعاء من حظ العامة، وأن مقامات الخواص ترك الدعاء والتوكل نظراً للقدر^(١١٤).
٢- ومنهم من يجعل الدعاء بعدم المؤاخذة على الخطأ والنسيان مثل **چي پږ د ئا ئا چي**^(١١٥) يجعله عديم الفائدة إذ هو مضمون الحصول، فلا يجوز الدعاء بهذا إلا تلاوة لا دعاء ويعمل ذلك بأن الدعاء به يتضمن الشك في وقوعه لأن الداعي بين الخوف والرجاء، والشك في وقوع ذلك شك في خير الله^(١١٦).
فهذه الأقوال وما أشبهها يجمعها أصل واحد: وهو أن هؤلاء ظنوا أن كون الأمور مقدره مقضية يمنع أن تتوقف على أسباب مقدره - أيضاً - تكون من العبد؛ ولم يعلموا أن الله سبحانه يقدر الأمور ويقضها بالأسباب التي جعلها معلقة بها من أفعال العباد وغير أفعالهم ولهذا كان طرد قولهم يوجب تعطيل الأعمال بالكلية^(١١٧).
الرأي الثالث: إن الدعاء يرد القضاء ويغيره من قضاء إلى قضاء^(١١٨)؛

وقد استدل هؤلاء بأدلة كثيرة أفواها الأحاديث المصرفة برد الدعاء للقضاء، ومن هذه الأحاديث:

١- عن سليمان التيمي، عن أبي عثمان النهدي، عن سلمان **رضي الله عنه** قال: قال رسول **ﷺ**: ((لا يرزُ القضاء إلا الدعاء، ولا يزيد في العمر إلا البر))^(١١٨).

٢- وعن أم المؤمنين سيدتنا عائشة رضي الله عنها قالت: قال رسول الله **ﷺ**: ((لا يتفَع حذر من قدر، والدعاء يتفَع - أحسبه قال: - ما لم ينزل القدر، وإن الدعاء ليلقى البلاء فيعتلجان إلى يوم القيامة))^(١٢٠). ومعنى يعتلجان يتصارعان ويتدافعان^(١٢١).

والحاصل أن الدعاء من قدر الله عز وجل فقد يقضي بشيء على عبده قضاءً مقيداً بأن لا يدعوه فإن دعاه اندفع عنه^(١٢٢).

الرأي الرابع: التفريق بين الأمور: قال أصحاب هذا المذهب: إن الدعاء يكون مشروعاً نافعاً في بعض الأشياء دون بعض^(١٢٣).

وقالوا بعدم مشروعية الدعاء بطول العمر أو البقاء، وعللوا ذلك بأنه أمر قد فرغ منه^(١٢٤). واستدلوا بما رواه مسلم عن المغيرة بن عبد الله الشكري، عن المعمر بن سويد، عن عبد الله، قال: قالت أم حبيبة رضي الله عنها زوج النبي

^(١١٤) مجموع الفتاوى (٣٥/١٠).

^(١١٥) سورة البقرة، الآية (٢٨٦).

^(١١٦) مدارج السالكين بين منازل إياك نعبد وإياك نستعين ، لابن القيم (١١٩/٢) مجموع الفتاوى لابن تيمية (٢٨٧/٨) الدعاء ومنزلته من العقيدة الإسلامية (٢١٤/١).

^(١١٧) مجموع الفتاوى لابن تيمية (٢٢/١٠) التحفة العراقية لابن تيمية (ص ٤٥) .

^(١١٨) شأن الدعاء (ص ٧-٨).

^(١١٩) سنن الترمذي : باب ما جاء لا يرد القدر إلا الدعاء، برقم (٢١٣٩) ١٦/٤ ، المعجم الكبير للطبراني ، برقم (٦١٢٨) ٢٥١/٦ ، صحيح

الجامع الصغير وزيادته للالباني : برقم (٧٦٨٧) ٢ / ١٢٧١ ، وقال : حديث حسن ، سلسلة الأحاديث الصحيحة ، برقم (١٥٤) ٢٨٦/١ .

^(١٢٠) المستدرك على الصحيحين للحاكم : كتاب الدعاء والتكبير والتلهيل والتسبيح ، برقم (١٨١٣) ٦٩٩/١ ، وقال : هذا حديث صحيح

الاسناد ، ولم يخبره ، وجاء الحديث في مجمع الزوائد ومنبع الفوائد : باب قضاء الله سبحانه للمؤمن ، برقم (١١٩٠٥) ٢٠٩/٧ ، في صحيح

جامع الصغير وزيادته : برقم (٧٧٣٩) ١٢٧٩/٢ .

^(١٢١) تحفة الذاكرين : (ص ٣٥) .

^(١٢٢) تحفة الذاكرين : (ص ٣٥) .

^(١٢٣) شرح العقيدة الطحاوية (١٣٠/١) ، (١٣١) .

اللَّهُمَّ أمتعني بزوجي رسول الله صَلَّى اللهُ عَلَيْهِ وَسَلَّمَ، وبأبي أبي سفيان، وبأخي معاوية قال: فقال النبي ﷺ: ((قد سألت الله لأجال مَضْرُوبَةٍ، وأيام مَعْدُودَةٍ، وأرزاق مَقْسُومَةٍ، لن يُعَجَّلَ شَيْئًا قَبْلَ حَلِّهِ، أو يُؤَخَّرَ شَيْئًا عَن حَلِّهِ، ولو كُتِبَ سَأَلْتُ اللهُ أَنْ يُعِيدَكَ مِنْ عَذَابِ فِي النَّارِ، أو عَذَابِ فِي الْقَبْرِ، كان خَيْرًا وَأَفْضَلَ))^(١٢٥).

وجه الاستدلال من هذا الحديث:

هذا الحديث صريح في أن الآجال والأرزاق مقدره لا تتغير عما قدره الله تعالى وعلمه في الأزل فيستحيل زيادتها ونقصها^(١٢٦).

وقد روي هذا المذهب عن الإمام أحمد رحمه الله : قال الخلال في الآداب كراهية قوله في السلام أبغاك الله: أخبرنا عبد الله بن الإمام أحمد بن حنبل قال: رأيت أبي إذا دعى له بالبقاء يكرهه، ويقول هذا شيء قد فرغ منه. وذكر شيخ الإسلام أنه يكره ذلك وأنه نص عليه أحمد وغيره من الأئمة^(١٢٧).

وأيد هذا المذهب شارح العقيدة الطحاوية وذهب إلى أن الدعاء لا تأثير له في زيادة العمر^(١٢٨).

واعترض على هذا الرأي :

١- بأن التفريق لا دليل عليه إذ الحجة بأنه أمر قد فرغ منه، فهذه الحجة موجودة في كل الأشياء فالكل مقدر قد فرغ منه^(١٢٩).

٢- قد ثبت عن النبي صلى الله عليه وسلم دعاؤه لبعض أصحابه بطول العمر، من ذلك دعاؤه ﷺ لأنس بطول العمر، عن أنس قال: كان النبي ﷺ يدخل علينا، أهل البيت، فدخل يوما فدعا لنا، فقالت أم سليم خويدمك ألا تدعو له؟ قال: ((اللهم، أكثر ماله وولده، وأطل حياته، واغفر له))^(١٣٠).

٣- قد ثبت عن بعض الصحابة الدعاء بطول العمر، فقد دعا سعد بن أبي وقاص ﷺ بطول العمر على الرجل الذي قال: ((إن سعدًا كان لا يسير بالسريّة، ولا يقسم بالسويّة، ولا يعدل في القضيّة، قال سعد: أما والله لأدعون بثلاث: اللهم إن كان عبدك هذا كاذبًا، قام رياءً وسنعةً، فأطل عمره، وأطل فقره، وعرضه بالفتن)) وقال عبد الملك بن عمير ، وهو الراوي ((فأنا رأيته بعد، قد سقط حاجباه على عينيه من الكبر، وإنه ليتعرض للجواري في الطرق يغمزهن))^(١٣١).

وقد رويت أحاديث أخرى قد يظن بعض الناس أن ظاهرها التعارض مع ما سبق، وللعلماء في الجمع بين هذه النصوص أوجه، منها ما ذكره النووي - ت(٦٧٦هـ) رحمه الله- في شرح مسلم :

^(١٢٤) الدعاء ومنزلته من العقيدة الإسلامية (٢٣٤/١).

^(١٢٥) صحيح مسلم: باب بين أن الآجال والأرزاق وغيرها لا تزيد ولا تنقص عما سبق به القدر، برقم (٢٦٦٣) ٢٠٥/٤.

^(١٢٦) المنهاج شرح صحيح مسلم بن الحجاج (٢١٢/١٦).

^(١٢٧) ينظر : مسائل أحمد بن حنبل رواية ابنه عبد الله: أبو عبد الله أحمد بن محمد بن حنبل بن هلال بن أسد الشيباني (المتوفى:

٢٤١هـ) (ص٤٤٨). الآداب الشرعية والمنح المرعية : محمد بن مفلح بن محمد بن مفرج، أبو عبد الله، شمس الدين المقدسي الراميني ثم

الصالحي الحنبلي (المتوفى: ٧٦٣هـ) (٣٨٦/١). غذاء الألباب في شرح منظومة الآداب: لشمس الدين، أبو العون محمد بن أحمد بن سالم

السفاري الحنبلي (٢٩٧/١).

^(١٢٨) شرح العقيدة الطحاوية (١٣٠/١، ١٣١).

^(١٢٩) الدعاء ومنزلته من العقيدة الإسلامية (٢٣٥/١).

^(١٣٠) الأدب المفرد للبخاري: باب من دعا بطول العمر، برقم (٦٥٣) ٢٧٧/١ ، وقال الألباني : حديث صحيح.

^(١٣١) صحيح البخاري : باب القراءة للإمام والمأموم في الصلوات كلها في الحضر والسفر، وما يُجهر وما يُخافت ، برقم (٧٥٥) ١٥١/١.

يقول سيد قطب في معرض حديثه في تفسيره (في ظلال القرآن) عن هذه الآية: وفي كل لفظ في التعبير في الآية كلها تلك الندوة الحبيبة:

وإذا سألك عبادي عني فإني قريب. أجيب دعوة الداع إذا دعان. ..

إضافة العباد إليه، والرد المباشر عليهم منه.. لم يقل: فقل لهم: إني قريب.. إنما تولى بذاته العلية الجواب على عباده بمجرد السؤال.. قريب.. ولم يقل أسمع الدعاء.. إنما عجل بإجابة الدعاء: «أجيب دعوة الداع إذا دعان» .. إنها آية عجيبة.. آية تسكب في قلب المؤمن الندوة الحلوة، والود المؤنس، والرضى المطمئن، والثقة واليقين.. ويعيش منها المؤمن في جناب رضي، وقربى ندية، وملاذ أمين وقرار مكين^(١٤٠).

قد وردت آيات كثيرة جداً ذكر الله فيها ما وقع لأنبيائه وأوليائه وعباده الصالحين من المحن والبلايا والشدائد العظام فاستغاثوا بربهم، وتضرعوا له، وابتهلوا إليه فاستجاب الله لهم وكشف عنهم تلك المحن بعد دعائهم. ومن هذه الآيات:

١- طُذِجْتِي نَدِي يِي جِي (١٤١).

٢- طُذِجْتِي نَدِي يِي جِي (١٤٢).

تدل الآيتان على المقصود من عدة أوجه:

منها العطف بالفاء السببية في الموضوعين: فاستجبنا، فكشفنا، ودلالة استجبنا وكشفنا اللغوية، ودلالة السياق، هذه الدلالات الواضحة على تأثير الدعاء لا ينكرها إلا من طمس الله بصيرته وختم على قلبه^(١٤٣).

٣- وقد ذكر الله تعالى أن الاستغفار والتوبة سببان لنزول المطر وللإمداد بالأموال والبنين، ولكثرة البساتين والأنهار كما أنهما سببان للعيش والتمتع بالمتاع الحسن في الحياة الدنيا، طُذِجْتِي نَدِي يِي جِي (١٤٤).

٤- الخليل عليه السلام يسأل ربه الذرية الصالحة:

فهذا سيدنا إبراهيم يرفع أكف الضراعة طالباً من الله تعالى أن يرزقه أبناء صالحين مصلحين فقال:

جُو نُو نُو نُو نُو جُو إنه قد بلغ سنا كبيرة وامرأته عجوز وهو يشتهي الولد لكنه لا يريد أي ولد إنما يريد ولدا صالحا، فكانت الاستجابة من الله تعالى فأعطاه ما سأل: جُو نُو نُو نُو نُو جُو (١٤٥).

السنة النبوية:

الأحاديث الدالة على تأثير الدعاء كثيرة ، نذكر حديثين فقط:

١- عن أبي هريرة رضي الله عنه: أن رسول الله ﷺ قال: ((يَنْزِلُ رَبُّنَا تَبَارَكَ وَتَعَالَى كُلَّ لَيْلَةٍ إِلَى السَّمَاءِ الدُّنْيَا حِينَ يَبْقَى ثُلُثُ اللَّيْلِ الْآخِرِ يَقُولُ: مَنْ يَدْعُونِي، فَأَسْتَجِيبُ لَهُ مَنْ يَسْأَلُنِي فَأُعْطِيهِ، مَنْ يَسْتَغْفِرُنِي فَأَغْفِرَ لَهُ)) (١٤٦).

(١٤٠) في ظلال القرآن لسيد قطب (١/١٧٣).

(١٤١) سورة الصافات ، الآية (٧٥).

(١٤٢) سورة الانبياء ، الآيتان (٨٣-٨٤).

(١٤٣) الدعاء ومنزلته من العقيدة الاسلامية (١/٢٤٢).

(١٤٤) سورة نوح ، الآيات (١٠-١٢).

(١٤٥) سورة الصافات ، الآيتان (١٠٠-١٠١).

٢- عن عائشة رضي الله عنها، قالت: قال رسول الله ﷺ: «لا يغني حذرٌ من قدرٍ، والدُّعاءُ يتفَعُّ ممَّا نَزَلَ وممَّا لم ينزل، وإنَّ البلاءَ ينزل فيلقاهُ الدعاءُ فيعتلجانِ إلى يومِ القيامةِ»^(١٤٧).

الأثار: وردت في الآثار أدلة كثيرة في تأثير الدعاء لجلب المنافع ودفع المضار، واننا نكتفي بذكر دليل واحد فقط :

١- قال ابن المبارك ، ت(١٨١هـ): ((قدمت المدينة في عام شديد القحط فخرج الناس يستسقون فخرجت معهم إذ أقبل غلام أسود عليه قطعتا خيش^(١٤٨)) قد اتزر بإحدهما وألقى الأخرى على عاتقه فجلس إلى جنبي فسمعتة يقول إلهي أخلقت الوجوه عندك كثرة الذنوب ومساوي الأعمال وقد حبست عنا غيث السماء لتؤدب عبادك بذلك فأسألك يا حليماً ذا أناة يا من لا يعرف عباده منه إلا الجميل أن تسقيهم الساعة الساعة فلم يزل يقول الساعة الساعة حتى اكتست السماء بالغمام وأقبل المطر من كل جانب))^(١٤٩).

دلالة الواقع التاريخي:

فقد استفاض في التاريخ وتواتر إجابة الله تعالى لنداء المضطرين وابتهاالات المنكسرين، وتضرع المساكين، واستغاثة المستغيثين، وتملق الخاشعين.

وقد ثبت على مدى التاريخ ما يفيد بالجموع تواتر ذلك وإن لم يتواتر أفراد تلك الوقائع^(١٥٠).

أ- ما ذكر الله تعالى في القرآن الكريم من قصص أنبيائه ورسله مثل نداء نوح، وإبراهيم، وأيوب، ويونس، وغيرهم عليهم السلام.

ب- قصة أصحاب الغار الذين توسلوا بصالح أعمالهم بعد أن انطبقت عليهم الصخرة فأنقذهم الله فخرجوا سالمين : عن ابن عمر رضي الله عنهما، عن النبي ﷺ قال: " خَرَجَ ثَلَاثَةٌ نَفَرٍ يَمْنُونُ فَأَصَابَهُمُ الْمَطَرُ، فَدَخَلُوا فِي غَارٍ فِي جَبَلٍ، فَانْحَطَّتْ عَلَيْهِمْ صَخْرَةٌ، قَالَ: فَقَالَ بَعْضُهُمْ لِبَعْضٍ: ادْعُوا اللَّهَ بِأَفْضَلِ عَمَلٍ عَمِلْتُمُوهُ، فَقَالَ أَحَدُهُمْ: اللَّهُمَّ إِنِّي كَان لِي أَبُوَانِ شَيْخَانِ كَبِيرَانِ، فَكُنْتُ أَخْرُجُ فَارْعَى، ثُمَّ أَجِيءُ فَأَحْلِبُ فَأَجِيءُ بِالْحِلَابِ، فَآتِي بِهِ أَبُوِي فَيَشْرَبَانِ، ثُمَّ أَسْقِي الصَّبِيَةَ وَأَهْلِي وَامْرَأَتِي، فَاحْتَبَسَتْ لَيْلَةً، فَجِئْتُ إِذَا هُمَا نَائِمَانِ، قَالَ: فَكْرَهْتُ أَنْ أَوْقِظَهُمَا، وَالصَّبِيَةُ يَتَضَاعُونَ عِنْدَ رَجُلِي، فَلَمْ يَزَلْ ذَلِكَ دَائِبِي وَدَائِبَهُمَا، حَتَّى طَلَعَ الْفَجْرُ، اللَّهُمَّ إِن كُنْتَ تَعْلَمُ أَنِّي فَعَلْتُ ذَلِكَ ابْتِغَاءً وَجِهَكَ، فَافْرُجْ عَنَّا فُرْجَةً نَرَى مِنْهَا السَّمَاءَ، قَالَ: فَفُرِجَ عَنْهُمْ، وَقَالَ الْآخَرُ: اللَّهُمَّ إِن كُنْتَ تَعْلَمُ أَنِّي كُنْتُ أَحِبُّ امْرَأَةً مِنْ بَنَاتِ عَمِّي كَأَشَدِّ مَا يُحِبُّ الرَّجُلُ النِّسَاءَ، فَقَالَتْ: لَا تَنَالْ ذَلِكَ مِنْهَا حَتَّى تَعْطِيَهَا مِائَةَ دِينَارٍ، فَسَعَيْتُ فِيهَا حَتَّى جَمَعْتَهَا، فَلَمَّا قَعَدْتُ بَيْنَ رَجُلَيْهَا قَالَتْ: اتَّقِ اللَّهَ وَلَا تَفْضُ الْخَاتِمَ إِلَّا بِحَقِّهِ، فَطَمْتُ وَتَرَكْتُهَا، فَإِنْ كُنْتَ تَعْلَمُ أَنِّي فَعَلْتُ ذَلِكَ ابْتِغَاءً

^(١٤٦) صحيح البخاري : باب الدعاء في الصلاة في آخر الليل، برقم(١١٤٥) ٥٣/٢ ، صحيح مسلم : باب الترغيب في الدعاء والذكر في آخر الليل

والاجابة فيه ، برقم(٧٥٨) ٥٢١/١.

^(١٤٧) سبق تخريجه في هامش (٥٢).

^{١٤٨} الخيش: ثياب في نسجها رقة، وخبوطها غلاظ، تتخذ من مشاققة الكتان، ومن أردته، أو من أغلظ العصب. لسان العرب : ٣٠١/٦،

تاج العروس : ١٩٩/١٧.

^(١٤٩) احياء علوم الدين للإمام الغزالي (٣٠٨/١) القواعد الحسان في أسرار الطاعة والاستعداد لرمضان : المعتمد بالله أبو محمد رضا أحمد

صمدي(١١٠) نداء الريان في فقه الصوم وفضل رمضان : أبو التراب سيد بن حسين بن عبد الله العفاني(٢٧٥) أسرار المحبين في رمضان

: أبو العلاء محمد بن حسين بن يعقوب السلفي المصري(٢٢٠).

^(١٥٠) الدعاء ومنزلته من العقيدة الاسلامية(٢٤٩/١).

وجبهك، فافرج عنا فُرجة، قال: ففرج عنهم الثلثين، وقال الآخر: اللهم إن كنت تعلم أنني استأجرت أجيرًا بفرق^(١٥١) من ذرة فأعطيته، وأبى ذلك أن يأخذ، فعمدنت إلى ذلك الفرق فزرعته، حتى اشتريت مته بقرًا وراعيها، ثم جاء فقال: يا عبد الله أعطني حقي، فقلت: انطلق إلى تلك البقر وراعيها فإنها لك، فقال: أتستهزئ بي؟ قال: فقلت: ما أستهزئ بك ولكنكها لك، اللهم إن كنت تعلم أنني فعلت ذلك ابتغاء وجهك، فافرج عنا فكشف عنهم^(١٥٢).

ج/ التوسل بالأنبياء والصالحين في الأدعية الماثورة:

١- ثبت في الصحيح أن الرسول ﷺ علم الصحابي الأعمى أن يتوسل به في دعاء الحاجة كما جاء في حديث: عن عمارة بن خزيمة بن ثابت، عن عثمان بن حنيف، أن رجلاً ضرير البصر أتى النبي ﷺ فقال: ادع الله لي أن يعافيني فقال: إن شئت أخرجت لك وهو خير، وإن شئت دعوت. فقال: ادعه، فأمره أن يتوضأ فيحسن وضوءه، ويصلي ركعتين، ويدعو بهذا الدعاء: «اللهم إني أسألك، وأتوجه إليك بمحمد نبي الرحمة، يا محمد ﷺ إني قد توجهت بك إلى ربي في حاجتي هذه لتقضى، اللهم فشفعه في»^(١٥٣). قال أبو إسحاق: هذا حديث صحيح

٢- حديث أنس عندما جاء الأعرابي والنبي ﷺ يخطب يوم الجمعة، فشكى له ما هم فيه من الشدة، فدعا النبي ﷺ فلم ينزل من منبره الا والمطر يتحدر من لحيته، ونص الحديث: عن أنس بن مالك، أن رجلاً دخل المسجد يوم الجمعة، من باب كان نحو دار القضاء، ورسول الله ﷺ قائم يخطب، فاستقبل رسول الله ﷺ قائماً، ثم قال: يا رسول الله هلكت الأموال، وانقطعت السبل، فادع الله يغثنا قال: فرفع رسول ﷺ يديه، ثم قال: «اللهم أغثنا، اللهم أغثنا، اللهم أغثنا»، قال أنس: ولا والله ما نرى في السماء من سحب ولا قرعة، وما بيننا وبين سلع من بيت ولا دار، قال: فطلعت من ورائه سحابة مثل الترس، فلما توسطت السماء انتشرت، ثم أمطرت، قال: فلا والله ما رأينا الشمس سبتاً، قال: ثم دخل رجل من ذلك الباب في الجمعة المقبلة، ورسول الله ﷺ قائم يخطب، فاستقبله قائماً، فقال: يا رسول الله هلكت الأموال وانقطعت السبل، فادع الله يمسكها عنا، قال: فرفع رسول ﷺ يديه، ثم قال: «اللهم حولنا ولا علينا، اللهم على الآكام، والضراب، وبطون الأودية، ومنابت الشجر» فانقلعت، وخرجنا نمشي في الشمس قال شريك: فسألت أنس بن مالك: أهو الرجل الأول؟ قال: لا أدري^(١٥٤).

٣- قصة أويس القرني حيث روى مسلم عن عمر بن الخطاب ﷺ قال: إن رسول الله ﷺ قال: {إن رجلاً يأتيكم من اليمن يقال له أويس لا يدع باليمن غير أم له، قد كان به بياض، فدعا الله فأذهب عنه إلا موضع الدينار أو الدرهم، فمن لقيه منكم فليستغفر لكم}^(١٥٥).

٤ - عن ثمامة بن عبد الله بن أنس، عن أنس ﷺ، أن عمر بن الخطاب ﷺ، كان إذا قحطوا استسقى بالعباس بن عبد

(١٥١) فرق : والفرق: مكيالٌ معروفٌ بالمدينة، وهو ستة عشر رطلاً، وقد يحرك. قال خدّاش ابن زهير: يأخذون الارش في إخوتهم فرق السمن وشاة في الغنم والجمع فرقان. وهذا الجمع قد يكون لهما جميعاً، مثل بطن وبطنان. الصحاح تاج اللغة وصحاح العربية: (٤/١٥٤٠).

(١٥٢) صحيح البخاري: باب إذا اشترى شيئاً لغيره بغير إذنه فرضي، برقم(٢٢١٥) ٣/٧٩، صحيح مسلم: باب ، قصة أصحاب الغار الثلاثة والتوسل بصالح الأعمال ، برقم(٢٧٤٣) ٤/٢٠٩٩.

(١٥٣) أخرجه ابن ماجه : باب ما جاء في صلاة الحاجة ، برقم (١٣٨٥) (٤٤١/١) قال أبو إسحاق: هذا حديث صحيح، والترمذي: برقم (٣٥٧٨) ٥/٤٦١، وقال: هَذَا حَدِيثٌ حَسَنٌ صَحِيحٌ غَرِيبٌ، لَا نَعْرِفُهُ إِلَّا مِنْ هَذَا الْوَجْهِ مِنْ حَدِيثِ أَبِي جَعْفَرٍ وَهُوَ الْخَطْمِيُّ..

(١٥٤) صحيح مسلم : باب الدعاء في الاستسقاء، برقم(٨٩٧).

(١٥٥) صحيح مسلم: باب من فضائل أُويسِ الْقُرْنِيِّ ﷺ، برقم (٢٥٤٢) ٤/١٩٦٨.

المطلب ﷺ فقال: «اللهم إنا كنا نتوسل إليك بنبينا ﷺ فتسقيننا، وإنا نتوسل إليك بعم نبينا فاسقنا» قال: فيسقون^(١٥٦).

وأخيراً:

قال الخطابي، ت(٣٨٨هـ): ((فأما من ذهب إلى إبطال الدعاء، فمذهبه فاسد... ومن أبطل الدعاء فقد أنكر القرآن ورده، ولا خفاء بفساد قوله، وسقوط مذهبه))^(١٥٧).

قال الشوكاني، ت(١٢٥٠هـ): "إنه سبحانه وتعالى أمر عباده أن يدعوه، ثم قال جث ت ث ث ث ث ث ث ف ج^(١٥٨)، فأفاد ذلك أن الدعاء عبادة، وأن ترك دعاء الرب سبحانه استكبار، ولا أفبح من هذا الاستكبار))^(١٥٩).

وبهذا نصل إلى أن الحق الذي لا مرية فيه أن الدعاء سبب من الأسباب وأن له تأثيراً في جلب المنافع ودفع المضار كسائر الأسباب المقدر والمشروعة، وأنه لا منافاة بين القدر والدعاء، فالدعاء من جملة ما سبق به القضاء وتضمنه القدر السابق.

الخاتمة

الحمد لله الذي وفقني لكتابة هذا البحث وأرجو أن قدمنا فيه ما ينفع المسلمين وينفعنا عملاً منجياً يوم القيامة .
ومن أهم النتائج التي توصلنا إليها ما يأتي:

١- الدعاء: هو إظهار الفقر والحاجة والتذلل من العبد الفقير إلى الله عز وجل القادر على جلب المنافع ودفع المضار.

٢- ورد الدعاء في القرآن الكريم على وجوه عدة، منها: العبادة والاستغاثة والاستعانة والتوحيد والحث على الشيء...

٣- الدعاء في حياة الإنسان أمر فطري، فالإنسان لا يكاد يجد نفسه في مأزق أو ضيق، إلا وسارع إلى دعاء الله ، وهو أساس العبودية، ولهذا فإن العبد "كلما عظمت معرفته بالله، وقويت صلته به ،كان دعاؤه له أعظم، وانكساره بين يديه أشد.

٤- إن الدعاء سبب مقتضٍ لنيل المطلوب، ونيل المطلوب له شروط وموانع، فإذا حصلت شروطه وانتفتت موانعه تحقق المطلوب والأفلا، كما هو الشأن في جميع الأعمال الصالحة والأذكار النافعة، لا تقبل إلا إذا استوفى المسلم شروطها وابتعد عن موانع قبولها، أما إذا وجد المانع وانتفى الشرط فإن العمل لا يقبل.

٥- بعد عرض آراء العلماء والفقهاء في تأثير الدعاء لجلب المنافع ودفع المضار توصلنا إلى أن الحق الذي لا مرية فيه أن الدعاء سبب من الأسباب وأن له تأثيراً في جلب المنافع ودفع المضار كسائر الأسباب المقدر والمشروعة، وأنه لا منافاة بين القدر والدعاء، فالدعاء من جملة ما سبق به القضاء وتضمنه القدر السابق.

^(١٥٦) صحيح البخاري : باب ذكر العباس بن عبد المطلب ﷺ، برقم (٣٧١٠) ٢٠/٥.

^(١٥٧) شأن الدعاء(ص٨-٩).

^(١٥٨) سورة غافر، الآية(٦٠).

^(١٥٩) تحفة الذاكرين(ص٢٨).

١٤. تهذيب اللغة: محمد بن أحمد بن الأزهرى الهروي، أبو منصور (المتوفى: ٣٧٠هـ)، تحقيق: محمد عوض مرعب، دار إحياء التراث العربي - بيروت، الطبعة: الأولى، ٢٠٠١م.
١٥. توضيح بعض المصطلحات العلمية في شرح العقيدة الطحاوية: محمد بن عبدالرحمن الخميس، دار إيلاف للنشر والتوزيع، الكويت، الطبعة: الأولى، ١٤٢٠ هـ، ١٩٩٩م.
١٦. جامع البيان في تأويل القرآن: محمد بن جرير بن يزيد بن كثير بن غالب الأملي، أبو جعفر الطبري (المتوفى: ٣١٠هـ)، تحقيق: أحمد محمد شاكر، مؤسسة الرسالة، الطبعة الأولى، ١٤٢٠ هـ - ٢٠٠٠ م
١٧. جامع الرسائل: تقي الدين أبو العباس أحمد بن عبد الحليم بن عبد السلام بن عبد الله بن أبي القاسم بن محمد ابن تيمية الحراني الحنبلي الدمشقي (المتوفى: ٧٢٨هـ)، تحقيق: د. محمد رشاد سالم، دار العطاء - الرياض، الطبعة: الأولى ١٤٢٢هـ - ٢٠٠١م.
١٨. الجامع الكبير - سنن الترمذي: محمد بن عيسى بن سؤدة بن موسى بن الضحاك، الترمذي، أبو عيسى (المتوفى: ٢٧٩هـ)، تحقيق: بشار عواد معروف، دار الغرب الإسلامي - بيروت، ١٩٩٨ م.
١٩. الجامع المسند الصحيح المختصر من أمور رسول الله صلى الله عليه وسلم وسننه وأيامه = صحيح البخاري: محمد بن إسماعيل أبو عبدالله البخاري الجعفي، تحقيق: محمد زهير بن ناصر الناصر، دار طوق النجاة، الطبعة: الأولى، ١٤٢٢هـ .
٢٠. الجواب الكافي لمن سأل عن الدواء الشافي أو الدواء والدواء: محمد بن أبي بكر بن أيوب بن سعد شمس الدين ابن قيم الجوزية (المتوفى: ٧٥١هـ)، دار المعرفة - المغرب، الطبعة: الأولى، ١٤١٨هـ - ١٩٩٧م.
٢١. حلية الأولياء وطبقات الأصفياء: أبو نعيم أحمد بن عبد الله بن أحمد بن إسحاق بن موسى بن مهران الأصبهاني (المتوفى: ٤٣٠هـ)، الناشر: السعادة - بجوار محافظة مصر، ١٣٩٤هـ - ١٩٧٤م. ثم صورتها عدة دور منها: ١ - دار الكتاب العربي - بيروت ٢. دار الفكر للطباعة والنشر والتوزيع، بيروت. ٣- دار الكتب العلمية- بيروت (طبعة ١٤٠٩هـ بدون تحقيق).
٢٢. دعاء الأنبياء في القرآن الكريم: إعداد وداود طاهر محمد نصر، إشراف د. خضر سونديك، رسالة ماجستير، جامعة النجاح الوطنية، كلية الدراسات العليا، ٢٠١٠م.
٢٣. الدعاء مفهومه- احكامه - أخطاء تقع فيه : محمد بن ابراهيم الحمد ، بدون طبعة وبدون تأريخ.
٢٤. الدعاء ومنزلته من العقيدة الإسلامية: بقلم، أبي عبد الرحمن جيلان بن خضر العروسي، أصل هذا الكتاب، رسالة علمية نال بها الباحث درجة العالمية (الماجستير) بالجامعة الإسلامية بالمدينة المنورة، بتاريخ: (١٤١٠/٣/٩هـ).
٢٥. دليل الواعظ إلى أدلة المواعظ: شحاتة محمد صقر، دار الفرقان للتراث، البحيرة (مصر).
٢٦. سنن ابن ماجه: ابن ماجه أبو عبد الله محمد بن يزيد القزويني، وماجة اسم أبيه يزيد (المتوفى: ٢٧٣هـ)، تحقيق: محمد فؤاد عبد الباقي، دار إحياء الكتب العربية - فيصل عيسى البابي الحلبي.
٢٧. سنن أبي داود: أبو داود سليمان بن الأشعث بن إسحاق بن بشير بن شداد بن عمرو الأزدي السجستاني (المتوفى: ٢٧٥هـ)، تحقيق: شعيب الأرنؤوط - محمد كامل قره بللي، الناشر: دار الرسالة العالمية، الطبعة: الأولى، ١٤٢٠ هـ - ٢٠٠٩ م.

٢٨. شأن الدعاء: أبو سليمان حمد بن محمد بن إبراهيم بن الخطاب البستي المعروف بالخطابي (المتوفى: ٣٨٨هـ)، تحقيق: أحمد يوسف الدقاق، دار الثقافة العربية، الطبعة: الأولى، ١٤٠٤ هـ - ١٩٨٤ م، الثالثة، ١٤١٢ هـ - ١٩٩٢ م.
٢٩. شرح العقيدة الطحاوية: صدر الدين محمد بن علاء الدين علي بن محمد ابن أبي العز الحنفي، الأذري الصالحي الدمشقي (المتوفى: ٧٩٢هـ)، تحقيق: شعيب الأرنؤوط - عبد الله بن المحسن التركي، مؤسسة الرسالة - بيروت، الطبعة: العاشرة، ١٤١٧هـ - ١٩٩٧م.
٣٠. شعب الإيمان: أحمد بن الحسين بن علي بن موسى الخسروجردي الخراساني، أبو بكر البيهقي (المتوفى: ٤٥٨هـ)، تحقيق وتخريج الأحاديث: الدكتور عبد العلي عبد الحميد حامد، إشراف: مختار أحمد الندوي، صاحب الدار السلفية ببومباي - الهند، الناشر: مكتبة الرشد للنشر والتوزيع بالرياض بالتعاون مع الدار السلفية ببومباي بالهند، الطبعة: الأولى، ١٤٢٣ هـ - ٢٠٠٣ م.
٣١. صحيح الجامع الصغير وزياداته: أبو عبد الرحمن محمد ناصر الدين، بن الحاج نوح بن نجاتي بن آدم، الأشقودري الألباني (المتوفى: ١٤٢٠هـ)، الناشر: المكتب الإسلامي.
٣٢. طريقك إلى تقوية إيمانك: أسماء بنت راشد بن عبد الرحمن الرويشد، المكتب التعاوني للدعوة وتوعية الجاليات بالرب .
٣٣. عون العبود شرح سنن أبي داود، ومعه حاشية ابن القيم: تهذيب سنن أبي داود وإيضاح علله ومشكلاته: محمد أشرف بن أمير بن علي بن حيدر، أبو عبد الرحمن، شرف الحق، الصديقي، العظيم آبادي (المتوفى: ١٣٢٩هـ)، دار الكتب العلمية - بيروت، الطبعة: الثانية، ١٤١٥ هـ.
٣٤. غذاء الألباب في شرح منظومة الآداب: شمس الدين، أبو العون محمد بن أحمد بن سالم السفاريني الحنبلي (المتوفى: ١١٨٨هـ) مؤسسة قرطبة - مصر، الطبعة: الثانية، ١٤١٤ هـ / ١٩٩٣م.
٣٥. غريب القرآن: أبو محمد عبد الله بن مسلم بن قتيبة الدينوري (المتوفى: ٢٧٦هـ)، تحقيق: أحمد صقر، دار الكتب العلمية، ١٣٩٨ هـ - ١٩٧٨ م.
٣٦. الفتاوى الكبرى لابن تيمية: تقي الدين أبو العباس أحمد بن عبد الحلیم بن عبد السلام بن عبد الله بن أبي القاسم بن محمد ابن تيمية الحراني الحنبلي الدمشقي (المتوفى: ٧٢٨هـ)، دار الكتب العلمية، الطبعة: الأولى، ١٤٠٨هـ - ١٩٨٧م.
٣٧. فتح القدير: محمد بن علي بن محمد بن عبد الله الشوكاني اليمني (المتوفى: ١٢٥٠هـ)، دار ابن كثير، دار الكلم الطيب - دمشق، بيروت، الطبعة: الأولى - ١٤١٤ هـ.
٣٨. ففروا إلى الله: أبو ذر القلموني، عبد المنعم بن حسين بن حنفي بن حسن بن الشاهد، مكتبة الصفا، القاهرة، الطبعة: الخامسة، ١٤٢٤ هـ.
٣٩. فقه الأدعية والأذكار: عبد الرزاق بن عبد المحسن البدر، الناشر: الكويت، الطبعة: الثانية، ١٤٢٣هـ/٢٠٠٣م.
٤٠. في ظلال القرآن: سيد قطب إبراهيم حسين الشاربي (المتوفى: ١٣٨٥هـ)، دار الشروق - بيروت- القاهرة، الطبعة: السابعة عشر - ١٤١٢ هـ.

٤١. القواعد الحسان في أسرار الطاعة والاستعداد لرمضان: المعتز بالله أبو محمد رضا أحمد صمدي، تقديم: فضيلة الشيخ / أبو إسحق الحويني، فضيلة الشيخ / محمد حسين يعقوب، الطبعة: الثالثة ١٤٢٠ هـ، مكتبة الفهد بجدة - السعودية .
٤٢. لسان العرب: محمد بن مكرم بن علي، أبو الفضل، جمال الدين ابن منظور الأنصاري الرويفعي الإفريقي (المتوفى: ٧١١هـ)، دار صادر - بيروت، الطبعة: الثالثة - ١٤١٤ هـ.
٤٣. مجمع الزوائد ومنبع الفوائد: أبو الحسن نور الدين علي بن أبي بكر بن سليمان الهيثمي (المتوفى: ٨٠٧هـ)، تحقيق: حسام الدين القدسي، مكتبة القدسي، القاهرة، ١٤١٤ هـ، ١٩٩٤ م.
٤٤. مجموع الفتاوى: تقي الدين أبو العباس أحمد بن عبد الحلیم بن تيمية الحراني (المتوفى: ٧٢٨هـ)، تحقيق: عبد الرحمن بن محمد بن قاسم، مجمع الملك فهد لطباعة المصحف الشريف، المدينة النبوية، المملكة العربية السعودية، ١٤١٦هـ/١٩٩٥م.
٤٥. المخصص: أبو الحسن علي بن إسماعيل بن سيده المرسي (المتوفى: ٤٥٨هـ)، تحقيق: خليل إبراهيم جفال، دار إحياء التراث العربي - بيروت، الطبعة: الأولى، ١٤١٧هـ/١٩٩٦ م .
٤٦. مدارج السالكين بين منازل إياك نعبد وإياك نستعين: محمد بن أبي بكر بن أيوب بن سعد شمس الدين ابن قيم الجوزية (المتوفى: ٧٥١هـ)، تحقيق: محمد المعتصم بالله البغدادي، دار الكتاب العربي - بيروت، الطبعة: الثالثة، ١٤١٦ هـ - ١٩٩٦م.
- ٤٧- مسائل أحمد بن حنبل رواية ابنه عبد الله: أبو عبد الله أحمد بن محمد بن حنبل بن هلال بن أسد الشيباني، (المتوفى: ٢٤١هـ)، تحقيق: زهير الشاويش، المكتب الإسلامي - بيروت، الطبعة: الأولى، ١٤٠١هـ/١٩٨١م.
٤٨. المستدرک علی الصحیحین: أبو عبد الله الحاكم محمد بن عبد الله بن محمد بن حمدويه بن نعيم بن الحكم الضبي الطهماني النيسابوري المعروف بابن البيع (المتوفى: ٤٠٥هـ)، تحقيق: مصطفى عبد القادر عطا، دار الكتب العلمية - بيروت، الطبعة: الأولى، ١٤١١ - ١٩٩٠ م.
٤٩. مسند الإمام أحمد بن حنبل: أبو عبد الله أحمد بن محمد بن حنبل بن هلال بن أسد الشيباني (المتوفى: ٢٤١هـ)، تحقيق: شعيب الأرنؤوط - عادل مرشد، وآخرون، إشراف: د عبد الله بن عبد المحسن التركي، مؤسسة الرسالة، الطبعة: الأولى، ١٤٢١ هـ - ٢٠٠١ م.
٥٠. المسند الصحيح المختصر بنقل العدل عن العدل إلى رسول الله صلى الله عليه وسلم: مسلم بن الحجاج أبو الحسن القشيري النيسابوري (المتوفى: ٢٦١هـ)، تحقيق: محمد فؤاد عبد الباقي، دار إحياء التراث العربي - بيروت.
٥١. المصباح المنير في غريب الشرح الكبير: أحمد بن محمد بن علي الفيومي ثم الحموي، أبو العباس (المتوفى: نحو ٧٧٠هـ)، المكتبة العلمية - بيروت.
٥٢. معالم التنزيل في تفسير القرآن = تفسير البغوي: محيي السنة، أبو محمد الحسين بن مسعود بن محمد بن الفراء البغوي الشافعي (المتوفى: ٥١٠هـ)، تحقيق: عبد الرزاق المهدي، دار إحياء التراث العربي - بيروت، الطبعة: الأولى، ١٤٢٠ هـ.

٥٣. معاني القرآن: أبو زكريا يحيى بن زياد بن عبد الله بن منظور الديلمي الفراء (المتوفى: ٢٠٧هـ)، تحقيق: أحمد يوسف النجاتي / محمد علي النجار / عبد الفتاح إسماعيل الشلبي، دار المصرية للتأليف والترجمة - مصر، الطبعة: الأولى.
٥٤. معاني القرآن وإعرابه: إبراهيم بن السري بن سهل، أبو إسحاق الزجاج (المتوفى: ٣١١هـ)، تحقيق: عبد الجليل عبده شلبي، عالم الكتب - بيروت، الطبعة: الأولى ١٤٠٨ هـ - ١٩٨٨ م.
٥٥. المعجم الأوسط: سليمان بن أحمد بن أيوب بن مطير اللخمي الشامي، أبو القاسم الطبراني (المتوفى: ٣٦٠هـ)، تحقيق: طارق بن عوض الله بن محمد، عبد المحسن بن إبراهيم الحسيني، دار الحرمين - القاهرة.
٥٦. المعجم الكبير: سليمان بن أحمد بن أيوب بن مطير اللخمي الشامي، أبو القاسم الطبراني (المتوفى: ٣٦٠هـ)، تحقيق: حمدي بن عبد المجيد السلفي، مكتبة ابن تيمية - القاهرة، الطبعة: الثانية.
٥٧. معجم مقاييس اللغة: أحمد بن فارس بن زكريا القزويني الرازي، أبو الحسين (المتوفى: ٣٩٥هـ)، تحقيق: عبد السلام محمد هارون، دار الفكر، ١٣٩٩هـ - ١٩٧٩م.
٥٨. المفردات في غريب القرآن: أبو القاسم الحسين بن محمد المعروف بالراغب الأصفهاني (المتوفى: ٥٠٢هـ)، تحقيق: صفوان عدنان الداودي، دار القلم، الدار الشامية - دمشق بيروت، الطبعة: الأولى - ١٤١٢ هـ.
٥٩. من عجائب الدعاء: خالد بن سليمان بن علي الربيعي، دار القاسم للنشر، الرياض، الطبعة: الأولى، ١٤٢٣ هـ - ٢٠٠٢ م.
٦٠. المنهاج شرح صحيح مسلم بن الحجاج: أبو زكريا محيي الدين يحيى بن شرف النووي (المتوفى: ٦٧٦هـ)، دار إحياء التراث العربي - بيروت، الطبعة: الثانية، ١٣٩٢.
٦١. موارد الظمان إلى زوائد ابن حبان: أبو الحسن نور الدين علي بن أبي بكر بن سليمان الهيثمي (المتوفى: ٨٠٧هـ)، تحقيق: حسين سليم أسد الداراني - عبده علي الكوشك، دار الثقافة العربية، دمشق، الطبعة: الأولى، (١٤١١ - ١٤١٢ هـ) = (١٩٩٠ م - ١٩٩٢ م).
٦٢. النبوات: تقي الدين أبو العباس أحمد بن عبد الحليم بن عبد السلام بن عبد الله بن أبي القاسم بن محمد ابن تيمية الحراني الحنبلي الدمشقي (المتوفى: ٧٢٨هـ)، تحقيق: عبد العزيز بن صالح الطويان، الناشر: أضواء السلف، الرياض، المملكة العربية السعودية، الطبعة: الأولى، ١٤٢٠هـ/٢٠٠٠م.
٦٣. نداء الريان في فقه الصوم وفضل رمضان: أبو التراب سيد بن حسين بن عبد الله العفاني، تقديم: أبو بكر الجزائري - محمد صفوت نور الدين - محمد عبد المقصود، دار ماجد عسيري - جدة .

ملخص البحث

الحمد لله رب العالمين والصلاة والسلام على نبينا محمد وعلى آله وصحبه أجمعين .

أما بعد...

فإن موضوع الدعاء له أهمية كبيرة في حياة الناس بصورة عامة وفي حياة المسلمين بصورة خاصة ، لذلك حاولت في هذا البحث أن أبين معنى الدعاء وأنواعه وأقوال العلماء فيه ,وبينت أهميته وتأثيره في جلب المنافع ودفع المضار في حياة المسلمين ، فأوردت في هذا البحث أقوال العلماء واختلافاتهم وناقشت آراء المخالفين ، وقمت بالرد عليهم وأكدت على أن الدعاء له أهمية كبيرة وأيدت كلامي بآيات كريمة وأحاديث نبوية شريفة وبالواقع التاريخي المشهود.

راجيا من الله ان ينفع بهذا العمل المتواضع المجتمع الاسلامي والانساني.

پوختەى توپژئینه وه به کوردی

سوپاس وستایش بۆپهروهردگاری جیهان و درودپه حمت بۆسه رگیانی پیغه مبهری پیشه واو یارو یاوه رانی به گشتی.

پاشان...

بابه تی (پارانه وه) گرنگی یه کی زۆری هه یه له ژبانی مرۆقه کاندایه ریۆیه هه و لم داوه له م توپژئینه وه دا مانای (پارانه وه) پوون بکه مه وه و وتهی زانایان باس بکه م، وه ههروه هاگرنگی و کاریگه ری له ژبانی مووسلماناندا پوون بکه مه وه.

وه ههروه هاله م توپژئینه وه دا قسه ی زاناکان و بۆچرونه جیاوازه کانیانم هیناوه، وه جه ختم کردۆته وه که (پارانه وه) گرنگی یه کی زۆری هه یه، وه ئه و راستیه شم سه لماندوه به کۆمه لێک له ئایه تی پیرۆزو فه رموده ی شیرینی پیغه مبه ر (درودی خوای له سه ربییت) و پوداوی میژووی، پاشان گفتوگۆی راجیاوازه کانم کردووه و وه لأمم داونه ته وه به ئۆیدی ئه وه ی که ئه م کاره بچوکه به سه و دبییت بۆ کۆمه لگه ی مووسلمانان . خواپشتوو په نابییت.

Research Summary

Praise be to Allah and peace and blessings be upon our Prophet Muhammad and his family and companions.

But after...

The topic of supplication is of great importance in the lives of people in general and in particular the lives of Muslims, so I tried in this research to show the meaning of supplication, types and scholarly in it, and showed its importance and influence in bringing the benefits and pay the injured in the lives of Muslims, Vordt in this research scholarly and differences and discussed the views of offenders, and I responded to them and stressed that great importance to pray for him and supported my verses and sayings of the Prophet decent, honest and acclaimed historical reality Hoping to God that this modest benefit the Muslim community and humanitarian work.

مورفومترية حوض وادي سماقولي
(دراسة في الجيومورفولوجية التطبيقية)

د. سوران حمه امين احمد
جامعة السليمانية

د. سايه سلام صابر
جامعة السليمانية

د. د. عزالدين جمعه درويشد
جامعة كرميان

مستخلص البحث:

تهتمالدراساتالهيدروولوجيةبتحليلالخصائصالمورفومتريةودراستها لأحواض الصرف المائية اذلهادلالات بيئيةوتساعد في تفسير الكثير من التغيرات التي تطرأ على المكونات البيئية في أحواضها المائية كالبينة الصخرية التضاريس والمناخ و التربة والنبات الطبيعي^(١).

يقع حوض وادي سماقولي، البالغة مساحتها (١٢٩) كم^٢ الى شمال شرق العراق وشمال شرق محافظة اربيل كما مبين في خارطة (١)، المكون من وادي (سماقولي سروجاو و كرؤذ)، تتحد حدوده جغرافيا بجبل ناوةطرد في شمال و شمال شرق وشرق،بنةباوي في جزءها الغربية،ومرتفعات باواحي في اجزائها الشرقية (خارطة (٢) ويقع فلكيا بين دائرتي عرض (٣٦:٠٥ و ٣٦:١٦) شمالا و خطي طول (٤٤:١٦ و ٤٤:٢٦) شرقا.يمثل حوضاً غير متناظر الشكل محاطاً بسلاسل من الجبال التي تتخللها وديان صغيرة. تعتمد المياه السطحية الجارية في الاحواض على مياه الامطار التي تسقط في فصل الشتاء ، كذلك الحال بالنسبة للمياه الجوفية في الحوض الذي تعتمد بصورة رئيسة على مياه الامطار والمتسرب من المياه السطحية ، لذا فإن كميات المياه الجارية في الاحواض والوديان والمياه الجوفية تتذبذب من سنة لآخرى ومن فصل الى اخر ، تبعاً لكميات الامطار الساقطة وموسمها .

ازدادت أهمية دراسات الجيومورفولوجية بازياد امكانية البحث العلمي ، لذلك يمكن تحديد اهداف البحث لمنطقة الدراسة من خلال محورين، تناول اولهما دراسة الخصائص البيئية للمنطقة، و تناول ثانيهما التحليل الكمي لخصائص شبكة التصريف المائي لحوض وادي سماقولي و معرفة أهميتها الهيدروولوجية. و استخدمت الباحثون منهج الاستقراء التجريبي والتحليل للمعادلات والجداول واعتمد البحث على الدراسة العملية من الخرائط الطبوغرافية .

وتتمثل طريقة العمل في الخطوات الاتية:

١-تحديد حدود منطقة الدراسة بالاعتماد على نقاط تقسيم المياه و ذلك باستخدام خرائط الكنتورية بمقياس(١:٢٠٠٠٠).

٢-اعداد خارطة الشبكة التصريفية للحوض في ضوء الخطوة الاولى.

٣-اجراء كافة القياسات المورفومترية بالاعتماد على الخارطة المرسومة.

٤-استخدام جهاز البلانيمتر و طريقة المربعات لاستخراج مساحة الحوض.

٥-تقسيم الحوض الى حوضين ثانويين(سماقولي سروجاو-كرؤذ).

(١) سلامة حسن رمضان ، التحليل الجيومورفولوجي للخصائص المورفومترية للأحواض المائية في الأردن ، مجلة دراسات للعلوم الإنسانية ، المجلد السابع ، العدد 1 ، الجامعة الأردنية ، عمان، 1980 . ص١٠١.

المقدمة:

تعد المياه من أفضل الأشياء التي أنعم بها البارئ عز وجل للطبيعة ، وهي من العناصر الأساسية لتكوين الكائنات الحية.. وان استثمارها بشكل منظم وعقلاني مظهر من مظاهر التقدم والرقي الحضاري، لذا فان دراسة احواض الانهر ووجود المياه فيها امر في غاية الاهمية فضلاً عن بيان مقدارها وكميتها،و تمثل دراسة الاحواض المائية جانبا كبيرا من اهتمامات الجيومورفولوجيين،حيث لها دلالات هيدرولوجية معينة من حيث خصائص الصرف المائي و تكوين الرسوبات و نشوء الاشكال الجيومورفولوجية سواءا كانت الارسابية أو الحتية.وتساعد الدراسات المورفومترية ايضا تحديد شكل الحوض والمرحلة الحتية للاحواض والمظاهر الارضية التي تتطور عنها نتيجة التباين في عمليتي الحت والترسيب. فضلاً عن امكانية الاستفادة من هذه الدراسات في أهتمامات علمية تطبيقية كصيانة التربة

خريطة (١)

موقع منطقة الدراسة بالنسبة لاقليم كردستان و مناطق المجاورة.

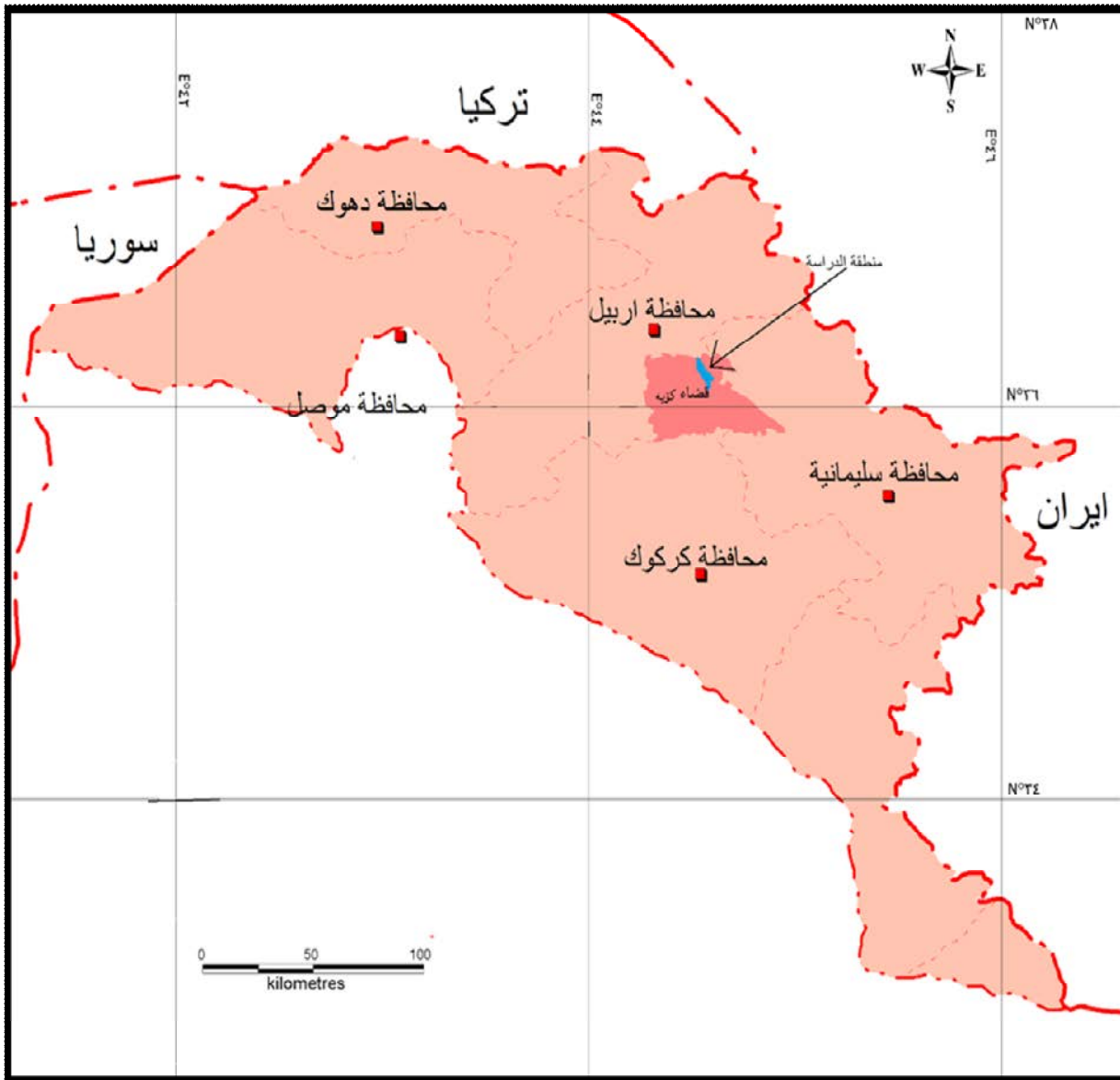

المصدر: خليل اسماعيل محمد، القضية الكردية حدود أم وجود، مطبعة جامعة صلاح الدين، أربيل، ٢٠٠٦، ص ١٧.

خريطة (٢)

شبكة الأودية النهرية و خطوط الأرتفاع المتساوي لمنطقة الحوض وادي سماقولي

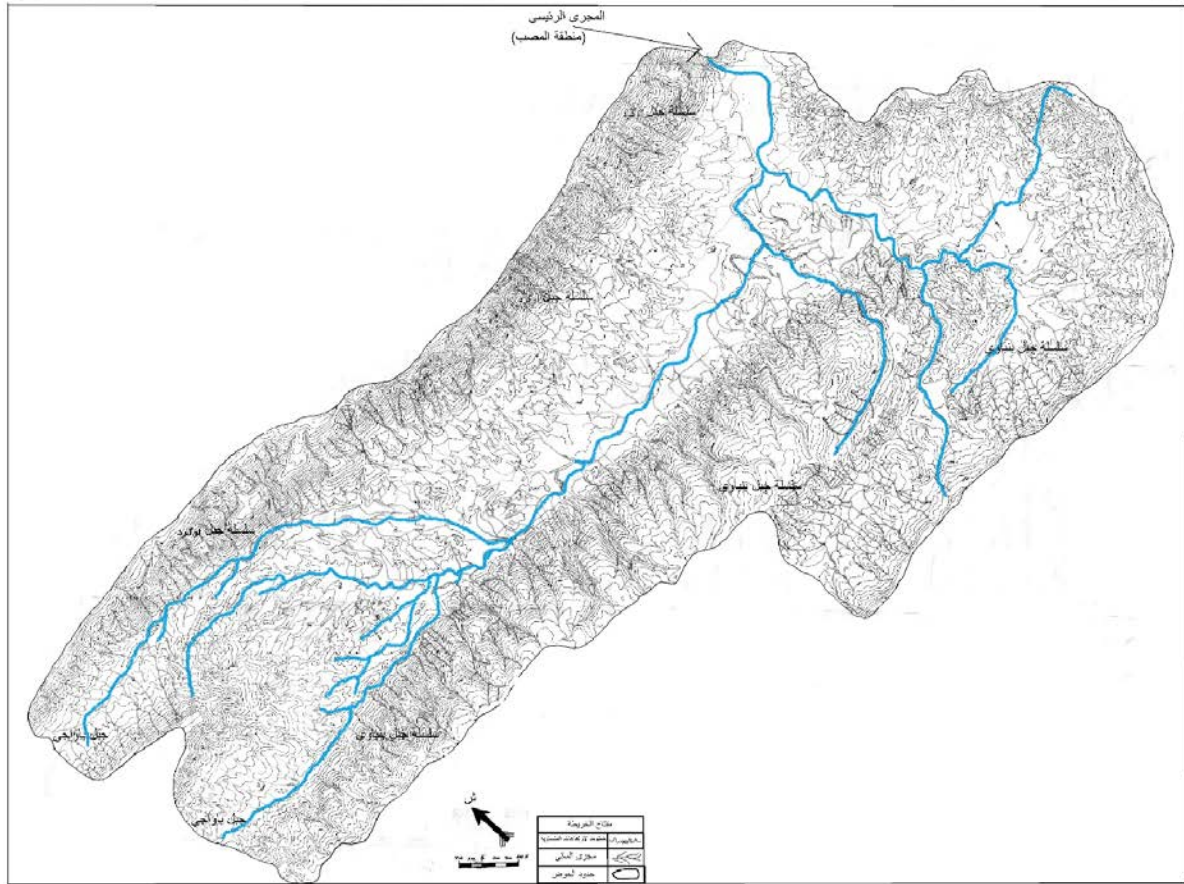

المصدر: من عمل الباحثة بالأعتماد على الخرائط الطبوغرافية ذات مقياس ٢٠٠٠٠/١

والموارد المائية وفي الكثير من المنشآت الهندسية^(٢) يعد حوض الصرف النهري الوحدة الأساسية لاجراء البحوث الكمية (Morphometric)^(*) لاحواض الانهار ويعد قياس الصفات الطبيعية للنظم النهرية أو الأودية من التطورات الحديثة في حقل الجيومورفولوجية الكمية التي تعتمد على التحليل الاحصائي والرياضي لوصف الاشكال الارضية^(٣).

(٢) أسباهية يونس محسن، التحليل الجيومورفولوجي للخصائص المورفومترية في حوض مخمور، كلية التربية، جامعة الموصل، ١٩٩٢، ص٢.

(*) المورفومترية (Morphometric) تعني جميع الخصائص الحوضية والقياسية والهندسية والتي تنتج عن أخذ قياسات معينة للاحواض المائية كما في ذلك الخصائص الشكلية.

ينظر: حسن رمضان سلامة، مصدر سابق، ص٩٧.

(٣) احمد علي حسن البيواتي، حوض وادي العجيج من العراق واستخدامات أشكال الأرضية، أطروحة دكتوراه غير منشورة، كلية الاداب، جامعة بغداد، ١٩٩٥، ص٦١.

المحور الاول: خصائص البيئة الطبيعية للحوض:

١- جيولوجيا:

تمتاز محافظة أربيل من الناحية الجيولوجية بالتنوع الكبير والتباين في الخصائص الجيولوجية، من حيث نوعية التكوينات الجيولوجية ودرجة كثافة ظهور مكاشفها بين الاجزاء المحافظة. والمتاثرة بالحركة الارضية الالبية البانية للجبال حيث حدثت في عصر المايوسين واستمرت الى نهاية عصر البلايوسين. وان البناء الجيولوجي والخصائص الجيولوجية تعد واحدة من أهم العوامل المهمة في الخصائص المورفومترية للأحواض المائية، فقد يرى الأستاذ (وليم ثورنبري) "إن البنية الجيولوجية هي العامل المسيطر في تطور الأشكال الأرضية"^(٤). وعليه فإن حوض وادي سماقولي يقع ضمن منطقة الرصيف غير المستقر وتحديداً ضمن نطاق (ضفة مضطربة مالا الثاني (Chamchamal sub-zone) العائد لنطاق الطيات الواطئة (Foot Hills Zone)^(٥). و كشف على سطحها العديد من التكاوين الجيولوجية المتباينة من حيث درجة صلابة صخورها و مقاومتها لعوامل التعرية والتجوية. وتتمثل في المكاشف الآتية:

أ- الطبقات الجيولوجية العائدة لزمن الثالث Cenozoic era geologic formation :

تظهر الطبقات الجيولوجية لزمن الحياة الحديثة في منطقة الدراسة بشكل حزام ،وتعود الى عصر البليوسين والايوسين الاعلى وتشمل الطبقات الآتية:

١- تكوين الكولوش The Kolosh Formation

عمر هذا التكوين هو البليوسين الى المايوسين السفلي Paleocene – lower miocene وهو من نوع الطبقات الفلشية flysch sediment . يتواجد على ارتفاع (٧٢٠-٧٨٠) م ، يتألف من الاسفل الى الاعلى منصخور الشيل الازرق و اللايمستون والشيل والصخور الرملية بشكل تعاقبات^(٦) ، يغطي هذا التكوين من قبل الترسبات الحديثة ، ان هذا التكوين يتألف من الصخور غير النفاذة^(٧).

٢- تكوين خورمال (سنجار):

يتواجد على ارتفاع (٧٨٠-٩٠٠) م خصوصا في قدمات جبل بنة باوي و ثاوة طرد، يتكون من الحجر الجيري الأبيض إلى الرمادي والحجر الجيري المدملك الغني بالمواد الطينية^(٨). ومن التكوينات الخازنة للمياه وتظهر فيه ينابيع دائمة الجريان.

٤) وليم دي. ثورنبري، أسس الجيومورفولوجيا، ترجمة: فائق حسين الخشاب وعلي محمد المياح، الجزء الأول، دار الكتب للطباعة والنشر، بغداد، ١٩٧٥، ص ٢٨.

٥) Tibor Budy; the regional geology of Iraq; stratigraphy and paleogeography, Baghdad, 1980, pp.123-156.

٦) Saad Z. and Jeremy C: Geology of Iraq, Dolin, Drayue and moraviam museum, Brno, 2006, p 192.

٧) Khalid Sharbazheri, Impact of stratigraphy on hydrology of Sharazoor plain and vsurrounding area, north E-Iraq-Kurdistan Region,

(٨) علي محمود السورداشي، دراسة صخرية بيئة لتكوين سنجار في مقاطع مختارة من منطقة السليمانية شمال شرق العراق، رسالة ماجستير، كلية العلوم، جامعة صلاح الدين، أربيل، ١٩٨٨، ص ٢٣، (غير منشورة).

٣-تكوين جركس:

يمتاز تكوين (جركس) بلونه الاحمر المائل الى البنفسجي، يتكون من (الطين) و(المارل)، اضافة الى وجود كميات من (الجبس) في الطبقات العليا منه.^(٩) ويعد تكوين (جركس) من تكوينات غير نفاذة وغير خازنة للمياه. اذ يتواجد على ارتفاع (٩٠٠-١٠٠٠) م.

٤-تكوين بلاسي:

يتكون التكوين البلاسي من الحجر الجيري المتبلور على رقائق من الصلصال يظهر على ارتفاع(اكثر من ١٠٠٠) م اي على قمة جبل باواجي و ثاوة طرد و بنة باوى. وتكوين بلاسي نفاذ بسبب تشققاته ونشاط عملية الكارسيات لذلك فهو من الخلانات الجيدة ويعطي مياه وفيرة للينابيع التي تنبع منه^(١٠).

ب- ترسبات العصر الرباعي :

تشمل نوعين من الترسبات منها القديمة المترسبة في البلايوسين والحديثة المترسبة في الهولوسين حيث ترسبت الحديثة فوق القديمة، وتتواجد هذه الترسبات في الأجزاء الدنيا القريبة من مصب الحوض ،و يتواجد ضمن الأشكال المتسربة كما يأتي :-

١-المدرجات النهرية :

تظهر على ضفاف مجاري الأودية الرئيسية وخاصة مجرى سماقولي الرئيسي والمجاري الأخرى المجاورة وتتألف من طبقات من رواسب صخور المملكات الغنية بالحصى ،و تحتوي على حصى منقول ،وتتخلل طبقات المملكات بعض الطبقات والعدسات (Lenses) من الحجر الرملي والحجر الطيني.

٢. السهول الفيضية :

وتتواجد حول ضفاف مجاري الأودية ولاسيما عند المنعطفات بالنسبة للأودية الرئيسية، وقد نشأة من فيضان مياه الأودية في مجاريها.

٣- ترسبات المنحدرات:

ترسبات المنحدرات المتألفة من الحصى ،تتواجد بشكل خاص في المناطق العليا من الحوض ، ولكن في مناطق أقل ارتفاعاً وإنحداراً تتألف الترسبات من الدقائق الصغيرة

٤-الترسبات وديان :

توجد هذه الترسبات في وديان منطقة الدراسة ، وتدرج أحجامها ما بين الأحجام الكبيرة كالحصى الى الأحجام الصغيرة كالترسبات الطينية والغرينية .

(٩) العمري، فاروق صنع الله وعلي صادق، جيولوجية شمال العراق، مؤسسة دار الكتب للطباعة والنشر، الموصل ١٩٧٧ ص١٢٢.

(١٠)فاروق صنع الله العمري، علي صادق، مصدر سابق، ص١٢٢.

٢-التضاريس:

تغلب على منطقة الدراسة صفة التضرس الشديد الى المتوسط لان التضرس يقع ضمن منطقة الجبال العالية البسيطة الالتواء. حيث ان للتضاريس دوراهما في تباين عناصر المناخ ومن ثم على الجريان السطحي في تشكيل العمليات الجيومورفولوجية في التعرية والارساب،و بشكل عام يؤثر تباين الانحدارات العرضية في كثافة التفرع^(١١)،احواضها النهرية و زيادة عدد وديانها و مراتبها النهرية. وتقع منطقة الدراسة بين خطي كنتور (٦٨٠)م و(٢٤٠٠)م الواقع في شمال حوض التغذية.

وبناءً على أهمية هذه الخصائص سوف نبين دور كل وحدة التضاريس على النحو الاتي :

١-وحدة المرتفعات:وتتمثل بالجبال الاتية:

أ-جبل باواحي:و يمثل الحدود الشرقية و الجنوبية الشرقية للمنطقة،ويرتفع أعلى قمة له في الحوض الى (١٢٠٠)م.
ب-جبل بنةباوي:يمثل الحدود الجنوبية الغربية والغربية للحوض،ويمتد هذا الجبل بموازاة سلسلة جبال ناوهگرديصل اعلى نقطة فيه الى حدود (١٣٣٦) م،اما طوله فيقدر ب(٢٢)كم.
ج-سلسلة جبال ناوةطرده:وتقع في الشمال و الشمالي الغربيللحوض ،ويصل اعلى نقطة فيها الى حدود (١٣٦٠) م،اما طولها فيقدر ب(٢٠,٥)كم.

٢-وحدة الوديان(وحدة الشبكة المائية):

تشمل الوحدة الحوضية لثلاث احواض منطقة الدراسة وهي:

١-حوض وادي سماقولي سةرضاوة:

يتماشى حدود هذا الوادي مع خط تقسيم المياه (جبل ناوةطرده) في الجهات الشمالية والشمالية الشرقية ،في حينتحدد جبال بنةباوي الجهات الجنوبية والجنوبية الغربية.وبالتقاء الوديان المنحدرة الاتية من سفح الشرقية لجبال ناوةطرده و السفح الشمالي من جبل بنةباوي يتكون هذا الوادي ،ويقدر طوله ب(١٥)كم وبمساحة حوضية (٨٥)كم٢.

٢-حوض وادي كرؤذ:

يقوم الوادي بتصريف مياه لجميع سفوح جبل بنةباوي ،حيث يقرب شكله من شكل هيلالي، يتماشى الوادي مع أقدامه،ويقدر طوله ب(٩)كم وبمساحة(٣٧)كم٢.

٣-حوض وادي سماقولي:

يتكون الوادي من التقاء وادي سماقولي سةرضاوة و كرؤذ،ويبلغ طوله(١٩)كم و تقدرمساحة حوضه ب(١٢٩)كم٢. ويتصف بضيقه في اجزائها الغربية الا ان اتساعه يزيد كلما اتجهنا نحو المناطق الشرقية والى مصب النهر.

(١١) أحمد محمد صالح العزي، دور العمليات الجيومورفولوجية في تشكيل المظهر الأرضي لحوض طاووق جابي-نهر العظيم، رسالة ماجستير غير منشورة، كلية التربية جامعة تكريت، ٢٠٠٠، ص٢٩.

٣-المناخ:

تؤثر الاحوال المناخية في عمليات الحت والنقل والترسيب وبكميات الصرف المائي في المجاري المائية . اضافة الى تأثيرها في كثافة الغطاء النباتي ونوعه وتوزيعه، اذ ان زيادة معدلات الامطار السنوية تعمل على زيادة صرف المائي و مخزون الماء الجوي وارتفاع مناسيبه ، علما ان انخفاض درجات الحرارة يؤدي الى قلة التبخر من مياه الامطار قبل تغلغلها و ترشحها الداخلة في الطبقات الارضية. إن كل مجرى مائي أو نهري قد يكون بالأساس مع قطرات المطر الأولى التي سقطت على أية منطقة، ان الأحواض المائية تعد انعكاسا مباشرا للمناخ، ولاسيما عنصر المطر. وتوصف الأحواض المائية بأنها دائمة أو موسمية وفق معدلات التساقط وزمن ومدة سقوطها. وعند دراسة مناخ أية منطقة لا بد من التعرف على معلومات الانواء الجوية لتلك المنطقة ، ونظرا لعدم وجود محطة انواء جوية ضمن منطقة الدراسة تم الحصول على المعلومات المناخية من المحطات المناخية المجاورة (محطة صلاح الدين على ارتفاع (١٠٨٨م) و ذلك لقربها من منطقة البحث. وفيما يأتي شرح بسيط للعناصر المناخية (الحرارة والتساقط) في منطقة الدراسة :

١-درجات حرارة:

تعد درجات الحرارة واحدة من أهم عناصر المناخ تأثيرا في الأحواض المائية، حيث لها دور واضح في عملية الدورة الهيدولوجية التي تسبب التبخر من المسطحات المائية ونقل الماء خلال الغلاف الغازي بوسائل مختلفة من المسطحات المائية الكبرى الى الجو و يؤدي الى التساقط على الشكل (الثلجي والمطري) ،الذي يعود ماءه الى المسطحات، و هذه العملية عبارة عن دورة تكاملية للمياه تتميز بوجود نقطة بداية تتمثل بعملية التبخر بسبب تأثير الحرارة و تنتهي بعملية التكاثف والتساقط. يمكن الكشف عن خصائص الحرارة في منطقة الدراسة من خلال (جدول ١) وتتمثل بـ:

١-يتميز فصل الصيف بالحرارة والجفاف ولاسما في أشهر ثلاثة فيه (حزيران، تموز، آب) إذ يتراوح معدل الحرارة في شهر تموز (٣١،٧)م، ويظهر تقارب في معدلات درجات الحرارة في أشهر الصيف. في حين يتراوح درجة الحرارة العظمى في شهر اب (٣٦،٦)م، و ادنى درجة حرارة في هذا الفصل في شهر حزيران بمعدل (٢٢،٨)م.

٢-يتميز فصل الشتاء باعتدال درجة الحرارة مع ميلها نحو الانخفاض إذ تنخفض معدلات درجة الحرارة في أشهر الشتاء (كانون الأول ،كانون الثاني، شباط)، تتراوح في شهر كانون الثاني (٥،٣٧)م. و سجلت ادنى درجة حرارة في نفس شهر بدرجة (٢،١٧)م، في حين سجلت درجة الحرارة العظمى في شهر تشرين الثاني بدرجة (١٧،٨)م في هذا الشهر.

جدول (١)

المعدلات الشهرية لدرجات الحرارة (م) والمدى الحراري و درجة حرارة (العظمى والصغرى) لمحطة صلاح الدين
لمدة (٢٠١٠-٢٠٠١)

المعدل	المدى الحراري	درجة الحرارة الصغرى	درجة الحرارة العظمى	الشهر
٥,٣٧	٦,٥	٢,١٧	٨,٦	كانون الثاني
٦,٥٢	٦,٩	٢,٨٥	٩,٧٢	شباط
١١,١	٧,٧	٦,٦٤	١٤,١	اذار
١٦,٣	٨	١١,١	١٩,١	نيسان
٢٢,٧	٨,٦	١٦,٦٤	٢٥,٥	مايس
٢٨,٧	١٠,٢٤	٢٢,١٨	٣٢,٦	حزيران
٣١,٧	١٠,٢٩	٢٥,٢٧	٣٦,٢	تموز
٣١,٤	١١,٥٦	٢٥,٠٤	٣٦,٦	اب
٢٥,٧	١٠,٤٩	٢٠,١٨	٣١,٣	ايلول
١٩,٢	٩,٦١	١٥,٢٩	٢٤,٩	تشرين الاول
١٢,٨	٨,٦	٩,٢	١٧,٨	تشرين الثاني
٧,٣٧	٧,٢	٤,٢	١١,٤	كانون الاول
١٨,٢٣	٨,٨٢	١٣,٤٣	٢٢,٢٩	المعدل

المصدر:

حكومة الاقليم كردستان، وزارة الزراعة، بيانات مناخية لمحطة صلاح الدين، للمدة (٢٠١٠-٢٠٠١) غير منشورة.
نالي جواد حمد، تحليل التباين لاشكال الجيومورفولوجية في حوض وادي (هيزوث) باستخدام نظم المعلومات الجغرافية و
بيانات التحسس النائي، اطروحة دكتوراه ، غير منشورة، فاكتي التربية، سكول التربية، جامعة كؤبة، ٢٠١٣، ص٢٨.

يعود ارتفاع درجة الحرارة صيفاً وانخفاضها شتاءً إلى عدة أسباب منها طول مدة سطوع الشمس اليومي التي حددها
الموقع الفلكي ، وتتباين شدة الإشعاع الشمسي الفصلي بين فصلي الصيف والشتاء ، وتتعرض منطقة الدراسة في
الفصل البارد من السنة لغزو الكتل الهوائية القارية القطبية السيبيرية والمدارية البحرية فضلاً عن المنخفضات الجوية
التي تؤدي الكتل الهوائية الباردة التي تأتي في مؤخرة المنخفض إلى انخفاض درجات الحرارة . في حين تتأثر صيفاً
بالكتل الهوائية المدارية القارية الجافة التي تؤدي إلى رفع درجة الحرارة^(١٢).

(١٢) باسل إحسان القشطيني ، الكتل الهوائية التي تعترض منطقة بغداد ،مجلة الجمعية الجغرافية ،العددان (٢٤،٢٥) ، بغداد ،نيسان
١٩٩٠، ص١٢٢-١٢٤.

٢-التساقط :

ان التساقط هو المسؤول عن تكون الشبكة التصريفية في كل حوض نهري من حيث تكون مجاري الأودية وتفرعاتها لان انواع التساقط(خصوصا الامطار)) بعد سقوطها على سطح الارض ومن ثم تتحرك خلال التربة والطبقات الصخرية قبل وصولها الى قنوات الانهار ، فتكون المجاري المائية سواء كانت على شكل مسيلات صغيرة ام أودية كبيرة هي نتائج لتجمع مياه التساقط وذوبانها ومن ثم جريانها على سطح الارض.فالامطار هي اكثر انواع التساقط تأثيرا وانتشارا في منطقة الدراسة .ان كمية التساقط وحجمه ونوعه وفصل تساقطه هو المسؤول عن حدوث التعرية المائية وتكون أشكال التعرية المائية المختلفة ، التي تمثلها كتعرية الأودية الأخدودية والمسيلات والجدولة والمجاري الخفية ... الخ. ان التساقط في منطة الدراسة يتبع نظام مناخ البحر المتوسط المطري، حيث تبدأ أولى القطرات بالتساقط في شهر أيلول إلا أن تساقط الأمطار النموذجي يبدأ من شهر تشرين الأول وينتهي في شهر مايس و أن تساقط الأمطار في شهر حزيران في كثير من السنين يكون على شكل زخة واحدة. ويتفاوت توزيع التساقط المطري بين الفصول المطرة لارتباطها بمرور الانخفاضات الجوية القادمة من البحر المتوسط حيث تبدأ من شهر تشرين الأول حتى مايس ،و تحظى أشهر الشتاء لوحدها مجتمعة بأكثر من نصف مجموع التساقط السنوي ولو نظرنا الى الجدول (٢) لوجدنا ان المعدل السنوي للتساقط المطري قد بلغ(٥٩٢,٧٨) ملم للمدة ما بين(٢٠٠١-٢٠١٠).اذ يلاحظ ان اعلى معدل شهري للتساقط المطري كان في شهر شباط (١١٤,٦)ملم و بنسبة (١٩,٣٣٪) من مجموع التساقط السنوي للامطار في منطقة الدراسة.

٤-التربة والنبات الطبيعي:

تعن التربة حصيلة عمليات فيزيائية، وكيميائية، وحياتية، نتجت بسبب عدة عوامل متباينة منها جيولوجية ، تضاريسية ،مناخية ،حياتية وزمنية^(١٣). بشكل عام تتصف التربة في منطقة الدراسة بانها ترب غير كاملة التطور وضحلة. وبذلك فان ترب الحوض ضحلة قليلة العمق غير ناضجة وبطيئة التطور، لتعرض التربة باستمرار إلى عوامل التعرية المائية بانواعها (المطرية والسيلية) و الريحية ،خصوصا على سفوح المنحدرات ،نجد المراتب النهرية الأولى والثانية للحوض سائدة في هذه اسفوح وفي أجزاء متعددة من منحدرات الحوض ، اذ يكون الكثير من السفوح عبارة عن سطوح صخرية خالية من التربة.

ان التربة في بطون الأودية و قدمات الجبال الاكثر نضوجا وتطورا مقارنة مع المناطق الاخرى، حيث تكون ظروف التجوية اكثر نشاطا،لا تتعرض للانجراف فضلا عن سيادة بعض الفعاليات الحياتية، المتمثلة بالنبات الطبيعي، وأحياء التربة.يمكن ان يقسم تربة الحوض وفق تصنيف بيورنك الى:

(١٣)ثور نبري ،مصدر سابق، ص١١١

جدول(٢)

مجموع الامطار الشهري و السنوي(ملم) و نسبة المؤية(%) لحطة صلاح الدين لفترة مابين(٢٠١٠-٢٠٠١)

اشهر	مجموع الامطار(ملم)	نسبة مؤية(%)
كانون الثاني	١١٢,٨١	١٩,٠٣
شباط	١١٤,٦	١٩,٣٣
اذار	٨٨,٢٨	١٤,٨٩
نيسان	٦٣,٩٤	١٠,٩٧
مايس	٢٥,١٥	٤,٢٤
حزيران	١,٨١	٠,٣١
تموز	١,١٩	٠,٢
اب	٠,٠٣	٠,٠١
ايلول	٤,٣١	٠,٧٣
تشرين الاول	٤٣,٠٥	٧,٣٦
تشرين الثاني	٥٧,٢٢	٩,٦٥
كانون الاول	٨٠,٣٩	١٣,٥٦
المجموع	٥٩٢,٧٨	

المصدر:

حكومة الاقليم كردستان،وزارة الزراعة،بيانات مناخية لمحطة صلاح الدين،للمدة(٢٠١٠-٢٠٠١)غير منشورة.
نالي جواد حمد،تحليل التباين لاشكال الجيومورفولوجية في حوض وادي(هيزوث)باستخدام نظم المعلومات الجغرافية و بيانات التحسس النائي،اطروحة دكتوراه ، غير منشورة، فاكلي التربية ،سكول التربية،جامعة كؤبة،٢٠١٣،ص٣٤.

١-تربة المناطق الجبلية:وتغطي هذه الصنف اجراء واسعة من المنطقة الدراسة ، تمتاز هذه التربة بضخالتها، وضعف تطورها، يتراوح عمقها ما بين (١٠-٢٠سم) ،وهي تعد من النوع الحجري.وقدتكثرت على سطحها القطع الصخرية مختلفة الأحجام، كما يحتوي قطاعها على القطع والشضايا الصخرية الحادة الزوايا المختلفة الأحجام، أوتكون مفتتة إلى قطع صغيرة و تنتشر هذا الصنف في القمم والسفوح الجبلية لجبل ئاوقطرده،بنةباوي و باواحي. ان منطقة هذه التربة هي عبارة عن أراض رعوية جيدة ومنطقة غابات متوسطة الكثافة تزداد كثافتها في المناطق الأكثر وعورة تعرضت بشكل كبير للقطع من قبل الانسان.

٢-تربة بطون الوديان: تنتشر هذه التربة في المناطق المنخفضة من الحوض ،وتتمثلي الأودية الرئيسية والثانوية والفيضات العامل الرئيسي المسؤول عن تكون هذه التربة،هو عمليات الحت المائية ،إذ تتساقط كميات كبيرة من الأمطار، في فصول الشتاء والخريف والربيعحيث تعمل على نقل الفتتات الصخرية من الأجزاء المرتفعة في الحوض،

وارسابها في بطن الوادي، فضلاً عن ما يحدث من عمليات فيزياوية، وكيمياوية نشطة نوعاً، ما مقارنة بأعالي المرتفعات، وذلك لتوافر قدر من الرطوبة خلال الموسم المطير.

٣-تربة الكستنائية الحمراء(تربة كستنائية ضحلة):تنتشر في السفوح متوسطة الانحدار أو مناطق قدمات الجبال في السفوح الجبلية لجبل ناوةطردوبنةباوي و باواحي،و ان التعرية أقل في معدلاتها من المنطقة السابقة وهي تعرية محلية موقعية، ان صخور الاساس المكونة لها عبارة عن مدملكات وحجر طيني بهيئة طبقات متعاقبة مع بعض الطبقات من الصخور الرملية والغرينية، وتتصف هذه التربة بأنها ذات سمك متوسط الى ضحل ولكن يزداد سمكها في بعض المواقع بسبب ملاءمة بعض العوامل مثل إعتدال الانحدار وهذا يسمح بتجمع نواتج التجوية والتي هي فيزيائية ، ومن العوامل الأخرى هي تكشف الصخور كطبقات الصخور الطينية والغرينية تحديداً وقد تتعاقب مع صخور أشد صلابة من صخور المدملكات ذات الاستجابة العالية لعملية التجوية والنقل والتعرية.

٤- التربة البنية ذات السمك العميق:تتواجد في منطقة مصب حوض، يغلب عليها الانحدار البسيط - الخفيف الى الخفيف يغلب عليها الطابع السهلي المتموجويعود تكونها أساسا الى العصر الرباعي و فترة البلايوسوسين المطيرة تحديداً حيث جلبت الترسبات ذات الأصل الطيني والرملية والغرينية، تتداخل هذه الترسبات مع الحصى الناجم عن تفكك صخور المدملكات الرملية والطينية. وساعدت صفات الارض والتربة خصوصاً(عمق التربة)على ظهور الزراعة الدائمة والزراعة الصيفية لحاصيل الخضر، حيث يتراوح عمقها بين عميقة الى متوسطة العمق.

ان المقومات الجغرافية الطبيعية المتمثلة في المناخ والتربة والتضاريس جريان الأمطار على السفوح، وحرف التربة ونظام التصريف، كان لها الدور في توزيع النبات الطبيعي^(١٤) في حوض. فالنبات ينتشر على شكل أشرطة طولية، أو مبعثرة، حيثما توفرت الرطوبة والتربة الملائمين للنمو.

يتباين نوعية الغطاء النباتي وكثافتها من منطقة الى اخر نظراً لتباين الظروف المناخية والجيولوجية والتضاريسية وظروف التربة، نستطيع ان نقسم النباتات الطبيعية في منطقة دراسة الى:

١-نبات المنطقة الجبلية المرتفعة(الغابات):

ان التركيب الصخري لأرض منطقة الدراسة ، تربتها غنية بالمواد الجيرية،و لإنحدار أراضيها تكون تلك التربة جيدة التصريف ولا تتراكم فيها الأملاح. ولأن المنطقة تحصل على كمية من المطر السنوي ولمدة تقارب ثمانية أشهر، كان كل ذلك سبباً لنمو أشجار الغابات فيها. ويتوقف حجم الأشجار وكثافتها على عوامل كثيرة، منها موقعها بالنسبة للرياح التي تجلب الأمطار، فهي أقل كثافة على السفوح الغربية والجنوبية الغربية المواجهة لهذه الرياح ، وأكثر كثافة على السفوح الشمالية الشرقية منها (التي تقع في ظل المطر). تعد شجرة البلوط بأنواعها الثلاث الجاف أو الإعتيادي وبلوط العفص وبلوط الدندار، الشجرة الطبيعية السائدة في المنطقة، إذ تبلغ نسبتها ٩٥% من بين الأشجار الطبيعية، إضافة الى وجود اشجار حبة الخضراء واللوز البري والكمثرى والرمال البريين، والكروم.

(١٤)كوردن هستد، الأسس الطبيعية لجغرافية العراق، ترجمة، جاسم محمد الخلف، الطبعة الأولى، المطبعة العربية، دون مكان الطبع، ١٩٤٨، ص ١٦٥.

٢-نبات السهوب:

تنمو في المنطقة أنواع من الحشائش والأعشاب إضافة الى الشجيرات حيث تزدهر وتتكاثر ويزداد طولها إذا ما توافرت لها المياه باستمرار، وجميع تلك الشجيرات نفضية الأوراق،ولكن فيما يتعلق بالحشائش والاعشاب فبعضها حولي والآخر معمر، بعضها ينمو في فصل الربيع والآخر طيلة فصلي الصيف والخريف. يشكل القسم الغالب منها علف جيد للحيوان.

٣. نباتات ضفاف الأنهار:

وتسمى بغابات الأحراش، إذ تنمو على ضفاف الأنهار وكذلك في الأودية. ومن انواع النباتات القصب الذي يسمى محلياً بإسم (قاميش) و يكون بعدة أنواع. وتوجد أحياناً شجيرات الدفلة و الطرفه بجوار أشجار الصفصاف، الذي ينمو حيثما تتوفر المياه. ويستفاد القرويون هناك من تلك النباتات -القصب والحلفا- كعلف للماشية وفي تسقيف البيوت الريفية من الخارج بعد خلطها ببعض الحشائش الأخرى والطين. وتزداد كثافة نبات القصب ويستطيل حيثما تكثر المياه لدرجة يصعب اجتياز الجداول أو رؤية المنطقة من خلاله، إذ يصل طولها أحياناً إلى أكثر من (٣م) وتختلط تلك النباتات أحياناً مع أشجار التوت والدلب والهور عند الينابيع وتتداخل معها وبكثافة كبيرة.

المحور الثاني: التحليل المورفومتري لحوض سماقولي

في هذا المحور نحدد الخصائص الجيومورفية المتمثلة بالخصائص المساحية ، والطولية ، والتضاريسية ، وخصائص الشبكة النهرية وعلى النحو الآتي :

أ-الخصائص المساحية وابعاد الحوض:

١-الخصائص المساحية(٢كم):تعد الدراسة المساحية للاحواض ذات الاهمية الكبيرة في الدراسات الهيدرولوجية ، حيث تؤثر في حجم الجريان المائي وعلاقتها بتطور اعداد واطوال الشبكة النهرية التي تتباين في مساحتها بشكل كبير تبعاً للتباين في الخصائص الطبيعية الصخرية ، المناخ ، والتضاريس ، فضلاً عن عامل الزمن^(١٥) . إذ توجد علاقة طردية بين المساحة وحوض الصرف. فكلما كبرت مساحة الحوض ازدادت اعداد الشبكة النهرية واطوالهاواثر ذلك في حجم التصريف المائي^(١٦) وتبلغ مساحة حوض سماقولي نحو (١٢٩ كم^٢) حيث بلغت مساحة الحوض الثانوي سماقولي سةروجاوة (٨٥)كم^٢ وبنسبة (٦٥,٨٩%)ثم تليه الحوض الثانوي كرؤذ(٣٧) كم^٢ وبنسبة(٢٨,٦٨%)وان المساحة المتبقية والتي لاتمثل احواضاً رئيسياً تصل مساحتها الى(٧) كم^٢ وبنسبة(٥,٤٢%)كما هو مبين في جدول(٣).

15)Strahlar , A. N. Dimensional analysis to fluvial Evaded Land Forms. Bulletin of Geological of America, Vol., 69. 1958, P. 280.

16) A. Strahlar , Physical Geography. John Wiley and Sons, United states of America , 1975 , P. 456.

الجدول (٣)

خصائص المساحة والمحيط والخصائص الطولية في حوض وادي سماقولي

كرؤذ (الثانوي)	سماقولي سةرجاوة (الثانوي)	سماقولي (الرئيسي)	حوض خصائص
٣٧	٨٥	١٢٩	مساحة/كم ^٢
٢٨,٦٨	٦٥,٨٩	/	نسبة المساحة(*) %
٩	١٥	١٩	طول المثالي /كم
١١	٢٠	٢٣	طول الحقيقي /كم
٢٩	٤٢	٥٧	محيط الحوض /كم
٦	٦,٥	٩	متوسط طول الحوض /كم

مصدر: من عمل الباحثة بالاعتماد على خرائط الطبوغرافية بمقياس (١:٢٠٠٠٠)

$$(*) \text{المساحة النسبية} = \frac{\text{مساحة الحوض الثانوي كم}^2}{\text{مساحة الكلية للحوض كم}^2} \times 100$$

٢- اطوال الاحواض(كم):

ان طول الحوض هو مسافة محور الحوض والمقاسة من المنبع الى المصب ، وقد تم قياس طول الحوض ابتداءً من المصب وحتى ابعد نقطة في محيطه ، و تتباين اطوال الاحواض تبعاً لدرجة الانحدار وشدة التضرس، فكلما قلت درجة الانحدار وشدة التضرس ادى ذلك الى زيادة في طول الحوض، ويتأثر طول الجرى بالحركات التكتونية التي شكلت الصدوع والشقوق.

واستخدمنا (العجلة القياس) لمعرفة الطول الحقيقي و المثالي للاحواض، قد سجل حوض الجرى الرئيسي لحوض سماقولي اقصى طولمثالي (١٩ كم) في حين وصلالطول الحقيقي الى(٢٣كم) . ويتراوح الطول المثالي للحوضين الثانويين بين(١٥ و ٩)كم لحوض سماقولي وسةرجاوة و كروذ على التوالي كما هو مبين في الجدول (٣).

٣- عرض الاحواض(كم):

وتقصد به المسافة المستقيمة العرضية ما بين أبعد نقطتين على محيط الحوض. وفي ضوء أحواض التصريف لا يمكن الاعتماد على بعد واحد كقياس لعرض الحوض وذلك بسبب اختلاف أشكال الاحواض المائية، وكثير تعرج محيطها. وعليه أخذت متوسطات العرض خلال اخذ عدد من القياسات ثم تقسيمها على عدد القياسات، بلغ معدل عرض الاحواض في حوض سماقولي(٩ كم) وعرض الحوضين الثانويين(٦,٥ و ٦)كم للحوض سماقولي سةرجاوة و كروذ على التوالي كما هو مبين في جدول (٣). ومن ملاحظة اطوال الاحواض ومساحتها وعرضها ، نرى أن الاحواض التي كانت اعلى من المعدل في الطول والعرض ، هي نفسها وكذلك بالنسبة للاحواض الاقل من المعدل فكانت نفسها ادنى من المعدل في الطول والعرض.

٤- محيط الحوض (كم):

يمثل المحيط الحوضي خط تقسيم المياه بين الحوض وما يجاوره من أحواض أخرى. يستخدم هذا المعامل لتوضيح مدى انتشار الحوض واتساعه إذ كلما زاد طول محيط الحوض ازداد انتشاره وتوسعه وازداد تطوره الجيومورفولوجي. ويوضح جدول (٣) إن محيط حوض سماقولي بلغ نحو (٥٧) كم، في حين تفاوتت قيم المحيط بين الأحواض الثانوية فقد بلغ طول محيط حوض سماقولي سة ورجاوة (٤٢) كم و في حوض كرؤذ (٢٩) كم ويعزى تباين المحيط الحوضي للأحواض الثانوية إلى الطبيعة الجيولوجية للمنطقة واختلاف مكاشف التكوينات الصخرية، وفضلاً عن هذا انتشار العديد من الصدوع والانكسارات والفواصل.

ب- خصائص الحوض الشكلية:

أن الدراسة التطبيقية المورفومترية لسماط شكل الحوض لها أهميتها، لأنها تفيد في قياس معدلات الحت المائية، من خلال معرفة كمية المياه المؤثرة في تجهيز الماء إلى المجرى الرئيسي، وتحكمه بذروة التصريف المائي، ودلالة خطر الفيضان، الذي له تأثير متفاوت في الأشكال الأرضية الناتجة، ومساحة أحواضها^(١٧). تقارن أشكال الأحواض المائية عادة بأشكال هندسية، وتتراوح ما بين الشكل المستدير إلى المربع أو المستطيل أو المثلث. ولتحديد تقارب أشكال الأحواض المائية من هذه الأشكال الهندسية، تم احتساب كل من إستداراتها وإستطالاتها وتماسك محيطها، ومن ثم إستخراج معامل شكلها (كما هو مبين في جدول (٤)). وقد تم تحديد أشكال الأحواض المائية من خلال دراسة الخصائص الآتية :-

١- نسبة إستدارة الحوض:

تشير نسبة الإستدارة إلى مدى اقتراب الحوض من الشكل الدائري . ويعني ارتفاع القيم باتجاه الواحد الصحيح اقتراب شكل الحوض من الدائرة وعكس ذلك كلما ابتعدت عنه^(١٨) وهي تقاس على وفق الطريقة الآتية:

مساحة الحوض كم^٢

= نسبة الإستدارة

مساحة دائرة يساوي محيطها محيط الحوض نفسه / كم

أن تباين إستدارة الأحواض واختلاف قيمها من حوض الآخر ، يرجع إلى التباين في المساحة و الاختلاف في الطبيعة الصخرية من حيث ضعفها أو شدة صلابتها ، إذ تعمل عمليات الحت المائية ، وعمليات التجوية الكيميائية، إلى تراجع السفوح ذات الطبيعة الصخرية القابلة للإذابة ، يبلغ معدل إستدارة الأحواض (٠,٥ ، ٠,٦٠ ، ٠,٥) للوديان الثلاثة (سماقولي، سماقولي سة ورجاوة و كرؤذ) على التوالي أي يقترب شكل من الشكل الدائري وانتظام خط تقسيم المياه في الوادي . وفقاً لما يظهره الجدول (٤).

17M .G. Anderson. Modeling geomorphological systems. New York. Jon Wiley & sons' 1988 p. 100.

(١٨) مهدي الصحاف، كاظم موسى الحسن، هيدر مورفومترية حوض رافد الخوصر، دراسة في الجيومورفولوجية التطبيقية، مجلة الجمعية الجغرافية العراقية، العددان (٢٤)، (٢٥)، مطبعة العاني، بغداد، ١٩٩٠، ص ٣٩.

٢- نسبة الاستطالة:

تشير نسبة الاستطالة إلى مدى اقتراب أو ابتعاده الحوض عن الشكل المستطيل، وتقع نسبته بين (الصفري- ١) وكلما اقتربت القيم من الصفر دل ذلك على شدة استطالة الحوض وفي حالة ارتفاع هذه القيمة من الواحد الصحيح دل ذلك على اقتراب الحوض من الشكل الدائري. وهي تقاس على وفق الطريقة الآتية^(١٩):

$$\text{نسبة الاستطالة} = \frac{1,127 \times \text{مساحة الحوض/كم}^2}{\text{طول الحوض/كم}}$$

طول الحوض /كم

وبالنظر الى الجدول(٤)، يتبين أن معدل إستطالة الأحواض الثلاثة قد بلغ (٠,٦٠، ٠,٦٥، ٠,٧١) للاحواض (سماقولي، سماقولي سةرجاوة و كرؤذ) على التوالي، وهذا يدل على أن الاحواض بعيدة للشكل المستطيل.. وهذه النتائج تتفق مع تلك الواردة في نسبة استدارة الحوض .

جدول(٤)

الخصائص الشكلية لحوض سماقولي والاحواض الثانوية

كرؤذ ثانوي	سماقولي سةرجاوة ثانوي	سماقولي رئيسي	احواض خصائص
٣٧	٨٥	١٢٩	مساحة/كم ^٢
٢٩	٤٢	٥٧	محيط حوض/كم
٩	١٥	١٩	طول حوض/كم
٦	٦,٥	٩	عرض حوض/كم
٠,٥٥	٠,٦	٠,٥	نسبة استدارة
٠,٧١	٠,٦	٠,٦٣	نسبة الاستطالة
٠,٤٥	٠,٣٧	٠,٣٥	معامل شكل الحوض
٠,٣	١,٢	١,٤	نسبة تماسك المحيط
٠,٧٨	٠,٤٩	٠,٤٤	معامل الاندماج

المصدر/ بالاعتماد على الهيئة العامة للمساحة، خرائط طبوغرافية مقياس ١/٢٠.٠٠٠

٣- معامل شكل الحوض:

هو أيضاً دليل آخر على معرفة مدى اقتراب شكل الحوض و ابتعاده عن الشكل الهندسي، إذ تكون قيمة معامل الشكل منخفضة كلما اقتراب شكل الحوض من هيئة ثلاثية المظهر، وخلاف ذلك حينما ترتفع قيمة معامل الشكل، إذ يبتعد عن الشكل الثلاثي، وبالرجوع إلى المعادلة الخاصة بإيجاد معامل الشكل وهي:

(١٩) صباح توما جبوري، علم مياه وادارة احواض النهر، دار الكتب للطباعة والنشر، جامعة موصل، ١٩٨٨، ص٦١.

$$\text{معامل شكل الحوض}^{(20)} = \frac{\text{مساحة الحوض كم}^2}{\text{مربع طول الحوض كم}^2}$$

مربع طول الحوض كم²

بلغت قيمة المعادلة للحوض الرئيسي سماقولي و سماقولي سةرجاوة (0.37 و 0.35) على التوالي ، وهو مؤشر منخفض ، يدل على اقتراب أشكال الأحواض من الشكل الثلاثي . و يشير إلى التشابه في نوعية الصخور، وطبيعة المناخ . وان الاختلاف في بعض الأحواض ، يرجع إلى الاختلاف في طبيعة الصخور، وسيادة البنية التركيبية ، المتمثلة بالصدوع ، والفواصل. وان توزيع منطقة منبع والمصب في هذا شكل يكون ، منطقة المنابع راس المثلث ، ومنطقة المصب قاعدته، فان التصريف المائي يبلغ ذروته بعد سقوط الأمطار مباشرة ، وذلك لقرب الجداول والمسيلات من المصب الرئيسي، مؤديا إلى ارتفاع منسوب المياه بشكل سريع، لسرعة وصول موجة الفيضان من المنبع إلى المصب⁽²¹⁾ . اما قيمة معادلة في حوض كرؤذ وصل إلى (0.45) وتمثل راس المثلث فيها منطقة المصب سوف و المياه بشكل متعاقب ، لبعده الجداول والمسيلات عن المصب ، أما انعكاسات ذلك على الوضع الجيومورفولوجي، فان راس المثلث عند المنابع يؤدي إلى اقتراب مجاري الرتب الدنيا بعضها مع البعض ، مؤديا إلى زيادة عمليات الحت المائي، وتراجع سفوح المنحدرات مما له تأثير على ضيق منطقة تقسيم المياه، وحدوث عمليات اسر نهري⁽²²⁾ .

٤- نسبة تماسك المحيط:

وهو مؤشر لمدى استطالة أو استدارة الحوض النهري ، فكلما ابتعدت النسبة عن الواحد كان الحوض أكثر استطالة . وهي تستخرج بالطريقة الآتية:

$$\text{نسبة تماسك المحيط}^{(23)} = \frac{1}{1}$$

نسبة تماسك المساحة

ونتيجة المعادلة دائما تكون أعلى من واحد صحيح، إذ كلما ارتفعت قيمة نسبة تماسك المحيط دل ذلك ابتعاد شكل الحوض عن الشكل الدائري المنتظم⁽²⁴⁾ . وهذا يدل على ضعف الترابط بين أجزاء الحوض وعدم انتظام خطوط تقسيم مياهه. وعند تطبيق المعادلة على منطقة الدراسة تبين انخفاض قيم نسبة تماسك المحيط الحوضي لوادي سماقولي الرئيسي و سماقولي سةرجاوة و كرؤذ و نتيجة المعادلة كان ما بين (1.4، 1.2، 0.2) على التوالي. كما في جدول (٤)، وتتفق هذه النتائج مع نتائج نسبة تماسك المساحة.

20) (1) Horton. R. E., Erosional Development of Streams and Their Drainage Basins, Gael

Soc. Amer. Bull., 1945. V.56, pp.270- 375.

(21) أحمد علي حسن و يوسف صالح الشمزيني، التحليل الكمي لخصائص الشبكة النهرية لحوض وادي شلغة في سهل اربيل، طؤظاري زانكوي زانستي مرؤظاية تي، زانكوي صلاح الدين، هة ولير، 2001، ص 81.

(22) مصدر نفسه.

(23) احمد عبد الستار جابر العذاري، جيومورفولوجية وادي المرج، رسالة ماجستير غير منشورة، كلية التربية، جامعة بغداد، 2000، ص 94.

(24) عدنان باقر النقاش، مهدي محمد علي الصحاف، الجيومورفولوجيا، وزارة التعليم العالي والبحث العلمي، جامعة بغداد، كلية التربية، بغداد، 1989، ص 522.

ومن خلال ما تم بيانه في موضوع اشكال احواض نجد ان احواض منطقة الدراسة تقتریب من الشكل الدائري الذي تتصف بالموصفات الاتية:

١- تتميز بجريان مائي غير منتظم وبتصريف عالية نسبياً، ولاسيما خلال فصل الربيع، نتيجة سرعة وصول الموجات المائية من مناطق التغذية إلى المصب، وهذا ما يشير إلى ارتفاع دلالة خطر الفيضان، إذ تصل الموجات العالية للماء بسرعة كبرى.

٢- قصر مدة الفيضان إن حدثت موازنة بمثلتها في الأحواض المستطيلة.

٣- قصر أطوال مجاريها.

٤- قلة نسبة التسرب الباطني والتبخر السطحي لقصر مسافة الجريان.

٥- معامل الاندماج :

إن هذا المعامل مؤشر على مدى التناسق المتبادل بين كل من محيط الحوض ومساحته الكلية. وتدل القيم المرتفعة لهذا المعامل على زيادة طول محيط الحوض نسبة لمحيط الدائرة المساوية مساحتها لمساحة الحوض ويحصل ذلك عندما يتميز محيط الحوض بكثرة التعرجات والانشعاقات^(٢٥). ويستخرج باستخدام صيغة المعادلة الأتية:

$$\text{معامل الاندماج} = \frac{\text{محيط الحوض (كم)}}{\text{مساحة الحوض (كم}^2\text{)}}$$

بلغت قيم معامل اندماج (٠,٤٤، ٠,٤٩، ٠,٧٨) لاحواض (سماقولي، سماقولي سترجاوة، كرؤذ) على التوالي، وهذا يدل على تناسق مساحة الحوض وابعاده.

ج- تضرس الحوض:

أن دراسة تضرس الحوض النهري تحتل أهمية عند الجيومورفولوجي والهيدرولوجي. لأنه يعد انعكاساً لمدى فعالية نشاط عمليات تراجع السفوح، بواسطة الحت المائي والريحي، وعمليات التجوية والانهيارات الأرضية السائدة ودورها في تشكيل سطح ارض. كما انه يعد انعكاساً للطبيعة الصخرية، وخصائصها البنيوية، كما تسهم في فهم الدورة الحتية للاحواض المائية وتطور الشبكة المائية وعلاقتها بالمساحة الحوضية وخصائص شبكة الصرف المائي. وتتمثل الخصائص التضاريسية التي تم احتسابها لحوض وادي سماقولي جدول (٥) فيما يلي:-

١- معدل التضرس:

تعد مؤشراً جيداً لتقدير حجم الرواسب المنقولة إذ تزداد نسبتها مع زيادة التضرس علما ان انتشارها قد يمتد مسافات بعيدة عنها، ويسهم ذلك في تكوين أشكال جيومورفولوجية مختلفة، وتسهم درجة التضرس كذلك في سرعة

(٢٥) حسن سيد احمد ابو العينين، حوض وادي دبا في دولة الامارات العربية المتحدة (جغرافيته الطبيعية واثرها في التنمية الزراعية)، جامعة الكويت، الكويت، ١٩٩٠، ص ٧٧.

وصول موجة الفيضان و زيادة دلالة خطر الفيضان الذي يزداد بزيادة درجة التضرس وينعكس ذلك على ازدياد فاعلية النشاط الحثي للمياه الذي ينعكس في الأخير على ازدياد الرواسب المنقولة. وتقاس على وفق الطريقة الآتية
 معدل التضرس = تضاريس الحوض (الفرق بين أعلى وأدنى نقطة في الحوض) م

طول الحوض (كم)

جدول (٥)

الخصائص التضاريسية حوض وادي سماقولي

كرؤذ ثانوي	سماقولي سةرجاوة ثانوي	سماقولي رئيسي	احواض خصائص
٣٧	٨٥	١٢٩	مساحة/كم ^٢
٢٩	٤٢	٥٧	محيط حوض/كم
٩	١٥	١٩	طول حوض/كم
١٢٢٠	١٢٨٠	١٢٨٠	اعلى نقطة الارتفاع/م
٧٠٠	٧٠٠	٦٨٠	ادنى نقطة الارتفاع/م
٥٢٠	٦٨٠	٧٠٠	تضاريس الحوض/م
٤,٧٢	٤,٩	٤,٨٦	كثافة التصريفية كم ^٢ /كم
٥٧,٧٧	٤٥,٣٣	٣٦,٨٤	معدل التضرس م/كم
٠,٠٧١	٠,١٢	٠,١٨	التكامل الهبسومتري كم ^٢ /م
٢,٤٥	٣,٣٣	٣,٤	قيمة الوعرة

المصدر/ بالاعتماد على الهيئة العامة للمساحة، خرائط طبوغرافية مقياس ١/٢٠.٠٠٠

تراوحت معدلات التضرس بين (٥٧,٧٧ إلى ٣٦,٨٤) وان أسباب هذا التباين يمكن أن يعود إلى التباين في المساحة الحوضية فالأحواض الكبيرة المساحة تنخفض فيها معدلات التضرس وتزداد المعدلات بقللة المساحة الحوضية ، و يعود التباين إلى التباين في الطبيعة الصخرية، حيث إن الأحواض التي يرتفع فيها معدل التضرس (مثل ما نرى في منطقة الدراسة) ، تمتاز بطبيعة صخورها الصلبة التي قاومت عمليات التسوية الشديدة.

٢-التكامل الهبسومتري:

يشير التكامل الهبسومتري الى العلاقة بين المساحة الحوضية والتضاريس الحوضية ويعبر عنه بالمعادلة الآتية ^(٣٦) :

$$\text{التكامل الهبسومتري} = \text{مساحة الحوض/كم}^2$$

تضاريس الحوض (الفرق بين أعلى وأدنى نقطة في الحوض) م

(٣٦) حسن سيد احمد ابو العينين، حوض وادي دبا في دولة الامارات العربية المتحدة، المصدر السابق، ص ٨٤ .

من خلال هذه الخصائص يمكن انناشر في تحديد المدة الزمنية التي قطعتها الدورة التحاتية في الأحواض النهرية. ان قيم المنخفضة تدل على حداثة عمر الأحواض و صغر مساحتها الحوضية حيث لاتزال في بداية مراحل الدورة التحاتية ، في حين تدل لقيم المرتفعة الى كبر المساحة الحوضية وإنخفاض قيم تضرس الأحواض. وتتمثل هذه الحالة في الأحواض المائية التي إستطاعت ان تأسر المجاري المائية الأقل قوة منها على أن تكون هذه المجاري المائية قد بلغت مراحل متقدمة في دورتها التحاتية.^(٢٧) وبلغت القيمة في احواض منطقة الدراسة ما بين (٠,٨١- ٠,٠٧١) كما هو مبين في جدول(٥) وهذا مؤشر على أن هذه الأحواض لاتزال في بداية دورتها التحاتية.

٣-قيمة الوعورة:

تشير إلى مدى تضرس الحوض ومدى انحدار المجرى المائي فيه، وتنخفض قيمة الوعورة في بداية مراحل الدورة الحتية للحوض ،ثم تبدأ في التزايد التدريجي ،حتى تصل إلى حداها الاقصى ة عند بداية مرحلة النضج ، وتبدأ بالانخفاض مره أخرى عند نهاية الدورة الحتية^(٢٨) . ويستخرج باستخدام المعادلة الآتية^(٢٩) :-

$$\text{قيمة الوعورة} = \text{تضاريس الحوض} \times \text{كثافة التصريف الطولية}$$

١٠٠٠

كلما ارتفعت قيم هذه المعامل دلت على شدة التضرس،سيادة التعرية المائية التي تعمل على الحت ونقل المواد الصخرية من المنابع العليا إلى اسفل المنحدرات والمناطق المنخفضة في الحوض. وبتطبيق هذه المعادلة على حوض وادي سماقولي وأحواضه الثانوية تبين ارتفاع قيم الوعورة في حوض وادي سماقولي الرئيسي و احواضه الثانوية إذ بلغت (٢,٤، ٣,٣٣، ٢,٤٥) الاحواض(سماقولي الرئيسي و سماقولي سةرجاوة ،كرؤذ)على التوالي إذ يشير ذلك إلى شدة تضرس الأحواض،و تشير ايضا إلى انهم في بداية الدورة الحتية ولهم قدرة كبيرة على عمليات الحت والنقل والارساب.

د- خصائص شبكة الصرف المائي:

يعد الشكل العام لروافد النهر برتبها داخل الحوض نتاجاً للعلاقات ما بين خصائص الصخور واشكالها التركيبية من جانب، وظروف المناخ من جانب آخر، و تعكس خصائص الصخور من حيث درجة النفاذية والصلابة والانحدار العام للسطح والصور التركيبية من صدوع وفواصل وشقوق وغيرها. وتتضمن دراسة مجموعة من الخصائص التي تميز شبكة التصريف المائي من حيث أعداد المجاري المائية ومراتبها وأطوالها وكثافتها ضمن المساحة في جدول (٦) وكما يأتي:

(٢٧) نفس المصدر والصفحة.

(٢٨) محمد محمد عاشور، طرق التحليل المورفومتري لشبكات التصريف المائي حولية كلية الإنسانيات والعلوم الاجتماعية، جامعة قطر، العدد ٩، ١٩٨٦، ص ٤٩٦ .

(٢٩) خلف حسين الدليمي، الجيومورفولوجيا التطبيقية (علم شكل الأرض التطبيقي)، الطبعة الأولى، الأهلية للنشر والتوزيع، عمان، ٢٠٠١، ص ١٥٧.

١- الرتب النهريّة:

تهتم الدراسة المورفومترية بتميز المراتب النهريّة التي يقصد بها مجموعة الروافد التي يتكون منها النهر أو الوادي نتيجة تجمع الروافد الصغيرة التي تعد بدايات المسيلات والجداول المائية إلى ان تتجمع بعضها مع بعض إلى ان تكون المجرى الرئيسي، وهناك عدة أسس لتصنيف الأنهار والمجاري المائية إلى مراتبها، تختلف هذه الأسس بعضها عن بعض ولكن أسهلها وأوضحها هي طريقة ستراهلر ١٩٥٨، وتنص هذه الطريقة على أن المجاري مراتب الأولية التي تتشكل قرب خطوط تقسيم المياه والتي لا روافد لها، تنتمي إلى مجاري رتب أولى، في حين تنتمي إلى المرتبة الثانية المجاري الناتجة عن التقاء مجريين أو أكثر من مجاري المرتبة الأولى. وعندما يلتقي مجريان أو أكثر من المرتبة الثانية يتشكل مجرى المرتبة الثالثة وهكذا حتى تصل إلى المرتبة العليا وهي المرتبة التي يمثلها المجرى الرئيسي. تكمن أهمية تصنيف حوض إلى مراتب مختلفة على معرفة قدرة الأودية الحتية والارسابية ومدى حدوث ظاهرة الفيضانات فيها، حيث تؤثر في إستعمالات الأراضي المختلفة المجاورة لتلك الأودية. وبتطبيق هذه الطريقة على منطقة حوض سماقولي وأحواضها الثانوية يتضح أن هناك تفاوتاً في أعداد المراتب النهريّة بين الأحواض، انظر الجدول (٦)، حيث يرتبط ذلك بالظروف المحلية والموقعية التضاريسية الخاصة بكل حوض وكذلك بمساحة الأحواض حيث تألف حوض الرئيسي سماقولي من ست مراتب في حين تألف حوض سماقولي سترجاوة من خمس مراتب نهريّة وتآلف حوض كروذ أربع مراتب. وبلغ عدد مجاري المرتبة الأولى في الحوض الرئيسي (٩٢٠) مجرى والمرتبة الثانية (٢٤٦) مجرى والثالثة (٥٧) مجرى والرابعة (١٠) مجرى والخامسة والسادسة (٢) و(١) على التوالي، كما في جدول (٦).

جدول (٦)

خصائص شبكة الصرف المائي لحوض سماقولي والأحواض الثانوية

المرتبة الحوض	المرتبة الأولى		المرتبة الثانية		المرتبة الثالثة		المرتبة الرابعة		المرتبة الخامسة		المرتبة السادسة	
	عدد الوديان	نسبة التشعب	عدد الوديان	نسبة التشعب	عدد الوديان	نسبة التشعب	عدد الوديان	نسبة التشعب	عدد الوديان	نسبة التشعب	عدد الوديان	نسبة التشعب
سماقولي (رئيسي)	920	3,73	246	4,31	57	5,7	10	5	2	1	1	/
سماقولي سترجاوة	561	3,84	146	3,94	37	5,28	7	7	1	/	/	/
كروذ (ثانوي)	310	3,69	84	4,66	18	6	3	3	1	/	/	/

المصدر/ بالاعتماد على الهيئة العامة للمساحة، خرائط طبوغرافية مقياس ١/٢٠.٠٠٠

٢- نسبة التشعب:

وهي النسبة بين عدد المجاري المائية لرتبة معينة إلى عدد مجاري الرتبة التي تليها وتستخرج حسب المعادلة الآتية^(٢٠):

$$\text{نسبة التشعب} = \frac{\text{مجموع الوديان في مرتبة ما}}{\text{مجموع الوديان في مرتبة لاحقة}}$$

(٢٠) خلف حسين الدليمي، مصدر سابق، ص ١٢٣.

نسبة التشعب من المقاييس المهمة، لأنها تعد أحد العوامل التي تتحكم في معدل التصريف، وغالباً ما تتراوح تلك النسبة ما بين (2-5) في الأحواض العادية. وهي إنعكاس طبيعي للظروف المناخية والتضاريسية والجيولوجية للمنطقة. بلغت نسبة التشعب للحوض الرئيس للمراتب الأولى، الثانية، الثالثة، الرابعة، الخامسة، (3.73)، (4.31)، (5.7)، (5)، (1) على التوالي، أما الأحواض الثانوية فقد بلغت نسبة التشعب لهذه الأودية كما هو مبين في الجدول (6) ويتضح من خلالها أن نسبة التشعب لحوض وادي سماقولي تكون ما بين (7) إلى (3) لجميع المراتب وهذا يعني اختلاف ظروف البنية والتركيب الجيولوجي.

جدول (7)

خصائص شبكة الصرف المائي لحوض وادي سماقولي

كرؤذ ثانوي	سماقولي سترجاوة ثانوي	سماقولي رئيسي	احواض خصائص
27	85	129	مساحة/كم ²
29	42	57	محيط حوض/كم
11	20	23	طول حقيقي/كم
9	15	19	طول مثالي/كم
416	752	1236	مجموع أعداد الأودية بجميع رتبها
175	417	627	مجموع اطوال المجاري/كم
1,22	1,33	1,21	معامل انعطاف
11,24	8,84	9,58	تكرار نهري
14,43	17,9	21,68	نسيج حوضي
4,72	4,9	4,86	الكثافة الطولية لاحواضكم/كم ²

المصدر/ بالاعتماد على الهيئة العامة للمساحة، خرائط طبوغرافية مقياس 1/20.000

3- معامل الانعطاف:

ويعبر عنه بالطول الحقيقي للمجرى المائي للنهر أو الوادي إلى الطول المثالي للمجرى⁽³¹⁾، عادة يكون الطول الحقيقي أكبر من الطول المثالي ويمكن استخراج معامل الانعطاف وفق المعادلة اتية⁽³²⁾:

$$\text{معامل الانعطاف} = \frac{\text{طول المجرى الحقيقي/كم}}{\text{طول المجرى المثالي/كم}}$$

(31) يقصد بالطول الحقيقي للمجرى بأنه المسافة التي يقطعها النهر على اليابس أما الطول المثالي فهو أقصر طريق يسلكه المجرى بين المنبع والمصب.

(32) عدنان باقر النقاش، مهدي محمد على الصحاف، الجيومورفولوجية، مصدر سابق، ص 518.

ان لمعامل الانعطاف اهمية كبيرة في الدراسات الجيومورفولوجية للانهار والادوية على حد سواء وهو مؤشر لمعرفة المرحلة الجيومورفولوجية ، فضلا عن معرفة مدى قدرة النهر على الازاحة والحت الجانبي، ومن خلال الجدول (٧) يتبين ان معامل الانعطاف لوادي سماقولي الرئيسي بلغ (١,٢١) كم/كم سماقولي سةرجاوة(١,٣٣) كم/كم و كرؤذ(١,٢٢)كم/كم . ويرجع سبب انخفاض معامل انعطاف لهذه الاحواض الى ميل المجاري المائية نحو تعميق مجاريها على حساب توسيعها ، اذ مازالت هذه الاحواض تمر بمرحلة مبكرة من الدورة الجيومورفولوجية اضافة الى وجود الصخور الجيرية التي تقاوم عملية الحت والتعرية.

٤- كثافة الصرف:

وتقصد بها درجة انتشار الشبكة النهرية وتفرعها ضمن مساحة محدودة^(٣٣) . وتكمن اهمية هذا القياس في كونه أحد العوامل المؤثرة في جريان المياه أثناء سقوط الأمطار، وان للمناخية وطبيعة تركيب الطبقات الصخرية وطبوغرافية وشكل سطح الارض علاقة مباشرة بالكثافة التصريفية و بنسبة (٩٧٪)^(٣٤). ان كثافة الصرف النهرية من السمات المورفومترية الرئيسية لدراسة حالات الفيضان وشدتها وقد تتعرض لها الانهار، وكلما كانت كثافة الصرف النهرية أو عدد الانهار كبيراً ازدادت سرعة المياه الجارية السطحية، كانت استجابة الانهار للتساقط سريعة وخلال مدة قصيرة إذ ترتفع مناسيب المياه للفيضان بكثافة الصرف النهرية العالية عندما يكون عدد الانهار وأطوالها كبيراً بالنسبة لمساحة أحواضها^(٣٥) وهذا يعني ازدياد عمليات الحت والارساب التي تزداد طردياً بازدياد كثافة الصرف النهرية وينعكس ذلك على عمليات الحت النهرية لسطح الارض وكثافة الصرف نوعان هما:-

١- كثافة الصرف العددية (التكرار النهرية)

كثافة الصرف العددية، أو التكرار النهرية هو النسبة بين أعداد المجاري المائية، ومساحة الحوض، ، فهو يعكس مدى وفرة المجاري المائية لكل كيلو متر مربع، ودورها في شدة تقطع الحوض ، يمكن بواسطته التعرف على عدة خصائص هيدرولوجية و جيومورفية. وترتبط قيم التكرار النهرية بالطبيعة الصخرية ، والمناخ، والعامل التضاريسي، وتزداد القيم في حالة الصخور الصلبة التي لم تتعرض إلى لعمليات رفع تكتونية ، وتستخرج كثافة الصرف العددية بالطريقة الآتية:

$$\text{كثافة الصرف العددية} = \text{مجموع أعداد الأودية بجميع رتبها}$$

مساحة الحوض (كم^٢)

(٣٣) آر. جي كورجي، حوض التصريف كوحدة جيومورفولوجية أساسية المدخل لدراسة العمليات الجيومورفولوجية، دراسات في الجيومورفولوجية، ترجمة وفيق الخشاب، جامعة بغداد، مطبعة جامعة بغداد، ١٩٧٩، ص ٦٦.

(٣٤) أمال إسماعيل جاور، الجيومورفولوجية والمناخ، دراسة تحليلية للعلاقة بينهما، مكتبة الخانجي، القاهرة، ١٩٩٧، ص ٥٤.

(٣٥) تغلب جرجيس داؤود، علم أشكال سطح الارض التطبيقي، مصدر سابق، ص ٩٥.

بلغ التكرار النهري لحوض وادي سماقولي الرئيسي (٩,٥٨ وادي / كم٢)، فيما ارتفع معدل مجموع الأحواض لحوض كرؤذ الثانوي الى (١١,٢٤ وادي/كم٢) و (٨,٨٤ وادي/كم٢) لحوض الثانوي سماقولي سةرجاوة. كما في جدول (٧). وهذا الاختلاف يرجع لاسباب مذكورة انفا.

ب-الكثافة الطولية للأحواض:

ان كمية الأمطار الساقطة ودرجة الحرارة ترتبط ارتباطا مباشرا بكثافة الصرف الطولية، فهي ترتبط ارتباطا طرديا مع الأمطار وعكسي مع درجة الحرارة، وترتفع الكثافة في المناطق التي تسقط عليها كميات وفيرة من المياه وتمتاز بصخور قليلة النفاذية وسفوح شديدة الانحدار في حين تقل إمكانية تطور الأودية النهريية في المناطق التي تمتاز بصخور عالية النفاذية^(٣٦). عما ان لعرفة الكثافة الطولية للأودية اهمية كبيرة لأثرها في عمليات الحت والارساب فكلما ازدادت اطوال المجاري ازدادت سرعة الجريان و ذلكبثبات العوامل الاخرى، وكلما ازدادت سرعة الجريان ازدادت عمليات الحت، ومن ثم ازدادت عمليات الارساب. ويعبر عنها على وفق المعادلة الآتية^(٣٧):-

$$\text{كثافة الصرف الطولية} = \frac{\text{مجموع اطوال المجاري/كم}}{\text{مساحة الحوض/كم}}$$

وفق لتصنيف (ستيلر) يمكن ان نصنف الكثافة الطولية الى^(٣٨) :

١- كثافة الصرف المنخفضة إذا تراوحت ما بين ٤.٨ - ٦.٤ كم / كم٢.

٢- تكون كثافة الصرف متوسطة إذا كانت ما بين (١٩.٢ - ٢٥.٦ كم / كم٢).

٣- كثافة صرف عالية ما بين (٤٨ - ٦٤ كم / كم٢).

بلغت كثافة الصرف في حوض وادي سماقولي (٤,٨٦ كم / كم٢) . في حين بلغ معدل كثافة صرف الأحواض الثانوية (٤,٩ كم/كم) لحوض سماقولي سةرجاوة (٤,٧٢ كم/كم٢) لحوض كرؤذ (اي ذات كثافة منخفضة الى متوسطة صرف). كما في الجدول (٧).

٥-معدل نسيج الحوض:

وتشير قيمة النسيج الحوضي الى نشاط العمليات الحتية والمرحلة الحتية التي بلغها الحوض، ويمكن من خلالها معرفة مدى تقطع سطح الحوض، ويستخرج باستخدام معادلة سمث الآتية^(٣٩):-

مجموع كلي المجاري في الحوض

= نسبة التقطع

محيط الحوض (كم)

36)Strahlar, Physical Geography, John Wiley & sons. United States of America. 1975.p456

(٣٧) تغلب جرجيس داؤود، علم اشكال سطح الارض التطبيقية (الجيومورفولوجيا التطبيقية)، مصدر سابق، ص٢٠٠.

(٣٨) اثر ستيلر، مصدر سابق، ص٢٤٢.

(٣٩) عبدالحميد احمد كليف، اودية حافة جال الزور بالكويت، تحليل جيومورفولوجيا، ط١، منشورات وحدة البحث والترجمة

بجامعة الكويت والجمعية الجغرافية الكويتية، الكويت، ١٩٨٨، ص ٩٨.

وتصنف الى ثلاث درجات وكما يأتي:

- ١- خشنة نسبة تقطعها أقل من ٦.٢٥ مجرى/كم.
- ٢- متوسطة نسبة تقطعها تتراوح بين (٦.٢٥-١٥.٦٧) مجرى/كم.
- ٣- ناعمة تزيد عن ١٥.٦٧ مجرى/كم.

بلغت قيمة المعدل العام لنسبة التقطع في منطقة حوض وادي سماقولي (٢١,٦٨ كم/كم) وهي بذلك تقع ضمن الصنف الثالث (ذات نسبة تقطع ناعمة)، والسبب ذلك يعود الى إختلاف في عدد المجاري (خصوصا الزيادة في عدد المجاري الصغيرة في المرتبة الاولى والثانية حيث بلغت عددها (٩٢٠ و ٢٤٦) على التوالي) في الأحواض و تباين معدلات النحت التراجعي للأودية نتيجة لأختلاف معدلات الأنحدار حيث تزداد النسبة مع تزايد الانحدار ولاسما في المنابع العليا.

هـ- تحليل أنماط الشبكة المائية :

يعد الشكل العام الذي تظهر به مجموعة المجاري النهرية المختلفة في منطقة ما، وتعد أنماط الصرف المائي لكل منطقة إنعكاسا لكل من عوامل البنية الجيولوجية والتاريخ الجيولوجي والحركات الأرضية الحديثة وصلابة الصخور ، فضلاً عن عاملي طبيعة الإنحدار ونوع المناخ، ويعد تحليل الشبكة وأنماطها من الدلائل التي تؤثر في كمية المياه الجوفية والسطحية ، و نتج عن الارتباطات المذكورة سابقا مجموعة من انماط التصريف وكما يأتي :

١- النمط الشجري : وهو من أكثر الانواع انتشاراً في منطقة الدراسة، ومجاري هذا النمط تسير مع الاتجاه العام للانحدار، ويمتاز هذا النمط من الصرف بسرعة وصول الموجات التصريفية من منطقة المنبع إلى المصب، مسببا بذلك تعرية شديدة لمنحدرات الحوض، ويتميز هذا النمط بالتفرع غير المنتظم لرتب الاودية داخل حوض التصريف النهري ، وتلتقي الروافد بعضها مع بعض بزوايا حادة وعادة ما يرتبط بالصخور الرسوبية المتطابقة أفقياً، و يتضح نمط التصريف الشجري في الرتب (١, ٢) في حوض وادي سماقولي.

٢- النمط المتوازي : وتكون مجاري الاودية طويلة ومتوازية مع بعضها البعض وان الروافد الثانوية لهذا النمط تمتاز بزوايا ارتباط متساوية تقريباً عند اتصالها بالمجرى الرئيسي، ويظهر هذا النمط في حوض وادي سماقولي بصورة واضحة في مناطق تغذية الوادي في اعلى الحوض حيث تشكل منطقة مرتفعة ومتضرسة، او بمعنى اخر في اعالي المنطقة والمتأثرة بوجود الطيات المحدبة والحافات الصدعية لجبال ثاوة كرد و بنة باوى. يتغير هذا النمط بابتعاده عن المنحدرات عند وصوله المناطق السهلية الى نمط شجري وشبه شجري .

الاستنتاجات:

١-تبلغ مساحة حوض سماقولي نحو (١٢٩ كم^٢) حيث بلغت مساحة الحوض الثانوي سماقولي سةرجاوة (٨٥)كم^٢ وبنسبة (٦٥,٨٩٪)ثم تليه حوض الثانوي كرؤذ(٣٧) كم^٢ وبنسبة(٢٨,٦٨٪) وان المساحة المتبقية والتي لاتمثل احواضا رئيسيا تصل مساحتها الى(٧) كم^٢ وبنسبة(٥,٤٢٪).و بلغ اقصى طولها المثالي (١٩ كم) بينما طولها الحقيقي وصل الى(٢٣كم).و بمعدل عرض(٩ كم) ومحيط حوضها بلغ نحو (٥٧)كم.

٢-ان حوض وادي سماقولي يقع ضمن منطقة الرصيف غير المستقر وتحديدأ ضمن نطاق (ضةمضة مالا الثانوي العائد لنطاق الطيات الواطئة.ونكشف على سطحها العديد من التكاوين الجيولوجية المتباينة من حيث درجة صلابة صخورها و مقاومتها لعوامل التعرية والتجوية.

٣-تغلب على منطقة الدراسة صفة التضرس الشديد الى المتوسط لانه يقع ضمن منطقة الجبال العالية بسيطة الالتواء و تقع منطقة الدراسة بين خطي كنتور (٦٨٠) م و(٢٤٠٠)م الواقع في شمال حوض التغذية.وان للتضاريس دورا هاما في تباين عناصر المناخ ومن ثم على الجريان السطحي في تشكيل العمليات الجيومورفولوجية في التعرية والارساب .

٤-يتميز فصل الصيف بالحرارة اذ يتراوح معدل الحرارة في شهر تموز (٢١,٧)م،في حين تتراوح درجة الحرارة العظمى في شهر اب(٣٦,٦)م،و ادنى درجة حرارة في هذا الفصل في شهر حزيران بمعدل(٢٢,٨)م.و في فصل الشتاء باعتدال درجة الحرارة مع ميلها نحو الانخفاض إذ تنخفض معدلات درجة الحرارة لشهر كانون الثاني الى(٥,٣٧)م.و سجل ادنى درجة حرارة في نفس الشهر بدرجة (٢,١٧)م،في حين سجلت درجة الحرارة العظمى في شهر تشرين الثاني بدرجة(١٧,٨)م في هذا الشهر.

٥-يتفاوت توزيع التساقط المطري بين الفصول الممطرة ،التي تبدأ من شهر تشرين الأول حتى مايس،حيث تحظى أشهر الشتاء لوحدها مجتمعة بأكثر من نصف مجموع التساقط السنوي فالمعدل السنوي للتساقط المطري بلغ(٥٩٢,٧٨) ملم للفترة ما بين(٢٠١٠-٢٠١١) . اذ يلاحظ ان اعلى معدل شهري للتساقط المطري كان في شهر شباط (١١٤,٦)ملم و بسبة (١٩,٣٢٪) من مجموع التساقط السنوي للامطار في منطقة الدراسة.

٦-يبلغ معدل استدارة الأحواض (٠,٥ ،٠,٦٠ ،٠,٥) للوديان الثلاثة (سماقولي،سماقولي سةرجاوة و كرؤذ) على التوالي اي تقترب شكل من الشكل الدائري وانتظام خط تقسيم المياه في الوادي .وتبلغ قيمة المعادلة لحوض الرئيسي سماقولي و سماقولي سةرجاوة(٠,٣٥ و ٠,٣٧)على التوالي ، وهو مؤشر منخفض ، يدل على اقتراب أشكال الأحواض من الشكل الثلاثي .

٧-تراوحت معدلات التضرس بين (١٥٧,٧٧ الى ٣٦,٨٤)ان أسباب هذا التباين يمكن أن يعود إلى التباين في المساحة الحوضية و تمتاز بطبيعة صخورها الصلبة التي قاومت عمليات التسوية الشديدة.وبلغت القيمة التكامل الهبوسمري في الاحواض منطقة دراسة ما بين(٠,٨١- ٠,٠٧٦) وهذا مؤشر على أن هذه الأحواض لاتزال في بداية دورتها التحتاتية.

٨-بلغت كثافة الصرف في حوض وادي سماقولي (٤,٨٦ كم^٢/ كم^٢) . في حين بلغ معدل كثافة صرف الأحواض الثانوية(٤,٩ كم^٢/كم^٢)لحوض سماقولي سةرجاوة(٤,٧٢ كم^٢/كم^٢) لحوض كرؤذ (اي ذات كثافة منخفضة الى متوسطة صرف).

التوصيات:

١. انشاء محطات قياس هيدرولوجية على مجارى وادى سماقولي وفروعه لمعرفة حجم الصرف المائي في الأودية لكي تمكن الدراسات من الوصول الى تحليل الخصائص الهيدرولوجية لمنطقة الدراسة .
٢. العمل على انشاء محطات مناخية و تسجيل بيانات لجميع العناصر المناخية بهدف تحقيق فهم لطبيعة العناصر المناخية والهيدرولوجية لمنطقة الدراسة.
٣. انشاء شبكة ري من خلال اقامة الحواجز والسدود وهذا يساعد على رفع مستوى منسوب المياه الجوفية والقيام بشق القنوات الأروائية للحوض.

قائمة المصادر:

- ١- آر. جي كورجي, حوض التصريف كوحدة جيومورفولوجية أساسية المدخل لدراسة العمليات الجيومورفولوجية, دراسات في الجيومورفولوجية, ترجمة وفريق الخشاب, جامعة بغداد, مطبعة جامعة بغداد, ١٩٧٩.
- ٢- أمال إسماعيل جاور, الجيومورفولوجية والمناخ, دراسة تحليلية للعلاقة بينهما, مكتبة الخانجي, القاهرة, ١٩٩٧.
- ٣- احمد عبد الستار جابر العذاري, جيومورفولوجية وادي المرج, رسالة ماجستير غير منشورة, كلية التربية, جامعة بغداد, ٢٠٠٠.
- ٤- احمد علي حسن البيواتي, حوض وادي العجيج من العراق واستخدامات أشكال الارضية, أطروحة دكتوراه غير منشورة, كلية الاداب, جامعة بغداد, ١٩٩٥.
- ٥- أحمد علي حسن و يوسف صالح الشمزيني, التحليل الكمي لخصائص الشبكة النهرية لحوض وادي شلغة في سهل اربيل, طؤضارى زانكؤيزانستى مرؤظاية تى, زانكؤي صلا حالدين, هة و لير, ٢٠٠١.
- ٦- أحمد محمد صالح العزي, دور العمليات الجيومورفولوجية في تشكيل المظهر الأرضي لحوض طوا و قجابي - نهر العظيم, رسالة ماجستير غير منشورة, كلية التربية جامعة تكريت, ٢٠٠٠.
- ٧- أسباهية يونس محسن, التحليل الجيومورفولوجي للخصائص المورفومترية في حوض مخمور, رسالة ماجستير, كلية التربية, جامعة الموصل, ١٩٩٣.
- ٨- باسل إحسان القشطيني, الكتل الهوائية التي تعترض منطقة بغداد, مجلة الجمعية الجغرافية, العددان (٢٤,٢٥), بغداد, نيسان ١٩٩٠.
- ٩- محمد محمد عاشور, طرق التحليل المورفومترية لشبكات التصريف المائية حول كلية الإنسانيات والعلوم الاجتماعية, جامعة قطر, العدد ٩, ١٩٨٦.
- ١٠- حسنى سيد احمد ابوالعينين, حوض _____ واديدبا في دولة الامارات العربية المتحدة (جغرافيتها الطبيعية واثرها في التنمية الزراعية), جامعة الكويت, الكويت, ١٩٩٠.
- ١١- خلف حسنى _____ ينال دليمي, الجيومورفولوجيا التطبيقية (علم شكلا لأرض التطبيقية), الطبعة الأولى, الأهلية للنشر والتوزيع, عمان, ٢٠٠١.
- ١٢- صباح حاتم جبروري, علم مياه وادراة حوض النهر, دار الكتب للطباعة والنشر, جامعة الموصل, ١٩٨٨.

- ١٣-عبد الحميد احمد كليف، اودية حافة جبال الزور بالكويت، تحليل جيومورفولوجيا، ط١، منشورات وحدة البحث والترجمة بجماعة الكويت والجمعية الجغرافية الكويتية، الكويت، ١٩٨٨.
- ١٤-عدنان باقر النقاش، مهدي محمد عليا الصحاف، الجيومورفولوجيا، وزارة التعليم العالي والبحث العلمي، جامعة بغداد، كلية التربية، بغداد، ١٩٨٩.
- ١٥-علي محمود السورداشي، دراسة صخرية بيئية لتكوين سنجان في مقاطع مختارة من منطقة السليمانية شمال شرق العراق، رسالة ماجستير، كلية العلوم، (غير منشورة)، جامعة صلاح الدين، أربيل، ١٩٨٨.
- ١٦- فاروق صنع الله العمري وعلي صادق، جيولوجية شمال العراق، مؤسسة دار الكتب للطباعة والنشر، الموصل ١٩٧٧.
- ١٧-كوردين هستد، الأسس الطبيعية لجغرافية العراق، ترجمة، جاسم محمد الخلف، الطبعة الأولى، المطبعة العربية، دون مكان الطبع، ١٩٤٨.
- ١٨-مهدي الصحاف، كاظم موسى الحسن، هيدر مورفومترية حوض رافد الخوصر، دراسة في الجيومورفولوجية التطبيقية، مجلة الجمعية الجغرافية العراقية، العددان (٢٤)، (٢٥)، مطبعة العاني، بغداد، ١٩٩٠.
- ١٩-نالي جواد حمد، تحليل التباين لاشكال الجيومورفولوجية في حوض وادي (هيزوث) باستخدام نظم المعلومات الجغرافية و بيانات التحسس النائي، اطروحة دكتوراه ، غير منشورة، فاكولتي التربية ،سكول التربية، جامعة كؤبة، ٢٠١٣.
- ٢٠-سلامة حسن رمضان ، التحليل الجيومورفولوجي للخصائص المورفومترية للأحواض المائية في الأردن ، مجلة دراسات للعلوم الإنسانية ، المجلد السابع ، العدد 1 ، الجامعة الأردنية ، عمان، 1980 .
- ٢١-وليم دي .ثورنبري، أسس الجيومورفولوجيا، ترجمة:وفيق حسين الخشاب وعلي محمد المياح ،الجزء الأول، دار الكتب للطباعة والنشر، بغداد، ١٩٧٥.

22-Tibor Budy; the regional geology of Iraq; stratigraphy and paleography, Baghdad, 1980.

23-Saad Z. And Jeremy C: Geology of Iraq, Dolin, Drayed and Moravian .museum, Brno, 2006.

24-Strahlar , A. N. Dimensional analysis to fluvial Evaded Land Forms. Bulletin .of Geological of America, Vol., 69. 1958.

25-A. Strahlar , Physical Geography. John Wiley and Sons, United states of .America , 1975.

26-M .G. Anderson. Modeling geomorphological systems. New York. Jon Wiley .&sons' 1988 .

Horton. R. E., Erosional Development of Streams and Their Drainage Basins, Gael 27- Soc. Amer. Bull., V.56, 1945.

ملخص باللغة العربية:

Morphometric Characteristics of smaqwly Basinan

Abstract:

Smaqwly Basinan (an area of 129km²)Its Geographical borders are threemountain to the east, Bnabawy,AwagrMountain to the west and north,Bawajemountain to the south.Astrologically, it is situated between latitude(٣٦,١٦ - ٣٦,٠٥)to the north and between longitude(٤٤,٢٦ - ٤٤,١٦)

The research aims at the study of the Morphometric Characteristics of the Basin which formed the two valleys,Smaqwly Sarwjawa andkroz which were considered as drainage basins for the purpose of analysis and comparison.The study falls into two sections, the first is the environmental characteristics. It includes the geological characteristics topography, climate and soil, with the second dealt with the morphometric characteristics.

محاولات ايران لخلق هيمنة اقليمية شرقي البحر المتوسط دراسة في الجغرافية السياسية

أ.م.م. فيروز حسن حمه عزيز د. شيروان عمر رشيد د. هاوري ياسين محمد امين
جامعة السليمانية
كلية العلوم الانسانية
قسم الجغرافية

دراسة في الدوافع الجيوبوليتيكية والمذهبية الكامنة وراء الأطماع الرامية الى خلق هكذا هيمنة التمهيد:

لعب موقع ايران الجغرافي دوراً متميزاً في خلق جغرافية ايران السياسية وعلى مر العصور. تشكل هضبة ايران مثلثاً هائلاً يربط مابين منخفضين هما منخفض خليج فارس (الخليج العربي) من الجنوب^(*)، ومنخفض بحر قزوين من الشمال (الخرطة ١). فهي بذلك تشكل جسراً يربط بين آسيا الوسطى واجزاء واسعة من جنوب غرب آسيا.^(١) وتشغل اطراف الهضبة الخارجية ثلاث سلاسل جبلية عالية تحيط بمعظم حافات الهضبة وتبرز على شكل اسوار عالية تحدد سير الاتصالات بين الأقوام التي استوطنت هضبة ايران وبين مختلف القوميات والأعراق التي تجاورها من جميع الأطراف، وتوجهها نحو ممرات بعينها داخل هذه السلاسل عبر العصور. وبذلك يتظافر عامل الطوبوغرافيا مع عامل الموقع في تحديد مسارات الاتصال وانتقال الأفراد والجماعات والمؤثرات الحضارية من اواسط آسيا ومن شمال هضبة ايران وشمالها الغربي الى داخل هذه الهضبة ومنذ الألف الثالث قبل الميلاد و حتى الان.

وهذا الموقع الجغرافي المتميز لايران بين آسيا الوسطى وقفقاسيا ومناطق واسعة من شرقي البحر المتوسط (كبلاد الشام وميسوبوتاميا) من جهة وامتدادات هذه المناطق في شبه جزيرة العرب وعالم الخليج الفارسي من جهة اخرى^{**}، قد ادخلت ايران في قلب الشرق الأوسط^(٢)، وحولت اراضيها الى بوتقة تمتزج فيها المؤثرات الحضارية القادمة من اواسط آسيا مع تلك القادمة عبر قفقاسيا لتلتقي بتلك الواردة من ميسوبوتاميا وما يرتبط بها من بلاد الشام وعالم الخليج. وبذلك تكون ايران ونظراً لموقعها الجغرافي قد تحولت وعبر قرون متمادية الى ميدان تتصارع فيه القوى ذات الاصول المغولية (الطورانية) مع القوى والأقوام ذات الأصول الهندو-اوربية القادمة من الممرات الشمالية الشرقية والشمالية الغربية على حد سواء، ومع الاقوام والقوى القادمة من الغرب والتي يصنفها المؤرخون ضمن مايعرف باسم الشعوب او الأقوام ذات الاصول السامية، ثم جاءت فتوحات الاسكندر المقدوني في الشرق

(*) نظراً لأن Persian Gulf كان ولازال مصطلحاً يشيع استعماله حتى الآن، فلا نجد مايمنعنا من استعماله.

(١) رومان كريشمان، ايران از آغارتا اسلام، ترجمة دكتور محمد معين، مؤسسة انتشارات نيكا، تهران ١٣٨٦ ص ٢٧.

**فلكيا تقع ايران بين دائرتي العرض ٢٥°٢ - ٢٩°٤٧ شمالاً و خط الطول ٤٤°٥ - ٦٣°١٨ شرقي جرينويج.

(٢) عبد علي حسن الخفاف وعبد الحميد عبدالمجيد القيسي، الأحوال الديموغرافية لايران، جامعة البصرة الدراسات الايرانية، ١٩٨٧، ص ١٥.

وانتصاره على الملك الأخميني ((دارا الثالث)) في موقعة ((طولميلا)) الواقعة على نهر الخازر وعلى بعد عشرين كيلومتراً شمال غرب مدينة ((اربائيلو-اربيل)) عام ٣٣١ ق.م^(٦)، قد اضاف عنصراً آخر جديداً الا وهو العنصر اليوناني (الأوروبي)^(***) على هذا المركب من القوى المتصارعة والمؤثرات الحضارية المتباينة ذات الجذور المختلفة. وقد استمرت عملية خلط ودمج القوميات ذات الأصول العرقية المختلفة حتى اوائل القرن العشرين. لذلك يلاحظ وجود فسيفساء متنوعة الألوان من القوميات المتباينة في ثقافتها ولغتها ومذاهبها وطرز حياتها الاجتماعية. فلا غرو اذن في ان يصف احد الباحثين في الجغرافيا السياسية تركيب ايران القومي والمذهبي على انه يشكل واحداً من اكثر بلدان الشرق الأوسط وشمال افريقيا تنوعاً وتبايناً في تكوينها القومي (الاثني) والمذهبي^(٤). وتصف باحثة اخرى هذا التنوع القومي والمذهبي في ايران على انه الوان صاحبة من التنافر الديني والقومي^(٥). ان وقوع ايران على مفترق طرق الغزو crossroad of conquest هو الذي يفسر لنا في النهاية هذا الخليط من التركيب القومي لايران والذي يلاحظ وجود امتداد لهذا التركيب في كل من العراق والتركيا ودول جنوب روسيا (اي في كل من آذربيجان وارمينيا وتركمانيستان)^(٦)، وفي كل من افغانستان وباكستان.

اثر تفاعل عناصر الجغرافية السياسية مع كل من مكونات التاريخ السياسي والمعتقدات المذهبية:

ومثلما كان عامل الموقع الجغرافي سبباً كامناً، الى جانب عوامل اخرى، من الأسباب التي دفعت بالعديد من القوى التي تحيط بايران لكي تجرب حظها في بسط سيطرتها على هذه الهضبة التي تحتل موقعاً مركزياً يمر عبره معظم المسالك والمرات التي جرت عليها الاتصالات بين قارات العالم القديم وفي مقدمتها طريق الحرير المعروف silk way^(٧)، و بالمقابل فان مثل هذا الموقع المركزي، الى جانب عوامل اخرى، قد اغرت السلالات التي حكمت ايران منذ القرن السابع قبل الميلاد وحتى ايام ((نادر شاه افشار)) (١٦٨٨-١٧٤٧)^(٨)،

(٦) طه باقر، مقدمة في تاريخ الحضارات القديمة -الوجيز في تاريخ حضارة وادي النيل- جزيرة العرب وبلاد الشام، بعض الحضارات والأمم القديمة، بلاد ايران والأسكندر والسلوقيون، الجزء الثاني، وزارة الثقافة والاعلام، الطبعة الرابعة، ١٩٨٦، ص ٤٥٢. (***) كمتال على التفاعل الحضاري بين اليونانيين(الاوربيين) وبين الشرق يكفى ان نشير الى اسكندر قد تزوج من امرأة فارسية، وحذا حذوه ٨٠ قائداً من قواده و ١٠٠٠٠ جندي من جنوده. للمزيد راجع طه باقر، المصدر السابق، ص ٤٥٤.

(٤) Alasdaire Erysdale and Gerald H.Blake, The, Middle East and North Africa-A Political Geography, Oxford University Press, 1985, p.157.

(٥) آمال السبكي، تاريخ ايران السياسي، عالم المعرفة، السلسلة ٢٥٠، المجلس الوطني للثقافة، الكويت ١٩٩٩، ص ١١.

(6) Lucile Carlson, Geography and World Politics, Englewood Cliffs, N.J,USA, 1960, P.434.

(٧) عبد علي حسن الخفاف وآخرون، المصدر السابق ص ٢١.

(٨) گراهام فولير، قبلهء عالم، ژئوپوليتيك ايران ترجمة عباس مخبر، چاپ دوم، چاپ وانتشارات وزارات امور خارجه، تهران، ١٣٧٧ (١٩٩٨) ص ٥١.

الخارطة رقم 1 -
خارطة ايران في عهد الهيمنة الاخمينية (539-333) ق.م

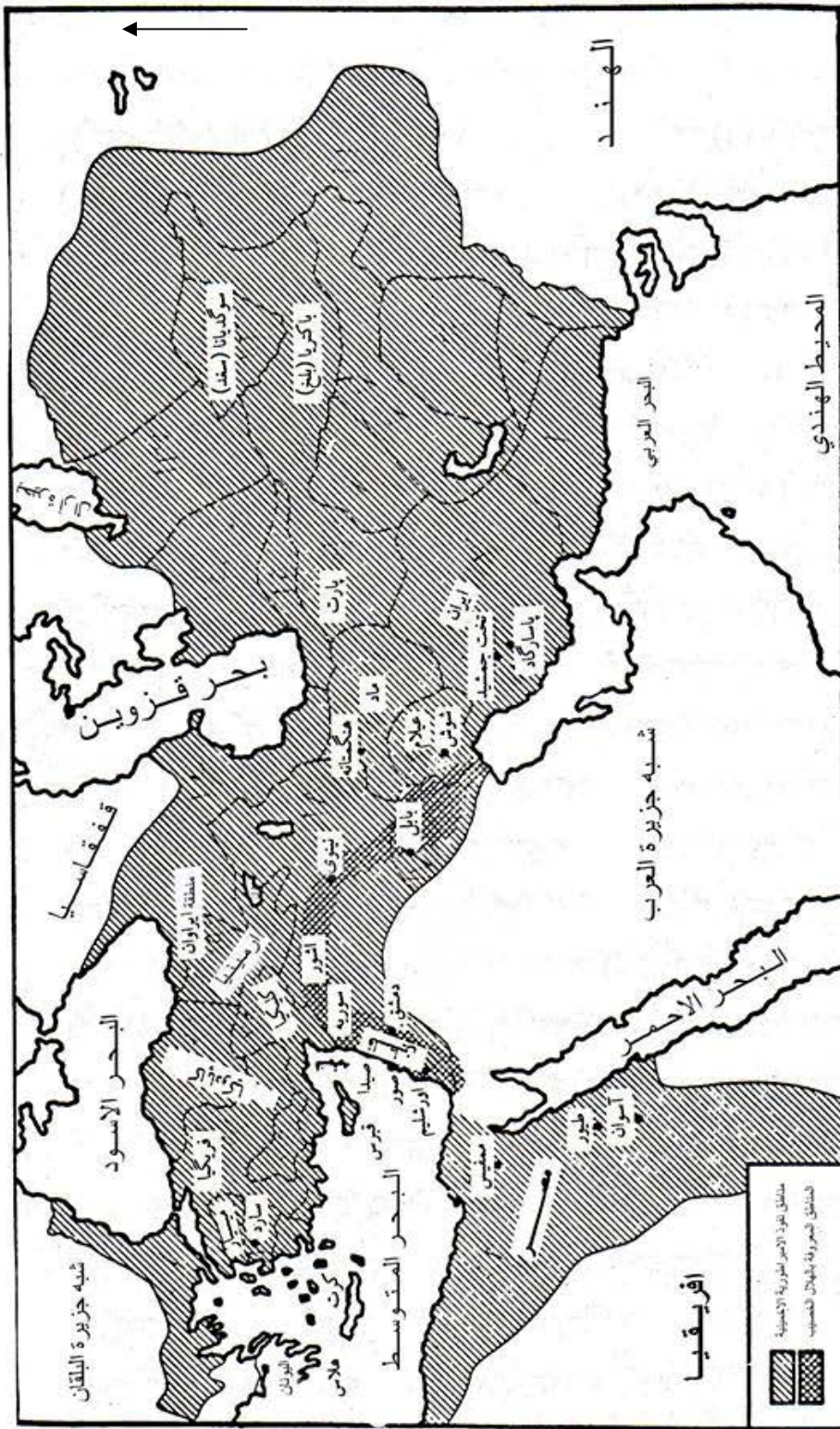

نظمت الخارطة بالاعتماد على
1 - فيروز حسن عزيز، التحدي الكوردي كنموذج لتحديات التنوع القومي والمذهبي لآمن ايران القومي، مجلة زانكوى سليمانى، رقم 26، 2009، ص 102.
2 - كالمين مالك ايودى، اطلس تاريخى جهان، ترجمه فريدون فاطمى، چاپ دوم، تهران، 1383، ص 87.

بتسيير الحملات العسكرية نحو المراكز الحضارية والدول المحيطة بايران. وقد نجحت تلك السلالات في بعض المراحل في بناء امبراطورية مترامية الأطراف. فليس من باب الصدفة ان يتمكن الفرس الأخمينيون ايام ((داريوش)) الأول (٥٢٢-٤٨٦) قبل الميلاد من بناء اول امبراطورية واسعة في التاريخ تتضمن اراضي شاسعة من القارات الثلاث آسيا، افريقيا، اوربا، وكانت الأولى من نوعها في التاريخ، (الخارطة ٢).^(٩)

كل ذلك يعني بأن هضبة ايران بما تحتله من موقع جغرافي متميز، وبما تملكه من سلاسل جبلية تحيط وتمتد على اطرافها الخارجية وكأنها اسوار بنيت لتحمي الهضبة من الطامعين المتربصين بها من جميع الاتجاهات، وبما لهذه الهضبة من امتداد كبير على دوائر العرض وخطوط الطول وما يترتب على ذلك من تنوع في المناخ وفي الانتاج الزراعي، كل هذه المعطيات في جغرافيتها السياسية والطبيعية، في الوقت الذي تشكل فيه عوامل جذب واغراء لكل القوى التي تحيط بالهضبة والتي ظهرت خلال ثلاثة آلاف سنة الاخيرة على الأقل، نفس هذه المعطيات لعبت دوراً واضحاً في دفع القوى التي ظهرت على المسرح السياسي في ايران في ان لاتفوت على نفسها اية فرصة مواتية لتحقيق الرغبات الكامنة في ممارسة فكرة اكتساح المناطق التي تشكل بحكم موقعها نوعاً من مناطق النفوذ لايران، وذلك ضمن الأراضي والمناطق التي تحيط بالهضبة وهناك الكثير من الامثلة على ذلك لايتسع المجال لذكرها.

(٩) گراهام فولير، قبلهء عالم، ژئوپلیتیک ایران ترجمه عباس مخبر، چاپ دوم، چاپ وانتشارات وزارات امور خارجه، تهران، ١٣٧٧ (١٩٩٨) ص ٤١ و(ابراهيم شريف، الموقع الجغرافي للعراق واثره في تاريخه حتى الفتح الاسلامي، الجزء الثاني، بغداد، بدون ذكر للمطبعة، ١٩٦٤، ص ١٩٣).

الخارطة رقم 2

أول تقسيم لإيران إلى منطقتي النفوذ الروسي والبريطاني عام 1907

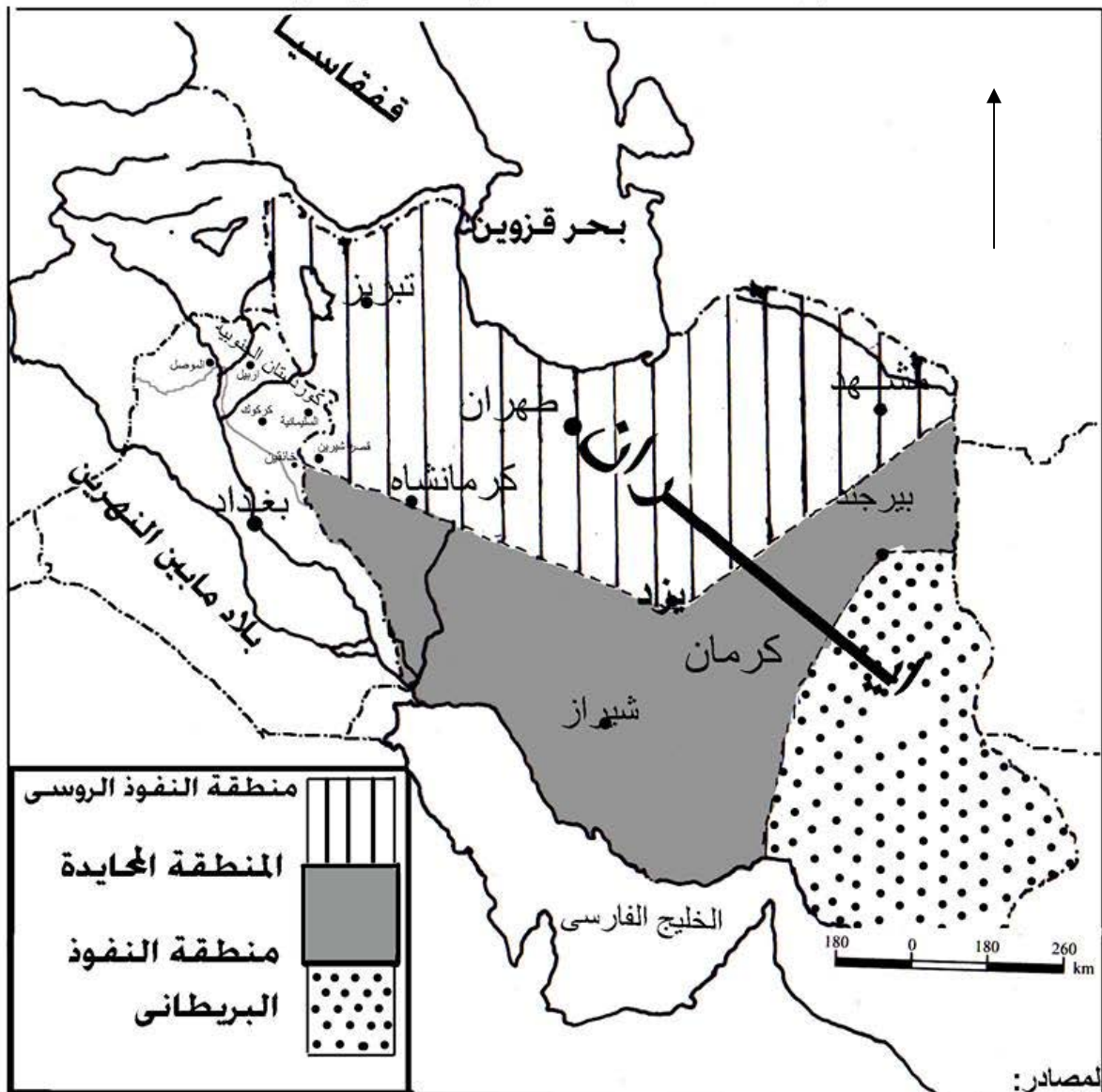

- 1- Georje Lenczowski. Russia and thr West in iran. 1918 -1948. New York1949 p 15
- 2- ابراهيم شريف. الشرق الاوسط. دراسة لاتجاهات سياسة الاستعمار. دار الجمهورية. بغداد 1965ص90

المقدمة:

من هذه القراءة المتأنية لتأريخ ايران السياسي والاستراتيجي نستخلص حقيقة عامة مفادها ان معطيات جغرافية ايران السياسية المتمثلة بموقعها الجغرافي المتميز وطوبوغرافيتها ورفعتها الشاسعة وظروفها المناخية، هي التي هيأت لايران المنطلقات المادية التي مكنت القوى المتعاقبة على حكم ايران من الوثوب على مراكز العمران والحضارة في الأقاليم والمناطق المحيطة بايران، وعبر العصور التاريخية المختلفة.

ويلعب العامل الديني (المذهبي) في الوقت الحاضر دوراً متميزاً في تعزيز هذه المنطلقات المادية وفي تحويل المعادلات الجيوبوليتيكية الى مبادئ وافكار وقناعات راسخة تتبناها شرائح وطبقات معينة من المجتمع الايراني ولاسيما عند المجموعة القومية (الاثنية) السائدة أي المجموعة الفارسية- فتتحول لديها الى نوع من المعتقدات المذهبية والتي ينبغي العمل على تحقيقها بكل الوسائل.

فرضية البحث:

وهذا مايشكل الفكرة الأساسية في فرضية هذا البحث والتي تتلخص في ان محاولات ايران للارتقاء بمكانتها الاقليمية والدولية انما هي وثيقة الصلة بمنطلقاتها المذهبية وبمعطيات جغرافيتها السياسية، وذلك الى جانب مايرتبه تأريخها السياسي من ثقل ثقافي على اذهان صانعي القرار السياسي في ايران.

هدف البحث:

اما دوافع البحث فواضحة، ذلك لأن اقليم كردستان العراق يملك مع ايران اطول حدود من بين الدول التي تشترك معها في خط الحدود، اذ يبلغ طول الحدود حوالي ٧٠٧ كم^(١٠)، وهو اكثر من ضعفي طول الحدود مع تركيا واكثر من ثلاثة اضعاف طول الحدود مع سوريا.^(١١) فيرتب على هذا اوسع العلاقات الاقتصادية والثقافية والسياسية مقارنة بعلاقات الاقليم مع بقية دول الجوار، لذلك فان الأهداف الاستراتيجية ذات الابعاد الجيوبوليتيكية التي تنطوي عليها سياسة ايران الاقليمية سوف تكون لها تداعيات واسعة تنعكس على الأوضاع السياسية والاقتصادية في اقليم كردستان سلباً او ايجاباً اكثر من انعكاسها على اية دولة من الدول المجاورة لايران.

لذلك فان التعرف على الخطوط العامة لتوجهات ايران الخارجية يعد امراً ضرورياً ليس فقط لدارسي الجغرافية السياسية في الاقليم، بل وحتى لرجل الشارع في هذا الاقليم.

ومن هنا يأتي الهدف من هذا البحث، والذي يتمثل في المساهمة في خلق وعي سياسي قائم على معطيات الجغرافية السياسية لدى اوسع اوساط المثقفين في الاقليم، الأمر الذي يهيأ لنا الأرضية المناسبة لتفادي التداعيات السلبية التي قد تنطوي عليها تطورات ايران الاقليمية.

اما طريقة البحث فانها تقوم على تحليل العناصر التي تتشكل منها توجهات ايران الخارجية واستراتيجيتها وذلك اعتماداً على مقومات جغرافيتها السياسية، كما ان طبيعة البحث تطلبت الاعتماد على المنهج التاريخي والذي يعد ضرورة لاغنى عنها في مثل هكذا دراسة في الجغرافية السياسية، ذلك لأن الكثير من الأهداف والتطلعات السياسية لأي دولة والتي تستند على حقائق ومتطلبات جغرافيتها السياسية هي في الواقع تطورات تضرب بجذورها في عمق

(10) C.J.Edmonds Kurds, Turks and Arabs, Politics Travel and research in North – Eastern Iraq, London, 1934, p.147.

(11) فيروز حسن حمه عزيز، الأهمية الجيوستراتيجية لكردستان الجنوبية وانعكاساتها على السياسة البريطانية تجاهه (١٩١٤ – ١٩٢٤)، مركز كردستان للدراسات الاستراتيجية، السليمانية ٢٠٠٨، ٤٠ – ٤٥.

تأريخها السياسي والاستراتيجي ولا يمكن حصرها في مرحلة تاريخية معينة، او عزلها عن السياق العام لعملية قيام هذه الدولة وتطورها على مر العصور.^(١٢) وبعبارة أخرى فان استخدام المنهج التاريخي امر لا فكاك عنه لوجود مجموعة من الثوابت في التطلعات الخارجية الاقليمية منها او العالمية لأية دولة، لان هذه التطلعات تقوم على المرتكزات الجغرافية السياسية لهذه الدولة والقائمة على حقائق موقعها الجغرافي وطوبوغرافيتها واتساع رقعتها وشكل هذه الرقعة. والواقع فان هناك العديد من الباحثين في المسائل الجيوبوليتيكية والجيوسياسية يؤكدون على ان الحتمية التاريخية والجغرافية السياسية تأتيان في مقدمة العوامل التي ترسم ابعاد السياسة الخارجية لأية دولة.^(١٣) او كما قال راتزل (ان الجغرافية السياسية هي التفسير الجغرافي للتاريخ).^{١٤}

ممرات ايران لأطماعها الاقليمية:

ان سقوط نظام الشاه في شباط ١٩٧٩ وقيام النظام الاسلامي مكانه كان نقطة تحول كبيرة في تاريخ ايران المعاصر، حيث شمل التحول نظام الحكم بكافة مؤسساته التشريعية والتنفيذية والقضائية واعقب ذلك تغييرات في جميع مؤسسات المجتمع الثقافية والاجتماعية والاقتصادية، وشملت التغييرات ايضاً حتى الحياة اليومية للفرد الايراني حيث فرضت طرزاً معينة من الملابس الخاصة بالنساء وترجيح انواع معينة من الملابس الرجالية.^(*) اما التغييرات في سياسات الدولة الخارجية فكانت جذرية وواسعة، فشملت علاقات ايران مع كل من الدول المجاورة بدءاً من العراق ودول الخليج وانتهاءً باسرائيل والقوى العالمية الكبرى وفي مقدمتها الولايات المتحدة والاتحاد السوفيتي (السابق). وجاء شعار ((الاشرقية ولاغربية جمهورية اسلامية))^(**) تجسداً لهذه السياسة في العلاقات الدولية، وشكل شعار ((الاسلام لايعرف الحدود))^(***) الذي شاع استعماله في الأشهر الأولى من الثورة الايرانية الوجه الآخر لهذه السياسة نحو دول الخليج ودول الجوار الاخرى ، واذا كان الشعار الأول تعبيراً واضحاً عن اصرار القيادة الايرانية الجديدة على استقلال ايران وابعاد النفوذ الخارجي عنها ولاسيما نفوذ وهيمنة القوى العظمى، فان

(12) G.Etzel, N.Marbury Efeminco co, World Political Geography, 2nd Edition, Thomas Y.Crowell Company, New York, 1962, p.5.

(13)Mahmoud Sourighalalam, Justice for, summer 2001,pp.113-115.

(١٤) محمد محمود ابراهيم الديب، الجغرافية السياسية، منظور معاصر، الطبعة الخامسة الناشر الانطولوجيا المصرية، القاهرة، ٢٠٠٢، ص٤٨.

(*) للمزيد من المعلومات بهذا الصدد يمكن الرجوع الى:

١ -ديليلپ هير، ايران در حكومت روحانيون، ترجمة: محمد جواد يعقوبي دارابي، مركز بازشناسي اسلامي در ايران، تهران، ١٣٨٦ (٢٠٠٧)، ص١٥٦ - ١٦٦.

٢-روح الله رمچاني، چارچوب تحليلي براي سياستت خارجي جمهوری اسلامي ايران، ترجمه على رضا طيب، تهران، نشرنى، چاپ پنجم، ١٣٨٠ ص ٩٢.

(**) النص الفارسي للشعار هو: ((نه شرقي نه غربي، جمهوري اسلامي)).

(***) نص الشعار بالفارسي هو: ((اسلام مرز ندارد)).

الشعار الثاني يفصح عن رغبة جامحة ولو دفينية في بسط النفوذ والهيمنة بشكل او آخر^{١٥}. وستتضح ابعاد هذا التوجه بالسياسة الخارجية في الصفحات القادمة.

والسؤال الذي يفرض نفسه هنا هو ماهي المبررات التي تستند عليها ايران فيما يتعلق بتطلعاتها الاقليمية الهادفة الى فرض نوع من الهيمنة السياسية في هذا الجزء من العالم؟

للجابة على هذا السؤال لابد لهذا البحث ان يعالج نوعين من المبررات تستند عليها ايران وهي تعمل وتسعى جاهدة لتحقيق الهيمنة السياسية في المنطقة. وفيمايلي هذين النوعين من المبررات:

اولاً- المبررات الأيديولوجية ذات الأبعاد الجيوبوليتيكية:

ان قراءة موضوعية للتأريخ السياسي لبعض القوى التي قبضت على زمام الأمور في بعض الدول منذ سنوات مابين الحربين العالميتين كالنازية في المانيا والفاشية في ايطاليا على سبيل المثال تشير بوضوح الى ان الأطماع الجيوبوليتيكية لهذه القوى كانت في معظمها تقوم على مبررات ذاتية مبنية على منطلقات أيديولوجية و جيوسراتيجية.

وبالنسبة لايران فان توظيف العامل المذهبي (الأيديولوجي) لتحقيق مكاسب جيوبوليتيكية لايشكل نهجاً جديداً او سياسة طارئة لايران كدولة. ان اضعاء الطابع المذهبي (الأيديولوجي) على التوجهات السياسية والاطماع الاقليمية في تأريخ ايران الوسيط يعود الى اوائل القرن السادس عشر. فقد تبني الصفويون لاول مرة هذا المنهج في الحكم والقائم على اضعاء الصفة المذهبية على التطلعات الاقليمية، وكان ذلك ايام شاه اسماعيل الصفوي والذي اتخذ من التشيع ولأول مرة مذهباً رسمياً لدولته عندما اتخذ من ((تبريز)) عاصمة لدولته عام ١٥٠١. وباستثناء سنوات قليلة بقى المذهب الشيعي الاثنى عشر هو المذهب الرسمي للدولة الايرانية منذ هذا التأريخ وحتى الآن.^(١٦) وقد دشّن الشاه اسماعيل هذا النهج من توظيف المذهب لخدمة الهيمنة الاقليمية. وكان العراق الميدان الأنسب والأرحب والأقرب لامتحان هذا النهج. فبعد غزوه لبغداد قام الشاه بهدم قبور ائمة السنة وذبح مجموعة من علمائهم. وعلى العكس من ذلك قام بزيارة العتبات المقدسة في كربلاء وامر ببناء ضريح فخم على قبر موسى الكاظم فاصبح الشاه سيداً لايران والعراق.^(١٧) وكان الملوك الصفويون يتخذون من العتبات المقدسة ذريعة للتدخل في شؤون العراق^(١٨)، وفرض سيطرتهم عليه. ويرى البعض من الباحثين الايرانيين في مجال الدراسات الجيوبوليتيكية بأن تبني شاه اسماعيل الصفوي للمذهب الشيعي الاثنى عشر (الجعفري) كدين رسمي لايران، قد صان ايران من الغزوات التي بدأها سلطان سليم العثماني باتجاه الشرق (في العقد الاول من القرن السادس عشر)، فهذه الغزوات كانت تستند على مزاعم مذهبية مفادها ان العثمانيين هم خلفاء للمسلمين ولهم الحق في حكم المسلمين جميعاً اينما وجدوا.

^(١٥) روح الله رضائي، جارچوپ تحليلی برای سیاست خارجی جمهوری اسلامی ایران، ترجمة علي رضا طيب، تهران، نشرنى، چاپ پنجم، ١٣٨٠ ص ٩٣.

^(١٦) بهزاد كشاورز، تشيع وقدرت در ايران، انتشارات خاوران، چاپ اول، پاریس، ١٣٧٩، ص ٤٩ - ٥٠.

^(١٧) ستيفن هيمسلى لونگرىگ، اربعة قرون من تأريخ العراق الحديث، ترجمة جعفر الخياط، الطبعة الرابعة مطبعة المعارف، بغداد، ١٩٦٨، ص ٣٢.

^(١٨) علاء موسى كاظم نورس، العراق في العهد العثماني، دار الرشيد للنشر، ١٩٧٩، ص ٢٢.

وكان ذلك يمهد السبيل لاحتمال وقوع ايران تحت سلطة العثمانيين لفترة طويلة. لذلك فان الاجراء الذي اقدم عليه شاه اسماعيل قد شكل سداً منيعاً في وجه زحف العثمانيين نحو الشرق، وابطل مزاعمهم.^(١٩)

ان تبني المذهب الشيعي (الجعفري) كدين رسمي للدولة الصفوية لم يكن سبباً في جعل هذه الدولة متميزة ومتباينة عن الدولة العثمانية، بل وترتب على ذلك ان اصبحت دولة ايران منذ ذلك التاريخ في حالة حرب مع معظم الدول المجاورة لها وعلى رأسها افغانستان السنية والمناطق التي تشكل دولة العراق الحالية والتي كانت ولاية من ولايات الدولة العثمانية، والاكثر من ذلك فان ايران الشيعية قد ساهم في فصل اتجاهات ايران الفكرية والثقافية، عن مثيلاتها في العالم الاسلامي الاكثر اتساعاً والذي تدين الغالبية العظمى من رعاياه بالمذهب السني.^(٢٠)

ومن كل ماتقدم نخرج بنتيجة مؤداها ان التغيير الذي احدثه شاه اسماعيل الصفوي في تبني المذهب الشيعي الاثنى عشر كدين رسمي لدولته، لم يكن مدفوعاً بزهد وورعه او من تمسكه بأهداب الاسلام، وانما كان مستجيباً لضرورات جغرافية ايران السياسية ومتطلبات واقعا الجيوبوليتيكي.

ان قراءة موضوعية لسير اشهر ملوك الصفويين، تؤكد على هذه الحقيقة. فالمعروف عن هؤلاء الملوك كونهم لم يكونوا يتورعون عن ارتكاب افضح الجرائم ليس فقط بحق اعدائهم، بل وايضاً بحق مواطنيهم، وحتى بحق وبناتهم^(*)، وكانوا في بعض الحالات يلجؤون الى سمل عيون اولادهم البالغين بمجرد الشك في ولائهم لهم.^(٢١)

وهكذا يمكن القول بان الحروب التي شنها الصفويون على عدد من دول الجوار، الى جانب ما ارتكبه من مجازر بحق مواطنيهم من السنة والذين كانوا حتى ظهور الصفويين على مسرح ايران السياسي يشكلون غالبية سكان ايران، انما كان توظيفاً للأيديولوجيا المذهبية لخدمة اغراض جيوبوليتيكية، اكثر من ان تكون حروباً بهدف التبشير بالمذهب الشيعي. لذلك يعزو العديد من الباحثين التعصب المذهبي المفرط لدى معظم ملوك الصفويين الى انطباقه مع اطماعهم الاقليمية، وان التبشير المذهبي لم يكن هدفاً لذاته، مثلما كان البعض من السلاطين العثمانيين يصفون الصبغة الدينية على حروبهم مع الصفويين، ويبدؤن حروبهم باستصدار فتوى من شيخ الاسلام (الذي كان يمثل اعلى منصب ديني) لحرارة الصفويين بوصفهم كفاراً وذنابيق.^(٢٢)

والى هذا النهج من الحكم القائم على ايمان شيعي قوي مفعم بالثقافة والمدنية، يعزو لونگريگ ذلك طول فترة حكم هذه السلالة لتسعة اجيال، اي اكثر من قرنين (١٥٠١ - ١٧٣٦)، وذلك على العكس من قصر فترة حكم بقية

(١٩) فيروز مجتهد زاده، جغرافياي سياسي و سياست جغرافيايي، سازمان مطالعه و تدوين كتب علوم انساني دانشگاهي (سمت)، تهران، ١٣٩١ (٢٠٠٢)، ص ٣٣٩.

(٢٠) گراهام فولير، قبلهء عالم -ژئوپلتيك ايران، ترجمة عباس مخبر، چاپ دوم چاپخانه: چاپ و انتشارات وزارت امور خارجه، تهران ١٣٧٧ (١٩٩٨)، ص ٤٢.

(*) تشير المصادر التاريخية الى ((ان الشاه اسماعيل قد امر بذبح ولادته من الوريد الى الوريد بين يديه)). للمزيد من المعلومات بهذا الصدد يراجع: بهزاد كشاورز، منبع پيشين، ص ٤٧.

(٢١) بهزاد كشاورز، همان منبع تيشين، ص ٥٢ - ٥٤.

(٢٢) سعدي عثمان هروتي، كوردستان والامبراطورية العثمانية -دراسة في تطور سياسة العثمانية في كوردستان- مؤسسة موكرياني للبحوث والنشر، مطبعة خاني، دهوك، ٢٠٠٨ ن ص ٢٨ - ٣٩.

السلالات الحاكمة التي تناوبت على الحكم في ايران في تأريخها الوسيط، وانه لو لم تجمع الصدف توسع العثمانيين نحو الشرق في مقابل الصفويين، لظل العراق ولاية ايرانية حتى يومنا هذا.^(٣٣)

ان توظيف الأيديولوجيا المذهبية لتحقيق الأهداف الجيوبوليتيكية يبلغ اوجه في جمهورية ايران الاسلامية وذلك منذ تأسيسها عام ١٩٧٩ وحتى الآن. فأول مرة في تأريخ ايران السياسي يتم توثيق هذا النهج في ثنايا دستورها الدائم والذي يعرف ب((القانون الأساسي لجمهورية ايران السياسية)). فقد نص الدستور الدائم في المادة ١٢ على ان الدين الرسمي هو الاسلام والمذهب الجعفري الأثنى عشر، ان هذه المادة ابدية وغير قابلة للتغيير. اما المادة ١١٥ فقد نصت على ان الرئيس الجمهورية يجب ان يكون مؤمناً بمذهب ايران الرسمي.^(٣٤)

ولعل المادة الحادية عشرة من دستور ايران الدائم تشكل مثلاً بارزاً لما اشير اليه. فقد نصت المادة على انه: ((وفقاً لحكم الآية الكريمة ((ان هذه امتكم امة واحدة، وانا ربكم فاعبدون)) فان المسلمين جميعاً هم امة واحدة، وان من واجبات جمهورية ايران الاسلامية ان تبني سياستها العامة على اتحاد وائتلاف جميع الأمم الاسلامية، وهي تعمل جاهدة لكي تنجز وحدة سياسية وثقافية للعالم الاسلامي^(٣٥).

فهذا النص الفضفاض والملء بالضبابية يحتمل اكثر من تفسير. فمفهوم الأمة الواحدة كما تأتي في بعض الآيات القرآنية، لا ينسجم مطلقاً مع مفهوم الأمة او القومية كما تعالجها الجغرافية السياسية المعاصرة، ثم كيف يتم تحقيق وحدة سياسية للعالم الاسلامي؟! ففي الوقت الذي يلاحظ على سبيل المثال توحيد دولتين عربيتين خليجيتين متشابهتين في الدين والمذهب واللغة وربما اللغة المحلية والثقافة، وعلى جانب كبير من التشابك والتطابق في الأوضاع الاقتصادية والاجتماعية والسياسية، امراً صعباً للغاية ان لم نقل مستحيلاً، فكيف بايران الاسلامية توحد العشرات من الدول الاسلامية التي لا يجمعها جامع، اذا استثنينا مكوناً واحداً وهو عامل الدين؟ فكيف تحقق ايران وحدة سياسية مع سعودية؟! او مع بنكلادش او مع لبنان او المغرب! مع هذا البعد المكاني او الاختلاف المذهبي واللغوي والثقافي والتركيبي القومي والتباين الاجتماعي والاقتصادي.

فهذه المادة الفضفاضة والبعيدة كل البعد عن حقائق السياسة في العالم المعاصر، والتي تتنافى مع القانون الدولي الذي لا يبيح لأية دولة التدخل في الشؤون الداخلية لدولة اخرى.^(٣٦) فكيف يتسنى لايران توحيد الدول الاسلامية سياسياً وثقافياً من دون التدخل في شؤونها الداخلية. هذه وغيرها اسئلة تطرح نفسها بهذا الخصوص، وسيحاول البحث القاء الضوء على مغزى هذه البنود الدستورية ذات الأبعاد والتداعيات الجيوبوليتيكية، والمبنية على مقولات أيديولوجية (معتقدات مذهبية)، والتي ترمي في النهاية الى فرض نوع من الهيمنة السياسية وكسب مناطق نفوذ مضمونة ومن دون القيام بتحريك الجيوش وما يثيرها من لغط وادانات دولية.

^(٣٣) ستيفن هيمسلي لونكريك، المصدر السابق، ص ٣٢.

^(٣٤) فيروز حسن عزيز، التحدي الكردي كنموذج لتحديات التنوع القومي والمذهبي لأمن ايران القومي، غوفاري زانكوي سليمانى B- زمارة ٣٦- سليمانى، ٢٠٠٩، ص ١٣١. وللإطلاع على النص الفارسي لهذه البنود يمكن الرجوع الى:

<http://www.ahl-ul-bayt.org/Final lib/other/Ghonone Assasi/index>.

^(٣٥) قانون أساسي جمهوري اسلامي ايران، تهيئة وتنظيم: علي خاتمي، نوبت اول، انتشارات بلاغت، لبيوكرافي تعاوني قم، چاپخانه دانش، ١٣٧٦ (١٩٩٧).

^(٣٦) المادة ٢ البنود من الفصل الاول من مقاصد هيئة الامم المتحدة و مبادئها- ديباجة ميثاق الامم المتحدة لعام ١٩٤٥.

والتحليل الموضوعي لمثل هذه البنود يتطلب منا العودة الى المبادئ السياسية الجديدة التي جاء بها آية الله الخميني الذي قاد الثورة ضد النظام الملكي في ايران عام ١٩٧٩. وقد كان الخميني يؤمن بأن الاسلام ظاهرة دينية عالمية وكان يرى بأن تصدير الثورة الى بقية دول العالم امر ضروري.^(٢٧)

طريقة تصدير الثورة كما يراها قادة الثورة الاسلامية في ايران:

فقد اكد الخميني في كتابه ((صحيفة نور)): ((لم يأتي الاسلام لمملكة واحدة او لمجموعة من الممالك او لطائفة من الطوائف، بل انه لم يأت حتى للمسلمين فقط، بل جاء الاسلام لكل الناس على وجه الأرض، والناس في العالم اجمع. يريد الاسلام ان ينشر عدله عليهم، ونحن نحاول تحقيق ذلك على مراحل)).^(٢٨)

غير ان السبيل للوصول الى هذا الهدف في نظر الخميني لاينطوي على اشهار السيف، لأن تصدير الفكر باستخدام القوة لايمثل تصديراً في نظره.^(٢٩) وفي مناسبة اخرى يوضح الخميني مايقصدونه به من تصدير الثورة، فيؤكد على ان ((مانشير اليه باسم تصدير الثورة، لايجب ان يفهم منه على اننا نهدف الى غزو البلدان الأخرى، لأننا ننظر الى جميع الأقطار الاسلامية على انها جزء منا، ونحن نعمل على ان تفتفي هذه الأقطار اثر ايران الاسلامية فتتجز ما انجزناه نحن في ايران)).^(٣٠)

ان مثل هذه الرؤية المبنية على المنطلقات الدينية (المذهبية) في السياسة الخارجية والتي روج لها الخميني مع عدد من الشخصيات الدينية الملتفة حوله في العقد الأول من الثورة، قد اثارت ردود فعل متباينة، ساخطة في معظمها لدى دول المنطقة، ولاسيما الخليجية منها. كما ان مثل هذه التطلعات التي تنطوي على طموحات سياسية وتترتب عليها تداعيات جيوبوليتيكية غير معروفة العواقب، قد اثارت حفيظة الاتحاد السوفيتي الجار الشمالية لايران، لأنه كان قلقاً من ان تنتقل مثل هذه الأفكار الثورية والممارسات المتطرفة والشعارات المذهبية الى جمهوريات آسيا الوسطى الاسلامية، والتي تشكل الحدود الجنوبية للاتحاد السوفيتي، كما انها تشكل خطراً على تواجد السوفيت في افغانستان. اما الولايات المتحدة وكذلك (دول اوربا الغربية) فكانت ترى في مثل هذه التوجهات غير المتعارف عليها على انها تشكل عامل عدم استقرار، وباعثاً للفوضى وفقدان الثبات.^(٣١)

فكرد فعل مناسب لهذه التوجهات بادرت دول الخليج الست عام ١٩٨١ الى تشكيل ((مجلس التعاون الخليجي)) عام ١٩٨١ وذلك درءاً للأخطار التيقد تصيب بها جراء هذا النمط من التطلعات السياسية الخارجية والمبنية على منطلقات دينية ومعتقدات مذهبية، والتي بدأت ايران مابعد الثورة تمارسها بحماس في علاقاتها مع مختلف دول المنطقة والقوى العالمية الكبرى.

^(٢٧) نعمت الله مظفر پور، رويارويى آرمان شهر گرايان، شركت انتشارات علمي و فرهنگي، چاپ اول تابستان ١٣٨٦ (٢٠٠٧) تهران، ص١٣٨.

^(٢٨) روح الله خميني، صحيفة نور، جلد ١١، چاپ سروش، تهران، ١٣٦٩، ص٢٨.

^(٢٩) روح الله رضائي، چار چويى تحليلي براى بدرسي سياست خارجى جمهورى اسلامي ايران، ترجمة: كلير چاگيب، چاپ پنجم، چاپ غزال، تهران، ١٣٨٦ (٢٠٠٧)، ص٦٥.

^(٣٠) نعمت الله مظفر پور، همان منبع پيشين، ص١٤٦.

^(٣١) روح الله رضائي، همان منبع پيشين، ص٦٧.

والواقع ان ما اشار اليه الخميني من ان تصدير الثورة لا يعني اشهار السيف في وجه الآخرين او غزو اللبلدان الأخرى، كان يقصد به تهدئة روع الدول المجاورة ولاسيما الخليجية منها ذات البنية السكانية الهشة، ذلك لأن واقع الأحداث في الشرق الأوسط وفي الثمانينيات من القرن الماضي، اي على الأقل حتى وفاة الخميني في حزيران ١٩٨٩، يشير الى وجود نمط سافر من تصدير الثورة وذلك على شكل التدخل المباشر في احداث لبنان عام ١٩٨٢ وقبلها في البحرين وفي مناسك الحج في مكة عام ١٩٨٧.

فقد استغلت ايران غزو اسرائيل لدولة لبنان عام ١٩٨٢، فسارعت الى ارسال وحدات من الحرس الثوري الايراني الى لبنان، وذلك لتقديم كافة اشكال الدعم اللوجستي logistic support الى حركة حزب الله الشيعي (الذي يوصف عادة بالتطرف ويتهم بالارهاب في الاعلام الغربي والأمريكي). ومما له مغزاه ان هذا الدعم قد تم برمجته بالشكل الذي يخدم المصالح الجيوبوليتيكية والأيدولوجية لايران كدولة، ولم يكن الدعم يقصد من وراءه خدمة الأهداف الداخلية للطائفة الشيعية في لبنان.^(٣٢) وهناك المزيد من الأمثلة على ممارسات عملية لايمكن تصنيفها الا ضمن جهود تصب في خانة التصدير السافر للثورة. ومن هذه الممارسات قيام الحجاج الايرانيين بترديد شعار ((البراءة عن المشركين)) اثناء مناسك الحج السنوية لعام ١٩٨٧. والايغاز الى عناصر من حزب الله وغيرهم من المجموعات الشيعية في لبنان بالاحتفاظ ببعض الرهائن من الامريكيين والالمان والفرنسيين والذين اختطفوا داخل بيروت، وتفجير مقرات قوات البحرية الامريكية والفرنسية في عمليات انتحارية نفذها عناصر من حزب الله عام ١٩٨٢. كما ان المحاولة الانقلابية التي كانت تستهدف نظام الحكم في البحرين عام ١٩٨١، قد نسبت الى ايران، واعتبرت تدخلاً سافراً في شؤون الغير من قبل ايران.^(٣٣)

ومثل هذا النوع من الممارسات قد ساهم في تغيير الكثير من موازين القوى الاقليمية بل وحتى العالمية. فالى ما قبل سقوط الشاه، كان شيعة لبنان وغيرها من الأقطار العربية، ينظرون الى اية صلة تربطهم بايران على انها عبء ثقيل وامر يبعث على الخزي والعار، غير ان الثورة الايرانية - وكما يشير الباحث فؤاد العجمي- قد قلبت التاريخ رأساً على عقب، ومهدت السبيل الى ظهور حركات اسلامية تتبنى سياسات قائمة على معتقدات ترتبط بوعود مذهبية حول حتمية انتصار المسلمين، وتتخذ من التطرف نهجاً لها.^(٣٤)

ان ظهور مثل هذا النوع من الحركات السياسية لايجب ان يفهم منه على ان المجموعة الشيعية في بعض بلدان الشرق الأوسط، انما يرجعون انتماءهم المذهبي على انتمائهم القومي، بل ان البعض من الباحثين يرون بأن غالبية الشيعة في بعض دول المنطقة، كما في لبنان وسوريا والعراق على سبيل المثال، كانوا الى ما قبل ٢٠١٠، يعطون الأولوية الى انتمائهم القومي والتاريخي والثقافي، فلا تحتل الاعتبارات المذهبية عندهم الا مكانة ثانوية.^(٣٥) فقد اشار الباحث الشيعي اللبناني الدكتور حارث سليمان الى هذه الحقيقة عندما اكد على وجود قيادات شيعية غير راضية عن سياسات حزب الله اللبناني القائمة على مماشاة ايران في توجهاتها الاستراتيجية، ووضح بأنه على

^(٣٢) (گراهام فولير، منبع پيشين، ص ١٤٥.

^(٣٣) (روح الله رمضان، منبع پيشين، ص ٦٧.

^(٣٤) Foad Ajami, Lebanon and its inheritors, Foreign Affairs Magazine, Spring 1985, p.786.

^(٣٥) Kayhan Barzegar, Iran and the Shiite Crescent, Myths and Realities, Brown Journal of world affairs, Volume XV, 2008, p.91.

الرغم من معاداة النخبة التقدمية الشيعية لاسرائيل وسياساتها العدوانية، ولكنهم لايتفقون مع حزب الله في اقحام الحزب في الشؤون الداخلية للدول الأخرى خدمة لمصالح ايران السياسية واستراتيجيتها.^(٣٦) ان كون المواطن العربي شيعياً لايعني بالضرورة انه يجاري ايران في اجندتها السياسية وتوجهاتها الاستراتيجية، وما اشير اليه بصدد احجام فئة من مثقفي لبنان عن الانجرار وراء سياسات حزب الله التي هي في النهاية رجح لصدى تطلعات ايران الجيوبوليتيكية الاقليمية، يصح ايضاً بالنسبة للمجموعة الشيعية في العراق وسوريا وغيرها من الدول التي تشكل فيها الشيعة جزءاً من نسيجها القومي والاجتماعي. ويترتب على هذه الحقيقة نتائج واضحة تتمثل في ان المنطلقات الأيديولوجية والمذهبية التي تتخذ منها ايران وسيلة لبسط هيمنتها السياسية على دول المنطقة ليست وسيلة هينة ومضمونة النتائج.

بدايات التحول الى تبني سياسة خارجية اكثر واقعية مع العالم الخارجي:

كثيراً ما تتحطم المبادئ والمقولات السياسية وغيرها والتي ينادي بها قادة الحركات السياسية او الدينية عندما يكونون خارج السلطة، على صخرة الواقع عندما يستلمون السلطة. فمن بين المقولات التي نادى بها الخميني المقولة التي تقول: ((لنبقى منزوين عن العالم حتى نعزز استقلالنا))^(٣٧) واكد عليها في السنوات الأولى من الثورة. غير ان تطور الأحداث السياسية سرعان ما اثبت بطلان هذه المقولة. فبدأ جناح من القيادة الايرانية تميل الى انتهاج سياسة اكثر واقعية في علاقات ايران مع العالم الخارجي.^(٣٨) فقد كان البعض من متنفذي هذا التيار من امثال هاشمي رفسنجاني يرون بأن تصدير الثورة عن طريق استعمال وسائل العنف اصبح امراً غير مجد، وانه بدلا من محاولة تصدير الثورة ودعم الحركات الثورية في الدول الأخرى، بادروا الى تطوير العلاقات مع الكثير من دول العالم ولاسيما المجاورة لايران. فهذا التيار ذو الاتجاهات البراكتامية، كان يرى بأن من الأفضل لايران ان تقدم النموذج الأمثل لدولة اسلامية تسودها العدالة الاجتماعية والقيم الأخلاقية الاسلامية، لتكون ايران نموذجا يحتذى به، عليه فانه لايتأتى لايران خلق هكذا نموذج الا اذا كانت ايران متمتعة باقتصاد مزدهر ومنفتحة على الدول الاسلامية المجاورة.^(٣٩) كما ان آية الله (منتظري) الذي كان الرجل الثاني بعد الخميني في السنوات الأولى من الثورة كان من دعاة تصدير الثورة لعدة سنوات، لكنه غير رأيه واصبح من دعاة خلق النموذج الأمثل في الحكم داخل ايران لكي يحتذى.^(٤٠)

خلال سنوات الحرب العراقية - الايرانية التي استمرت لثمانى سنوات (١٩٨٠ - ١٩٨٨) بقيت ايران في عزلة سياسية واضحة، سواءً على المستوى الاقليمي او على المستوى العالمي. فباستثناء سوريا التي ابقت على علاقات ودية مع ايران في جميع المستويات، وذلك نكاية بالقيادة العراقية، ولأسباب اخرى لامجال لذكرها، وباستثناء مستوى معين من العلاقات بين ايران وكل من سلطنة عمان والامارات العربية، فان علاقات ايران السياسية مع بقية دول

(٣٦) برنامج ((ثانوراما)) الذي قدمته فضائية ((العربية)) الاماراتية في مساء ٤/نوفمبر/٢٠١٢ والذي شارك فيها ايضاً كل من محمد حمزة مدير منتدى الشرق الأوسط في القاهرة، والناشط السياسي اللبناني على امين اضافة الى الدكتور حارث سليمان.

(٣٧) روح الله رضاني، منبع پيشين، ص١١١.

(٣٨) بيژن ايزدي، سياست خارجي جمهوري اسلامي ايران، تهران، دفتر تبليغات اسلامي، قم، ص٧٤.

(٣٩) نعمت الله مظفر پور، منبع پيشين، ص١٥٧.

(٤٠) روح الله رضاني، همان منبع پيشين، ص٧١.

المنطقة قد وصلت الى ادنى مستوى لها، بل وتدنت الى حد القطيعة عملياً مع الكثير من هذه الدول. غير ان انتهاء الحرب العراقية - الايرانية في تموز ١٩٨٨ ومن ثم احتلال العراق لدولة الكويت في سبتمبر ١٩٩٠، قد ساعد على فتح صفحة جديدة من العلاقات بين ايران وبقية دول المنطقة، ولاسيما الخليجية منها، ونجم عن ذلك انتهاج سياسة جديدة لاترعى الى تحقيق اهداف أيديولوجية ولاتتخذ من مبدأ تصدير الثورة في صدر اهم اولوياتها. لذلك امتنع رفسنجاني الذي كان رئيساً للجمهورية عن تقديم اي شكل من اشكال الدعم المادي لثوار الشيعة في وسط وجنوب العراق والذين ثاروا على نظام صدام في اعقاب الحاق الهزيمة به وطرده من الكويت عام ١٩٩١، وذلك على الرغم من طلبات المجلس الأعلى للثورة الاسلامية، والذي كان يتخذ من طهران مركزاً لنشاطه.^(٤١)

وكان هذا النهج شكلاً من اشكال السياسة البراكمتية^(*) والتي بدأت القيادة الايرانية الجديدة بممارستها منذ التسعينيات من القرن الماضي. فقد سيطر هذا الجناح على رئاسة الجمهورية وعلى مجلس الشورى (البرلمان الايراني) واصبح يعرف في الاعلام الغربي والامريكي بالمحافظين البراكمتيين.

ان تحفظات الجناح البراكمتي المعروف بالتيار الواقعي، على محاولات تصدير الثورة، وترددهم واحجامهم عن اللجوء الى استخدام وسائل الدعم السافر للحركات الاسلامية في بقية الدول الاسلامية ولاسيما تلك التي تجاور ايران، لايعني ان هذا الجناح لايهمه كثيراً التفوق الاقليمي لايران، مثلما يوليه الجناح المتشدد المعروف بالاصوليين، بل ان الفرق بين الجناحين من الأجنحة الحاكمة هو في تباين الطرق والوسائل. اي ان الاختلاف بينهما يكمن في الشكل وليس في المضمون.

يرى العديد من الباحثين بأن التيار الواقعي يشمل على اولئك القادة الذين يعملون على توظيف جميع الموارد والامكانيات القومية الكفيلة لتطوير وتنمية المجتمع الايراني. فهم يريدون ادخال كل شيء الى داخل الحدود الايرانية والى ساكني هذه البلاد. وان هدفهم النهائي من التمسك بالاسلام انما هو تعزيز قدرات ايران، وان هدف ايران من دعم الحركات والمجموعات الاسلامية في بقية الدول الاسلامية او غيرها، انما هو في النهاية تعزيز قدرات ايران. وان الهدف الاصلي والنهائي من سمعة ايران المعنوية هو تقوية ايران، وان نشر الاسلام وتوسيع حدوده انما يقصد منه تعزيز مكانة ايران وسكانه.^(٤٢)

هكذا اذن تلتقي اهداف صانعي القرار في ايران الاسلامية من توظيف المنطلقات الأيديولوجية والمذهبية في السياسة، سواءاً كانوا محسوبين على الجناح البراكمتي (الواقعي) او من المحسوبين على الجناح المتشدد (الاصوليين)، تلتقي اهدافهم في شيء واحد الا وهو تعزيز مكانة ايران السياسية والجيوبوليتيكية وعلى المستويين العالمي والاقليمي.

(٤١) روح الله رمضاني، منبع پيشين، ص ٦٧.

(*) البراكمتية: Pragmatism كلمة لاتينية الجذور Pragmaticus وتعني خبير في الأعمال الاقتصادية او في القانون. اما في اليونانية Pragmatikos فتعني انجاز امر ما. وتستعمل اليوم للدلالة على التعامل مع كل المسائل والشؤون اليومية بصورة عملية وليس بصورة نظرية او وفقاً للشائعات. (راجع هذه الكلمة في: Simon and Schuster, Websters New World Dictionary اما في المعاجم والقواميس العربية فانها تترجم الى الكلمة الذرائعية وكذلك تترجم الى الواقعي او العملي.

(٤٢) محمود سريع القلم، سياست خارجی جمهوری اسلامی ایران، چاپ اول، تهران، مركز تحقيقات استراتژيك، ١٣٧٩ (٢٠٠٠)، ص ٦١-٦٢.

تأسيساً على ماسبق من سطور يمكننا الخروج بنتيجة مؤداها ان المعتقدات المذهبية والمنطلقات الأيديولوجية التي تطرح كشعارات تلزم ايران نفسها بها لكونها جزءاً من الواجبات والتكاليف الدينية^(٤٣)، انما هي في الواقع مبررات يراد بها تغطية الاجراءات والمواقف والاعمال التي تلجأ اليها ايران في علاقاتها مع دول المنطقة وغيرها من مختلف دول العالم.

ثانياً- المبررات التاريخية والجيوبوليتيكية:

لاشك ان التأريخ السياسي لأية دولة يلقي بظلاله على الواقع السياسي والثقافي الاجتماعي لهذه الدولة وسكانها. ولاتخرج ايران عن هذه القاعدة. سبق وان اشار البحث الى ان ايران كانت لها قصب السبق في بناء اول امبراطورية واسعة ضمت اراضي شاسعة في قارات العالم القديم الثلاث، وذلك خلال الفترة الممتدة من عهد كورش الكبير عام ٥٥٥ ق.م الى نهاية حكم اردشير الأول الأخميني عام ٤٢٤ ق.م.^(٤٤) (راجع الخارطة ٢).

وخلال العصور الوسطى وبعد الفتوحات الاسلامية وعلى الرغم من وقوع ايران تحت سلطة الأمويين والعباسيين، ومن ثم خضوع ايران لحكم عدد من السلالات التركية الحاكمة، فانها بقيت رداً من الزمن مركزاً لامبراطورية واسعة تمتد من نهر السند الى بلاد ماوراء نهري سبجون وجيخون في اواسط آسيا، والى بلاد القفقاس بين بحري قزوين والأسود، وعلى اجزاء من اناضول وبلاد الشام والعراق وشبه جزيرة العرب ومصر بأفريقيا.^(٤٥) كما ان ايران و لبعض الفترات التاريخية قد بقيت ايضاً مركزاً لدولة مترامية الأطراف تضم مناطق واسعة مما يعرف اليوم باسم افغانستان وباكستان واوزباكستان وتركمانستان وطاجيكستان الى جانب مناطق واسعة من ارمينيا وجورجيا وأذربيجان الروسية.^(٤٦)

ان تاريخاً من هذا النوع وعلى هذا المستوى من الهيمنة السياسية على المسرح السياسي لاواسط آسيا وجنوبها الغربي، وعبر قرون مديدة، لابد وان يثير نوعاً من الغرور والشعور بالعظمة او بنوع من التفوق في اذهان الساسة والقيادات الحاكمة في ايران وعلى مر العصور. فلا غرو ان يندفع قادة ايران الاسلامية نحو فرض نوع من الهيمنة على دول المنطقة، وذلك عن طريق اقامة علاقات متميزة مع بعض الحركات السياسية او مع عدد من دول المنطقة والتي سيسلط عليها البحث المزيد من الضوء في الفقرات التي تلي.

ويرى طراهام فولير Graham Fuller ان الأمجاد التاريخية لماضي ايران قد تركت بصماتها على نفسية الفرد الايراني. فالفرد الايراني في نظره واثق من ان لايران ثقافة تفوق ثقافة العرب، ويرى فولير بأن الفرد الايراني يؤمن في قرارة نفسه بأن العرب تاريخياً انما هم من بدو الصحراء ومن آكلي السحالي، وانهم لايجيدون طرق واساليب الحضارة. اما الأتراك ففي نظر الايرانيين وعلى الرغم من قدراتهم العسكرية، هم ذو قدرات عقلية

(٤٣) نعمت الله مظفر پور، منبع پيشين، ص ١٦٦.

(٤٤) طه باقر، المصدر السابق، ص ٤٠٨ - ٤١٦.

(٤٥) كارل بروكلمان، تاريخ الشعوب الاسلامية، ترجمة: نبيه فارس ومنير بعلبكي، دار العلم للملايين بيروت، الطبعة الخامسة، تموز ١٩٦٨، ص ٢٦٠ - ٢٨٠.

(٤٦) كليلر شجاعى فرد، سلسلةها اسلامي در ايران ومسئله مشروعات، مجلة اطلاعات سياسي اقتصادي، شماره٤: ١٥٣ - ١٥٤، فرداد ١٣٧٩ (٢٠٠٠) سال چهاردهم، ص ٤٠ - ٤٢.

هزيلة وقساة القلوب، وفاقدون للأريحية، وهم مؤمنون بأنهم يبزون اقرانهم من شعوب المنطقة في قدراتهم العقلية. والايروانيون باختصار يشعرون بنوع من النخوة ومطمأنون عن تفوقهم الثقافي.^(٤٧) قد تتضمن وجهة نظر فولير هذه الكثير من المبالغة، اذ من الصعب التحقق من مثل هذه الاتجاهات والقناعات الثقافية التي تسود في مجتمع ما من دون اللجوء الى الطرق العلمية الموضوعية المستخدمة في مسح الاتجاهات والميول والرغبات في المجتمع والتي يتبناها الباحثون في علم الاجتماع وغيره من العلوم الانسانية، وهذا ما لم ينجز في المجتمع الايرواني المعاصر.

غير ان وجهات نظر مشابهة يجدها الباحثون في مختلف المصادر التاريخية التي تعود الى القرون الهجرية الأربعة الأولى. حيث نلاحظ نوعاً من النظرة الاستعلائية لدى النخبة الفارسية المثقفة، والتي اصبحت تعرف باسم ((الشعوبية)) والتي جاءت في الواقع كرد فعل للممارسات الاستعلائية التي اتسم بها الحكام العرب الذين غزوا ايران وفرضوا سلطتهم على الشعوب الايرانية^(٤٨)، منذ ايام الخليفة الثاني وحتى العصر العباسي الثاني، فاستخفوا بلغات تلك الشعوب وبتقافاتها، وغيروا الكثير من مظاهر حياتهم الاجتماعية والاقتصادية والسياسية عنوة وباستعمال مختلف وسائل القمع والاكراه.^(٤٩)

وفي كل الأحوال، فان مما لاشك فيه ان تأريخ ايران السياسي قد القى بثقله بشكل او آخر ولازال على ذهن صانعي القرار في ايران الاسلامية، فجعلهم يشعرون بالزهو والافتخار بماضيهم.^(*)

ان الأثر الذي يمارسه الأمجاد التاريخية على ممارسات القادة السياسيين وعلى طريقة رسمهم للسياسة الخارجية، لاينحصر فقط في صنع نموذج لدولة ذات هيمنة اقليمية تسعى القيادة الايرانية الاحتذاء بهذا النموذج، بل ومن جهة اخرى فان هناك حقائق في الجغرافية السياسية تفرض نفسها على ايران كدولة، وذلك بصرف النظر عن تغيير الأنظمة السياسية والاجتماعية التي تتولى الحكم. فكما ان حقائق الجغرافية السياسية كانت تتطلب من ايران خلال القرون الوسطى مثلاً ان تضمن لنفسها التحكم في طرق تجارة الحرير الذاهبة الى اوربا، فان ايران المعاصرة تهمها ايضاً منابعها النفطية وطرق مواصلاتها واسواقها.^(٥٠) ولعل تهديدات ايران الحالية التي نلاحظها اليوم بين فينة واخرى، ومن خلال مختلف وسائل الاعلام المسموعة والمقروءة والمرئية، والتي تؤكد فيها ايران بأنها سوف تغلق مضيق هرمز اذا تعذر عليها تصدير نفطها من خلال هذا المضيق، هي خير مثال على انه مع مرور مئات

(٤٧) گراهام فولير، منبع پيشين، ص ٢١.

(٤٨) رياض قاسم، بيان الارث المشترك بين العرب والايروانيين في ظل الدولة الاسلامية، العلاقات العربية الايرانية، مركز دراسات الوحدة العربية، بيروت، يوليو ١٩٩٦، ص ١٠١.

(٤٩) طه حسين، في الادب الجاهلي، الطبعة الثالثة، مطبعة فاروق، القاهرة، ١٩٢٣، ص ١٦٦-١٦٨.

(*) يروي ((ايريك رولو)) الصحفي والمثقف الفرنسي حادثة جرت معه واستخلص منها نتيجة تشير الى ان الخميني كان قومياً ولم يكن زعيماً دينياً. فقد ذكر ((ايريك رولو)) بأنه في مقابلة صحفية مع الخميني في اوائل الثورة، طرح على الخميني اسئلة بالعربية، لأنه كان يظن بأن الخميني يجيد العربية، ولكن الخميني طلب من ((قطب زاده)) ان يترجم اسئلته الى الفارسية فيجيب عليها بالفارسية. ويضيف رولو بأن الخميني لم يجب على اي من اسئلتي العشرة. ويذكر ان ((ايريك رولو)) يجيد العربية ويتحدث بها بطلاقة.

للمزيد من المعلومات بشأن هذا اللقاء يمكن الرجوع الى نص مقابلة خالد الرشيد من قناة روسيا الفضائية المعروفة بروسيا اليوم RTV مساء ٢٠١٢/٩/١٨.

(٥٠) وجيه كوثراني، بيان الارث المشترك بين العرب والايروانيين، المصدر السابق، ص ٩٦.

من السنين فان عوامل الجغرافية السياسية المتمثلة في اهمية الموقع الجغرافي وما يتصل به من طرق المواصلات البحرية منها والبرية، لنقل السلعة الرئيسية التي تنتج في ايران الى اسواقها، في الشرق كانت تلك الاسواق ام في الغرب.

فان تضمن سلامة طرق المواصلات التجارية وتضمن الاسواق للسلعة الرئيسية التي يعتمد عليها الاقتصاد الايراني كان ولازال يتطلب نوعاً من الهيمنة، ونوعاً من مناطق النفوذ في هذه المنطقة الجغرافية، المترامية الأطراف، والمعروفة بالشرق الأوسط وامتداداتها حتى تخوم الهند.

والخلاصة ان التأريخ السياسي المتمثل في ان هضبة ايران كانت طوال مايقارب ثلاثة آلاف سنة مركزاً لامبراطورية مترامية الأطراف وان كان ذلك في فترات متقطعة- ولا بد لهذه الحقيقة التاريخية ان تشكل نوعاً من الخلفية الفكرية لكل من يقبض على زمام الحكم في هذه البلاد، فيسعى جاهداً لأن يتمتع بنوع من الهيمنة السياسية في منطقة واسعة من شرقي البحر المتوسط، سواء تم ذلك عن طريق مايعرف بتصدير الثورة، او من خلال خلق النموذج الأمثل لدولة اسلامية ناجحة والى جانب الأثر الذي يمارسه امجاد التأريخ الامبراطوري في خلق ارضية مناسبة لدى القيادة الايرانية لكسب نوع من الهيمنة الاقليمية.

ثالثاً: الحساسية تجاه عدد من القوى العالمية الكبرى:

ليس هناك في تأريخ علاقات ايران مع الدول الكبرى خلال القرنين الأخيرين مايبعث على الاطمئنان، بل وتكمن في ثنايا هذه العلاقات الكثير مما يثير المخاوف والشك والريبة، والكثير مما يدعو الى الحذر وعدم الاطمئنان من كل الخطط والمواقف التي تظهرها هذه الدول تجاه ايران. ومن هذه الدول بريطانيا العظمى وروسيا القيصرية وذلك حتى الحرب العالمية، وبعدها الاتحاد السوفيتي والولايات المتحدة بدرجات متفاوتة ولاسيما بعد الحرب العالمية الثانية. اما بالنسبة لايران الاسلامية التي ظهرت الى الوجود في شباط ١٩٧٩ فان كل هذه الحساسيات اصبحت تتمركز حول الولايات المتحدة الأمريكية بالدرجة الأولى، ثم حول حلفائها الاوربيين بالدرجة الثانية.

لذلك اصبحت البحث عن حلفاء سياسيين على المستوى الاقليمي والدولي وكسب ودهم، وسواء اكان الحلفاء على شكل دول مستقلة او على شكل حركات او احزاب او منظمات سياسية، احدى الوسائل الرادعة التي من الممكن لايران الاسلامية ان يتسلح بها في صراعها المستديم مع الولايات المتحدة وحلفائها الاوربيين. وقد ركزت القيادة الايرانية في بحثها عن توسيع نفوذها السياسي على العامل المذهبي اكثر من اي عامل آخر، وهذا ما سيتضح لاحقاً.

والواقع ان الحساسية المفرطة تجاه القوى العالمية الكبرى وعلى رأسها الولايات المتحدة وحلفائها لاسيما دول اوربا الغربية، قد تجاوزت جميع الحدود المتعارف عليها في العرف الدولي، والتي كانت احتلال السفارة الأمريكية في طهران واخذ منتسبها كرهائن لمدة ٤٤٤ يوماً ابرز مثال على ذلك^{٥١}.

ولعلنا لانجانب الصواب اذا قلنا بأن مظاهر الخصومة مع القوى الكبرى والوقوف في وجه سياستها الخارجية ولاسيما تلك المتعلقة بالشرق الأوسط قد تحولت فعلاً الى نوع من الرهاب phobia. ويتخذ صانعواالقرار السياسي في القيادة الايرانية من هذه الخصومة كاحدى الذرائع التي تدفع بايران الى ان تبذل قصارى جهدها في السياسة الخارجية لاقامة تحالف راسخ مع عدد من دول المنطقة الى جانب البعض من الحركات والأحزاب السياسية الفاعلة، والتي

^{٥١} روح الله رمضاني، همان منبع بيشين، ص٦٢.

تتسم بطابع مذهبي متميز. وهي جهود ترمي الى خلق شيء من الهيمنة الاقليمية في المنطقة. والسؤال الذي يطرح نفسه بهذا الصدد هو:

اين تكمن جذور كل هذه المواقف العدائية التي تتخذها ايران لاكثر من ثلاثة عقود نحو القوى الكبرى. ولايتسنى لنا الاجابة على هذا السؤال الا من خلال قراءة متأنية لتاريخ ايران السياسي طوال هذه الحقبة التاريخية، حيث تحولت ايران فعلاً الى ميدان للتصارع بين بريطانيا العظمى التي كانت تجاور ايران خلال تواجدها في الهند، وبين روسيا القيصرية. لذلك يحاول البحث تحليل العوامل التاريخية والجيوسراتيجية التي خلقت لدى هاتين القوتين شرهة مفرطة لايجاد مناطق نفوذ لها داخل ايران، مما خلق لدى حكام ايران هذه الشكوك والمخاوف من القوى الكبرى وعلى النحو التالي:

اولاً: أطماع الجارة الشمالية في ايران:

هناك اجماع بين المؤرخين وغيرهم من باحثي العلوم السياسية على ان روسيا وطوال القرون الثلاثة الأخيرة، كانت تحمل سياسة تهاجمية تجاه ايران، فقد كانت لروسيا طموحات اقليمية واقتصادية واسعة وغير قابلة للاشباع، وذلك كجزء من استراتيجيتها القائمة على الوصول الى الموانئ الدافئة في المياه الدافئة Warm Water.⁵² وكانت سياسة روسيا طوال هذه الفترة تتمثل في ممارسة المزيد من الضغط والزحف جنوباً على حساب جارتها الجنوبية، وقد نجحت روسيا في تحقيق مكاسب اقليمية واسعة داخل اراضي ايران، بل وقد وصلت اجتياحات روسيا لاراضي ايران الى مقاطعة طيلان جنوبي بحر قزوين، والتي احتلتها روسيا ايام بطرس الكبير عام ١٧٢٧.⁽⁵³⁾

وللتعرف على حقيقة اهداف روسيا الاستراتيجية في ايران، ومن دون الدخول في تفاصيل الاوضاع التاريخية، تكفي الاشارة الى البنود الرئيسية لما يعرف بوصية بطرس الكبير، والتي جاء فيها: ((على روسيا ان تبذل قصارى جهدها للاقتراب من القسطنطينية (استانبول الحالية) والهند ومن يتحكم في هذه المنطقة فانه يملك العالم بأسره. عليه فممن اجل تحقيق هذا الهدف فان على روسيا ان تشن حروباً مستديمة ليست على تركيا فقط، بل وعلى ايران ايضاً، ولكي نمدد من نفوذنا الى الخليج الفارسي فلا بد لنا من التغلب على ايران)).⁽⁵⁴⁾ ولان التحكم في الخليج الفارسي اسهل وضمن من التحكم على البحر المتوسط والوصول الى الهند.⁽⁵⁵⁾

لذلك يمكننا القول بأن قياصرة روسيا، ومنذ ايام بطرس الكبير فصاعداً وحتى سقوط هذا النظام، وقيام الاتحاد السوفيتي بعد اكتوبر ١٩١٧، ظلوا يخططون لاقتطاع اقسام من ايران باستمرار، مدفوعين بدوافع جيوبوليتيكية، فاثاروا بذلك حفيظة كل من بريطانيا العظمى وفرنسا والمانيا، والتي حاولت بشتى الوسائل ايجاد

⁵²George Lenczowski, *Russia and the West in Iran, 1918 – 1948*, Astudy in Big Power Rivalry, Ithaca, New York, 1949, p.2.

⁽⁵³⁾ George Lenczowski, *Ibid*, p3.

⁽⁵⁴⁾ بيو كارلو تيرنزيو، رقابتها روس وانگليس در ايران وافغانستان، شركة انتشارات علمي وفرهنگي، وزارت فرهنگ و ئآموزش عالي، چاپ دوم، تهران، ١٣٦٣، ص ٣١ – ٣٢.

⁽⁵⁵⁾ احمد تاج بخش، سياستهای استعماري روسيه تزارى، انگلستان وفرنسه در ايران، چاپ اول، مؤسسه اقبال، تهران ١٣٦٢ (١٩٨٢)، ص ١١.

موطاً قدم لها في هذه البلاد ذات المزايا الاستراتيجية والجيوستراتيجية والجيوبوليتيكية المتباينة، وبهدف خلق نوع من توازن القوى مع جارة ايران الشمالية.

وبحكم القرب الجغرافي فان روسيا كانت لها اليد الطولى في اكتساب المزيد من الأراضي التي كانت جزءاً من ايران. فبموجب اتفاقية طلستان عام ١٨١٣ تنازل شاه ايران عن كل من جورجيا واجزاء واسعة من آذربيجان، لصالح روسيا وتعهد بأن لا يكون لبلادها اسطول في بحر قزوين، فاصبح البحر روسياً بالكامل. ثم هزم الشاه في حرب ثانية مع روسيا، وفرضت عليه اتفاقية ((تركمان جاى)) عام ١٨٢٧، فتنازلت ايران عن مقاطعة ارمينيا لروسيا.^(٥٦)

غير ان اول موقف للاتحاد السوفيتي تجاه ايران فكان اعلان من السلطة السوفيتية الجديدة في عام ١٩١٨، بأن السوويت يرفضون كل امتياز لهم في ايران يعود الى ايام روسيا القيصرية، كما الغوا اتفاقية عام ١٩٠٧ والتي كانت تمنح روسيا نفوذاً واسعاً داخل الجزء الأكبر من اراضي ايران الوسطى والشمالية. (ينظر الخارطة ٣).^(٥٧)

ومع ذلك فان حقائق الجغرافية السياسية للجمهورية الشمالية والشمالية والتمثلة في كونها اكبر كتلة برية مساحةً، تحيط بها اما مياه متجمدة طوال العام كما في المحيط المنجمد الشمالي، او بحار تتجمد مياهها في اشهر من السنة كما في سواحلها الغربية على بحر البلطيق، او سواحلها الشرقية شمالي المحيط الهادي، فان هذه الحقائق املت حتى على القيادة السوفيتية، مواقف سياسية لا تختلف كثيراً عن اطماع اقليمية واسعة حلم بها بطرس الكبير ومن خلفه من القيصر الروس حتى سقوط نيقولا الثاني في اكتوبر ١٩١٧.^(٥٨)

فقد وصف احد الكتاب السوفيت ايران على انها شبيهة بقناة السويس للاتحاد السوفيتي لذلك على الجيش الأحمر ان يتولى فرض السيطرة عليها. وهناك ما يشير الى ان معاهدة الصداقة وعدم الاعتداء الذي عقد بين هيتلر وستالين عام ١٩٣٩ كانت تتضمن بنداً يمنح للاتحاد السوفيتي الحق في بسط سيطرته على المناطق الممتدة من مدينة باكو على بحر قزوين الى المحيط الهندي واجزاء من ايران والعراق وشبه جزيرة العرب والخليج الفارسي.^(٥٩)

ومهما كانت محاولات مختلف الدول لبسط نفوذها داخل ايران، فان روسيا تبقى الدولة ذات التغلغل الاوسع في داخل الاراضي التي كانت جزءاً من سيادة ايران، حيث نجحت روسيا طوال صراعها الطويل مع ايران من ان تستقطع جورجيا وارمينيا واذربيجان وقفقاسيا الجنوبية من ايران. ومن جهة اخرى لم تجد امامها شيئاً تقف في وجهها وتمنعها من التدخل في شؤون ايران الداخلية، ولاتدانيها في ذلك غير بريطانيا العظمى وحتى الثمانينات من القرن الماضي حيث اطلق الخميني على الولايات المتحدة لقب ((الشيطان الأكبر)) وبعدها اصبحت ((كروملن)) بمثابة شيطان اصغر.^(٦٠)

^(٥٦) ابراهيم شريف، الشرق الأوسط، وزارة الثقافة والارشاد، بغداد، ١٩٦٥، ص ٥٩.

(57) George Lenczowski, op.cit, p.48.

⁽⁵⁸⁾ N.Marbury Efeminco, World Political Geography, 2nd Edition, Thomas Y.Crowell co, New York, 1962, p.230.

^(٥٩) گراهام فولير، قبله عالم - ژئوپوليتيك ايران، منبع پيشين، ص ١٥٩ - ١٦٠.

^(٦٠) آلا سدایر در ایسدل و جیرالد بلیک، جغرافیای سیاسی خاورمیانه و شمال افریقا، ترجمه دره میر حیدری، چاپ چهارم، دفتر مطالعات سیاسی و بین المللی، تهران ١٣٧٤، ص ٨١.

الخارطة رقم (٣)

تقسيم ايران الى المنطقتين للنفوذ السوفيتي الى الشمال والنفوذ البريطاني الى الجنوب (١٩٤١ - ١٩٤٥)



المصدر/ الأساير درايسديل، جيرالدليك، ترجمة: درة مير حيدري (مهاجراني)، وزارت خارجه دفتر مطالعات سياسي و بين المللي، مركز مطالعات خليج فارس، ١٣٧٤، ص٧٦.

وإذا كانت سياسة الاتحاد السوفيتي تقوم -من حيث المبدأ- على عدم التدخل في شؤون ايران الداخلية، فان واقع تطور العلاقات بين الجارتين، وحتى عام ١٩٩٠ حيث انهار الاتحاد السوفيتي، لم يكن دائماً على مايرام. ففي عام ١٩٤١ تم تقسيم ايران من جديد الى منطقتين للنفوذ، المنطقة الشمالية منها وهي منطقة النفوذ الروسي، والمنطقة الجنوبية وهي تشمل على ثلاثة ارباع مساحة ايران، فكانت تمثل منطقة النفوذ البريطاني فكانت مدينة طهران هي المنطقة الوحيدة التي بقيت خاضعة لشاه ايران. (ينظر الخارطة ٤).

وهكذا فقد بلغ تدخل الاتحاد السوفيتي في شؤون ايران الداخلية ذروته عند نهاية الحرب العالمية الثانية. حيث ساعدت القوات السوفيتية الكرد في مدينة مهاباد واطرافها، والأذريين في آذربيجان الشرقية، في اقامة جمهورية ذات الحكم الذاتي خاصة بالكرد وعاصمتها مدينة مهاباد، وجمهورية اخرى خاصة بالأذريين وعاصمتها مدينة تبريز

عام ١٩٤٦ وذلك في المناطق التي كانت خاضعة للنفوذ السوفيتي. (ينظر الخارطة ٣). وقد انهارت كلتاهما بعد انسحاب الجيش الأحمر من جميع الأراضي الإيرانية التي كانت خاضعة للسوفيت.^(٦١)

وكان السوفييت يهدفون من وراء دعمهم للکرد، كسب صداقة الكرد في كل من العراق وتركيا الخاضعتان للنفوذ الغربي، مما يضعف من معاداة هاتين الدولتين للاتحاد السوفيتي.^(٦٢)

والى جانب هاتين المحاولتين البارزتين، لأكبر مجموعتين قوميتين بعد المجموعة الفارسية، وهما المجموعة الكردية والمجموعة الأذرية، لنيل نوع من الاستقلال عن المركز وتحت مظلة الجيش الأحمر السوفيتي. كانت هناك محاولات أخرى من جانب بعض الأقليات القومية الأخرى التي تتألف منها الفسيفساء القومي المعقد لايران، وذلك بهدف الانفلات من قبضة المركز السياسية الاقتصادية، وبدعم من الجيش الأحمر السوفيتي، ومنها محاولة اقامة جمهورية خوراسان وكرگان في شمال خوراسان عام ١٩٤١ ومحاولة اقامة جمهورية طبرستان في طيلان ومازندران وجمهورية خوزستان العربية في نفس العام وذلك بتشجيع وتحريض من الاتحاد السوفيتي خلال سنوات الحرب العالمية الثانية.^(٦٣)

كل هذه المواقف لابد وانها قد تركت آثاراً سلبية عن الاتحاد السوفيتي (الجارا الشمالية) في اذهان القيادة الإيرانية الجديدة. فالموقف المتشدد للخميني تجاه الانتفاضة الكردية في السنة الأولى من الثورة، ورفضه لكل المطالب القومية والثقافية للکرد، كان يعود بجذوره الى محاولة الكرد اقامة جمهورية كردستان ذات الحكم الذاتي عام ١٩٤٦ بدعم من السوفيت.^(٦٤)

ان قمع حزب ((تودة))^(*) الماركسي واعتقال قائده، واجبارهم على الظهور على شاشات التلفزيون، والاقرار بأنهم جواسيس للاتحاد السوفيتي وانهم خانوا وطنهم وكان ذلك شكلاً من اشكال الوقوف ضد توسع النفوذ السوفيتي بكل اشكاله داخل ايران، ويعبر عن مخاوف قادة ايران من هيمنة الجارة الشمالية.^(٦٥)

ان الجوار الجغرافي بين ايران بمزايا موقعها الجغرافي والجيوسراتيجي وامتلاكها لجهة بحرية طويلة على الخليج الفارسي والمحيط الهندي، وماتعنيه هذه الجبهة البحرية للمياه الدافئة، لقوة تعد احدى اكبر القوى الدولية في العالم واكثرها اندفاعاً نحو هذا النوع من المياه لأسباب معروفة، كل ذلك جعلت من ايران هدفاً لاطماع الجارة الشمالية لاحدود لها، واصبح الخوف من هذه الأطماع هاجساً دائماً يهيمن على الفكر السياسي لحكام ايران بمن فيهم قادة ايران الاسلامية.

⁽⁶¹⁾ Mehrdad R.Izady, The Kurds-A concise Handbook, Taylor and Francis, London, 1992, p.65.

⁽⁶²⁾ Hassan Arfa, The KURDS, An Historicak and Political Study, London, Oxford University press, 1966, p.71.

^(٦٣) سيد حسن امين، تأريخية جمهورية خواهي در ايران، مجلة اطلاعات سياسي اقتصادي، العدد ١٧٢، شركة ايران چاپ، مؤسسة اطلاعات، سال شانزدهم، ١٣٨٠ (٢٠٠١)، ص ٨٦ - ٨٧.

^(٦٤) ديليث هير، ايران در حكومت روحانيون، ترجمة: محمد جواد يعقوبي دارابي مركز باز شناسي اسلام در ايران، انتشارات باز، ١٣٨٦ (٢٠٠٧)، ص ٢٢٠.

^(*) حزب توده هو الحزب الذي يتبنى الفلسفة الماركسية - اللينينية كنهج سياسي واجتماعي واقتصادي وهو يعد من اقدم الأحزاب الشيوعية في الاشرق الأوسط. حيث ظهر الحزب الى الوجود عام ١٩٢٠.

^(٦٥) ديليث هير، همان منبع تيشين، ص ٣٢٦.

الخارطة رقم 4

الهلال الشيعي في قلب الشرق الاوسط

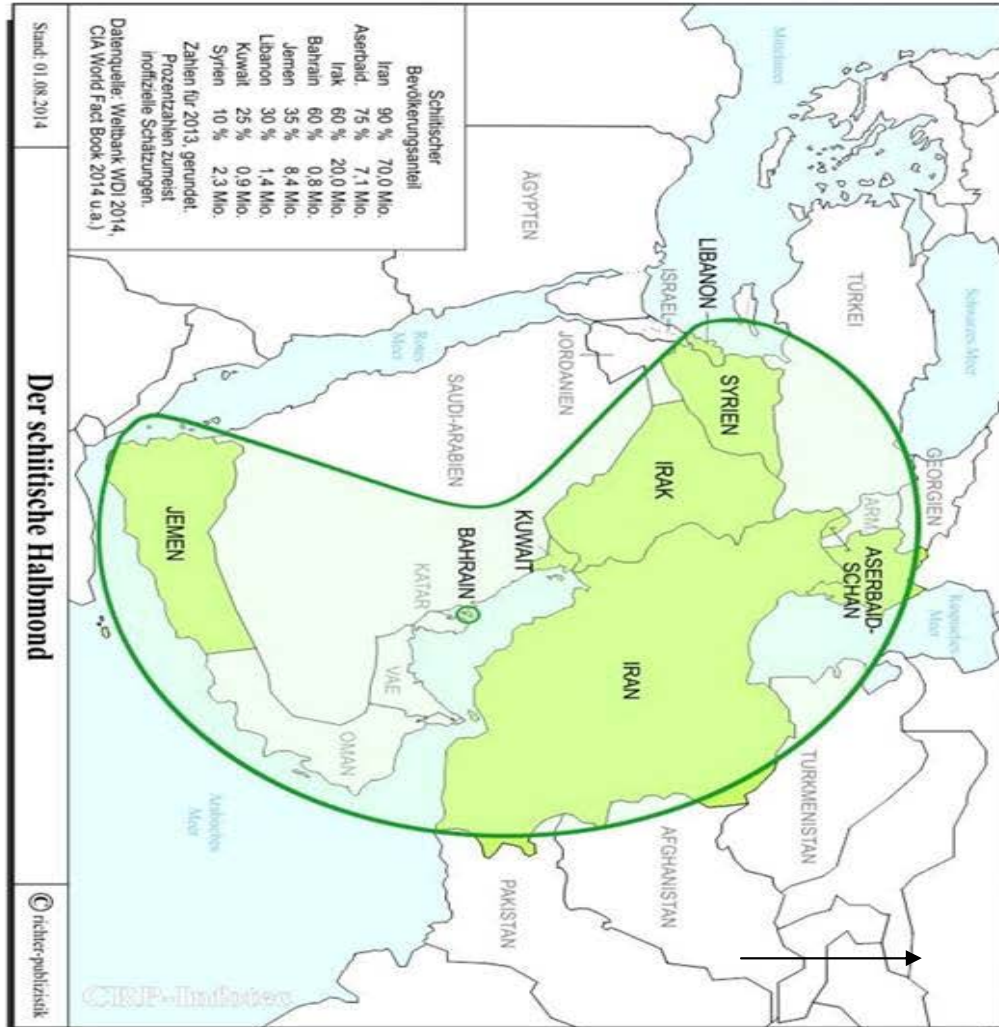

مصدر الخارطة:

من اعداد الباحثين بالاعتماد على موقع الالمانى للسياسة و التاريخ على الانترنت:

http://www.crp-infotec.de/03welt/nahost/basis_nahost.html

فاذا اضفنا الى هذه الهواجس التي يشعر بها صانع القرار السياسي في ايران، الارث التاريخي الثقيل من التدخل الروسي الطويل في شؤون ايران الداخلية، لأدركنا حجم المخاوف والشكوك التي تراوده تجاه الجارة الشمالية الأقوى. وكرد فعل طبيعي على هذه الأطماع، فان قادة ايران الاسلامية بدأوا يبحثون عن مواطنيهم قدم لهم بين دول المنطقة. وذهبوا منذ البداية الى ابعد من ذلك عندما حاولوا استعمال كل الوسائل المتاحة لاقامة تحالفات استراتيجية مع بعض القوى والحركات الناشطة على المسرح السياسي في بعض دول المنطقة، والتي يقفون معها على ارضية مشتركة من المعتقدات المذهبية والدينية كما في حالي حزب الله في لبنان وحركة حماس في غزة بفلسطين، وذلك بهدف تعزيز مكانة ايران الجيوبوليتيكية، وحتى لاتقف وحيدة ومعزولة تنفرد بها القوى الطامعة عالمية كانت ام اقليمية. وقد كانت سنوات الحرب العراقية - الايرانية (١٩٨٠ - ١٩٨٨) تجربة متميزة لايران حيث لم تجد

قوة تقف الى جانبها باستثناء الرئيس السوري حافظ الأسد ذو الاصول العلوية، والذي كان يجمعه مع حكام ايران الجدد، معاداتهم مع الرئيس العراقي ونظامه.

وعلى الرغم من ان القيادة الايرانية الجديدة تجد اليوم نفسها في جبهة واحدة مع روسيا الاتحادية، وهي مرغمة بسبب من الاستقطاب الجديد الذي برز على السطح اثر انهيار الاتحاد السوفيتي عام ١٩٩٠، الذي نجم عنه انتهاء الحرب الباردة، وتحول العالم الى عالم ذو قطب واحد، ولكن هذه القيادة لاتزال غير مطمئنة من صانعي القرار في الكرملن، وينظرون بعين الشك الى نواياهم. فلا يزال شعارهم المركزي في السياسة الخارجية هو نفس الشعار الذي اطلقه الخميني في بداية الثورة وهو: ((نه شرقي نه غربي، جمهوري اسلامي))، وهو الشعار الذي لا يزال يتصدر بوابة وزارة الخارجية الايرانية في طهران.

غير ان بعض الباحثين المتفائلين يرون بأن ايران في علاقاتها مع الجارة الشمالية، وبعد انتهاء الحرب الباردة، قد تخلصت وان بشكل ظاهري، من الخطر الداهم والقادم من الجارة الشمالية، وللمرة الاولى منذ عدة قرون لم تعد ايران دولة حائلة A Buffer State بين القوى البحر القادمة مما وراء البحار، وبين قوى البر، اي روسيا القابعة في الشمال.^(٦٦)

والخلاصة ان روسيا ومنذ ايام بطرس الكبير (١٦٧٢ - ١٧٢٥) على اقل تقدير كانت تشكل خطراً مسلطاً على ايران، وظلت كذلك حتى الخمسينات من القرن الماضي. وهذا ما خلق حاجساً لكل السلالات التي تولت الحكم في ايران حتى سقوط الشاه. كما ان رجال الدين الذين تبنا نظرية ولاية الفقيه كنهج لحكم ايران بعد سقوط الشاه، لم يجدوا امامهم من المعطيات الجيوبوليتيكية ما يقنعهم بأن ذلك الخطر الداهم الذي ظل يخيم على ايران طوال القرون الثلاثة الأخيرة، لم يتبدد، فظل خطر الجارة الشمالية يشكل حاجساً لديهم، وكان ذلك دافعاً قوياً الى جانب دوافع اخرى، لكي يبذلوا ما في وسعهم من جهود، لكسب حلفاء لهم، سواء أعلى شكل دول حليفة او حركات او احزاب صديقة، لكي تكون عوناً لها في مواجهتها للقوى العالمية الكبرى. وقد تيقنت هذه القيادة الجديدة من ان العامل المذهبي سيبقى العامل الأكثر فعالية في خلق هكذا جبهة. تستطيع الوقوف في وجه الاطماع الاقليمية للقوى العالمية الكبرى، ومنها روسيا السوفيتية او الاتحادية، وان كانت خطورة الجارة الشمالية في العقود الثلاثة الأخيرة على ايران لا يمكن مقارنتها بخطورة قوى (المعسكر الغربي الذي يتألف من الولايات المتحدة الأمريكية ((الشيطان الأكبر))^(*) وبريطانيا)، في نظر قادة ايران.

ثانياً- جذور الكراهية نحو كل من بريطانيا وامريكا:

ان محاولات بريطانيا العظمى للتغلغل داخل ايران والذي استمر لما يقارب من قرنين وتوج بتشطير ايران مرتين بينها وبين روسيا عام ١٩٠٧ وبينها وبين الاتحاد السوفيتي عام ١٩٤١، قد حولت ايران الى دولة شبه مستعمرة عملياً Semi Colonial وان كانت مستقلة اسمياً^(٦٧)، كانت من بين العوامل التي دفعت حكام ايران طوال القرن

^(٦٦) محمد رضا حافظ نيا، جغرافياى سياسى ايران، چاپ وصحافى وزارت فرهنگ وارشاد اسلامى، تهران، چاپ اول، پاييز ١٣٨١ (٢٠٠٢)، ص ٧٤ - ٧٥.

^(*) الشيطان الأكبر اسم اطلقه الخميني على الولايات المتحدة المريكية.

^(٦٧) Lucile Carlson, Geography and World Politics, Prentice - Hall, INC, Englewood Cliffs, N.J. 1960, P.433 - 4354.

الماضي لكي ينظروا بحساسية مفرطة الى بريطانيا في علاقاتهم الخارجية. وقادة ايران الاسلامية يفوقون من سبقهم من حكام ايران، في شكوكهم ومخاوفهم من تواجد اي نفوذ بريطاني في ايران وفي المنطقة، ولاسيما في الخليج، ويرون في ذلك عقبة كأداء في وجه طموحاتهم الاقليمية الرامية الى تبوء مكانة متميزة كاحدى اكبر قوة اقليمية في هذا الجزء من جنوب غرب آسيا وشرقي البحر المتوسط.

ان تغلغل النفوذ البريطاني لايمكن فصله بأي شكل من الأشكال عن تغلغل الجارة الشمالية داخل ايران، واذا كان هذا الصراع من اجل بسط النفوذ على ايران بين هاتين القوتين الكبيرتين قد اوصل ايران في بعض مراحلها التاريخية الى دولة شبه مستعمرة وفاقدة لسيادتها، فان هذا الصراع قد صان ايران من ان تنفرد بها احدهما، ومكن ايران من الوقوف على قدميها وان تلعب دور الدولة الحاجزة بين روسيا من الشمال وبريطانيا من الجنوب، فحفظت التوازن بينهما، ونجحت هي وفي ظل توازن القوى بين الدولتين من ان ترسم حدودها التي تم تثبيتها بصورة رسمية.^(٦٨)

غير ان بريطانيا قد وجدت نفسها اوائل القرن الماضي كأكبر قوة دولية في الشرق الأوسط، فسارعت الى فرض سيطرتها على ايران. ولاسيما بعد ان تنازل قادة العهد الجديد في روسيا عن حقوقهم الاقليمية في ايران وذلك بعد ثورة اكتوبر عام ١٩١٧. لذلك انتهزت بريطانيا فرصة جلاء القوات الروسية عن ايران، فسارعوا الى بسط نفوذهم عليها، لتملأ الفراغ الذي تركته القوات الروسية في ايران وبذلك قاموا بتمصير ايران، اي تحويلها الى مصر اخرى. وبذلك تحولت ايران فعلاً الى محمية بريطانية.^(٦٩) اي الى دولة تخدم المصالح البريطانية بالدرجة الأولى كما يقول المؤرخ الروسي آغا ييف.^(٧٠)

ويرى الكثير من الباحثين بأن اطماع الدول الكبرى في ايران ولاسيما الأطماع الروسية والبريطانية والتي لم تعد فقط اطماعاً استراتيجية وجيوبوليتيكية، بل اضيفت اليها ايضاً اطماعاً جيوسراتيجية تتمثل في الحصول على الامتيازات التي تسمح لها بالبحث عن البترول واستخراجه، وذلك منذ العقد الأول من القرن الماضي. اذ بدأت تظهر البوادر التي تشير الى ان البترول لايلبث ان يحل محل الفحم كمصدر رئيسي للطاقة، الأمر الذي ساعد على تزايد مستمر لأهمية هذا المصدر الجديد للطاقة، ومن جهة اخرى شدد من تكاليف الدول على منابع وحقول هذا المصدر للطاقة.^(٧١) وكانت ايران بالطبع احدى اهم المصادر التي تمتلك هذا النوع الجديد من الطاقة عند بدايات البحث عن مواقع وجود البترول في منطقة الخليج. وقد كانت امتيازات البترول والحفاظ عليها من بين العوامل التي دفعت ببريطانيا لكي تتقاسم ايران مع الاتحاد السوفيتي عام ١٩٤١ للمرة الثانية خلال اقل من اربعة عقود. وقد كان فرض هيمنة دولتين من القوى العالمية على ايران ومحقق سيادتها القومية، سبباً مباشراً من اسباب نفور

^(٦٨) محمد رضا حافظ نيا، منبع پيشين، ص٥٧.

^(٦٩) ابراهيم شريف، الشرق الاوسط، دراسة في اوضاعها السياسية، المصدر السابق، ص١٣٦.

^(٧٠) فرح صابر، مدخل الى تاريخ الامتيازات الغربية في الشرق الأوسط - نظام الامتيازات الأجنبية في ايران أ نموذجاً، دار الكتاب العربي بغداد، مؤسسة الصفاء للمطبوعات، بيروت، ٢٠١١، ص٩٣.

^(٧١) فيروز حسن حمه عزيز، الأهمية الجيوسراتيجية لكردستان الجنوبية وانعكاساتها على السياسة البريطانية تجاهها (١٩١٤ - ١٩٢٤)، مركز كردستان للدراسات الاستراتيجية، السليمانية، ٢٠٠٨، ١٧٢-١٧٣. (للمزيد من المعلومات بهذا الصدد يمكن الرجوع ايضاً الى:

Christopher Catherwood, Imperialism and the creation of Modern Iraq, USA, P.136.

الفرد الايراني من الأجنب و غدت ا المشاعر العدائية تجاه البريطانيين خاصة والغربيين بصورة عام و عميقة الى حد كبير.^(٧٣)

ان مثل هذه المشاعر العدائية تجاه بريطانيا قد بلغت اوجها عام ١٩٤٩، حيث اقدم محمد رضا شاه على حل جميع الاحزاب والحركات البرجوازية والدينية والارستقراطية وحزب ((توده)) (الحزب الشيوعي)، اثر اعلان الأحكام الحرفية ومنع الصحف من النشر. الأمر الذي اسفر عن اجبار الشاه على الاذعان لمطالب الشعب الايراني لكافة طبقاته، فعهد الى الدكتور محمد مصدق زعيم الحركة الوطنية الى تولي منصب رئيس الوزراء في مايو آيار ١٩٥٠. وما لبث مصدق ان اعلن عن تأميم النفط في ايران عام ١٩٥١.^(٧٤) وكانت هذه اول تجربة من نوعها لضرب مصالح القوى الكبرى، يقوم بها شعب من شعوب الشرق الوسط.

ان الاطاحة بحكومة مصدق في انقلاب عسكري دبرها الضباط الموالون للشاه وبتخطيط وتمويل واشراف من المخابرات المركزية CIA والمخابرات البريطانية MI6.^(٧٥) وكان ذلك ايذاناً ببدأ مرحلة جديدة تلعب فيها قوة عالمية جديدة. وهي الولايات المتحدة الامريكية، دوراً متميزاً في احداث ايران الداخلية وموافقها وعلاقتها مع العالم الخارجي.

اما بخصوص مشاعر العدا والكرهية نحو الولايات المتحدة الامريكية فانها بدأت بالظهور على السطح اثر اسقاط تجربة مصدق بتظافر من جهود المخابرات الامريكية والبريطانية. فاذا كانت مشاعر الكره ضد الاجانب متمركزة ضد البريطانيين حتى عام ١٩٥١ حين اقدم مصدق على تأميم النفط، فان هذه المشاعر العدائية بدأت تتحول نحو قوة عالمية كبرى جديدة هي الولايات المتحدة الامريكية، واستمرت هذه المشاعر بين مختلف القوى السياسية نحو هذه القوة الجديدة التي بدأت ترث بريطانيا في كثير من مناطق نفوذها في الشرق الأوسط ومنها ايران. لذلك كانت الشعارات المعادية للأجانب من بين المظاهر السياسية التي سادت اجواء مابعد الثورة على الشاه عام ١٩٧٩. ولكنها هذه المرة كانت موجهة ضد الولايات المتحدة الامريكية.^(٧٦) وظلت كذلك حتى الآن وان كان رفع الشعار ((الموت لأمریکا - مرگ بر امریکا)) يجري من خلال مختلف القنوات الرسمية فقط، ذلك لأن الأوساط الشعبية لم تعد تؤمن به، ولم تعد الأوساط السياسية المعارضة تقف به. وكأنها تردد ما قاله المرجع الديني المعروف آية الله المنتظري المعارض للنجاح الحاكم: انه لمن الخطأ ان تحول الأوساط الحاكمة شعار ((الموت لأمریکا)) الى ركن سادس من اركان الاسلام.^(٧٧)

ان تمسك صانعي القرار في ايران وعلى راسهم ((المرشد الأعلى)) بهذا الشعار لمدة تزيد عن اثنتين وثلاثين سنة، يشير الى عمق الكراهية التي تحملها قادة ايران الاسلامية تجاه الولايات المتحدة الامريكية. واذا كان مثل هذا الشعار يجد صدى له لدى الجماهير الايرانية في السنوات الأولى من الثورة، فان جذابية الشعار بدأت تخبو شيئاً فشيئاً لدى رجل الشارع الايراني الى درجة لانغالي اذا قلنا بأن هذا الشعار قد فقد كل بريق له لدى

(٧٣) Lucile Carlson, op. cit. p.433 – 434.

(٧٤) آمال السبكي، المصدر السابق، ص ١٦٩ – ١٧١.

(٧٥) ديليب هير، منبع پيشين، ص ٦١.

(٧٦) آسداير دراسدل و جيرالد بليك، منبع پيشين، ص ٨١.

(٧٧) حجة الاسلام احمد منتظري، پيرامون شعار مرگ برامريكا، سايتى حجة الاسلام احمد منتظري، پيرامون شعار مرگ برامريكا، سايتى

الأوساط السياسية المعارضة للنظام ولدى اوسع الأوساط الشعبية، التي لم تعد تقتنع بما تردده وسائل الاعلام الرسمية، صباحاً مساءً من ان الولايات المتحدة هي مصدر كل البلايا والأزمات وصعوبات الحياة اليومية التي يعاني منها المواطن الإيراني.

وقد شكلت حادثة احتلال السفارة الأمريكية في طهران في نوفمبر ١٩٧٩ وحجز العاملين فيها كرهائن من قبل طلاب جامعة طهران، وبموافقة ضمنية من الخميني، ذروة معاداة النظام الجديد للولايات المتحدة، كما ان طلاب الجامعة الذين احتجزوا عاملي السفارة من الأمريكيين كرهائن، قد اصبحوا في نظر العديد من الباحثين، من اوائل صانعي سياسة ايران الخارجية القائمة على التحدي والمواجهة، والتي لاتزال هذه سياسة تجد من يناصرها او يستهدي بها من النخبة السياسية الحاكمة وغيرهم حتى الوقت الحاضر.^(٧٧)

ان القيادة السياسية الحاكمة في ايران ترى ان النزاع الأمريكي - الإيراني في ابعاده السياسية الاكثر اتساعاً وشمولاً يكمن في وقوف الولايات المتحدة في وجه ايران في كل ما يتعلق الشرق الاوسط الكبير. ذلك لأن ايران الاسلامية وفقاً لتصورات كلتا ادارتي بيلكلنتون B.Clinton وجورج بوش الابن G.W.Bush، كانت تشكل اكبر تهديد لمصالح امريكا في الشرق الأوسط والعالم ايضاً.^(٧٨) ولم تتغير هذه النظرة تجاه ايران في ادارة اوباما ايضاً، وفي اليوم الثاني من يناير - كانون الثاني - ٢٠١٣ وقع ((اوباما B.Obama)) مع رئيس الوزراء الكندي على اتفاقية التعاون والعمل لابعاد دول امريكا اللاتينية من مختلف اشكال التدخلات التي تقوم بها ايران في الشؤون الداخلية لعدد من دول هذه القارة.^(*)

اغلب الظن ان هذه الاجراءات وغيرها من المواقف والجهود المشابهة التي تبذلها الولايات المتحدة لتحجيم نفوذ ايران السياسي، سواءً في منطقة الخليج او الشرق الاوسط او في اي بقعة من بقاع العالم لم تأتي من فراغ، بل هي تمثل رد فعل مباشر لجهود ايران المستميتة والمستمرة لايجاد مناطق نفوذ لها ليس فقط في عالم الشرق الأوسط وما يحيط بهذا العالم من مناطق ذات اهمية استراتيجية متميزة في شمال افريقيا او آسيا الوسطى، بل في كل قارات العالم.

والذي يلاحظ ان مواقف صانعي القرار السياسي في ايران نحو الولايات المتحدة الأمريكية بقيت كما هي منذ سقوط الشاه وحتى الآن، والتي تتلخص في ان الولايات المتحدة تشكل العدو رقم واحد لايران الاسلامية في جميع الميادين السياسية والاستراتيجية وحتى الاقتصادية والتكنولوجية.

وبالمقابل فان الولايات المتحدة ترى في ايران الاسلامية الخطر الداهم الذي لايهدد فقط دول الخليج العربي او اسرائيل، بل ان ايران تشكل خطراً على الحياة العصرية لسكان العالم المتمدن. وقد لخص الباحث الأمريكي ielDan Pipes المخاوف الأمريكية من ايران على النحو التالي ((ان ايران تشكل حالياً تهديداً دائماً للحياة العصرية لسكان الكرة الأرضية)).^(٧٩)

واذا كانت ادارة G.W.Bush قد دأبت على اشاعة اجواء المواجهة المشبعة بروح العداوة والخصومة ضد ايران وسياستها الخارجية، واعتبر بوش ((ايران مع سوريا والعراق وكوريا الشمالية تشكل جزءاً من محور الشر

(٧٧) روح الله رمضاني، منبع پيشين، ص ٦٢.

(78) Mehran Kamrava, op. cit. p.1.

(*) نقلاً عن وكالات الأنباء والشبكات الفضائية العالمية المعتبرة يوم ٢٠١٣/١/٣.

(٧٩) روح الله رمضاني، منبع پيشين، ص ١٢٩. وانظر كذلك

جديدة من العلاقات الأمريكية-الiranية وذلك كجزء من سياسة الديمقراطيين الخارجية الهادفة الى تجنب الولايات المتحدة من التورط في صراعات وحروب خارجية قدر الامكان، والعمل على عدم اقحام هذه القوة العالمية الكبرى بمفردها في البؤر الساخنة والبالغة التوتر كإيران ومايشبهها. فحاول (اوباما) وفي عدد من المناسبات ان يفتح صفحة جديدة من العلاقات مع ايران، لعله بذلك ينجح في كسر الجليد الذي يسود العلاقات بين البلدين منذ عام ١٩٧٩، وعلى امل ان تساعده مثل هذه المبادرات في وضع الخطوات الأولى على طريق تطبيق العلاقات الطويل والشاق، ولكنه اخفق في النهاية.

ان توازن القوى الدولية وظهور روسيا الاتحادية كقوة عالمية منافسة للولايات المتحدة في كثير من القضايا الاستراتيجية التي تهتم القوتين، وظهور بوادر لعالم ذو قطبين من جدير كما كان الأمر خلال سنوات الحرب الباردة (١٩٤٥-١٩٩٠). اضافة الى المواقف الجديدة التي تتخذها الصين الشعبية في كثير من القضايا والأزمات الاقليمية التي تحدث في الشرق الأوسط بوجه خاص، والتي تتلخص في الانجرار وراء مواقف روسيا الاتحادية^(*)، كل ذلك ساعد على بروز استقطاب جديد، مؤلف من قطبين، تقود روسيا ومعها الصين احد القطبين وتقود الولايات المتحدة ومعها اوربا الغربية القطب الثاني.

مثل هذا الاستقطاب الجديد منحت ايران هامشاً أكبر للمناورة، ومنحتها القدرة على الافلات من بعض الصعوبات التي تراها ايران جزءاً من مؤامرة دولية تصب في خدمة مصالح اسرائيل والصهيونية العالمية. فايران في سعيها الدائب الى ان تتحول الى قوة اقليمية ذات نفوذ واسع على المستوى العالمي، لاتزال ترى في الولايات المتحدة عدوها الأول، وعلى انها القوة العالمية الأولى التي تبذل كل مافي وسعها لكي تبقى ايران عند حجمها الذي ترتضي لها الولايات المتحدة وحلفائها الغربيين والاسرائيليين.

ان تحجيم قوة ايران واحتواء نفوذها، والذي تحول الى احدى اهم اولويات الولايات المتحدة في سياستها الخارجية خلال العقود الثلاثة الأخيرة، انما ينبع من مخاوف الولايات المتحدة وحلفائها الغربيين من ان تتحول ايران الى قوة تصبح قادرة على تهديد جاراتها ولاسيما دول الخليج العربية الغنية بالنفط والغاز الطبيعي. ولأن الخليج يشكل مصدراً لما يزيد عن ٦٠٪ من النفط والغاز المستهلك في العالم، فان اي خطر يهدد امن الخليج ويمنع الحركة الانسيابية للنفط والغاز والسلع والبضائع تشكل خطأ احمر لايسمح للولايات المتحدة بتجاوزه. ومن هنا يحدث التصادم بين تطلعات ايران الخارجية والرامية الى فرض نوع من الهيمنة على دول المنطقة، ولاسيما الخليجية منها والتي تمثل مناطق رخوة من الناحية الجيوبوليتيكية بسبب ضآلة حجم سكانها، وبين خطط الولايات المتحدة الاستراتيجية، كاحدى اكبر القوى الدولية.

في السطور السابقة تناول البحث بشيء من التفصيل الأسس الطبيعية والبشرية لجغرافية ايران السياسية والتي تشكل احدى المقومات الأساسية لدولة ايران ذات المكانة الاقليمية المتميزة على مر العصور، كما استعرض البحث الخلفية التاريخية لدولة ايران وماتركه هذه الخلفية من آثار عميقة على اولئك الذين يتولون دفة الحكم في ايران المعاصرة، كما حلل البحث الأسس الأيديولوجية التي تستهدي بها المجموعة التي تقبض على زمام الأمور

(⁸⁰) Mehran Kamrava, op. cit. p.9.

(*) تشكل الصين أكبر دولة في العالم من حيث السكان، وهي تملك ثاني أكبر اقتصاد في العالم، وهي احدى الدول الخمس التي تشكل الأعضاء الدائمة في مجلس الأمن والتي تملك حق استخدام النقض Veto.

منذ اسقاط الشاه وحتى الآن، واخيراً حاول البحث تحليل الأسس التي دفعت بثلاث قوى عالمية وهي روسيا وبريطانيا والولايات المتحدة الأمريكية الى ان تقوم بالتدخل في شؤون ايران الداخلية والتي ظهر في بعض الفترات على شكل احتلال مباشر لمناطق واسعة من ايران، الأمر الذي وجد فيه البحث دافعاً أساسياً من الدوافع التي تقف وراء الجهود المستميتة التي يبذلها صانعو القرار السياسي في ايران، لكسب مكانة اقليمية متميزة ومؤثرة على الاتجاهات السياسية التي تتخذها دول المنطقة في علاقاتها مع القوى الكبرى والقوى الاقليمية.

اما في الصفحات القادمة فان البحث سيتناول السياسات والخطوات الملموسة التي اتخذتها القيادة الايرانية لخلق مناطق نفوذ لها في المنطقة، والتي تمكنها من ان تلعب دوراً اقليمياً متميزاً، وعلى الضد من مصالح القوى العالمية الكبرى ولاسيما مصالح الولايات المتحدة الأمريكية واسرائيل وحلفائهما في المعسكر الغربي.

استخدام العامل المذهبي والديني لخلق مناطق للنفوذ الخاصة بايران والتي تضمن لها الهيمنة الاقليمية:

1- الأسس المذهبية (الدينية) لتوسيع نفوذ ايران السياسي:

استعرض البحث في صفحاته الأولى بعض الأسس الأيديولوجية التي اتخذت منها القيادة الايرانية الجديدة مسوغات لتبرير منطلقاتها الجيوبوليتيكية لبسط نفوذها السياسي في اطراف من المنطقة المعروفة بالشرق الأوسط. لذلك فان البحث في هذا الجزء سيكتفي بتحليل بعض المفاهيم الأيديولوجية التي تبنى عليها المجموعة التي تصنع القرار السياسي في ايران، تبنى عليها توجهاتها التي تشكل الاطار العام لسياسة ايران الخارجية.

في كل الأنظمة التي بنيت على المبادئ الأيديولوجية في القرن الأخير، علمانية كانت ام دينية، فانها كثيراً ما تؤخذ من النصوص التي تعبر عن المبادئ الأيديولوجية لهذه الفئة او تلك من الفئات او الاحزاب او الجماعات التي استلمت الحكم بطريقة او اخرى في هذه الدولة او تلك، طوال القرن الماضي، تتخذ من هذه النصوص اهدافاً مقدسة، تبذل في سبيل تحقيقها جهوداً مستميتة لتحقيق تلك الأهداف، حتى اذا كان تحقيق تلك الاهداف امراً يستحيل تحقيقه بكل المقاييس.

وفي حالة ايران فان الأحكام الشرعية المقتبسة من الآيات القرآنية او بعض الأحاديث النبوية او بعض الأفكار الواردة في ثنايا مؤلفات الخميني او تلك الواردة في كتاب ((نهج البلاغة)) المنسوب الى علي بن ابي طالب، اضافة الى احكام في الفقه الجعفري، كل ذلك تشكل احدى اهم المراجع التي اعتمد عليها المشرعون في صياغة دستور ايران الدائم المعروف ب(قانون اساسي). ولا يخفى على الباحثين كون جميع هذه المصادر والمراجع تتضمن في الغالب نصوصاً واحكاماً يمكن تأويلها بطرق مختلفة.

ودستور ايران الدائم معروف باحتوائه على عدد كبير من الأحكام والمبادئ والبنود المطاطية والتي ان يتم تفسيرها وتأويلها على وجوه متباينة بل واحياناً متناقضة ووفقاً لمزاج صانعي القرار في ايران.

لذلك فان الباحث عن آفاق جغرافية ايران السياسية شأنه شأن اي باحث في شؤون ايران السياسية بصورة عامة، سيتعرف على توجهات ومواقف وسياسات خارجية مبنية على مفاهيم ومضامين مذهبية، ترد كنصوص عامة في واحد او اكثر من المصادر التي اشير اليها، فيتولى صانع القرار السياسي في القيادة الايرانية، رفعها كشعار استراتيجي للمجتمع والدولة، حيث يتم توظيف الموارد المالية وتهيئة الاجراءات الادارية واصدار القرارات الرسمية الكفيلة بتحويل تلك المفاهيم والمضامين الى مواقف سياسية، وقبل ذلك تحويلها الى شعارات يتم ترديدها بتوجيه

رسمي على جميع المستويات وبمختلف وسائل الاعلام الرسمية وشبه الرسمية، وبشكل يثير الملل لدى الفئات المثقفة والشابة، كما مر ذكره.

ولاشكلى ايران استثناءً في هذا الامر، فأهداف السياسة الخارجية في كثير من الدول، تستند على الأيديولوجيا التي تشكل الأسس التي تقوم عليها كل عمل سياسي. وهي تعكس المصالح القومية والنزعة والأهداف القومية، فالأيديولوجية، في حالات كثيرة هي التي توجه السياسة الخارجية للدول.⁽⁸¹⁾

ان دستور ايران الدائم الذي ينظر اليه على انه يمثل عصاره الفكر الشيعي الاثنى عشري يتضمن جوانب من المنطلقات والتوجهات الجيوبوليتيكية والتي يتبناها قادة ايران كمجموعة من الأهداف الاستراتيجية والتي يجب العمل بها بما يتاح لهم من امكانيات ووسائل لتحقيقها. فقد جاء في ديباجة الدستور الدائم مايمكن ان يشكل اهدافاً سياسية تعكس الطموحات الاقليمية لقادة ايران. فقد جاءت في مقدمة الدستور مايلي:

((نظراً لأن دستور ايران الدائم يستند على المحتوى الاسلامي للثورة الايرانية والتي تهدف الى الانتصار الشامل للمستضعفين على المستكبرين، فان ذلك يهيء ارضية استمرار الثورة في داخل ايران وخارجها، ولاسيما فيما يتعلق بتوسيع العلاقة مع بقية الحركات الاسلامية والشعبية في الخارج، وذلك ممايمكن ايران وبالتعاون مع هذه الحركات، من ايجاد (الامة العالمية الواحدة)، والنضال بصورة دائمة لتحرير الأمم المحرومة والمظلومة في العالم)).^(*)

ان هذه الفقرة على الرغم من قصرها فانها تتضمن كل التوجهات والأهداف السياسية والجيوبوليتيكية الكامنة والصريحة التي تتبناها قادة ايران، والتي تشكل جزءاً من نظرية مايعرف ب((ولاية الفقيه)). فلأن الفقرة كغيرها من نصوص الدستور الدائم، قد تمت صياغتها باسلوب فضفاض لكي تحتمل طيفاً واسعاً من التأويلات، فيختار صانعوا القرار السياسي مايناسب ايران كما يريدونها هم وليس لأي اعتبار آخر، اما اذا اخطأوا في تقدير الأوضاع وتقييم المواقف، فان الولي الفقيه الذي لايقف لأحد ان يحاسبه فعلاً^(*)، يكفيه ان يتذرع بأن تغيير رأيه هو امر بمثابة تجرع كأس من السم، كما فعل الخميني عندما اخبره مشاوروه عام ١٩٨٨ بأن استمرار الحرب العراقية الايرانية لاطائل من ورائها.

لذلك فحين تنص الديباجة على الانتصار الشامل للمستضعفين على المستكبرين داخل ايران وخارجها في نهاية المطاف ولأجل خلق الأمة الواحدة في العالم، وتحرير الأمم المحرومة، وبذلك فان هذا النص الفضفاض يتضمن كل الجهود والمحاولات التي تبذلها ايران ولاسيما في العقدين الأخيرين، والتي ترمي الى خلق ما يطلق عليه الباحثون اصطلاح ((الهلال الشيعي/Shiite Crescent)). فعلى سبيل المثال لاالحصر، يمكن ان تندرج كل المساعدات المادية والمعنوية واللوجستية التي تقدمها ايران الى كل من الشيعة (حزب الله) في لبنان والحوثيين في اليمن وحركة حماس السننية في قطاع غزة، يمكن ان تندرج تحت عنوان تحرير الأمم المحرومة والمظلومة، كما ان وقوف ايران الى جانب بشار الأسد في قمعه للانتفاضة الذي يشارك فيها اوسع قطاعات الشعب السوري لما يزيد عن اربع سنوات، وعلان العديد من قادة ايران وصانعي قرارها السياسي، عن ان امن سوريا جزء لايتجزأ من امن ايران

(81) Richard J.Payne, The Clash with Distant Culture, New York, state University of New York press, p.2.

(*) يراجع نص هذه الفقرة من ديباجة الدستور الدائم في الملحق رقم ٤.

* طبقاً للدستور فان مجلس خبراء المرشد لهم حق عزل ونصب المرشد او توجيه النقد لأفعاله او قراراته، اما عملياً فان هذا المجلس لم يجرؤ خلال ٢٤ سنة الماضية من توجيه اي نقد وان كان بسيطاً الى المرشد ((خامننه اي)).

القومي، وان النظام السوري خط احمر... وغير ذلك من الشعارات التي تعكس التوجهات الاقليمية لقادة ايران، والتي يمكن ان تندرج تحت مبدأ العمل على خلق ((الامة العالمية الواحدة)) التي نصت عليها ديباجة الدستور الدائم.

وهكذا يتم اضافة الصفة الايديولوجية (المذهبية) على الكثير من المواقف السياسية التي تمثل في الواقع منطلقات جيوبوليتيكية تعد جزءاً ضرورياً لفرض نوع من الهيمنة الاقليمية.

وفي سياق ايجاد الهيمنة الاقليمية هذه، يحاول منظرو سياسة ايران الخارجية، توظيف بعض النصوص الواردة في الدستور الدائم والتي لها ابعاداً جيوبوليتيكية، في خدمة الهدف السياسي الأسمى، والمتمثل في خلق هيمنة اقليمية متميزة. وهم في ذلك يتذرعون ببعض النصوص الايديولوجية الواردة اما في الدستور الدائم او في التراث الأدبي للمذهب الجعفري.

فاستناداً الى البند رقم (١١) من الفصل الثالث من الدستور الدائم يرى سجادي وهو واحد من هؤلاء المنظرين، بأنه على الرغم من ان الاسلام لايعير اهمية للحدود ولايقيم وزناً للأرض، فان الحفاظ على منجزات الثورة والدفاع عن الوطن الأم لكل الحركات الاسلامية (والمقصود به هنا هو ايران التي يصفها آخرون بأمة القرى لكل مسلمي العالم) هو امر ضروري وواجب، ولأن الدفاع عن حدود ايران هو الدفاع عن الاسلام بعينه.^(٨٢) فوفقاً لهذا النوع من التحليل والتنظير فان ايران الاسلامية هي بمثابة ((أم القرى)) لجميع مسلمي العالم^(٨٣)، شأنها شأن ((مكة)) عند صدر الاسلام.^(*)

ان مثل هذا النوع من التفسير والتأويل لنصوص دستورية او مبادئ مذهبية، يمرر كل ما تلجأ اليها ايران من اجراءات وماتخذها من مواقف وماتوظفها الدولة من موارد مالية، او تقيمها الدولة من تحالفات مع دول او حركات اقليمية او على المستوى العالمي، طالما كان الهدف من وراء ذلك هو الحفاظ على ايران، وطالما كان الحفاظ على ايران بمثابة الحفاظ على النظام.

ان محاولات ايران الدائمة في البحث عن ايجاد حلفاء اقليميين لها دولاً كانوا ام حركات او احزاب سياسية، كانت ولازالت تشكل احدى اهم الوسائل والتدابير الهادفة الى حفظ النظام وهي التي قد تساعد في النهاية في خلق نوع من الهيمنة الاقليمية والتي اصبحت تعرف لدى الباحثين في الدراسات السياسية والاستراتيجية باسم ((الهلال الشيعي Shiiat Crescent))، وذلك ما يشكل المحور الرئيسي لهذا البحث. وتعد محاولات ما عرف بتصدير الثورة الوجه الأبرز للسياسات الرامية الى خلق نوع من الهيمنة الاقليمية. ولم يكن مسار هذه المحاولات يسير بوتيرة واحدة، بل شكل المسار خطأ متعرجاً يميل الى الصعود في بعض المراحل، ويهبط الى مستويات متدنية في فترات اخرى، وذلك طوال العقود الثلاثة من عمر جمهورية ايران الاسلامية.

^(٨٢) عبدالقيوم سجادي، سياست خارجي دولت اسلامي از ديدگاه امام علي، فصلنامه علوم سياسي سال سوم، شماره يازدهم، زستان ١٣٧٩ (٢٠٠٠) تهران، ص ٩٧.

^(٨٣) نعمت الله مظفر پور، منبع پيشين، ص ١٣٨.

* ومن فتاوي الخميني المشهورة: ((اذا ما هدد خطر ما مصير النظام الاسلامي فان التخلي المؤقت عن اي ركن من اركان الاسلام امر مباح اذا كان ذلك يضمن الحفاظ على هذا النظام، وفي هذا السياق اجاز الخميني عدم ارسال الحجاج الايرانيين الى الحج في سنوات ١٩٨٤ - ١٩٨٦، وذلك نتيجة للنزاع الذي ظهر في علاقات ايران مع السعودية.

وفي كلتا حالتها تصاعد وتيرة البحث عن حلفاء اقليميين وخفوتها، فان النخبة الدينية المتنفذة تلجأ الى ايراد المسوغات المذهبية (الدينية) التي تبيح لها اللجوء الى نوع معين من المواقف دون الأخرى او اتخاذ اجراء ما دون الآخر. وطالما كان الهدف الأسمى للدولة هو ((الحفاظ على النظام)) والذي تحول الى شعار مركزي للدولة، فان صانعي القرار السياسي في ايران لا يفتقرون ابداً الى الأحكام والنصوص المذهبية التي تبيح لهم التصعيد في العمل على تصدير الثورة تحت واجهات دينية ومذهبية معروفة منها دعم مستضعفي العالم ونصرتهم، وتوحيد جهود المسلمين في وجه المستكبرين وعلى رأسهم الشيطان الأكبر (الولايات المتحدة) والصهيونية العالمية. واما في الحالات التي حاول قسم من النظام وضع حد لعزلة ايران الدولية والانفتاح على العالم والتخلي عن محاولات تصدير الثورة بكافة اشكالها، كما حدثت خلال فترتي رئاسة محمد خاتمي ١٩٩٧-٢٠٠٥، الذي كان ينادي بمبدأ "حوار الحضارات" *، فان الجناح المتشدد في القيادة الايرانية التي لم تروق لها هذا المبدأ، فلم تتورع عن خلق الكثير من الأزمات المحرجة للخاتمي كرئيس للجمهورية، حيث اقدمت اجهزة المخابرات المعروفة ب((اطلاعات)) على ارتكاب ايشع عمليات اغتيال الكتاب والمثقفين وعدد من اقطاب المعارضة، كما تعرض طلاب جامعة طهران الى واحدة من ايشع عمليات القمع والقتل في اقسامها الداخلية، كما منعت عدد كبير من الصحف المستقلة عن الصدور، كل ذلك لخلق الصعوبات التي تكبل ايدي خاتمي ومجموعته الاصلاحية وتشل حركتهم الرامية الى احداث تغييرات جذرية في سياسة ايران الخارجية تحت شعار ((حوار الحضارات -گفتوگوی تمدنها)) من جهة، ومنح المزيد من هامش الحرية الى الصحافة وغيرها من وسائل التعبير الفردية والجماعية من جهة اخرى. وقد جرت كل هذه الأساليب القمعية بأوامر من مكتب المرشد. وصلاحيات المرشد وفقاً لمقولة ((الولاية المطلقة للفقهاء)) هي صلاحيات مطلقة لاحدود لها، بل هي عملياً حتى فوق الدستور الذي يعمل به حالياً. فلولي الفقيه الحق في عزل رئيس الجمهورية وحل البرلمان ورسم الخطوط العامة لسياسات ايران الخارجية والداخلية وغيرها من شؤون الدولة والمجتمع المصرية

ان انتخاب محمد خاتمي كرئيس للجمهورية في حزيران ١٩٩٧ يمثل نقطة تحول كبيرة في سياسات ايران الخارجية، مثلما كان يشكل تحولاً كبيراً في سياسة ايران الداخلية. والذي يهيم البحث من سياسة خاتمي هو تأكيد على استقرار السلم في العالم، وعدم اللجوء الى العنف في حل الأزمات الدولية واحلال الحوار محل استخدام السلاح في حل المنازعات الدولية، والعمل بمقولة ((حوار الحضارات)) على المستوى العالمي والانفتاح على جميع دول العالم، بما في ذلك فتح بعض قنوات الاتصال مع الولايات المتحدة ولاسيما في المجالات العلمية والثقافية والتكنولوجية وبعيداً عن فرض اي شكل من اشكال التسلط من جانب الولايات المتحدة^{٨٤}. وفيما تخص العلاقة مع الولايات المتحدة بالذات، والتي ظلت النخبة الدينية المتشددة وعلى رأسها المرشد الأعلى تصر على عدم جدوى اقامة مثل هذه العلاقة، فان الرئيس خاتمي اقترح على الادارة الأمريكية وفي كلمة له موجهة الى الشعب الأمريكي القيام بتبادل ل((الاساتذة، والباحثين، والكتاب والفنانين والصحفيين وحتى السياح)) بين الولايات المتحدة وايران. وانطلاقاً من هذه المفاهيم حاول خاتمي وبعد عقدين من العلاقة العدائية بين هاتين الدولتين حاول ان يذيب الجليد المتراكم بينهما، ولكنه اخفق في ذلك، لأن محاولاته الرامية الى الانفتاح على العالم الخارجي بدءاً من دول الخليج وفي مقدمتها مع دولة

* حوار الحضارات او ((گفت و گو تمدنها)) بالفارسية، كما جاء لأول مرة في خطاب الرئيس الاصلاحى محمد خاتمي بعد انتخابه

كرئيس للجمهورية في ربيع ١٩٩٧.

^{٨٤} روح الله رضاني، منبع پيشين، ص ١١٢-١١٣.

الامارات، ومروراً بدول غرب اوربا وانتهاءً بالولايات المتحدة، كانت مصيرها مصير سياساته الداخلية الرامية الى خلق مجتمع مدني، قائم على أسس ديمقراطية واحترام الحريات الشخصية وحقوق الانسان، كل ذلك اصطدمت بجدار صلب من العداء للولايات المتحدة وحلفائها الغربيين، اقامها الجناح المتشدد من النخبة المذهبية الحاكمة خلال اكثر من عقدين من الزمن عندما انتخب خاتمي رئيساً للجمهورية.^(٨٥)

لذلك كانت دورتي رئاسة خاتمي فلتة من فلتات مسيرة جمهورية ايران الاسلامية وعلى المستويين الداخلي والخارجي، الأمر الذي دفع بالجناح المتشدد من النخبة الدينية الحاكمة والتي يتزعمها المرشد، لكي تبذل قصارى جهودها من أجل خلق كل الاجواء والظروف التي تضمن عدم عودة الاصلاحيين الى الفوز بانتخابات رئاسة الجمهورية والاكثرية في البرلمان.

عملياً كانت دورتي رئاسة خاتمي فترة احجمت فيها ايران عن القيام بأي اجراء يعكس صفوة علاقات ايران مع جاراتها في المنطقة او مع اية دولة اخرى في العالم. فكفت اجهزة ايران المخبراتية عن ممارسة اي نشاط يهدد الأمن القومي لأي دولة اخرى. كما ان مايعرف بجيش القدس وغيرها من تشكيلات الحرس الثوري قد منعت من القيام بأي نشاط خارج حدود ايران.

ان الجناح المتشدد في القيادة الايرانية والذي لايزال يجد نفسه ملتزماً بالمنطلقات الأيديولوجية (المذهبية)، والمبادئ التي نادى بها الخميني في السنوات الأولى من الثورة، يرى ضرورة ان يكون لايران دور متميز في المنطقة، وان الارتقاء بمكانة ايران الى المستوى الذي يجعل منها واحدة من اكبر القوى الاقليمية في المنطقة امر لامناص منه. لذلك فان هذا الجناح المتشدد قد عقد العزم على عدم السماح للجناح الاصلاحى بأن يفوز بكرسي رئاسة الجمهورية مرة اخرى وان لايسمح لعناصر بارزة من هذا الجناح لكي تفوز بأكثرية البرلمان. ذلك لأن الانتخابات في ايران وكما اثبتت التجارب الأخيرة لايمكن ان يقال لها بأنها انتخابات حرة ونزيهة، وانما هي انتخابات مبرمجة ومشروطة ويقل نظيرها من حيث برمجة الانتخابات. ان تنظيم الانتخابات وجعل نتائجها مع توجهات النخبة الدينية المتشددة والمتنفذة، تطلق عليها وسائل الاعلام في ايران اسم ((هندسة الانتخابات)).

ان الانتخابات التي جرت في حزيران ٢٠٠٥ والتي اسفرت عن تولي محمود احمدى نجاد لرئاسة الجمهورية، كانت بمثابة انتزاع هذه المؤسسة التي تمثل السلطة التنفيذية من ايدي الاصلاحيين ووضعتها من جديد في ايدي المتشددين. ان دورتي حكم احمدى نجاد في الرئاسة والمنتھية ولايته في حزيران ٢٠١٣، تمثلان العودة الى الاتجاهات المتشددة في سياسة ايران الخارجية، وسيتوقف البحث في السطور التي تلى عند اشكال من الممارسات والاجراءات في مجال السياسة الخارجية تمثل توجهات ايران نحو اقامة علاقات استراتيجية مع اطراف في الشرق الأوسط، يمكنها الاعتماد عليها في عملية تحويل ايران الى قوة اقليمية مرهوبة الجانب، بل وتمثل تطلعات ايران نحو الارتقاء الى مكانة احدى اهم القوى الاقليمية في الشرق الأوسط ومايكتنف هذا الشرق من بعض الدول المتوسطة الحجم او الصغيرة.

وهكذا مع تولي احمدى نجاد لرئاسة الجمهورية، تبرز الى واجهة وسائل الاعلام الرسمية الشعارات ذات البعد المذهبي والديني، هذه الشعارات التي وجدت صدى لها في جميع ممارسات الدولة الخارجية.

(٨٥) روح الله رضاني، منبع پيشين، ص ١١١ - ١٢٤.

لذلك يرى الباحثون بأن احمدي نجاد هو اكثر الرؤساء الذين استغلوا الأيديولوجية المذهبية منذ قيام الثورة عام ١٩٧٩. فالرئيسان السابقان هاشمي رفسنجاني ومحمد خاتمي (١٩٨٩-٢٠٠٥) كانا اكثر ميلاً لاتباع سياسة براجماتية توفيقية. ولكن احمدي نجاد ادان هذا النهج علناً، واعتبر تلك الفترة احدى الفترات التي انحرفت فيها قيم واخلاقيات الثورة. والأغرب من ذلك في سياسيات احمدي نجاد هو استحواذ فكرة عودة الامام الغائب (المهدي المنتظر) على عقله، وتصريحاته في العديد من المناسبات بقرب هذا الظهور، وادعائه بأنه قريب من الامام الغائب.^(٨٦)

وفي ضوء هذا النوع من المعتقدات الغيبية يمكن تفسير الكثير من الممارسات التي تلجأ اليها ايران في علاقاتها الخارجية خلال دورتي حكم احمدي نجاد، كما يمكننا ايضاً من فهم خطابات احمدي نجاد في الامم المتحدة وفي مناسبات متباينة عن ضرورة وجود نهج لادارة العالم يناقض انظمة الحكم المعمول بها حالياً في جميع دول العالم.^(٨٧) وان النظام القائم في ايران هو النظام الامثل لكل دول العالم.

ان اي تقييم موضوعي لسنوات حكم احمدي نجاد (٢٠٠٥-٢٠١٣) كرئيس للجمهورية يقود الباحث عن تطورات ايران الجيوبوليتيكية، الى نتيجة مؤداها ان الفترة المذكورة هي الفترة النموذجية المتميزة منذ سقوط نظام الشاه قبل ٣٣ سنة والتي تم خلالها توظيف المنطلقات والمعتقدات المذهبية لخدمة الأهداف الجيوبوليتيكية والاستراتيجية لايران ((كدولة ثيوقراطيةTheocratic State)) والتي ترمي في النهاية الى فرض شكل من اشكال الهيمنة الاقليمية على اجزاء حساسة من منطقة الشرق الأوسط.

٢- شعور ايران بكونها الدولة الشيعية الوحيدة وسط بحر من الدول ذات الاغلبية السنية:

ان كون ايران هي الدولة الشيعية الوحيدة في العالم جعل من قادتها شديد والحساسية في علاقاتهم مع العالم الخارجي، فاضافة الى موافقهم العدائية تجاه الولايات المتحدة وبريطانيا والتي سبق وان سلطت عليها البحث الضوء في الصفحات السابقة، واضافة الى موافقهم العدائية نحو اسرائيل، فانهم ايضاً لا يحملون مشاعر ودية تجاه روسيا واوربا الغربية بصورة عامة. وباستثناء عراق ما بعد ٢٠٠٢ وآذربيجان من الشمال، فان جميع الدول المحيطة بايران هي الدول تسكنها غالبية سنية، ومن جهة اخرى ليست هناك من بين المجاورة لايران المجاورة دولة تتبنى مذهباً او ديناً كنظام سياسي، فهي جميعاً دول علمانية اي انها تفصل الدين عن السياسة. ومثل هذا التباين في النهج السياسي قد ينطوي على مشاعر ومواقف غير ودية تحملها قادة ايران في قرارة انفسهم تجاه هذه الدول في علاقاتهم الخارجية مع هذه الدول، وخير مثال على ذلك، العلاقات المتوترة والمتشنجة بين ايران وجاراتها من دول الخليج، ربما باستثناء علاقات ايران مع سلطنة عمان.

ومما يعزز من شدة الحساسية بين ايران كدولة مذهبية وبين جاراتها من الدول التي لاتتبنى الدين او المذهب كأساس لنظامها السياسي، هو ان ايران وكدولة متعددة الاعراق والقوميات فان المناطق المركزية منها هي المناطق الوحيدة التي تسكنها اغلبية اثنية من المجموعة الفارسية، بينما تسكن في اطراف هضبة ايران المركزية قوميات واثنيات متنوعة غير فارسية وغير شيعية ك(الکرد والترکمان، والبلوج، والعرب) وذلك ما يعد نقطة ضعف واضحة في جغرافية ايران السياسية، وتشكل القوميات غير الفارسية وغير الشيعية التي تسكن في اطراف وهوامش

^(٨٦) http://acpss.ahram.org.eg/ahram/RE_2_D8.HTM.

^(٨٧) <http://isna.ir/fa/news/> (خطاب احمدي نجاد في الدورة ٦٧ للأمم المتحدة عام ٢٠١٢)

هضبة ايران خطراً كامناً على امنها القومي ويعبر هذا الخطر الكامن عن نفسه ويظهر على السطح كحركة تحرر قومية تسعى الى الانفلات من قبضة المركز الخانقة.^(٨٨)

ان احاطة ايران بجدار من القوميات غير الشيعية (انظر الخارطة رقم ٥) وبجدار آخر من الدول غير الدينية (علمانية وشبهها) تشكل دائماً عامل توتر كامن بين ايران وبين جاريتها من الدوال الأخرى، ويعود ذلك بالدرجة الاولى الى الطبيعة المذهبية للنظام في ايران. ومثل هذا التناقض والتنافر لم يكن قائماً بين ايران الشاه وبين الدول التي تجاور ايران او تقع بالقرب منها. لذلك فعلى الرغم مما كان لايران الشاه من اطماع اقليمية ومشكلات حدودية مع بعض من الدول المجاورة، الا ان اجواء الوئام والاستقرار والود والاحترام المتبادل كانت هي الاجواء السائدة بين ايران الشاه ومعظم تلك الدول. والاكتر من ذلك كانت ترتبط ببعض من هذه الدول في شكل تحالفات استراتيجية اقليمية وذات طابع دولي، فقد كانت ايران عضواً في ((حلف بغداد)) CENTO الذي كان يضم بالإضافة الى ايران والعراق، كلاً من تركيا وباكستان الى جانب كل من الولايات المتحدة وبريطانيا.^(٨٩)

ذلك لأن ايران الشاه لم تكن لها تطلعات مذهبية، ولم تكن لأطماعها الاقليمية اية صبغة مذهبية. ان شعور ايران بالعزلة عن دول المنطقة التي تحيط بها لم يأتي من فراغ، فهي الدولة الشيعية الوحيدة في العالم الاسلامي، والشيعية كمجموعة مذهبية تتكون من مجموعة من الاقليات المبعثرة بدءاً من الطائفة الاسماعيلية في الهند ومروراً بأقليات متناثرة في باكستان وافغانستان والسعودية و البحرين وبعض دول آسيا الوسطى، حتى تركيا وشمال افريقيا وبلاد الشام ودول شبه الجزيرة العربية وحتى اليمن. لذلك فانها ولكونها دولة مذهبية (ثيوقراطية) مبنية على ((نظرية ولاية الفقيه)) التي جاء بها الخميني، ثم تحولت الى ((الولاية المطلقة للفقيه)) والتي لايتبناها غير عدد قليل من رجال الدين الشيعة والمنتفعين من النظام، كل ذلك تجعل من هذه الدولة لاتشعر بالأمان من اي قوة خارجية او من اية دولة من الدول ذات الأغلبية السنية، وعلى مستوى علاقاتها الخارجية وبنفس الدرجة من الشك والريبة وعدم الشعور بالأمان تتعامل الفئة المنتفذة مع كل الحركات والفئات السياسية والأحزاب المعروفة بالوطنية المذهبية (ملى مذهبي)، ومع كل الشخصيات السياسية والدينية والثقافية التي لاتشارك تلك الفئة المنتفذة الملتفة حول المرشد، في توجهاتها السياسية على المستويين الداخلي والخارجي.

ان الوحدة والانعزالية التي تعيشها ايران قد تحولت الى صفة لصيقة بها، لذلك يؤكد بعض الباحثين عن سياسات ايران الخارجية على ان انعزال ايران عن النظام العالمي والنظام الاقليمي انما هو انعزال استراتيجي ويشكل ميزة اساسية في مجمل سياسة ايران الخارجية وكذلك في مجمل علاقاتها ومواقفها مع دول العالم.^(٩٠)

والباحث الموضوعي في مسائل ايران الخارجية لايمكنه الركون الى التبريرات التي تسوقها وسائل اعلام ايران الرسمية عن ان سبب هذه العزلة، انما يرجع الى وجود مؤامرة دولية تقودها الولايات المتحدة واسرائيل في تهميش ايران، بل ان وقائع ثلاث وثلاثين سنة من عمر جمهورية ايران الاسلامية، تؤكد على ان ممارسات ايران

^(٨٨) فيروز حسن حمة عزيز، التحدي الكردي كنموذج لتحديات التنوع القومي والمذهبي لأمن ايران القومي، غوفاري زانكوي سليمان، بهشه B، ژماره ٢٦- تهمموزي ٢٠٠٩، ل ١٠٩ - ١١٠.

^(٨٩) سعيد خديده علو، العلاقات العراقية الايرانية واثراها في القضية الكوردية في العراق (١٤ تموز ١٩٥٨ - ٨ شباط ١٩٦٣) دار سثريز للطباعة والنشر، ط١، دهوك، ٢٠٠، ص٥٦.

^(٩٠) Ali Akbar Rezaei, Foreign Policy Theories, Irans Foreign Policy, Itheca press, UK, Printed in Lebanon, www.ithecaperss.co.uk.p.26.

الداخلية والخارجية، وطبيعة النظام التي لامثيل لها في العالم والتي لايتسع المجال هنا لتناولها، هي التي خلقت هذه العزلة. ولأن النخبة المتنفذة والمغرمة بالشعارات والتطلعات المذهبية فانها وعلى الرغم من اتسامها بنوع من البراكمانية كما مر ذكره، فانها تبقى متشبثة بمواقفها المتزمتة، الى ان تجد نفسها وجهاً لوجه مع خطر جدي يهدد بانهايار النظام بكامله.^(*)

الخارطة (٥) تركيب ايران القومى

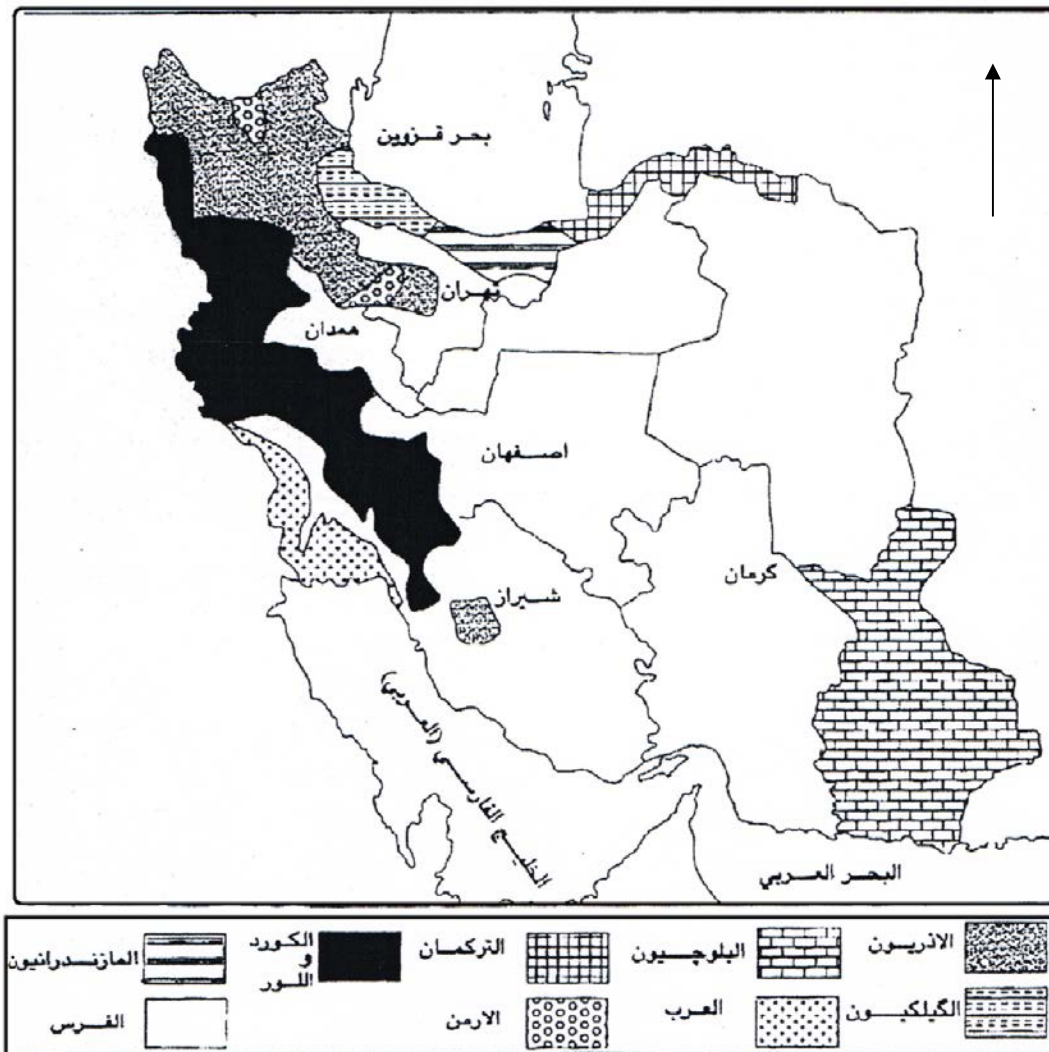

الخارطة من تنظيم الباحث اعتماداً على المصادر التالية:

- المصادر: ١- جواد صفى نژاد، عشائر مركزى ايران، انتشارات امير كبير، تهران ١٣٨٠، ص ١٠٤.
- ٢- محمد رضا حافظ نيا، جغرافياى سياسى ايران، تهران ١٣٨١، ص ١٥٣.

(*) لقد وجدنا كيف بقى الخميني مصراً على رفض قرار مجلس الأمن بشأن انتهاء الحرب التي اشعلها صدام، الى ان وصلت ايران الى طريق مسدود، عندها وفي ١٩٨٨/٧/٢٠ وافق الخميني على ما شبهه بتجرع كأس السم، ولانستبعد ان يعيد التاريخ نفسه، وان يتراجع ولي الفقيه عن المضي في برنامج ايران النووي وذلك عندما يصل الاقتصاد الايراني الى حافة الانهيار.

٣- فيروز حسن عزيز، التحدى الكوردي كنموذج لتحديات التنوع القومي و المذهبي لأمن ايران القومي، طؤظار زانكوى سليمانى، بةشى B، سليمانى ذمارة ٢٦، تةموز ٢٠٠٩، ص١٠٨

لذلك ففي الوقت الذي تتمسك النخبة الدينية الحاكمة بنظرية المؤامرة كتفسير لعزلتها، وتجد نفسها عاجزة عن ابداء المرونة المناسبة في الكثير من المسائل والسياسات الداخلية المثيرة للجدل، وذلك لوقوعها تحت ضغط العديد من الشعارات والمنطلقات المذهبية، هذه المنطلقات والشعارات المذهبية التي تهيمن على اذهان معتنقيها في القيادة الايرانية الى الحد الذي تسلب من هذه القيادة الارادة القادرة على اظهار الانعطافات المطلوبة والتي ينتظر منها المجتمع الدولي، في الوقت المناسب.

لمواجهة العزلة التي حشرت ايران فيها نفسها، فان صانعي القرار السياسي في ايران وجدوا انفسهم مضطرين الى بذل كل ما من شأنه ان يضمن لايران تحالفات وصدقات اقليمية مع القوى والدول والحركات الموجودة في المنطقة. تحالفات وصدقات تمهد الطريق من جهة اخرى لفرض هيمنة ايران الاقليمية، وذلك بحكم تناسب القوى في المنطقة، وبحكم قدرات ايران الاقتصادية والبشرية والتكنولوجية.

وبناءً على ماسبق فان شعور القيادة الدينية والسياسية في ايران بعزلة اقليمية وعالمية، قد عزز لدى هذه القيادة الدوافع التي تدفعها الى توظيف كل الامكانيات المادية والمعنوية والتي تضمن لها نوعاً من الهيمنة الاقليمية. والشئ البارز في تطورات ايران نحو الهيمنة الاقليمية هو تحول العامل المذهبي والديني الى العامل البارز في جميع مساعي ايران الرامية الى خلق هيمنة اقليمية، بل وقد تحول هذا العامل الى محور المشروع الاستراتيجي الذي يقوم على بناء جدار من الدول والحركات والمناطق الصديقة او الحليفة او الموالية في المناطق المحيطة بايران والتي يمكن ان تشكل خط الدفاع الأول في مواجهة المؤثرات والأخطار التي تشكلها القوى الاقليمية كاسرائيل او دول الخليج وعلى رأسها العربية السعودية او تركيا على سبيل المثال.

ولانغالي اذا قلنا بأن النخبة الحاكمة في ايران، انما حولت منطلقات وأسس الأمن القومي الايراني التي كانت سائدة ايام الشاه، الى مايمكن ان نطلق عليه اصطلاح الأمن المذهبي القومي لايران، كما يرى الباحث الفلسطيني عزمي بشارة.*

وهذا الجدار من الدول الحليفة هو مااطلق عليه العاهل الأردني الملك عبدالله عام ٢٠٠٤ اسم الهلال الشيعي. وهو اصطلاح شاع استعماله منذ ذلك الحين.^(٩١)

وفيما يأتي من الصفحات فان البحث سيلقى المزيد من الضوء على ابعاد ومراحل بناء هذا المشروع الهادف الى خلق مناطق نفوذ مضمونة يمكن لايران ان تعتمد عليها كظهير استراتيجي يعزز من مواقفها التصادمية مع عدد غير قليل من دول المنطقة من جهة، ومع الدول التي يطلق عليها اسم الأستكبار العالمي في الأدبيات التي تعبر عن وجهة نظر المجموعة التي تتحكم في امور الدولة والمجتمع منذ سقوط نظام الشاه وحتى الآن من جهة اخرى. ودول الأستكبار العالمي وفقاً لهذا التصنيف الايراني تتضمن الولايات المتحدة الأمريكية وحلفائها الغربية.

(*) اكد الباحث والمحلل السياسي الفلسطيني الدكتور عزمي بشارة، هذه الحقيقة في مقابلة له مع فضائية الجزيرة في برنامج يحمل عنوان ((الثورة السورية على مفترق الطرق)) وذلك بتاريخ ٢٠/٥/٢٠١٣.
(^{٩١}) Kayban Barzegar, Iran and the Shiite Crescent, Myth and Realities, Broun Journal of World Affairs, 2008, p.87.

العمق الاستراتيجي للتوسع الاقليمي:

ان الباحث الذي يهيمه كثيراً الحصول على مايشكل وثائق وادلة رسمية تشير صراحة على جهود ايران الرامية الى بناء جدار من القوى والحركات والدول المتحالفة، والتي يضمن لها نوعاً من الهيمنة الاقليمية، فان جهود الباحث سوف تذهب هباءً، ذلك لأن اقامة مثل هذه التحالفات قد تمت من خلال مواقف واجراءات عملية ومنظمة ومن دون البوح بها صراحة، بل اللجوء الى نوع من التستر على الأهداف الاستراتيجية الكامنة وراء هذه الجهود، وذلك بادخال كل تلك الجهود في دائرة العمل على الوقوف ضد سياسات اسرائيل التوسعية، ودعم جهود المقاومة الفلسطينية وتبعاً لذلك فان الدعم المتعدد الجوانب الذي تقدمه ايران لتلك الاطراف والذي يصوره الاعلام الرسمي على انه دعم يصب في خانة مقاومة النفوذ الأمريكي (الشيطان الأكبر) في الشرق الأوسط والخليج. عليه فان البحث سوف يعتمد على واقع العلاقات السياسية المتبادلة بين ايران وتلك الأطراف التي تحتسب وفقاً لكل المقاييس جزءاً من استراتيجيات ايران وتدخل في دائرة النفوذ الاقليمي، وفي مقدمة تلك الأطراف او القوى التي تخدم الاهداف الاستراتيجية لايران بشكل او آخر. يمكن الاشارة هنا الى سوريا وحزب الله في لبنان كمثال للنوع الاول من هذه الأطراف التي تدور في فلك ايران، والى العراق وحوثيي اليمن كمثال للنوع الثاني من تلك الأطراف والقوى. وبناءاً على هذا الاستنتاج يمكن تقسيم المناطق التي تبذل ايران كلما تملكه من جهود ومساعد لكي تضمن بقاءها في فلكها الى نوعين من القوى والأطراف وعلى النحو التالي:

اولاً- القوى والأطراف التي تدخل فعلاً ضمن منطقة النفوذ الاقليمي:

الملفت للانتباه في كلا النوعين وكما مر ذكره هو الدور البارز الذي يلعبه عامل المذهب في انجذاب هذه القوى والأطراف نحو المحور الاقليمي والدوران في فلكها. صحيح ان هناك اطرافاً وقوى تربطها بايران مجموعة من المصالح السياسية والاستراتيجية او حتى اقتصادية في مرحلة من المراحل ومن دون ان يكون لعامل المذهب اي دور في اقامة تلك العلاقات، وخير مثال على ذلك المصالح السياسية الذي تربط حركة حماس السنية في قطاع غزة بايران، او تلك التي تربط معظم اطراف الحركة الكردية في اقليم كردستان بايران، منذ سقوط الشاه وحتى الآن، وهي علاقات قائمة على مصالح سياسية متبادلة ولادخل للمذهب فيها، لذلك فانها مرهونة ببقاء تلك المصالح، وعندما تتغير تلك المصالح فان علاقات ايران لتلك الأطراف سرعان مايصيبها الوهن، كما نلاحظ ذلك اليوم فيما شابت تلك العلاقات من برود ووهن بين ايران وبعض الأطراف من الحركة الكردية في السنوات الأخيرة. الأمر الذي يحمل الباحث على الاستنتاج بأن عامل المذهب يلعب دور الوشيجة الأدهى الى الليمومة في ربط ايران بحلفائها الاقليميين. غير ان الدور الريادي المشهود في مساعي ايران الرامية الى خلق هيمنتها الاقليمية، لايعني ان العامل المذهبي هو العامل الفصل والوحيد في اقامة تحالفات استراتيجية راسخة وقادرة على الاستمرار، بل ان هناك عوامل اخرى سياسية وجيوبوليتيكية تلعب بشكل او آخر دوراً واضحاً في اقامة تلك العلاقات التي تكتسب ايران من خلالها نوعاً من الهيمنة الاقليمية.

لذلك فان الباحث يشاطر اولئك الباحثين عن مسائل ايران الاستراتيجية، الرأي القائل بأن اقامة التحالف او محور شيعي بين ايران وقوى او حركات اقليمية، يتعذر حصوله اذا كان مبنياً فقط على الأساس الأيديولوجي

(المذهبي)، بل يجب ان يكون مثل هذا التحالف مبنياً على ضرورات جيوبوليتيكية وان يلبي مجموعة من متطلبات الأطراف التي يجمعها هكذا تحالف.⁽⁹²⁾

تعد سوريا احدى ابرز الأمثلة البارزة لدولة اقليمية تجمعها بايران شبكة من المصالح الاقتصادية وجيوبوليتيكية والسياسية. وهي فوق ذلك دولة تتبوأ فيها مجموعة منتمية الى اقلية مذهبية معينة تتولى مقاليد الحكم منذ اواخر الستينات من القرن الماضي وحتى الآن، واستلام سدة الحكم في سوريا لم يكن عبر صناديق الانتخاب وانما كان ذلك عن طريق انقلاب عسكري قاده حافظ الأسد، الذي ينحدر من الاقلية العلوية التي تستقر في الازقية، وكان اسلوب استلام السلطة بواسطة الانقلاب العسكري امراً شائعاً في الدول التي كانت تعرف بالعالم الثالث. لذلك فانه لا يصح الزعم بأن صانعي القرارات السياسية الاستراتيجية في سوريا في العقود الأربعة الاخيرة انما يتخذون قراراتهم المصيرية وفقاً لما تمليه عليهم متطلبات ورغبات اوسع اوساط الشعب السوري، بل تاتي وفقاً لما يراه شخص رئيس الجمهورية. لذلك فان اقامة القيادة السورية التحالف استراتيجي بين سوريا وايران خلال العقود الثلاثة الأخيرة من عمر الثورة الايرانية لايعني بالضرورة ان مثل هذا التحالف الاستراتيجي يحظى بقبول الشارع السوري بوجه عام. الأمر الذي يجعل مثل هذه التحالفات بين ايران والدول التي تقف قاداتها السياسيون وصانعو القرار فيها مع قادة ايران على ارضية مذهبية متشابهة الى حد ما تحالفاً هشاً وغير راسخ و قابل للانهايار مع تغيير القيادة السياسية.

لذلك من الصعب القول بأن ايران يمكنها فرض نوع من الهيمنة الاقليمية وبصبغة مذهبية تقوم على قاعدة جماهيرية واسعة ذلك لان القوميات التي تستقر في دول الشرق الاوسط، ومن بينها العرب والفرس والكردي والترك، وكما يرى معظم باحثي شؤون الشرق الأوسط انما تهمهم مسألة الهوية القومية ومكوناتها الثقافية والسياسية والجيوبوليتيكية والتي تدعمها عناصر مكونة من اللغة المشتركة بين افراد هذه المجموعات القومية والوطن المشترك، والأصول التاريخية المشتركة. لذلك فالشيعة في سوريا والعراق مثلاً هم اولاً يعدون انفسهم عرباً قبل ان يكونوا منتمين الى المذهب الشيعي، والفرس في ايران يضعون هويتهم الايرانية فوق اي اعتبار آخر.⁽⁹³⁾ اغلب الظن ان هذا الاستنتاج الذي يمكن ان يعبر عن وجهة نظر معظم المحللين في شؤون الشرق الأوسط السياسية، انما يتضمن نوعاً من التعميمات القائمة على مواقف واحداث واوضاع اجتماعية وسياسية معينة يصعب التحقق من صحتها.

فمن بين الأمثلة البارزة التي يسوقها البعض من الباحثين للتدليل على ان الوعي القومي لدى المجموعة الشيعية من عرب العراق، كان يفوق مشاعر الانتماء المذهبي لدى هؤلاء، بدليل اشتراكهم في الحرب التي شنها صدام حسين على ايران خلال سنوات (1980-1988)، حيث كانت اغلبية افراد الجيش العراقي من الشيعة، فاعتدوا على ايران ارضاً وشعباً على الرغم من كون الأغلبية الساحقة من مقاتلي ايران من الشيعة.⁽⁹⁴⁾ ان الاستشهاد بهذا المثال لايعبر بأي شكل من الأشكال على ان الوعي القومي لدى الجنود العراقيين كان يفوق وعيهم المذهبي. ذلك لأن من لهم المام بطبيعة نظام صدام الاستبدادي القمعي يدرك بأن افراد الجيش العراقي بكل قومياته ومذاهبه وطوائفه القومية والمذهبية انما سيقوا الى هذه الحرب وهم مكرهون ورغماً عنهم.

⁽⁹²⁾ Kayban Barzegar, op.cit, p.93.

⁽⁹³⁾ Kayhan Barzegar, Ibid, p.93.

⁽⁹⁴⁾ Kayhan Barzegar, op.cit, p.91.

فاشتركهم في الحرب التي اشعلها العراق لاييني ان هؤلاء الجنود من شيعة العراق كانوا مدفوعين بدوافع قومية وانهم اداروا ظهورهم الى انتماءاتهم المذهبية.

وبناءً على ماتقدم يمكننا الخروج بالاستنتاجات التالية:

١ - ان ماقامته ايران من شبكة من العلاقات والتحالفات الاستراتيجية والجيوبوليتيكية مع سوريا كدولة ومع حزب الله في لبنان كحركة سياسية وميليشيات مسلحة، لاتعكس بالضرورة حاجات واهتمامات الشارع الايراني التي تتمحور عادة حول مستلزمات الحياة اليومية اولاً وقبل اي شيء آخر. ان التجارب التي مرت بها الشعوب الاخرى التي جربت انظمة الحكم القائمة على أسس ومبادئ أيديولوجية في القرن الماضي، كتجربة الأنظمة التي قامت في الاتحاد السوفيتي (١٩١٧-١٩٩٠) والصين الشعبية (منذ ١٩٤٧) وفي كوبا (منذ ١٩٦٠) واخرى في ايطاليا الفاشية والمانيا النازية خلال سنوات مابين الحربين العالميتين، والتي تملك وجوهاً مشتركة مع النظام القائم في ايران والذي بني على الأيديولوجية المذهبية وتقف معها على ارضية مشتركة من المنطلقات والمسلمات والشعارات الأيديولوجية، هذه التجارب قد اثبتت وبما لا يترك مجالاً للشك، بأن الطبقات التي تقبع في ادنى درجات السلم الاجتماعي والاقتصادي، سرعان ماتتبرم من الشعارات البراقة التي لاتمل اجهزة الاعلام الحزبية والرسمية في هذه الأنظمة على ترديدها صباحاً ومساءً ولسنوات من دون توقف. فهذه الطبقات المسحوقة اجتماعياً تهتمها في النهاية لقمة عيش كريمة وفرصة مناسبة للعمل وحياة آمنة بعيدة عن الفوضى والشغب والحروب.

٢ - ان الأوضاع الاقتصادية الوخيمة التي تعيشها ايران ولاسيما بعد فرض حزمة جديدة من العقوبات الاقتصادية على ايران تعود في اساسها الى برنامجها النووي من جهة والى التزاماتها المادية تجاه حلفائها الاقليميين من جهة اخرى. ولايمكن فصل برنامج ايران النووي عن محاولات ايران في خلق هيمنة اقليمية.

فطبقاً للأرقام الموثوقة والرسمية فان نسب التضخم السنوي في ايران هي في تصاعد مطرد، فقد بلغت هذه الارقام اكثر من ٢٥٪ عام ٢٠٠٨. اما نسبة البطالة وطبقاً لنفس المصدر فقد تجاوزت ١١.٨٪ لنفس العام، وان نسبة الذين كانوا يعيشون تحت خط الفقر عام ٢٠٠٢ قد ارتفعت الى خمس مجموع سكان ايران اي حوالي ٢٠٪.^(٩٥) ومما لاشك فيه ان هذه النسب قد ارتفعت عام ٢٠١٢.

وفي نفس السياق اشارت المجلة البريطانية Economist في آخر عدد لها لشهر مارس - آذار الى ان نسبة التضخم للاقتصاد الايراني لعام ٢٠١٢ قد تجاوزت ٣٣٪.^(٩٦) وهذا الرقم لا يختلف كثيراً عن الرقم التي اعلنه المركز العام للاحصاء في ايران والذي قدر التضخم في ايران باكثر من ٣١٪ عام ٢٠١٢.^(٩٧) اما صحيفة TimesTehran الايرانية والقريبة من النظام فانها قدرت التضخم ب٣٠٪.^(٩٨)

^(٩٥) Shayerah Ilias, Irans Economic Conditions, Congressional Research Services, April 22,2010, p.5.

^(٩٦) http://www.economist.com/news/middle_east./21573610.

^(٩٧) النشرة الاخبارية المسائية ليوم ١٣/٤/٢٠١٢. VOA Persian، BBC.persian فضائيات

^(٩٨) http://www.tehrantimes.com/economy-and-business/104756_irans-inflation-rate-hits-27.4-central_bank.

غير ان المهتمين بقضايا الاقتصاد الايراني ينظرون الى الأرقام المرتبطة بنسبة التضخم الواقعية ونسبة البطالة ونسبة الذين يعيشون تحت خط الفقر على انها في الواقع اعلى بكثير من الأرقام الرسمية التي يعلنها مصرف ايران المركزي او مركز الاحصاء الرسمي.

ان الطبقات المسحوقة اقتصادياً والتي تشكل قاعدة الهرم الاجتماعي ومعها الطبقة المتوسطة بكافة مستوياتها والتي تشكل بمجموعها اكثر من ثلثي سكان ايران، تزرع اليوم تحت وطأة العقوبات الاقتصادية التي فرضت على ايران، نتيجة لاصرارها على برنامجها النووي والذي ينظر اليها الفئة الحاكمة في ايران على انها احدى الوسائل الرئيسية التي تمنحها القدرة الكافية لفرض هيمنتها الاقليمية. والتي يدعي النظام بأنه برنامج سلمي بينما ترى الولايات المتحدة وحلفائها الغربيين بأنه برنامج يهدف الى صنع سلاح نووي. فاتخذت من ذلك ذريعة لفرض تلك العقوبات الاقتصادية Economic Sanction، والتي اوصلت الاقتصاد الايراني الى تلك الوضعية الكارثية، وانعكست آثارها المدمرة على الطبقات الفقيرة والمتوسطة والتي تشكل اوسع مكونات المجتمع الايراني. ولا تعود الأوضاع الاقتصادية الكارثية الى العقوبات الاقتصادية التي فرضتها الأمم المتحدة على ايران، فقط فحسب، بل وايضاً الى الدعم المادي واللوجستي والمعنوي اللامحدود التي تقدمها ايران الى سوريا كحليف استراتيجي لها، وكجزء اساسي للمحور الذي يطلق عليه البعض اسم الهلال الشيعي، والذي قدرت الدعم المالي منه فقط بملياري دولار خلال السنتين الأخيرتين. وذلك الى جانب الدعم الذي تغدقه ايران بسخاء على حزب الله في لبنان وبمختلف الأشكال، وهو دعم حول تشكيلات حزب الله العسكرية الى امتداد لاحدى اذرع الحرس الثوري او (سپاه پاسداران). هذه التشكيلات التي تتبنى مصالح سياسات ايران الجيوبولوتيكية وتجعلها في صدر اولوياتها، وعلى الرغم من اصرار حزب الله على انه وميليشياته العسكرية انما ينتهج سياسات ويتخذ مواقف وقرارات سياسية تملئها عليه مصالح لبنان العليا وما يرتبط بها من مصالح العرب والمسلمين بصورة عامة، ومصالح الشعب الفلسطيني.

يني في صراعه مع اسرائيل بصورة خاصة، الا ان الحزب وميليشياته المسلحة عمل ولا يزال يعمل، ومنذ ظهوره كقوة سياسية فعالة في الساحة اللبنانية، بايعاز من صانعي القرار السياسي في ايران. ولا يتسع مجال هذا البحث لايراد الأمثلة والادلة الدامغة التي تثبت هذا الرأي، ولكن مواقف هذا الحزب من الصراع الدائر في سوريا منذ آذار ٢٠١١ وحتى الآن، واخيراً انفاس الحزب ومقاتليه بصورة مباشرة في هذا الصراع الى جانب النظام السوري وبشكل سافر، قد كشف عن حقيقة نوايا هذا الحزب وعن حقيقة الدور الذي يلعبه كذراع عسكري وسياسي ينفذ ما يملئ عليه صانعو القرار السياسي في ايران، ومن دون التيقن عما اذا كانت مواقفهم العملية تنسجم مع مصالح الشعب اللبناني ام تعارضها. ان اذعان الحزب الى الاعلان عن سقوط مقاتليه صرعى في جبهات القتال في سوريا تحت اسم ((قتل في مهمة جهادية)).^(*) وذلك خلال السنة الأولى من الصراع الدائر في سوريا، ثم الاعلان عن قتلاه بذريعة الدفاع عن المزارات الدينية وتارة بذريعة الدفاع عن القرى الشيعية الحدودية التي تتعرض لهجوم الجماعات المسلحة، ان هذا الاذعان الى الاعلان انما يعكس مدى تورط هذا الحزب في العمل لخدمة مصالح ايران الاستراتيجية في المنطقة.

٣ - ونستنتج مما تقدم على ان قاعدة شعبية واسعة من المجتمع الايراني، ولاسيما الفئات ذات الدخل المحدود والتي تفقد باستمرار مكوناً ضرورياً من مكونات غذائها اليومي على مائدة طعامها، كما يرى بعض الباحثين عن

(*) قناة الجزيرة الفضائية، النشرة الاخبارية الخاصة بأخبار المعارك في سوريا في الساعة الثامنة والنصف مساءً في يوم ١٨ شباط ٢٠١٣.

اقتصاديات ايران^(٩٩)، لاثشارك صانعي القرار السياسي في ايران رأيهم والذي يتلخص في ان اقامة تحالفات اقليمية مع الدول والحركات ذات الصبغة المذهبية المعينة^(١٠٠)، هي في الواقع امر حيوي لتحويل ايران الى قوة عظمى اقليمية الـ alSuperpower Region وان ايران يجب ان تلعب دوراً اساسياً في وضع هيكل لأمن اقليم الشرق الاوسط.^(١٠١) وقد عبرت هذه القاعدة الواسعة من المجتمع الايراني عن سخطها وامتعاضها ورفضها لهذه السياسات التي تكلف رجل الشارع الايراني لقمة عيشه حتى قبل ان تصل الامور الى هذه الوضعية الكارثية، وذلك عندما هتفت بأعلى صوته ((نه غزة نه لبنان جانم فيداى ايران)) كما اشير سابقا.

٤ - ولا يبدو ان صانعي القرار السياسي في ايران ولا سيما مايتعلق من هذا القرار بالمسائل الخارجية، يهتمهم كثيراً ماوصلت اليه نسبة البطالة والتضخم السنوي ولا مانحدر اليه حجم النمو الاجمالي السنوي GDP الى مادون الصفر بدرجتين لعام ٢٠١٢ وذلك بناءً على تقديرات صندوق النقد الدولي TMF^(**)، ولا يهتمهم ايضاً ماوصل اليه ارتفاع اسعار السلع والخدمات ولاسيما الأساسية منها الى مستوى غير مسبوق، بقدر ما يهتمهم خلق هيمنة اقليمية والتي تضمن لهم هدفهم الأسمى والأهم من اي شيء آخر الا وهو ((حفظ النظام))^(١٠٢)، وهو الهدف الذي اكد الخميني بأنه وللوصول اليه يجوز حتى التخلي بصورة مؤقتة عن ركن من اركان الاسلام الخمسة كالحج مثلاً.^(١٠٣) ويعزى سبب ذلك الى ان محاولات ايران الهادفة الى خلق تحالف راسخ مع دول او حركات شيعية في المنطقة، انما تقوم على اسس استراتيجية وهيئراطماتية بطبيعتها، وليست قائمة على مبادئ أيديولوجية. ولأن سياسات ايران الاقليمية هي في الواقع متأثرة بالدوافع الجيوبوليتيكية اولاً وقبل اي شيء آخر، ومن ثم تأتي الدوافع الأيديولوجية بالمرتبة الثانية.^(١٠٤)

ومن هنا تحاول ايران توظيف الأيديولوجيا المذهبية لخدمة مصالحها الجيوبوليتيكية، فهي تحاول دائماً ان تصور نفسها على انها قلب الاسلام النابض في العالم، وذلك لكي تنجح في كسب دعم واسع من العالم الاسلامي والذي يمكنها من الوقوف في وجه كافة التحديات الاقليمية والعالمية. وهذا التوظيف للأيديولوجيا لتحقيق اهداف جيوبوليتيكية قد خلق مايمكن ان نسميه ب(اعداء الاسلام وايران) وهم الغرب عامة والولايات المتحدة الامريكية بالدرجة الأولى. ومثل هذه الخصومة والعداوة هي التي خلق لدى الولايات المتحدة وحلفائها الغربيين انطباعاً عاماً بأن (ايران) تشكل التهديد الأول للأمن والاستقرار لدول الشرق الأوسط.^(١٠٥)

انعكاسات سياسة ايران الخارجية على المعارضة الداخلية:

ان هكذا واقع سياسي الذي اوجدته النخبة السياسية الحاكمة في ايران وقامت بنسج مكوناته طوال اربع وثلاثين سنة، لايسمح لهذه النخبة بأن تقيم وزناً لمطالبات المعارضة الداخلية والخارجية بتغيير الأوضاع الاقتصادية

(٩٩) وفاء آذر بهاري، في عرض له عن واقع الاقتصاد الايراني، فضائية VOA الأمريكية الناطقة بالفارسية، في ١ نيسان ٢٠١٣.

(100) Kayhan Barzegar, Ibid, p.88.

(101) ibid, p. 11.

(**) اعلن عن هذا النمو السنوي السلبي بمقدار درجتين تحت الصفر وذلك بناءً على الأرقام الرسمية لمصرف ايران المركزي، نقلاً عن

شبكة VOA القسم الفارسي بتاريخ ٢٠١٣.٤.٢٤.

(102) نعمت الله مظفر پور، منبع پيشين، ص ١٣٨ - ١٣٩.

(103) روح الله موسوى الخميني، صحيفه نور. جلد دوم رابان ١٣٤٤، چاپ نجف، ص ٣٧.

(104) Kayhan Barzegar, op.cit, pp.87 – 88.

(105) Anoushirvan Ehteshami, Irans Foreign policy, op.cit.p.xiii.

الوخيمة، كما وان مثل هذا النظام يجعل من هكذا نخبة حاكمة غير مبالية بصرخات الطبقات المسحوقة والمكتوية بنيران التضخم والبطالة المتفشية، طالما ان النخبة الحاكمة تبني شرعيتها على مجموعة من المنطلقات المذهبية التي لخصت في مبدأ (ولاية الفقيه) والذي ادخل كمحور اساسي في الدستور الدائم والذي يدور حوله جميع بنود واحكام هذا الدستور. وفي مرحلة تالية وضماناً لتحقيق الهدف الأسمى للنخبة الحاكمة والمتمثل في حفظ النظام فانها حولت المبدأ الى (الولاية المطلقة للفقيه) اي ان هذه النخبة منحت الولي الفقيه صلاحيات لاحدود لها، الأمر الذي حول الوالي الفقيه الى صانع القرار الأول والاخير، لاينازعه في صنع القرار السياسي اي شخصية رسمية كرئيس الجمهورية او رئيس البرلمان على سبيل المثال في رسم الخطوط العامة لسياسات ايران الخارجية والداخلية. فما رسمه الولي الفقيه منذ توليه لهذا المنصب بعد وفاة الخميني في حزيران عام ١٩٩٢، من خطوط عامة للسياسات الخارجية والداخلية، قد بقيت هي هي ولم يطرأ عليها اي تغيير ولم يتزحزح الولي الفقيه من مواقفه السياسية قيد أنملة.

لذلك فان سياسة اقامة التحالفات السياسية مع كل من سوريا وحزب الله في لبنان وحركة حماس في فلسطين وحاليا مع حوثيين في اليمن، بقيت كما هي ومن دون تغيير، ولم تنجح كل التظاهرات والاعتراضات التي ابداهها الشارع الايراني او الاعتراضات التي يبديها الجناح الاصلاحى من النظام، اضافة الى اعتراضات جناح واسع من النخبة المثقفة غير المذهبية، والمعارضة الداخلية والخارجية بكل اطرافها، ازاء السياسات الداخلية والخارجية التي ينفجها النظام والمتعلقة بملف ايران النووي من جهة، ومحاولاتها في اقامة تحالفات استراتيجية اقليمية مع كل من سوريا وحزب الله في لبنان وحاليا حوثى اليمن من جهة اخرى وهي تحالفات مكلفة مادياً ويقع ثقل تكاليفها المادية على كاهل الفئات المسحوقة والعاطلة عن العمل في المجتمع الايراني.

فطالما بقيت هناك شخصية ذات صلاحيات مطلقة على رأس الهرم السياسي للنظام، ولايجد نفسه ملزماً بتقديم مبررات او ايضاحات لما يرسمه من خطوط عامة للسياسات الخارجية او الداخلية لأي شخص او هيئة رسمية او محفل مذهبي، حتى وان كانت وقائع الأوضاع السياسية قد اثبتت خطأ تلك السياسة وجلبت نتائج كارثية على اقتصاد ايران وطالما بقي شعار (حفظ النظام) بأي ثمن هو الشعار المركزي للنظام فان الولي الفقيه لايقدم وزناً للنداءات الداعية الى وضع حد للتحالفات الاستراتيجية التي يقيمها النظام مع قوى اقليمية كسوريا وحزب الله في لبنان وحماس في غزة او مع حوثى اليمن، والتي تنعكس سلباً على الحياة المعيشية للطبقات الفقيرة والمتوسطة من المجتمع الايراني، وهي طبقات شديدة التأثر للعقوبات المفروضة على ايران، فتدفع هذه الطبقات ثمن السياسات الخارجية الرامية الى اقامة تحالفات اقليمية تضمن لايران نوعاً من الهيمنة الاستراتيجية على ذلك الجزء من الشرق الأوسط والذي بات معروفاً لدى الكثير من الباحثين باسم الهلال الشيعي *Shiite Crescent* (يراجع الخارطة رقم ٤).

٥ - ان النخبة الحاكمة في ايران وكجزء اساسي من سياستها الرامية الى تحقيق نوع من الهيمنة السياسية شرقي البحر المتوسط، وجدت في سوريا التي تحكمها عائلة الأسد المنتمية الى الأقلية العلوية، ومن حركة امل الشيعية ومن حزب الله الذي ساهمت ايران في تشكيله، ضالته المنشودة فبالاتكاء على حزب الله وهي الحركة الأقوى تسليحاً وتدريباً وتمويلأ في لبنان، اصبحت حركة حزب الله حالياً القوة الرئيسية في البرلمان وفي مجلس الوزراء اللبناني، الأمر الذي حول هذه الحركة الشيعية الى القوة المتحكمة فعلاً في القرار اللبناني. واصبحت لبنان رهينة بيد قادة

حزب الله والذين لا يخفون كونهم يأترون بأوامر خامنه اي ((الولي الفقيه))، ويعلنون نهراً جهاراً بأنهم لكونهم جزءاً اساسياً لما يسمى بمحور المقاومة والممانعة مع كل من سوريا وايران وحركة حماس الفلسطينية في غزة، فانهم لا يجدون امامهم خياراً آخر غير استمداد الدعم المادي واللوجستي والاعلامي من ايران.

ووفقاً لتوجيهات و خطابات حسن نصرالله يكون قد القى بكل ثقله العسكري والسياسي وبصورة رسمية، الى جانب النظام السوري وخدمة للأهداف الاستراتيجية لايران، وبذلك اصبح حزب الله، ومن وراءه ايران، طرفاً في الصراع الدائر في سوريا وهذا ما كان ينفيه حسن نصرالله بشدة قبل عدة اشهر، ويؤكد على ان حزب الله ينأى بنفسه عما يجري في سوريا فاذا به يتورط في الصراع الجاري في سوريا حتى النخاع.^(**) فيتحول لبنان وسوريا الأسد تبعاً لذلك الى منطقة النفوذ الايراني، والتي من خلالها يتعزز التواجد الاستراتيجي لايران في السواحل الشرقية للبحر المتوسط وفي مواجهة نفوذ اسرائيل وغيرها من القوى الاقليمية او الدولية غير الصديقة لايران، شرقي البحر المتوسط.

اما فيما يتعلق بسوريا نفسها، فان اربع سنوات من الصراع الدموي المسلح قد استنفذت القوى الاقتصادية والعسكرية والبشرية والمالية للدولة السورية، وبرزت ايران كأقوى حماة بشار الأسد، وظهرت ايران كالدولة الوحيدة التي تلقي بكل ثقلها المالي والاقتصادي العسكري وحتى البشري لمنع نظام الأسد من السقوط. وقد لخص (علي اكبر ولايتي) مستشار خامنه اي للأمن القومي، موقف ايران من الصراع الدائر في سوريا منذ آذار ٢٠١١ على النحو التالي: ((انه لولا دعم ايران للنظام السوري لما تمكنت سوريا من الوقوف في وجه هذه الهجمة الشرسة، وان ايران لاتترك سوريا تسقط بيد هذه الجماعات الارهابية، وان لايران اوراقاً لم تكشفها، ستلجأ اليها عند الضرورة لحماية سوريا من السقوط.^(*)

والنتيجة المنطقية لمثل هذه العلاقة هي الانصياع المتزايد لحكام سوريا للتوجهات الاستراتيجية المبنية على مصالح ايران الجيوبوليتيكية والمتمثلة لممارسة ايران لنوع من الهيمنة الاقليمية على هذه المنطقة الحساسة من السواحل الشرقية للبحر المتوسط والتي تشغلها الدولة السورية، والتي من خلالها تتمكن ايران من ان تكون على مقربة من لبنان والتي ترى فيها قادة ايران ساحة مفتوحة لأجهزة المخابرات الأمريكية والاوربية وحتى الاسرائيلية، والتي تصنف وفقاً للمادة ١٥٢ من دستور ايران الدائم، على انها اعداء استراتيجيون للنظام القائم في ايران، ولأمن ايران القومي في النهاية لأنها تمثل جبهة المستكبرين في مواجهة جبهة المستضعفين.^(١٠٦)

واهمية سوريا الجيوبوليتيكية كمنطقة لنفوذ ايران السياسي والاستراتيجي من جهة اخرى انما تكمن في ان حزب الله في لبنان قد تحول فعلاً الى دولة داخل دولة، وهو يملك من الأسلحة ما لاتملكه دولة لبنان كما ونوعاً.^(*) والأكثر من ذلك فاننا اذا ما اخذنا بوجهة نظر العديد من المراقبين السياسيين ممن يتسمون بقسط كبير من الموضوعية والمهنية، فيمكننا القول بأن حزب الله وخلال فترة رئاسة ميشيل سليمان - ونجيب ميقاتي قد صادر

^(**) فضائية العربية/ برنامج ثانوراما/ مقابلة مع الدكتور احمد فتفت النائب في البرلمان اللبناني عن كتلة الرابع عشر من آذار، الدكتور كمال اللبواني عضو الائتلاف الوطني السوري في ٢٠١٣/٥/١.

^(*) تصريحات ادلى بها على اكبر ولايتي مستشار المرشد لمسائل الأمن القومي واحد مرشحي الدورة الانتخابية الحادية عشرة. النشرة الاخبارية لفضائيات الجزيرة، العربية و BBC الفرنسية بتاريخ ٢٠١٣/٥/٤.

^(١٠٦) نعمت الله مظفر ثور، منبع ثيشين، ص١٤٠.

^(*) اكد السيد فؤاد سنيرة، احد قادة مجموعة الرابع عشر من آذار ورئيس الوزراء السابق على ان قوة حزب الله المسلحة تفوق قوة الدولة اللبنانية (قناة الجزيرة، برنامج وراء الخبر) في ٢٠١٣/٦/١٩. (برنامج بانوراما قناة العربية ٢٠١٣/٦/١٩).

القرار اللبناني وحول لبنان الى دولة تدور في الفلك السوري الايراني، ولم يعد حزباً يناضل من اجل مصالح لبنان العليا وانما اصبح يتخذ من مصالح ايران الاستراتيجية بوصلة يهتدي بها في اتخاذ قراراته المصيرية، كل ذلك لم يكن ممكناً لولا ان سوريا وكمنطقة لنفوذ ايران مهدت السبيل لبروز حزب الله خلال العقدين الأخيرين كحركة مسلحة تأتمر بأوامر ايران، فوجود سوريا وبما كانت تملكها من نفوذ مطلق في لبنان قد كان السبب المباشر لما وصل اليه حزب الله من سلطة ونفوذ في لبنان وخارجه.**

واهمية سوريا الجيوبوليتيكية كمنطقة لنفوذ ايران السياسي والاستراتيجي من جهة اخرى، تكمن في انها هي التي مهدت السبيل لظهور حزب الله في لبنان في الثمانينات من القرن الماضي.^(١٠٧) ولعبت دور الوسيط لتزويد هذا الحزب بالمال والسلاح الايراني وذلك خلال سنوات التواجد السوري في لبنان وحتى بعد اخراجها من لبنان بقرار من مجلس الأمن الدولي اثر عملية اغتيال ((رفيق الحريري)) في ١٤ آذار عام ٢٠٠٥ فان سوريا بقيت تلعب دور الظهير الراسخ الداعم لحزب الله والتي اوصلت هذه الحركة الى ماوصلت اليه في الوقت الحاضر.

فهذا التلاحم الوظيفي والتشابك القائم على المصالح السياسية والاستراتيجية بين سوريا وحزب الله وايران، والذي تعززه أسس مذهبية، قد جمع هذه القوى الثلاث في خندق واحد وجبهة واحدة لمواجهة التحديات الاقليمية والدولية، هذه التحديات التي تتلخص اليوم فيما تسميه اعلام الأطراف الثلاثة ب((المؤامرة الكونية ضد جبهة المقاومة والممانعة)).

ان هذه العلاقة العضوية الهادفة الى تحقيق اهداف استراتيجية، وتعزيز موقف النظام السوري الذي تمكن من البقاء على قدميه في وجه اكبر تحدي مسلح يواجهه النظام طوال ما يزيد عن ثلاث سنوات من جهة اخرى. فهذا النظام وعلى العكس من بقية الأنظمة العربية الشمولية التي خسرت سلطتها نتيجة لثورات مااصبح يعرف بالربيع العربي، ماكان له ان يصمد كل هذه المدة في وجه تحد بهذا الحجم لولا الدعم الايراني المتعدد الجوانب بالدرجة الأولى، ودعم حزب الله من جهة اخرى. الى جانب الدعم الروسي الذي قد تفوق اهميته اهمية هذين الداعمين في بعض جوانبه، والتي لامجال هنا للخوض في جزئياته.

٦ - هناك اجماع بين الباحثين عن شؤون ايران السياسية، على ان الولايات المتحدة ترى في اي تعزيز للنفوذ الايراني في الاقليم على انه تهديد لمصالحها وأمنها القومي. ويرى هؤلاء بأن الولايات المتحدة تنظر الى ايران كقوة اقليمية كبرى وانها بما تملكها من طموحات تحاول جاهداً ان تملأ الفراغ الذي ظهر في العراق بعد سقوط نظام صدام عام ٢٠٠٣.^(١٠٨)

والمتتبع لسياسة الولايات المتحدة في الشرق الأوسط بصورة عامة والخليج الفارسي بوجه خاص يدرك بأنها ومنذ انتهاء الحرب العالمية الثانية، تحاول الوقوف في وجه اي هيمنة تفرض على الاقليم من قبل اية قوة اقليمية بمفردها، لأن ذلك يخل بالتوازن الاقليمي. لذلك فان الولايات المتحدة ومعها ايضاً معظم دول المنطقة، تشعر بقلق

**يرى العديد من المراقبين السياسيين و الباحثين بان الاغتيالات السياسية التي نفذت في لبنان على الاقل في العقد الاخير، بما في ذلك اغتيال الحريري انما تمت باوامر من المخابرات السورية و بتنفيذ من حزب الله.

(^{١٠٧}) روح الله رمضاني، منبع پيشين، ص٦٥.

(^{١٠٨}) Mahjoob Zweiri, Arab – Iranian Relation, Irans Foreign Policy,Publisher, Ithaca,Lebanan,2007 pp.118 – 120.

بالغ ازاء التحالفات التي تقيمها ايران مع عدد من دول المنطقة وقواها السياسية، والتي ستمكن ايران من خلق ما أصبح يعرف بالهلال الشيعي في قلب الشرق الأوسط، (ينظر الخارطة رقم ٦).

وإذا ما تيسرت لايران اقامة مثل هذا الهلال وفي ظل الظروف الاقليمية الجديدة فان ايران ستكون قادرة على توسيع دائرة نفوذها الاقليمي. وعندها ايضاً ستكون قادرة على املء شروطها على المجتمع الدولي وعلى الولايات المتحدة بوجه خاص. وهي شروط بالغة الأهمية، منها ما يتعلق بأسعار النفط في الأسواق العالمية، ومنها ما يتعلق بقضايا أمن الطاقة الدولية وفوق هذا وذاك فان ايران ستكون قادرة على فرض شروط برنامجها النووي.^(١٠٩)

ومما يعزز من هذه الاحتمالات، في نظر الباحثين هو وجود قناعة لدى صانعي القرار السياسي في ايران بأن الولايات المتحدة ومنذ انتخاب (اوباما) تمر بحالة من الضعف السياسي على الصعيد الدولي، ناجم عن ازمته الاقتصادية، وان نفوذها في الشرق الأوسط هو في حالة انحسار، وان الهزيمة الحقت بها في كل من العراق وافغانستان وان الوقت موات لايران لكي تعزز من موقعها الاستراتيجي في هذا الجزء من الشرق الأوسط وذلك بالتعاون مع حلفائها الصميين والذين يشاركونها في انتمائهم المذهبي وتأتي سوريا (بشار الأسد) وحزب الله في لبنان والشيعية المتنفذين في العراق في مقدمة هؤلاء الحلفاء.^(١١٠)

ومما يشجع قادة ايران على اقامة هكذا تحالف مع القوى المواليه لها، لبناء منطقة للنفوذ تمكنها من الوقوف في وجه عدوها الرئيس المتمثل في الولايات المتحدة ومعها اسرائيل، هو ان الولايات المتحدة وبعد احداث الحادية عشر من سبتمبر ٢٠٠١، قد اطاح بنظامين شموليين هما نظام طالبان في افغانستان ونظام صدام حسين في العراق، واللذان كانا يشكلان الد اعداء ايران الاقليميين، مما ازاح عن كاهلها خصمين عنيدين لا قبل لايران بمفردهما التخلص منهما، ونجم عن ازاحتها هذه تحولات استراتيجية كبيرة انعكست بصورة واضحة على توازن القوى في منطقة الخليج، فبرزت ايران كقوة اقليمية كبيرة، ولاسيما منذ انسحاب الولايات المتحدة في العراق وعزمها على الانسحاب من افغانستان عام ٢٠١٤.

كما ان سقوط نظام صدام قد اسفر عن تخلص ايران من عدو آخر لاتقل خطورته على النظام من هذين الخصمين والمتمثل في حركة ((مجاهدي خلق)) المسلحة التي سمح لها صدام باقامة معسكرات لها داخل العراق.^(١١١) وكنتيجة لهذه التحولات الاستراتيجية الاقليمية، ظهرت منطقة لفرغ القوة في العراق بوجه خاص، واصبحت ايران اكثر القوى الاقليمية المرشحة للأ هذا الفراغ.^(١١٢)

^(١٠٩) فضائية VOA الناطقة بالفارسية، وهذه في مقابلة لهذه الشبكة في برنامج افق مع كل من اكبر گنجي الكاتب الايراني وكل من

امير طاهري وحسن شريعتمداري وهم من الساسة المعارضين للنظام ويقيمون في اوربا وذلك في ١٣/٥/٢٠١٣.

Yosef Bondansky, Iran to surge to Hegemonic position, <http://oilprice.com/Geopolitics/htm/>

(١١١) Mahjoob Zweiri, Arab – Iranian Relation, Iran Foreign Policy, op.cit, p115.

(١١٢) Judith S.Yaphe, The united State and Iran in Iraq, Irans Forein policy, op.cit, p.38.

الدول والأطراف التي يعزز تحالفها مع ايران قدرة الاخيرة على اقامة منطقة للهيمنة الاقليمية:

ان الصورة الحقيقية لستراتيجية هيمنة ايران الاقليمية لاتتضح معالمها الا من خلال التأكيد على جملة من الحقائق التي تشكل الأرضية التي تنطلق منها ايران في عملية شاقة وطويلة لفرض هيمنتها ومن هذه الحقائق الموقف العدائي لكل من ايران والولايات المتحدة نحو الأخرى، فالولايات المتحدة وكما نوه اليها البحث ترى في ايران على انها جزء من محور الشر^(١١٣)، وانها الدولة الوحيدة في الاقليم التي تعمل جاهدة على الاخلال بالتوازن الاقليمي من خلال استراتيجيتها القائمة على الهيمنة الاقليمية^(١١٤). الأمر الذي يتطلب من الولايات المتحدة في نظر مخططي سياساتها الخارجية، احتواء نفوذ ايران الاقليمي.

ومن الحقائق الأخرى التي ينبغي التأكيد عليها، ان ايران بدورها ترى في الولايات المتحدة على انها الشيطان الأكبر، وانها القوة الكبرى التي تسعى دوماً على ابتلاع العالم، وان غزوها لكل من افغانستان والعراق انما يندرج ضمن استراتيجية ترمي الى احتواء ايران ومحاصرتها من خاضعتها. وهي من جهة اخرى ترى نفسها محاطة بدول تعد صديقة للولايات المتحدة، باستثناء سوريا^(١١٥)، وهذا ما يضييق عليها الخناق، فلا يبقى امامها من مخرج لهذا المأزق غير التحالف مع الدول والقوى الصديقة بهدف خلق محور من الدول المعادية لاسرائيل والولايات المتحدة.

ومن هذه الحقائق ايضاً شعور النخبة الحاكمة في ايران بأن الولايات المتحدة تمر حالياً بمرحلة انحسار واضح لنفوذها في الشرق الأوسط، وان محاولاتها لخلق منطقة الشرق الأوسط الكبير قد باءت بالفشل وان الوقت قد حان للاحاق الهزيمة النهائية بالولايات المتحدة وحليفاتها اسرائيل، وفي هذه المنطقة الحساسة في الشرق الأوسط. أي أنه آن الأوان لايران ان تنتقل الى الهجوم لتحقيق اهدافها الاقليمية، كما يؤكد ذلك علي أكبر ولايتي مستشار المرشد الأعلى للشؤون الخارجية^(١١٦).

غير ان تحقيق هذه الأهداف الاقليمية والاستراتيجية من قبل ايران امر لايتسنى لها تحقيقها بمفردها، انما لابد لها من محور استراتيجي من الدول والأطراف التي تدور في فلكها، أي ان ايجاد اقليم سياسي تضم هذه الدول والأطراف ويكون منطقة لنفوذ ايران الاستراتيجي. وهو نفس المحور الذي يطلق عليه البعض مصطلح الهلال الشيعي. وهو محور نجحت ايران في تفعيله في خضم اوضاع سياسية استثنائية ناجمة عن التدخل العسكري للولايات المتحدة في كل من افغانستان (٢٠٠١) والعراق (٢٠٠٢) وما نجم عنه من استنزاف لاقتصادها وارهاق لاقتصاد حلفائها، واسفر كل ذلك عن انسحاب للولايات المتحدة من العراق اواخر ٢٠١١، وعن اتخاذ قرار بالانسحاب من افغانستان عام ٢٠١٤، فساهمت كل هذه التغييرات في خلق فراغ استراتيجي في العراق، فخلا الجو لايران لملء هذا الفراغ ولاسيما بعد الانسحاب الأمريكي عن افغانستان، ان ملء هذا الفراغ والتواجد الايراني في المشهد السياسي لدول المنطقة، وحضورها الواضح وراء التحولات السياسية التي تحدثت بين الدول والأطراف التي تدخل ضمن هذا المحور وفي مقدمتها العراق وسوريا ولبنان. وهذا الحضور والتواجد الايراني خلف ما يجري من احداث وما يتخذ من قرارات استراتيجية في اطراف هذا المحور هو ما يشكل هيمنة اقليمية لايران في هذا الجزء الحساس من الشرق الأوسط، والتي تظهر في مستويين وعلى النحو التالي:

(١١٣) Mehran Kamrawa, op. cit. p.9.

(١١٤) Judith S.Yaphe, op. cit. p.49.

(١١٥) Richard J.Yaphe, The clash with Distant Cultures, New York state University press, 1995, pp.22 – 23.

(١١٦) www.sama – alshzib.com/vb/archive/index.php/htm/

أولاً: الدول والأطراف التي تجد ان بقائها يكمن في تعاونها الاستراتيجي مع ايران (العراق):

تأتي النخبة المتحكمة بالقرار السياسي في العراق حالياً في مقدمة تلك الأطراف التي تمارس ايران من خلالها نفوذها السياسي، وتتمر عبرها قرارات استراتيجية تخدم في النهاية مصالح ايران الاستراتيجية على المستويين الاقليمي والعالمي. وتبذل ايران جهوداً مضمينة لتحويل اطراف اخرى في المنطقة الى حركات تخدم مصالح ايران الاستراتيجية بشكل او آخر، ولاسيما تلك المصالح التي تشارك فيها ايران مع تلك الأطراف وتمثل ارضية مشتركة للطرفين. ومن هذه الأطراف حركة حماس التي تحكم في قطاع غزة بفلسطين، والى حد ما حركة الحوثيين بمنطقة صعدة شمال اليمن، وهي حركة زيدية ذات جذور شيعية. تاريخياً، فأن علاقات ايران والعراق كانت مشحونة بمشاعر العداوة والتخاصم على الأقل على طول القرون الخمسة الأخيرة، عندما كان العراق جزءاً من الدولة العثمانية. ومنذ ظهور الدولة العراقية الحديثة عام ١٩٢١، فان هذه العلاقات بقيت تتأرجح بين كونها علاقات ودية ولاسيما حتى سقوط النظام الملكي في العراق في تموز ١٩٥٨، وغير ودية في معظم الأوقات ولاسيما بعد قيام النظام الجمهوري في العراق.^(١١٧)

ونظراً لأن الدولتين تشتركان في حدود برية تزيد عن ١٤٠٠كم^(١١٨)، فان احتمال ظهور مواقع ومناطق مثيرة للنزاع بين الدولتين كانت ولايزال احتمالاً قوياً، ويكفي ان نشير الى مشكلة ترسيم الحدود في منطقة شط العرب والتي ظلت مثيرة للخلاف منذ ظهور الدولة العراقية وحتى الآن، ذلك لأن العراق وفي ١٧ سبتمبر ١٩٨٠ قد الغى رسمياً اتفاقية الجزائر الموقعة بين البلدين والتي كانت مشكلة شط العرب جزءاً منها^(١١٩)، وكان ذلك ايذاناً بشن حرب على ايران اشعلها صدام ودامت لحوالي ثماني سنوات، وكلفت البلدين خسائر بشرية ومادية هائلة. والحدود الطويلة هذه تمنح ايران فرصاً مناسبة لممارسة نفوذها السياسي على العراق كدولة وبشتى الوسائل، طالما كانت نسبة غير قليلة من السكان على جانبي جزء من هذه الحدود ولاسيما تلك الأقسام من الحدود التي تفصل محافظات واسط وميسان والبصرة، عن محافظتي خوزستان وايلام، انما هم من الاثنية العربية وينتمون الى المجموعة الشيعية.^(*)

ومما له تداعيات سياسية من بين الروابط التي تربط النخبة المتنفذة في ايران والشيعية في العراق، هو ان معظم القيادات السياسية الشيعية الناشطة في الساحة السياسية في العراق كانوا يوماً ما بطريقتهم او اخرى لاجئين

^(١١٧) آذر ميدخت مشايخ فريديني، مسائل مرزى ايران وعراق وتأثير آن در مناسبات دوکشور، مؤسسة انتشارات امير كبير، تهران، ١٣٦٩ (١٩٩٠)، ص ١٥١ - ١٥٣.

(118) Judith S.Yaphe, op. cit. p.45.

^(١١٩) خالد يحيى العزى، مشكلة شط العرب في ظل المعاهدات والقانون، دار الرشيد للنشر، بغداد، دار الحرية، ١٩٨٠، ص ٢٦٥.
(*) ان مايزيد عن نصف هذه الحدود (اكثر من ٧٠٠) بين الدولتين تمثل الحدود الفاصلة بين ايران وافليم كردستان العراق وتسكنها المجموعة الكردية على طرفي الحدود والتي هي في غالبيتها مجموعة غير شيعية. كما ان جزءاً غير قليل من هذه الحدود على الجانب الايراني، انما تسودها المجموعة الفارسية، وهي في كل الأحوال مجموعة شيعية.

سياسيين في ايران (**)، الأمر الذي جعل من هؤلاء يشعرون بأنهم مدينون بدرجة او اخرى الى الدعم الذي كانوا يتلقونه هم وتنظيماتهم المسلحة من ايران.^(١٢٠)

ان البحث لايتسع هنا للدخول في جزئيات طبيعة العلاقات السياسية القائمة بين ايران والعراق، ولاسيما منذ ان حل نوري المالكي محل ابراهيم الجعفري في رئاسة حزب الدعوة وفي رئاسة الوزارة عام ٢٠٠٦^(١٢١)، ومن هذا التاريخ بالذات خلا الجو لايران لكي تبدأ بممارسة نفوذها في صنع القرار العراقي لذلك يكتفي البحث بالاشارة الى انه مع تولي المالكي لهذا المنصب، فان القرارات السياسية المصرية التي تتخذ في العراق، انما تأتي منسجمة مع مصالح ايران الاستراتيجية، وفي النهاية لم يعد هناك قرار يتخذ في العراق يتعارض مع توجهات ايران السياسية^(١٢٢)، وتكفي الاشارة هنا الى ان عملية تولي المالكي لرئاسة الوزارة، لم تكن امراً ممكناً لولا ممارسة ايران لمختلف اوراق الضغط السياسي، بهدف منع اياد علاوي رئيس القائمة العراقية من تولي رئاسة الوزارة.^(١٢٣)

ويرى المراقبون السياسيون بأن التدخل الايراني السافر في مقدرات العراق السياسية قد بدأ فعلاً بعد تولي اياد علاوي لرئاسة الوزارة عام ٢٠٠٥، وكان التدخل قبل ذلك يجري خلف الكواليس، وذلك بممارسة ضغوطاتها على الأحزاب الشيعية البارزة والتي كانت جزءاً من دولة العراق الجديدة، بهدف وضع حد لسياسات رئيس الوزراء، والتي لم تكن منسجمة مع توجهات ايران الهادفة الى ممارسة هيمنتها الاقليمية في العراق. وقد تجسدت معارضة العلاوي لسياسة الهيمنة هذه في قول وزير دفاعه ((بأن ايران هي العدو الأول للعراق)).^(١٢٤)

ومع فوز المالكي برئاسة الوزارة، فان ابعاد هيمنة ايران السياسية على مقدرات العراق، اصبحت تتكشف يوماً بعد يوم، الأمر الذي دفع ببعض الباحثين الى القول وربما بشيء من المبالغة، بأن ايران هي التي تتحكم في القرار العراقي. فقد اكد S.YAPHE في احد ابجائه بأن العراقيين شيعة كانوا أم سنة، يعتقدون بأن (العمائم تحكم العراق) وانها هي التي تدير الحكم في العراق والتي حولت العراق فعلاً الى دولة دينية تابعة لحكم الملالي (في ايران)، فهم يتهمون ايران بأنها تسللت الى اجهزة الأمن والمخابرات العراقية، ويتولون تدريب الشرطة والميليشيات الشيعية وفي النهاية يتسببون في تقويض أسس استقلال العراق.^(١٢٥)

وعلى الرغم مما تنطوي عليه مثل هذا النوع من الآراء من المبالغة، ولكن مما لا شك فيه، ان ايران وللأسباب الجيوبوليتيكية التي نوه اليها البحث ولكون ايران تفوق العراق من حيث السكان والمساحة بثلاثة اضعاف، فان هذه العوامل مجتمعة قد مكنت ايران من التحكم في القرار العراقي الى حد بعيد^(١٢٦)، بل والى مصادرة

(**) ولايستثنى عن هذه القاعدة، قادة الحركات السياسية الكردية المسلحة المناهضة لنظام صدام، اذ كان هؤلاء ومنذ اندلاع الثورة الكردية المسلحة عام ١٩٦١ وحتى اقامة كيان اقليم كردستان العراق عام ١٩٩١، فان ايران الشاه، ومن بعده ايران النظام الجمهوري كانت ملاذاً آمناً لقادة كل الحركات وللثيشرطة بوجه عام عند الشدائد.

⁽¹²⁰⁾ Mahjoob Zweiri, Arab – Iranian Relation, Irans Foreign Policy, op.cit, p118.

⁽¹²¹⁾ Judith S.Yaphe, op. cit. p.45.

⁽¹²²⁾ Judith S.Yaphe, op. cit. p.45.

⁽¹²³⁾ Kamran Taremi, (Iranian Foreign Policy toward Occupied Iraq, 2003 – 2005) Middle East policy, Vo 1.12.No.4.(winter 2005.p.40.

⁽¹²⁴⁾ Kamran Taremi, op. cit. p.40.

⁽¹²⁵⁾ Judith S.Yaphe, op. cit. p.45.

⁽¹²⁶⁾ That is what indicated by Zainab Badawy, BBC.World, quoting to Ayad Alawy Iraqi previous PM.

هذا القرار في بعض الحالات. ولعل ماصرح به هوشيار زيباري لصحيفة ((الشرق الأوسط)) اللندنية، يشكل دليلاً واضحاً على حقيقة تحكم ايران في القرارات السيادية التي يتخذها العراق.

ففي مقابلة له مع صحيفة الشرق الأوسط اكد هوشيار زيباري وزير الخارجية، ((بأن بلاده غير قادرة على وقف عملية نقل السلاح من طهران الى دمشق، اذا كانت هذه العملية موجودة، ودعى اعضاء مجلس الأمن الدولي الى العمل على ايقافها اذا كانت تخالف قرارات هذا المجلس)).^(١٣٧)

ان مايمكن قراءته من بين سطور هذا التأكيد، هو الاعتراف الضمني بعجز العراق عن ممارسته لحق سيادي تملكه اي دولة ذات سيادة وفقاً للقانون الدولي، فاذا كانت الدولة العراقية عاجزة عن منع طائفة ايرانية تحمل اسلحة غير مسموحة بها الى سوريا، فان ذلك يشكل اعترافاً ضمناً بأن ايران تمارس هيمنتها على القرار السيادي للعراق، واذا كان العراق عاجزاً عن منع هذا النوع من الدعم اللوجستي من الوصول الى احد طرفي النزاع، والذي يعارض السياسة الرسمية المعلنة والمتمثلة في وقوف العراق على مسافة واحدة من طرفي هذا النزاع.^(١٣٨) فان التغاضي عن خرق ايران لسيادته، فانه يقوم ايضاً كدليل واضح على ان صانع القرار السياسي في العراق ارتضى لنفسه بأن يحول العراق الى دولة تابعة تدور في الفلك الايراني. وفي كلتا الحالتين فان عمليات نقل الذخائر والعتاد والأسلحة من ايران الى حليفها الاستراتيجية سوريا، عبر الأجواء العراقية سواء حدث ذلك بترخيص من القيادة العراقية او جرى ذلك رغماً عن ارادتها، فان عمليات النقل الجوي هذه وفي كلتا الحالتين، انما تؤكد على انصياع النخبة المتحكمة بالقرار العراقي لتلبية متطلبات التوجهات الاستراتيجية والاقليمية لايران، كما انها تشير الى ان صانعي القرار السياسي العراقي حالياً، وكنتيجة للمعطيات الجيوبوليتيكية التي يعيشها عراق مابعد سقوط النظام، يشعرون بأن مثل هذا الواقع السياسي يحتم عليهم المضي في هذا المسار الذي يربطهم بايران من خلال مجموعة من الوشائج المذهبية والتاريخية والاستراتيجية.

فالمعطيات الجيوبوليتيكية هذه ليست مستمدة فقط من الحدود الطويلة المشتركة بين البلدين ووقوعهما على ممر مائي واحد والمتمثل في الخليج، بل وتنبع ايضاً من تطويق العراق بعدد من الدول العربية التي توصف مذهبياً بكونها سنية، ولكي تخلق دولة العراق توازناً محلياً واقليمياً في سياستها، فان حكومة عراقية تقودها الشيعة، لاختيار لها الا البحث عن دعم سياسي من ايران، وهي الجارة الكبرى.^(١٣٩) وفي هذه الحالة فان العامل المذهبي يمثل عاملاً هاماً ان لم نقل عاملاً حاسماً من بين العوامل التي تتحكم حالياً في طبيعة العلاقات القائمة بين الدولتين.

ان تعاضم النفوذ الايراني في صنع القرار السياسي في عراق مابعد سقوط النظام كان امراً متوقعاً، ذلك لأن الاجراءات التي اتخذها ((بول بريمر Paul Bremer)) الرئيس المؤقت لسلطة التحالف في العراق قد فسرها العرب السنة في العراق على انها تهميش لدورهم التاريخي في حكم البلاد، وانتقاص لمكانتهم الاجتماعية والسياسية وتحويلهم الى مواطنين من الدرجة الثانية كما ان حكام الدول الخليجية ومعهم ملك الأردن اصبحوا الآن على قناعة بأن الشيعة في العراق هم الذين يتحكمون في القرار السياسي العراقي، وان العراق سيتحول الى دولة دينية

(١٣٧) جريدة الشرق الأوسط الصادرة في لندن، العدد ١٣٦٤٧، الأحد، ١٤ يوليو ٢٠١٣.

(128) Hooshiar Zebari, Hard Talk program, BBC.World, 24/7/2013.

(129) Kayhan Barzegar, op.cit, p.94.

يقودها رجال الدين الشيعة، وتسيطر عليها ايران.^(*) الأمر الذي سيؤدي في النهاية الى تعزيز دور سكان الشيعة الذين يعيشون في دول تسودها اقلية سنية في معظم دول المنطقة، مما قد يؤدي في النهاية الى خلق مايسمىها البعض بالهلال الشيعي او ((شيعستان)) والتي تقف ايران على رأسها.^(١٣٠)

وتأتي الاعتصامات والمظاهرات الذي تلجأ اليها اوساط واسعة من سكان المحافظات ذات الأغلبية السنية ولاسيما في الأنبار والموصل وصلاح الدين وديالة، كدليل على شعور هؤلاء بتهميشهم اجتماعياً وسياسياً، وبأنهم تحولوا الى مواطنين من الدرجة الثانية. لذلك يشكل اعتراضهم على مصادرة ايران للقرار السياسي العراقي، واحداً من اهم اسباب تدميرهم من سياسات الحكومة المركزية.

اما فيما يتعلق بالأطراف الأخرى التي من خلالها تتمكن ايران من ممارسة نفوذها السياسي عليها، لغرض تحقيق اهداف استراتيجية معينة، فيمكن الاشارة الى حركة حماس الفلسطينية في قطاع غزة، وهي الحركة الوحيدة بين القوى المتحالفة مع ايران والتي تختلف مذهبياً عن القوى والأطراف الأخرى التي تتحالف مع ايران في مختلف الميادين. ولهذا السبب بالذات لايمكن ادراج هذه الحركة ضمن الأطراف التي تعتمد عليها ايران كثيراً في ممارسة هيمنتها الاقليمية ولعل خروج خالد مشعل رئيس المكتب السياسي لحركة حماس، ومعه العديد من قادة وكوادر هذه الحركة من دمشق، نتيجة لتصاعد وتيرة الصراع الدموي الذي يدور رحاه في سوريا منذ ربيع ٢٠١١ وحتى الآن. وكان هذا الخروج رسالة واضحة من حركة حماس بأنها لاتشارك ايران رأياً في ان نظام بشار الأسد انما يتعرض لحرب كونية تشارك فيها اسرائيل والولايات المتحدة ومعها دول اوربا الغربية مع قوى داخلية واقليمية مرتبطة بدول الخليج وبتنظيمات القاعدة في المنطقة، كما ان حركة حماس لاتشارك السلطة الحاكمة في سوريا، بأنها انما تتعرض لهذه الهجمة الكونية (كما تدعي وسائل اعلامها) لانها ترجع الى ان سوريا تمثل رأس جبهة المقاومة والممانعة المعادية لاسرائيل والولايات المتحدة. ان اعطاء حركة حماس ظهرها الى القيادة السورية وعلى العكس مما تقوم به حركة حزب الله في لبنان من انغماسها في تلك الحرب الداخلية في سوريا، يعني ايضاً ان هذا الحركة غير مستعدة للتعاون بهذا الشأن مع اكبر واقوى حليف اقليمي لايران. بناءً على هذه الحقائق نخرج بنتيجة مؤداها ان العامل المذهبي وان لم يكن العامل الوحيد في الربط بين الأطراف التي تلتفت حول ايران وتشكل معها قوة اقليمية معينة، ولكنه يبقى العامل الحاسم الذي نجح ايران في توظيفه في خلق منطقة النفوذ هذه.

اما بخصوص حركة الحوثيين في شمال اليمن والتي تنسب الى المذهب الزيدي، فانها حركة محدودة التأثير، ولاترتقي الى مستوى تأثير حزب الله مثلاً، كل ما هنالك هو ماتشير اليه اجهزة المخابرات اليمنية بين فترة واخرى عن الكشف عن اسلحة واعتدة خفيفة ومتوسطة ترسلها ايران عبر البحر وموجهة الى الحوثيين، لكي تعزز وقوفهم ضد السلطات اليمنية، وتمكنهم من الاستمرار في حركتهم المسلحة.^(*)

(*) ان تدخل ايران السافر في مختلف شؤون الحياة السياسية والاجتماعية قد وصل الى حد دفع بأحد ساسة العراق وزعيم حزب الأمة مثال الألوسي الى القول بأن ايران ربما تقف خلف التدهور الأمني الفضيع في العراق، وذلك في سعيها لتحويل الصراع من سوريا الى العراق (صحيفة المدى، العدد ٢٨٥٢، الخميس، ٢٥ تموز ٢٠١٣، ص٢).

(130) Judith S.Yaphe, op. cit. pp.42 – 49.

(*) ذكرت الفضائية الخليجية ((العربية و العربية الحدث)) في نشرتها المسائية ونقلًا عن وزير الدفاع اليمني اللواء عبدالقادر قحطان، في ٩/شباط/٢٠١٣. بأنه تم ضبط شحنة خطيرة من السلاح قادمة من ايران عن طريق البحر وموجهة الى الحوثيين وتقدر

ويرى بعض المحللين السياسيين اليمنيين بأن الهدف الاستراتيجي البعيد لايران من تسليح الحوثيين في اليمن هو ان يكون لها موطأ قدم على البحر الأحمر، هذا الممر المائي البالغ الحيوية (***)، لنقل البترول والغاز الى اوربا الغربية عبر البحر المتوسط. ان استقراءً لتأريخ التطلعات الاستراتيجية ولبسطة النفوذ الجيوبوليتيكي لدولة من الدول الطامعة في ان تكون لها مكانة دولية، تشير الى ان هذه الأطماع لاتقف عند حد معين مالم يردعها رادع قوي. ولاتشد ايران ذات الصبغة المذهبية عن هذه القاعدة، لذلك لانستبعد صحة تلك الأخبار التي تناقلتها عدد من وكالات الأنباء عن محاولات ايران للتغلغل في غرب افريقيا وبالذات في نيجيريا وعبر الأقلية الشيعية الموجودة في هذه الدولة، وربما أيضاً من خلال تقديم الدعم اللوجستي الى مجموعة ((بوكو حرام)) السنية ذات الميول الارهابية المستمدة من اساليب القاعدة. (**)

هذه الأنشطة وغيرها مما تكشف عنه العديد من دول آسيا وافريقيا والتي لايتسع مجال لشرحها لاتأتي من فراغ، اذ ليس هناك مايجمع بين دول النيبال مع ماليزيا وآذربيجان وتايلند في آسيا وكينيا ونايجيريا في افريقيا وبين الأرجنتين في امريكا اللاتينية، لكي تتفق على خلق اتهامات وهمية تدين أنشطة مخبرات دولة بعينها وتتهمها بممارسة أنشطة ارهابية على اراضيها. لذلك يمكننا القول بأن مثل هذه الاتهامات لاتأتي جزافاً، وهي وان كانت في بعض الأحيان لاترافقها عرض الأدلة والبراهين الدامغة، ولكنها تشير الى ان لادخان بدون نار، وان هناك ارادة سياسية تخطط وتمول وتنفذ مثل هذه الأنشطة، والتي تشكل بمجملها جزءاً من الصورة التي تحاول ايران ان ترسمها لاقليم تمارس فيها شكلاً من اشكال الهيمنة الاقليمية.

ثانياً: الأطراف والدول التي ترى ان بقائها مرهون بتحالفها الاستراتيجي مع ايران:

ألف: حزب الله في لبنان وبعض الأطراف الأخرى:

يأتي حزب الله من لبنان في مقدمة هذه الأطراف التي تجد نفسها مدينة لايران ليس في بقائها وانما في ظهورها كقوة سياسية لها ثقلها السياسي والعسكري في لبنان والمنطقة. فقد نشأ حزب الله في ايران كما يؤكد احد الباحثين وذلك بتأثير ولاية الخميني على الشيعة اينما وجدوا، ووفقاً لما يقوله نعيم قاسم نائب الأمين العام لحزب الله، فان على الشيعة في جميع بقاع العالم الانقياد للخميني كقائد للأمة الاسلامية جمعاء، لايفصل بين مجموعاتها وبلدانها اي فاصل. (***) وهناك من يرى في ان السفارة الايرانية في بيروت، قد تحولت منذ الثمانينيات من القرن الماضي الى قيادة اركان حقيقية للشيعة في لبنان. (***) وقد اقر الناطق باسم الحزب ابراهيم الأمين بهذا الواقع

بحوالي اربعون طناً من المتفجرات. وازادت الفضائية نقلاً عن الوزير بأنه لو وصلت هذه الشحنة الى الحوثيين، فانها كانت قادرة على قتل الملايين.

(**) جاء ذلك في مقابلة تلفزيونية اجرتها فضائية ((العربية)) بتاريخ ٣/ آذار/ ٢٠١٣ مع المحلل السياسي اليمني على الذكرى في برنامج ((بانوراما)).

(*) استناداً الى شبكة BBC الناطقة بالفارسية، وخلال نشراتها الاخبارية ليومي ٢٠ و ٢١ شباط ٢٠١٣. فان نيجيريا اعلنت عن القبض على شخصين من قادة الأقلية الشيعية في نايجيريا، واللذين اعترفا بأنهما زودا بمتفجرات من ايران لتفجيرها في السفارتين الأمريكية والاسرائيلية كما اعترفا بأنهما قضيا سبع سنوات للدراسة في معاهد قم الدينية وتدربا سنتين على استخدام مختلف انواع الأسلحة.

(**) امين مصطفى، المقاومة في لبنان، دار الهادي، بيروت، ٢٠٠١، ص ٤٢٥.

(**) وضاح شرارة، ص ٢٧٧.

ووجده مبعثاً على الزهو والتفاخر، وكما جاء في (جريدة النهار البيروتية) في ١٩٨٧/٣/٥، حيث قال ((نحن لانقول اننا جزء من ايران، اننا ايران في لبنان، ولبنان في ايران)). كما جاء في ميثاق الحزب ماييلي ((اننا ابناء امة حزب الله، التي نصرالله طليعتها في ايران، وأسست من جديد نواة دولة الاسلام المركزية في العالم، نلتزم بأوامر قيادة واحدة حكيمة وعادلة، تتمثل في الولي الفقيه الجامع للشرائط)).^(١٣٣)

اذا كانت هناك دواعٍ سياسية تقف في وجه هذا الحزب ويجعله متردداً في الافصاح عن خفايا ترابطه العضوي مع ايران كدولة تبحت عن فرض هيمنتها على المنطقة خلال عقدي الثمانينيات والتسعينيات، فانه لم يعد الان يكثر بما يترتب على علاقاته الصميمية والحياتية مع ايران، فانه ومنذ بدايات القرن الحالي لم يعد مكترثاً بما يترتب على الكشف عن حقيقة ارتباطاته العضوية مع ايران ولم يعد مهتماً بما يسفر عنه هذه الارتباطات من تشويه صورته في أعين الجماهير العربية والاسلامية، والتي دأب على خلقها طوال مايزيد عن عقدين من الزمن، وحرص على الابقاء عليها من دون تشويه. فقد اقر حسن نصرالله بأنه ((لايستحي من التحالف مع محور ايران وسوريا، فهما اصدقاؤنا وحلفائنا واحبائنا واعزائنا نعتز بهم ونفتخر)).^(*)

ان المواقف السياسية التي يتخذها هذا الحزب والأنشطة والعمليات التي يقوم بها والتي تصب في النهاية في خدمة اهداف ايران الاستراتيجية، يعني بأن ايران قد نجحت فعلاً في توظيف العامل المذهبي لتحقيق اهدافها الاقليمية بطريقة او اخرى، بل وتجاوزت الى اهداف تتعلق بما يسميه المرشد الأعلى (بحفظ النظام) في الداخل الايراني، ونجحت ايران ايضاً في تحويل هذا الحزب الى قوة ضاربة تعمل بصورة غير مرئية وغير محسوسة داخل أرض العدو، فتقوم بعمليات التصفية الجسدية لقادة المعارضة الايرانية في الخارج.

وتأتي مشاركة عناصر من حزب الله اللبناني في العملية التي عرفت بعملية (مطعم ميكونوس) في برلين بتاريخ ١٩٩٢/٩/١٧ والتي اسفرت عن اغتيال صادق شرفكندي ورفاقه^(١٣٤)، من قادة الحزب الديموقراطي الكردستاني الايراني خير دليل على هذه الحقيقية. فقد شارك في العملية بمختلف مراحلها كل من عباس حسين ومحمد يوسف أمين وفضل الله حيدر وهم عناصر من حزب الله. وكانت العملية قد تمت بناءً على أوامر صدرت من أعلى المستويات في القيادة الايرانية، والذين صدر بحقهم قرارات ادانة من محكمة (ميكونوس).^(١٣٥)

ان استخدام عناصر من حزب الله لتنفيذ عمليات خارج حدود ايران وعلى طول العالم وعرضه لم يكن مقتصرأ على التصفية الجسدية لقادة الأحزاب المعارضة الايرانية الذي ترى فيهم النخبة المذهبية الحاكمة في ايران خطراً عليهم وعلى النظام، بل وامتد هذا الاستخدام ليغطي عمليات خاصة تصنف عالمياً على انها عمليات ارهابية. ومنها على سبيل المثال لا الحصر تفجير المركز الثقافي اليهودي في (بوينس آيرس) بأرجنتين عام ١٩٩٤^(١٣٦)، والذي أدان فيه المدعون من الأرجنتينيين ايران وحزب الله بتنفيذ العملية التي اسفرت عن مقتل ٨٥ شخصاً وجرح اكثر

⁽¹³³⁾ <http://www.soorya-info.com/2012>.

(*) حوار حسن نصرالله مع قناة الجزيرة في ٢٠٠٦/٩/٢١.

⁽¹³⁴⁾ Geoffrey Robertson, Mullahs with out Mercy, Human Rights Nuclear Weapons, Biteback publishing Ltd. London SE1 7SP. P.128.

⁽¹³⁵⁾ mediya.net/siyaset/mikonost.htm.

⁽¹³⁶⁾ maktoob.news.yahoo.com.

من ٢٠٠. وكان عماد مغنية العضو البارز في حزب الله والمدعو الحاج رمضان من بين المنتمين الى حزب الله والذين حامت حولهم الشبهات بشأن اشتراكهم في هذه العملية.^(١٣٧)

هذه العملية ومثيلاتها ومنها تفجير حافلة للسياح في بلغاريا في صيف ٢٠١٢ والتي اودت بحياة خمسة من السياح اليهود، والتي ادان فيها القضاء البلغاري شخصان من حزب الله اللبناني يحمل احدهما الجنسية الكندية والآخر الجنسية البرازيلية، بتنفيذ العملية، وقد اقرا بانتماهما الى الحزب المذكور، كانت ضمن المررات التي استند عليها الاتحاد الاوربي في اصدار قرار بادخال الجناح العسكري لحزب الله ضمن قائمة الحركات الارهابية.^(*) والمهم في الموضوع هو ان هذه العمليات ومثيلاتها من الأنشطة التي يمكن ادراجها في قائمة الارهاب، لاتمت بصلة الى المصالح السياسية للبنان كدولة، ولا للشعب اللبناني، بل وتصب في خدمة مصالح ايران الاستراتيجية والتي تتلخص في الحاق الخسائر المادية او البشرية التي تعود الى الولايات المتحدة واسرائيل وحلفائهما على طول العالم وعرضه.

والسؤال الذي يطرح نفسه هو هل تفتقر ايران الى القوى البشرية اللازمة للقيام بمثل هذه العمليات؟ والجواب كلا بالطبع. ولكن السر في لجوء ايران الى الاتكاء على عناصر من حزب الله اللبناني، لأن استخدام هؤلاء لايثير الشكوك في كثير من الدول التي تصبح هدفاً لمثل هذه العمليات، وانه حتى في حالة القبض على مدبري مثل هذه العمليات وهم متلبسين بالجرم المشهود، فانه يصعب ربط عملهم بالجهة المدبرة والمخططة لمثل هذه العمليات والمستفيدة منها. وقد نجحت ايران في النأي بنفسها عن بعض تلك العمليات واخفقت في البعض الآخر. وهي مع كل تحفظاتها فشلت في ان تبعد نفسها من الصاق تهمة الدولة الراعية للارهاب وفقاً لتصنيف الولايات المتحدة واسرائيل وعدد من دول اوربا الغربية.

والواقع ان الأواصر الحميمة التي تشد حزب الله الى ايران والمستمدة من المنطلقات المذهبية المشتركة، قد منحت ايران ذراعاً قوية غير مرئية في بعض الحالات، لاتنحصر وظيفتها في اصطياد قادة المعارضة في الخارج، او ضرب اهداف منتقاة تعود الى الأطراف التي تصنفها ايران على انها عدوها الرئيس، بل وهناك مايشير الى تجنيد ايران لعناصر من حزب الله لخدمة اهداف من نوع آخر.

ففي سابقة تعد الأولى من نوعها، اعلنت الادارة الأمريكية عن ادخال مجموعة من رجال الأعمال اللبنانيين في القائمة السوداء والعاملين في كل من سيراليون وكامبيا وغانا وساحل العاج وذلك بذريعة قيام هؤلاء بتوظيف نشاطهم الاقتصادي في خدمة الاقتصاد الايراني المحاصر والمثقل بالعقوبات الدولية، ولكي يضعون حداً لمحاولاتهم الرامية الى الالتفاف على تلك العقوبات.*

وإذا كان متعذراً على الباحث الموضوعي التيقن من صحة هذه الادعاءات فان هناك كما هائلاً من المواقف التي اتخذها ويتخذها حزب الله اللبناني والتي لايجد الباحث تفسيراً لها غير ادراجها ضمن المواقف التي تخدم حصراً الأهداف الاستراتيجية لايران، ولا علاقة لها بالشأن اللبناني.

(137) Egyptian eagle. 1973 – plogspost.com/2012.

وجميع وكالات الأنباء، بتاريخ ٢٢/٧/٢٠١٣. CNN، BBC World) هذا ما اعلنته*)

*قناة العربية(الاماراتية) النشرة الاخبارية المسائية في ١١-٦-٢٠١٣.

التحالف الثلاثي الاستراتيجي (ايران، حزب الله، سوريا):

ان وقوف حزب الله الى جانب النظام السوري في الصراع الدموي الذي مضى عليه مايزيد على اربع سنوات، يشكل مدى عمق الأواصر والعلاقات المصيرية التي تربط بين هذه الأطراف الثلاثة، والذي يعكس مدى ارتباط وجود اطراف هذا الثلاث كل منها بالآخر. كما ويؤكد أيضاً على مدى انصياع حزب الله الى مايصدر من صانعي القرار في ايران على انه قرار استراتيجي تهتم اطراف هذا الثلاث، والذي يضمن لايران هيمنته الاقليمية من خلال الابقاء على حزب الله كذراع ايرانية على الحدود الشمالية لاسرائيل وفي الساحل الشرقي من البحر المتوسط وغير بعيد من غزة حيث تتواجد فيها حركة حماس. ومن جهة ثانية فان حزب الله يرى بأن وجوده مرهون ببقاء سوريا الأسد كجسر لتميرير كافة أشكال الدعم المادي واللوجستي من ايران الى لبنان، وكغطاء للتستر على اشكال الدعم تلك، والنظام السوري بدوره لم يكن قادراً على البقاء في وجه هذه الثورة الشعبية العارمة والتي يسميها الاعلام الرسمي بالحرب الكونية على سوريا، لولا الدعم الايراني اللامحدود لها والتي سيأتي البحث الى ذكرها لاحقاً، الى جانب الدعم الذي بدأ يتلقاه بصورة سافرة من حزب الله.

ولقد لخص حسن نصرالله الهدف من الموقف الذي اتخذه بادخال قواته المسلحة في معمة الصراع المسلح الدائر في سوريا، محاولاً ايجاد تبريرات والمسوغات لهذا التدخل السافر بعد ان كان يدعي بأن حزب الله ينأى بنفسه عما يدور في سوريا.

فقد ذكر في خطاب له بمناسبة الذكرى الثالث عشرة لانسحاب اسرائيل عن لبنان، بأنهم في لبنان يواجهون خطرين، وهما اسرائيل والتكفيريين على الحدود (يقصد المعارضة المسلحة للنظام السوري) واطراف: بأنه ((لايمكن ان نقف مكتوفي الأيدي وينكسر ظهرنا في سوريا، وان سقوط سوريا هو سقوط لبنان وفلسطين، وان ما يجري في سوريا هو شيء مصري بالنسبة لنا)).^(*)

بهذه العبارات وأمثالها لخص الأمين العام لحزب الله الدوافع والتبريرات التي دفعت به لزع قوات الحزب في الحرب التي تدور في سوريا، وكانت احتلالهم لمدينة ((القصير)) السورية باكورة هذا التدخل.

والسؤال الذي يفرض نفسه بهذا الصدد هو: كيف تاتي لحزب سياسي في دولة صغيرة بحجم لبنان لايتجاوز مساحته عن ١٠٠٠٠ كم^٢ وسكانه لايزيد كثيراً عن اربعة ملايين^(١٣٨)، ان يكون جزءاً من المعادلات الجيوبوليتيكية في هذه المنطقة الاستراتيجية من الشرق الأوسط وان يلعب دوراً هاماً في تغيير التوازنات الاقليمية والدولية؟ تكمن الاجابة في مجموعة من العوامل منها مايتعلق بالموقع الجغرافي الاستراتيجي للبنان وبتركيبها الاثنية والمذهبية، ومنها مايتعلق بطبيعة التحالفات الاستثنائية التي يقيمها حزب الله مع كل من سوريا وايران.

فالدعم الايراني اللامحدود لحزب الله وفي كافة الميادين، اضافة الى دور سوريا كوسيط لايقال كل أشكال الدعم اللوجستي (الأسلحة والعتاد)، وكشريك في هذه العملية برمتها، كل ذلك وغيرها من العوامل التي لايتسنى للبحث تناولها، قد حول هذا الحزب فعلاً الى دولة داخل دولة، فهو يملك من الأسلحة ووسائل الحرب ما لاتملكه دولة لبنان كما ونوعاً.^(**)

(*) هذا ماجاء في فتاتي ((العربية)) و ((الجزيرة)) الفضائيتين، بتاريخ ٢٦/٥/٢٠١٣. Insight Guides, world Encyclopedia, 2nd Edition, 2008, p.125. (138)

(**) اكد السيد فؤاد السنيورة رئيس وزراء لبنان السابق، واحد قادة مجموعة الرابع عشر من آذار، ان قوة حزب الله المسلحة تفوق قوة الدولة اللبنانية وذلك في برنامج ((وراء الخبر)) لقناة ((الجزيرة)) في ١٩/٦/٢٠١٣.

ويرى العديد من المراقبين السياسيين ممن يتسمون بقسط كبير من الموضوعية والأمانة العلمية، بأن هذا الحزب وخلال فترة رئاسة ((ميشيل سليمان)) ونجيب ميقاتي، قد نجح فعلاً في مصادرة القرار اللبناني، وأنه قد حول لبنان الى دولة تدور في الفلك السوري الايراني، واصبح لبنان بفعل هذه التحولات رهينة للقرار السياسي لحزب الله، والذي بدوره يتخذ قراراته الاستراتيجية بالشكل الذي يخدم اهداف ايران الاستراتيجية.

فهذه الحرب لم تأتي تلبيةً لمتطلبات الأمن القومي اللبناني او خدمة لمصالح الشعب اللبناني، بقدر ما كانت الحرب جزءاً من الصراع بين اسرائيل وبينما يسمى بجبهة المقاومة والممانعة المتمثلة بسوريا وحزب الله ومن ورائهما ايران. وحاول الحزب استثمار نتائج الحرب لتجميل صورته التي بدأت تفقد بريقها لدى رجل الشارع العربي الذي يدرک الطبيعة الطائفية للحزب، وللتبشير بالتشيع في سوريا. فاذا كانت الحرب قد الحقت اضراراً بشرية كبيرة بلبنان ودمرت اجزاء واسعة من البنية التحتية بالاقتصاد اللبناني، فان الحرب وما تمخضت عنه من نتائج، قد استثمرت بشكل تخدم مصالح كل من ايران وسوريا وحزب الله، وبأنماط متباينة.^(١٣٩)

هكذا نجد تشابكاً وارتباطاً عضويًا بين اهداف ايران الاقليمية وبين حزب الله كحركة سياسية وعسكرية في لبنان وبين سوريا كنظام وكدولة تديرها نخبة سياسية تنتمي الى نحلة مذهبية معينة.

اما فيما يخص اطرافاً اخرى كحركة حماس والجهات الاسلامي في قطاع غزة بفلسطين، وحركة الحوثيين في اليمن وحركة أمل الشيعية في لبنان، فان أنشطتها ومواقفها السياسية لا ترتقي الى مواقف حزب الله ولا يمكن مقارنة ثقلها السياسي والعسكري بما يملكه حزب الله من هذا الثقل، لذلك تبقى اهمية هذه الأطراف في المعادلة الاقليمية.

ب - دولة سوريا كأكبر حليف استراتيجي لايران في المنطقة:

من منظور الجغرافية السياسية فان سوريا تتمتع بموقع جغرافي على جانب كبير من الاهمية الجيوسياسية، فهي تحتل جزءاً هاماً من السواحل الشرقية للبحر المتوسط وهو البحر الذي يشكل احدى المكونات الرئيسية للطريق المائي الحيوي الذي يربط عالم المحيط الهندي والبحر العربي بأوروبا وشمال افريقيا، بل والى السواحل الغربية للمحيط الأطلسي. ومن جهة اخرى فان لسوريا حدوداً مشتركة مع تركيا، الدولة غير العربية واحدى اعضاء حلف شمالي الأطلسي المعروفة اختصاراً بـ NATO. كما تحادد اسرائيل التي تحتل جزءاً استراتيجياً من اراضيها والمعروفة بهضبة الجولان.

فلكياً تقع سوريا بين خطي الطول ٣٧° - ٣٥° - ٢٥° شرقاً وبين دائرتي العرض ١٩° - ٣٢° - ٢٠° - ٣٧° شمالاً.^(١٤٠) ولسوريا حدوداً مشتركة مع الدول المحيطة بها وعلى النحو التالي، فأطول حدودها هي حدودها الشمالية مع تركيا وطولها ٨٢٢كم وطولها مع كل من لبنان والأردن فهو ٣٧٥ و ٧٦كم على التوالي ومع فلسطين (اسرائيل) فهو ٧٦كم، وطول حدودها مع العراق بما فيها حدودها مع اقليم كردستان فيبلغ ٦٠٥كم.^(١٤١)

وباستثناء علاقات سوريا الرسمية مع كل من لبنان والعراق فان علاقاتها مع بقية الدول المحيطة بها فهي اما غير ودية كما هي مع كل من تركيا والأردن او عدائية كتلك التي تسود بينها وبين اسرائيل، كما ان المجموعات

^(١٣٩) المعهد الدولي للدراسات السورية، البعث الشيعي في سورية (١٩١٩ - ٢٠٠٧)، ص ١٢٣ - ١٢٥.

^(١٤٠) Philips Encyclopedia world Atlas, Hong kong, 1995, p.97.

^(١٤١) geography.about.com/library.cia/bicsyria.htm.

السكانية التي تسكن الجانب الآخر من حدود سوريا مع كل من العراق ولبنان وتركيا فانها في معظمها لاتحمل مشاعر الود نحو الفئة الحاكمة في سوريا ولاسيما منذ اندلاع الثورة السورية الحالية.

اما من حيث السكان فان مجموعه الكلي لعام ٢٠٠٢ كان حوالي عشرون مليوناً، ومساحتها تقدر بجوالي ١٨٥.١٨٠ كم^٢ (١٤٢).

وعلى الرغم من ان الصحارى تغطي معظم مساحة سوريا، فان الزراعة تشكل قطاعاً رئيسياً من الاقتصاد السوري، لذلك فان غالبية سكانها يتركزون في المناطق التي تصلح للزراعة والتي تتمثل في ضفاف نهر الفرات وروافده اضافة الى بعض الأنهار الصغيرة الأخرى، كما يتركز السكان ايضاً على الشريط الساحلي الواقع على السواحل الشرقية للبحر المتوسط. ان سيادة المناخ الصحراوي وشبه الصحراوي في سوريا، مع هذا العدد الكبير نسبياً من السكان قد اوجد ضغطاً كبيراً للسكان على الأراضي الصالحة للزراعة والسكن في سوريا. (١٤٣)

اذا راعينا الأوضاع المناخية والسكانية لسوريا، وراعينا ايضاً افتقار سوريا الى ثروة معدنية، مناسبة، لأدركنا الواقع الاقتصادي السوري. فقد شكلت الصناعة حوالي ٢٨% من مجموع الانتاج القومي لسوريا عام ٢٠٠٦، بينما شكلت الزراعة ٢٢% من هذا الانتاج، وشكل قطاع الخدمات ٥٠% من ذلك الانتاج. (١٤٤)

ولسوريا تركيبة دينية وقومية (اثنية) معقدة بعض الشيء، وذلك على الرغم من ان المكون العربي السني يشكل حوالي ٩٠.٣% من المجموع الكلي لسكان سوريا. (١٤٥) ولاشك ان لمثل هذه التركيبة القومية والدينية والمذهبية المعقدة والمتباينة تداعيات سياسية واضحة تركت آثارها على الحياة السياسية في هذا البلد، وتفاقت خطورة هذه التداعيات السياسية منذ اندلاع الثورة السورية في ربيع ٢٠١١. وهناك اجماع بين كل المهتمين بمسألة الثورة السورية على ان هذا النمط من التركيب القومي والديني والمذهبي يشكل سبباً أساسياً من أسباب اطالة امد الثورة السورية، وذلك على العكس من بقية ثورات الربيع العربي التي اسفرت عن سقوط عدد من الأنظمة الشمولية خلال فترة قصيرة نسبياً، كما ان ضحايا الثورة السورية من الأبرياء ومن اطراف الصراع تفوق بكثير ضحايا مثيلاتها من ثورات الربيع العربي. ففي سوريا تشكل عناصر من اقلية مذهبية معينة اقوى العناصر المتنفذة في الجيش والحزب والدولة، وقد تمكنت النخبة الحاكمة من خلق قناعة لدى افراد هذه الأقلية المذهبية، بأن الثورة السورية انما هي حرب مذهبية تشنها مجموعات سنية متطرفة هدفها ابادة هذه الأقلية المذهبية، لذلك فان العديد من افراد هذه الأقلية تدافع اليوم دفاع المستميت للحفاظ على النظام في سوريا. (١٤٦) ونظراً لأن التركيبة القومية والدينية والمذهبية لعظم دول الربيع العربي ولاسيما مصر وليبيا وتونس ليست على هذا المستوى من التعقيد، لذلك لم تطول أمد تلك الثورات كما ان حجم ضحاياها من المدنيين وغيرهم وما تعرض لها هذه البلدان من تدمير للمدن والقرى وتخريب للبنية التحتية، لايمكن مقارنته بالحجم الكارثي للضحايا البشرية وتدمير المدن والبنية التحتية والذي ارتكبه النظام السوري منذ اندلاع الثورة السورية في آذار ٢٠١١. وقد توج كل هذا التخريب باستخدام السلاح

(142) World Encyclopedia, op.cit, p.124.

(143) Lucile Carlson, Geography and world politics prentice – Hall.INC, Englewood cliffs, N.J, P.424.

(144) World Encyclopedia, op.cit, p.124.

(145) World Encyclopedia, op.cit, p.124.

(١٤٦) المعهد الدولي للدراسات السورية، البعث الشيعي في سوريا، المصدر السابق، ص ١٥٣ – ١٥٤.

الكيميائي المحرم دولياً في ٢١/آب/٢٠١٣، والذي اودى بحياة مايزيد عن ١٤٠٠ شخصاً من الأطفال والنساء والشباب وغيرهم.^(١٤٧)

هناك اجماع بين الباحثين على ان بقاء قسم من الجيش السوري موالين للنظام انما يعزى بالدرجة الأولى الى هذه التركيبة المذهبية والدينية والقومية المعقدة لسكان سوريا، ولا نجانب الصواب اذا قلنا بأن مايزيد عن ٨٥٪ من كبار قادة الجيش السوري انما ينتمون الى الأقلية العلوية.

وقد تولدت لدى افراد هذه الأقلية ولاسيما منذ اندلاع الثورة السورية، بأنهم لاختيار امامهم غير خوض المعركة الى نهايتها، لأن هزيمتهم في هذا الصراع سيكلفهم حياتهم وان افراد هذه المجموعة المذهبية، مع الحاق الهزيمة بنظام الأسد انما يتعرضون لحملة شاملة للأبادة الجماعية.^(١٤٨)

وقد لعب الاعلام الرسمي للنظام وأجهزة مخابراته المتباينة دوراً بارزاً في خلق هكذا انطباع لدى افراد هذه المجموعة المذهبية، وتجعل معظم افراد هذه المجموعة على قناعة بأن لاختيار امامها غير ان تربط مصيرها بمصير النظام، وان تدافع دفاع المستميت عن هذا النظام. ومن كل ذلك نخرج بنتيجة مفادها، ان التركيب المذهبي والديني والقومي للمجتمع السوري، قد استغل بدهاء، تم توظيفه سياسياً لخدمة النظام وبقائه.

ويرى بعض الباحثين بأن التحولات السياسية التي اعقبت اغتيال رفيق الحريري في الرابع عشر من شباط ٢٠٠٥، وتوجيه أصابع الاتهام الى النظام السوري وحزب الله في التخطيط والتنفيذ لهذه الجريمة، وما اعقب ذلك من قرار باخراج سوريا من لبنان، فان كل التغييرات قد هيأت الأجواء لخلق تحالف استراتيجي يجمع سوريا بايران وحزب الله ويربط مصير هذه الأطراف بعضها ببعض الآخر. والأكثر من ذلك فان العزلة، الاقليمية والعربية والدولية التي فرضت على سوريا، قد دفعت بهذه الدولة لكي ترمي بنفسها في احضان النظام الايراني ولكي تتحالف مع حزب الله من موقع الطرف الأضعف. ومن جهة اخرى، فان ايران قد وجدت في سوريا ضالتها المنشودة التي تسمح لها بمد نفوذها وبسط سلطتها الى اكثر الأماكن حساسية وسخونة في العالم (الشرق الأوسط المجاور لاسرائيل، والمحاذي الشمالي لينبوع النفط الخليجي العالمي). حيث اصبحت سوريا، كما ترى بعض المصادر الغربية، ((تجد نفسها محشورة بين مطرقة الضغوط الدولية وسندان الانقاذ الايراني)). وهكذا اصبحت ايران في نهاية المطاف في ظرف لم تكن تحلم به في سوريا، وهي تدرك انه بحكم التطورات التي تعصف بالمنطقة من وقت الى آخر، وهي مفتوحة على الجهول، فان عليها (أي على ايران) ان تسابق الزمن لتجني أكبر قدر من المكاسب قبل ان يحصل ما تكرهه وتجبر ايران ان تنكفأ على جحرها.^(١٤٩)

ويبدو ان هذا ما يحصل الآن بالنسبة للتواجد الايراني في سوريا. وقد سبقت الإشارة الى ان التوجهات المذهبية التي تتحكم في فكر النخبة السياسية الحاكمة في ايران وخلال اكثر من ثلاثة عقود، وبدفع من حقائق الجغرافية السياسية وتطلعات جيوبوليتيكية، فان أفكاراً سياسية ترسخت في ذهن العديد من عناصر النخبة الحاكمة في ايران وتحولت الى مسلمات جيوبوليتيكية لابد لايران كقوة اقليمية كبرى ان تحقق تلك الأهداف بأي ثمن كان وتحت أية ظروف كانت، وكأن التحالف الايراني - السوري انما هو قدر ايران الذي لافكك منه. فان ما نقل عن علي أكبر ولايتي من انه لولا الدعم الايراني لسوريا لسقطت سوريا، وان ايران لاتسمح بسقوط بشار الأسد مهما

(147) UN inspector report on chemical.

(١٤٨) المعهد الدولي للدراسات السورية، نفس المصدر، ص ٨٩.

(١٤٩) البعث الشيعي في سوريا (١٩١٩ - ٢٠٠٧)، المصدر السابق، ص ١١٥ - ١١٨.

كلفها ذلك من ثمن، او ما نقل عن احد خطباء الجمعة في سوريا من ان سوريا هي المحافظة ٢٥ لايران وان ايران تعتبرها اهم من محافظة خوزستان لايران، انما يعبر كل ذلك عما استقرت في أذهان صانعي القرار السياسي في ايران، من ان سوريا كمنطقة لنفوذ ايران السياسي امر حيوي ولا مناص منه، وان مصير سوريا (الأسد) مرهون بالدعم اللوجستي، والمادي والمذهبي لايران^{١٥٠}. وفي كل الأحوال نجحت ايران في اضعاف الأثر المذهبي على طابع الصراع الدائر في سوريا، وفي جر حزب الله وعناصر من شيعة العراق واليمن وغيرها الى هذا الصراع، والوقوف الى جانب نظام الأسد، بذريعة ((ان السيدة زينب لاتسبى مرتين)) وغير ذلك من الشعارات المذهبية التي تلهب الحماس المذهبي للشباب الشيعي في المنطقة.

الاستنتاجات:

١. ان انتهاز ايران السياسة الهيمنة السياسية على القرار الاستراتيجي لعدد من دول المنطقة ومن خلال توظيف البعد المذهبي، قد مكنت ايران فعلاً من التحكم في القرارات المصرية لهذه الدول، وتأتى سوريا و العراق في مقدمة هذه الدول كما ان ايران من جهة اخرى تلقي بثقلها على جانب كبير من القرارات المصرية التي تتخذها كل من لبنان و دولة اليمن بعد الاطاحة بحكومتها و مؤسستها الشرعية من قبل الحوثيين والمتحالفين معهم من انصار رئيسها المخلوع على عبدالله صالح.
٢. ان هكذا استغلال للعامل المذهبي و توظيفه لخدمة الاهداف الجيوثولوتيكية في هذا الجزء الحساس من الشرق الاوسط، سوف يثير حفيظة عدد من دول المنطقة والتي تسكنها غالبية سنية، مما يدفع بدول مثل مصر و تركيا و باكستان و السودان و سعودية ان تتخذ مواقف واجراءات تخل باستقرار المنطقة كما تشكل خطراً على السلم العالمي، وذلك كمحاولة من هذه الدول لإعادة التوازن السياسي بين دول المنطقة، هذا التوازن الذي اخلت به محاولات الهيمنة الايرانية و التي دأبت ايران على الاخلال به طول مايزيد عن ثلاث عقود.
٣. ان احتمال نشوب حرب اقليمية بين ايران و حلفائها و بعض دول المنطقة ولاسيما الخليجية منها، والتي تقف خلفها دول ذات اغلبية سنية ولاسيما دول ميث مصر و السودان والتي ترى في فرض هيمنة ايران على اليمن من خلال الحوثيين، على انها تهديد لامنهما القومي و ذلك من خلال تحكمهم على مضيق باب المندب، البوابة الجنوبية للبحر الاحمر.
٤. ان هذا الاستقطاب الحاد لدول المنطقة و تقسيمها الى معسكرين، معسكر يضم ايران و من يدور في فلحها من الدول ذات الاغلبية السنية. وكل ذلك سوف يفتح شهية دول اخرى لكي تعمل و بكل الوسائل المناسبة و المتاحة لكي تكون لها وطأة قدم و نفوذ سياسي في هذا الجزء من الشرق الاوسط.

المصادر

المصادر العربية

١. بروكلمان كارل ، تأريخ الشعوب الاسلامية، ترجمة: نبيه فارس ومنير بعلبكي، دار العلم للملايين بيروت، الطبعة الخامسة، تموز ١٩٦٨
٢. باقر، طه، مقدمة في تأريخ الحضارات القديمة -الوجيز في تأريخ حضارة وادي النيل- جزيرة العرب وبلاد الشام، بعض الحضارات والأمم القديمة، بلاد ايران والأسكندر والسلوقيون، الجزء الثاني، وزارة الثقافة والاعلام، الطبعة الرابعة، ١٩٨٦
٣. حمه عزيز، فيروز حسن ، التحدي الكردي كنموذج لتحديات التنوع القومي والمذهبي لأمن ايران القومي، گوڤارى زانكوى سليمانى B- ذمارة ٢٦- سليمانى، ٢٠٠٩.
٤. حمه عزيز، فيروز حسن ، الأهمية الجيوستراتيجية لكردستان الجنوبية وانعكاساتها على السياسة البريطانية تجاهه (١٩١٤ - ١٩٢٤)، مركز كردستان للدراسات الاستراتيجية، السلبيانية ٢٠٠٨،
٥. حسين، طه ، في الادب الجاهلي، الطبعة الثالثة، مطبعة فاروق، القاهرة، ١٩٢٣
٦. الخفاف، عبد علي حسن وعبدالحميد عبدالحميد القيسي، الأحوال الديموغرافية لايران، جامعة البصرة الدراسات الايرانية، ١٩٨٧،
٧. الديب، محمد محمود ابراهيم ، الجغرافية السياسية، منظور معاصر، الطبعة الخامسة الناشر الانطولوجيا المصرية، القاهرة، ٢٠٠٢
٨. السبكي، آمال، تاريخ ايران السياسي، عالم المعرفة، السلسلة ٢٥٠، المجلس الوطني للثقافة، الكويت ١٩٩٩، ص١١
٩. شريف، ابراهيم، الموقع الجغرافي للعراق واثره في تأريخه حتى الفتح الاسلامي، الجزء الثاني، بغداد، بدون ذكر للمطبعة، ١٩٦٤
١٠. شريف، ابراهيم، الشرق الأوسط، وزارة الثقافة والارشاد، بغداد، ١٩٦٥،
١١. قاسم، رياض، بيان الارث المشترك بين العرب والايرانيين في ظل الدولة الاسلامية، العلاقات العربية الايرانية، مركز دراسات الوحدة العربية، بيروت، يوليو ١٩٩٦
١٢. كاظم، نورس علاء موسى ، العراق في العهد العثماني، دار الرشيد للنشر، ١٩٧٩
١٣. لونطريط، ستيفن هيمسلي ، اربعة قرون من تأريخ العراق الحديث، ترجمة جعفر الخياط، الطبعة الرابعة مطبعة المعارف، بغداد، ١٩٦٨،
١٤. هروتي، سعدي عثمان ، كوردستان والامبراطورية العثمانية -دراسة في تطور سياسة العثمانية في كوردستان- مؤسسة موكرياني للبحوث والنشر، مطبعة خاني، دهوك، ٢٠٠٨
١٥. المادة ٢ البندء من الفصل الاول من مقاصد هيئة الامم المتحدة و مبادئها- ديباجة ميثاق الامم المتحدة لعام ١٩٤٥

المصادر الفارسیة

۱. ایزدی، بیذن، سیاست خارجی جمهوری اسلامی ایران، تهران، دفتر تبلیغات اسلامی، قم .
۲. امین، سید حسن، تأریخة جمهوری خواهی در ایران، مجلة اطلاعات سیاسی اقتصادی، العدد ۱۷۲، شرکت ایران ضا، مؤسسة اطلاعات، سال شانزدهم، ۱۳۸۰ (۲۰۰۱)
۳. بخش، احمد تاج، سیاستهای استعماری روسیه تزاری، انطلستان وفرنسه در ایران، ضا اول، مؤسسة اقبال، تهران ۱۳۶۲ (۱۹۸۳)،
۴. تیرنیو، شیو کارلو، رقابتها روس وانگلیس در ایران وافغانستان، شرکت انتشارات علمی وفرهنگی، وزارت فرهنگ و آموزش عالی، چاپ دوم، تهران، ۱۳۶۳،
۵. پور، نعمت الله مظفر، رویارویی آرمان شهر گرایان، شرکت انتشارات علمی و فرهنگی، چاپ اول تابستان ۱۳۸۶ (۲۰۰۷۹) تهران
۶. در ایسدل، لا سداير وچیرالد بلیک، جغرافیای سیاسی خاورمیانه وشمال افریقا، ترجمه دره میر حیدری، چاپ چهارم، دفتر مطالعات سیاسی و بین المللی، تهران ۱۳۷۴،
۷. رمضان، روح الله ، چارچوب تحلیلی برای سیاست خارجی جمهوری اسلامی ایران، ترجمه علی رضا طیب، تهران، نشرنی، چاپ پنجم، ۱۳۸۰
۸. رمضان، روح الله، ضار ضوئی تحلیلی برای بدرسی سیاست خارجی جمهوری اسلامی ایران، ترجمه: کلیر چاگیب، چاپ پنجم، چاپ غزال، تهران، ۱۳۸۶ (۲۰۰۷)،
۹. زاده، فیروز مجتهد ، جغرافیای سیاسی و سیاست جغرافیایی، سازمان مطالعه و تدوین کتب علوم انسانی دانشگاهی (سمت)، تهران، ۱۳۹۱ (۲۰۰۲)،
۱۰. فولیر، گراهام ، قبلهء عالم، ژئوپلیتیک ایران ترجمه عباس مخیر، چاپ دوم، چاپ وانتشارات وزارت امور خارجه، تهران، ۱۳۷۷ (۱۹۹۸)
۱۱. فرد، کلیر شجاعی، سلسلهءها اسلامی در ایران ومسئله مشروعیت، مجلة اطلاعات سیاسی اقتصادی، شمارهء: ۱۵۳ – ۱۵۴، فرداد ۱۳۷۹ (۲۰۰۰) سال چهاردهم
۱۲. قانون اساسی جمهوری اسلامی ایران، تهیئة وتنظیم: علی خاتمی، نوبت اول، انتشارات بلاغت، لیپوگرافی تعاونی قم، چاپخانه دانش، ۱۳۷۶
۱۳. القلم، محمود سریع، سیاست خارجی جمهوری اسلامی ایران، ضا اول، تهران، مرکز تحقیقات استراتدیك، ۱۳۷۹ (۲۰۰۰)
۱۴. کشاورز، بهزاد، تشیع وقدرت در ایران، انتشارات خاوران، چاپ اول، پاریس، ۱۳۷۹
۱۵. گریشمان، رومان، ایران از آغارتا اسلام، ترجمه دکتر محمد معین، مؤسسه انتشارات نیگاه، تهران ۱۳۸۶
۱۶. هیرو، دیلیث ، ایران در حکومت روحانیون، ترجمه: محمد جواد یعقوبی دارابی، مرکز بازشناسی اسلامی در ایران، تهران، ۱۳۸۶ (۲۰۰۷)

المصادر الانجليزية:

1. Alasdaire Erysdale and Gerald H. Blake, The, Middle East and North Africa-A Political Geography, Oxford University Press, 1985.
2. Lucile Carlson, Geography and World Politics, Englewood Cliffs, N.J,USA, 1960.
3. C.J.Edmonds Kurds, Turks and Arabs, Politics Travel and research in North –Eastern Iraq, London, 1934
4. G.Etzel, N.Marbury Efeminco co, World Political Geography, 2nd Edition, Thomas Y.Crowell Company, New York, 1962.
5. Mahmoud Souriothalalam, Justice for, summer 2001
6. Foad Ajami, Lebanon and its inheritors, Foreign Affairs Magazine, Spring 1985.
7. Kayhan Barzegar, Iran and the Shiite Crescent, Myths and Realities, Brown Journal of world affairs, Volume XV, 2008.
8. Mehran Kamaran, The United States and Iran, The Middle East institute, Policy Brief, No.9, March 2008
9. George Lenczowski, Russia and the West in Iran, 1918 – 1948, Astudy in Big Power Rivalry, Ithaca, New York, 1949.
10. George Lenczowski, Russia and the West in Iran, 1918 – 1948, Astudy in Big Power Rivalry, Ithaca, New York, 1949.
11. N.Marbury Efeminco, World Political Geography, 2nd Edition, Thomas Y.Crowell co, New York, 1962.
12. Mehrdad R.Izady, The Kurds-A concise Handbook, Taylor and Francis, London, 1992, p.65.
13. Mahjoob Zweiri, Arab – Iranian Relation, Irans Foreign Policy,Publisher, Ithaca,Lebanan,2007
14. Hassan Arfa, The KURDS, An Historicak and Political Study, London, Oxford University press, 1966.
15. Lucile Carlson, Geography and World Politics, Prentice – Hall, INC, Englewood Cliffs, N.J. 1960
16. Christopher Cather wood, Imperialism and the creation of Modern Iraq, USA.
17. Richard J.Payne, The Clash with Distant Culture, New York, state University of New York press.
18. Shayerah Ilias, Irans Economic Conditions, Congessional Research Services, April 22,2010
19. Kayban Barzegar, Iran and the Shiite Crescent, Myth and Realities, Broun Journal of World Affairs, 2008
20. Richard J.Yaphe, The clash with Distant Cultures, New York state University press, 1995,
21. Kamran Taremi, (Iranian Foreign Policy toward Occupied Iraq, 2003 – 2005) Middle East policy, Vo 1.12.No.4.(winter 2005

22. That is what indicated by Zainab Badawy, BBC.World, quoting to Ayad Alawy Iraqi previous PM.
23. Geoffrey Robertson, Mullahs without Mercy, Human Rights Nuclear Weapons, Biteback publishing Ltd. London SE1 7SP
24. Insight Guides, world Encyclopedia, 2nd Edition, 2008
25. Philips Encyclopedia world Atlas, Hong kong, 1995
26. UN inspector report on chemical.

المصادر الالكترونية

1. [http://www.ahl-ul-bayt.org/Final lib/other/Ghonone Assasi/index](http://www.ahl-ul-bayt.org/Final%20lib/other/Ghonone%20Assasi/index).
2. www.amontazeri.com
3. [http:// acpss.ahram.org.eg/ahram/RE 2 D8.HTM](http://acpss.ahram.org.eg/ahram/RE%20D8.HTM)
4. <http://isna.ir/fa/news/> (خطاب احمدى نجاد في الدورة ٦٧ للأمم المتحدة عام ٢٠١٢)
5. Ali Akbar Rezaei, Foreign Policy Theories, Irans Foreign Policy, Itheca press, UK, PRINTED IN Lebanon, www.ithecaperss.co.uk
6. [http:// www.economist.com/news/middle east./21573610](http://www.economist.com/news/middle-east/21573610).
7. <http://www.tehrantimes.com/economy-and-business/104756> irans-inflation-rate-hits-27.4-central bank.
8. Yosef Bondansky, Iran to surge to Hegemonic position, <http://oilprice.com/Geopolitics/htm/>
9. [www.sama – alshzib.com/vb/archive/index.php/htm/](http://www.sama-alshzib.com/vb/archive/index.php/htm/)
10. <http://www.soorya-info.com/2012>.
11. mediya.net/siyaset/mikonost.htm.
12. maktoob.news.yahoo.com.
13. Egyptian eagle. 1973 – plogspost.com/2012.
14. geography.about.com/library.cia/bicsyria.htm.

المصادر و المقبلات التلفزيونية

1. Hooshiar Zebari, Hard Talk program, BBC.World, 24/7/2013.
2. That is what indicated by Zainab Badawy, BBC.World, quoting to Ayad Alawy Iraqi previous PM.
3. BBC.World ،CNN. ٢٠١٣/٧/٢٢ .

٤. قناة العربية (الاماراتية) النشرة الاخبارية المسائية في ١١-٦-٢٠١٣.

٥. قناتي ((العربية)) و ((الجزيرة)) الفضائيتين، بتاريخ ٢٦/٥/٢٠١٣.

٦. برنامج ((وراء الخير)) لقناة ((الجزيرة)) في ١٩/٦/٢٠١٣

٧. قناة العربية الاماراتية، النشرة المسائية في ٢٥/٩/٢٠١٤

٨.برنامج ((پانوراما)) الذي قدمته فضائية ((العربية)) الاماراتية في مساء ٤/نوفمبر/٢٠١٢ والذي شارك فيها ايضاً كل من محمد حمزة مدير منتدى الشرق الأوسط في القاهرة، والناشط السياسي اللبناني على امين اضافة الى الدكتور حارث سليمان.

٩. روسيا اليوم RTV مساء ١٨/٩/٢٠١٢.

الخلاصة

ان الجهود المضنية والتي بذلتها ايران الاسلامية، وفي كافة الميادين السياسية و اللوجستية و المخبراتية و الثقافية(الايدولوجية)، ولاسيما في العقدين الاخيرين، بهدف اقامة محور موال لها من الدول و الاحزاب و الحركات و المجموعات التي تتواجد شرقي البحر المتوسط، قد اثمرت حتى الان عن اقامة نطاق من الدول والحركات و المجموعات التي ترتبط بايران من خلال شبكة من العلاقات والمصالح الاقتصادية المشتركة، هذه العلاقات و المصالح التي تتوجها الارضية المذهبية المشتركة.

ان هذا المحور من الدول و الحركات التي تحولت في الواقع الى منطقة للنفوذ الايراني، فانه في الوقت الذي تتخذ اطراف هذا المحور مواقف سياسية تخدم في النهاية مصالح ايران الاستراتيجية، فانها اي اطراف هذا المحور تجد نفسها مدينة لايران ببقائها بالشكل الحالي من خلال الدعم السياسي و المالي و اللوجستي الذي تقدمه لها ايران، ويصح ذلك على سوريا و حزب الله في لبنان، اكثر من انطباقها على العراق و حركة حماس في غزة و الحوثيين في اليمن.

ان تحكم حزب الله المتميز بالقرار اللبناني من جهة، والذي تاتي امتدادا للوجود السوري على السواحل الشرقية للبحر المتوسط من جهة اخرى، تمنح ايران هامشا كبيرا للمناورة على هذه السواحل بشكل او اخر، كما ان سيطرة الحوثيين على صنعاء و توجهاتهم بالتوسع نحو ميناء الحديد و مضيق باب المندب، يفتح افاقا كبيرة امام ايران لاستخدام التواجد الحوثي اذا ماتم، كورقة ضغط في وجه الدول الخليجية التي تصدر جزءا كبيرا من نفطها خلال بوابة باب المندب و البحر الاحمر.

وفي نفس السياق فان ما الت اليه الروابط بين ايران و العراق بعد سقوط النظام عام ٢٠٠٣ قد مهدت السبل لتكون لايران اليد العليا في رسم الكثير من سياسات العراق الخارجية و الداخلية، وبالنتيجة اصبح في مقدور ايران ان تستعمل الورقة العراقية في وجه السعودية و غيرها من الدول الخليج.

کورتەى باسهکه

هەولدانەکانی ئێران بۆ پیکهینانی کەمەربەندیەک لە دەسلەت کە پیکهاتیبێت لە چەند دەولەت و هیزیک کە سەرئەنجام هەژمونی ئێران لە رۆژەهەلاتی دەریای ناوەرپاست مسۆگەر بکات. ئەم بەشە لە خۆرەهەلاتی ناوەرپاست، بۆتە مەیدانی مەملانی و کیشمەکیشی نیوان زلهیزەگان و هەندیک هیزی ناوچەى هەریمی بەمەبەستی سەپاندنی هەژمونی هەریمی لەسەر ناوچەکە، لەپال ئەمانەشدا هەندیک هیز و لایەن و حیزب و کۆر و کۆمەڵی سیاسیش بەشدارن لەو مەملەتەکاندا. ئێران سەرکەوتوووە لە جۆنە ناوەوەی ئەو کۆمەڵگایانەى کەیان کەمایەتیەکی شیعی حکومی دەکات، وەک سوریا، یان ئەو دەولەتانەى کە کەمایەتیەکی شیعی چالاکى تیدایە وەکو لوبنان کە لەرپگەى حزب الله بەدەست هاتوو، یان وەکو حوسیهکانی یەمەن لەمە رۆژەنەدا، ئەمە بیجگە لە کۆمەڵگای شیعی لە عێراقدا. بەمشێوەیە ئێران بووتە گەورەترین فاکتەر ویاریکەری سیاسی لەناوچەکەدا.

The Summery of the study

Iran's efforts to build a sphere of influence from those countries which guaranteed Iran's hegemony in the east of Mediterranean sea
This part of the Middle East has become an arena for power struggle between big powers, some regional powers, and other political and religious elements.
Iran now plays a vital role to get upper hand in this struggle
Iran successfully penetrated inside those societies which are either ruled by Shiite minority such as Syrian state, or penetrated through sectarian parties such as Hizbul-lal in Lebanon. On other hand the Shiite society in Iraq and yamen are among those factors which become a part of that strip known as Shiite crescent

تطور نمط التوزيع المكاني للكثافات السكانية في مدن إقليم كردستان العراق (دراسة مقارنة في جغرافية المدن)

أ.م.د. نشوان شكري عبد الله

جامعة دهوك

كلية العلوم الانسانية

قسم الجغرافيا

الملخص :

ان صلة الوصل بين التركيب الهيكلي للمدينة وبين المحتوى الوظيفي له هم سكان المدينة انفسهم ، لم تكتشف بعد طبيعة العلاقة بين توزيع الكثافات السكانية والبعد عن مركز المدينة ضمن الاطار المنهجي للجغرافية التطبيقية في مدن إقليم كردستان العراق ، وهي اشكالية منهجية تتعلق بتطبيق ادبيات جغرافية المدن حول مدن الاقليم .

يهدف البحث الى التحقق من طبيعة تطور العلاقة بين توزيع الكثافات السكانية والبعد عن مركز المدينة في مدن اقليم كردستان الرئيسية (اربيل ، السليمانية ، دهوك) خلال الفترة بين عامي (١٩٤٧-٢٠٠٩) ومقارنتها مع نتائج النماذج النظرية في هذا المجال ، بمنهجية واليات قياس جديدة ، ضمن اطار ادبيات جغرافية المدن وبمساعدة التقنيات المتاحة ضمن بيئة برمجيات نظم المعلومات الجغرافية (GIS).

تضمنت الدراسة مبحثين خصص الاول لمراجعة الادبيات المتعلقة بالنماذج النظرية المفسرة لانماط توزيع الكثافات السكانية داخل المدن ومناقشة طبيعة البيانات ومنهجية البحث ، فيما خصص الثاني لمناقشة النتائج المستحصلة بعد تطبيق منهجية واليات القياس المحددة على المدن الرئيسية في الاقليم .

المقدمة :

ان نمو وتطور المدن تعد استجابة حقيقية لطبيعة التغيرات التي يمكن ان تتطرق على اي مدينة خلال مراحل نموها ، وقد تكون التغيرات من القوة بحيث تحدث تباينات مكانية واضحة لطبيعة تطور التوزيع الجغرافي للظواهر داخل الحيز المكاني للمدينة . يهدف البحث الجغرافي الى متابعة هذه التغيرات ومبلغ تأثيرها على الجوانب الحضرية الاخرى للمدينة من الناحيتين الافقية متمثلا بالتغيرات المكانية والتوسع المساحي والبنية المورفولوجية وجوانب وعوامل اخرى قد تؤثر على البناء المادي للمدينة اثناء تطورها ضمن المكان ، اما الجانب الراسي فيقصد به المحتوى الوظيفي للمدينة متمثلا بالدرجة الاساس بالتغيرات الوظيفية ضمن انماط استعمالات الارض ودرجة تعقد هذه الوظائف وتعددتها كمحتوى ومضون للهيكل المادي للمدينة^(١) ، اذ ان العلاقة بين تطور وتعقد المحتوى الوظيفي وتطور الهيكل المكاني - المادي للمدينة هي علاقة جدلية تتابعية عبر الزمن .

ان صلة الوصل بين التركيب الهيكلي للمدينة وبين المحتوى الوظيفي له هم سكان المدينة انفسهم ، فهم العنصر المشترك بين طرفي معادلة تطور المدن انيطت بهم منذ الازل مهمة تحقيق التوازن في هذه المعادلة ، فاي

خلل في هذا الجانب او ذاك ليس مرده الى فقدان جزء من التوليفة المكانية لبنية المدينة ولا الى ضياع عنصر من الوصفة الوظيفية لمحتوى استعمالات الارض ، بقدر ما يعود الى من انيطت بهم مهمة الحكم والتحكيم فاسأوا استعمال سلطة المكان وخببوا ضمن المحكومين بضياع روح المكان في سوء توظيف سلطة الزمان . لذلك فان المدن تصبح عروشا خاوية وان اكتضت بسكانها في غياب الحس المكاني في توظيف روح الزمان التي ورثتها المدينة ، وتصبح فاقدة لبريقها الحضري الذي يولد من طبيعة الخدمات التي توظفها ، وتبقى محتفظة بموروثها المادي منزوعة من الموروث الروحي ، مجرد كينونة مادية ، مدينة لجرد كونها مدينة ، وجدت لكي توجد لا لخدمة الموجودين ، مثلما هو الحال في معظم المدن الشرقية التي فقدت ردحا طويلا من الزمن ادبيات سلوك المداعبة والمزاوجة بين حسك المكان وروح الزمان للخروج بوصفة الحياة الحضرية التي تليق بما وصلت اليها متطلبات الحياة المدنية من الناحية المادية والمعنوية من رقي وتقدم .

ان " سكان المدينة " هي البذرة ذات الفلقتين - ان جاز التعبير- تحمل في طياتها جانبا وظيفيا واخر ماديا ورثتها المدينة ووظفتها في المكان لتصير الى ما صارت اليه الان ، سوء توظيف السكان في تحقيق التوازن بين الموجودات المادية والوظيفية داخل الحيز الحضري سوف يترك اثارا ضارة على الحياة الحضرية للمدينة ولسكانها ، كما ان تحقيق الموازنة في طبيعة التوزيع المكاني للسكان والتوسع المساحي للمدينة من الحقائق والاسرار التي تفسر العديد من الجوانب الصحية في حياة المدينة .

ان مدن اقليم كردستان العراق مثل باقي مدن العالم نشاة وتطورت بمحتواها المادي والوظيفي ضمن اطار العلاقة الوطيدة بينها وبين سلوكيات سكانها من الناحية الاجتماعية والاقتصادية والسياسية ، وان اختلفت طبيعة هذه العلاقة ونتائجها من فترة لآخرى عبر تاريخ تمدنها الطويل ضمن الاطار المحلي الضيق او الاقليمي الاوسع ، حالها حال باقي مدن حضارات العالم ، عبر التاريخ الطويل التي مرت بها المدينة خلال الفترة التي سبقت بداية النصف الثاني من القرن الماضي . ولكن مع التطور والتقدم التكنولوجي واختزال الفروق والمسافات بين مدن العالم خلال العقود الستة الماضية جعلت مدن الاقليم الرئيسية جزء من المنظومة الحضرية العالمية اخذت تتاثر بمؤثرات التمدن العالمي .

في ضوء الحقيقة السابقة ومن خلال الارث البحثي حول المدن الرئيسية لاقليم كردستان العراق لم تكتشف بعد طبيعة العلاقة بين توزيع السكان وفق مؤشر الكثافة السكانية والتوسع المساحي للمدينة من خلال معيار البعد عن مركز المدينة كاداة رئيسية لقياس ابعاد المكان ضمن الاطار المنهجي للجغرافية التطبيقية ، وهي في نظرنا اشكالية منهجية تتعلق بتطبيق ادبيات جغرافية المدن حول مدن الاقليم ، اكثر من كونها اشكالية تضم في طياتها بعد تطبيقي، وان كان الاخير ايضا له مغزى ودلالة علمية لذوي الاختصاص والمخططين والقائمين على تخطيط مفردات الحياة الحضرية داخل المدن .

يحاول البحث التحقق من طبيعة تطور العلاقة بين توزيع الكثافات السكانية والبعد عن مركز المدينة في مدن اقليم كردستان الرئيسية (اربيل ، السليمانية ، دهوك) خلال الفترة بين عامي (١٩٤٧-٢٠٠٩) في ضوء بيانات التعدادات والتقديرية السكانية التي اجريت في العراق واقليم كردستان ، من خلال ايجاد منهجية واليات قياس جديدة في هذا المجال ضمن اطار ادبيات جغرافية المدن وبمساعدة التقنيات المتاحة ضمن بيئة برامجيات نظم المعلومات الجغرافية (GIS) ، ولغرض الوقوف على اشكالية البحث وتحقيق اهدافه ، تنطلق الدراسة من فرضية اساسية تتكون من شطرين ، ينص الشطر الاول ان طبيعة العلاقة الارتباطية بين توزيع الكثافات السكانية

والبعد عن مركز المدينة علاقة ضعيفة خلال السنوات الاولى لفترة الدراسة ، قد تكون بنية المدينة ضمن الاطار المكاني الضيق وطبيعة البيانات هو السبب في ذلك ، اما الشطر الثاني فيشير الى ان هذه العلاقة اخذت تزداد ايجابا سنة بعد اخرى بعد ان ازداد عدد سكان المدن وامتدت ضمن اطار مساحي اوسع . تم انجاز البحث ضمن محورين ، الاول خصص لمراجعة الادبيات المتعلقة بالنماذج النظرية المفسرة لانماط الكثافات السكانية داخل المدن ومناقشة طبيعة البيانات ومنهجية البحث المتبعة في قياس طبيعة العلاقة بين الكثافة والبعد عن مركز المدينة ، فيما خصص الثاني لمناقشة النتائج المستحصلة بعد تطبيق منهجية واليات القياس المحددة على المدن الرئيسية في الاقليم .

أولاً : الاساس النظري واسلوب الدراسة .

1. نماذج الكثافات السكانية .

حاول الباحثون منذ بزوغ ادبيات جغرافية المدن توضيح العلاقة بين طبيعة توزيع سكان المدينة وتوسعها نحو الاطراف ، فظهرت العديد من الدراسات والنماذج الوصفية حاولت قياس هذه العلاقة وتفسيرها ، لعل ابرز المحاولات في هذا المجال هي دراسة (Colin Clark)^(١) حول مجموعة من المدن الامريكية ، حين حاول ايجاد العلاقة بين توزيع الكثافات السكانية والبعد عن مركز المدينة فوجد بانه فيما وراء حدود المنطقة التجارية المركزية (Central Business District) (CBD) هناك علاقة بين تناقص حجم الكثافة والبعد عن مركز المدينة ، اذ ان الكثافة السكانية تتناقص بنموذج اسي سالب (Negative Exponential Model) مع المسافة وفق النموذج الرياضي التالي^(٢) :

$$D_s = D_0 e^{-bs}$$

حيث ان :

$$D_s = \text{الكثافة السكانية عند المسافة } (S) \text{ من مركز المدينة}$$

$$D_0 = \text{الكثافة السكانية عند مركز المدينة حيث المسافة هي (صفر)}$$

$$S = \text{تمثل المسافة من مركز المدينة}$$

$$b = \text{معدل تناقص الكثافة مع ازدياد المسافة}$$

$$e = \text{اساس اللوغاريتم الطبيعي}$$

عند استخدام اللوغاريتم الطبيعي للكثافة وتحويل المعادلة الى معادلة خطية صبح الصيغة كالتالي :

$$D_s = D_0 e^{(-bs)} \quad (\text{النموذج الخطي})$$

بنفس الصيغة بين (Clark) ان الكثافة تتناقص مع الزمن . تم طرح نماذج اخرى بشكل متزامن من قبل بعض الباحثين فقد بين (Tanner & Sherratt)^(٣) ان الكثافة السكانية تتناقص بنموذج اسي (Exponential Model) مع مربع المسافة وفق النموذج الرياضي التالي :

$$D_s = D_0 e^{-bs^2}$$

$$D_s = D_0 e^{(-bs^2)} \quad (\text{النموذج الخطي})$$

واظهر نموذج هازدين الباحثين ان هناك تقعر نصفي عند مركز المدينة راجع الى العلامة السالبة لربع المسافة ، الا ان النموذج يبين تطور صيغة تباين الكثافة بشكل ادق مقارنة بالمنحنى الخطي لنموذج (Clark) المولد من التحويل اللوغاريتمي للنموذج الاسي السالب (Negative Exponential Model).
 اما (Bruce E. Newling) فقد بين ان نموذج الانحدار من الدرجة الثانية (Quadrat Regression) للوغاريتم الكثافة يعطي توضيحا اكثر ويعطي امكانية لمقارنة نتائج مدن مختلفة ، لان على اساسه يتم حساب قمة الكثافة السكانية عند مركز المدينة وفق الصيغة التالية(5) :

$$D_s = D_0 e^{bs - cs^2}$$

$$D_s = D_0 e^{(bs - cs)^2} \quad (\text{النموذج الخطي})$$

حيث ان :

$C =$ يمثل مقياس لمعدل التغير في قيمة لوغاريتم الكثافة مع مربع المسافة

وقد ادرجت دراسات اخرى عناصر حجم المدن وعمرها كمتغيرات تؤثر على مستوى التباين المكاني للكثافات السكانية ، فقد ادخل (Berry , Simmons and Tennant)⁽⁴⁾ متغير عمر المدينة للنظر في طبيعة التغير في مستوى الكثافات المركزية ، في حين حاول كل من (Clawson , Held and Stoddard)⁽⁵⁾ فحص دور حجم المدن في تغير مستوى الكثافات السكانية مكانيا داخل المدينة ، وقد تبين ان هناك علاقة خطية موجبة بين حجم المدينة ومستوى الكثافة السكانية . ان معظم الدراسات السابقة قد ركزت بصورة او باخرى على متغيرين اساسيين هما التباين في مستوى تركيز الكثافة السكانية في مركز المدينة ، والتباين في تدرج الكثافة السكانية بالبعد عن مركز المدينة .

اجريت العديد من الدراسات حول اختبار دقة النماذج السابقة ومدى تطبيقها على واقع المدن الشرقية⁽⁸⁾ والغربية⁽⁹⁾ على حد سواء ، واطهر نتائج هذه الدراسات صحة النماذج المقترحة بدرجة او باخرى في تفسير العلاقة بين الكثافة من جهة والمسافة من مركز المدينة وعمرها واحجامها من جهة اخرى .

٢. مصادر وطبيعة البيانات .

تم جمع البيانات من مصادر متعددة الا ان بيانات التعدادات والتقديرات السكانية حول المدن الرئيسية الثلاثة كانت المصدر الرئيسي لهذه البيانات ، تم جمع البيانات على مستوى الاحياء السكنية خلال كل سنة ، بالرغم من اختلاف بيانات السنوات بين مدينة واخرى وذلك راجع الى طبيعة توفر البيانات حول كل مدينة الا ان الاختلاف بين هذه السنوات لم يكن كبيرا (الجدول (١))

الجدول (1) طبيعة البيانات المستخدمة في الدراسة^(١٠)

المدن	السنوات	عدد المحلات	عدد السكان	المساحة (هكتار)
اربيل	١٩٥٧	٧	٣٩٩١٣	١٨٦
	١٩٧٧	١٣	١٩٣٥٥٨	١٦١٤
	١٩٨٧	٤٢	٤٣٦٠٢٠	٤٠٤٢
	٢٠٠٢	٤٠	٥٨٥٩٦١	٥٧٨٢
	٢٠٠٩	٨٣	٧٣٦٧٩١	١٣٩٤٤
السليمانية	١٩٤٧	٧	٣٣٥١٠	٢٥١
	١٩٧٧	٣٠	١٦٢٨٧٧	١٦١٦
	١٩٨٧	٣٥	٣٣٩٣٠٨	٢٢٠٦
	٢٠٠٢	٧٦	٥٦٩١٢٣	٢٣٠١
	٢٠٠٩	١٤٣	٥٩٧٢٣٨	٩٢٥٢
دهوك	١٩٥٧	٦	٧٨٧٨	٤٦
	١٩٧٧	١٥	٣٦٥١٢	٢٩٠
	١٩٨٧	٢١	١١٧٧١٣	٨٢٢
	١٩٩٨	٢٥	١٩١٤٣٥	١١٩٩
	٢٠٠٩	٤٣	٢٧٤٢٤٩	٤٠٠٢

٣. أسلوب الدراسة .

بما ان هدف الدراسة تتمثل في ايجاد طبيعة العلاقة الارتباطية بين البعد عن مركز المدينة وطبيعة الكثافة السكانية على مستوى الاحياء السكنية سنة بعد اخرى ومن ثم مطابقة واقع حال هذه العلاقة مع النماذج النظرية السابقة ، لذلك لابد من توضيح اعتباريين رئيسيين قبل الدخول في منهجية واليات قياس هذه العلاقة :

A. اعتبار المركز الجغرافي للحي السكني النقطة التي تمثل الكثافة السكانية في الحي خلال كل سنة .

B. المركز الجغرافي للحي السكني يمثل ايضا النقطة التي تبدا عندها قياس البعد بين الحي ومركز المدينة .

ولغرض ترتيب البيانات واستخراج قيم متغيري الكثافة والبعد عن مركز المدينة وقياس العلاقة بينهما تم اتباع الخطوات التالية :-

١. قياس الكثافات السكانية على مستوى الاحياء السكنية بالهكتار ضمن كل مدينة خلال كل سنة.
٢. استخراج المركز الجغرافي للاحياء السكنية باستخدام اداة تحويل المضلعات الى نقط (Feature To Point) ضمن بيئة برنامج (ArcGIS 10.3) .
٣. استخراج المركز المتوسط او المتوسط المكاني (Spatial Mean) للنقاط التي تمثل المركز الجغرافي للاحياء السكنية باستخدام الاداة (Mean Center) ضمن برنامج (ArcGIS 10.3). وهي النقطة التي تمثل (من الناحية النظرية) مركز المدينة .
٤. قياس المسافة بين مركز المدينة من جهة والنقاط التي تمثل المراكز الجغرافية للاحياء السكنية من جهة ثانية باستخدام الاداة (Point Distance) ضمن الامتداد (Analysis Tools > Proximity)

٥. بعد استخراج الكثافة الحقيقية والبعد بين مركز المدينة والمركز الجغرافي لكل حي سكني ، تم استخراج درجة الارتباط المكاني بين متغير المسافة والكثافة السكانية الحقيقية في كل مدينة خلال كل سنة باستخدام نموذج الوزن التراجعي الجغرافي (Geographical Weighted Regression) (GWR)^(١) ضمن بيئة برنامج (ArcGIS10.3) ووفق نتائج نموذج الوزن التراجعي الجغرافي سوف نحصل على الكثافة المتوقعة ضمن كل حي سكني .

٦. الان اصبح لدينا ثلاثة متغيرات رئيسية هي (المسافة بين مركز المدينة والمركز الجغرافي لكل حي سكني ، الكثافة الحقيقية للحي السكني ، الكثافة المتوقعة في الحي السكني) تم نقل المتغيرات الثلاثة الى بيئة برنامج (Minitab 17) لقياس درجة الارتباط الخطي بين المتغيرات الثلاثة باستخدام معامل ارتباط بيرسون (Pearson Correlation) عند مستوى ثقة (Alpha (a) Level) (0.05).

٧. لغرض توضيح العلاقة بشكل اوضح بين المتغيرات الثلاثة لكل مدينة خلال كل سنة تم استخدام اشكال الـ (Scatterplots) و (bubble plot) ضمن برنامج (Minitab 17) خصوصا بين الكثافة الحقيقية من جهة والكثافة المتوقعة والبعد عن مركز المدينة من جهة اخرى .

٨. وللحكم على طبيعة التغير في انماط الكثافات السكانية في كل مدينة خلال كل سنة والمقارنة بين هذه النماط عبر الزمن تم اولا رسم منحنى العلاقة السبب بين البعد عن مركز المدينة وقيم لوغاريتم الكثافات السكانية ، ومن ثم رسم خط الانحدار العام (Liner Regression) بين الكثافة والبعد عن مركز المدينة ضمن برنامج (Minitab 17) وباستخدام معادلات من الدرجة الثالثة كونها تعطي قيما اكبر لمعامل تفسير التباين (R^2).

ثانياً / تحليل نتائج الدراسة .

بعد تطبيق اليات القياس السابقة على بيانات سكان مدن اقليم كردستان الرئيسية الثلاثة (اربيل ، السليمانية ، دهوك) على مستوى المحلات السكنية خلال السنوات المبينة في الجدول اعلاه ازاء كل مدينة تم الخروج بمجموعة من النتائج يمكن تحليلها وفق الترتيب التالي :

١. دقة نماذج التوقع .

من ملاحظة المعايير الرقمية المستحصلة عند تطبيق نموذج الوزن التراجعي الجغرافي (GWR) للتعبير عن مدى الدقة في توقع قيم الكثافة السكانية المتوقعة وفق متغير المسافة كما هو مبين في الجدول (٢) يمكن تدوين الملاحظات التالية :-

(١) هناك تباين واضح في قيم معامل تفسير التباين (R^2) في الكثافات السكانية المتوقعة بين مدن الاقليم خلال السنوات المبينة في الجدول وهو دليل على تباين دقة نموذج التوقع .

(٢) اعلى قيم لمعامل تفسير التباين المعدل (R^2 Adjusted) في الكثافات السكانية تظهر خلال السنوات الاخيرة في المدن الثلاثة ، وهو دليل على ان البعد عن مركز المدينة يفسر نسبة (٣٦٪) و(٣٦٪) و(٢٣٪) من التباين في الكثافة السكانية في مدن اربيل والسليمانية ودهوك على التوالي .

الجدول (٢) معايير دقة نتائج نموذج الوزن التراجمي الجغرافي (GWR) لتوقع الكثافات السكانية

دهوك			السليمانية			اربيل		
R2Adjusted	R2	السنة	R2Adjusted	R2	السنة	R2Adjusted	R2	السنة
٠,١٩	٠,٠٥	١٩٥٧	٠,١٩٨	٠,٠٠٣	١٩٤٧	٠,٥١	٠,٥٩	١٩٥٧
٠,٢٠	٠,٢٦	١٩٧٧	٠,١٩	٠,٢٢	١٩٧٧	٠,٣٨	٠,٤٤	١٩٧٧
٠,١٦	٠,٢٩	١٩٨٧	٠,٠٧	٠,١	١٩٨٧	٠,١٢	٠,١٤	١٩٨٧
٠,٠٤	٠,٠٨	١٩٩٨	٠,١١٣	٠,١٩	٢٠٠٢	٠,٢٠	٠,٢٩	٢٠٠٢
٠,٢٣	٠,٢٥	٢٠٠٩	٠,٣٦	٠,٤٧	٢٠٠٩	٠,٣٦	٠,٤٧	٢٠٠٩

R2 : (معامل تفسير التباين) مقياس يعبر عن درجة دقة التوقع ، ويمكن تفسيره بالنسبة المئوية للتباين في المتغير التابع والذي تم حسابه من قبل نموذج الانحدار ، تتراوح قيمته بين (٠,٠-١,٠) ، كما ويمكن التعبير عنه بنسبة التباين المفسر من قبل المتغيرات المستقلة في المتغير التابع .

R2Adjusted : (تعديل معامل تفسير التباين) يعبر عن التعديل في قيمة معامل تفسير التباين وفق درجة الحرية

٣) أظهرت مدينة اربيل قيما مرتفعة لمعامل تفسير التباين والتباين المعدل خلال عامي (١٩٥٧ و ١٩٧٧) مما يدل على دقة نموذج التوقع للكثافات السكانية بدلالة المسافة من مركز المدينة خلال هاتين السنتين .

٤) ان قيم معامل تفسير التباين (R^2) والتباين المعدل (R^2 Adjusted) في الكثافات السكانية في المدن خلال عام (٢٠٠٩) بالنسبة للمدن الثلاثة تعد منخفضة في واقع الامر، مما يدل على وجود عوامل اخرى تؤثر في تحديد قيم الكثافات السكانية ، الا ان البعد عن مركز المدينة يبقى العامل الابرز .

٢. تحليل العلاقات الارتباطية .

لغرض الكشف عن مدى الارتباط بين عامل البعد عن مركز المدينة وتباين قيم الكثافات السكانية على مستوى الاحياء السكنية ، والتحقق من فرضية البحث الرئيسية ومطابقته مع نتائج النماذج النظرية في هذا المجال ، تم استخراج قيمة معامل الارتباط بين عامل البعد عن مركز المدينة والكثافات السكانية الحقيقية والمتوقعة كما هو مبين في الجدول (٣) ومنه ومن الاشكال (١ ، ٢ ، ٣) نستنتج ما يلي :-

١) بالنسبة لطبيعة العلاقة الارتباطية بين الكثافة الحقيقية والبعد عن مركز المدينة فان قيمة معامل الارتباط هي قيمة سالبة وبمستويات متباينة خلال كل سنة وهو ما يعكس واقع حال هذه العلاقة ، اي انه كلما ابتعدنا عن مركز المدينة تقل قيم الكثافات السكانية . الا ان هذه العلاقة ليست خطية في كل الاحوال بدليل تباين قيمة (P-Value) بالنسبة لمستوى الثقة (α) وهو (٠,٠٥)، اذ يلاحظ في العديد من السنوات بالنسبة للمدن الثلاثة ان قيمة (P-Value) اكبر من قيمة مستوى الثقة (٠,٠٥) وهو دليل على ان العلاقة ليست خطية.

٢) ظهرت العلاقة الخطية السالبة بين البعد عن مركز المدينة والكثافة السكانية خلال جميع السنوات في مدينة اربيل ، وخلال سنتي (١٩٧٧ و ٢٠٠٩) في مدينة السليمانية و سنة (٢٠٠٩) في مدينة دهوك . يضاف الى ذلك ان اكبر علاقة خطية سالبة بمستوى ثقة تامة (٠,٠٠٠) ظهرت خلال سنة (٢٠٠٩) في المدن الثلاثة اربيل والسليمانية ودهوك بواقع (٠,٤٧) و(٠,٤٢) و(٠,٥) على التوالي (لاحظ الاشكال (١,٢,٣))، وهو دليل

- على انه كلما كبرت المدينة وتوسعت ضمن رقعة مساحية اوسع كلما كانت العلاقة بين البعد عن مركز المدينة وانخفاض الكثافات السكانية اكثر وضوحا .
- (٣) ان العلاقة بين الكثافة الحقيقية والمتوقعة هي علاقة خطية موجبة تامة خلال معظم السنوات المبينة في الجدول (٣) واكبر علاقة خطية موجبة بمستوى ثقة تامة (٠,٠٠٠) ظهرت خلال سنة (٢٠٠٩) في المدن الثلاثة (لاحظ الاشكال (١,٢٠٣)) ، وهو دليل على دقة قيم الكثافة المتوقعة من جهة وانخفاض قيم الكثافات السكانية بالابتعاد عن مركز المدينة من جهة اخرى خصوصا خلال السنوات الاخيرة بعد ازدياد حجم سكان المدن وتوسعها ضمن رقعة مساحية اوسع (لاحظ الخارطة (١)) .
- (٤) ان العلاقة بين الكثافة المتوقعة والبعد عن مركز المدينة هي علاقة خطية تامة في جميع السنوات (باستثناء مدينة السليمانية عام ٢٠٠٢) وهو دليل ضمني على دقة توقع الكثافات السكانية ضمن نموذج الوزن التراجمي الجغرافي (GWR) .
- (٥) بالنسبة لطبيعة التغير في انماط الكثافات السكانية عبر الزمن وفق السنوات المبينة ازاء كل مدينة كما في الجدول (٤) والشكل رقم (٤) يمكن ملاحظة ما يلي :-
- أ-تحول قمة الكثافة نحو اطراف الـ (CBD)، مع بقاء اعلى مستويات الكثافة في مركز المدينة ، وانخفاض مستوى الكثافة السكانية في مركز المدينة سنة بعد اخرى ، وان لم يكن ذلك على نسق مستمر خصوصا في مدينتى السليمانية ودهوك (لاحظ الشكل (٤)) .
- الخارطة (١) الكثافة الحقيقية والمتوقعة في مدن اقليم كردستان العراق

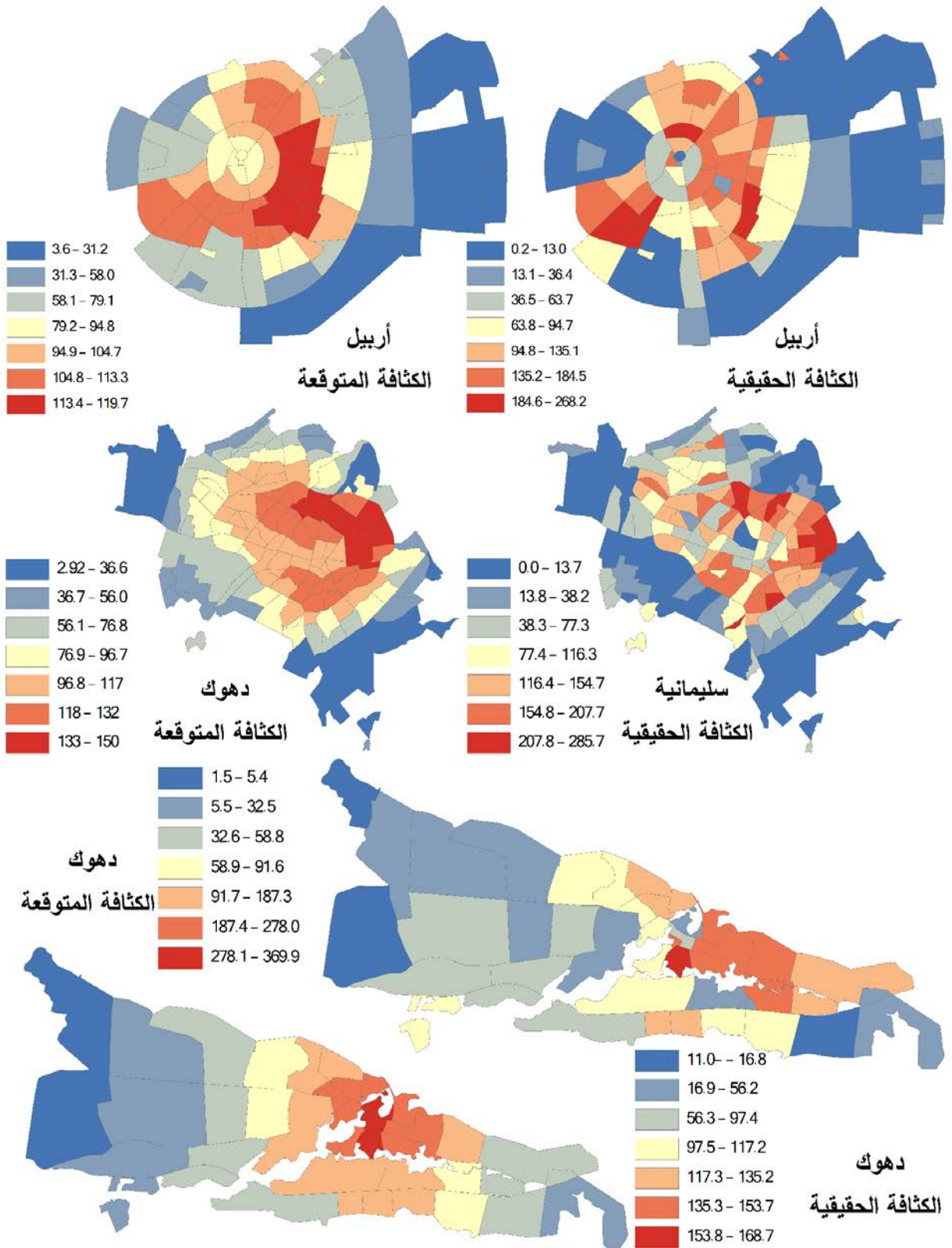

الجدول (٢) العلاقة الارتباطية (Pearson Correlation) بين متغيرات الكثافة السكانية في مدن إقليم كردستان

مدينة اربيل						السنوات
الكثافة المتوقعة مع البعد عن مركز المدينة		الكثافة الحقيقية مع البعد عن مركز المدينة		الكثافة الحقيقية مع الكثافة المتوقعة		
P-Value	Pearson Correlation	P-Value	Pearson Correlation	P-Value	Pearson Correlation	
٠,٠٠٠	١	٠,٠٤٣	٠,٧٧-	٠,٠٤٢	٠,٧٧	١٩٥٧
٠,٠٠٠	١	٠,٠١٤	٠,٦٦-	٠,٠١٤	٠,٦٦	١٩٧٧
٠,٠٠٠	١	٠,٠١٥	٠,٣٧-	٠,٠١٥	٠,٣٧	١٩٨٧
٠,٠٠٠	٠,٧٤-	٠,٠٥	٠,٣١-	٠,٠٠٠	٠,٥٥	٢٠٠٢
٠,٠٠٠	٠,٨-	٠,٠٠٠	٠,٤٧-	٠,٠٠٠	٠,٧٣	٢٠٠٩
مدينة السليمانية						السنوات
٠,٠٠٠	٠,٩٩-	٠,٩٦٨	٠,٠٢-	٠,٨١٢	٠,١١	١٩٤٧
٠,٠٠٠	١	٠,٠٠٩	٠,٤٧-	٠,٠٠٩	٠,٤٧	١٩٧٧
٠,٠٠٠	١	٠,٠٦٣	٠,٣٢-	٠,٠٦٣	٠,٣٢	١٩٨٧
٠,١٥٤	٠,١٦-	٠,٦٢٨	٠,٠٥-	٠,٠٠٠	٠,٤٨	٢٠٠٢
٠,٠٠٠	٠,٧٥-	٠,٠٠٠	٠,٤٣-	٠,٠٠٠	٠,٧٣	٢٠٠٩
مدينة دهوك						السنوات
٠,٠٠٠	١	٠,٦٨	٠,٢٢	٠,٦٦٨	٠,٢٣	١٩٥٧
٠,٠٠٠	١	٠,٠٥٢	٠,٥١-	٠,٠٥٢	٠,٥١	١٩٧٧
٠,٠١٦	٠,٥١٧-	٠,٢٥٣	٠,٢١-	٠,٠٠٣	٠,٦١	١٩٨٧
٠,٠٠٠	١	٠,١٧٧	٠,٢٨-	٠,١٧٤	٠,٢٨	١٩٩٨
٠,٠٠٠	١	٠,٠٠١	٠,٥-	٠,٠٠١	٠,٥	٢٠٠٩

ملاحظة : تم قياس قيمة معامل الارتباط (Pearson Correlation) وقيمة (P-Value) ضمن برنامج (Minitab) عند مستوى ثقة (Alpha (a) (٠,٠٥) ، فاذا كانت قيمة (P-Value) اقل من قيمة (Alpha (a) وهي عند هذه الدراسة (٠,٠٥) فاننا نرفض الفرضية الصفرية (Null Hypothesis) والتي تنص على عدم وجود علاقة خطية بين البعد عن مركز المدينة وقيم الكثافات السكانية ، ونقبل الفرضية البديلة (Alternative Hypotheses) والتي تنص على وجود علاقة خطية بين المتغيرين ، اما اذا كانت قيمة (P-Value) أكبر من قيمة (Alpha (a) فاننا لا نستطيع الحكم بوجود علاقة خطية تامة بين البعد عن مركز المدينة وقيم الكثافات السكانية .

ب- نظراً للتطور الكبير الذي طرأ على احجام سكان المدن في الاقليم وتوسعها ضمن رقعة مساحية اوسع سنة بعد اخرى ، لذلك يلاحظ ان منحنى العلاقة وخط الانحدار العام بين الكثافة والبعد عن مركز المدينة اكثر انحدارا خلال السنوات الاولى وتقل شدة الانحدار مع مرور الزمن ، الى ان نصل الى عام ٢٠٠٩ اذ يصبح منحنى العلاقة اكثر انسيابية مقارنة مع السنوات السابقة خصوصا في مدينة اربيل والسليمانية مقارنة بمدينة دهوك.

ت- من ملاحظة بيانات الجدول (٤) يظهر بان هناك تباين في قيم معامل تفسير التباين (R^2) في الكثافات السكانية بدلالة البعد عن مركز المدينة وفق معادلة الدرجة الثالثة لخط الانحدار العام خلال السنوات المبينة

في الجدول ، الا قيم هذا المعامل لعام (٢٠٠٩) بالنسبة للمدن الثلاثة قريبة جدا من قيم (R^2) لنموذج الوزن التراجعي الجغرافي (GWR) .

الشكل (١) العلاقة بين الكثافة الحقيقية والمتوقعة والمسافة من مركز المدينة (مدينة اربيل)

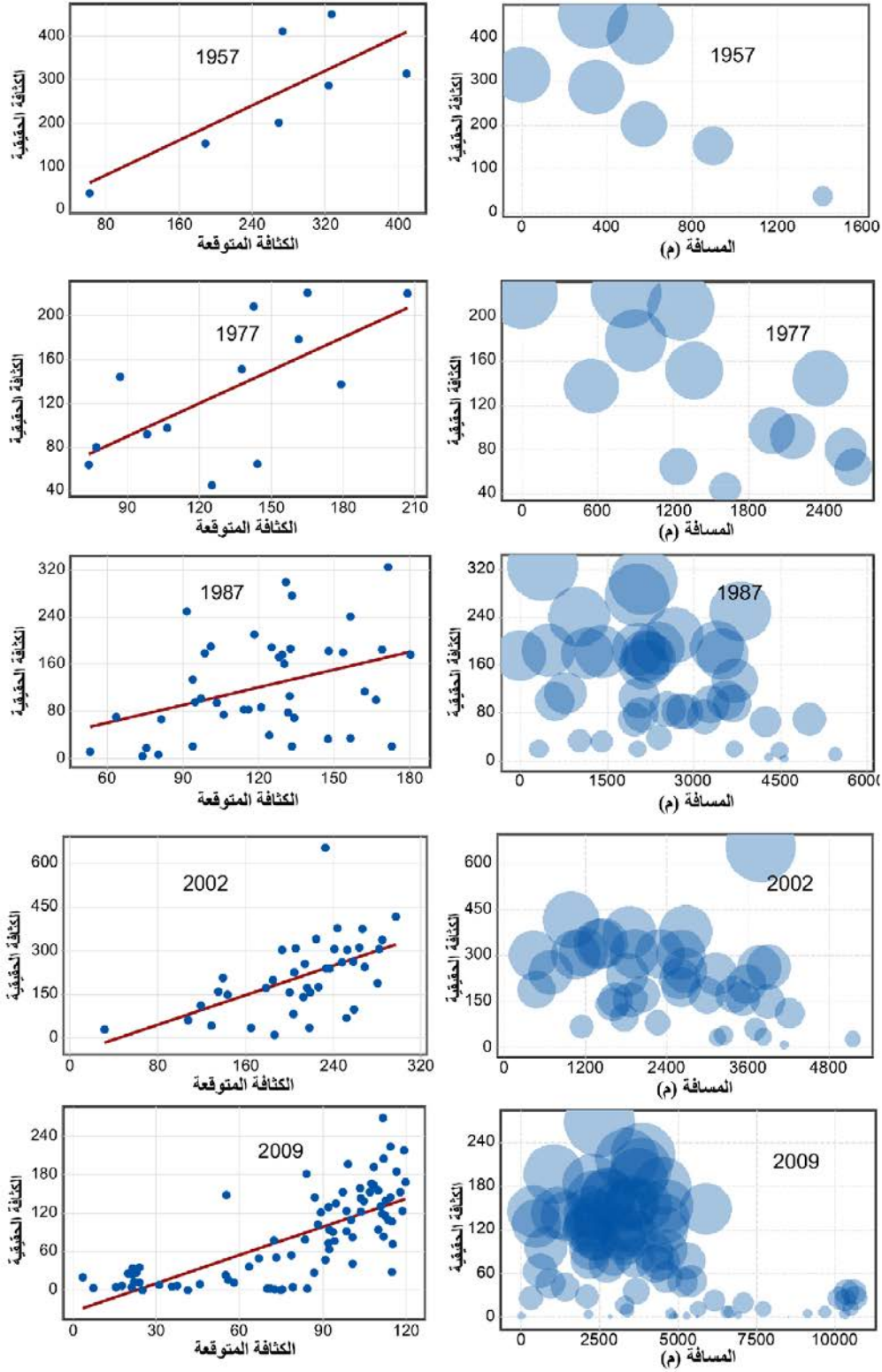

الشكل (٢) العلاقة بين الكثافة الحقيقية المتوقعة والمسافة من مركز المدينة (مدينة السليمانية)

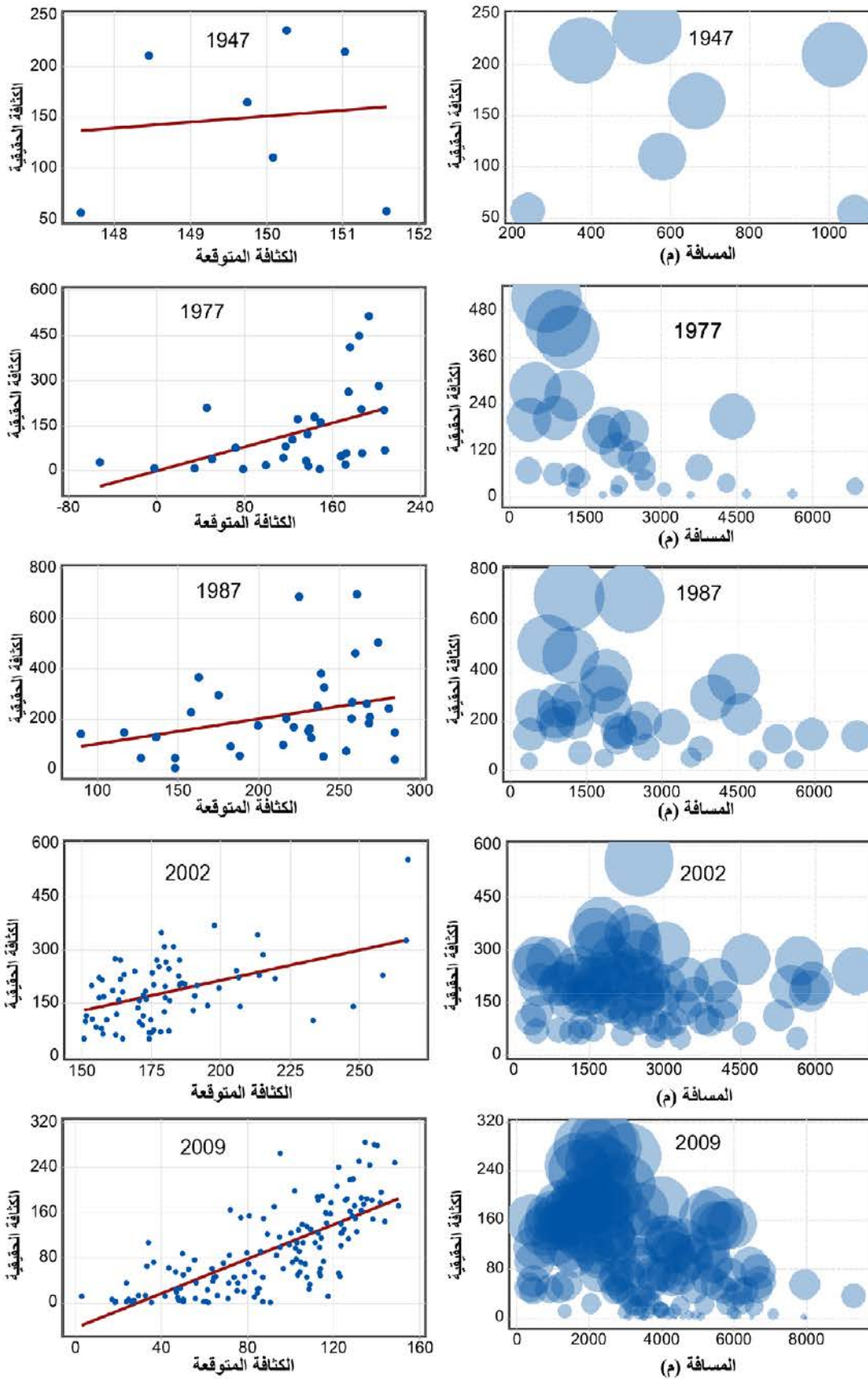

الشكل (٣) العلاقة بين الكثافة الحقيقية والمتوقعة والمسافة من مركز المدينة (مدينة دهوك)

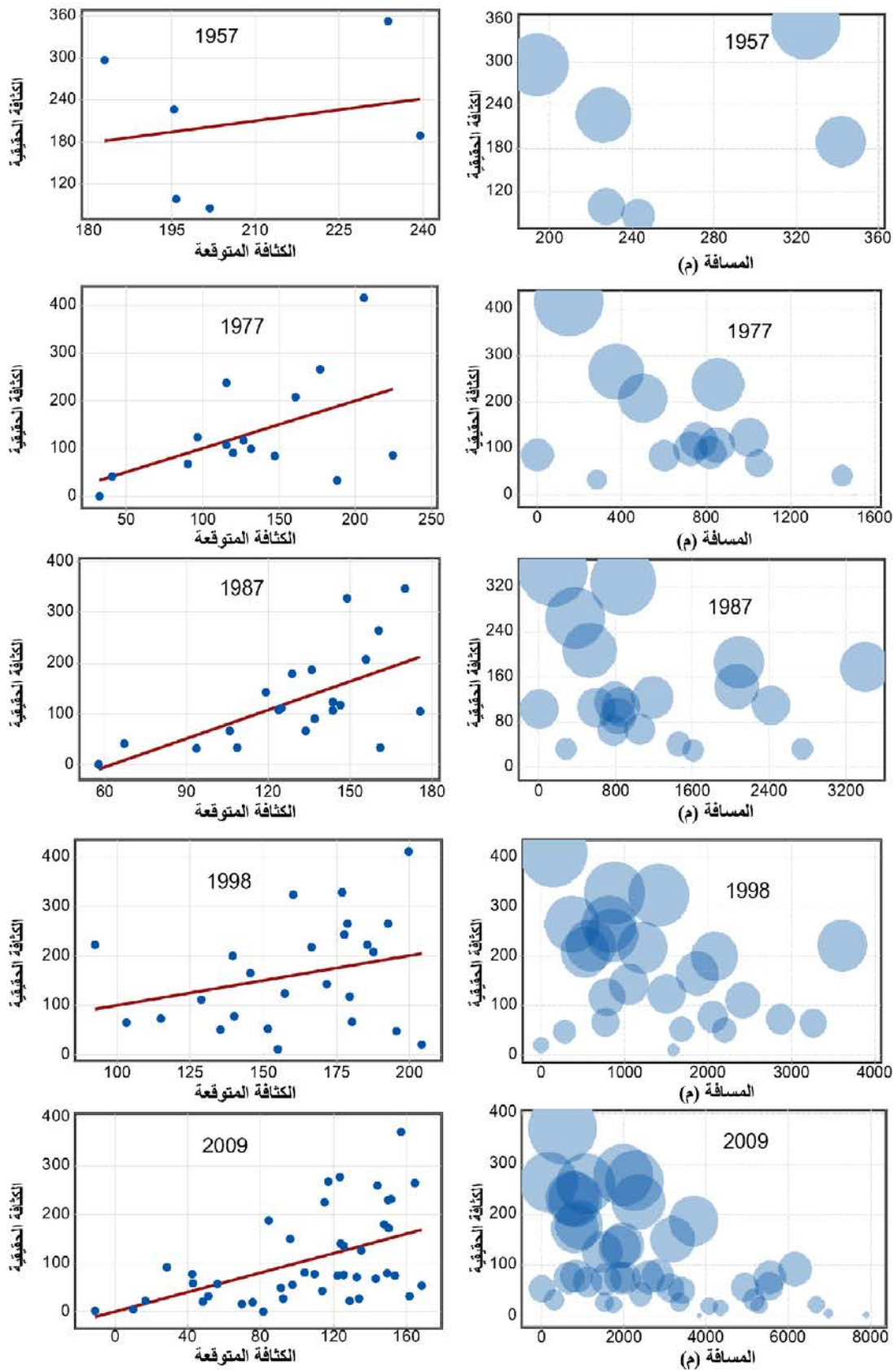

الشكل (٤) العلاقة بين لوجاريتم الكثافة السكانية والمسافة من مركز المدينة (أربيل سليمانية دهوك)

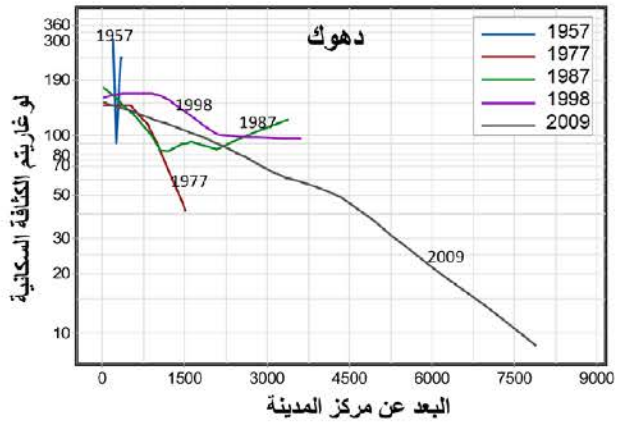
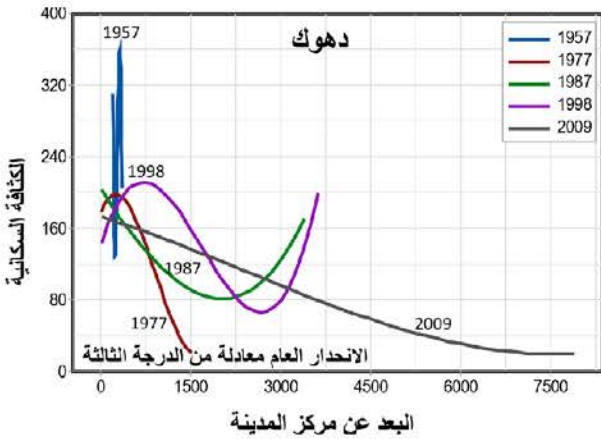
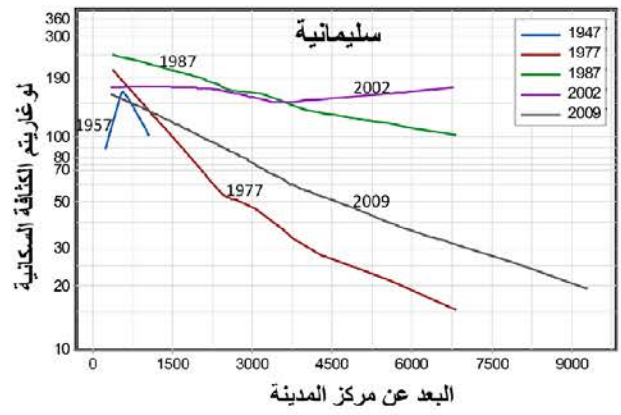
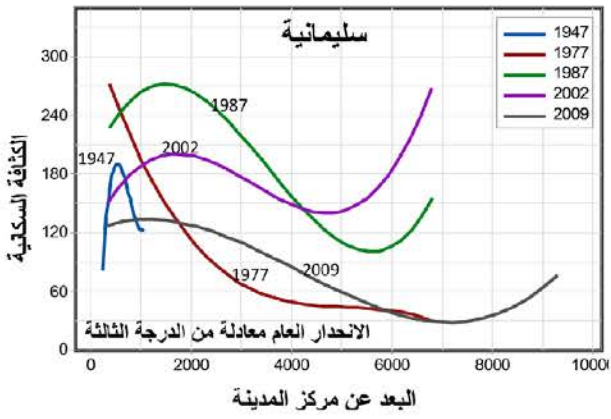
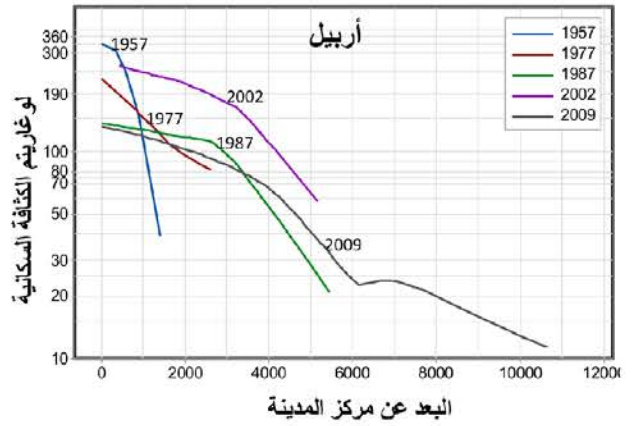
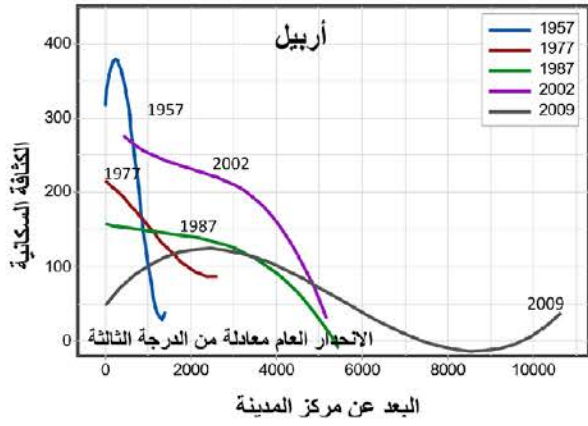

الجدول (٤) قيم معامل تفسير التباين (R²) في الكثافات السكانية في المدن وفق معادلة خط الانحدار العام

دهوك		السليمانية		أربيل	
R ²	السنوات	R ²	السنوات	R ²	السنوات
٧٣,٢	١٩٥٧	٣٠,١	١٩٤٧	٧٣,٢	١٩٥٧
٢٨,٥	١٩٧٧	٢٨,١	١٩٧٧	٤٥,٣	١٩٧٧
١٥	١٩٨٧	١٣,١	١٩٨٧	١٧,٥	١٩٨٧
٢٠,٦	١٩٩٨	٥,٢	٢٠٠٢	١١,٥	٢٠٠٢
٢٥,٨	٢٠٠٩	٢١	٢٠٠٩	٣٥,٢	٢٠٠٩

تم استخراج النتائج ضمن برنامج (Minitab 17)

الاستنتاجات والتوصيات :

- (١) ان النمط العام لتوزيع الكثافات السكانية لا تختلف كثيرا عما طرحته النماذج النظرية في هذا المجال ، اذ ان الكثافة السكانية تنخفض بالتدرج من اطراف المنطقة التجارية المركزية (CBD) باتجاه اطراف المدينة .
- (٢) ان النموذج العام لتدرج الكثافة السكانية نحو اطراف المدينة اكثر وضوحا خلال سنة (٢٠٠٩) بالنسبة للمدن الثلاثة (اربيل ، السليمانية ، دهوك) مقارنة بالسنوات السابقة ، بعد ان ازداد حجم سكان المدن وتوسعت ضمن رقعة مساحة كبيرة باتجاه الاطراف ، اذ ان قيمة معامل تفسير التباين (R²) يظهر (٣٦٪) و(٣٦٪) و(٢٣٪) على التوالي ، وهو ما يشير الى ان البعد عن مركز المدينة يعد ابرز العوامل المفسرة لانخفاض الكثافة السكانية باتجاه اطراف المدينة ، رغم ان هذه القيم نفسها تفسر وجود عوامل اخرى تتحكم في تحديد نمط توزيع الكثافات السكانية .
- (٣) اظهرت نتائج تحليل تطور انماط الكثافة السكانية ان هناك انخفاض تدريجي لمستوى الكثافة السكانية في المنطقة المركزية سنة بعد اخرى ، اضافة الى انخفاض شدة انحدار منحنى العلاقة بين الكثافة والبعد عن مركز المدينة بمرور الزمن ، وذلك راجع بطبيعة الحال الى ازدياد حجم سكان المدن وتوسعها الكبير .
- (٤) توصي الدراسة بضرورة متابعة طبيعة التغير في الانماط المكانية لتوزيع الكثافة السكانية داخل المدن ، والاخذ بنظر الاعتبار هذه التغيرات اثناء التخطيط الحضري والتوزيع المكاني للخدمات داخل المدن ، اذ ثبت بالتجربة للباحث خلال دراسات سابقة حول مدن الاقليم غياب الادراك والوعي باهمية هذه المواضيع من قبل الجهات التخطيطية وفشل بعض المشاريع بسبب اهمال دور السكان وطبيعة توزيعهم داخل الحيز الحضري .

الهوامش والمصدر :

- (١) - Harold Carter,(1981), The study of urban geography, 3rd edition, Edward Arnold, pp.169-197.
- James H.Johnson,(1968) ,Urban Geography , Pergamon Press, p.43.
- (٢) Colin Clark ,(1951), "urban population densities", Journal of the Royal Statistical Society , Series A, Vol \ 114 ,No (4), pp.490-496.
- (٣)Lesli J.King & Reginald G.Golledge,(1978) , Cities , Space m and Behavior the Elements of Urban Geography, Printic-Hall .Inc, New Jersey, pp.215-220.
- (٤) Bruce E.Newling ,(1971),The spatial variation of urban population densities ,In :Larry S. Borne , Internal Structure of the city, reading on space and environment, Oxford university press, pp. 329-337.
- (٥) - Bruce E. Newling,(1969) ," The spatial variation of urban population densities" , Geographical Review ,Vol (59), No (2), pp.242-252.
- Brian J.L Berry & Frank E. Horton, (1970),Geographical perspective on urban systems with integrated reading, Printic-Hall .Inc, New Jersy, pp. 276-305.
- (٦) Brian J.L.Berry , James W. Simmons , and Robert J.Tennant ,(1963)"Urban Population Densities : Structural and Change " Geographical Review, Vol (53), No (2), pp389-405.
- (٧) Peter Haggett & Edward Arnold(1965) , Locational Analysis in Human Geography , Edward Arnold LTD, London, pp.155-156.

(٨) من هذه الدراسات :

- كايد عثمان ابو صبيحة،(٢٠٠٣) " الانماط المكانية لتوزيع السكان في مدينة عمان " مجلة دراسات ، المجلد (١٣)، العدد (٣)، ١٩٨٦ ، ص ٢٤١-٢٩١.

كما ان البحث منشور في كتاب : كايد عثمان ابو صبيحة ، جغرافية المدن دار وائل للطباعة والنشر ، ط ١ ، ص ص ٣٢٤-٣٧٩ .

- محسن عبد الصاحب المظفر(١٩٧٥)، مدينة النجف الكبرى دراسة في نشاتها وعلاقاتها الاقليمية، رسالة ماجستير قدمت الى مجلس كلية الاداب، جامعة بغداد.

(٩) للاطلاع على العديد من هذه الدراسات راجع :

1. Joan Carles Martori & Jordi Suriñach (2001), Classical models of urban population density. The case of Barcelona Metropolitan Area, 41st Congress of the European Regional Science Association 29August-1 September (Zagreb).
2. John Adams,(1970)"Residential Structure of Mid-Westeren Cities " , Annals of Associations of American Geographers, Vol (60), pp.37-62.
3. Kevin Hourihan,(1982)" Urban Population Density Patterns and Change in Ireland, 1901-1979", the Economic and Social Review, Vol. 13, No. 2, pp. 125-147.
4. Brian J.L Berry & Frank E. Horton, Op.Cit, pp. 276-305.

(١٠) اعتمادا على :-

A. مدينة اربيل :

.١ وزارة الداخلية ، مديرية النفوس العامة ، المجموعة الاحصائية لتسجيل عام ١٩٥٧، (لواء اربيل) مطبعة الارشاد ، بغداد ، (بدون تاريخ) .

٢. الجمهورية العراقية ، وزارة التخطيط ، الجهاز المركزي للإحصاء ، نتائج التعداد العام للسكان لسنة ١٩٧٧ و١٩٨٧ ، محافظة اربيل ، مطبعة الجهاز المركزي ، بغداد ، ١٩٧٨ و١٩٨٨ .
٣. ساكار بهاء الدين عبد الله ال مدرس (٢٠٠٣)، الانماط السكنية في مدينة اربيل (دراسة في جغرافية المدن) ، رسالة ماجستير مقدمة الى مجلس كلية الاداب ، جامعة صلاح الدين ، اربيل .
٤. هونقر عبد الله كاك احمد(٢٠٠٦) ، تغير استعمالات الارض في مدينة اربيل من ١٩٨٥-٢٠٠٢ ، دراسة باستخدام تقنيات نظم المعلومات الجغرافية (GIS) والاستشعار عن بعد ، رسالة ماجستير ،مقدمة الى مجلس كلية الاداب ، جامعة صلاح الدين ، اربيل.
٥. علي محمد مصطفى ، مشكلات شبكة النقل الحضري في مدينة اربيل دراسة ميدانية للفترة (٢٠٠٥-٢٠٠٩) ، رسالة ماجستير مقدمة الى مجلس كلية الاداب جامعة صلاح الدين (غير منشورة) ، ٢٠١١ .

B. مدينة السليمانية :

١. المملكة العراقية ، وزارة الشؤون الاجتماعية ، مديرية النفوس العامة ، احصاء السكان لعام ١٩٤٧ ، بغداد ، ١٩٥٤ .
٢. الجمهورية العراقية ، وزارة التخطيط ، الجهاز المركزي للإحصاء ، نتائج التعداد العام للسكان لسنة ١٩٧٧ و ١٩٨٧ ، محافظة السليمانية ، مطبعة الجهاز المركزي ، بغداد ، ١٩٧٨ و ١٩٨٨ .
٣. كامران ظاهر سعيد (٢٠١٢)، توسع مدينة السليمانية بتاثير الاسر الحضري (دراسة في جغرافية المدن) ، مركز كوردستان للدراسات الاستراتيجية ، السليمانية ، ص ص ٢٥٦-٢٦٧ .

C. مدينة دهوك :

١. وزارة الداخلية، مديرية النفوس العامة، المجموعة الإحصائية لتسجيل عام ١٩٥٧،(لوائى الموصل وأربيل) مطبعة الإرشاد ، بغداد ، (بدون تاريخ) .
٢. الجمهورية العراقية، وزارة التخطيط، الجهاز المركزي للإحصاء، نتائج التعداد العام للسكان لسنة ١٩٧٧ و١٩٨٧، محافظة دهوك، مطبعة الجهاز المركزي، بغداد، ١٩٧٨ و ١٩٨٨ .
٣. الأمم المتحدة، برنامج الغذاء العالمي(WFP)، فرع دهوك،مركز الحاسبة الالكترونية،بيانات غير منشورة،عن عدد سكان محافظة دهوك لسنة ١٩٩٨ .
٤. جمهورية العراق،وزارة التخطيط،الهيئة العليا للتعداد العام للسكان والمساكن (٢٠٠٩)،خلاصة تحديث وحصر المباني والأسر في محافظة دهوك (غير منشورة).

(١١) للاستزادة راجع :

١. سنكري ، يمان ، (٢٠٠٨) (اعداد وترجمة) ، التحليل الاحصائي للبيانات المكانية في نظم المعلومات الجغرافية ، المراجعة العلمية : المهندس عبد الله كامل ، شعاع للنشر والعلوم ، حلب-سوريا ، ص ص ٢٥١-٢٦٠ .
- 1- A.Stewart, Fotheringham., Brunson,CH.,& Cherlton,M.,(2004). Quantitative Geography Perspectives on Spatial Data Analysis. SAGE Publication. Ltd. London.pp.107-128.
- 2- David C.Wheeler and Antonio Paez (2010)," Geographically Weighted Regression" .In : Manfred M. Fischer , and Arthur Getis (eds), Handbook of Applied Spatial Analysis ,Software Tools , Methods and Application , Springer ,London ,pp.461-486.

پوخته :

په یوهندی دناڤبهرا سټراکتورا څهباری باژیری وناڤهروکی وئ یی کاری هر ټاکنجیین باژیری بخونه، په یوهندی دناڤبهرا دابه شوبنا چریا ټاکنجیا و دوبرکهفتن ژسه نته ری باژیری د دورهیلی پهیره وی جوگرافیا پراکتیکی دا ل باژیریین هه ریما کوردستانی جاری نه هاتیه دیارکرن ، نه ف چهندهزی ټاریشه کا پهیره وی یه گریدای پراکتیکرنا نه ده بیاتیین جوگرافیا باژیرانه ل سهر باژیریین هه ریمی .

ټارمانجا څه کولینی دویچوونا سروشتی پیشکتهفتنا په یوهندیی یه دناڤبهرا دابه شوبنا چرییین ټاکنجیا و دوبرکهفتن ژ سه نته ری باژیری ل باژیریین هه ریما کوردستانی ین سهره کی (ههولیر ، سلیمانی ، دهوک) دناڤبهرا سالین (۱۹۴۷-۲۰۰۹) دا ، و بهراوردکرنا وئ دگهل نه انجامین نمونین تیوری دفی بواری دا ، ب پهیره و ټالافین نوی ین پیفانی دناڤ دورهیلی نه ده بیاتیین جوگرافیا باژیرا دا و ب هاریکاریا ته کنیکین هه بی دناڤ (GIS) دا .

څه کولین ژ دوو ته وهر پیکتیت ، یی ټیکلی هاتیه ته رخانکرن بوو پیداچوونا نه ده بیاتیین گریدای نمونین تیوری ین شروفه گهر بوو شیوین دابه شوبنا چرییین ټاکنجیا دناڤ باژیراندا ، و سروشتی داتا و پهیره وی څه کولینی . ته وهری دووی ژبوو گهنگه شه کرنا نه انجامان هاتیه دابینرین ین کو ب دهسته هاتین پستی پراکتیکرنا پهیره و ټالافین پیفانی ین ده ستیشانگری ل سهر باژیریین سهره کی ین هه ریمی .

Abstract :

The link between the structural composition of the city and its functional content, are city's population themselves. The nature of the relationship between the distribution of population densities and the distance from the city center, within the methodological framework of applied geography, has not been detected in the cities of the Iraqi Kurdistan Region yet, which can be considered as a methodological problematic, relating to the application of urban geography literature on the cities of Kurdistan region.

The research aims to investigate the nature of the evolution of the relationship between the distribution of population density and the distance from city center in the main cities of the Kurdistan region (Erbil, Sulaymaniyah, Duhok) during the period (1947-2009), and compare them with the results of theoretical models in this regard, by new methodology and tools of measurements, within the framework of urban geography literature, with the help of available techniques within the GIS.

The research includes two sections, the first one is devoted to review the literature of theoretical models which clarify the distribution patterns of population densities inside cities, beside the data and methodology used, while the second section discusses the results obtained after the application of methodology and tools of measurements which are selected previously, on the cities of Kurdistan region.

تكرار موجات الحر في مدينة اربيل للفترة من ١٩٩٢ – ٢٠١٤

أ.م.د. سليمان عبدالله اسماعيل

جامعة صلاح الدين / اربيل

كلية الآداب

قسم الجغرافية

المستخلص :

تشكل موجات الحر احدى الظواهر المناخية المهمة التي تتكرر حدوثها في مناطق كثيرة من العالم و منها منطقة الدراسة. و بسبب تباين الأقاليم من حيث مواقعها الجغرافية و تبايناتها البيئية و المناخية و قابلية مكوناتها الحية على التكيف، تباينت تعاريف الدول و مراكز الارصاد الجوية لموجات الحر. و في دراستنا هذه فان موجة الحر عبارة عن "ارتفاع درجات الحرارة لأيام غير محددة بفعل سيادة هواء ساخن لمنطقة معينة ترتفع فيها درجات الحرارة العظمى اليومية خمس درجات مئوية أو أكثر لمدة ثلاثة أيام متواصلة أو أكثر".

و من خلال الاستدلال من البيانات المناخية، يظهر تكرار موجة الحر خلال الفترة ١٩٩٢ – ٢٠١٤ في اربيل ٨٦ مرة، في السنوات الـ ٢٣ من حيث تكراراتها السنوية و تراوحت بين موجة واحدة و سبع موجات بتكرار معدله ٣.٧ موجة / السنة و بلغ معدل طول الموجة الواحدة ٤.٨ يوم / موجة حر. و بلغ عدد أيام عتبة موجة الحر ٦٦٥ يوماً و بمعدل ٢٨.٩١ يوماً / السنة حيث شكّلت ٨.١٪ من المجموع الكلي لعدد أيام الفترة المأخوذة في منطقة الدراسة. كذلك تبين من الدراسة حدوث هذه الظاهرة في جميع فصول السنة، و أعلى تكرار لها كان في فصل الربيع بنسبة ٤٨.٨ ٪ و أدنى تكرار لها كان في فصل الصيف بنسبة ٥.٨ ٪ من المجموع الكلي.

و تبين من الدراسة أيضاً ، ان التكرار السنوي لموجات الحر يختلف من شهر لآخر و هذا التباين ليس قليلاً، حيث تبين ان موجات الحر تبلغ اقصاها في آذار و نيسان و تشرين الاول و تستقر عند أدناها في شهور آب و تموز و حزيران. ان هذا التباين في تكرار موجات الحر يتخلله تباين في طولها و شدة درجة حرارتها. اذ ظهرت ان ٦٢.٨ ٪ من موجات الحر في منطقة الدراسة كانت من ضمن الموجات القصيرة و الحارة و ١٦.٣ ٪ ضمن الموجات المتوسطة و الحارة و ١.٢ ٪ منها كانت ضمن الموجات الطويلة و الشديدة الحرارة و تباينت الأصناف الأخرى بين تلك النسب.

و رجحت الدراسة أسباب حدوث موجات الحر في منطقة الدراسة الى التوزيع الجغرافي لمنظومات الضغط الجوي في شمال أفريقيا و جنوب غرب آسيا وشبه الجزيرة العربية و المتمثلة بالمنخفض الحراري السوداني و منخفض الهند الموسمي الحراري و المنخفضات الحرارية الناشئة في شبه الجزيرة العربية.

المقدمة :

تحظى ظاهرة موجات الحر بأهمية متزايدة في الدراسات المناخية و البيئية لما لهذه الظاهرة من تأثير مهم على الكثير من نواحي الحياة سواء على مستوى الفرد او على مستوى الجماعة بتباين الاقاليم الطبيعية، كما و تؤخذ كمؤشر مهم من مؤشرات تغيير الاحوال المناخية و ذلك من خلال دراسة سلوكها خلال الفترات الزمنية و مقارنتها زمانياً و مكانياً.

ان دراسة موجات الحر في منطقة محددة من اراضي اقليم كردستان العراق مهمة ، لأنها تعطي تصوراً واضحاً عن جزء مهم من الاحوال المناخية في هذه البقعة من الارض، و هي تعد من الظواهر المناخية القاسية و ان دراستها و تحديد اتجاهاتها من المواضيع المهمة التي يجب ان تؤخذ بنظر الاعتبار و ان تحسب لها حساب من قبل الجهات المختصة لما تصاحبها من تأثيرات بيئية على قطاعات مهمة ، كالقطاع الصحي و القطاع الزراعي و قطاعي المياه و الطاقة الكهربائية.

لغرض تحقيق هدف الدراسة، تم اعتماد البيانات الطقسية اليومية لعنصر درجة الحرارة العظمى اليومية لمحطة الانواء الجوية في اربيل للفترة ١٩٩٢ - ٢٠١٤ و استخراج موجات الحر منها اعتماداً على المعايير المستخلصة من هذه الدراسة. و بعد تبويب و تصنيف البيانات تم استخراج (عتبة موجات الحر، تقلبات درجات الحرارة، موجات الحر) لفترة ٢٢ عاماً و هي الفترة الموجودة عنها البيانات لدى المديرية العامة للأنواء الجوية و الرصد الزلزالي في اربيل و التي نرى انها كافية بحددها الأدنى لتتبع سلوك موجات الحر و معرفة طبيعتها. كما تم الاعتماد على الخرائط الساعية للضغط الجوي السطحي و اعتماد نماذج معينة لتحليل الضوابط المؤثرة في تكراراتها باستخدام الاساليب الكمية و الاحصائية.

و تكمن أهداف هذه الدراسة في توزيع و توضيح الخصائص الاحصائية لموجات الحر من حيث تكرارها الزمني (السنوي و الفصلي و الشهري) و تصنيفها خلال فترة الدراسة من حيث عمر الموجه و درجة شدتها و محاولة فهم المنظومات الضغطية المؤثرة في تكرارها على منطقة الدراسة.

تكمن فرضية البحث:

١- تتعرض منطقة الدراسة في جميع السنوات الى موجات الحر و هي تتراوح بين الزيادة و النقصان في سنواتها المختلفة و بوتيرة منتظمة في سنوات اخرى و لأسباب مختلفة ترتبط بحركة المنظومات الضغطية ، و لا تقتصر حدوثها خلال فصل الصيف الحار من السنة فقط ، بل تتكرر في جميع فصول السنة .

٢- ان أنظمة الضغط الجوية السطحية التي تؤدي الى موجات الحر في منطقة الدراسة تتمثل بثلاثة أنظمة و هي المنخفض الحراري الموسمي و المنخفض الحراري السوداني و المنخفض الحراري في شبة الجزيرة العربية .

لقد تم استخدام المنهج التحليلي، بهدف تحليل البيانات اللازمة لتحديد موجات الحر من حيث عمرها و تكرارها، اضافة الى توزيعها الزمني. كذلك تم استخدام الاسلوب الكمي لأجراء عمليات التحليل الاحصائي و حصر و قراءة السجل المناخي لدرجات الحرارة العظمى اليومية لمحطة الانواء الجوية في اربيل للفترة ١٩٩٢ - ٢٠١٤ لتحديد موجات الحر خلال تلك الفترة و حسب تعريفنا لظاهرة موجات الحر في هذه الدراسة، و مراجعة نماذج مختارة من خرائط الطقس السطحية الساعية (Z 00) لبعض

العناصر ذات العلاقة (الضغط الجوي السطحي، درجات الحرارة، اتجاهات الرياح) لتحديد الحالة الجوية التي تؤدي الى حدوث موجات الحر في منطقة الدراسة من الموقع الالكتروني لجامعة بليموث (vortex.plymouth.edu).

موقع منطقة الدراسة :

تتمثل منطقة الدراسة بمدينة اربيل ، التي يبلغ عدد سكانها ٨٨٢٠٢٦ نسمة حسب احصاء ٢٠١٣^(١) ، و تقع فلكيا بين دائرتي عرض ٠٧° : ٣٦° - ١٤° : ٣٦° شمالاً و خطي طول ٥٦° : ٤٣° - ٠٧° : ٤٤° شرقاً ، و بهذا تقع المدينة و المنطقة المحيطة بها في القسم الجنوبي من المنطقة المعتدلة الشمالية و تبعد عن ساحل البحر المتوسط مسافة ٧٢٠ كم و عن ساحل الخليج العربي ٨٠٠ كم^(٢) ، و انعكس ذلك على الظروف المناخية لمنطقة الدراسة التي تبلغ نسبة قاريتها ٨٨٪ حسب نموذج خروموف^(٣) . كذلك تقع منطقة الدراسة في القسم الشمالي من سهل اربيل، و قد منح هذا الموقع منطقة الدراسة سمة الموقع الانتقالي بين منطقة الجبال الالتوائية من جهة الشمال و الشرق و السهول المتموجة من جهة الجنوب و الغرب. (خارطة رقم ١)

التعريف بظاهرة موجات الحر :

تعد موجات الحر من الظواهر المناخية القاسية و المتطرفة و التي تباينت تعريفها زمانياً و مكانياً، و لا تحظ بتعريف موحد على مستوى المراكز المتخصصة كنتيجة و محصلة لاختلاف المتغيرات المناخية و الطبيعية على مستوى الاقاليم الجغرافية.

تعرف منظمة الارصاد الجوية العالمية (WMO) موجة الحر على انها سيطرة هواء حار على منطقة واسعة ترتفع فيها درجة الحرارة العظمى اليومية خمس درجات مئوية أو أكثر عن معدلاتها و لمدة خمسة أيام متتالية او أكثر^(٤) .

و ورد في تقرير فريق الخبراء المعني بكشف تغيير المناخ و مؤشرات (ETCCDI) تعريف لموجة الحر و على الصيغة التالية^(٥) هي انخفاض درجة الحرارة العظمى لأكثر من خمسة أيام متتالية تبلغ خلالها درجة الحرارة العظمى اليومية (TX) عن 90th percentile استناداً الى التسجيلات المناخية للفترة ١٩٦١ - ١٩٩٠^(٥) . و جاء في موسوعة الارصاد الجوية الامريكية بأنها فترة غير طبيعية و غير مريحة لدرجة الحرارة و هي عادة مصحوبة بالطقس الرطب و يجب ان تستمر لفترة يوم واحد على الأقل، و لكن تقليدياً فهي تستمر من عدة أيام الى عدة أسابيع^(٦) .

أما على المستوى الدولي ، فقد عرّف المعهد الملكي البلجيكي للأرصاد الجوية " موجة الحر " بأنها مدة ٥ أيام متتالية تبلغ درجة الحرارة اليومية العظمى ٢٥ درجة مئوية أكثر ، بضمنها ٢ ايام تصل فيها درجة الحرارة العظمى الى ٣٠ درجة مئوية^(٧) .

أما هيئة الارصاد الجوية الباكستاني فتعرف موجة الحر بأنها ارتفاع درجة الحرارة اليومية العظمى فوق عتبة موجة الحر لمدة ستة أيام متتالية على الاقل. و تعتمد الهيئة اعتبار المدة الزمنية المذكورة موجة حر عندما تتساوي أو تزداد درجة الحرارة اليومية العظمى عن 90th percentile درجات الحرارة العظمى المسجلة للفترة المعتمدة^(٨) . أما دائرة الارصاد الجوية الهندية فتعرف موجة الحر بأنها ارتفاع درجة الحرارة العظمى اليومية الى ٣٠ مئوية أو أكثر لمدة ٣ أيام أو أكثر على التوالي^(٩) .

خارطة رقم (١) موقع منطقة الدراسة ضمن محافظة أربيل

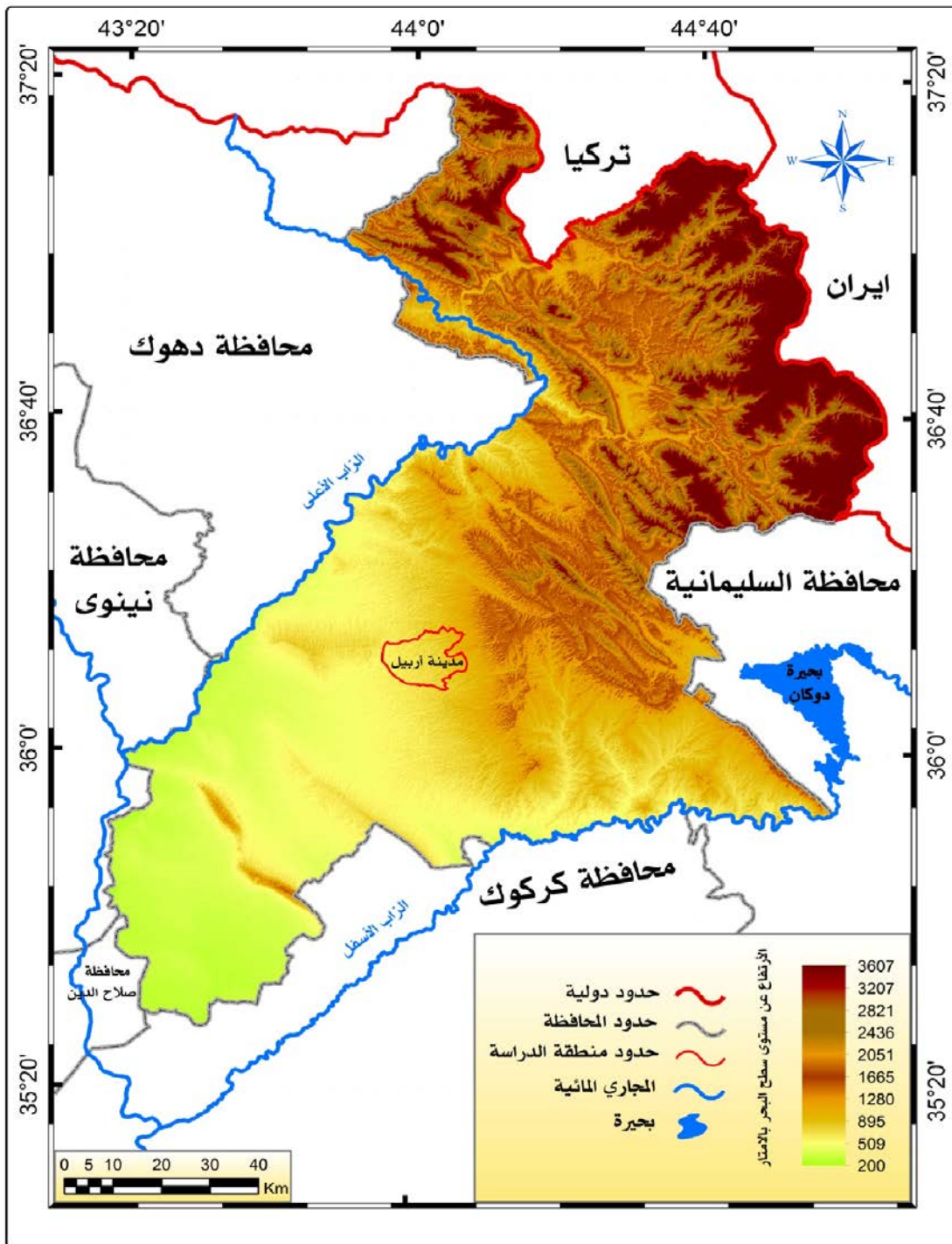

المصدر : ١- اقليم كوردستان العراق ، وزارة التخطيط ، هيئة احصاء اقليم كوردستان ، قسم الخرائط ، الخارطة
 ٢- نموذج الأرتفاع الرقمي (DEM) بمقياس ٣٠م الأدارية لمحافظة أربيل ، ٢٠١٣

و يعرف علي صبري ابو الحسين موجة الحر بأنها " سيادة أو اجتياح هواء ساخن لمنطقة ما، بحيث ترتفع خلالها درجة الحرارة العظمى اليومية الى خمس درجات مئوية فوق معدلها العام و لا تقل عن ٣٢ درجة مئوية و تستمر لفترة لا تقل عن ثلاثة ايام متواصلة"^(١٠).

مما سبق، نلخص الى نتيجة مفادها ان لا اتفاق حول تعريف موحد و ثابت و متفق عليه لتعريف الظاهرة، و لكن في المقابل يلاحظ و بشكل لا لبس فيه وجود اتفاق على ان موجة الحر ، فترة معينة تحسب بالايام ترتفع فيها درجات الحرارة قياساً الى درجات الحرارة المعتادة في المنطقة المعنية. في هذه الدراسة، تم تحديد تعريفنا لموجة الحر كحالة و نموذج خاص باقليم كوردستان العراق بناءً على المتغيرات التالية :

أولاً : ان لا يقل الفرق بين درجة الحرارة العظمى اليومية و معدلها العام لذلك الشهر عن خمسة درجات مئوية.

ثانياً : ان لا تقل الفترة الزمنية التي تسود فيها اجتياح هواء ساخن للمنطقة عن ثلاثة ايام متواصلة تباعاً.

ثالثاً : في سياق المتغيرين السابقين، لا يشترط حصر و تحديد أشهر معينة من السنة لحساب موجة الحر فيها، بل تشمل جميع أشهر السنة طالما توفر المتغيرين السابقين.

و بناءً على ذلك فان تعريفنا لموجة الحر هي "ارتفاع لدرجات الحرارة لأيام غير محددة من السنة بفعل سيادة هواء ساخن لمنطقة معينة ترتفع فيها درجات الحرارة العظمى اليومية خمس درجات مئوية أو أكثر لمدة ثلاثة ايام متواصلة أو أكثر".

عتبة موجات الحر و تقلبات درجات الحرارة :

قبل الدخول في بحث تكرارات موجات الحر و تحليلها، يستلزم الامر الاشارة الى مصطلحين مهمين لهما علاقة مباشرة بموجة الحر، و نعني بهما تعريف " عتبة موجة الحر Heat Wave Threshold " و "تقلبات درجات الحرارة Temperature Fluctuation".

فالمقصود بعتبة موجة الحر "ارتفاع درجة الحرارة العظمى اليومية لخمس درجات مئوية أو أكثر عن معدلها العام لذلك الشهر من السنة"^(١١). اما المقصود بتقلبات درجات الحرارة " ارتفاع درجة الحرارة العظمى اليومية خمس درجات مئوية أو أكثر عن معدلها العام لذلك الشهر من السنة و لمدة يوم أو يومين فقط"^(١٢). و لتوضيح المسألة نقول ان جميع الايام التي تدخل ضمن عتبة موجة الحر تحتسب ضمن ايام موجات الحر اذا توفر شرط الايام الثلاثة المتتالية، و اذا لم يتوفر هذا الشرط عد ضمن ايام تقلبات درجات الحرارة.

استناداً الى البيانات الواردة في الجدول رقم (١)، نجد أن مجموع ايام عتبة موجة الحر في منطقة الدراسة و خلال فترة الدراسة ١٩٩٢ – ٢٠١٤ بلغت ٦٦٥ يوماً بمعدل ٢٨.٩ يوماً / السنة وشكلت ٨.١% من المجموع الكلي لعدد الأيام من ١٩٩٢ – ٢٠١٤ . و كان نصيب شهور كانون الاول و كانون الثاني و شباط ٥٩ يوماً، ٣٦ يوماً، ٦٥ يوماً على التوالي. و شهور آذار و نيسان و مايس ١١٠ يوماً، ٩٥ يوماً، ٩٢ يوماً على التوالي. فيما بلغت نصيب شهور حزيران و تموز و آب ٢٢ يوماً، ١٦ يوماً، ٩ يوماً على التوالي، و بلغت في شهور أيلول و تشرين الاول و تشرين الثاني ٢٩٩ يوماً، ٦٦ يوماً، ٦٦ يوماً على التوالي. و يلاحظ من

هذا التقديم ان شهر آذار يأتي في المرتبة الاولى و شهر آب في المرتبة الاخيرة بين الشهور في منطقة الدراسة.

و بخصوص أيام تقلبات درجات الحرارة، يتبين من الجدول رقم (٢) ان مجموعها بلغت ٢٥٢ يوماً، شكلت ٣٧.٩% من مجموع أيام عتبة موجة الحر توزعت على شهور شهر كانون الاول و كانون الثاني و شباط بمقدار ١٤ يوماً، ٢٧ يوماً، ٢٩ يوماً على التوالي. اما في شهور آذار و نيسان و مايس فقد بلغت ٣٢ يوماً، ٤٥ يوماً، ١٤ يوماً على التوالي. فيما بلغت ١٠ يوماً، ٥ يوماً، ١١ يوماً في شهور حزيران و تموز و آب على التوالي. و تستقر عند ١١ يوماً، ١٢ يوماً، ٢٤ يوماً على التوالي في شهور أيلول و تشرين الاول و تشرين الثاني. و يلاحظ من هذا العرض بخصوص ايام تقلبات درجات الحرارة أن شهر مايس يأتي في المقدمة و تحتل المرتبة الاولى و شهر آب في المرتبة الأخيرة.

أما ما يتعلق بأيام موجات الحر و كما ورد في الجدول رقم (٣)، بلغت مجموعها خلال فترة الدراسة ٤١٣ يوماً، شكلت ٦٢.١% من المجموع الكلي لأيام عتبة موجة الحر في منطقة الدراسة. و توزع العدد المذكور آنفاً على شهور شهر كانون الاول و كانون الثاني و شباط بمقدار ٤٥ يوماً، ٩ يوماً، ٣٦ يوماً على التوالي. و شهور آذار و نيسان و مايس ٨١ يوماً، ٦٣ يوماً، ٤٧ يوماً على التوالي. فيما بلغ نصيب شهور حزيران و تموز و آب ٨ يوماً، ٦ يوماً، ٤ يوماً على التوالي. و بلغ في شهور أيلول و تشرين الاول و تشرين الثاني ١٨ يوماً، ٥٤ يوماً، ٤٢ يوماً على التوالي. و يلاحظ ان شهر آذار يأتي في المرتبة الاولى و شهر آب في المرتبة الاخيرة. هذا و يبلغ متوسط عمر موجة الحر في منطقة الدراسة للفترة من ١٩٩٢-٢٠١٤ في حدود ٤.٨ يوماً.

جدول رقم (۱) عدد أيام عطية موجات الحر الشهرية و السنوية في اربيل خلال الفترة ۱۹۹۲ - ۲۰۱۴

السنة	كانون الثاني	شباط	آذار	نيسان	مايس	حزيران	تموز	آب	ابول	تشرين الاول	تشرين الثاني	كانون الاول	المجموع
1992		3	4	1	1				1		5	2	7
1993													10
1994	5	1	2	9	10					2	2		29
1995	6	2	3	1	8				2	1	2		25
1996		8		1	5		2		1	3	0	7	27
1997	1	2		3	4	1			1	2	1		14
1998		1		7	6	6		1	1		15	7	44
1999	2	4	4	6	8					7	2	4	37
2000	2	1	4	7	5		6						25
2001	4	2	11	6	2		4			6	5	2	40
2002		3	10		2	1				6	3	2	27
2003	2			3	3			4	4	6	6		25
2004		3	14	4	3				1	6	1		32
2005		2	4	6	4		1			4		17	38
2006	2	6	9	7	4	6		1					35
2007	3		1		6				5	2			17
2008		1	18	12	3	2	1	1	7	2		7	54
2009	1	2	2	1	3					4		2	15
2010	5	7	11	1	2	3	1	2	3	10		8	52
2011		3	4	2	3		1					3	18
2012				7	2	2				22	7		40
2013		5		6	1				1		1		14
2014	3	9	9	8	7	1			3				40
المجموع	36	65	110	95	92	22	16	9	29	66	66	59	665

المصدر : من عمل الباحث اعتمادا على : حكومة الاقليم كورستان العراق، وزارة النقل و الوصلات، المديرية العامة للأحواء الجوية و الرصد الزلزالي، بيانات مناخية غير منشورة للفترة ۱۹۹۲ - ۲۰۱۴

الاسنة	كانون الثاني	شباط	اذار	نيسان	مايس	حزيران	تموز	اب	ايلول	تشرين الاول	تشرين الثاني	كانون الاول	الجموع
1992				1	1				1				2
1993				1								2	3
1994	2	1	2	1							2		8
1995	6	2	3	1					2	1	2		17
1996		3		1	5		2		1			1	13
1997	1	2				1			2		1		7
1998		1		1	2	1		1			2		9
1999	2	4	1		2						2	4	15
2000	2	1	1	3	5		3						15
2001	4	2	4	3	2		1			2	2		20
2002	2	3	2		2					2	3	2	16
2003					3					1			4
2004				1	3				1		1		7
2005	2	2	1	3	4		1					2	13
2006	2	1	5	7	4	3		1					23
2007			1						1		2		4
2008			1			2	1	1		2			8
2009	1	2	2	1	3					1	1	2	12
2010	2			1	2	3	1		3	1	2	1	16
2011			4	2			1	2					9
2012				1	2	2					3		8
2013		2		3	1	1			1				9
2014	3	2	2	2	4	1					1		14
المجموع	27	29	29	32	45	14	10	5	11	12	24	14	252

جدول رقم (٢) عدد ايام تقلبات درجات الحرارة الشهرية و السنوية في اربيل للفترة ١٩٩٢ - ٢٠١٤

المصدر: من عمل الباحث اعتمادا على : حكومة اقليم كردستان العراق، وزارة النقل و المواصلات، المديرية العامة للاتواء الجوية و الرصد الزلزالي، بيانات مناخية غير منشورة للفترة ١٩٩٢ - ٢٠١٤

. جدول رقم (٣) عدد أيام موجات الحر الشهرية و السنوية في اربيل خلال فترة ١٩٩٢ - ٢٠١٤ .

السنة	كانون الثاني	شباط	اذار	نيسان	مايس	حزيران	تموز	اب	ايلول	تشرين الاول	تشرين الثاني	كانون الاول	الاجموع
1992											5		5
1993		3	4										7
1994	3			8	10								21
1995					8								8
1996		5								3		6	14
1997				3	4								7
1998				6	4	5				13		7	35
1999			3	6	6					7			22
2000			3	4			3						10
2001			7	3			3			3			20
2002			8							4			12
2003								4		5			19
2004		3	14	3				4		5			25
2005			3	3						4		15	25
2006		5	4			3							12
2007	3				6				4				13
2008			17	12	3				7			7	46
2009										3			3
2010	3	7	11							8		7	36
2011		3			3							3	9
2012				6						4			32
2013		3		3									6
2014		7	7	6	3				3				26
الاجموع	9	36	81	63	47	8	6	4	18	54	42	45	413

المصدر : من عمل الباحث اعتماداً على : حكومة إقليم كردستان العراق، وزارة النقل و الوصلات، المديرية العامة للأحواء الجوية و الرصد الزلزالي، بيانات مناخية غير منشورة للفترة ١٩٩٢ - ٢٠١٤ .

التوزيع السنوي لموجات الحر :

تشير البيانات الواردة في الجدول رقم (٤) الى مجموع التكرار السنوي لموجات الحر في منطقة الدراسة ، و منها يتضح أن مجموع موجات الحر خلال فترة الدراسة بلغت ٨٦ موجة حر، و بواقع تكرار سنوي معدله ٢.٧٤ موجة حر / السنة.

ان السنوات التي سجلت فيها موجات الحر تكرر أقل من المعدل العام بلغت ١٢ عاماً و السنوات التي سجلت اقل من المعدل العام ١١ عاماً، أي ان النسبة متقاربة نوعاً ما و لصالح الأولى. و هذا يعني أن موجات الحر قد تكرر حدوثها في جميع السنوات، ولا توجد سنة ضمن السنوات المأخوذة في الدراسة الا و حدث فيها، سواء أكان هذا التكرار قليلاً أو كثيراً.

أخذت موجات الحر من حيث تكرارها السنوي بالزيادة و النقصان، و تراوحت بين موجة واحدة في حدها الأدنى عامي ١٩٩٢ و ٢٠٠٩ و سبع موجات حر في حدها الأعلى عامي ١٩٩٨ و ٢٠٠٨.

و يلاحظ من الجدول رقم (٥)، ان السنوات التي سجلت موجات حر و بتكرار سنوي قدره ٥ - ٧ موجة بلغت ٧ سنوات. و هذا يعني ان ٥٠٪ من مجموع موجات الحر المسجلة خلال فترة الدراسة سجلت خلال ٧ سنوات فقط (٣٠٪ من سنوات الدراسة)، ترتفع النسبة الى ٨٦٪ من موجات الحر خلال ١٦ سنة (حوالي ٧٠٪ من فترة الدراسة). و هذا يوضح حالة التذبذب الموجودة لهذه الظاهرة في منطقة الدراسة. بمعنى أن مجموع موجات الحر في عامي ١٩٩٨ و ٢٠٠٨ قد بلغت ١٤ موجة حر (٧ موجة حر في كل السنة) و هي تتجاوز مجموع موجات الحر المسجلة في ٧ سنوات (السنوات التي سجلت تكرار موجة حر مرة واحدة أو مرتين في السنة).

ان نسبة تكرار موجات الحر لمرة واحدة قد بلغت ٨.٧٪ من سنوات الدراسة، ارتفعت الى ٢١.٧٪ للسنوات التي سجلت تكرار سنوي ٢ - ٣ مرة. فيما تنخفض النسبة الى ١٧.٤٪ للسنوات التي سجلت تكرار ٤ مرات، و ٤.٣٪ للسنوات التي سجلت تكرار ٥ مرات، فيما تبلغ النسبة ١٧.٤٪ و ٨.٧٪ للسنوات التي سجلت تكرار سنوي ٦ - ٧ مرة في السنة.

و عودة الى البيانات الواردة في الجدول رقم (٣)، يتبين ان مجموع طول موجات الحر على مستوى السنة الواحدة يتفاوت ما بين ٣ أيام (٢٠٠٩) و ٤٦ يوماً (٢٠٠٨). هذا و بلغ معدل طول موجات الحر خلال الفترة ١٩٩٢ - ٢٠١٤ و على مستوى منطقة الدراسة ٤.٨ يوم / موجة الحر.

جدول رقم (٤) التكرار السنوي لموجات الحر في اربيل للفترة ١٩٩٢ - ٢٠١٤

ت	السنة	تكرار موجة الحر	نسبتها (%)
1	1992	1	1.2
2	1993	2	2.3
3	1994	4	4.7
4	1995	2	2.3
5	1996	3	3.5
6	1997	2	2.3
7	1998	7	8.1
8	1999	6	7.0
9	2000	3	3.5
10	2001	6	7.0
11	2002	2	2.3
12	2003	4	4.7
13	2004	5	5.8
14	2005	4	4.7
15	2006	3	3.5
16	2007	3	3.5
17	2008	7	8.1
18	2009	1	1.2
19	2010	6	7.0
20	2011	3	3.5
21	2012	4	4.7
22	2013	2	2.3
23	2014	6	7.0
	المجموع	86	100

المصدر : من عمل الباحث اعتماداً على : حكومة اقليم كردستان العراق، وزارة النقل و المواصلات، المديرية العامة للأنواء الجوية و الرصد الزلزالي، بيانات مناخية غير منشورة للفترة ١٩٩٢ - ٢٠١٤.

جدول رقم (٥) تصنيف التكرار السنوي لموجات الحر في اربيل خلال الفترة ١٩٩٢-٢٠١٤

ت	عدد الموجات	التكرار	نسبتها (%)
1	0	0	0.0
2	1	2	8.7
3	2	5	21.7
4	3	5	21.7
5	4	4	17.4
6	5	1	4.3
7	6	4	17.4
8	7	2	8.7
	المجموع	23	100

المصدر : من عمل الباحث اعتماداً على : حكومة اقليم كردستان العراق، وزارة النقل و المواصلات،

المديرية العامة للأنواء الجوية و الرصد الزلزالي، بيانات مناخية غير منشورة للفترة ١٩٩٢ -

٢٠١٤

التوزيع الفصلي لموجات الحر :

ان البيانات الواردة في الجدول رقم (٦) الخاص بالتوزيع الفصلي لموجات الحر و الملحق رقم (١) الخاص ببعض خصائص الحرارة في منطقة الدراسة، و منها نستنتج ما يأتي :

- ١- يبلغ معدل درجة الحرارة العظمى في اربيل خلال فصل الربيع ٢٠ درجة مئوية، يرتفع الى ٤٠.٤ درجة مئوية في فصل الصيف و بفارق ايجابي مقداره ٢٠.٤ درجة مئوية، لينخفض في فصل الخريف الى ٢٩.٥ درجة مئوية بفارق سلبي مقداره ١٠.٩ درجة مئوية و لينخفض ثانية في فصل الشتاء الى ١٤ درجة مئوية و بفارق سلبي مقداره ١٥.٥ درجة مئوية. أما الفرق بين فصلي الشتاء والربيع فيبلغ ٦ درجات مئوية.
- ٢- يبلغ معدل درجة الحرارة عتبة موجة الحر في منطقة الدراسة خلال فصل الربيع ٣١.٩ درجة مئوية، يرتفع الى ٤٦ درجة مئوية في فصل الصيف و بفارق ايجابي مقداره ١٤.١ درجة مئوية، لينخفض في فصل الخريف الى ٢٥.٦ درجة مئوية بفارق سلبي مقداره ١٠.٤ درجة مئوية و لينخفض ثانية في فصل الشتاء الى ٢٠.٧ درجة مئوية و بفارق سلبي مقداره ١٤.٩ درجة مئوية. أما الفرق بين فصلي الشتاء والربيع فيبلغ ١١.٢ درجات مئوية.
- ٣- يبلغ معدل درجة الحرارة موجة الحر في منطقة الدراسة خلال فصل الربيع ٣٢.٤ درجة مئوية، يرتفع الى ٤٦.٢ درجة مئوية في فصل الصيف و بفارق ايجابي مقداره ١٣.٨ درجة مئوية، لينخفض في فصل الخريف الى ٢٥.٧ درجة مئوية بفارق سلبي مقداره ١٠.٥ درجة مئوية و لينخفض ثانية في فصل الشتاء الى ٢١ درجة مئوية و بفارق سلبي مقداره ١٤.٧ درجة مئوية. أما الفرق بين فصلي الشتاء والربيع فيبلغ ١١.٤ درجات مئوية.
- ٤- ان اعلى تكرار لموجات الحر يحدث في فصل الربيع بـ ٤٢ موجة حر و نسبة ٤٨.٨% من المجموع الكلي. يأتي بعدها فصل الخريف بـ ٢١ موجة حر و نسبة ٢٤.٤% من المجموع الكلي، ثم فصل الشتاء بـ ١٨ موجة حر و

أخيراً فصل الصيف بـ 5 موجات حر و نسبة ٢٠.٩% و ٥.٨% من المجموع الكلي لكل من الفصلين الأخيرين على التوالي.

5- فيما يتعلق بعدد أيام موجات الحر خلال فصول السنة الاربعة، يلاحظ ان العدد يأخذ نفس ترتيب تكرار موجات الحر الفصلية، و يأتي فصل الربيع بالمرتبة الاولى بمجموع ١٩١ يوماً ثم فصل الخريف بـ ١١٤ يوماً ثم فصل الشتاء بـ ٩٠ يوماً و أخيراً فصل الصيف بـ ١٨ يوماً، و بنسبة ٤٦.٢%، ٢٧.٦%، ٢١.٨%، ٤.٤% للفصول الاربعة من المجموع الكلي على التوالي.

6- ان أعلى تكرار لموجات الحر و عدد أيام بقائها يكون في فصل الربيع و فصل الخريف و فصل الشتاء تباعاً، ليأتي فصل الصيف في المؤخرة و هذا مثير للانتباه، حيث يتوقع أن يأتي فصل الصيف في المقدمة و ليس في النهاية. و تحليلنا لهذه الحالة تكمن في تعريفنا لموجة الحر نفسها بأنها عبارة عن سيطرة هواء ساخن لمنطقة معينة ترتفع فيها درجة الحرارة العظمى اليومية ٥ درجات مئوية لفترة ٣ أيام متواصلة كحد أدنى و من هنا يلاحظ و عند تطبيقها على ايام فصول السنة ان التركيز يتدنى في الصيف و يرتفع في الفصول الاخرى و السبب يعود الى ارتفاع درجات الحرارة في فصل الصيف بشكل كبير، بل و ان اعلى درجة الحرارة مسجلة في منطقة الدراسة خلال فترة ١٩٩٢ – ٢٠١٤ سجلت في شهري تموز و آب من عامي ٢٠٠١ و ٢٠٠٣ على التوالي و هي ٤٨ درجة مئوية. هذا اضافة الى ارتفاع درجة حرارة عتبة موجة الحر في فصل الصيف التي تبلغ ٤٦ درجة مئوية مقارنة مع الفصول الاخرى التي تبلغ فيها ٣١.٩ درجة مئوية لفصل الربيع، و ٢٥.٦ درجة مئوية لفصل الخريف، و ٢٠.٧ درجة مئوية لفصل الشتاء. أي ان الفرق عن أقرب معدل هو ١٠.٤ درجة مئوية و ابعد معدل يصل الى ٢٥.٣ درجة مئوية. و من هنا يظهر سبب تناقص احتمالية تسجيل حدوث موجات الحر في منطقة الدراسة خلال فصل الصيف. أما تكرار حدوثها خلال فصلي الربيع و الخريف فتكمن في ان الفصلين المذكورين يعُدان من الفصول الانتقالية بين الفصل البارد و الفصل الحار بالنسبة للأولى و الفصل الحار و الفصل البارد بالنسبة للثانية و حدوث أي ارتفاع لدرجات الحرارة فوق المعدل المعتاد يقربها من عتبة موجة الحر، خاصة و ان معدلاتها الحرارية تكون منخفضة نسبياً بالمقارنة مع المعدلات الحرارية لأشهر فصل الصيف الحار و هذا ما يفسر ان ٧٢.٢% و ٧٣.٨% من مجموع موجات الحر و عدد أيام تكرارها تسجل في الفصلين الانتقاليين تباعاً (الربيع و الخريف).

جدول رقم (٦) التكرار الفصلي لموجات الحر و عدد ايامها في اربيل خلال الفترة ١٩٩٢-٢٠١٤

ت	الشهر	تكرار موجات الحر		عدد ايام موجات الحر	
		التكرار	نسبة التكرار (%)	التكرار	نسبة التكرار (%)
1	الشتاء	18	20.9	90	21.8
2	الربيع	42	٤٨.٩	191	46.2
3	الصيف	5	5.8	18	4.4
4	الخريف	21	24.4	114	27.6
	المجموع	86	100	413	100

المصدر : من عمل الباحث اعتماداً على : حكومة اقليم كردستان العراق، وزارة النقل و المواصلات، المديرية العامة للأنواء الجوية و الرصد الزلزالي، بيانات مناخية غير منشورة للفترة من ١٩٩٢ - ٢٠١٤.

التوزيع الشهري لموجات الحر :

لدراسة التوزيع الشهري لموجات الحر اعتماداً لتعريف موجة الحر ، اعتمدنا المعادلة التالية :

(معدل درجة الحرارة العظمى اليومية + ٥ درجات مئوية ≤ معدل درجة الحرارة العظمى الشهرية)

بعد تحديد موجات الحر خلال فترة الدراسة وفقاً لتكرارها الشهري، ظهر ان جميع الاشهر تسجل فيها موجات الحر و بتكرار متباين و على النحو الآتي :

١- تكرار موجات الحر في كانون الثاني :

استناداً الى جدول رقم (٧) و الملحق (١)، يبلغ معدل درجة الحرارة العظمى في هذا الشهر ١٢.٨ درجة مئوية، و يعد هذا الشهر ابرد اشهر السنة حيث وصل عدد موجات الحر خلالها الى ٣ موجة حر بنسبة ٣.٥% من المجموع الكلي خلال فترة الدراسة. كذلك وصل عدد ايام تلك الموجات الى ٩ ايام بنسبة ٢.٢% من المجموع الكلي. و بلغ عدد السنوات التي تأثرت فيها منطقة الدراسة بموجات الحر خلال هذا الشهر ٣ سنوات و عدد السنوات التي لم تسجل فيها موجات الحر ٢٠ سنة بنسبة ١٣%، ٨٧% لكل منهما على التوالي. و تمتاز موجات الحر خلال هذا الشهر بالتشابه حيث ان جميع الموجات هي من الموجات القصيرة مدتها ٣ ايام و كانت جميعها من النوع الحار.

جدول رقم (٧) تكرار موجات العصر الشهرية و السنوية في اربيل خلال الفترة ١٩٩٢ - ٢٠١٤

السنة	كانون الثاني	شباط	اذار	نيسان	مايس	حزيران	تموز	اب	ايول	تشرين الاول	تشرين الثاني	كانون الاول	الجموع
1992	-	-	-	-	-	-	-	-	-	-	1	-	1
1993	-	1	-	-	-	-	-	-	-	-	-	-	2
1994	1	-	-	2	1	-	-	-	-	-	-	-	4
1995	-	-	-	-	2	-	-	-	-	-	-	-	2
1996	-	1	-	-	-	-	-	-	-	1	-	-	3
1997	-	-	-	1	1	-	-	-	-	-	-	-	2
1998	-	-	-	1	1	1	-	-	-	-	2	-	7
1999	-	-	1	1	2	-	-	-	-	-	-	-	6
2000	-	-	1	1	-	-	1	-	-	-	-	-	3
2001	-	-	2	1	-	-	1	-	-	1	-	-	6
2002	-	-	1	-	-	-	-	-	-	1	-	-	2
2003	-	-	-	-	-	-	-	1	1	-	-	-	4
2004	-	1	2	1	-	-	-	-	-	1	-	-	5
2005	-	-	1	1	-	-	-	-	-	1	-	1	4
2006	-	1	1	-	-	1	-	-	-	-	-	-	3
2007	1	-	-	-	1	-	-	-	1	-	-	-	3
2008	-	-	2	2	1	-	-	-	1	-	-	1	7
2009	-	-	-	-	-	-	-	-	-	1	-	-	1
2010	1	1	2	-	-	-	-	-	-	1	1	1	6
2011	-	1	-	-	1	-	-	-	-	-	-	1	3
2012	-	-	-	1	-	-	-	-	-	2	1	-	4
2013	-	1	-	1	-	-	-	-	-	-	-	-	2
2014	-	1	2	1	1	-	-	-	1	-	-	-	6
الجموع	3	8	16	14	11	2	2	1	4	10	8	7	86

المصدر : من عمل الباحث اعتمادا على : حكومة إقليم كردستان العراق، وزارة النقل و المواصلات، المديرية العامة للأحواء الجوية و الرصد الزلزالي، بيانات مناخية غير منشورة للفترة من ١٩٩٢ - ٢٠١٤

٢- تكرار موجات الحر في شباط :

ترتفع معدل درجات الحرارة في هذا الشهر الى ١٤.٦ درجة مئوية، وقد تأثرت منطقة الدراسة خلال هذا الشهر بعدد من موجات الحر اكثر من الشهر السابق له بحيث وصل العدد الى ٨ موجات حر. أما عدد ايام تلك الموجات فبلغ ٣٦ يوماً و بنسبة مئوية قدرها ٩.٣٪ للأولى، ٨.٧٪ للثانية. و تراوح عمر الموجات بين ٣-٧ أيام.

هذا و قد ارتفع عدد السنوات التي تأثرت فيها منطقة الدراسة بهذه الموجات الى ٨ سنوات و نسبة ٢٤.٨٪ من المجموع الكلي و عدد السنوات التي لم تتأثر فيها منطقة الدراسة بهذه الموجات ١٥ سنة و بنسبة ٦٥.٢٪ من المجموع الكلي. هذا و تمتاز موجات حر هذا الشهر بأنها من الموجات القصيرة و الحارة باستثناء موجتين كانتا متوسطة و شديدة الحرارة نوعاً ما.

٣- تكرار موجات الحر في آذار :

يصل معدل درجة الحرارة العظمى في هذا الشهر الى ١٨.٦ درجة مئوية، و احتل المرتبة الاولى في تكرار موجات الحر بواقع ١٦ موجة حر و نسبة ١٨.٦٪ من المجموع الكلي و بلغ عدد ايام تكرارها ٧٨ يوماً لتشكّل ١٩٪ من المجموع الكلي خلال فترة الدراسة.

جدول رقم (٨) التكرار الشهري لموجات الحر و عدد ايامها في اربيل خلال الفترة ١٩٩٢-٢٠١٤

ت	الشهر	تكرار موجات الحر		عدد ايام موجات الحر	
		التكرار	نسبة التكرار (%)	التكرار	نسبة التكرار (%)
1	كانون الثاني	3	3.5	9	2.2
2	شباط	8	9.3	36	8.7
3	اذار	16	18.6	81	19.6
4	نيسان	14	16.3	63	15.3
5	مايس	11	12.8	47	11.4
6	حزيران	2	2.3	8	1.9
7	تموز	2	2.3	6	1.5
8	اب	1	1.2	4	1.0
9	ايلول	4	4.7	18	4.4
10	تشرين الاول	10	11.6	54	13.1
11	تشرين الثاني	8	9.3	42	10.2
12	كانون الاول	7	8.1	45	10.9
	المجموع	86	100	413	100

المصدر : من عمل الباحث اعتماداً على : حكومة اقليم كردستان العراق، وزارة النقل و المواصلات، المديرية العامة للأنواء الجوية و الرصد الزلزالي، بيانات مناخية غير منشورة للفترة من ١٩٩٢ - ٢٠١٤.

و فيما يتعلق بتكرارها خلال سنوات الدراسة، وجد ان السنوات التي تأثرت فيها منطقة الدراسة بهذه الموجات وصلت الى ١١ سنة بنسبة ٤٧.٨% من المجموع الكلي ، و السنوات التي لم تتأثر فيها منطقة الدراسة بهذه الموجات بلغت ١٢ سنة و بنسبة ٥٢.٢% من المجموع الكلي. اضافة الى ذلك تميز هذا الشهر بتكرار موجات الحر لأكثر من مرة واحدة خلال السنة الواحدة ، و قد تكرر هذا الامر خمس مرات في السنوات (٢٠٠١، ٢٠٠٤، ٢٠٠٧، ٢٠١٠، ٢٠١٤)، أي ان التكرارات السابقة قد حدثت كل ثلاث سنوات مرة واحدة تقريبا خلال الحقبة الأخيرة من فترة الدراسة. كذلك تميز هذا الشهر بان موجات الحر فيها كانت متنوعة من حيث الطول و شدة درجة الحرارة و تباينت بين القصيرة و المتوسطة و الطويلة و جمعت ما بين الحار و شديد الحرارة و شديد الحرارة جداً.

لعل من ابرز الموجات التي تأثر فيها منطقة الدراسة، تلك الموجة التي حدثت من ٣/٦ الى ٣/١٢ من عام ٢٠١٢ و استمرت ٧ أيام متواصلة اعقبها موجة ثانية بعد عدة ايام من انتهاء الموجة الاولى و استمرت ١٠ ايام متواصلة من ٣/٢٢ الى ٣/٣١ من السنة نفسها. بمعنى ان ١٧ من ايام ذلك الشهر استحوذ فيها هواء ساخن منطقة الدراسة و رفع درجة حرارتها الى ٢٨ درجة مئوية بفارق ١٠ درجة مئوية عن معدله العام لذلك الشهر.

٤- تكرار موجات الحر في نيسان :

تستمر معدلات درجات الحرارة في هذا الشهر بالارتفاع لتصل الى ٢٤.٧ درجة مئوية و بلغ عدد موجات الحر خلال هذا الشهر الى ١٤ موجة حر و عدد أيام تكرارها ٦٣ يوماً لتحتل ١٦.٣%، ١٥.٣% من المجموع الكلي للموجات و عدد ايام تكرارها على التوالي. و زاد عدد السنوات التي تأثر فيها منطقة الدراسة بموجات الحر الى ١٢ سنة بنسبة ٥٢.٢% ، مقابل ١١ سنة لم تتأثر فيها منطقة الدراسة و بنسبة ٤٧.٨% من سنوات قيد الدراسة.

هذا و قد تميزت موجات الحر في هذا الشهر بأنها قصيرة و متوسطة اجمالاً و من حيث شدة درجة الحرارة، جمعت ما بين الحار و شديد الحرارة و شديد الحرارة جداً.

لعل من أبرز موجات الحر في هذا الشهر، تلك الموجة التي استمرت ٩ أيام متواصلة بدأ من ٤/٢١ و استمرت الى ٤/٢٩ من عام ٢٠٠٨ حيث وصلت معدلات درجة الحرارة العظمى خلالها الى ٣٤.٩ درجة مئوية و بفارق ١٠.٢ درجة مئوية عن المعدل العام .

٥- تكرار موجات الحر في مايس :

تستمر معدلات درجات الحرارة العظمى في هذا الشهر ارتفاعها لتبلغ ٣١.٨ درجة مئوية، و بالمقابل يقل عدد موجات الحر التي تتأثر بها منطقة الدراسة مقارنة بالشهر السابق له لتستقر عند ١١ موجة حر و عدد ايام تكرارها ٤٧ يوماً بنسبة ١٢.٨% و ١١.٤% من المجموع الكلي لهما على التوالي.

بلغ عدد السنوات التي تأثرت بها منطقة الدراسة بهذه الموجات ٩ سنوات و بنسبة ٣٩.١% من مجموع سنوات الدراسة، و السنوات التي لم تتأثر بها منطقة الدراسة ١٤ سنة و بنسبة ٦٠.٩% من سنوات الدراسة ، و يعود السبب في ذلك الى ارتفاع درجات الحرارة العظمى في هذا الشهر مقارنة مع الشهور السابقة لها و ارتفاع معدل درجة حرارة عتبة موجة الحر الى ٣١.٩ درجة مئوية. كذلك امتازت موجات الحر في هذا الشهر بأنها كانت قصيرة و حارة اجمالاً مع بعض الاستثناءات. و لعل من أبرز تلك

الاستثناءات الموجة الحارة التي تأثرت بها منطقة الدراسة لمدة ١٠ أيام ابتداءً من ٥/٢٢ الى ٤/٣١ من عام ١٩٩٤ و كانت موجة طويلة من حيث الفترة الزمنية و حارة في الأيام السبعة الأولى و شديدة الحرارة في أيامها الثلاثة الأخيرة.

٦- تكرار موجات الحر في حزيران :

تستمر معدلات درجات الحرارة العظمى في هذا الشهر بالارتفاع لتبلغ ٣٨.١ درجة مئوية. أما عدد موجات الحر فقد انخفضت عددها الى ٢ موجة حر و بلغ مجموع ايام تكرارها ثمانية أيام ، و الايام الثمانية هذه توزعت على الموجة الاولى (٥ أيام) و الموجة الثانية (٣ أيام) خلال عامي ١٩٩٨ و ٢٠٠٦ على التوالي. و امتازت كلتا الموجتين بانهما كانتا قصيرتين و حاريتين.

ان انخفاض عدد موجات الحر في هذا الشهر يعود الى ارتفاع معدل درجة حرارة عتبة موجة الحر الى ٤٣.٩ درجة مئوية مقارنة مع نفس العتبة في الشهر السابق لها و التي بلغت ٣٨.٢ درجة مئوية، و بهذا ارتفع سقف درجة الحرارة اليومية التي يتم احتساب موجة الحر عندها بمقدار ٥.٢ درجة مئوية. و بلغت نسبة السنوات التي لم تسجل فيها موجات الحر في هذا الشهر ٩١.٣٪ و السنوات التي سجلت فيها ٨.٧٪ من اجمالي سنوات الدراسة.

٧- تكرار موجات الحر في تموز :

تسجل في هذا الشهر اعلى القيم لدرجات الحرارة العظمى و تبلغ ٤١.٦ درجة مئوية و بلغ عدد الموجات ٢ موجة حر، تكرر حصولهما في الأيام الثلاثة الأخيرة من هذا الشهر في عامي ٢٠٠٠ و ٢٠٠١. أما السنوات الأخرى فلم تسجل فيها موجات الحر ، و بالتالي استقرت نسبة السنوات التي تأثرت بها منطقة الدراسة بهذه الموجات عند ٨.٧٪ و السنوات التي لم تتأثر بها عند ٩١.٣ أسوة بشهر حزيران. و امتازت كلتا الموجتين بأنهما كانتا قصيرتين من حيث الطول و حاريتين من حيث شدة درجة الحرارة.

ان السبب وراء قلة عدد موجات الحر يعود الى ارتفاع درجات الحرارة العظمى و معدلاتها، اضافة الى ارتفاع معدل درجة حرارة عتبة موجة الحر من ٤٣.٩ درجة مئوية في شهر حزيران الى ٤٧.٢ درجة مئوية في هذا الشهر و بفارق ٣.٣ درجة مئوية، و هذا ما يفسر انخفاض و قلة عدد أيام عتبة موجة الحر في هذا الشهر و كذلك قلة أيام تقلبات درجات الحرارة. ان أعلى درجة حرارة عظمى يومية قد سجلت في هذا الشهر هي ٤٨ درجة مئوية في ٢٩/٧/٢٠٠١ ضمن احدى موجات الحر التي استمرت ثلاثة أيام.

٨- تكرار موجات الحر في آب :

يسجل في هذا الشهر ثاني أكبر معدل لدرجة الحرارة العظمى و كذلك أقل تكرار لموجات الحر. فمن مجموع عدد سنوات الدراسة و ضمن الـ ٨٦ موجة الحر المسجلة، لم تسجل في هذا الشهر الا موجة حر واحدة و استمرت لأربعة ايام بدأً من ٨/٨/٢٠٠٣ و انتهت في ١١/٨/٢٠٠٣ و كانت موجة قصيرة و حارة.

ان انخفاض عدد موجات الحر في هذا الشهر أسوة ببقية الأشهر الحارة الأخرى، يعزى الى ارتفاع درجات الحرارة العظمى اضافة الى ارتفاع معدل درجة حرارة عتبة موجة الحر الى ٤٧.١ درجة مئوية. و تجدر الإشارة الى ان الموجة الوحيدة المسجلة في هذا الشهر رفعت من قيم درجات الحرارة العظمى الى مستويات قياسية حيث وصلت الى ٤٨ درجة مئوية بتاريخ ١٠/٨/٢٠٠٣.

٩- تكرار موجات الحر في أيلول :

تبدأ وتيرة درجات الحرارة العظمى بالانخفاض في هذا الشهر لتستقر عند ٣٦.٨ درجة مئوية فيما تزداد عدد موجات الحر الى ٤ موجات حر لتشكّل ٤.٧٪ من المجموع الكلي لموجات الحر خلال فترة الدراسة. أما عدد أيام بقاء تلك الموجات فبلغ ١٨ يوماً لتشكّل ٤.٤٪ من المجموع الكلي. وبلغ عدد السنوات التي تأثرت فيها منطقة الدراسة بتلك الموجات الى ٤ سنوات و التي لم تتأثر بها ١٩ سنة بنسبة ١٧.٤٪، ٨٢.٦٪ من المجموع الكلي على التوالي.

هذا و بقيت الموجات القصيرة هي المسيطرة باستثناء موجة حر واحدة استمرت ٧ أيام متتالية (٢٠٠٨/٩/٧-١) و من حيث شدة درجات الحرارة امتازت جميعها بأنها حارة و لم تسجل موجات شديدة أو شديدة جداً. رغم انخفاض معدل درجة حرارة عتبة موجة الحر الى ٤٢.٣ درجة مئوية و بفارق ٤.٨ درجة مئوية عن شهر آب، بقيت موجات الحر قليلة الحدوث في هذا الشهر.

١٠- تكرار موجات الحر في تشرين الأول :

ينخفض معدل درجة الحرارة العظمى الى ٣٠.٦ درجة مئوية و معدل درجة حرارة عتبة موجة الحر الى ٣٧.٢ درجة مئوية مما انعكس على ازدياد عدد موجات الحر في هذا الشهر الى ١١ موجة حر و شكّلت ١١.٦٪ من المجموع الكلي و بلغ عدد أيام بقائها ٥٤ يوماً بنسبة ١٣.١٪ من المجموع الكلي. و بلغ عدد السنوات التي تأثرت بها منطقة الدراسة ٨ سنوات بنسبة ٣٤.٨٪ من سنوات الدراسة و عدد السنوات التي لم تحدث فيها موجات الحر خلال هذا الشهر ١٥ سنة بنسبة ٦٢.٢٪ من سنوات الدراسة.

تمتاز موجات الحر في هذا الشهر بأنها تطول لأربعة أيام أو أكثر، و ان غالبيتها من الموجات القصيرة (٦-٣ يوم) و أنها حارة من حيث شدة درجة الحرارة.

و لعل ابرز موجة حر تأثرت بها منطقة الدراسة، تلك الموجة التي استمرت ١٨ يوماً متواصلة من ١٠/١ الى ١٠/١٨ من عام ٢٠١٢ اعقبته موجة ثانية بعد يوم واحد فقط من انتهاء الموجة الاولى و استمرت ٤ ايام من ١٠/٢٠ الى ١٠/٢٣ من السنة ذاتها. بمعنى ان ٢٢ يوماً من هذا الشهر في عام ٢٠١٢ استحوذ فيها هواء ساخن منطقة الدراسة و رفع درجة حرارتها الى ٣٨ درجة مئوية بفارق ٧.٤ درجة مئوية عن معدلها لذلك الشهر.

١١- تكرار موجات الحر في تشرين الثاني :

يصل معدل درجة الحرارة العظمى في هذا الشهر الى ٢١.١ درجة مئوية و معدل درجة حرارة عتبة موجة الحر ٢٧.٣ درجة مئوية بفارق ٩.٩ درجة مئوية عن شهر تشرين الأول. و بلغ عدد موجات الحر ٨ موجة حر و عدد أيام تكرارها ٤٢ يوماً بنسبة ٩.٣٪، ١٠.٢٪ من المجموع الكلي على التوالي. و بلغ عدد سنوات التي تكرر فيها حصول موجة الحر (١ - ٢) مرة في السنة ٧ سنوات و التي لم تحدث فيها موجة الحر ١٦ سنة و بنسبة ٣٠.٤٪ و ٦٩.٦٪ من سنوات الدراسة على التوالي.

هذا و تمتاز موجات الحر في هذا الشهر بأنها قصيرة و متوسطة من حيث الطول، و حارة اجمالاً من حيث شدة درجة الحرارة.

١٢- تكرار موجات الحر في كانون الأول :

يبلغ معدل درجة الحرارة العظمى في هذا الشهر ١٤.٨ درجة مئوية و معدل درجة حرارة عتبة موجة الحر ٢٢.٧ درجة مئوية، و بلغ عدد موجات الحر ٧ موجة ، بنسبة ٨.١٪ من المجموع الكلي و عدد أيام تكرارها ٤٥ يوماً بنسبة ١٠.٩٪ من العدد الكلي.

و يبلغ عدد السنوات التي تأثرت فيها منطقة الدراسة بهذه الموجات ٦ سنوات بنسبة ٢٦٪ من سنوات الدراسة و عدد السنوات التي لم تتأثر بها منطقة الدراسة ١٧ سنة بنسبة ٧٤٪ من سنوات الدراسة.

اجمالاتاً تمتاز موجات الحر في هذا الشهر بأنها قصيرة و متوسطة و من حيث شدة درجة الحرارة متنوعة بين الحار و الشديد الحرارة و الشديد الحرارة جداً.

ان ابرز موجات الحر التي سيطرت على منطقة الدراسة خلال هذا الشهر، تلك الموجة التي استمرت من ١٢/١ الى ١٢/١٥ من عام ٢٠٠٥ و بلغ معدل درجة الحرارة العظمى أثنائها ٢٤.٢ درجة مئوية و بفارق ٩.٨ درجة مئوية عن المعدل العام لهذا الشهر. كذلك تلك الموجة التي استمرت لمدة اسبوع كامل ابتداءً من ١٢/١ و انتهاءً بـ ١٢/٧ من عام ٢٠١٠ حيث وصل معدل درجة الحرارة العظمى وقتها الى ٢٥.٢ درجة مئوية و بفارق ١٠.٤ درجة مئوية عن المعدل العام لهذا الشهر.

تصنيف موجات الحر في منطقة الدراسة :

لقد تم تصنيف موجات الحر في منطقة الدراسة وفقاً لثلاثة معايير هي :

أولاً : معيار مدة موجة الحر :

تمثل مدة موجة الحر، الفترة الزمنية التي تستغرقها موجة الحر في منطقة الدراسة، و هنا يتراوح ما بين ٣ - ١٨ يوماً. ان جدول رقم (٩) يوضح توزيع موجات الحر الـ ٨٦ في منطقة الدراسة خلال الفترة ١٩٩٢ - ٢٠١٤ و استناداً الى هذا المعيار، تصنف موجات الحر في منطقة الدراسة الى :

١- الموجات القصيرة (٣ - ٥ أيام) : هي الموجات السائدة ، و تأثرت بها منطقة الدراسة بشكل كبير، و بلغ مجموعها ٦٢ موجة حر، شكّلت ٧٢٪ من المجموع الكلي لموجات الحر خلال فترة الدراسة.

٢- الموجات المتوسطة (٦ - ٨ أيام) : و بلغ مجموعها ١٨ موجة حر، و شكّلت ٢١٪ من المجموع الكلي لموجات الحر خلال فترة الدراسة.

٣- الموجات الطويلة (٩ أيام و أكثر) : هي اقل الموجات تكراراً، و بلغ مجموعها ١٦ موجة حر و شكّلت ٧٪ من المجموع الكلي لموجات الحر خلال فترة الدراسة.

و يظهر من جدول رقم (١٠) ان موجات الحر التي تراوح طولها بين ٣ - ١٠ أيام قد تكررت خلال سنوات الدراسة ٨ مرات، و الموجات من ١١ - ٢٠ يوماً تكررت خلال سنوات الدراسة ٦ مرات، و الموجات من ٢١ - ٣٠ يوماً قد تكررت خلال سنوات الدراسة ٥ مرات، و الموجات من ٣١ - ٤٠ يوماً تكررت خلال سنوات الدراسة ٣ مرات، و الموجات لأكثر من ٤١ يوماً مرة واحدة.

ثانياً : معيار شدة درجة حرارة موجة الحر :

و يمثل مقدار الزيادة التي تصلها درجة الحرارة العظمى اليومية عن معدل درجة الحرارة العظمى لذلك الشهر من السنة و يظهر من الجدول رقم (٩) و الملحق رقم (٢) ما يأتي :

- ١- الموجات الحارة : يشكل هذا النوع النسبة العظمى من مجموع الموجات الحارة في منطقة الدراسة، حيث بلغ مجموعها ٧١ موجة حر، و شكلت ٨٣٪ من المجموع الكلي لموجات الحر خلال فترة الدراسة.
- ٢- الموجات شديدة الحرارة : و بلغ مجموعها ١٣ موجة حر، و شكلت ١٥٪ من المجموع الكلي لموجات الحر خلال فترة الدراسة.
- ٣- الموجات شديدة الحرارة جداً : بلغ مجموع هذا النوع خلال فترة الدراسة ٢ موجة حر، و شكلت ٢٪ من المجموع الكلي لموجات الحر خلال فترة الدراسة.

جدول رقم (٩) تصنيف موجات الحار في اربيل خلال الفترة ١٩٩٢ – ٢٠١٤

ت	نوع الموجه	التكرار	النسبة %
1	قصيرة	62	72
2	متوسطة	18	21
3	طويلة	6	7
المجموع		86	100
1	حارة	71	83
2	شديدة	13	15
3	شديدة جداً	2	2
المجموع		86	100
1	قصيرة حارة	54	62.8
2	قصيرة شديدة	8	9.3
3	قصيرة شديدة جداً	0	0.0
4	متوسطة حارة	14	16.3
5	متوسطة شديدة	3	3.5
6	متوسطة شديدة جداً	1	1.2
7	طويلة حارة	3	3.5
8	طويلة شديدة	1	1.2
9	طويلة شديدة جداً	2	2.3
المجموع		86	100%

المصدر : من عمل الباحث اعتماداً على : حكومة اقليم كردستان العراق، وزارة النقل و المواصلات،

المديرية العامة للأواء الجوية و الرصد الزلزالي، بيانات مناخية غير منشورة للفترة ١٩٩٢ - ٢٠١٤

جدول رقم (١٠) تصنيف طول موجات الحر في أربيل خلال الفترة ١٩٩٢-٢٠١٤

الفئات	الفئات (اليوم)	التكرار (السنة)	السنوات التكرار
1	٣ الى ١٠ اليوم	8	1992 - 1993 - 1995 - 1997 - 2000 - 2009 - 2011 - 2013
2	١١ الى ٢٠ اليوم	6	1996 - 2001 - 2002 - 2003 - 2006 - 2007
3	٢١ الى ٣٠ اليوم	5	1994 - 1999 - 2004 - 2005 - 2014
4	٣١ الى ٤٠ اليوم	3	1998-2010-2012
5	٤١ اليوم فأكثر	1	2008
	المجموع	23	23

المصدر : من عمل الباحث اعتماداً على : حكومة اقليم كوردستان العراق، وزارة النقل و المواصلات، المديرية العامة للأنواء الجوية و الرصد الزلزالي، بيانات مناخية غير منشورة للفترة من ١٩٩٢ - ٢٠١٤

ثالثاً : معيار مدة و شدة درجة حرارة موجة الحر "المعيار المزدوج" :

من خلال مقارنة طول موجات الحر في منطقة الدراسة خلال الفترة ١٩٩٢ - ٢٠١٤ مع شدة درجة حرارة تلك الموجات و كما يظهر من الجدول رقم (٩) و الملحق رقم (٢) يتبين ما يأتي :

١- الفئة الاولى : بلغ مجموع موجات الحر القصيرة و الحارة ٥٤ موجة حر و الموجات القصيرة و شديدة الحرارة ٨ موجة حر، و شكل كلا النوعين ٦٢.٨٪ و ٩.٣٪ من المجموع الكلي لموجات الحر خلال فترة الدراسة. فيما لم تسجل أي من الموجات القصيرة و الشديدة الحرارة جداً.

٢- الفئة الثانية : بلغ مجموع الموجات المتوسطة و الحارة ١٤ موجة حر ، و الموجات المتوسطة و الشديدة الحرارة ٣ موجة حر ، و الموجات المتوسطة و الشديدة الحرارة جداً موجة واحدة فقط، و شكلت الانواع الثلاثة نسبة ١٦.٣٪، ٣.٥٪، ١.٢٪ من المجموع الكلي لموجات الحر خلال فترة الدراسة.

٣- الفئة الثالثة : بلغ مجموع الموجات الطويلة و الحارة ٣ موجة حر و الموجات الطويلة و شديدة الحرارة موجة واحدة و الموجات الطويلة و شديدة الحرارة جداً ٢ موجة حر و شكلت الأنواع الثلاثة ٣.٥٪، ١.٢٪، ٢.٣٪ من المجموع الكلي لموجات الحر خلال فترة الدراسة.

يلاحظ من هذا العرض و وفقاً للمعيار الثالث، ان مجموع موجات الحر ضمن الفئة الاولى ٦٢ موجة و الفئة الثانية ١٨ موجة و الفئة الثالثة ٦ موجة، و شكلت الفئات الثلاثة حوالي ٧٢٪، ٢١٪، ٧٪ من المجموع الكلي لموجات الحر خلال الفترة ١٩٩٢ - ٢٠١٤.

الضوابط الجغرافية و انماط الضغط المؤثرة في تكرار موجات الحر :

تتعدد الضوابط الجغرافية المؤثرة في تكرار موجات الحر في منطقة الدراسة، و لكن مقدار تباين تكرارها السنوي و الشهري زمانياً لايمكن ربطه بالعوامل الجغرافية الثابتة من الموقع الجغرافي و طوبوغرافية الارض و... الخ. فالظاهرة الجغرافية المعنية في هذه الدراسة "موجات الحر"، لها بعدان - زمني و مكاني - ، و البعد المكاني هنا ثابت و يتمثل في موقع محطة الأنواء الجوية في اربيل و التي تقع ضمن سهل اربيل في الأقسام الشمالية من المنطقة شبه الجبلية و القريبة من السلسلة الجبلية التي تفصل المنطقة الجبلية عن المنطقة شبه الجبلية في الأقليم و العراق. أما البعد المؤثر في تذبذب تكرار موجات الحر السنوية و الفصلية و الشهرية و تباينها النوعي فتكمن في البعد الزمني. فالعامل المؤثر في تذبذب تكرار موجات الحر يتعلق بتكرار المنظومات الضغطية و خصائصها و حالة طبقات الجو العليا و تبادل و تغاير مراكز الضغط المرتفع و المنخفض و كذلك يتعلق بتعريف موجة الحر نفسها و أسلوب تحديدها و الخصائص الحرارية خلال فترة ظهورها.

و بعد دراسة المنظومات الضغطية المؤثرة في منطقة الدراسة كجزء من اقليم جنوب غرب آسيا و حصر موجات الحر خلال الفترة من ١٩٩٢ - ٢٠١٤، تبين ان انظمة الضغط الجوي السطحية التي تؤدي الى تأثير منطقة الدراسة بظاهرة موجات الحر، تتمثل في المنخفضات الجوية بنوعها الجبهوية و الحرارية و خصوصاً منخفض الهند الموسمي و المنخفض السوداني و منخفض شبه الجزيرة العربية و المنخفضات المندمجة المتشكلة من اندماج المنخفضات السابقة الذكر^(١٣). لكن ابزر هذه المنخفضات هي المنخفض الموسمي و المنخفض السوداني.

أولاً / منخفض الهند الموسمي الحراري :

يتكون فوق شبه القارة الهندية و هو من المنخفضات الحرارية شبه الدائمة التي تستمر لفترة طويلة من السنة. و يعد عاملاً مؤثراً في تحديد الاحوال المناخية في الاقسام الجنوبية الغربية من قارة آسيا. حيث يتجه غرباً باتجاه شبه الجزيرة العربية و التي تتشكل فوقها منخفضات حرارية^(١٤)، و نظراً لقوة هذا المنخفض فإنه لايدع مجالاً لتطور أو نشوء منخفضات حرارية أخرى في المنطقة و بهذا يكون مسيطراً على الأحوال الطقسية فوقها و خصوصاً خلال الموسم الصيفي و تشكل جزء مهم من معالم طقسها^(١٥).

و خلال سيطرة المنخفض الموسمي تتعرض منطقة الدراسة الى رياح من الاتجاهات الشرقية و الشمالية الشرقية و الشمالية الغربية و الغربية و الجنوبية الغربية قادمة من الهضبة الايرانية و هضبة الاناضول و هضبة شبه الجزيرة العربية ، و هي رياح حارة بسبب هبوطها و تعرضها لمقدار كبير من الاشعة الحرارية بسبب قوة الاشعة الشمسية و صفاء السماء نسبياً و طبيعة الارض الجرداء و هذه العوامل تسبب رفع درجات الحرارة تلك المناطق كمحصلة نهائية^(١٦).

فامتداد هذا المنخفض نحو السواحل الشرقية للبحر المتوسط يؤدي الى تعرض منطقة الدراسة الى رياح غربية الى شمالية غربية، و مدى امتداده غرباً يزداد بزيادة عمق المنخفض، الا ان انحساره و تراجعته ليتمركز فوق شبه الجزيرة العربية يؤدي الى هبوب رياح حارة و جافة^(١٧)، فتؤدي الى تأثير

منطقة الدراسة بموجات حر مختلفة، تعتمد طولها و شدة درجة حرارتها على عمق المنخفض و الحالة في طبقات الجو العليا المرافقه له.

و في النصف الصيفي من السنة و نتيجة لالتقاء المنخفض الموسمي الحراري بالمنخفضات الحرارية الناشئة في شبة الجزيرة العربية تتشكل (منخفضات مندمجة) و هي عبارة عن نطاق هائل من الضغط الجوي المنخفض فوق شبة الجزيرة العربية و اطرافها يساهم في تغيير الاحوال الطقسية^(١٨).

ثانياً / المنخفض السوداني الحراري :

يعد هذا المنخفض امتداد للمنخفض المتمركز فوق هضبة الحبشة ، و تتحكم التوزيعات الضغطية في أطرافها في حركة هذا المنخفض. اذ ان تركيز نطاق من الضغط الجوي فوق البحر الأحمر و امتداده الى البحر المتوسط يساعد على تحرك هذا المنخفض باتجاه الشمال. و يؤدي ضعف أو تلاشي المرتفع الجوي فوق شبة الجزيرة العربية الى تحركها نحو الشمال الشرقي باتجاه منطقة الدراسة كجزء من اقليم أكبر^(١٩).

كذلك تتأثر منطقة الدراسة في النصف الشتوي من السنة بهذا المنخفض خاصة عندما تكون المنخفضات الجوية المتوسطة عميقة حيث تهباً المجال لقدمها من الجهة الجنوبية الغربية (يتقدم المنخفضان المتوسطي و السوداني معاً) مما يساعد على اندماجهما في شرق البحر المتوسط أو جنوب شرقه و تصبجا (منخفض مندمج) ^(٢٠) و من ثم تحركه و امتداده بشكل طولي بحيث تغطي مساحة واسعة تمتد من جنوب شبه الجزيرة العربية حتى تركيا و تشير معطيات الرصد الجوي أنه عند تحرك المنخفض السوداني ترافقه في طبقات الجو العليا الأخاديد الواطئة^(٢١).

ان منخفض هند الموسمي و المنخفض السوداني و ما يتولد من منخفضات حرارية أخرى فوق شبه الجزيرة العربية، يؤدي دورها في جلب الكثير من الأحوال الطقسية لعل أبرزها ارتفاع درجات الحرارة و هما يتعاقبان على الاقسام الجنوبية الغربية من قارة آسيا و بضمنها منطقة الدراسة، غير ان منخفض الهند الموسمي يكون أكثر سيطرة خاصة خلال النصف الصيفي من السنة^(٢٢).

ان الخارطة رقم (٢) تعطي فكرة عن موجة الحر التي تعرضت لها منطقة الدراسة خلال الفترة من ٣٠١ / ٢٠٠٦/٦ و استمرت ثلاثة أيام . و يظهر في الشكل امتداد منخفض الهند الحراري الموسمي نحو شبه الجزيرة العربية و بلاد الشام و كذلك منطقة الدراسة في ٢١/٥/٢٠٠٦، فوجد أخذودين بقيمة ٩٩٩ مليبار مصححة الى مستوى سطح البحر، احدهما متجه نحو منطقة الدراسة و الآخر باتجاه غرب السعودية، فيما كانت قيم الضغط الجوي السطحية في منطقة الدراسة في حدود ١٠٠٦ مليبار و اتجاهات الرياح جنوبية الى جنوبية غربية، تطور و تعمق المنخفض الموسمي و اتسع مساحة سيطرته حتى هيمنت على ثلثي مساحة العراق ضمن الاقسام الوسطى و الجنوبية و انخفضت قيمة الضغط السطحية في منطقة الدراسة الى ٢٠٠٤ مليبار، ثم اتسع المنخفض أكثر في ١/٦/٢٠٠٦ و تغير شكله و عمقه و سيطر على كامل مساحة العراق تقريباً و ازداد اتساعه و استمر بقاءه جاثماً على كامل القسم الغربي من آسيا حتى وصل الى مشارف أوروبا في ٢/٦/٢٠٠٦ ثم تقلص قليلاً في يوم ٣/٦/٢٠٠٦ و بقيت قيم الضغط الجوي في منطقة الدراسة تتراوح ما بين ١٠٠٠ - ١٠٠٤ مليبار خلال الأيام الثلاثة الأخيرة ضمن فترة الظهيرة و

اتجاهات الرياح جنوبية شرقية و جنوبية و جنوبية غربية. هذا و بلغت قيم درجات الحرارة العظمى المسجلة في تلك الفترة من ٥/٣٠ الى ٢٠٠٦/٦/٣ بلغت ٣٨.٦، ٤٣.٥، ٤١.٢، ٤٣.٦، ٤٣.٢ درجة مئوية.

النموذج الآخر للأحوال الطقسية المرافقة لموجات الحر في منطقة الدراسة، ما تراقف مع أطول موجة حر خلال فترة الدراسة و التي امتدت من ١٠/١ الى ١٠/١٨ من عام ٢٠١٢ من المنظومات الضغطية في الشرق الاوسط (خارطة رقم ٣). ففي اليوم الأول كانت هناك منطقتان للضغط المنخفض في غرب منطقة الدراسة و الأخرى في جنوب شرق منطقة الدراسة ضمن مساحة العراق و منطقة للضغط المرتفع في غرب منطقة الدراسة و كذلك منخفض موسمي فوق الأقسام الشمالية من بحر العرب و منخفض حراري كبير نشأت فوق أراضي شبة الجزيرة العربية. و في اليوم الثاني اندمج المنخفض الموسمي بالمنخفض السوداني و سيطر المنخفضان على مساحة هائلة امتدت من السودان و مصر و الى الهند و باكستان و بضمنها منطقة الدراسة و اتسعت مساحة المنخفضات و تعمقت كثيراً في اليوم الثالث و تأثرت بها منطقة الدراسة بشكل أكبر و استقر الضغط الجوي السطحي في حدود ١٠٠٥ مليبار خلال اليوم الرابع. و في اليوم الخامس بقيت قيم الضغط الجوي السطحية في منطقة الدراسة في حدود ١٠٠٥ مليبار و كانت جزأ من منطقة شاسعة تحت سيطرة المنخفض الموسمي و المنخفض السوداني مقابل تراجع المرتفع الجوي الازوري و هذه الحالة هيأت المجال لتسخين الهواء و بالتالي ارتفعت درجات الحرارة. و بقيت الحالة على هذا المنوال خلال الأيام الباقية حتى تقلص المنخفض الموسمي في اليومين الاخيرين و بقي المنخفض السوداني مؤثراً على المنطقة ضمن مساحة أوسع في جنوب غرب قارة آسيا.

خلال فترة موجة الحر هذه، بلغت معدل درجة الحرارة العظمى اليومية ٣٨.٥ درجة مئوية بفارق ٧.٩ درجة مئوية عن المعدل العام لدرجة الحرارة العظمى لشهر تشرين الأول. أما اتجاهات الرياح خلال تلك الموجة، فتغيرت من يوم لآخر، الا أنها اجمالاً تراوحت ما بين الجنوبية و الغربية و الجنوبية غربية.

خارطة رقم (٢) منظومات الضغط الجوي السطحية المرافقة لموجة الحر ا- ٢٠٠٦/٦/٣ في منطقة الدراسة.

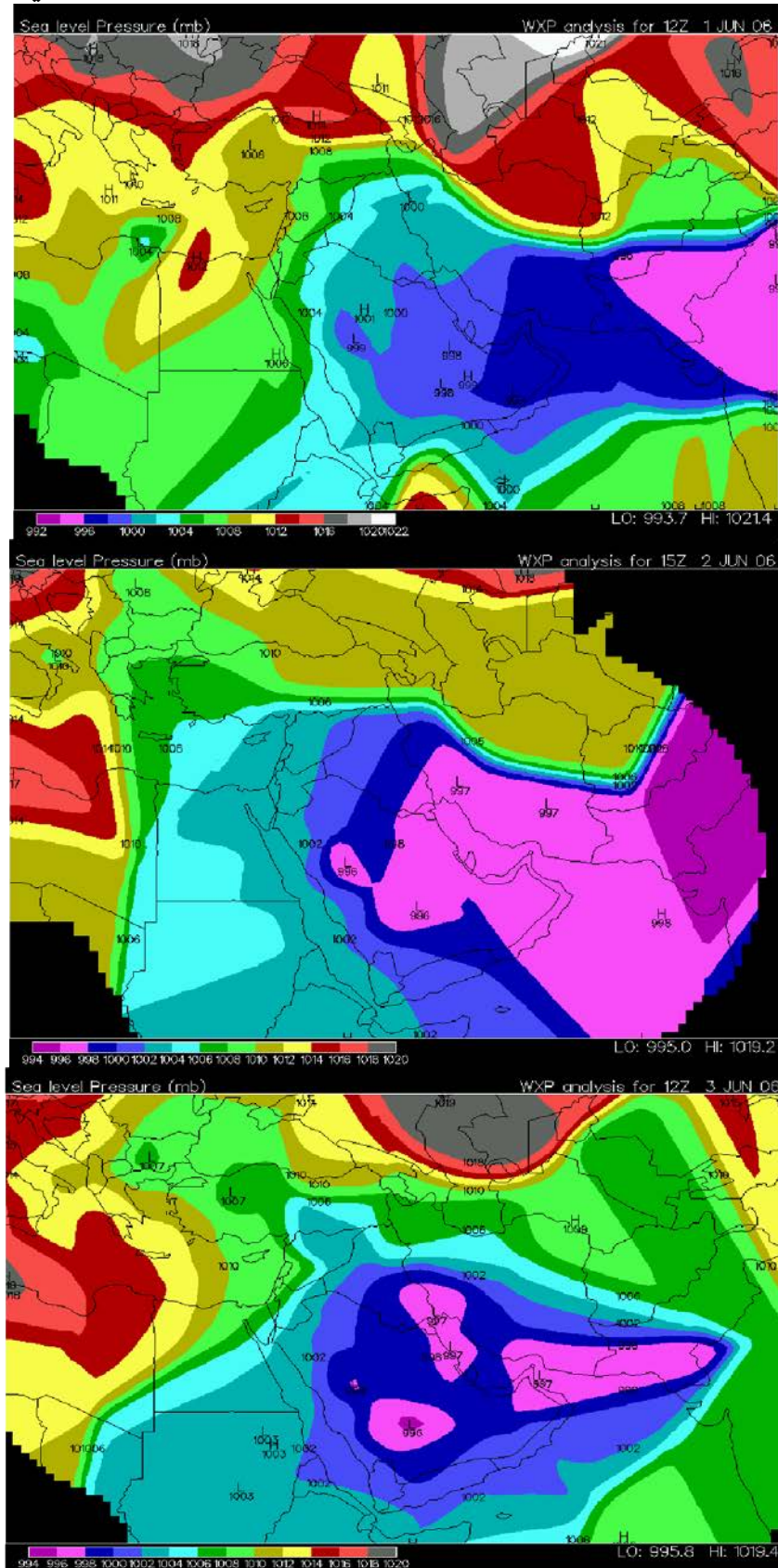

www.vortex.plymouth.edc

المصدر :

خارطة رقم (٣) منظومات الضغط الجوي السطحية المرافقة لموجة الحر ١ - ١٨ / ١٠ / ٢٠١٢ في منطقة الدراسة.

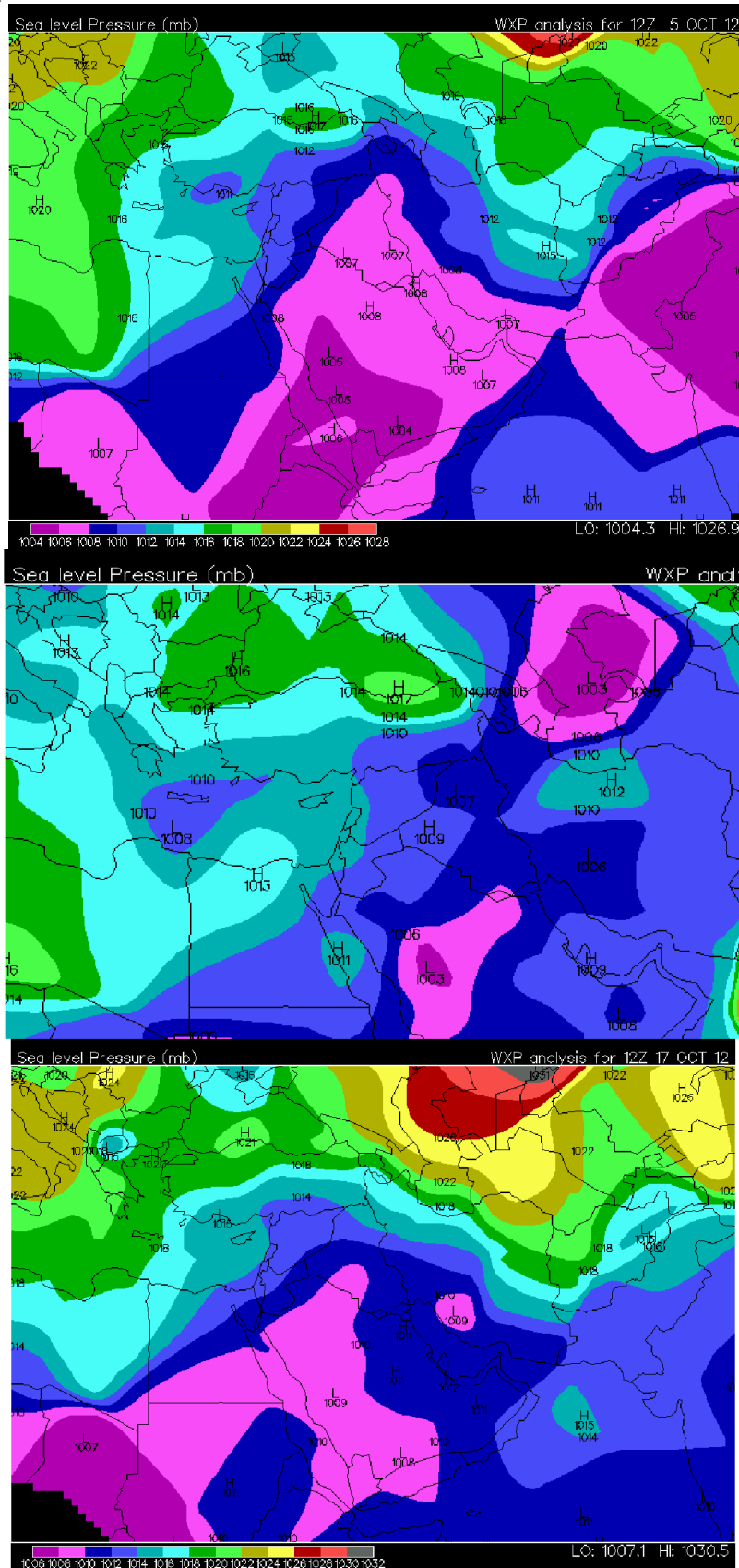

www.vortex.plymouth.edu

المصدر :

الاستنتاجات : توصلت الدراسة الى مجموعة استنتاجات، فيما يلي أهمها :

- ١- ان موجات الحر من الظواهر الطقسية و المناخية المهمة التي تتكرر حدوثها في أقاليم كثيرة، و لا توجد تعريف موحد لها و تباينت بسبب تباين الاحوال و الظروف الطبيعية و البيئية و المناخية رغم وجود اتفاق على متغيرات أساسية أهمها انها فترة طويلة نسبياً من الطقس الحار و بشكل مفرط و يتم الاستدلال اليها بالنسبة الى الطقس المعتاد في المنطقة و الفترة المعنية.
- ٢- بلغ عدد موجات الحر في منطقة الدراسة خلال الفترة ١٩٩٢-٢٠١٤، ٨٦ موجة حر، بمعدل ٣.٧٤ موجة حر لكل سنة. و تباين مجموع طول موجات الحر خلال السنة الواحدة، بحيث تراوحت ما بين ٣ أيام (٢٠٠٩) و ٤٦ يوم (٢٠٠٨)، فيما بلغ معدل طول موجات الحر خلال الفترة ١٩٩٢ - ٢٠١٤ و على مستوى منطقة الدراسة ٤.٨ يوم / لكل موجة الحر.
- ٣- تباين التكرار السنوي لموجات الحر خلال فترة الدراسة بين موجة واحدة (١٩٩٢، ٢٠٠٩) و سبع موجات (١٩٩٨، ٢٠٠٨)، ولم تخلوا سنة من تكرار موجات الحر.
- ٤- تباين التكرار الفصلي لموجات الحر، و تراوح ما بين ٤١ موجة في فصل الربيع و ٥ موجة في فصل الصيف و ٢٢ موجة في فصل الخريف و ١٨ موجة في فصل الشتاء، و بنسبة ٤٦.٢٪، ٤.٤٪، ٢٧.٦٪، ٢١.٨٪ لكل من الفصول الاربعة على التوالي.
- ٥- يأتي فصل الربيع في مقدمة الفصول من حيث تكرار موجات الحر و فصل الصيف في المرتبة الاخيرة و توصلت الدراسة الى ان السبب وراء ذلك يعود الى اعتدال الحرارة و انخفاض معدل درجة حرارة عتبة موجة الحر في الاولى و ارتفاع درجات الحرارة و ارتفاع معدل درجة حرارة عتبة موجة الحر في الثانية.
- ٦- تباينت أشهر السنة من حيث تكرار موجات الحر و جاء شهر آذار في المقدمة و شهر آب في المرتبة الاخيرة بين الشهور، و السبب وراء ذلك يعود الى اعتدال الحرارة و انخفاض معدل درجة حرارة عتبة موجة الحر في آذار و ارتفاع درجات الحرارة و ارتفاع معدل درجة حرارة عتبة موجة الحر في آب.
- ٧- من حيث فترة موجة الحر، شكّلت الموجات القصيرة و الموجات المتوسطة نسبة ٨٣٪ من المجموع الكلي لموجات الحر خلال فترة الدراسة (٧٢٪ للأولى و ٢١٪ للثانية). و من حيث شدة درجات الحر، شكّلت الموجات المعتدلة ٨٣٪ من المجموع الكلي و الموجات شديدة الحرارة ١٥٪ من المجموع الكلي. و من حيث فترة و شدة درجة حرارة موجة الحر، شكّلت الموجات القصيرة والحارة و الموجات المتوسطة والحارة ٧٩.١٪ من المجموع الكلي لموجات الحر (٦٢.٨٪ للأولى و ١٦.٣٪ للثانية) و جاءت الأصناف الأخرى بنسب أقل و متباين فيما بينها.
- ٨- من متابعة المنظومات الضغطية المرافقة لتكرار موجات الحر، تبين ان العامل المؤثر في حدوث موجات الحر في منطقة الدراسة هو المنظومة الضغطية للمنخفض الهندي الموسمي الحراري و المنخفض الحراري السوداني و المنخفضات المندمجة.

التوصيات :

- ١- ضرورة الأهتمام بظاهرة موجات الحر وتأثيراتها البيئية على مستوى منطقة الدراسة خصوصاً و اقليم كوردستان العراق عموماً لما لها من آثار خطيرة على جوانب الحياة البشرية و الانشطة الاقتصادية و خصوصاً الزراعية منها.
- ٢- اجراء دراسات أخرى عن الظواهر المناخية القاسية على مستوى اقليم كوردستان العراق مثل العواصف الغبارية و الترابية و موجات البرد و و تغير في خصائص الظواهر الطقسية بسبب التغير المناخي و دراسة آثارها السلبية و الايجابية – ان وجد- على اقليم كوردستان.

الهوامش و المصادر :

- (١) حكومة اقليم كوردستان العراق، وزارة التخطيط، المديرية العامة للاحصاء، بيانات غير منشورة.
- (٢) استخرجت المسافة عن طريق استخدام برنامج Google earth .
- (٣) تم احتساب معامل القارية باستخدام معادلة خروموف (معامل القارية = المدى الحراري السنوي – ٥.٤ جا دائرة العرض / المدى الحراري السنوي $\times 100$) و الملحق رقم (١) من هذه الدراسة . حول المعادلة المستخدمة ينظر : أحمد سعيد حديد و آخرون ، المناخ المحلي ، مطبعة جامعة الموصل ، الموصل ، ١٩٨٢ ، ص ٦٨
- (4) Hickey, K., The historic record of cold spells in Ireland, Irish Geography, Vol 44 : 2-3, July-November 2011 , p 305
- (5)White CJ, Grose MR, Corney SP, Bennett JC, Holz GK, Sanabria LA,McInnes KL, Cechet RP, Gaynor SM and Bindoff NL, Climate Futures for Tasmania , Antarctic Climate and Ecosystems Cooperative Research Centre, Technical Report, December 2010 , p 4
- (٦) http://glossary.ametsoc.org/wiki/Special:Search?title=Special%3ASearch&search=heat+wave&fulltext=Search&match_all=0&ns0=1
- (٧)Unit Environment and Health , Climate change and Health – set-up of monitoring of potential effects of climate change on human health and on the health of animals in Belgium , December 2009 , Brussels , p ١٢
- (٨)Dr.Uz-Zaman,Q., A.Mahmood, Dr.G.Rasul and M.Afzaal, Climate change Indicators of Pakistan, Technical report No.PMD-22/2009 , August 2009, p 18
- (٩) Srivantava,A.K., M.Rajeevan and S.R.Kshirsagar, Development Resolution Daily Gridded Temperature Data set 1969 – 2005 for Indian Region, National Climate Centre - Report 8, India Meteorological Department, Pune, India, June 2008, p 5
- (١٠) علي صبري محمود ابو الحسين، موجات الحر في الاردن (١٩٦٠- ٢٠٠٠)، اطروحة دكتوراه مقدمة الى كلية الدراسات العليا في الجامعة الاردنية، عمان، ٢٠٠١، ص ٦
- (١١) المصدر نفسه ، ص ٢١٤- ٢١٥

- (١٢) المصدر نفسه ، ص ٢١٥
- (١٣) د. سعود عبدالعزيز الفضلي و أحمد جاسم الحسان، الاتجاهات العامة لتكرار موجات الحر في البصرة، مجلة آداب البصرة، العدد ٥٧، السنة ٢٠١١، ص ٢٦٨
- (١٤) د.كاظم عبدالوهاب حسن الاسدي و عزيز كويتي حسين الحسناوي، الخصائص الشمولية لمناخ المملكة العربية السعودية، مجلة آداب البصرة، العدد ٥٢، السنة ٢٠١٠، ص ١٨٥
- (١٥) المصدر نفسه ، ص ١٨٥
- (١٦) د. سعود عبدالعزيز الفضلي و أحمد جاسم الحسان، المصدر السابق، ص ٢٦٩
- (١٧) علي صبري محمود ابو الحسين، المصدر السابق، ص ٥٥
- (١٨) د.كاظم عبدالوهاب حسن الاسدي و عزيز كويتي حسين الحسناوي، المصدر السابق، ص ١٨٤
- (١٩) المصدر نفسه ، ص ١٨٣
- (٢٠) عبدالامام نصار ديري، تحليل جغرافي لخصائص مناخ القسم الجنوبي من العراق، رسالة ماجستير مقدمة الى كلية الآداب - جامعة البصرة، ١٩٨٨، ص ١٣١
- (٢١) المصدر نفسه ، ص ١٣١
- (٢٢) المصدر نفسه ، ص ١٢٩

ملحق رقم (1) بعض خصائص درجات الحرارة في اربيل خلال فترة الدراسة 1992 - 2014

الذي الحراري	تاريخ اثنى درجة حرارة عطشى يومية مسجلة	الذي درجة حرارة عطشى يومية مسجلة	الفرق عن معدل درجة الحرارة العطشى الشهرية	تاريخ اعلى درجة حرارة عطشى يومية مسجلة	اعلى درجة حرارة عطشى يومية مسجلة	معدل درجة حرارة موجية الحر	معدل درجة حرارة تغطيات الحرارة	معدل درجة حرارة عتبية موجية الحر	معدل درجة الحرارة العطشى الشهرية	معدل درجة الحرارة الشهرية	الشهر
18.9	1/1/2009	2.9	9	18/1/2010	21.8	18.8	18.8	18.8	12.8	8.6	كانون الثاني
22.9	15/2/1993	1.8	10.1	25/2/2014	24.7	20.9	20	20.6	14.6	9.7	شباط
29.8	8/3/2013	4	15.2	30/3/2008	33.8	26.1	24.7	25.7	18.6	13.8	نار
28.3	10/4/1997	10	13.6	27/4/2008	38.3	32.3	31.1	31.9	24.7	18.6	نيسان
22.9	2/5/2010	18.3	9.4	31/5/2006	41.2	38.7	37.8	38.2	31.8	25.1	مايس
16.9	2/6/1992	28.6	7.4	15/6/2010	45.5	43.9	43.9	43.9	38.1	31	حزيران
23.4	9/7/1992	24.6	6.4	29/7/2001	48	47.3	47.1	47.2	41.6	34.3	تموز
13.2	31/8/2000	34.8	6.5	10/8/2003	48	47.5	46.8	47.1	41.5	34.3	اب
20.5	29/9/2009	24.2	7.9	2/9/1995	44.7	42.1	42.7	42.3	36.8	29.5	ايلول
25.2	30/10/2003	16	10.6	7/10/2012	41.2	37.3	36.6	37.2	30.6	24	تشرين الاول
21.6	25/11/1992	8.2	8.7	5/11/2001	29.8	27.6	26.8	27.3	21.1	15.7	تشرين الثاني
27.3	27/12/1992	2.1	14.6	4/12/2010	29.4	23.2	20.4	22.7	14.8	10.5	كانون الاول
27.0	-	10.8	12.7	-	37.8	32.4	31.2	31.9	25.0	19.2	فصل الربيع
19.0	-	27.9	6.9	-	47.2	46.2	45.9	46.1	40.4	33.2	فصل الصيف
22.4	-	16.1	9.1	-	38.6	35.7	35.4	35.6	29.5	23.1	فصل الخريف
20.9	-	2.4	9.6	-	23.3	19.9	19.4	19.7	13.7	9.2	فصل الشتاء
22.6	-	14.6	-	-	37.2	33.8	33.1	33.6	27.3	21.3	العدل

المصدر : من عمل الباحث اعتماداً على : حكومة اقليم كوردستان العراق، وزارة النقل و الاتصالات، المديرية العامة للأواء الجوية و الرصد الزلزالي، بيانات مناخية غير منشورة للفترة من 1992 - 2014.

ملحق رقم (٢) تأريخ و عدد ايام موجات الحر في اربيل و تصنيف أيامها تبعا لشدة درجة حرارتها للفترة ١٩٩٢ - ٢٠١٤

(+9)	(+6)- (+8)	(+3)- (+5)	عدد الايام	تأريخ موجة الحر	ت	(+9)	(+6)- (+8)	(+3)- (+5)	عدد الايام	تأريخ موجة الحر	ت
	2	3	5	1-5/3/2004	44			5	5	1-5 / 1 / 1992	1
	4	5	9	22-30/3/2004	45			3	3	26-28 / 2 / 1993	2
		3	3	12-14/4/2004	46			4	4	28-31/3/1993	3
		5	5	6-10/10/2004	47			3	3	9-11/1/1994	4
	1	2	3	29-31/3/2005	48			4	4	13-16/4/1994	5
1	1	1	3	22-24/4/2005	49			4	4	20-23/4/1994	6
		4	4	11-14/10/2005	50		3	7	10	22-31/5/1994	7
1	11	3	15	1-15/12/2005	51			3	3	18-20/5/1995	8
		5	5	22-26/2/2006	52			5	5	22-26/5/1995	9
		4	4	23-26/3/2006	53			5	5	21-26/2/1996	10
		3	3	1-3/6/2006	54			3	3	1-3/10/1996	11
		3	3	24-26/1/2007	55		4	2	6	1-6/12/1996	12
	2	4	6	26-28/5/2007	56		1	2	3	24-26/4/1997	13
		4	4	3-6/9/2007	57			4	4	27-30/5/1997	14
	4	3	7	6-12/3/2008	58			6	6	10-15/4/1998	15
4	3	3	10	22-31/3/2008	59		1	3	4	8-11/5/1998	16
	3	0	3	14-16/4/2008	60			5	5	19-23/6/1998	17
5	1	3	9	21-29/4/2008	61			7	7	3-9/11/1998	18
		3	3	23-25/5/2008	62			6	6	20-25/11/1998	19
		7	7	1-7/9/2008	63		1	3	4	7-10/12/1998	20
		7	7	3-6/12/2008	64		1	2	3	15-17/12/1998	21
		3	3	7-9/11/2009	65			3	3	7-9/3/1999	22
		3	3	9-11/1/2010	66		3	3	6	25-30/4/1999	23
	2	5	7	13-19/2/2010	67			3	3	24-26/5/1999	24
	3	4	7	9-15/3/2010	68		1	2	3	28-30/5/1999	25
		4	4	23-26/3/2010	69		2	1	3	1-3/10/1999	26
	1	7	8	9-16/11/2010	70			4	4	6-9/10/1999	27
2	4	1	7	1-7/12/2010	71			3	3	29-31/3/2000	28
		3	3	23-25/1/2011	72			4	4	17-20/4/2000	29
	1	2	3	29-31/5/2011	73			3	3	29-31/7/2000	30
		3	3	20-22/12/2011	74		1	2	3	21-23/3/2001	31
	1	5	6	25-30/4/2012	75		3	1	4	28-31/3/2001	32
	7	11	18	1-18/10/2012	76			3	3	1-3/4/2001	33
		4	4	20-23/10/2012	77			3	3	29-31/7/2001	34
		4	4	2-5/11/2012	78			4	4	9-12/10/2001	35
		3	3	9-11/1/2013	79		2	1	3	4-6/11/2001	36
	2	1	3	28-30/4/2013	80		1	7	8	7-14/3/2002	37
	3	4	7	20-26/2/2014	81			4	4	8-11/10/2002	38
	1	3	4	6-9/3/2014	82			4	4	8-11/8/2003	39
		3	3	24-26/3/2014	83			4	4	1-4/9/2003	40
	1	5	6	25-30/4/2014	84			5	5	7-11/10/2003	41
		3	3	6-8/5/2014	85			6	6	3-8/11/2003	42
		3	3	1-3/9/2014	86			3	3	26-28/2/2004	43
13	82	318	413	المجموع							

المصدر : من عمل الباحث اعتماداً على : حكومة اقليم كردستان العراق، وزارة النقل و المواصلات، المديرية العامة للأحوال الجوية و الرصد الزلزالي،

بيانات مناخية غير منشورة للفترة من ١٩٩٢ - ٢٠١٤.

(پوخته)

دووباره بوونهوهی شهپۆله گهرمیهکان له ههولپیر له ماوهی نیوان ۱۹۹۲ – ۲۰۱۴

شهپۆله گهرمیهکان یهکیکه له دیارده باو وگرنگهکان که له ههریمهکانی سهر زهوی روودهات و دووباره دهبیتهوه و له نیوهنیاندا ناوچهی لیکۆلینهوه. به گویرهی ئەم توپۆلینهوه ، له ماوهی سالانی ۱۹۹۲ – ۲۰۱۴ تهوژمه گهرمهکان بۆ ۸۶ جار دووباره بونهتهوه له ماوهی ئەم ۲۳ سالهدا ، سالی وا ههیه یهک جار تیایدا روویداوه و سالی تر ههیه ههفت جار تیایدا دووباره بۆتهوه ، وه تیکراکهی دهگاته ۳.۷ شهپۆله گهرما بۆ ههر سالیك و تیکرای درپۆلهکان ۴.۸ رۆژ بووه بۆ ههر شهپۆله گهرمايهك. ههروهها به گویرهی ئەم توپۆلینهوهیه ژمارهی دهرهکانی شهپۆله گهرما ۶۶۵ رۆژ بووه له نیوهنیاندا ۴۱۳ رۆژ تایبته بۆ رۆژهکانی شهپۆله گهرماکان به رپۆلهی ۶۲.۱٪ له کۆی گشتی دهرهکان .

ئهمه و دیاردهی شهپۆله گهرماکان له ههموو دهرهکانی سال روو دهات بهلام بهرزترین رپۆله له وهرزی بههار تۆمار دهکری و نزمترین رپۆله له وهرزی هاوین تۆمار دهکری. ههروهها دهرهوتوه ناستی دووباره بوونهوهی دیاردهی شهپۆله گهرماکان له نیو مانگهکانی سالدا جیاوازه. لهم چوارچۆیهیدا ژمارهی شهپۆله گهرماکان دهگاته بهرزترین ناست له مانگهکانی ئادار و نیسان و تشرینی یهکه و دهگاته نزمترین ناست له مانگهکانی ئاب و تهموز و حوزهیران. و ئەم جیاوازیه هاوکاته لهگهڵ جیاوازی شهپۆله گهرماکان له رووی ماوهی مانهوهیان و رادهی گهرمیان چونکه ۶۲.۸٪ ی شهپۆله گهرماکان له جۆری شهپۆله کورت و گهرمهکانه و ۱۶.۳٪ له جۆری شهپۆله مامناوهند و گهرمهکانه و ۱.۲٪ له جۆری شهپۆله درپۆله و زۆر زۆر گهرمهکانه و جۆرهکانی تر لهنیوان ئەم رپۆله دانه.

ئهم توپۆلینهوهیه وای بۆ دهچیت که هۆکاری روودانی ئەم دیاردهیه دهگهریتهوه بۆ کاریگهری شیوازی دابهشبوونی سستمهکانی پالنهپهستۆی ههوايه له باکور ئەفریقا و باشوری رۆژئاوای ئاسیا و نیمچه دورگهی عهرهبی به تایبتهی کاریگهری نزمههوايهکانی سودانی و نزمههوايهکانی هیندی مهوسمی(کهژی) و نزمه ههوايه خۆجیبیهکانی نیمچه دوورگهی عهرهبی .

Abstract

Repeat heat waves in Erbil for the period 1992 - 2014

One form of heat waves phenomena task recurring in many areas of the world and of which the study area. According to this study shows repeat the heat wave during the period 1992 - 2014 in Arbil, 86 times, varied 23 years in terms of annual and ranged between one wave and seven waves repeating an annual average of 3.7 heat wave / year and hit rate per wavelength 4.8 Day / heat wave. And the number of days reached the threshold of 665-day heat wave and including 413 days within days of heat waves increased by 62.1%. The study found this phenomenon occurs in all seasons of the year, and a higher recurrence of her was in the spring and the lowest it has been repeated in the summer.

As well as the study found that the annual repetition heat waves vary from month to month, and this variation is not a little, it was found that heat waves is highest in March and April and October and settle at the lowest in the months of August and July and June. This variation in the frequency of the heat wave interspersed with variation in the length and severity of the temperature. As it turned out that 62.8% of the heat waves in the study area were among the shortwave and warm 16.3% and within the medium and hot and 1.2% of which were within the long and intense heat waves and other items varied between those percentages waves.

And the study suggested the occurrence of heat waves in the study area to the geographical distribution of system atmospheric pressure in North Africa and Southwest Asia and the Arabian Peninsula and of thermal low pressure Sudanese India and low seasonal thermal and thermal depressions emerging in the Arabian Peninsula.

ضرورة الاصلاح في المنظمة الأمم المتحدة

أ.م.د. همداد مجيد علي المرزاني م. نايف أحمد محي الدين

المقدمة

كلما تطورت نواحي الحياة , و زاد انفتاح المجتمعات على بعضها , اتسعت المصالح التي تربطها و تشابكت , و ترسخت القناعة بأن أمنها كل لا يتجزء . و حينما كان المجتمع الدولي ينمو يوماً بعد يوم , تعددت أشخاصه وأشكال العلاقات القائمة بينه وبين المجتمعات الأخرى , آخذةً منحى سلمياً تارة , و منحى يعتمد على استعمال القوة تارة أخرى .

و بعد نشوء المنظمات الدولية بأنواعها المختلفة لخدمة المجتمع الدولي , و تقوية العلاقات السلمية في شتى الميادين , أصبحت فكرة التعاون الدولي و تحقيقه في المستويات المختلفة اساساً لقيامها .
وتعد الأمم المتحدة أهم المنظمات الدولية , بل هي أكبرها , لما حازته من اختصاصات واسعة , و دور مؤثر في مفاصل الحياة الدولية في المجالات كافة , فهي تضمّ دول العالم المتقدمة منها و النامية جميعها , و الكبيرة منها و الصغيرة .

لقد حاول واضعو ميثاق الأمم المتحدة إيجاد حلول للمشكلات التي أصابت دول العالم التي خاضت الحرب العالمية الثانية ولاسيما الدول التي خسرت هذه الحرب فخرجت منهارةً عسكرياً واقتصادياً واجتماعياً لتنهض من جديد وتصلح شأنها , فقامت الأمم المتحدة على أنقاض هذه الحرب خلافاً لعصبة الأمم , ولكن الآن يعاني العالم من مشكلة كبيرة , وهي أن أثار الحرب باقية على ميثاق الأمم المتحدة , الذي لم ينظر واضعوه إلى منهاج سياسي مستقبلي للعالم , وإنما نظروا الى الماضي و حاولوا التخلص من أثاره , والأُن تعاني الأمم المتحدة من مجموعة من الاختلالات التي تحتاج إلى المعالجة والإصلاح , ونحن نحاول أن نسلط الضوء على تلك الاختلالات .

لقد كان طبيعياً أن تتأثر الأمم المتحدة بأي تطوّر يطرأ على النظام السياسي الدولي بعد صدور ميثاقها في عام ١٩٤٥م , وقد تأثرت بأهم متغيرين , أولهما ظهور الحرب الباردة والناجئة عن الصراع بين القوتين الولايات المتحدة والاتحاد السوفيتي , وثانيهما هو زوال الاتحاد السوفيتي .

لم تتمكن الأمم المتحدة وأجهزتها وآلياتها المختلفة من القضاء على الصراع بين القوتين أو حتى التخفيف منه , بل إنها أضحت جزءاً من هذا الصراع , الذي أثار في أدائها تأثيراً سلبياً , ولاسيما ظهور ممارسات غريبة في محتواها عن القانون الدولي و مبادئ المشروعية الدولية من قبل الدول الكبرى .

إن انهيار المعسكر الإشتراكي , وانتهاء حقبة الحرب الباردة أدى إلى واقع دولي جديد , تميز بوجود تحولات عميقة مست المنظومة الإيديولوجية و الفكرية و الاقتصادية و القانونية و الامنية التي قام عليها النظام القديم , ومن ثم أدى الى ظهور تحديات وأزمات جديدة وفي مقدمتها الصراعات الداخلية و الفقر والأوبئة و التهديدات البيئية وغيرها .

إن مايشهده العالم اليوم سواء سمي نظاماً عالمياً جديداً , أو حقبة جديدة في تاريخ العلاقات الدولية أو مرحلة انتقالية في النظام العالمي , يفرض على الجميع السعي إلى إقرار مقاصد و مبادئ جديدة , و نظم ملائمة لإدارة

العلاقات الدولية ، و معالجة مشكلاتها في إطار من العمل الجماعي الذي تجسده منظمة دولية حديثة و فعالة ، تستوعب كل الفاعلين و القوى الموجودة على الساحة الدولية .

لذا فقد تعالت دعوات الإصلاح من أطراف عديدة ، دول كانت أم منظمات غير حكومية أم أكاديميين أم باحثين ، بل و حتى من داخل المنظمة نفسها ، تنادي بضرورة إصلاح المنظمة و تعزيزها ، بما يمكنها من مواجهة تحديات القرن الحادي و العشرين .

وكل هذا دفعني الى ان استل بحثاً كمشرف على الرسالة الماجستير للطلاب (نايف محي الدين حسن) الموسومة بـ (منظمة الامم المتحدة وضرورة الإصلاح) التي قدمها الى قسم القانون في جامعة كوية كجزء من متطلبات نيل درجة الماجستير في القانون العام. ولاسيما في يومنا هذا الذي كثرة الجدل حول ضرورة الإصلاح في منظمة الامم المتحدة.

وطبيعية الحال يعد هذا الجهد عملاً مشتركاً بيني وبين الطالب المذكور الذي كتب هذه الرسالة من اجل توضيح الاختلالات وضرورات التي استوجبت الإصلاح في منظمة الامم المتحدة.

المبحث الاول

منظمة الأمم المتحدة في أثناء الحرب الباردة

بدأت مرحلة جديدة من التقدم في مجال التنظيم الدولي تبعاً للتطور التاريخي بانتهاء الحرب العالمية الثانية وقيام منظمة الأمم المتحدة في أعقاب انتهاء منظمة عصبة الأمم ، اذ كانت الأخيرة قد فشلت فشلاً ذريعاً في حل المشكلات الدولية التي كانت قائمة آنذاك^(١).

وقد كانت بوادر الانقسام بين الدول المتحالفة واضحة مع بدء الأمم المتحدة في ممارسة نشاطها ، وتحول هذا الانقسام إلى حقيقة واقعة بعد سنوات قليلة ، اذ انقسم العالم على معسكرين متصارعين :- غربي وقادته الولايات المتحدة الأمريكية ، وشرقي قاده الاتحاد السوفيتي ، فاندلعت الحرب الباردة بينهما على إثر ذلك^(٢).

لقد كانت الحرب أصلاً من أصول العلاقات الدولية ، بل كان الأصل فيها ليس السلام وإنما كانت الحرب هي الأصل ، فقد شهدت البشرية ٢٢٧ سنة من السلام في مقابل ١١٣٠ سنة من الحروب للمدة من عام ١٤٩٦ قبل الميلاد وحتى عام ١٨٦١م ، وهي دورة زمنية طولها ٢٣٥٧ عاماً ، وذلك حسب إحصائية اجريت في عام ١٩٤٠م ، كما عرف التاريخ البشري ١٤٥٣١ حرباً بمعدل ٢.٦١١ حرب في كل عام خلال ٥٥٦٠ عاماً في إحصاء أحدث^(٣).

ولم ينعم بسلم مؤقت إلا عشرة أجيال فقط خلال ١٨٥ جيلاً ، كما نكب العالم بأكثر من مئة حرب منذ نشأة الأمم المتحدة حتى الآن ، بينها حروب اتسع نطاقها ، وأخرى طال أمدها ، وثالثة حروب خاطفة ، قد بلغت أقصى درجات الضراوة ، على الرغم من أنها لم تستمر سوى بضعة أيام أو أسابيع^(٤).

(١) د. عبدالمكوك يونس محمد، مسؤولية المنظمات الدولية عن اعمالها والقضاء المختص بمنازعاتها ، دراسة تحليلية في ضوء عمل المنظمات في اقليم كردستان العراق ، مطبعة جامعة صلاح الدين ، اربيل ، ٢٠٠٥ ، ص ٣٢ .

(٢) د. حسن نافعة ، اصلاح الأمم المتحدة في ضوء المسيرة المتعثرة للتنظيم الدولي ، ط ١ ، مركز الجزيرة للدراسات والدار العربية للعلوم ، الدوحة ، ٢٠٠٩ ، ص ٥٧ .

(٣) د. جاسم محمد زكريا، مفهوم العالمية في التنظيم الدولي المعاصر، منشورات الحلبي الحقوقية، بيروت ، ٢٠٠٦ ، ص ٢٢٦ .

(٤) د. محمد عزيز شكري ، تاريخ القانون الدولي الانساني وطبيعته ، ط ١ ، دار المستقبل العربي ، بيروت ، ٢٠٠٠ ، ص ١١ .

لقد بقيت الحرب الباردة ذات طابع سايكولوجي مهيمن^(٥)، على الرغم من عشرات المواجهات المباشرة وغير المباشرة، بل إن الصراع بين العملاقين قام على أساس القومية والايديولوجية كما رأى (بريجنسكي)^(٦). لقد كان الاتحاد السوفيتي الدولة الوحيدة في تاريخ الأمم المتحدة التي رفضت حضور جلسات مجلس الأمن وظل يقاطعه لمدة سبعة أشهر، وذلك احتجاجاً على عدم قبول ممثلي حكومة الصين الشعبية لشغل معقد الصين في الأمم المتحدة، ولم يعد مندوب الاتحاد السوفيتي إلى المشاركة في اجتماعات المجلس إلا بعد أن أحس بخطئه الفادح، لأن غيابها أتاح الفرصة أمام المعسكر الغربي لتمرير ما يراه من قرارات تتصل بالأزمة الكورية واستعمال الأمم المتحدة غطاء لتدخله فيها^(٧).

وتسهيلاً للدراسة سنقسم هذا البحث على مطلبين، سنخصص الأول للحرب الكورية و الفيتنامية، و في المطلب الثاني سندرس الأزمة الكورية و تفكك الاتحاد السوفيتي و زواله .
المطلب الاول / الحرب الكورية و الفيتنامية
سندرس في هذا المطلب الحرب الكورية في فرع ، والحرب الفيتنامية في فرع ثان .

الفرع الأول / الحرب الكورية

وقعت كوريا تحت الاحتلال الياباني للأعوام من ١٩١٠م الى ١٩٤٥م، وبعد هزيمة اليابان وانتهاء الحرب العالمية الثانية، قسم مؤتمر (بوتسدام) في (برلين) المنعقد في ١٧ تموز من عام ١٩٤٥م كوريا على دولتين، وهما كوريا الشمالية^(٨) الشيوعية، وكوريا الجنوبية^(٩) الرأسمالية، ويفصل بينهما الخط الوهمي ٣٨ شمال خط الاستواء. لقد أصبحت شبه الجزيرة الكورية محلاً لاطماع القوى الكبرى، نظراً لأهميتها الاستراتيجية، ولوقعها المتميز في جنوب شرق آسيا، لذا جرى احتلالها من قبل الامبراطورية اليابانية في عام ١٩١٠م، وظلت خاضعة للاستعمار الياباني حتى نهاية الحرب العالمية الثانية، عندما خرجت اليابان من هذه الحرب منهزمة، فضلاً عن ذلك كانت كوريا محل انظار القوى الاستعمارية الأخرى، ولاسيما الولايات المتحدة الأميركية والاتحاد السوفيتي، فانتهى الأمر إلى تقسيم كوريا بينهما، فكان القسم الجنوبي من خط العرض ٣٠° خاضعاً للهيمنة الأميركية، والقسم الشمالي خاضعاً لسيطرة الاتحاد السوفيتي^(١٠).

(٥) فرانسيس ستونور ساوندرز، من يدفع للمزمرين المخابرات الاميركية في سوق الثقافة تحول العلماء الى جواسيس، بحث منشور على الموقع الالكتروني: www.mostakhaliat.Com, ٢٨/٢/٢٠١٤

(٦) بيشرو حمه جان، مصدر سابق، ص ٧١.

(٧) د. حسن نافعة، الأمم المتحدة في نصف قرن، مصدر سابق، ص ٢٤٥.

(٨) تقع كوريا الشمالية في منطقة شرق آسيا في النصف الشمالي من شبه الجزيرة الكورية، و تبلغ مساحتها ١٢٠٥٤٠ كم^٢ وتمتلك حدوداً مشتركة مع ثلاث دول وهي الصين، و روسيا، و كوريا الجنوبية، و عاصمتها الرسمية هي (بيونغ يانغ). جغرافيا كوريا الشمالية، على الموقع الالكتروني: ar.wikipedia.org, ١٣/١١/٢٠١٥.

(٩) تقع كوريا الجنوبية في شرق آسيا في النصف الجنوبي من شبه الجزيرة الكورية، و تبلغ مساحتها ١٠٠٠٢٢ كم^٢، وهي الدولة الوحيدة التي تملك حدوداً أرضية مشتركة مع كوريا الشمالية، وهي محاطة بالمياه، فتملك حدوداً تبلغ ٢,٤١٣ كم^٢، و عاصمتها الرسمية هي مدينة (سيول). جغرافيا كوريا الجنوبية، على الموقع الالكتروني: ar.wikipedia.org, ١٣/١١/٢٠١٥.

(١٠) د. مسعد عبدالرحمن زيدان قاسم، تدخل الامم المتحدة في النزاعات المسلحة غير ذات الطابع الدولي، دار الجامعة الجديدة للنشر، الاسكندرية، ٢٠٠٣، ص ٢٠٤.

و بدأت الأزمة عندما شنت كوريا الشمالية هجوماً على كوريا الجنوبية بتأييد من الاتحاد السوفيتي والصين ، فاجتازت جيوش كوريا الشمالية خط العرض ٣٨ ° في ٢٥ حزيران من عام ١٩٥٠، أي إنها دخلت أراضي كوريا الجنوبية ، عندئذ قدمت الولايات المتحدة مشروع قرار إلى مجلس الأمن يقضي بوقف القتال وانسحاب القوات الغازية ، فاستجاب المجلس واصدر القرار المرقم S/RES\١٢(١٩٥٠) بأكثرية تسعة أصوات وامتناع يوغسلافيا وغياب الاتحاد السوفيتي ، فتدخلت الولايات المتحدة تحت ستار الأمم المتحدة في كوريا ، فكانت ميداناً تجريبياً للأسلحة ، ثم حلت هذه الأزمة بتقسيم الجزيرة الكورية رسمياً على كوريا الشمالية وعاصمتها (بيونغ يانغ) ، وكوريا الجنوبية وعاصمتها (سيؤول) ، وذلك في عام ١٩٥٣ م^(١١) .

وازداد التناقض الايديولوجي بين شطري كوريا ، كلما اشتدت وتيرة الحرب الباردة بين الشرق والغرب ، فأدى ذلك إلى وقوع العديد من المصادمات عند الحدود الفاصلة بينهما ، اذ شجعت هذه المواجهات وآثارها الخطيرة على قيام سباق تسلح نووي كاد أن يهدد بتدمير الجزيرة بمن عليها^(١٢) .

وقد كانت القوى الكبرى وراء العديد من القرارات غير الصائبة للأمم المتحدة والتي أدت إلى تقسيم الدول التي تضم أمة واحدة ، كما حدث في ألمانيا و فيتنام و كوريا ، وقد سببت هذه القرارات حالة من عدم الاستقرار في كثير من مناطق العالم ، ولاسيما بعد أن استجابت الأمم المتحدة لضغوط هذه القوى ، وأصدرت قرارات تؤيد هذا التقسيم ، وهو أمر غريب ومنطق غير سليم ، يقوم على تحقيق أهداف سياسية لطرف دون آخر ، ومن غير أي اهتمام بالآثار الإنسانية والاجتماعية الناجمة عن هذا التقسيم^(١٣) .

أمر زعيم كوريا الشمالية الشيوعي (كيم إيل سونغ) قواته بعبور خط العرض ٣٨ ° شمالاً في ٢٥ تموز ١٩٥٠م لتحقيق رغبته في إعادة توحيد الكوريتين ، فاحتلت قواته (سيؤول) عاصمة الجنوب في ٢٨ تموز من عام ١٩٥٠م ، وقتئذ أصدر (ترومان) الرئيس الأمريكي أمره إلى القوات البحرية والجوية الأمريكية لمساعدة حكومة كوريا الجنوبية في ٢٧ حزيران من عام ١٩٥٠م ، واستند في ذلك إلى قرار مجلس الأمن الاخير^(١٤) .

واجتمع مجلس الأمن الدولي مرة أخرى في مساء اليوم الذي تحركت فيه القوات الأمريكية ، واصدر قراراً يدعو إلى مساعدة حكومة كوريا الجنوبية عسكرياً^(١٥) ، وندد بالعدوان الشيوعي في ٢٧ حزيران من عام ١٩٥٠م ، وشكل قوة أممية ، تحت قيادة الجنرال الأمريكي (ماك آرثر) شاركت فيها ست عشرة دولة ، نجحت في إعادة الكوريين الشماليين إلى الحدود السابقة عند الخط ٣٨ ° شمالاً في ٧ تشرين الأول من عام ١٩٥٠م وتجاوز الأمر إلى بلوغ الحدود

- وكذلك ينظر : قرارات مجلس الأمن الدولي المرقمة Security Council (١٩٥٠) S/RES\١٢,١٣,١٤,١٥,١٦ Resolutions .

٤

(١) د. صلاح الدين احمد حمدي ، دراسات في القانون الدولي العام ، ط ٢ ، مطبعة شهاب ، اربيل ، ٢٠١٠ ، ص ١٥٧ .

(٢) عبدالرحمن الهواري ، الصناعات العسكرية لكوريا الشمالية وعلاقتها بمنطقة الشرق الاوسط ، مجلة السياسة الدولية ، مركز الاهرام للدراسات السياسية والاستراتيجية ، العدد ١٤٠، القاهرة ، ٢٠٠٠ ، ص ٢٠٦ .

(٣) Dr. Verzijl , J.H.W.(١٩٦٩) International law in historical perspective , part II , A.W. , Sijthoff Leyden , p. ٣٠٧ .

(٤) صوت مجلس الأمن في عام ١٩٥٠م ، وبضغط أمريكي على قرار يدعو إلى مساعدة كوريا الجنوبية ضد كوريا الشمالية في غياب الاتحاد السوفيتي، وجري تعيين الجنرال الأمريكي (دوغلاس ماك آرثر) قائداً لقوات الأمم المتحدة التي تضم القوات الأمريكية ومجموعات صغيرة من القوات البريطانية والكندية والاسترالية و دول أخرى . د. سهيل حسين الفتلاوي ، مصدر سابق ، ص ٥٠ .

(٥) د. صلاح الدين احمد حمدي ، مصدر سابق ، ص ١٥٨ .

الصينية^(١٦) ، وهذا الامر دفع زعيم الصين الشعبية الشيوعية (ماو تسي تونغ) إلى إرسال ثلاثة ملايين متطوع لمساعدة قوات كوريا الشمالية ، فعاد التوازن العسكري بين الطرفين وجرى إخراج القوات الأممية من أراضي كوريا الشمالية ، واستمرت الحرب طوال ثلاث سنوات كاملة ، انتهت بعد توقيع الكوريتين على اتفاقية الهدنة في قرية (بان موتن جيون) الحدودية في ٢٧/٧/١٩٥٣م ، والتي أقرت وقف إطلاق النار ، وعودة الطرفين إلى حدود خط العرض ٣٨ شمالاً ، وانشاء منطقة منزوعة السلاح ، بعد أن خلفت هذه الحرب خسائر بشرية ضخمة بلغت أربعة ملايين قتيل^(١٧) .

يلحظ أن تدخل الأمم المتحدة في استعمال القوة في كوريا كان استناداً إلى اختصاصات الجمعية العامة في الميثاق ، ومن خلال قرار الاتحاد من اجل السلام ، وهي تجربة دولية وحيدة وفريدة في مفهوم الأمن الجماعي .

وقد نجم عن هذه الحرب تدخل القوى الكبرى في شؤون كوريا ، فالولايات المتحدة الأميركية قواعد عسكرية برية وبحرية وجوية في كوريا الجنوبية و يبلغ عدد قواتها فيها حوالي ٣٧.٠٠٠ جندي أمريكي ، فضلاً عن العلاقات الاقتصادية التي مارست فيها الولايات المتحدة دوراً مهماً في مجال الاستثمار ، لكي تضمن تفوق كوريا الجنوبية الاقتصادي على كوريا الشمالية^(١٨) .

وجدير بالذكر إن الأزمة في كوريا سببت صداماً وخلافاً بين الاتحاد السوفيتي والأمين العام لمنظمة الأمم المتحدة (تريجف لي) ، إذ اتهمه الاتحاد السوفيتي بالانحياز إلى الغرب من خلال قيامه ببعض التصرفات ، التي شعر فيها الاتحاد السوفيتي بميله إلى الغرب^(١٩) .

وقد مثلت الأزمة الكورية الواحدة في الحرب الباردة ، التي جرى فيها استعمال القوة العسكرية تحت راية الأمم المتحدة نتيجة استغلال الغرب غياب الاتحاد السوفيتي عن جلسات مجلس الامن^(٢٠) .

الفرع الثاني / الحرب الفيتنامية^(٢١) :

دارت في فيتنام حرب ضروس بين الفرنسيين الذين احتلوا البلاد في منتصف القرن التاسع عشر ، واليابانيين الغزاة الجدد الذين أقاموا حكومة موالية لهم ، ولكن الصراع انتهى باعلان القوات الوطنية استقلال فيتنام في ١٩٤٥/٩/٢م ، وكان إعلان الاستقلال الذي اذاعه الزعيم الوطني الفيتنامي (هوشي منه) مطابقاً لإعلان الاستقلال

(١٦) ينظر الموقع الالكتروني : www.djalialger.dz ، ٢٠١٣/٢٠١٤ ،

(١٧) ينظر الموقع الالكتروني : www.djalialger.dz ، ٢٠١٣/٢٠١٤ ،

(١٨) Sakong , Il (١٩٩٣) : “ korean economy in historncal perspective ” institute for international economic, Washington De, january ١٩٩٣, p. ١ – ٢ .

(١٩) د. حسن نافعة ، الأمم المتحدة في نصف قرن ، ص ٢٥٥ .

(٢٠) احمد سيد احمد ، مجلس الأمن فشل مزمناً واصلاح ممكن ، ط ١ ، مركز الاهرام للنشر والترجمة والتوزيع ، القاهرة ، ٢٠١٠ ، ص ٣٧ .

(٢١) تقع فيتنام على الحدود الشرقية لشبه جزيرة الهند الصينية ، وتمتد على شواطئ المحيط الهندي لمسافة تصل إلى ٢٤٠٠ كم ، وتأخذ فيها شكل الحرف (S) وتبلغ مساحة فيتنام ٣٣٠ الف متر مربع تقريباً ، ولها حدود برية يبلغ طولها ٣٧٥٠ كم تتشارك فيها مع ثلاثة بلدان هي (الصين و لاوس و كمبوديا) . ويبلغ عدد سكان فيتنام ٨٨.١ مليون نسمة ، ويبلغ متوسط العمر ٧٤.٣ سنة ، ومعدل الامام بالقراءة والكتابة لدى البالغين هو ٩٠.٣ ٪ ، ينظر: الجغرافية الطبيعية لجمهورية فيتنام ، على الموقع الالكتروني:

ar.wikipedia.org, ٢٠١٣/٢٠١٤ , وتقرير منظمة العفو الدولية لعام ٢٠١٠ ، ص ٢٥٢ .

الأمريكي لعام ١٧٧٦م ، إلا أن الغرب تعمد إغفاله ، وعلى الرغم من اعتراف فرنسا بالدولة الجديدة ورئيسها إلا أنها ما لبثت أن تنصلت من وعودها ، وبادرت بحرب عدوانية رافقها مذابح مروعة ، وقد ساعد مشروع (مارشال) الأمريكي دعم الامكانيات العسكرية الفرنسية ، وقد أقامت الولايات المتحدة في عام ١٩٥٥م حكومة موالية لها في جنوب فيتنام ، لكي تقف أمام الزحف الشيوعي ، فيما سعى الفيتناميون الشماليون الى توحيد فيتنام ، وكان الهدف الرئيس من التدخل العسكري في فيتنام والإصرار عليه حسب نظرية (الدومينو) منع سقوط بقية دول جنوب شرق آسيا إذا سقطت فيتنام تحت السيطرة الشيوعية ، ومن ثم منع السيطرة على العالم^(٢٢) .

يعد الرئيس الأمريكي (دوايت ايزنهاور) مهندس نظرية (الدومينو) ، وقد قدم ما يقرب من ٢٠٠ مليون دولار من المساعدات العسكرية إلى جنوب فيتنام خلال زيارته الأخيرة القريبة من نهاية مدة ولايته ، وقد صنع (ايزنهاور) بقوة الأسس السياسية للتورط الأمريكي في فيتنام^(٢٣) .

لقد شهدت المرحلة الثانية من الحرب الفيتنامية تصعيداً للدور الأمريكي ، فغدا فيه طرفاً حقيقياً ومباشراً في هذه الحرب ، إذ ازداد عدد القوات الأمريكية في ميدان القتال من ١٦ الف جندي في عام ١٩٦٣م إلى نصف مليون جندي في عام ١٩٦٨م^(٢٤) .

ومثل انتخاب الرئيس الأمريكي (جون كندي) في عام ١٩٦٠م تحولاً آخر في السياسة الخارجية الأمريكية في القرن العشرين ، بل هو العامل الأكثر أهمية فيما يخص السياسة الأمريكية في فيتنام .

لقد اتبع الرئيس الأمريكي (جون كندي) سياسة معارضة الحرب في فيتنام ، كما كان يسعى إلى تفكيك جهاز المخابرات (CIA) بعد أن رأى نتائج الحربين الكورية والفيتنامية ، والأهم من ذلك إنه حاول منع تدخل البابا في شؤون السياسة الأمريكية ، وقد صرح بعزمه على تحقيق ذلك في إحدى خطاباته الشهيرة إبان الانتخابات الرئاسية^(٢٥) .

وقد واصل الرئيس الأمريكي (ليندون جونسون) زيادة الدعم الأمريكي إلى جنوب فيتنام في أعقاب اغتيال الرئيس (كندي) في عام ١٩٦٥م ، فحاول البدء بمحادثات سلام مع شمال فيتنام ، وعرض المعونة الاقتصادية لشمال فيتنام وجنوبها ، إلا أن تلك المحاولات باءت بالفشل وعجزت عن تحقيق أهدافها^(٢٦) .

وقد تميزت الحرب التحريرية التي خاضها الشعب الفيتنامي وجيشه في طياتها بالشكل المتطور لحرب العصابات التي استندت إلى التجربة الصينية والتجربة السوفيتية ، وقد استمرت الحرب الفيتنامية سنوات طويلة من دون ان يتمكن مجلس الأمن حتى من مناقشتها^(٢٧) .

(٢٢) صباح نوري علوان العجيلي ، استراتيجية حروب التحرير الوطنية ، اطروحة دكتوراه ، الاكاديمية العربية المفتوحة في الدانمارك ، كلية القانون و السياسة ، عمان - الاردن ، ٢٠١٠ ، ص ١٥٥ .

(٢٣) Dr. Antonio Cantu, Sandy Cantu (٢٠١٣) the Vietnam war, a national deliemma, p.٧ .
(٢٤) Ibid , p. ٨ .

(٢٥) فيصل علي احمد كاملي ، اليسوعية والفاثيكانة والنظام العالمي الجديد ، مركز البحوث والدراسات، الرياض ، ٢٠١٠ ، ص ٢٦٩ .

(٢٦) Dr. Antonio Cantu ,Sandy Cantu , op. cit . p. ٨ .

(٢٧) احمد سيد احمد ، مصدر سابق ، ص ٣٦ .

واستطاع في نهاية المطاف جيش التحرير الوطني الفيتنامي تحرير وطنه والإعلان في ٢ تموز من عام ١٩٧٦م عن قيام جمهورية فيتنام الاشتراكية الموحدة بعد ٢٢ سنة من تقسيم البلاد^(٢٨).

وقد فقدت الولايات المتحدة الأميركية في هذه الحرب ٥٨,٠٠٠ جندي فضلا عن الإصابات الجسدية و العاطفية لمئات الآلاف من الجنود و عوائلهم^(٢٩).

فانسحبت الولايات المتحدة الأميركية من فيتنام في عام ١٩٧٥م^(٣٠), ويمكن القول إن اتفاقيات (جنيف) كانت أول من أطاح بالغزو الأميركي لفيتنام, إذ أهدرت القوات الأميركية الحماية التي منحتها هذه الاتفاقيات لأشخاص معينين^(٣١), وارتكبت مذابح عديدة بحق الشعب الفيتنامي, لأنها استعملت القنابل العنقودية بين الأعوام ١٩٦٤م و ١٩٧٣م^(٣٢).

يمكن استخلاص آثار معينة من هذه الحرب, و هي :

١. جاءت هذه الحرب لتمثل برهاناً جديداً على العمق العنصري المهيمن على الرؤية الاستراتيجية لسياسة الغرب و صنع قراراته, بل حتى مؤسساته القضائية التي باهى الدنيا بها, و المثال الشهير في هذا الصدد الحكم الذي أصدرته المحاكم الأميركية ببراءة الملازم (ويليام كالي) الذي كان سفاح قرية (ماي لاي) الفيتنامية التي قتل فيها ٤٠٠ مدني عمداً, وكان تبرير تلك المحاكم لهذا الحكم هو عدم وجود نصوص قانونية تعاقب على هذا الفعل!^(٣٣)

٢. لم تتدخل الأمم المتحدة في هذا الصراع بسبب التنافس بين الكتلتين الكبريتين, حيث أطلقت لفظة الكتلتين على الولايات المتحدة والاتحاد السوفيتية الدولتين الكبريتين, فاصبحتا المسؤولتين عن قيادة العالم, فأفل نجم فرنسا وبريطانيا والصين في العالم, وانحسر دورهم^(٣٤).

٣. هدمت الحرب الفيتنامية جداراً من الوهم بناها المعتقدون بصحة المثل التي ادعاها التنظيم الدولي المعاصر, حينما أسلم قيادته للاقوياء^(٣٥).

٤. ازداد التوتر في مجلس الأمن الدولي بين الدول الكبرى بسبب لجوئها إلى استعمال حق النقض (الفيتو), وما كان يؤدي إليه ذلك من زيادة الخلافات داخل المجلس^(٣٦).

٥. كان عدد القتلى المقدّر في حرب فيتنام من عام ١٩٤٥م الى عام ١٩٧٥م بين (٢.٣٠٠.٠٠٠) و (٥.١٠٠.٠٠٠) قتيل^(٣٧).

(٢٨) صباح نوري علوان, مصدر سابق, ص ١٥٥.

(٢٩) Dr. Antonio Cantu, Sandy Cantu, Op. cit. p. ٣.

(٣٠) Ibid, p. ٨.

- ينظر أيضاً: د. محمد علي القوزي, مصدر سابق, ص ٢٧٥.

(٣١) برتراند راسل, جرائم الحرب في فيتنام, ترجمة يحيى عويس, المتحدة للنشر, القاهرة, ١٩٧٠, ص ٦٢.

(٣٢) ميليا غيليس, نزع السلاح دليل أساسي, ط ٣, نيويورك, ٢٠١٣, ص ٨٥.

(٣٣) د. محمد عزيز شكري, الارهاب الدولي, ط ١, دار العلم للملايين, بيروت, ١٩٩١, ص ٩٦.

(٣٤) د. سهيل حسين الفتلاوي, مصدر سابق, ص ٢٧١.

(٣٥) شيخ نافيدس, تعداد الضحايا استعراض كمي للعنف السياسي في الحضارات العالمية, المركز الملكي ٨ للبحوث والدراسات الاسلامية, الاردن, ٢٠٠٩, ص ١١.

(٣٦) المصدر نفسه, والصفحة نفسها.

(٣٧) المصدر نفسه, والصفحة نفسها.

المطلب الثاني / الازمة الكوبية و تفكك الاتحاد السوفيتي و زواله

سنتناول بالدراسة في هذا المطلب موضوعين , الأول الأزمة الكوبية , و الثاني تفكك الاتحاد السوفيتي و زواله في فرعين تباعاً .

الفرع الأول / الازمة الكوبية ^(٢٨) :

اكتشفت الولايات المتحدة الاميركية في ١٥/١٠/١٩٦٢م وجود صواريخ سوفيتية متوسطة المدى تحمل رؤوساً نووية على الأراضي الكوبية ، وهذا الأمر أدى إلى حدوث أزمة الصواريخ الكوبية ، أو كما تسمى في روسيا (أزمة الكاربي) ، وعرفت في كوبا أيضاً بازمة أكتوبر.

فعقب قيام الولايات المتحدة بعدد من العمليات الفاشلة التي سعت من خلالها إلى إسقاط نظام (كاسترو) ، وعلى رأسها عمليتا غزو (خليج الخنازير والنمس) ، شرعت حكومتا كوبا والاتحاد السوفيتي المتحالفتان إلى بناء قواعد سرية لعدد من الصواريخ النووية متوسطة المدى ، وهذه الصواريخ تتيح للاتحاد السوفيتي ضرب الولايات المتحدة بشكل سهل .

و نشأ هذا التحالف بين كوبا و الاتحاد السوفيتي (سابقاً) على أثر نشر الولايات المتحدة صواريخ من نوع (ثور) في بريطانيا في عام ١٩٥٨م ، وصواريخ من نوع (جوبيتر) في إيطاليا وتركيا في عام ١٩٦١م ، فأصبح لدى الولايات المتحدة القدرة على ضرب موسكو بأكثر من ١٠٠ صاروخ ذي رأس نووي ^(٢٩).

وحتى عام ١٩٦٢م كانت الولايات المتحدة تملك قنابل ورؤوساً نووية أكثر مما يملكه الاتحاد السوفيتي بثمان مرات ، فضلاً عن سعيها للإطاحة بالنظام الكوبي الموالي لموسكو، فكل هذه المخاوف جعلت (خروتشوف) دائم القلق من أي هجوم أميركي ، فدفعه ذلك إلى إرسال أكثر من ٤٠ ألفاً من الجنود والعشرات من الصواريخ المزودة برؤوس نووية إلى كوبا ^(٤٠).

و وصلت الأزمة إلى ذروتها في ١٤ تشرين الأول عندما أظهرت صور استطلاع التقطت من إحدى طائرات التجسس الأميركية عن وجود قواعد صواريخ سوفيتية نووية في كوبا، حينئذ فكرت الولايات المتحدة في مهاجمة كوبا عن طريق الجو والبحر، ثم استقر الأمر على عمل حظر عسكري عليها ، وأعلنت أنها لن تسمح بتسليم أسلحة لكوبا، وطالبت الاتحاد السوفيتي بتفكيك أي قواعد صواريخ مبنية فيها أو تحت الانشاء وإزالة الأسلحة الهجومية جميعاً ^(٤١).

ثم توصل الطرفان إلى اتفاق في يوم ٢٨ تشرين الأول من عام ١٩٦٢م عقب محادثات أجراها الأمين العام للأمم المتحدة آنذاك (يوفانت) مع (جون كندي) وتضمن الاتفاق إزالة قواعد الصواريخ الكوبية مقابل تعهد الولايات المتحدة بعدم غزو كوبا ، وتخلّصها من صواريخها الموجودة في تركيا وإيطاليا بشكل سرّي ، وبعد أسبوعين من

(٢٨) وهي دولة تقع في قارة أميركا الشمالية على البحر الكاربي ، وتبلغ مساحتها ١١٠,٨٦٠ كم^٢ ، وكوبا عبارة عن أرخبيل من الجزر الواقعة في شمال البحر الكاربي عند التقاء خليج المكسيك و المحيط الأطلسي ، وتقع الولايات المتحدة إلى الشمال الغربي منها ، والبهاما إلى الشمال ، و هايتي من الشرق ، و جامايكا و جزر كايمان من الجنوب ، و أخيراً المكسيك من الغرب . و عاصمة كوبا الرسمية هي

مدينة (هافانا) . جغرافيا كوبا ، على الموقع الإلكتروني : ١٧\١٢\٢٠١٥ , ar.wikipedia.org

(٢٩) مجلة العرب الدولية ، أكتوبر ٢٠١٢ ، ينظر الموقع الإلكتروني : . ١٤\٢٠١٤ , www. Ahram. Org

(٤٠) المصدر نفسه .

(٤١) المصدر نفسه .

الاتفاق قام الاتحاد السوفيتي بإزالة صواريخه ومعداته الحربية ، وجرى تحميلها على ظهر ثماني سفن حربية تابعة له ^(٤٢) .

هذا ويمكن استخلاص نتائج معينة من واقعة الأزمة الكوبية ، وهذه النتائج هي ^(٤٣) :-

١ - فشل (يوثانت) الأمين العام للأمم المتحدة في عقد اجتماع طارئ لمجلس الأمن لتسوية الأزمة بسبب الخلافات الحادة بين الاتحاد السوفيتي والصين من جهة ، وأمريكا و بريطانيا وفرنسا من جهة أخرى ، وهذا دليل آخر على عدم قدرة الأمم المتحدة على تجنّب العالم ويلات حرب نووية كادت ان تنفجر .

٢ - إنشاء خط الاتصال الهاتفي الأحمر بين واشنطن وموسكو في ١٩٦٣/٦/٢٠ م .

٣ - إن مرحلة الانفراج الدولي التي بدأت في أعقاب هذه الازمة ساعدت على تأسيس ما يسمى (بشراكة الأعداء) (adverse partnership) الذي أسهم في زيادة وعي القوتين الكبريتين بوجود مصالح مشتركة بينهما ، وهذه الشراكة نجمت عن توازن القوة بين القوى الكبرى .

٤ - توقيع اتفاقية الحظر الجزئي للتجارب النووية في عام ١٩٦٣ م ، واتفاقيات الحد من الاسلحة الاستراتيجية (SALT١) و (SALT٢) التي وقعت في أواخر العام ١٩٧٩ م ^(٤٤) .

٥ - اسفرت الأزمة الكوبية عن تكريس الاعتقاد بنظرية (الدمار المؤكد المتبادل) (mutual assured destruction) ، فإذا احدث صراع نووي فلا يحتمل أن يخرج أحد الاطراف منه منتصراً ، ومن ثمّ فلن يغامر أحد ببدء الصراع ، إلا إذا كان على استعداد وببدهائه فإنه يعمل على فنائه هو أيضاً ^(٤٥) .

٦ - لقد تغير النظام الدولي بعد الازمة الكوبية بشكل ملحوظ ، اذ استقرت قاعدة استحالة الحرب الشاملة بين القطبين ، واعترف كل منهما بحاجتها إلى تجنب تكرار المواجهات مستقبلاً ^(٤٦) .

الفرع الثاني / تفكك الاتحاد السوفيتي وزواله :

دخل النظام الدولي مرحلة جديدة مع وصول (غورباتشوف) إلى السلطة في الاتحاد السوفيتي ، إذ تبني سياسي إعادة البناء (البيروسترويكا) والمكاشفة (الغلاسنوست) على الصعيد المحلي ، وسياسة التقارب مع الغرب بقيادة الولايات المتحدة على الصعيد الدولي. وقد نجم عن هذه السياسة توسع تدريجي في أرضية المصالح المشتركة بين القطبين المتصارعين ، كما ساعد على خلق مناخ دولي موات للبحث عن حلول للعديد من المشكلات الإقليمية المعلقة تحت مظلة الأمم المتحدة ^(٤٧) .

(٤٢) ينظر الموقع الالكتروني : www. Ahram. Org, ١٤٢٠/١٤

(٤٣) خليل عرنوس سليمان ، الازمة الدولية والنظام الدولي ، المركز العربي للابحاث والدراسات السياسية ، الدوحة ، ٢٠١١ ، ص ٢٢ .

(٤٤) معنى كلمة (salt) هو اختصار للمصطلح الاتي : (Strategic arms limitation treaty) ، وهي ترجمة لمعاهدة الحد من الاسلحة الاستراتيجية .

(٤٥) د. مبروك غضبان ، مصدر سابق ، ص ٢٣٩ .

(٤٦) جاسم محمد زكريا ، مصدر سابق ، ص ٢٥٥ .

(٤٧) خليل عرنوس ، مصدر سابق ، ص ١٢ .

(٤٨) د. حسن نافعة ، إصلاح الأمم المتحدة ، ص ١٠٥ .

ويعد (غورباتشوف) أول من أطلق مصطلح (النظام الدولي الجديد) في خطابه أمام الجمعية العامة للأمم المتحدة في عام ١٩٨٨م مؤكداً على دور الأمم المتحدة في تسوية النزاعات الدولية ، واحترام قواعد المشروعية الدولية ، وضرورة التحلي عن سياسة سباق التسلح والتعاون لمواجهة المشكلات الاقتصادية والاجتماعية و حلها^(٤٩).

بدأ الاتحاد السوفيتي بالتراجع والانحياز فعلياً منذ عام ١٩٨٥م ، بسبب الظروف الاقتصادية التي مرّ بها والترهل الكبير في إدارة الدولة والجمود العقائدي ، وانحسار الصناعة والزراعة ، وتراجع ثقافة حقوق الإنسان ، والتغلغل الاعلامي الغربي في الاتحاد السوفيتي (السابق) ، وفشل نظرية (البيروسترويكا) التي جاء بها (غوربا تشوف)، كما فقد الاتحاد السوفيتي (السابق) العديد من حلفائه في العالم ، وفضلا على ذلك قام الغرب بحماية المنشقين السوفيت^(٥٠).

ان انهيار الشيوعية كان في الواقع نتيجة غير مقصودة لسياسات (غورباتشوف)، وهذا الانهيار حدث لأن القوى الاجتماعية انتقلت إلى الفضاء السياسي نتيجة سياسة (الغلاسنوست) ، لقد سعى (غورباتشوف) إلى إصلاح الشيوعية محلياً ودولياً ، وليس تفكيك الاتحاد السوفيتي ، وقد ذكر في السنوات الأولى (للبيروسترويكا) أنها ليست ثورة وإنما تحسين نظام^(٥١).

لقد تفككت الكتلة الاشتراكية التي قادها الاتحاد السوفيتي مع الإعلان رسمياً عن تفكك حلف (وارشو) ، وقد حدث ذلك الانهيار من غير حروب عسكرية ، وإنما بصورة سلمية ، وانتهت الشيوعية كقوة سياسية نتيجة لتهاوي نظم الحكم في شرق أوروبا و وسطها ، وبدأت التحولات في الصين للتحرك صوب الرأسمالية ، كما أن الدول الشيوعية الأخرى مثل كوريا الشمالية وكوبا وفيتنام أضحت غير قادرة على تقديم بديل دولي ، ثم شهدت مدة العقدين السابقين تحول أكثرية الدول الاشتراكية في شرق أوروبا وافريقيا وآسيا وأميركا اللاتينية إلى الديمقراطية التعددية والحزبية وتداول السلطة^(٥٢).

لقد جرى الإعلان رسمياً عن انتهاء الحرب الباردة في أثناء مؤتمر الأمن والتعاون الاوربي الذي عقد في (باريس) في ١٩/١١/١٩٩٠م ، فاعلن (غورباتشوف) أن الاتحاد السوفيتي والولايات المتحدة " ليسا أعداء وإنما شركاء " ، وهذه الشراكة يمكن أن تفضي إلى نظام دولي جديد غير مسبوق لم تعرف البشرية له مثيلاً من قبل ، وأصبح من المحتم عودة الأمم المتحدة ومجلس الأمن إلى ما يجب أن يكونا عليه قبل الحرب الباردة^(٥٣).

لقد تقلصت حدود روسيا مع تقهقرها الجيوسياسي ، وتحولت إلى وضع يشبه حدودها الإقليمية في بداية القرن السابع عشر ، بل هو أقل مما فرضته عليها اتفاقية (نرست ليتوسك)، فهي لم تتنازل عن مناطق البلطيق وأوكرانيا وما وراء القوقاز فقط ، بل انتزعت منها بيلوروسيا ثم الإقليمية الشيشانية^(٥٤).

(٤٩) ياسين طاهر الياسري ، مصدر سابق ، ص ٢٥ .

(٥٠) ومن هؤلاء (زخاروف) مخترع القنبلة الهيدروجينية ، والاديب (سولجنسكن) وهما من اليهود السوفيت ، د. سهيل الفتلاوي ، مصدر سابق ، ص ٢٨٠ .

(٥١) Mark , R. (٢٠٠٩) Beissinger – Nationalism and collapse of soviet communism, p. ٣٣٥ . ١١

(٥٢) احمد سيد احمد ، مصدر سابق ، ص ٥٣ – ٥٤ .

(٥٣) طالب السعيد لوصيف ، مصدر سابق ، ص ٥١ .

(٥٤) طالب السعيد لوصيف ، مصدر سابق ، ص ٥١ .

إن نهاية الحرب الباردة ليست نتيجة لحرب فعلية حقيقة بين القوتين الكبريتين ، وإنما نتيجة لتحويلات سلمية وثورية في الاتحاد السوفيتي ومنظومته الاشتراكية ، وذلك يعد انتصاراً كبيراً للنظرة الأخلاقية للعلاقات الدولية التي تحرص على إرساء أسس السلم والأمن الدوليين ، وفض النزاعات والصراعات بالطرائق السلمية والحيولة دون نشوب الحروب والصراعات ، مما يدل على تكريس التحويلات الهيكلية للنظام الدولي القائم على النظرة الأخلاقية ، والتي يدعي أنصاره أن المحافظة عليه تتوقف على احترام حقوق الإنسان وهي مبادئ تجد مصدرها في القانون الدولي الإنساني^(٥٥).

ويمكننا أن نقول في ظل الواقع السياسي الراهن حالياً أن هناك حرباً باردة جديدة بدأت بوادرها بالظهور مجدداً بين الولايات المتحدة الأمريكية وروسيا من خلال قضايا ومشكلات دولية عديدة مثل القضية السورية و الملف النووي الإيراني و قضية بورما و قضية أوكرانيا.

المبحث الثاني

منظمة الأمم المتحدة و التدخل الإنساني

إن القصد من التدخل الإنساني هو تدخل منظمة الأمم المتحدة المسلح بموجب قرار صادر من مجلس الأمن في حالات معينة لها علاقة بالسلم والأمن الدوليين ، أو لحماية أقلية تتعرض للاضطهاد أو انتهاك لحقوق الإنسان في دولة ما . وقد أوجب ميثاق منظمة الأمم المتحدة على الدول أن تتعاون دولياً لإيجاد حلول للمسائل ذات العلاقة بتهديد السلم العالمي حتى لو تطلب ذلك التدخل المسلح . ونجد في التدخل الإنساني خلافاً في سلوك المنظمة الدولية ، ففي العشرين سنة الأخيرة بعد انتهاء الحرب الباردة ، توسعت الأمم المتحدة كثيراً في استعمال هذا الحق ، وطبقته على نحو مجتزأ بعيد عن الأولويات والمشكلات العالمية ، و تغاضت عن حالات أخرى مماثلة ، وهي كثيرة جداً ، وقد أضحت حالات الديمقراطية و حقوق الإنسان ذرائع للتدخل في شؤون العديد من الدول ، ولكن ليس الدول جميعاً . فعلى سبيل المثال إن معالجة حق تقرير المصير في تيمور الشرقية - أندونيسيا لم يكن مشابهاً مع قرارات الأمم المتحدة الخاصة بالقضية الفلسطينية وإقليم الشيشان . إن الأهداف السامية والإنسانية لميثاق منظمة الأمم المتحدة ، و أهدافها ، و لاسيما التدخل الإنساني ، استغلت لخلق حالة من التدخل المصلحي لبعض الدول العظمى مع تعمد عدم التدخل في قضايا أخرى مماثلة.

سنوضح هذا المبحث في مطلبين ، الأول سنوضح فيه مفهوم التدخل الإنساني وأسس القانونية ، وفي المطلب الثاني سنوضح موقف الأمناء العامين للأمم المتحدة من التدخل الإنساني - العراق أنموذجاً .

(٥٥) د. عبدالناصر جندلي ، النظريات التفسيرية للعلاقات الدولية بين التكيف والتفسير في ظل تحولات عالم ما بعد الحرب الباردة ، مجلة الفكر ، كلية الحقوق والعلوم السياسية ، العدد ٥ ، الجزائر ، ٢٠١٠ ، ص ١٢٠ .

المطلب الاول / مفهوم التدخل الإنساني وأساسه القانونية

سنقسم هذا المطلب على فرعين , الأول لمفهوم التدخل الإنساني , و الثاني للأسس القانونية للتدخل الإنساني .

الفرع الأول / مفهوم التدخل الإنساني :

يتصدر موضوع التدخل الإنساني صور الازدواج في المعاملة في مجال الشؤون الداخلية للدول ، لأن ممارسة هذا الحق قد تصطدم مع حماية حق الدولة محل التدخل ، وقد ينجم عن التدخل تهديد للأمن والسلم الدوليين ، الأمر الذي يؤدي إلى أن يصبح حق التدخل محلاً للنقاش و الجدل بين القبول و الرفض في مواجهة الأوضاع المتماثلة^(٥٦) .

وقد ظهرت فكرة التدخل لاسباب انسانية لأول مرة بسبب ما خلفته الحرب الأهلية في مقاطعة (بيافرا) (Biafra) في نيجيريا خلال المدة بين الأعوام ١٩٦٧م إلى ١٩٧٠م ، وكانت هذه السابقة سبباً في ظهور المنظمات غير الحكومية ، مثل منظمة أطباء بلا حدود التي أكدت أن الأوضاع الصحية الاستثنائية كانت مبرراً للحد من سيادة الدول^(٥٧) .

ويعد الكاتب الفرنسي (Jean francois revel) أول من استعمل مصطلح الحق في التدخل (droit d'ingerence) في عام ١٩٧٩م ، إذ قال بمشروعيته إذا تقرر برخصة دولية ، ويهدف إلى تقديم المساعدة لجماعة بشرية تكون في أمس الحاجة إليها ، على الرغم من أن الظهور الأول لهذه الفكرة يعود إلى القرن التاسع عشر^(٥٨) .

وقد عرف الاستاذ (Brownlie) التدخل الإنساني بأنه "التهديد بالقوة المسلحة أو استعمالها من دولة ما أو من مجتمع محارب بهدف حماية حقوق الإنسان"^(٥٩) .

كما عرفت (اليزا يريز فيوا) التدخل الإنساني بأنه "كل ضغط تمارسه حكومة دولة على حكومة دولة ما من أجل أن يكون تصرف الاخيرة مطابقاً للقوانين الإنسانية ، من خلال احترام الحقوق الأساسية للفرد ، على الأقل ، مهما كانت جنسيته ما دام بشراً"^(٦٠) .

أما (ريتشارد باكستر) فيرى أن التدخل الإنساني "يقوم على استعمال القوة المسلحة من دولة ما ، من أجل حماية رعاياها في حالة تعرضهم للموت أو الأخطار الفادحة في أراضي الدولة الأجنبية ، وبذلك يكون استعمال القوة لمدة زمنية قصيرة لإنقاذ مواطنيها في الخارج"^(٦١) .

(٥٦) د. غسان الجندي ، نظرية التدخل لصالح الإنسانية في القانون الدولي العام ، المجلة المصرية للقانون الدولي ، العدد ٤٣ ، القاهرة ، ١٩٨٧ ، ص ١٦٤ .

(٥٧) النفاتي زراص ، اتفاقيات اوسلو واحكام القانون الدولي، المعارف ، الاسكندرية ، ٢٠٠١ ص ١٢.

(٥٨) Rougier, Voir A. (١٩٨١) la th'eorie d' int'ervention d' humanite RGDPI, tome ٧, p. ٤٦٨ .

(٥٩) Brownlie (١٩٧٤) Humanitarian Intervention, The Johns Hopkins press, p. ٣٢١ .

(٦٠) نقلاً عن عبدالمعز عبدالغفار نجم ، مفهوم التدخل الإنساني في القانون الدولي مع دراسة لبعض تطبيقاتها ، مجلة الدراسات القانونية ، العدد ١٢ ، القاهرة ، ١٩٩٠ ، ص ٣١ .

(٦١) محمد مصطفى يونس ، النظرية العامة لعدم التدخل في شؤون الدولة دراسة فقهية وتطبيقية في ضوء مبادئ القانون الدولي المعاصر، اطروحة دكتوراه ، جامعة القاهرة كلية الحقوق ، ١٩٨٥ ، ص ٧٧٥ .

وبدورنا يمكننا أن نعرف التدخل الإنساني بأنه ((استعمال القوة المسلحة من الأمم المتحدة أو من مجموعة من الدول بتفويض منها بدعوى وجود انتهاكات لحقوق الإنسان المقررة في القانون الدولي الإنساني في دولة معينة بهدف إنهاء هذه الانتهاكات أو على الأقل التقليل من آثارها)) .

والتدخل يصنف إلى عدة أنواع ، فقد يكون التدخل سياسياً إذا كان الهدف منه تحقيق غايات سياسية معينة ، وقد يكون اقتصادياً ، وقد يكون عسكرياً . وفي كل الأحوال فإن الغايات المرجوة من أي تدخل لابد أن تصب في مصلحة الطرف المتدخل ، وان تحقيق هذه الغايات يمكن أن يكون باتباع وسائل مختلفة^(٦٣) .

إن تعدد صور الانتهاكات المهددة للأمن والسلم الدوليين ، دفع مجلس الأمن إلى البحث عن أدوات أكثر فاعلية لتحقيق الحفاظ عليهما ، وقد ذهب بعض الفقه إلى القول إن المتتبع لممارسات مجلس الأمن يلحظ جنوحاً إلى صوب التوسع في فكرة السلم^(٦٣) .

ولم تتناول بنود ميثاق الأمم المتحدة التدخل الإنساني صراحة وبشكل واضح ، الا ان الفقرة السابعة من المادة الثانية تجيز ذلك ضمناً .

إن التدخل الإنساني هو أحد أنواع التدخل ، وبما أن أحكام ميثاق الأمم المتحدة منعت التدخل في الشؤون الداخلية للدول ، وهذا المنع يشمل منظمة الأمم المتحدة نفسها ، حسبما بينته صراحة الفقرة السابعة من المادة الثانية من الميثاق ، لذا فإننا دفعا للأشكال لانقر مشروعية هذا التدخل مثل (ستانلي هوفمان) ، لأنه يستعمل من الدول الكبرى القوية ضد الدول الضعيفة ، هذا من جهة^(٦٤) ، الا على وفق شروط مشددة كما إن البحث في توفر شروط التدخل الإنساني واحتمال الخلاف في التقدير، سيؤدي حتماً إلى قبول التدخل في حالات معينة ورفضه في حالات أخرى ، إذ إن الشروط المتصلة بالتدخل غير متفق عليها ، وتخضع لتكييف الدول والمنظمات الدولية ، ويترتب على هذا أن ينشأ بشكل تلقائي سلوك غير ثابت بين إقرار إباحة التدخل في حالات معينة ، وتحريمه في حالات أخرى على الرغم من أن محل التكييف واحد ، ولم يتغير بشأن الشؤون الداخلية للدول^(٦٥) هذا من جهة اخرى .

ويمكن القول في نهاية المطاف إن هناك دوافع خفية تكمن وراء مثل هذا التدخل ، ويعرّز كلامنا هذا ما قاله (هوفمان) "إن هناك إجماعاً بين الفقه وفي الاوساط الدولية على عدم مشروعية أي تدخل على الرغم من أنه تدخل إنساني وقائي"^(٦٦) .

(٦٣) عطية جابر المنصوري ، النظرية المعاصرة للتدخل في القانون الدولي العام ، رسالة ماجستير ، كلية القانون والسياسة ، جامعة بغداد ، ١٩٧٣ ، ص ١٥١ .

(٦٤) د. حسام احمد محمد هنداوي ، مصدر سابق ، ص ٧٣ .

(٦٤) ستانلي هوفمان ، سياسات واخلاقيات التدخل العسكري ، ترجمة واصدار المركز العربي للدراسات الاستراتيجية ، العدد ٤ ، دمشق ، ١٩٩٦ ، ص ٢٨ .

(٦٥) د. غسان الجندي ، مصدر سابق ، ص ١٦٤ .

(٦٦) ستانلي هوفمان ، مصدر سابق ، ص ٢٨ .

- عبدالستار حسين الجميلي ، الطبيعة القانونية لقرار مجلس الأمن ٦٨٨ (١٩٩١) والتدخل الإنساني في العراق ، رسالة ماجستير ، جامعة السليمانية ، كلية القانون ، السليمانية ، ٢٠٠٢ ، ص ٢٩ - ٤٩ .

- عبدالفتاح عبدالرزاق محمود ، مبدأ عدم التدخل و التدخل في القانون الدولي العام ، رسالة ماجستير ، جامعة صلاح الدين ، اربيل ، ٢٠٠١ ، ٦ - ١٩ .

الفرع الثاني / الأسس القانونية للتدخل الإنساني :

بنى المؤيدون للتدخل الإنساني تدخل الدول أو المنظمات الدولية في الشؤون الداخلية للدول الأخرى على مجموعة من الأسس يمكن تقسيمها على النحو الآتي :-

أولاً: التفسير الجديد لنصوص ميثاق الأمم المتحدة

أ – بنى بعض الفقه التدخل الإنساني على أساس التفسير الجديد للفقرة الرابعة من المادة الثانية من ميثاق الأمم المتحدة ، فالأصل إن نصوص ميثاق الأمم المتحدة تمنع استعمال القوة ، إذا كان الأمر يمس وحدة تراب الدولة أو استقلالها السياسي ، ولم يجد المدافعون عن التدخل الإنساني تعارضاً بين نص الفقرة الرابعة من المادة الثانية والتدخل الإنساني ، لأن هذا الأخير لا يمثل عملاً عدوانياً من دولة على أخرى ، ولم تحصر الفقرة المذكورة الأعمال العدوانية بشكل قاطع ، ولكنها حرمت استعمال القوة العسكرية حين توجه إلى الوحدة الإقليمية للدولة واستقلالها بما لا ينسجم مع مقاصد الأمم المتحدة^(٦٧) .

ب – فسّر الفقه نصّ المادتين ٥٥ و ٥٦ من ميثاق الأمم المتحدة ، بأنها توجب على الدول الأعضاء اتخاذ إجراءات أحادية لترقية حقوق الانسان ، ومضمون المادتين يفيد بأن المنظمة الدولية لاتستهدف فقط الحفاظ على الأمن والسلم الدوليين فحسب ، بل وحماية حقوق الإنسان ، إما بصورة جماعية أو فردية من الدول بالتعاون مع الأمم المتحدة ، وبذلك فإن تحليل نصّ المادتين المذكورتين مع المادة الأولى من الميثاق يظهر أن اللجوء إلى استعمال القوة لأجل الدفاع عن حقوق الإنسان يعدّ بمثابة حفاظ على الأمن والسلم الدوليين تحقيقاً للمصالح المشتركة^(٦٨) .
وبذلك ارتبطت مسألة الحفاظ على الأمن باحترام حقوق الإنسان ، فالتدخل يكون مباحاً إذا كان هدفه حماية حقوق الإنسان أو إعادتها إلى نصابها ، فضلاً عن ذلك نجد أن الفقرة السابعة من المادة الثانية قد أقرت بدورها أن الأمم المتحدة تمتنع عن التدخل في الشؤون الداخلية للدول الاعضاء إلا في حالة تطبيق التدابير المنصوص عليها في الفصل السابع من الميثاق .

ثانياً : قرار مجلس الأمن المرقم ٦٨٨

ومن ذلك قرار مجلس الأمن المرقم ٦٨٨ في ٥ نيسان من عام ١٩٩١م ضد الحكومة العراقية من أجل السماح للمساعدات الإنسانية بالوصول إلى كورد العراق^(٦٩) ، إذ حسب المدافعين عن التدخل الإنساني ، يقضي هذا القرار

(٦٧) محمد تاج الدين الحسيني ، التدخل وازمة الشرعية الدولية ، كاديمية المملكة المغربية ، مركز دراسات الاندلس ، دار البيضاء -

(٦٨) Thuan , Cao – Huy (١٩٩٤) " De l'intervention humanitaire au droit de d'ingerence " in , Thuan (Cao-Huy) , et Fenet (Alain) (dirs) , Mutation internationals et evolution des nommes , paris , press universitaire de France , p. ٧٨ .

(٦٩) اوجب القرار على العراق ان يمكن المنظمات الانسانية من المرور الفوري الى من هم بحاجة للمساعدة وان يضع في خدمتها كل الامكانيات اللازمة لعملها .

بالتدخل في الشؤون الداخلية للدول ، ويعتد ذلك أول تجسيد عملي للتدخل الإنساني بشبه اجماع ، وعدوا ذلك من اختصاصات مجلس الأمن ، لأن الحالة المذكورة كان فيها تهديد للأمن والسلم الدوليين^(٧٠) .

يقول المدافعون عن التدخل إن الفصل السابع من ميثاق الأمم المتحدة المتصل باختصاصات مجلس الأمن يتضمن حق اللجوء إلى الوسائل القهرية في حالة تهديد الأمن والسلم الدوليين ، اذا رأى مجلس الأمن أن الانتهاكات ضد حقوق الإنسان قد وصلت إلى مرحلة خطيرة ، فيحق له آنذاك التدخل ، وعلى هذا الأساس تدخلت الأمم المتحدة في الصومال والبوسنة ، لأنّ الحالتين كانتا تشكلان تهديداً للسلم والأمن الدوليين^(٧١) .

وبذلك ارتبط مفهوم الأمن الدولي باحترام حقوق الإنسان ، فأى تدخل يهدف إلى إعادة الحقوق المنتهكة والمسلوبه يصبح أمراً مباحاً ، فالتدخل الإنساني أصبح ضرورياً لتأسيس مجتمع دولي مسالم^(٧٢) .

ثالثاً: قرارات الجمعية العامة

استند المؤيدون للتدخل الإنساني كذلك إلى بعض قرارات الجمعية العامة ، ولاسيما القرارين المرقمين ٤٣ / ١٣١ و ٤٥ / ١٠٠ .

١ - قرار الجمعية العامة المرقم ٤٣ / ١٣١^(٧٣) والصادر في ٨ كانون الأول من عام ١٩٨٨م ، اذ وضع شروط ممارسة العمل الإنساني الدولي أثناء الكوارث الطبيعية أو في حالة الطوارئ في حالة عجز الدولة عن تحمل المساعدات اللازمة لوحدها ، فقد أكد على أهمية المساعدة الإنسانية التي تقدمها المنظمات الحكومية وغير الحكومية في المجال الإنساني .

٢ - قرار الجمعية العامة المرقم ٤٥ / ١٠٠ في ١٤ كانون الأول من عام ١٩٩٠م ، والذي وضع مسائل الاستجعال الإنساني ، وإنشاء ممرات صحية ، ودعا الدول جميعاً والتي تكون شعوبها في حاجة لهذه المساعدات إلى تسهيل تقديمها من المنظمات الإنسانية ، ودعا الدول جميعاً إلى تقديم المساعدات إلى هذه المنظمات التي تعمل في العمل الإنساني^(٧٤) .

لقد أضحت عمل المنظمات غير الحكومية بموجب القرارين رسمياً حسب المدافعين عن التدخل الإنساني ، إذ يعبر القراران صراحة عن حق التدخل لأهداف إنسانية ، ولم تعد المساعدة مقتصرة على المنظمات الإنسانية غير الحكومية فقط ، بل شملت الحكومات نفسها لمساعدة مواطني الدول الأخرى ، من غير أن يعد ذلك تدخلاً في شؤونها أو مساساً بسيادتها^(٧٥) .

(٧٠) د. فوزي اوصيدق ، مبدأ التدخل لماذا وكيف ؟ دار الكتاب الحديث ، الجزائر ، ١٩٩٩ ، ص ٢٨ .

(٧١) المصدر نفسه ، والصفحة نفسها .

(٧٢) المصدر نفسه ، والصفحة نفسها .

- عبدالستار حسين الجميلي ، مصدر سابق ، ص ١٦٠ - ١٦٦ .

- عبدالفتاح عبدالرزاق محمود ، مصدر سابق ، ص ٢١٧ - ٢٤٠ .

(٧٣) الأمم المتحدة ، الجمعية العامة ، الدورة ٤٣ ، الجلسة العامة ، ص ٢٩٣ - ٢٩٤ .

(٧٤) الأمم المتحدة ، الجمعية العامة ، الدورة ٤٥ ، الجلسة العامة ، ص ٢٣٣ - ٢٣٤ .

(٧٥) نص اعلان منظمة الأمم المتحدة بشأن حقوق الاشخاص المنتمين الى اقلية قومية أو إثنية و الى اقلية دينية و لغوية ، ص ١-٥ .

، على الموقع الالكتروني : www.un.org ، ١٤/٢٠٠٤ ، ٢: ١٨ ، PM

- وكذلك ينظر : قرار الجمعية العامة المرقم ٤٧ \ ١٣٥ المؤرخ ١٨ كانون الاول \ ديسمبر من عام ١٩٩٢ .

رابعاً: القانون الطبيعي: برز تيار ارتبط بالمدافعين عن التدخل الإنساني وسمي بالمراجعين (Revisionist) ارتكز هذا التيار في آرائه على فكرة القانون الطبيعي في تبريره للتدخل الإنساني ، فهناك مبدأ قديم في القانون الطبيعي يقرّر التساوي والتشابه بين الناس ، وعلى مسؤوليتهم المتبادلة ، فيعطي لأي واحد منهم الحق في التدخل لمساعدة غيره من غير ضرورة لوجود رابطة معينة تجمعهم^(٧٦) .

خامساً: ممارسات بعض الدول ، اذ تدخلت بعض الدول الكبرى انسانياً في دول أخرى ، كما تدخلت الولايات المتحدة الأمريكية في الدومينيكان في عام ١٩٦٥م بحجة الأسباب الإنسانية المتمثلة في حماية حقوق وحياة المواطنين الأميركيين والاجانب المنتمين ل ٤٦ دولة ، وكذلك تدخل الدول الأوروبية في (كوسوفو) فيجوز التدخل إذا كان هدفه إنقاذ حياة مواطني الدول ، أو الإفراج عن رهائن يحملون جنسيتها ، وكذلك في حالات التطهير العرقي ، أو الإبادة الجماعية ، أو القتل العمدي^(٧٧) . كما حصل في تدخل الدول الأوروبية .

المطلب الثاني / موقف الأمناء العامين للأمم المتحدة من التدخل الإنساني - العراق انموذجاً
سنقسم هذا المطلب على فرعين ، الأول لموقف الأمناء العامين للأمم المتحدة من التدخل الإنساني ، أما الفرع الثاني فسيكون مخصصاً للعراق انموذجاً للتدخل الإنساني .

الفرع الأول / موقف الأمناء العامين للأمم المتحدة من التدخل الإنساني :

دعا الأمناء العامون للأمم المتحدة جميع الدول ، منذ الحرب الباردة إلى تفعيل حق التدخل الإنساني ، وطالبوا بضرورة عدم التذرع بمبدأ عدم التدخل للحيلولة دون ممارسة هذا الحق ، سواء في تقاريرهم الرسمية الموجهة إلى الأمم المتحدة أم من خلال خطبهم أمام الجمعية العامة ، ومن ذلك :-

أولاً: تقرير (خافيير بيريز دي كويلار): الموجه إلى الأمم المتحدة في ١٦ أيلول من عام ١٩٩١م ، والذي جاء فيه "يسود الآن شعور متزايد بأن مبدأ عدم التدخل في الاختصاص المحلي الاساسي للدول ، لا يمكن عدّه حاجزاً واقياً يمكن ان ترتكب من ورائه انتهاكات جسيمة أو منظمة لحقوق الإنسان مع الإفلات من العقاب"^(٧٨) .

كما أكد في خطبة ثانية ألقاها في جامعة (بورديو) الفرنسية في عام ١٩٩١م أن حق التدخل قد اخذ شكلاً جديداً نتيجة الأحداث السياسية الأخيرة ، ونتيجة التحول الكبير في الرأي العام العالمي تجاه الاعتقاد بأن حق الدفاع عن المقيمين باسم الأخلاق يجب ان يسود على وفق جهود معينة وموثيق مشروعة^(٧٩) .

- ينظر أيضاً : الأمم المتحدة ، حقوق الإنسان ، مكتب المفوض السامي ، الحماية القانونية الدولية لحقوق الإنسان في النزاع المسلح (نيويورك) - (جنيف) ، ٢٠١٢ ، ص ١٠١-١٠٥ .
Designed and printed by the publishing Service , United Nations , Geneva GE. ١١٠١١\HR\Pub - ١١٠ - ١ ، ٢٠١٣ - January ١١.٤٥٢٧٦

(٧٦) د. فوزي أوصديق ، مصدر سابق ، ص ٢٨ .

(٧٧) د. محمد المجذوب ، الوسيط في القانون الدولي العام، الدار الجامعية للطباعة والنشر، بيروت ، ١٩٩٩ ، ص ٢٤٥ .

(٧٨) د. وصال نجيب عارف ، الاقليات في ظل البيئة الدولية الجديدة ، بحث منشور في مجلة شؤون سياسية ، مركز الجمهورية للدراسات الدولية ، العدد ٦ ، بغداد ، ١٩٩٦ ، ص ٣٧ .

(٧٩) ستانلي هوفمان ، مصدر سابق ، ص ٢٥ .

ثانياً: جهود بطرس غالي : قال الأمين العام السابق للأمم المتحدة (بطرس غالي) في تقريره إلى الدورة السابعة والأربعين للجمعية العامة إن "الأمم المتحدة لم تتمكن من التصرف على نحو فعال لوضع حد للانتهاكات البشعة لحقوق الإنسان ، وليس بوسعها أن تقف مكتوفة الأيدي في وجه ما تزخر به وسائل الإعلام من تصرفات وحشية ، وسوف تعتمد مصداقية منظماتنا في الأجل الطويل على نجاح استجابتنا لهذا التحدي ، وإنني اقترح تخويل الأمين العام اختصاص عرض انتهاكات حقوق الإنسان الجسيمة على مجلس الأمن مع التوصية باتخاذ إجراءات بصددها ، بل إن منع هذه الانتهاكات قبل وقوعها هو أمر ذو أهمية سياسية عبر اتخاذ تدابير وقائية.... إن الكوارث الطبيعية والحروب تسبب الدمار والمعاناة على نطاق واسع ، ولذلك يجب توفير المساعدة الإنسانية العاجلة ، ولكن جسامته الأزمات وتعقيداتها ، قد تؤدي إلى صعوبة مثل هذه الجهود الإنسانية ، وفي حالات الطوارئ التي هي من صنع الإنسان لابد للمساعدة الإنسانية أن تقترن بتدابير لمعالجة الأسباب الجذرية عن طريق جهود بناء السلام..."^(٨٠) .
وبذلك فإن الأمين العام السابق (بطرس غالي) قد استشعر القصور الواضح في أداء الأمم المتحدة ، و دعا إلى إجراء اصلاحات جذرية وتفعيل دورها على النحو الذي يضع حداً للانتهاكات الجسيمة لحقوق الإنسان^(٨١) .

ثالثاً: جهود كوفي عنان : كان الأمين العام السابق للأمم المتحدة (كوفي عنان) من أشد أنصار فكرة التدخل الإنساني ، فدعا في محافل كثيرة إلى عدم التذرع بفكرة السيادة الوطنية عندما ترتكب جرائم ضد السكان المدنيين ، وقال "هناك حقوق تتجاوزها الحدود... وإن المفهوم التقليدي الصارم للسيادة ، لم يعد ملبياً اليوم لتطلعات الشعوب للاستفادة من الحريات الأساسية..."^(٨٢) .

وقد أثار هذا الخطاب ردود أفعال عنيفة من بعض الدول التي تمسكت بسيادتها الوطنية على النحو التقليدي وبالحد الأقصى من أجل إخفاء انتهاكاتها لحقوق الإنسان ، ولا ترغب في الخضوع للرقابة الخارجية ، مثل الجزائر والصين وكولومبيا^(٨٣) .

كما تكرر مثل هذه الدعوات من (كوفي عنان) في أوقات مختلفة ، فدعا أمام الجمعية العامة في دورتها ٥٤ باعادة النظر في مفهوم السيادة والمصالح الوطنية ، وأن تقبل الدول مفهوم التدخل الدولي لإيقاف الكوارث الجماعية والمعاناة القاسية التي تتعرض لها بعض الشعوب او الفئات من سكان العالم^(٨٤) .

وقد دار جدل عنيف في أعقاب حرب (كوسوفو) عن الكيفية التي يجب على المجتمع الدولي مواجهة الانتهاكات الجسيمة لحقوق الإنسان ، وقد أجرت الأمم المتحدة دراستين في عام ١٩٩٩م لتحديد الأسباب المؤدية إلى هذه الإخفاقات . و تبين بعد هذه الجهود ما يأتي^(٨٥) :-

(٨٠) د. بطرس غالي ، تقريره للدورة السابعة والأربعين الى الجمعية العامة في ايلول ١٩٩١، مجلة السياسة الدولية ، مركز الاهرام للدراسات والبحوث الاستراتيجية ، العدد ١١٤ ، القاهرة ، ١٩٩٢ ، ص ٥٧ - ٧١ .

(٨١) د. عبدالحسين شعبان ، السيادة ومبدأ التدخل الانساني ، مطبعة جامعة صلاح الدين ، اربيل ، ٢٠٠٠ ، ص ١٤ - ١٥ .

(٨٢) المصدر نفسه ، ص ٧- ٨ .

(٨٣) المصدر نفسه ، ص ٨ .

(٨٤) مهدي الحافظ ، قابليات التوفيق بين السيادة الوطنية والتدخل الانساني مقال منشور في جريدة الحياة ، العدد ١٣٢٩٢ الصادر في يوم الاحد الموافق ١٩٩٩/١١/٧ ، ص ١٩ .

- ١ - انعدام الإرادة السياسية .
 - ٢ - عدم ملائمة الإجراءات المتخذة من مجلس الأمن .
 - ٣ - قلة الموارد المالية والبشرية .
 - ٤ - سوء تقدير الأمم المتحدة وقصورها على الصعيد المؤسسي .
- وقد ساعد هذان التقريران على التفكير ملياً في الإجابة عن الأسئلة الصعبة التي تكتنف معضلة التدخل .

الفرع الثاني / العراق انموذجاً للتدخل الإنساني :

لم يتضمن ميثاق الأمم المتحدة ذكراً للتدخل الإنساني (Human Intervene) كونه مبدءاً من مبادئ الأمم المتحدة ، ولكن برز هذا المبدأ بشكل واضح في قرارات الأمم المتحدة في عام ١٩٩١م بمناسبة الحرب على العراق ، فقد اتخذ مجلس الأمن قراراً يقضي بحماية الكورد في اقليم كوردستان العراق ، ووضع خطوط عرض منع العراق من تجاوزها وبذلك أضحي هذا المبدأ من المبادئ الحديثة على صعيد القانون الدولي^(٨٦) .

فالتدخل الإنساني هو الذي أباح للأمم المتحدة التدخل المسلح ، لفرض حالة معينة ، أو حماية أقلية تتعرض للاضطهاد ، أو حالة انتهاك حقوق الإنسان في دولة أو عدم قدرتها على حمايتهم^(٨٧) .

والقاعدة العامة هي أن مسألة تطبيق حقوق الإنسان من الدولة تعد من القضايا الداخلية التي لا يجوز التدخل فيها ، ولهذا فإن الأمم المتحدة لا تتدخل عسكرياً في قضايا حقوق الإنسان إلا عندما يتحقق شرط واحد ، وهو أن يكون من شأن المساس بحقوق الإنسان على الصعيد الداخلي تهديداً للأمن والسلم الدوليين ، أي التهديد الذي يعرض العالم إلى حرب عالمية ، عندها يفحص مجلس الأمن النزاع ، ويتخذ قرار التدخل العسكري بعد أن يستنفذ الإجراءات السلمية المذكورة في الفصلين السادس والسابع^(٨٨) .

إن السلطة التقديرية التي يملكها مجلس الأمن إزاء القرارات المتصلة بالتدخل الإنساني تعد أخطر السلطات ، ولهذا ألزم ميثاق الأمم المتحدة مجلس الأمن عند اتخاذه إجراءات معينة لحماية الأمن والسلم الدوليين ، ان يستنفذ جميع الوسائل السلمية طبقاً لمبادئ العدل والقانون الدولي ، ولم يحدد الميثاق ماهية تلك الوسائل ، ذلك لأن مجلس الأمن ليس محكمة دولية ، بل هيئة سياسية تأخذ بالحسبان في قراراتها مصالح الدول الأعضاء في المجلس^(٨٩) .

(٨٥) تقرير كوفي عنان - ارساء السلام والامن - التقرير السنوي عن اعمال الأمم المتحدة لعام ٢٠٠٠ ، نقلاً عن موقع الأمم المتحدة على الانترنت: www.un.org/19/42014

(٨٦) Marsella, Anthony J. (٢٠٠٧) Fear of persecution : Global Human Right , International Law , and Human well – Being by (Author) Lexington Books (March ٢٨ , ٢٠٠٧) Anne Orford Reading Humanitarian International : Human Rights and the use of Forcen international law , Cambridge University press , p. ٢٤ .

(٨٧) Vukas , Budislav (١٩٩٨) protection of Minorities , The United Nations at work Martin Ira Glassner praeger publishers , p. ٧ .

(٨٨) د. سهيل حسين الفتلاوي ، مصدر سابق ، ص ٢٨ .

(٨٩) Chandler, David (٢٠٠٢) from Kosovo to Kabul : Human Rights and international Intervention , Pluto press , p. ٢٠ .

ولهذا فقد استعمل مجلس الأمن معايير مزدوجة في حالات متشابهة بما يتناقض مع مبادئ العدل والقانون الدولي ، ومبدأ المساواة الذي نصّ عليه ميثاق الأمم المتحدة^(٩٠).

إن التدخل القائم على معايير مزدوجة والكيل بمكيالين والتدخل غير المبني على أسس غير متفق عليها أدى إلى خروج الأمم المتحدة عن ميثاقها ، وهذا التدخل ساعد على انتهاك سيادة الدول الصغيرة من الدول الكبرى^(٩١). لقد استند التدخل الإنساني الدولي في العراق إلى قرار مجلس الأمن المرقم ٦٨٨ في ٥ نيسان ١٩٩١م والذي جاء فيه "إن مجلس الأمن إذ يساوره شديد القلق إزاء القمع الذي يتعرض له السكان المدنيون العراقيون في أجزاء كثيرة من العراق ، والذي شمل مؤخراً المناطق السكانية الكردية ، وأدى ذلك إلى تدفق اللاجئين على نطاق واسع عبر الحدود الدولية ، وإلى حدوث غارات عبر الحدود بما يهدد الأمن والسلم الدوليين في المنطقة إذ يشعر بانزعاج بالغ لما ينطوي عليه ذلك من آلام مبرحة يعاني منها البشر هناك ، وتهدد نتائجه السلم والأمن الدوليين في المنطقة ، ويطالب أن يقوم العراق على الفور بإسهاماً منه في إزالة الخطر الذي يتهدد السلم والأمن الدوليين في المنطقة بوقف هذا القمع ، ويعرب في السياق نفسه عن إقامة حوار مفتوح لكفالة احترام حقوق الإنسان والحقوق الأساسية لجميع المواطنين العراقيين ، ويصرّ على أن يسمح العراق بوصول المنظمات الدولية الإنسانية على الفور إلى جميع من يحتاجون إلى المساعدة في جميع أنحاء العراق و يوفر جميع التسهيلات اللازمة لعملياتها ، ويطالب الأمين العام بأن يواصل بذل جهوده الإنسانية في العراق ، وأن يقدم على الفور وإذا اقتضى الأمر بعد إيفاد بعثة أخرى إلى المنطقة تقريراً عن معاناة السكان المدنيين ، ولاسيما الكورد الذين يعانون من جميع أشكال القمع الذي تمارسه السلطات العراقية ، كما يطالب العراق بالتعاون مع الأمين العام من أجل تحقيق هذه الغايات"^(٩٢).

قامت الدول الغربية بتقديم المأوى للأمن للكورد ، فاعلن الرئيس الأمريكي (جورج بوش) الأب في ١٧ نيسان من عام ١٩٩١م عن اتفاق الولايات المتحدة الأمريكية وبريطانيا وفرنسا على تجميع السكان في محميات آمنة في كردستان العراق تحت الحماية العسكرية للدول الثلاث بهدف إيصال المساعدات الإنسانية العاجلة لهم ، فأرسلت قوات عسكرية أمريكية و أوروبية لحماية الكورد واغاثتهم ، فكانت هذه هي المرة الأولى التي يحظى الكورد العراقيون بتعاطف دولي وإقليمي واسع النطاق ، ولكن لأهداف سياسية ورغبة في الحفاظ على الاستقرار الاقليمي^(٩٣) ، تمكنت الولايات المتحدة الأمريكية من تطويق القرارات الدولية بشأن العراق وتفسيرها على النحو الذي يحقق رؤيتها السياسية مستفيدة من التحولات التي مرّ بها العالم آنذاك ، ومن غموض نصوص الأمم المتحدة بشأن العقوبات الدولية ، فمثلاً لن يتم رفع الحصار الدولي على العراق إلا إذا صدر قرار برفعه عن مجلس الأمن الذي تملك الولايات المتحدة فيه حق النقض ، وبذلك تضع شروطاً لاعلاقة لها بالنصوص والقرارات الدولية التي أصدرها مجلس الأمن ، وقد أصبح واضحاً من تقرير اللجنة الدولية المعنية بملف أسلحة الدمار الشامل لعام ١٩٩٤م ، أن العراق قد التزم بكل ما

Ibid (٩٠) ، . ٢٠ p.

(٩١) د. عبدالله الاشعل ، الأمم المتحدة والنظام الدولي في مفترق طرق ، جريدة الاهرام المصرية الصادرة في ٢٤ / ١٢ / ١٩٩٨ نقلاً عن د. سهيل حسين الفتلاوي ، مصدر سابق ، ص ١٩٤ .

(٩٢) قرار مجلس الأمن المرقم ٦٨٨ في ١٥ ابريل/ نيسان ١٩٩١، الوثائق الرسمية لمجلس الأمن ، قرارات ومقررات مجلس الامن لعام ١٩٩١، ص ٢٩ - ٣٠ .

(٩٣) حنا يوسف فريج ، المسألة الكردية في العراق والتدخل الاجنبي في المنطقة ، مجلة قراءات سياسية ، العدد ١ ، فلوريدا ، ١٩٩٣ ، ص ٢٤ - ١٦ .

هو مطلوب منه ، إلا أن الإدارة الأميركية تجاهلت التقرير و ربطت رفع الحصار بتغيير النظام السياسي العراقي ، و هو ما ليس له علاقة بقرارات الأمم المتحدة^(٩٤) .

وإذا كان الحصار الإقتصادي كونه أداة سياسية للضغط على حكومة ما للاستجابة لمطالب محددة ، إلا أنه في الوقت نفسه يعرض شعباً للإبادة على نحو تحرمه الاتفاقيات الدولية من الغذاء و الدواء ، لذا فإن محاولات تخفيف آثاره لم تحقق الهدف المطلوب ، فكان برنامج النفط مقابل الغذاء الذي سمح للعراق ببيع نפט قيمته ملياري دولار على مدى ستة أشهر لتأمين الغذاء و الدواء للسكان في كل العراق ، و فرض رقابة دولية على صادرات النفط و على توزيع الغذاء والأدوية على وفق القرارين ٧٠٦ و ٧١٢ لعام ١٩٩١م و القرار ٩٨٦ لعام ١٩٩٥م ، و هذا البرنامج الذي جرى تطبيقه منذ أواخر عام ١٩٩٦م لم يسمح بالحصول على الموارد المالية الكافية للتخفيف من معاناة الشعب العراقي ، ولا سيما إن جزءاً كبيراً منها ذهب لتعويضات حرب الخليج و لنفقات الأمم المتحدة في العراق والتي بلغت ٣٥٪ من حجمها^(٩٥) .

و لما كان انتهاك حقوق الإنسان من دولة ما مسألة داخلية و محددة بحدود معينة ، فإن من الصعوبة بمكان أن تكون مهتدة للأمن والسلم الدوليين ، ولهذا كان هذا الاختصاص مثار جدل واستغلال من الولايات المتحدة للتدخل في الشؤون الداخلية للدول ، فمن الثابت أن هناك انتهاكات خطيرة لحقوق الإنسان تتطلب تدخل الأمم المتحدة ، مثل المجازر التي حدثت في البوسنة والهرسك ، و كوسوفو ، و بورندي ، و رواندا ، ولكنها هددت الأمن والسلم الدوليين ، كما هو الحال في النزاعات الدولية ، وكذلك النزاع بين الهند و باكستان ، و الحرب بين اليمن الجنوبي و الشمالي ، و الاحتلال الأميركي للعراق من غير موافقة الأمم المتحدة و الإحتلال الأثيوبي للصومال و غيرها^(٩٦) .

و يمكن القول إن صياغة التدخل الإنساني في القواعد القانونية أصبحت ضرورة أخلاقية و إنسانية ، لذلك بدأت الدول بمناقشة الضوابط و المعايير التي تضمن عدم انحراف التدخل الإنساني عن الغاية المرجوة منه ، و من أهم هذه الضوابط و المعايير^(٩٧) :-

١. تحديد الحالات التي تبيح التدخل الإنساني ، مثل حالات استفحال الحروب الداخلية واتساع نطاق العمليات العسكرية لتشمل المدنيين بما يؤدي إلى انتهاكات جسيمة للقانون الدولي الإنساني و القانون الدولي لحقوق الإنسان ، و في حالات انهيار الدولة واختفاء مؤسساتها القادرة على حماية المواطنين ، و كذلك حالات قمع المدنيين من قوات الإحتلال الأجنبية .

٢. إعطاء الأولوية للوسائل السلمية لفض النزاعات ، إذ يكون التدخل العسكري الملاذ الأخير .

(٩٤) عماد جاد ، التدخل الدولي بين الاعتبارات الإنسانية والأبعاد السياسية ، مركز الاهرام للدراسات والبحوث الاستراتيجية ، القاهرة ، ٢٠٠٠ ، ص ٥٩ - ٦١ .

(٩٥) نص القرار (٧٠٦) على موافقة مجلس الأمن على برنامج مبيعات العراق من النفط لتحويل شراء المواد الغذائية والأدوية لتلبية الحاجات المدنية الأساسية بفرض توفير الإغاثة الإنسانية ، أما القرار ٧١٢ فيحدد مدة القرار بستة أشهر . ينظر : القرار المرقم ٧٠٦ ، الوثائق الرسمية لمجلس الأمن ، قرارات و مقررات مجلس الأمن ، - الأمن لعام ١٩٩١م ، ص ٤١ - ٤٢ . و كذلك القرار المرقم ٧١٢ ، الوثائق الرسمية لمجلس الأمن ، قرارات و مقررات مجلس الأمن لعام ١٩٩١م ص ٤٨ - ٤٩ . وكذلك قرار مجلس الأمن المرقم ٩٨٦ الوثائق الرسمية لمجلس الأمن ، قرارات و مقررات مجلس الأمن لعام ١٩٩٥م ، ص ٥١ .

(٩٦) د. سهيل حسين الفتلاوي ، الأمم المتحدة ، الإنجازات و الإخفاقات ، ج ٣ ، ط ١ ، دار الحامد للنشر و التوزيع ، عمان ، ٢٠١١ ، ص ٧٨ (٩٧) محمد يعقوب عبدالرحمن ، التدخل الإنساني في العلاقات الدولية ، ط ١ ، مركز الإمارات للدراسات و البحوث الاستراتيجية ، ابوظبي ، ٢٠٠٤ ، ص ١٧٦ .

٣. يجب أن يمرّ قرار التدخل بالمراحل الآتية :-
- أ- إعطاء الفرصة للدول المعنية لحل مشكلاتها بنفسها .
- ب- قيام دول الجوار الاقليمي بالتدخل بناء على طلب الدولة المعنية لمساعدتها في مواجهة المشكلة بالتعاون مع المنظمات الإقليمية.
- ت- إحالة الموضوع إلى الأمم المتحدة لبحث المشكلة داخل مجلس الأمن ، واتخاذ القرار المناسب على وفق الأحكام المذكورة في الميثاق ، و إذا فشل مجلس الأمن ، تتخذ الجمعية العامة قرارها في المشكلة على غرار قرار الاتحاد من أجل السلم في جلسة طارئة .
٤. ضرورة أن يوافق مجلس الأمن على أي شكل من أشكال التدخل مهما كانت درجته بمقتضى اختصاصاته على وفق المادة ٢٤ من الميثاق ، و إذا اتخذ مجلس الأمن قراره بالتدخل العسكري ، فإنه يجب عليه تحديد الأطراف المفوضين بالتدخل واختصاصاتهم ، وحجم القوات العسكرية ، ومصادر تمويل العملية ، والأهداف المراد تحقيقها ، والمدة الزمنية اللازمة ، وتوقيات المراجعة الدورية للعملية ، والإشراف على التزام الدول المفوضة من خلال تقاريرها عن سير التدخل .
٥. يجب استعمال القوة على وفق معايير الضرورة و التناسب و تجنب الآلام التي لا مبرر لها ، و منع تصاعد الأزمة أو زيادة المعاناة الإنسانية للمدنيين .
٦. يجب تفادي اعتماد نماذج محددة مسبقاً لشكل التدخل قياساً على السوابق المشابهة ، فيتم التعامل مع كل حالة على حدة ، وعلى وفق الأسلوب الملائم في ظل ظروفها الخاصة .
٧. احترام سيادة الدولة وسلامتها الإقليمية واستقلالها السياسي ، يجب ألا يؤدي التدخل إلى احتلالها أو النيل من استقلالها واستقرارها أو تدمير بنيتها التحتية^(٩٨) .
- هكذا يمكن أن يعدّ التدخل الإنساني عملاً لم يكن ليتمّ لولا أنّ الدولة المتدخلة أقوى من الناحية العسكرية ، وتستغل الدولة المتدخلة هذه الذريعة سياسياً للتدخل والضغط على بعض الدول للسير في ركابها أو إضعافها أو لنشر مبادئ تحقق مصالحها الوطنية ، وهو ما بينته حالات التدخل الإنساني القديمة والحديثة ، ولذلك فإن أفضل بديل لمواجهة مشكلات التدخل الإنساني في اتخاذ الأمم المتحدة تدابير وقاية من خلال تشجيع عمليات التنمية في دول العالم الثالث ، وهو ما أكدّه إعلان فيننا لحقوق الإنسان في عام ١٩٩٣ م ، وتشجيع النشاطات التي تعمل على زيادة الوعي والقيم الإنسانية ، و وقف بيع الأسلحة التقليدية إلى الدول النامية من الدول المتقدمة التي تقوم بعمليات التدخل^(٩٩) .
- ويجب القول إن العامل السياسي يمارس دوراً كبيراً في مبادرة مجلس الأمن للتدخل الإنساني ، وبعبارة أدق عندما يكون النظام السياسي في الدول المعنية على وفاق مع الدول الكبرى ، ولاسيما مع الولايات المتحدة ، فإن الانتهاكات مهما كانت خطورتها ستمرّ مرور الكرام من غير تدخل ، أما إذا حدث العكس ، أي عندما يكون النظام السياسي المعني على خلاف مع الولايات المتحدة ، فإن الموضوع سيثار و تتعالى الأصوات بضرورة التدخل ، كما حصل في العراق في الاعوام من ١٩٧٧ م الى عام ١٩٩١ م فيما يخص القضية الكوردية ، فعندما كانت العلاقة ودية بين

(٩٨) محمود يعقوب عبدالرحمن ، مصدر سابق ، ص ١٧٧ .

(٩٩) المصدر نفسه ، ص ١٧٧ - ١٧٨ .

النظاميين السياسيين في العراق و الولايات المتحدة ، مرتت مسألة تدمير قرابة ٤٥٠٠ قرية كوردية ، واستعملت الأسلحة الكيماوية ، وقتل أكثر من ١٨٢٠٠٠ ألف كوردي في عمليات (الانفال) ولم تتحرك الأمم المتحدة و مجلس الأمن لمساعدة الكورد و التدخل في العراق ، ولكن بعد تدهور هذه العلاقة مهد للتدخل الإنساني في العراق ، ولاسيما بعد صدور القرار ١٩٩١/٦٨٨^(١٠٠) .

المبحث الثالث

منظمة الأمم المتحدة وقوات حفظ السلام

إن مسألة اتخاذ تدابير عسكرية موضع التنفيذ كان يستلزم بالضرورة إنشاء قوات مسلحة تابعة لمجلس الأمن من خلال نصوص المادة ٤٣ من ميثاق الأمم المتحدة ، وهذا الأمر كان مرهوناً بإبرام مجلس الأمن للاتفاقيات المتصلة بإنشاء هذه القوات مع الدول الأعضاء في المنظمة .

لقد كان للحرب الباردة أثر مباشر في عدم توافر قوات مسلحة تعمل تحت سلطة وإشراف مجلس الأمن لتمكين من القيام بالمهام المناطة بها في حفظ الأمن والسلم الدوليين . لذا أصبحت قوات حفظ السلام النمط الرئيس للنشاط المادي أو العملي لمنظمة الأمم المتحدة في مجال حفظ الأمن والسلم الدوليين^(١٠١) .

وتفصيلاً للدراسة سنقسم هذا المبحث على مطلبين ، سنبحث في المطلب الأول منه التعريف بقوات حفظ السلام الدولية و أساسها القانوني ، وسنخصص المطلب الثاني لإختصاصات قوات حفظ السلام الدولية وبعض الأمثلة على تدخلاتها .

المطلب الاول / التعريف بقوات حفظ السلام الدولية و أساسها القانوني

سنبحث في هذا المطلب موضوعين في فرعين ، الأول للتعريف بقوات حفظ السلام الدولية ، و الثاني للأسس القانونية لها .

الفرع الأول / التعريف بقوات حفظ السلام الدولية :

لجأت الأمم المتحدة إلى إنشاء قوات حفظ السلام الدولية نتيجة شلل مجلس الأمن وعجزه عن تطبيق نظام الأمن الجماعي المنصوص عليه في ميثاق الأمم المتحدة . ولم يتضمن الميثاق المذكور تعريفاً لهذه القوات ، ولانجد

(١٠٠) لمزيد من التفصيلات ينظر : بيتر جي. لاميرت ، الولايات المتحدة و الكورد ، دراسة حالات عن تعهدات الولايات المتحدة ، ترجمة مركز الدراسات الكوردية و حفظ الوثائق / جامعة دهوك ، ط ١ ، مطبعة خاني ، دهوك ، ٢٠٠٨ ، ص ٩١ - ١١١ .

- ايضاً ، د. مصطفى الانصاري ، العراق و الأمم المتحدة ١٩٩٠ - ١٩٩٧ ، بنك المعلومات العراقي ، بغداد ، ١٩٩٨ ، ص ٦٣ - ٧١ .
- نوزاد احمد ياسين شواني ، الاختصاص القضائي في جريمة الإبادة الجماعية ، مركز كردستان للدراسات الاستراتيجية ، السليمانية ، ٢٠٠٩ ، ص ٢١٨ - ٢٥٢ .
- شورش حاجي رهسول ، نهانفال - كورد و دهولتهى عيراق ، چاپخانهى شقان ، سليمانى ، ٢٠٠٣ ، ص ٧٣ - ١٧٣ .
- ثاراس عبدالرحمن مستهفا ، راپهرينى ئادارى ١٩٩١ له باشوورى كوردستان ، ده زگى چاپ و پدهشى همدى ، سليمانى ، ٢٠٠٩ ، ص ١٥٤ - ١٦٠ .

- القرار ١٩٩١/٦٨٨ ، مجلس الأمن ، مصدر سابق .

(١٠١) فؤاد، بطاينة ، الأمم المتحدة منظمة تبقى ونظام يرحل ، المؤسسة العربية ، بيروت ، ٢٠٠٣ ، ص ٢٦٥ - ٢٦٦ .

فيه أي نص يتضمن إنشائها ، ولم يذكر الميثاق العمليات المتصلة بحفظ السلام ولا القوات التي تقوم بها بوصفها إحدى الوسائل التي يمكن اللجوء إليها لحفظ الأمن والسلم الدوليين^(١٠٢).

ولعل السبب في عدم نص ميثاق الأمم المتحدة على تعريف مانع وجامع لقوات حفظ السلام الدولية ، يعود إلى أن واضعي الميثاق آنذاك لم يتصوروا لحظة واحدة أن نظام الأمن الجماعي المذكور في الفصل السابع - بوصفه النظام الأصلي للمحافظة على الأمن والسلم الدوليين ، وقمع حالات العدوان - لن يطبق على أرض الواقع^(١٠٣).

لقد ذهب (داغ هامر شولد) الأمين العام الثاني للأمم المتحدة إلى القول بأن ميثاق الأمم المتحدة ينقصه فصل آخر يأتي بين الفصلين السادس والسابع تستند إليه عمليات حفظ السلام ، إذ أنها تقع بين الطرائق السلمية المذكورة في الفصل السادس وبين الإجراءات الأكثر حيوية ، مثل الحصار أو التدخل العسكري المذكورين في الفصل السابع^(١٠٤).

لقد أدى عدم تعريف قوات حفظ السلام الدولية في الميثاق إلى إختلاف الفقه في تعريفها وتعريف عملياتها. فقد عرف الأمين العام الأسبق لمنظمة الأمم المتحدة (بطرس غالي) حفظ السلام بأنه ".... نشر قوات تابعة للأمم المتحدة في الميدان ... بموافقة جميع الأطراف المعنية ، ويشمل عادة اشترك أفراد عسكريين أو أفراد من الشرطة تابعين للأمم المتحدة ، وكثيراً ما ينطوي ذلك على اشترك موظفين مدنيين معاً..."^(١٠٥). وعرفها مركز البحوث والدراسات الكويتية بأنها " ... أداة قسرية لاحتواء النزاعات الدولية ومن ابتكار الأمم المتحدة ، ولم تعرف أو تنظم بشكل محدد في الميثاق"^(١٠٦).

وعرفها الدكتور حسن أبو طالب بأنها " ... نشاط عسكري تقوم به المنظمة تحت إشراف مجلس الأمن بهدف تطبيق قرارات حفظ الأمن"^(١٠٧) كما عرفها الدكتور تميم خلاف بأنها " ... العمليات التي تنظمها الأمم المتحدة وبعض المنظمات الإقليمية الأخرى وتتضمن استخدام افراد عسكريين و ضباط شرطة دون أن تكون لهم صلاحيات قتالية بهدف صيانة أو استعادة السلام في مناطق توجد فيها منازعات ، وتعتبر عمليات مؤقتة تستهدف منع تصاعد وتفاقم النزاعات فقط ، ولايمتد دورها إلى حل الخلافات السياسية التي أدت إلى اندلاعها ، وتعمل على توفير المناخ والوقت اللازمين لحل الخلاف عبر التفاوض بين الاطراف المعنية..."^(١٠٨).

وعرفها حسين العربيين بأنها "قوات يتم تشكيلها عند الحاجة ، لتأدية مهام تحدد لها بين القوات المتصارعة ، في منطقة من مناطق الصراع في العالم ، وتعمل بموافقة طرفي النزاع للفصل بين الجانبين ، وقد استخدمت هذه

^(١٠٢) محمد خليل موسى ، استخدام القوة في القانون الدولي المعاصر، دار وائل للنشر، عمان ، ٢٠٠٤، ص ١٩٦ .

^(١٠٣) نقلاً عن سلامة ايمن عبدالعزيز، النظام القانوني لقوات حفظ السلام التابعة للأمم المتحدة ، بحث لنيل شهادة الماجستير في الحقوق ، جامعة القاهرة ، كلية الحقوق ، ٢٠٠٨، ص ١٦ .

^(١٠٤) العربي بالحاج ، قوات الأمم المتحدة لحفظ السلام ، رسالة ماجستير، جامعة الجزائر، كلية الحقوق ، ٢٠٠٥، ص ٢٠ .

^(١٠٥) سلامة ايمن عبدالعزيز، مصدر سابق ، ص ١٦ .

^(١٠٦) مركز البحوث والدراسات الكويتية ، دور الأمم المتحدة في اقرار السلم والأمن الدوليين، دراسة حالة العراق والكويت ، مركز البحوث ، الكويت ، ١٩٩٥، ص ٢٢ .

^(١٠٧) د. حسن ابو طالب ، الأمم المتحدة وحفظ السلام تفاعلات المنظمة الدولية مع الصراعات الإقليمية في نصف قرن ، مركز الدراسات السياسية والاستراتيجية ، القاهرة ، ١٩٩٦ ، ص ١٠٢ .

^(١٠٨) د. تميم خلاف ، تطور مفهوم عمليات الأمم المتحدة لحفظ السلام ، مجلة السياسة الدولية ، مركز الاهرام للدراسات والبحوث الاستراتيجية ، العدد ١٥٧، القاهرة ، ٢٠٠٤ ، ص ١٧٢ .

القوات في مناطق عديدة في أنحاء العالم ، ومنها منطقة الشرق الأوسط منذ بداية الصراع العربي الاسرائيلي في عام ١٩٤٨م^(١٠٩).

وعرفها (شارل شومو) بأنها "آليات سلمية لتسوية المنازعات وإنها تتم بأعمال المادتين ١٤ و ٣٦ من الميثاق"^(١١٠). وتتكون قوات حفظ السلام من أفراد مدنيين وغير مدنيين ، أي تتكون من جنود أو شرطة وضباط عسكريين يسعون إلى حفظ السلام ومساعدة البلدان الواقعة تحت نيران الصراعات والحروب ، وتلك القوات تتميز بالقبعات الزرق ، وهذه القوات لا بد لها أن تكون عالمية ، وينتمي أفرادها إلى بلدان عديدة^(١١١). وقوات حفظ السلام تكون مسلحة إعتيادياً بأسلحة خفيفة لاتستعمل إلا في حالة الدفاع عن النفس ، وفي تلك الحالة التي يجيز فيها مجلس الأمن استعمال القوة العسكرية ، وعندها يجري تجهيز هذه القوات بأسلحة تتناسب مع المهمة الملقاة على عاتقها^(١١٢).

وجدير بالذكر إن هذه القوات ليست هي القوات الدولية التي نصت عليها المادة ٤٣ وما بعدها من الميثاق ، والاختلاف بين القوتين يظهر في المهام ، إذ أن مهام قوات حفظ السلام هي مهام رضائية توافقية ، في حين أن القوات الدولية المنصوص عليها في الميثاق هي قوات ذات طبيعة عسكرية ، ومهامها هي الردع ، وقمع المنتهك ، وتطبيق قرارات مجلس الأمن قسراً على الطرف الراض لها^(١١٣).

وبعد هذا الكم من التعريفات يمكننا تعريف قوات الأمم المتحدة لحفظ السلام بأنها "قوات ينهض بتشكيلها إما مجلس الأمن أو الجمعية العامة إستناداً إلى التدابير السلمية لحفظ الأمن و السلم الدوليين المنصوص عليها في الميثاق ، ويجري تزويدها بأسلحة دفاعية وإرسالها إلى مناطق النزاع بناء على موافقة مسبقة من الدولة المضيفة". وتختلف هذه القوات عن قوات فرض السلام التابعة للأمم المتحدة والتي ينفرد مجلس الأمن بتشكيلها إستناداً إلى التدابير الزجرية المنصوص عليها في الفصل السابع من الميثاق ، والتي تزود بأسلحة هجومية لفرض سيطرتها على مناطق النزاع المرسل إليها.

كما تختلف هذه القوات عن القوات المتعددة الجنسيات التي يجري تشكيلها خارج إطار منظمة الأمم المتحدة من القوات المسلحة لمجموعة من الدول ، والتي يجري نشرها في إقليم الدولة المضيفة بناء على طلبها ، ويمكن ان تنقلب هذه القوات إلى قوات تابعة للأمم المتحدة ، إذا تبنت عملياتها بقرار يصدر منها^(١١٤).

(١٠٩) حسين العربي ، مصدر سابق ، ص ١٠٧ .

(١١٠) نقلاً عن العربي بلحاج ، مصدر سابق، ص ٨ .

(١١١) حسين العربي ، مصدر سابق ، ص ١٠٨ .

(١١٢) علي جميل حرب ، نظام الجزاء الدولي ، العقوبات الدولية ضد الدول والافراد ، ط١، منشورات الحلبي الحقوقية ، بيروت ، ٢٠١٠ ، ص ٦١٤ .

(١١٣) المصدر نفسه ، والصفحة نفسها .

(١١٤) المصدر نفسه ، والصفحة نفسها .

الفرع الثاني / الأسس القانونية لقوات حفظ السلام الدولية :

اختلف الفقه بشأن السند القانوني لقوات حفظ السلام الدولية نتيجة خلو ميثاق الأمم المتحدة من ذكر صريح لها ، فذهب فريق إلى أن هذا السند يعود إلى اختصاصات الأمم المتحدة ، وذهب فريق آخر إلى أنه يعود إلى اختصاصات مجلس الأمن .

ويمكن بيان الأسس القانونية لقوات حفظ السلام الدولية على نحو الآتي :-

الاول / اختصاصات الجمعية العامة هي السند القانوني لقوات حفظ السلام الدولية :

ذهب هذا الفريق من المختصين والدارسين والباحثين إلى أن السند القانوني لعمليات حفظ السلام يتجسد في اختصاصات الجمعية العامة ، إلا أنهم مع ذلك اختلفوا في هذه الاختصاصات بحسب النصوص القانونية الموجودة في الميثاق أو في القرارات الصادرة منها.

فذهب رأي إلى أن إنشاء قوات حفظ السلام الدولية يستند إلى اختصاص الأمم المتحدة في إنشاء أجهزة فرعية^(١١٥) . وهي منصوص عليها في المادة ٢٢ من ميثاق الأمم المتحدة والتي نصت على أن " للجمعية العامة أن تنشئ من الفروع الثانوية ما تراه ضرورياً للقيام بوظائفها" ، ومن ثم فإن المادة ٢٢ تعد أساساً قانونياً لإنشاء مثل هذه القوات بحسب هذا الاتجاه^(١١٦) .

وذهب رأي ثان في هذا الفريق إلى أن اختصاصات الجمعية العامة المنصوص عليها في ميثاق الأمم المتحدة كلها تخولها لاتخاذ قرارات لحفظ الأمن والسلم الدوليين^(١١٧) . ولاسيما المواد ١٠ و ١١ و ١٢ منه.

وذهب رأي ثالث إلى القول بأن اختصاصات الجمعية العامة في إنشاء قوات دولية لحفظ السلام مستمد من قرار (الاتحاد من أجل السلام) الذي فوض الجمعية العامة ليحل محل مجلس الأمن لحفظ الأمن والسلم الدوليين ، وقد أصدرت الجمعية العامة القرار المرقم ١٠٠٠ في ١٩٥٦/١١/٥ م ، والذي تضمن إنشاء قوات الطوارئ الدولية للإشراف على انسحاب القوات المعتدية على مصر والفصل بين القوات المتحاربة^(١١٨) .

ويمكن للجمعية العامة بمقتضى هذا الرأي أن تقوم بأي عمل يمكن أن يفعله مجلس الأمن بقرار على وفق الفصل السابع من الميثاق ، بما في ذلك إنشاء قوات تابعة للأمم المتحدة لغرض تنفيذ تدابير مؤقتة أو تدابير قسرية.

ولم يصادف هذا الرأي قبولاً من بعض الدول ، ولاسيما الاتحاد السوفيتي وفرنسا ودول الكتلة الشرقية التي عدت إنشاء قوات دولية لحفظ السلام من اختصاص مجلس الأمن ، وليس للجمعية العامة أن تقوم بأي دور في هذا الخصوص^(١١٩) .

^(١٥) وصف الامين العام الأسبق للأمم المتحدة (همر شولد) قوات الطوارئ الدولية التي انشأتها الجمعية العامة ابان العدوان الثلاثي على مصر في عام ١٩٥٦ م " As a subsidiary organ of the general assembly " نقلا عن د. جابر ابراهيم الراوي ، الاسس القانونية لقوات السلام الدولية ، مطبعة دار السلام ، بغداد ، ١٩٧٩ ، ص ١٤٥ .

^(١٦) محمد خليل الموسى ، مصدر سابق ، ص ١٩٦ .

^(١٧) مفتاح عمر درباش ، دور مجلس الامن في تسوية المنازعات وحفظ السلام والامن الدوليين ، دار الكتب الوطنية ، بنغازي ، ٢٠٠٧ ، ص ٧٠ .

^(١٨) علي جميل حرب ، مصدر سابق ، ص ٦٢١ .

^(١٩) مفتاح عمر درباش ، مصدر سابق ، ص ٧١ .

وقد رفض كل من الاتحاد السوفيتي وفرنسا دفع الحصنة المقررة على كل منها بخصوص تكلفة هذه القوات نتيجة للموقف السابق ، فلجأت الجمعية العامة إلى محكمة العدل الدولية استناداً إلى المادة ٩٦ من الميثاق ، للاستفتاء بشأن هذا الموضوع بموجب قرارها المرقم ١٧٣١ في ١٢/٢٠/١٩٦٠م^(١٣٠) .

وقد أيدت محكمة العدل الدولية في رأيها الاستشاري الصادر في ١٩٦٢/٧/٢٠م في قضية نفقات قوات الأمم المتحدة المرسله إلى الشرق الأوسط والكونغو ، وجهة النظر القائلة بأن إنشاء قوات دولية لحفظ السلام لا يدخل ضمن الاختصاص المحجوز لمجلس الأمن ، ولا يوجد سند قانوني للقول بخلاف ذلك^(١٣١) ، كما انتهت المحكمة إلى أن إنشاء قوات الأمم المتحدة لا يدخل في إطار الفصل السابع ، ومادامت ليست من أعمال القسر ، فإن إنشاءها يمكن عده تدبيراً يتخذ على وفق المادة ١٤ من الميثاق^(١٣٢) .

ويرى بعض الفقه أن رأي محكمة العدل الدولية ، لا يشمل كل قوات حفظ السلام الدولية ، بل إنه يخص قوات حفظ السلام في الشرق الأوسط فقط ، ولا تدخل كل عمليات حفظ السلام الدولية تحت طبيعة واحدة ، فلكل حالة طبيعتها الخاصة ، وإن كانت المهام المستحدثة التي أنيطت بقوات حفظ السلام الدولية والتغيير الذي طرأ على وظائفها بعد انتهاء الحرب الباردة يجعلها قوات مقاتلة ، إذ عهد إليها القيام بمهام ذات طبيعة عسكرية ، مثلما حدث في الصومال وبورندي ورواندا والبوسنة والهرسك^(١٣٣) .

الثاني / اختصاصات مجلس الأمن هي السند القانوني لقوات حفظ السلام الدولية :

يرى أنصار هذا الفريق بأن اختصاصات مجلس الأمن هي السند القانوني لتشكيل قوات حفظ السلام الدولية انطلاقاً من مسؤولية مجلس الأمن في حفظ السلم والأمن الدوليين ، وذلك استناداً إلى أحكام المادة ٢٤ من ميثاق الأمم المتحدة. إلا أن الفقه المناصر لهذا الاتجاه اختلف بشأن إسناد إنشاء هذه القوات إلى فصل من فصول الميثاق ، ومن ثم إلى مادة بعينها في الفصل ، لأن مجلس الأمن قليلاً ما يسند إنشاء قوات حفظ السلام إلى فصل معين أو مادة معينة ، ويمكن بيان أوجه الخلاف على النحو الآتي :-

١ - ذهب رأي من مناصري هذا الفريق إلى أن قوات حفظ السلام التابعة للأمم المتحدة تعدّ جهازاً ثانوياً^(١٣٤) يساعد مجلس الأمن في أداء مهامه حسب المادة ٢٩ من الميثاق^(١٣٥) ، إذ نصّت المادة على أن "للمجلس الأمن أن ينشئ من

(١٣٠) ماهر عبدالمنعم ابو يونس ، استخدام القوة في فرض الشرعية الدولية ، المكتبة المصرية ، الاسكندرية ، ٢٠٠٤ ، ص ١٥٠ .

(١٣١) مفتاح عمر درباش ، مصدر سابق ، ص ٧١ .

(١٣٢) د. احمد الرشدي ، الوظيفة الإفتائية لمحكمة العدل الدولية ، الهيئة العامة المصرية للكتاب ، القاهرة ، ١٩٩٣ ، ص ٥١٢ .

- د. جير هارد فان غلان ، القانون بين الأمم ، تعريب إيلي ورييل ، الجزء الثالث ، دار الجيل و دار الأفاق الجديدة ، بيروت ، ١٩٧٠ ، ص ٢٧ .

- محمد وليد عبدالرحيم ، الأمم المتحدة ، وحفظ السلم والامن الدوليين ، المكتبة العصرية للطباعة والنشر ، بيروت ، ١٩٩٤ ، ص ١٥٢ .

- رمزي نسيم حسونة ، مشروعية القرارات الصادرة عن مجلس الأمن الدولي وآلية الرقابة عليها ، مجلة جامعة دمشق للعلوم الإقتصادية و القانونية ، المجلد ٢٧ ، العدد ١ ، ٢٠١١ ، ص ٥٤٣ .

(١٣٣) ماهر عبدالمنعم ابو يونس ، مصدر سابق ، ص ١٥٦ .

(١٣٤) يرى الاستاذ محمد سامي عبدالحميد ان قوات الطوارئ او قوات حفظ السلام هي اجهزة فرعية بالمعنى القانوني السليم ، ينظر:

محمد سامي عبدالحميد ، مصدر سابق ، ص ١٠٤ .

(١٣٥) ماهر عبدالمنعم ابو يونس ، مصدر سابق ، ص ١٥٣ .

الفروع الثانوية ما يرى له ضرورة لأداء وظائفه^(١٣٦) ولكي يستطيع المجلس أداء وظائفه فيستطيع إنشاء قوات دولية تكون جهازاً أو فرعاً ثانوياً ضرورياً للمساعدة في ذلك.

٢ - يرى رأي آخر من هذا الفريق أن قوات حفظ السلام الدولية تجد سندها القانوني في أحكام الفصل السادس من الميثاق ، والذي يتضمن الحلّ السلمي للمنازعات الدولية^(١٣٧) ، ولاسيما نصّ المادة ٣٣ والتي تعدّ من الوسائل السلمية لفضّ النزاعات الدولية.

٣ - ذهب رأي آخر إلى أن عمليات حفظ السلام الدولية تستند إلى بعض أحكام الفصل السابع من الميثاق^(١٣٨) ، والذي بموجبه يمكن لمجلس الأمن أن يؤدي التزاماته في حفظ السلم والأمن الدوليين أو إعادتها إلى نصابها.

وقد عدت المادة ٤٠ من الميثاق أساساً قانونياً لإنشاء قوات حفظ السلام ، إذ نصت على "أنه قبل اللجوء إلى الإجراءات المنصوص عليها في المادة ٤١ والتي لا تتضمن استخدام القوة أو الاجراءات المنصوص عليها في المادة ٤٢ والتي تتضمن استخدام القوة ، فإن لمجلس الأمن اتخاذ تدابير مؤقتة لمنع تدهور النزاع"^(١٣٩) ، وهكذا فعلى وفق وجهة النظر هذه تدخل قوات حفظ السلام الدولية ضمن التدابير المؤقتة التي قد يتخذها مجلس الأمن منعاً لتفاقم الوضع وتخفيف التوتر في المناطق المضطربة ، وبذلك فإنّ تدبير قوات حفظ السلام الدولية عند بداية استحداثها في عام ١٩٤٨م من مجلس الأمن تجد أساسها القانوني في المادة ٤٠ من ميثاق الأمم المتحدة^(١٤٠) .

٤ - وذهب رأي آخر من هذا الفريق إلى أن قوات حفظ السلام الدولية يرجع أساسها إلى المادة ٤٣ بحسب رأي المستشار القانوني للأمم المتحدة ، فهذه المادة تحت الدول الأعضاء في المنظمة على إبرام اتفاقيات مع مجلس الأمن لوضع وحدات من قواتها الوطنية تحت تصرف المجلس ، فجرى تطويع هذه المادة لتصبح مسوغاً قانونياً لعمليات حفظ السلام^(١٤١) .

٥ - اتجه رأي آخر من هذا الفريق إلى القول بأن عمليات حفظ السلام لا تنتمي إلى أيّ من الفصلين السادس المختص بالحلول السلمية للمنازعات الدولية ، والفصل السابع المختص بالتدابير الجماعية ، بل تدخل في إطار فصل جديد وسط بين الفصلين السادس والسابع من الميثاق^(١٤٢) ، إذ أنّ هذه القوات يختلف عن قوات عمليات القمع ، بأنها تدخل إقليم الدولة المعينة برضاها ، كما إنها تعمل قوّة فاصلة بين المتنازعين في حروب دولية أو أهلية أو تساعد الحكومة الشرعية على حفظ الأمن والنظام^(١٤٣) .

ونجد في هذا المقام حاجة إلى تعديل ميثاق الأمم المتحدة ، لكي يذكر صراحة قوات حفظ السلام الدولية ، وبيان اختصاصاتها وتكوينها بما من شأنه إنهاء الخلاف الحاصل في ذلك.

(١٣٦) المادة ٢٩ من ميثاق الأمم المتحدة .

(١٣٧) ماهر عبدالمنعم ابو يونس ، مصدر سابق ، ص ١٥٢ .

(١٣٨) محمد وليد عبدالرحيم ، مصدر سابق ، ص ١٤٥ .

(١٣٩) حسن ابو طالب واخرون ، الأمم المتحدة في خمسين عاماً ، مركز الدراسات السياسية والاستراتيجية ، القاهرة ، ١٩٩٦ ، ص ١٠٧ .

(١٤٠) علي جميل حرب ، مصدر سابق ، ص ٦٢٠ .

(١٤١) د. عبدالله الاشعل ، عمليات حفظ السلام في الأمم المتحدة ، مجلة السياسة الدولية ، مركز الاهرام للدراسات والبحوث الاستراتيجية ، العدد ١١٧ ، القاهرة ، ١٩٩٤ ، ص ١٥١ .

(١٤٢) Maurice, flory (١٩٦٥) L' organization das Nations unies et les operations de maintien de la paix, AFDI, VOI xi , p. ٤٥٦ .

(١٤٣) ماهرعبدالمنعم ابو يونس ، مصدر سابق ، ص ١٥٢ .

كما أن عدم اتفاق الأعضاء الدائمين في مجلس الأمن على تفعيل نصوص المواد من ٤٣ الى ٤٧ من ميثاق الأمم المتحدة ، والتي تتصل بتكوين جيش دولي خاصً بهيأة الأمم المتحدة ، ومن ثمّ لابد من اللجوء إلى أحكام المادة ١٠٦ من ميثاق الأمم المتحدة والاستعانة بوحدة عسكرية من الدول الأعضاء وزجها في قوات الأمم المتحدة.

الثالث / ويرجع بعض الفقه اساس انشاء هذه القوات الى عامل الضرورة ، كما ارجعه البعض الاخر من الفقه الى المادة ٤٠ الخاصة بالتدابير المؤقتة المتخذة من مجلس الامن ، وزاد البعض الاخر من الفقه ايضا الى هذه الاسس اساسا اخر، وهو ان عدم انشاء القوات الدائمة للامم المتحدة على وفق المواد ٤٣ و٤٥ فيمكن انشاء قوات بديلة^(١٣٤) .

المطلب الثاني / اختصاصات قوات حفظ السلام الدولية وبعض الأمثلة على تدخلاتها

سندرس موضوع اختصاصات قوات حفظ السلام الدولية وبعض الأمثلة على تدخلاتها في فرعين ، الأول لإختصاصات قوات حفظ السلام الدولية ، والثاني لبعض الأمثلة على تدخلات قوات حفظ السلام الدولية .

الفرع الأول / اختصاصات قوات حفظ السلام :

إن المهام التقليدية التي اضطلعت بها قوات حفظ السلام الدولية أثناء الحرب الباردة ، عجزت عن حل المشكلات التي مز بها العالم آنذاك ، مما دعا المنظمة الأممية إلى تطوير هذه المهام من خلال تجاربها الميدانية واجتهادات الخبراء الدوليين وفقهاء القانون الدولي والعلاقات الدولية ، فأدى ذلك إلى ظهور عمليات جديدة لتدخل في إطار المفهوم التقليدي لحفظ السلام ، وهي عمليات الجيل الثاني والجيل الثالث لحفظ السلام ، والتي ثار بشأنها خلاف فقهي حاد بشأن ما يعرف بالمناطق الرمادية (les zones grises) ، وهي العمليات الدائرة بين الفصلين السادس والسابع من الميثاق^(١٣٥).

لقد ارتكزت فكرة السلام العالمي خلال أربعة عقود كاملة على فكرة الردع النووي بين العسكريين الاشتراكي والرأسمالي ، فأدى إلى تهميش المنظمة ، وحين ظهرت شرعية جديدة برزت مفاهيم جديدة على المستوى الدولي ، منها فكرة العولمة ، وحق التدخل ، والنظام الدولي الجديد ، وحماية البيئة... وفي عهد النظام الدولي برزت أمريكا رائداً منفرداً للعالم ، ولكن نشطت فيها الأمم المتحدة بشكل واضح ، وعرفت في هذه المدة حروباً كثيرة وصراعات عديدة في شتى أنحاء العالم ، أكثرها نجم عن مشاكل داخلية لأسباب اثنية وعرقية ، أو دينية وايدولوجية^(١٣٦) .

وقد تضمن ميثاق الأمم المتحدة نصوصاً تخص ما يعرف بنظام الأمن الجماعي ، وهو من الناحية النظرية نظام متكامل لتحقيق الأمن والسلم الدوليين ، وتتوافر فيه الأركان جميعاً لضمان فعاليته ، فضلاً عن مبادئ وقواعد عامة مشتركة متفق عليها ، وجهاز له سلطة اتخاذ ما يراه مناسباً من إجراءات لحمل الدول على تسوية منازعاتها بالطرائق السلمية أو قمعهم أو معاقبتهم إذا خرجوا عن حدود السلوك المشروع في حالة وقوع عدوان أو تهديد للسلم أو الاخلال به.

(١٣٤) د.مصطفى سلامة حسين، المنظمات الدولية ، الدار الجامعية ، الاسكندرية ، ١٩٨٨ ، ص٨٢.

(١٣٥) Liegois, Michel (١٩٩٨) maintien de le paix Diplomatie coercitive : Le cas de la Bosnie , Revue des etudes internationals , volume xxix, no ٤ , ص٨٦٨ .

(١٣٦) د. عبدالله الاشعل ، عمليات حفظ السلام في الأمم المتحدة ، مصدر سابق ، ص ١٥٠ .

وتعد قوات حفظ السلام الدولية أسلوباً براغماتياً وحلاً بديلاً لشلل نظام الأمن الجماعي المذكور في الميثاق ، وهي من ابتكار الأمين العام السابق (داغ همر شولد) في منتصف الخمسينيات من القرن الماضي ، إذ ليس المطلوب منها التمييز بين المعتدي والضحية ، ولاتستعمل القوة إلا في حالة الدفاع عن النفس وهدفها هو حفظ السلام^(١٣٧) .

إن مهام حفظ السلام تعد من بين المهام الرئيسية التي تضطلع بها قوات حفظ السلام الدولية ، سواء اجرت من خلال المراقبين الدوليين أم عن طريق كتائب عسكرية من أفراد قوات حفظ السلام الدولية^(١٣٨) .

لقد اسهمت الأزمات الدولية التي ظهرت في أثناء الحرب الباردة وتعامل الأمم المتحدة معها بقصد إيجاد حلول لها ، في ظهور مجموعة من الوظائف التي اسندت إلى المراقبين الدوليين أو لأفراد قوات حفظ السلام الدولية ، ويمكن تصنيف هذه الوظائف على النحو الآتي^(١٣٩) :-

أولاً: تأمين المناطق الموضوعة تحت رقابة الأمم المتحدة ونزع السلاح : فعند تولي الأمم المتحدة مسؤولية إدارة إقليم أو منطقة معينة ، فإنها تحتاج إلى قوة عسكرية مسلحة توفر الأمن وتحفظ النظام والقانون داخل هذا الإقليم أو المنظمة.

وقد أكد الأمين العام للأمم المتحدة في تلك الحقبة ، أن هذه القوة لن تستند إلى أحكام الفصل السابع من الميثاق أثناء قيامها بمهامها و وظائفها ، وهي ليست قوة إكراه ، بل هي قوة بوليس دولية يكمن دورها الأساس في حفظ الأمن والنظام والقانون في داخل الإقليم الذي تديره^(١٤٠) .

وقد لجأت الأمم المتحدة إلى هذا الأسلوب عندما أعدت خطة لتقسيم فلسطين في عام ١٩٤٨م إلى دولتين ، عربية ويهودية بقصد حل النزاع بين الطرفين آنذاك ، وكان ذلك بناء على قرار صادر من الجمعية العامة برقم ١٧١ ، كما تضمنت الخطة جعل مدينة القدس مدينة دولية ، وجعل إدارتها تحت إشراف دولي من المنظمة ، وبناء على ذلك أنشأت المنظمة قوة بوليس دولي لحفظ النظام العام والقانون ، والسهر على تجنب الفوضى ، والحد من نزيف الدم ، ومنع تهديد السلم والأمن الدوليين^(١٤١) .

ثانياً: مراقبة وقف إطلاق النار ومراقبة الحدود:

تعد وظيفة مراقبة وقف إطلاق النار التي تقوم بها قوات حفظ السلام الدولية من أكثر وأهم وظائفها انتشاراً ، وقد تسند هذه المهمة إلى المراقبين العسكريين الدوليين أو إلى أفراد قوات حفظ السلام ، فإذا أسندت هذه المهمة إلى المراقبين الدوليين ، فإنهم عند قيامهم بذلك لا يحملون أسلحة ، لذلك نجد أن المراقبين الدوليين في فلسطين لم

(١٣٧) حامد خالد ، عمليات حفظ السلام دراسة في تطورات سياقاتها المستقبلية ، منشور على الموقع الإلكتروني الآتي : www.neel.wafurat.com ، ٢٨ \ ٤ \ ٢٠١٤ .

(١٣٨) محمد راتب حامد الديخ ، دور هيئة الأمم المتحدة بعد انتهاء الثنائية القطبية ، رسالة ماجستير ، كلية الدراسات العليا ، الجامعة الاردنية ، ١٩٩٦ ، ص ٦٨ .

(١٣٩) المصدر نفسه ، ص ٦٨-٦٩ .

(١٤٠) المصدر نفسه ، ص ٦٩ .

(١٤١) ايمن عبدالعزيز محمد سلامة ، النظام القانوني لقوات حفظ السلام التابعة للأمم المتحدة ، رسالة ماجستير ، جامعة القاهرة ، كلية الحقوق ، ٢٠٠٠ ، ص ٥٤ .

يكونوا مسلحين بأي أسلحة ، وقد اعتمدوا في أداء عملهم على الجانب الوقائي لوجودهم في المنطقة ، وأي خرق لوقف إطلاق النار من أحد الأطراف سيجري التحقيق معه بواسطة مجلس الأمن^(١٤٢) .

وقد اشتمل تقرير الوسيط الدولي إلى فلسطين خلال الهدنة في ١١/٩/١٩٤٨م على شكوى بخصوص انتهاكات لوقف إطلاق النار ، من بينها تحركات القوات ، وتهريب مواد حربية ، والهجوم على مراكز أو مواقع^(١٤٣) .

وتعدت قوات حفظ السلام التي انتشرت في مقدونيا في كانون الأول من عام ١٩٩٢م من بين المهام الحديثة لهذه القوات في مراقبة الحدود ، إذ تمت بناء على طلب رئيس مقدونيا (وهي كانت جزءاً من يوغسلافيا السابقة) ، وقد انتشرت هذه القوات لمراقبة الحدود مع ألبانيا ، وجمهورية الصرب والجبل الأسود^(١٤٤) .

ثالثاً: الاشراف على انسحاب القوات المتنازعة:

وهذه العملية وثيقة الصلة بوظيفة الإشراف على تنفيذ اتفاق وقف إطلاق النار، أو اتفاق الهدنة ، أو اتفاق السلام بين الأطراف المتنازعة ، إذ يجري تنفيذه بمقتضى اتفاق بين الأطراف المتنازعة^(١٤٥) .

وقد اسندت هذه الوظيفة إلى المراقبين الدوليين العسكريين التابعين لهيأة الرقابة للأمم المتحدة للاشراف على الهدنة وعلى اتفاق الهدنة (UNSTO) بين مصر وإسرائيل في عام ١٩٤٨م^(١٤٦) .

ويمكن القول إن دور هذه القوات قد فقد فعاليته والمثال البارز على ذلك تدفق هذه القوات على الشرق الأوسط ابتداءً من عام ١٩٤٨م وإلى يومنا هذا ، إلا أنها لم تحقق الهدف المرجو منها ، وقد فشلت الأمم المتحدة في حلها^(١٤٧) .

الفرع الثاني / بعض الأمثلة على تدخلات قوات حفظ السلام الدولية :

تنتشر قوات حفظ السلام على مستوى الكرة الأرضية لتحقيق الحفاظ على السلم والأمن الدوليين في العديد من دول العالم ، وفي قارات العالم المختلفة ، وعلى النحو الآتي :

أولاً: قوات حفظ السلام الدولية في القارة الآسيوية ، وتوجد هذه القوات في دول آسيوية عديدة ، وهي :

١- طاجكستان^(١٤٨) . ٢- أفغانستان^(١٤٩) . ٣- تيمور الشرقية^(١٥٠) .

ثانياً: قوات حفظ السلام الدولية في القارة الإفريقية :

(١٤٢) ايمن عبدالعزيز محمد سلامة ، مصدر سابق ، ص ٥٢ .

(١٤٣) د.غسان الجندي ، عمليات حفظ السلام الدولية ، ط١، دار وائل للنشر، عمان ، ٢٠٠٠، ص ٣٧ .

(١٤٤) المصدر نفسه ، ص ٣٨ .

(١٤٥) مؤمن مصطفى ، قوة الطوارئ الدولية ودورها في قضية السلام، اطروحة دكتوراه ، كلية الحقوق ، جامعة القاهرة ، ١٩٦٠، ص ٣١٧ .

(١٤٦) المصدر نفسه ، ص ٣٨ .

(١٤٧) محمد راتب حامد ، مصدر سابق ، ص ٧٠ .

(١٤٨) ينظر قرارات مجلس الأمن المرقمة ١٩٦٨/١٩٩٤، ١٩٩٥/١٠٣٠، ١٩٩٦/١٠٦٠، ١٩٩٧/١٠٩٩، ١٩٩٨/١١٦٧، ١٩٩٩/١٣٧٤ .

(١٤٩) ينظر قرارات مجلس الأمن المرقمة ١٣٣٣/٢٠٠٠، ١٩٤٣/٢٠١٠، ١٩٧٤/٢٠١١، ٢٠١١/٢٠١١ .

(١٥٠) ينظر الأمم المتحدة ، تقرير مجلس الأمن في ١٦ حزيران ١٩٩٩ - ٥ حزيران ٢٠٠٠، الجمعية العامة ، الوثائق الرسمية ، الدورة ٥٥، ص ٦٩ - ٨٦ . وينظر قرار مجلس الأمن الرقم ١٣١٩/٢٠٠٠، وينظر الأمم المتحدة ، تقرير الأمين العام عن أعمال المنظمة ، الجمعية العامة ، الوثائق الرسمية ، الدورة ٥٨ ، الملحق ١ (A/٥٨/١) ، ص ١٣ .

تعد دول القارة الإفريقية من أكثر الدول في العالم اشتمالاً على الاضطرابات والمنازعات الدولية والحروب الأهلية ، وقد أرسلت العديد من قوات حفظ السلام التابعة للأمم المتحدة إلى العديد من الدول الإفريقية :
١- أنغولا^(١٥١) . ٢- سيراليون^(١٥٢) . ٣- إثيوبيا وأريتريا^(١٥٣) . ٤- جمهورية الكونغو الديمقراطية^(١٥٤) . ٥- جمهورية جمهورية إفريقيا الوسطى^(١٥٥) . ٦- رواندا^(١٥٦) . ٧- بورندي^(١٥٧) ، ٨- موزمبيق^(١٥٨) . ٩- غينيا - بيساو^(١٥٩) . ١٠- مالي^(١٦٠) .

ثالثاً: قوات حفظ السلام الدولية في أوروبا

توجد قوات حفظ السلام في الدول الآتية :

١ - البوسنة والهرسك^(١٦١) . ٢ - كوسوفو^(١٦٢) ، مذبحه سربينيتشا^(١٦٣) . ٣ - قبرص^(١٦٤) . ٤ - جورجيا^(١٦٥) .

رابعاً: قوات حفظ السلام الدولية في الدول العربية

توجد هذه قوات في الدول الآتية :

^(١٥١) ينظر : الأمم المتحدة ، تقرير مجلس الأمن ١٦ حزيران ، يونيو ١٩٩٩ ، ١٥ حزيران يونيه ٢٠٠٠ ، مصدر سابق ، ص ٩٥ - ١٠٨ .
^(١٥٢) ينظر: قرار الرقم ١٢٧٠ / ١٩٩٩ الذي اخذه مجلس الأمن في ٢٢ تشرين الاول ، اكتوبر ١٩٩٩ . وينظر ايضاً: تقرير مجلس الأمن ١٦ حزيران / يونيه ١٩٩١ ، مصدر سابق ، ص ١٣٩ - ١٥٥ .
^(١٥٣) ينظر قرارات مجلس الأمن المرقمة (١٢٩٧ / ٢٠٠٠ ، ١٢٩٨ / ٢٠٠٠ ، ١٣٢٠ / ٢٠٠٠ ، ١٣٤٤ / ٢٠٠١) .
^(١٥٤) ينظر : قرارات مجلس الأمن المرقمة ١٢٣٤ / ١٩٩٩ ، ١٢٥٨ / ١٩٩٩ وايضاً : الأمم المتحدة ، الوثيقة الرسمية ، (A/RES/٥٥/٤) الجمعية العامة ، الدورة الخامسة والخمسون ، البند ٣٨ من جدول الاعمال ، قرارات اتخذتها الجمعية العامة (دون الاحالة الى لجنة رئيسية (A / ٥٥ / ٢٩) ، ص ٣ .
^(١٥٥) ينظر قرار مجلس الأمن المرقم (١١٥٩) المؤرخ ٢٧ اذار / مارس / ١٩٩٨ وقراران المرقمان (٢٠١٣ / ٢١٢١) و (٢٠١٤ / ٢١٣٤) .
^(١٥٦) يراجع قرار الأمم المتحدة الرقم (٢٠١٤ / ٢١٥٧) الذي اتخذته المجلس الأمن في جلسته المعقودة في ١٣ شباط / فبراير ٢٠١٤ .
^(١٥٧) ينظر قرار مجلس الأمن المرقم ٢٠٠٠ / ١٢٨٦ .
^(١٥٨) ينظر: قرارات مجلس الأمن المرقمة (٧٩٧ / ١٩٩٢) و (٨١٨ / ١٩٩٣) و(٩٦٠ / ١٩٩٤) .
^(١٥٩) ينظر: قرارات مجلس الأمن المرقمة (١٨٧٦ / ٢٠٠٩ و ٢٠٣٠ / ٢٠١١ و ٢٠٤٨ / ٢٠١٢ و ٢٠٩٢ و ٢١٠٣ / ٢٠١٣) ، وينظر ايضاً: الأمم المتحدة ، مجلس الأمن ، تقرير الأمن العام عن التطورات في غينيا - بيساو وانشاطات مكتب الأمم المتحدة المتكامل لبناء السلام في غينيا - بيساو ، ١٩ / نوفمبر / ٢٠١٣ ، ٦٨١ / ٢٠١٣ .
^(١٦٠) ينظر قرارات مجلس الأمن المرقمة (٢٠٥٦ / ٢٠١٢ و ٢٠٧١ / ٢٠١٢ و ٢٠٨٥ / ٢٠١٢) . وايضاً قرارا مجلس الامن المرقمان (١٢٦٧ / ١٩٩٩ و ١٩٨٩ / ٢٠١١) .

^(١٦١) ينظر: قرار مجلس الأمن المرقم ٧٥٢ / ١٩٩٢ المؤرخ في ١٥ ايار / مايو ١٩٩٢ ، وايضاً تقرير منظمة العفو الدولية :
Al index: NWS ١١/٢٤/٩٢ Amensty international, united kingdom, To:PRESS OFFICERS, From: PRESS
. AND PUBLICA TIOws, DATE: ١١ JUNE ١٩٩٢ EVR ٦٣ / ٠١٣ / ٢٠٠١
و تقرير منظمة العفو الدولية ، رقم الوثيقة ، ١٠ نوفمبر / تشرين الثاني / ٢٠٠١ ، بيان صحفي ١٩٧ ، وايضاً قرار مجلس الأمن المرقم ، ٢٠١٣ / ٢١٢٢ .

^(١٦٢) ينظر: قرار مجلس الأمن المرقم (١٢٤٤ / ١٩٩٩) الذي اتخذته مجلس الأمن في جلسته ٤٠١١ المعقودة في ١٠ حزيران / يونيه ١٩٩٩ .
^(١٦٣) ينظر: القرار المرقم ١٠١٩ / ١٩٩٥ الذي اتخذته مجلس الأمن في جلسته ٣٥٩١ المعقودة في ٩ تشرين الثاني / نوفمبر ١٩٩٥ .
^(١٦٤) ينظر : قرار مجلس الامن المرقم ١٨٦ / ١٩٦٤ المؤرخ في ٤ اذار / مارس / ١٩٦٤ . و القرار المرقم ٨٢٩ / ١٩٩٣ و القرار المرقم (١٠٦٢ / ١٩٩٦)
(و القرار المرقم (٢٠٢٦ / ٢٠١١) و القرار المرقم (٢١٣٥ / ٢٠١٤) .
^(١٦٥) ينظر: القرارات المرقمة ٨٤٩ / ١٩٩٣ و ٩٢٧ / ١٩٩٤ و ١٠٣٦ / ١٩٩٦ التي اتخذها مجلس الأمن .

- ١ - فلسطين^(١٦٦) . ٢ - لبنان^(١٦٧) . ٣ - الصحراء الغربية^(١٦٨) . ٤ - الصومال^(١٦٩) . ٥ - سوريا^(١٧٠) .
٦ - العراق :

أما سبب وجود هذه القوات في العراق فقد كان بسبب احتلال العراق الكويت في الثاني

من آب من عام ١٩٩٠م ، فقرر مجلس الأمن بقراره المرقم ٦٦١ / ١٩٩٠م النظر بالنزاع على وفق الفصل السابع من الميثاق^(١٧١) .

وقرر المجلس بموجب القرار المرقم ٦٨٦ / ١٩٩١^(١٧٢) الحرب على العراق ، ثم انتهت العمليات العسكرية بعد انسحاب العراق من الكويت، وهذه الحادثة تعد المرة الأولى التي تنشأ فيها قوة تعمل على استعمال القوة المسلحة ضد دولة عضو طبقاً للفصل السابع من الميثاق، كما جرى فرض حصار على العراق من النواحي العسكرية والإقتصادية والتقنية وغيرها.

وبعد موافقة مجلس النواب والشيوخ الأميركيين على قرار مجلس الأمن المرقم ١٤٤١ في ٨ / ١١ / ٢٠٠٢م ، والذي منح فيه العراق الفرصة الأخيرة لتنفيذ قرارات مجلس الأمن ، قام العراق باستقبال المفتشين الدوليين للبحث عن أسلحة الدمار الشامل ، إلا أن الإدارة الأميركية طلبت منهم المغادرة ، ثم قامت بغزو العراق في ٢٠ / ٣ / ٢٠٠٣م ، فصرح الأمين العام للأمم المتحدة أن ضرب العراق من غير موافقة الأمم المتحدة يعد عملاً غير مشروع^(١٧٣) ، إذ أن قرار مجلس الأمن المرقم ١٤٤٣ الصادر في ٢٥ / ١١ / ٢٠٠٢م قد نص على " ... التزام جميع الدول الأعضاء بسيادة العراق وسلامته الإقليمية..."^(١٧٤) .

وبعد احتلال العراق في ٩ نيسان ٢٠٠٣م من الولايات المتحدة ، عينت الأمم المتحدة ممثلاً خاصاً لها في العراق^(١٧٥) . واعترفت الامم المتحدة بهذا الاحتلال بوصفه امرا واقعا وان الولايات المتحدة وبريطانيا هما دولتان قائمتان بالاحتلال وذلك استنادا الى قرار مجلس الامن المرقم ١٤٨٣ في ٢٢ / ٥ / ٢٠٠٣^(١٧٦) . ثم اصدر مجلس الامن قراره المرقم ١٥١١ في ١٦ / ١٠ / ٢٠٠٣^(١٧٧) والذي شدد على الطابع المؤقت لسلطة التحالف المؤقتة كما رحب بتشكيل مجلس الحكم المؤقت الذي تولى الحكم سوريا تحت اشراف سلطة التحالف.

(١٦٦) ينظر : قرار الجمعية العامة ، المرقم ١٨١ لعام ١٩٤٧ . وقرار الجمعية العامة المرقم ١٩٤ / ١٩٤٨ و ينظر: قرارا مجلس الأمن المرقمان (١٩٧٢ / ٢٤٢ و ١٩٧٢ / ٣٣٨).

(١٦٧) ينظر: قرارات مجلس الأمن المرقمة (٤٢٥ / ١٩٧٨ و ٤٢٦ / ١٩٧٨ و ١٦٩٧ / ٢٠٠٦ و ١٧٠١ / ٢٠٠٦ و القرار المرقم ١٨٦٠ / ٢٠٠٩).

(١٦٨) ينظر: قرارا مجلس الأمن المرقمان (١٨١١ / ٢٠٠٨ و ٢٠٤٤ / ٢٠١٢) .

(١٦٩) ينظر: قرارات مجلس الأمن المرقمة (١٨٠١ / ٢٠٠٨ و ١٨٦٣ / ٢٠٠٩ و ٢١٤٢ / ٢٠١٤) .

(١٧٠) ينظر: قرارات مجلس الأمن المرقمة (٥٠ / ١٩٤٨ و ٣٣٨ / ١٩٧٣ و ٢٠٤٢ / ٢٠١٢ و ٢٠٤٣ / ٢٠١٢ و ٢١٣٩ / ٢٠١٤).

(١٧١) صدر في ١٦ اب من عام ١٩٩٠م .

(١٧٢) صدر في ٢ اذار من عام ١٩٩١م .

(١٧٣) د. خالد محمد حمد الجمعة ، الأسس القانونية لعدم مشروعية غزو العراق واحتلاله ، بحث منشور في مجلة الشريعة والقانون ، العدد ٤٨ ، جامعة الإمارات العربية المتحدة ، ٢٠١١ ، ص ٢٥٠ .

(١٧٤) صدر هذا القرار في ٢٥ تشرين الثاني من عام ٢٠٠٢م .

(١٧٥) ينظر: قرار مجلس الأمن ، المرقم ١٤٨٣ / ٢٠٠٣ الجلسة رقم ٤٧٦١ في ٢٢ / ٥ / ٢٠٠٣ .

(١٧٦) الأمم المتحدة ، مجلس الأمن ، الوثيقة الرسمية ، S/RES/١٤٨٣(٢٠٠٣) .

(١٧٧) الأمم المتحدة ، مجلس الأمن ، الوثيقة الرسمية ، S/RES/١٥١١(٢٠٠٣) .

وبعد انتهائنا من دراستنا المتواضعة هذه بفضل الله ومته وكرمه ، كان ضرورياً بيان أهم النتائج والتوصيات التي توصلنا إليها من خلالها ، وهي على النحو الآتي :-

أولاً: النتائج : توصلنا من خلال بحثنا هذا إلى النتائج الآتية:-

١ - إن النظام الثنائي القطبية الذي كان سائداً خلال حقبة الحرب الباردة قد أثر كثيراً في الأمم المتحدة ودورها في حفظ السلم والأمن الدوليين ، فأوصلها إلى حالة الشلل ، نتيجة الإسراف في استعمال حق النقض من الدول الكبرى ، ولاسيما من قبل الولايات المتحدة والاتحاد السوفيتي ، وقد انعكس ذلك سلباً على عجز الأمم المتحدة عن التدخل في العديد من الأزمات والصراعات الدولية ، ومن ثم أدى إلى فشل نظام الأمن الجماعي المذكور في المادة (٤٣) من الميثاق.

٢ - بعد انتهاء الصراع بين قطبي العالم بالانهيار الكبير الذي أصاب الاتحاد السوفيتي ودول الكتلة الاشتراكية شهد مسرح الحياة الدولية العديد من المتغيرات السياسية التي اندرت بتلاشي دور الأمم المتحدة على الصعيد العالمي ، نتيجة فقدان التوازن الدولي ، وسيطرة القطب الواحد من خلال سياساته الانفرادية البعيدة عن مقتضيات السلم والأمن الدوليين على شؤون العالم ، تحت غطاء التشريعية الدولية واحترام ميثاق الأمم المتحدة أحياناً ، ومن دون غطاء قانوني في أحيان أخرى كثيرة .

٣ - إن تفاعلات الأحداث والسنوات التي أعقبت انتهاء الحرب الباردة ، أثبتت أن الولايات المتحدة بامتلاكها عناصر القوة ، وقفت على رأس النظام الدولي ، أما القوى الأخرى ، مثل روسيا واليابان والاتحاد الأوربي والصين فلم تستطع أن تشارك الولايات المتحدة أو تتحداها أو توازيها في سيطرتها على النظام الدولي الجديد .

٤ - لقد عمقت أحداث الحادي عشر من أيلول من عام ٢٠٠١م ، انفراد الولايات المتحدة بالهيمنة على النظام العالمي ، وذلك في سياق حربها على ما يسمى ب (الإرهاب) على الرغم من أن دولاً كبرى عديدة ، مثل فرنسا وروسيا والصين قد عارضت هذه الحرب ، ولاسيما على العراق ، إلا أن ذلك لم يمنعها من الحرب ، بل أدت تفاعلات مابعد تلك الحرب إلى توافق المصالح بينها وبين الولايات المتحدة.

٥ - ظهور مصادر جديدة لتهديد السلم والأمن الدوليين ، فبعد أن كانت الحروب التقليدية بين الدول تشكل المصدر الأساس لتهديد السلم والأمن الدوليين إبان الحرب الباردة ، شهدت الحقبة التي اعقبتها سيطرة الحروب الداخلية وانتشارها على أسس إثنية وعرقية أو لغوية أو دينية ، وقد أدت هذه الحروب إلى انتهاكات فاضحة لحقوق الإنسان ، ومن ثم تزايد التدخل الدولي لأسباب إنسانية .

٦ - استعمل مصطلح النظام الدولي الجديد الذي أعقب مرحلة الحرب الباردة بمعان مختلفة ، وفهم مختلف بحسب الزاوية المنظور اليه ، وقد اقترن هذا المصطلح بالرئيس الأمريكي (جورج بوش) الأب الذي تلقف الفكرة وراح يحدد معالمها وحدودها ، وبأنها تتضمن تسوية المنازعات الدولية بالطرائق السلمية وضرورة التعاون الدولي ضد العدوان ، ولكته وظف هذا النظام لخدمة مصلحة الولايات المتحدة وحدها من خلال تفسير قواعد هذا النظام وتسخير هيئاته لذلك .

٧ - اتسم النظام الدولي الذي أعقب الحرب الباردة بأنه نظام مؤقت ، وقد شهد سيادة القيم الغربية ومفاهيمها ، وانحسار دور الأمم المتحد في تسوية المنازعات الدولية ، وهو نظام شهد ريادة القطب الواحد .

٨ - أظهرت الدراسة التي أجريت على قرارات مجلس الأمن والتدابير والاجراءات التي اتخذها بعد حرب الخليج الثانية انحراف مجلس الأمن في استعمال السلطات الممنوحة له بمقتضى أحكام الميثاق وخروجه عن اختصاصاته

الوظيفية ، بسبب هيمنة الولايات المتحدة على مجلس الأمن وتوجيه قراراته الصادرة بعد أحداث عام ١٩٩٠م بما يخالف أحكام المشروعية الدولية . كما خرج عن اختصاصاته الوظيفية وتجاوز على الأجهزة الأخرى ، ولاسيما محكمة العدل الدولية في موضوع ترسيم الحدود مع الكويت .

٩ - مارس مجلس الأمن سياسة الجزاءات الاقتصادية من غير التقيد بمعايير ثابتة ، وأدى هذا الاستعمال المتعسف لسلطاته إلى زيادة معاناة الشعوب وليس الحكومات ، لأنها انحرفت عن الموضوعية وتأثرت بالاهداف السياسية ، وعبرت عن مصالح الدول الكبرى صاحبة المصلحة الحقيقية في معاقبة الدول التي لم تسر في ركب سياستها .
ثانياً - التوصيات :

١ - إصلاح تركيبة مؤسسات وأجهزة الأمم المتحدة إصلاحاً جذرياً ، وذلك من خلال إقناع المزيد من الدول الأعضاء بأهمية أحداث تغييرات أساسية في هياكل عمل المنظمة الدولية وآلياتها .

٢ - يجب إعادة النظر في ميثاق الأمم المتحدة ليكون معبراً عن نظام عالمي جديد ، تشارك في بنائه دول العالم جميعاً ، من غير استثناء لإحلال السلم والأمن في العالم ، وإيجاد الحلول المناسبة لمشكلاته السياسية والاقتصادية على وفق استراتيجية جديدة ، تؤخذ فيها بالحسبان حقوق الدول و واجباتها جميعاً.

٣ - ندعو إلى إلغاء حق (النقض) الفيتو نهائياً ، لأنه يمس مبدأ الديمقراطية في اتخاذ القرار، ويخالف مبدأ المساواة في السيادة المنصوص عليها في ميثاق الأمم المتحدة .

٤ - يجب إعادة النظر في دور الجمعية العامة وإعادة الاعتبار لها ، وتصحيح اختصاصاتها وإضفاء القوة الإلزامية على قراراتها ، وتقرير رقابتها على الأجهزة الأخرى في المنظمة الدولية ، ولاسيما مجلس الأمن .

٥ - إيجاد مصادر تمويل جديدة ومبتكرة للمنظمة ، بما يمكنها من تجاوز أزمته المالية الخانقة ، والتخلص من الضغوطات المالية للدول الأعضاء - ولاسيما الولايات المتحدة - وتحقيق بعض الاستقلال المالي الذي سيمكنها من التحرر من هذه الضغوط .

٦ - ضرورة تطوير فكرة التدخل الإنساني ، وإبعادها عن الأهداف السياسية والحلول العسكرية والمعايير المزدوجة والانتقائية في التعامل .

٧ - إذا كانت المنظمة الدولية بحاجة إلى إصلاح ، فإن النظام الدولي أحوج منها إليه ، وإن أي إجراءات إصلاحية تنبثق في الأساس من مفاهيم وتصورات تنشأ من فلسفة النظام وتوجهاته ، وليس في أحداث تحسينات في هيكل المنظمة الدولية وإجراءاتها فقط .

٨ - إن إصلاح الأمم المتحدة عامة ومجلس الأمن خاصة هي قضية ضرورية إذا أردنا إحترام النظام دولي ، وهذا الاحترام لا يتحقق بالهيمنة والاستبداد ، ولا يكون محلاً للثقة من خلال الازدواجية في التعامل مع الأعضاء ، ولا بالانتقائية في التعامل مع القضايا ، فأى مشروع للإصلاح يجب أن يعتمد على روح التعاون الطوعي بدلاً من الإرغام السلطوي ، والبحث عن رباط مشترك ينظم مجتمعاً مشتركاً في ظل سلطة مشتركة ومفهوم واحد للعدل .

قائمة المصادر

- ١- احمد سيد احمد ، مجلس الأمن فشل مزمن وإصلاح ممكن ، ط١، مركز الاهرام للنشر والترجمة والتوزيع ، القاهرة ، ٢٠١٠ .
- ٢- د. بطرس بطرس غالي : خمس سنوات في بيت الزجاج ، مركز الاهرام للطباعة والنشر ، القاهرة ، ١٩٩٩ .
- ٣- بيشرو حمه جان ، تطور القانون الدولي العام في ظل النظام العالمي الجديد ، منشورات مركز كردستان للدراسات الاستراتيجية ، السليمانية ، ٢٠١٠
- ٤- جاسم محمد زكريا ، مفهوم العالمية في التنظيم الدولي المعاصر، منشورات الحلبي الحقوقية ، بيروت ، ٢٠٠٦ .
- ٥- غسان الجندي ، عمليات حفظ السلام الدولية ، ط١، دار وائل للنشر ، عمان ، ٢٠٠٠ .
- ٦- د. حسام محمد احمد الهنداوي ، حدود سلطة مجلس الأمن في ضوء قواعد النظام العالمي الجديد ، القاهرة ، ١٩٩٤ .
- ٧- د. حسن نافعة :
- أ- إصلاح الأمم المتحدة في ضوء المسيرة المتعثرة للتنظيم الدولي ، ط١ ، مركز الجزيرة للدراسات والدار العربية للعلوم ، الدوحة ، ٢٠٠٩ .
- ب- الأمم المتحدة بعد نهاية الحرب الباردة ، دراسات استراتيجية ، مركز للدراسات السياسية والاستراتيجية بالاهرام ، القاهرة ، ١٩٩٢ .
- ج- الأمم المتحدة في نصف قرن دراسة في تطور التنظيم الدولي منذ عام ١٩٤٥ ، عالم المعرفة ، الكويت ، ١٩٩٥ .
- ٨- خليل عرنوس سليمان ، الأزمة الدولية والنظام الدولي ، المركز العربي للابحاث والدراسات السياسية ، الدوحة ، ٢٠١١ .
- ٩- سهيل حسين الفتلاوي :
- أ- الأمم المتحدة ، أهداف الأمم المتحدة ومبادئها ، موسوعة المنظمات الدولية ، ج١، ط١، دار الحامد للنشر والتوزيع ، عمان ، ٢٠١١ .
- ب- الأمم المتحدة ، الانجازات و الإخفاقات ، موسوعة المنظمات الدولية ، ج ٣ ، ط ١ ، دار الحامد للنشر و التوزيع ، عمان ، ٢٠١١ .
- ج- المنازعات الدولية ، دار القادسية ، بغداد ، ١٩٨٥ .
- ١٠- شيخ نافيدس ، تعداد الضحايا استعراض كمي للعنف السياسي في الحضارات العالمية ، المركز الملكي للبحوث والدراسات الاسلامية ، الاردن ، ٢٠٠٩ .
- ١١- د. صلاح الدين احمد حمدي ، دراسات في القانون الدولي العام ، ط٢، مطبعة شهاب ، اربيل ، ٢٠١٠ .
- ١٢- عبدالحسين شعبان ، السيادة ومبدأ التدخل الإنساني ، مطبعة جامعة صلاح الدين ، اربيل ، ٢٠٠٠ .
- ١٣- د. عبد الملك يونس محمد ، مسؤولية المنظمات الدولية عن اعمالها والقضاء المختص بمنازعاتها ، دراسة تحليلية في ضوء عمل المنظمات في اقليم كردستان العراق ، مطبعة جامعة صلاح الدين ، اربيل ، ٢٠٠٥ .
- ١٤- عماد جاد ، التدخل الدولي بين الاعتبارات الإنسانية والأبعاد السياسية ، مركز الاهرام للدراسات السياسية والاستراتيجية ، القاهرة ، ٢٠٠٠ .
- ١٥- د. فوزي أوصيدق، مبدأ التدخل لماذا وكيف ؟ دار الكتاب الحديث ، الجزائر، ١٩٩٩ .
- ١٦- فيصل علي احمد كاملي ، اليسوعية والفاتيكانة والنظام العالمي الجديد ، مركز البحوث والدراسات ، الرياض ، ٢٠١٠ .
- ١٧- د. محمد المجذوب :
- أ- الوسيط في القانون الدولي العام ، الدار الجامعية للطباعة والنشر بيروت ، ١٩٩٩ .
- ب- القانون الدولي العام ، ط ٥ ، منشورات الحلبي الحقوقية ، بيروت ، ٢٠٠٤ .
- ١٨- محمد تاج الدين الحسيني ، التدخل وازمة الشرعية الدولية ، اكااديمية المملكة المغربية ، مركز دراسات الاندلس ، دار البيضاء ، ٢٠٠٠ .

- ١٩-د. محمد عزيز شكري :
- ١- الارهاب الدولي ، ط ١ ، دار العلم للملايين ، بيروت ، ١٩٩١ .
- ب- تأريخ القانون الدولي الإنساني وطبيعته ، ط١، دار المستقبل العربي ، بيروت ، ٢٠٠٠ .
- ٢٠-د. محمد علي القوزي ، العلاقات الدولية التأريخ الحديث والمعاصر ، دار النهضة العربية ، بيروت ، ٢٠٠٢ .
- ٢١-د. مبروك غضبان ، المجتمع الدولي : الاصول والتطور والاشخاص (منظور تحليلي تأريخي إقتصادي و سياسي و قانوني) ، القسم الاول ، ديوان المطبوعات الجامعية ، جزائر، ١٩٩٤ .
- ٢٢-د. مسعد عبدالرحمن زيدان قاسم ، تدخل الأمم المتحدة في النزاعات المسلحة غير ذات الطابع الدولي ، دار الجامعة الجديدة للنشر، الاسكندرية ، ٢٠٠٣ .
- ٢٣- ميايا غيليس ، نزع السلاح دليل أساسي ، ط ٣ ، نيويورك ، ٢٠١٣ .
- ٢٤-النفاتي زراص ، اتفاقيات اوسلو واحكام القانون الدولي ، منشأة المعارف ، الاسكندرية ، ٢٠٠١ .
- ٢٥-ياسين طاهر الياسري ، ممارسة مجلس الأمن لاختصاصته الأساسية في ظل النظام الدولي الجديد ، ط١ ، شركة العاتك لصناعة الكتاب ، القاهرة ، ٢٠١٢ .
- ٢٦-طالب السعيد لوصيف ، واقع ومستقبل الدولة الوطنية ضمن رهانات وتحديات مرحلة ما بعد الحرب الباردة ، رسالة ماجستير في العلوم السياسية ، جامعة الحاج لخضر، كلية الحقوق ، باتنة ، ٢٠٠٩ – ٢٠١٠ .
- ٢٧- صباح نوري علوان العجيلي ، استراتيجية حروب التحرير الوطنية ، اطروحة دكتوراه ، الاكاديمية العربية المفتوحة في الدانمارك ، كلية القانون و السياسة ، عمان – الاردن ، ٢٠١٠ .
- ٢٨-عبدالستار حسين الجميلي ، الطبيعة القانونية لقرار مجلس الأمن ٦٨٨ (١٩٩١) والتدخل الإنساني في العراق ، رسالة ماجستير ، جامعة السليمانية ، كلية القانون ، سليمانية ، ٢٠٠٣ .
- ٢٩-عطية جابر المنصوري ، النظرية المعاصرة للتدخل في القانون الدولي العام رسالة ماجستير، كلية القانون والسياسة – جامعة بغداد ، ١٩٧٣ .
- ٣٠-محمد مصطفى يونس ، النظرية العامة لعدم التدخل في شؤون الدولة دراسة فقهية وتطبيقية في ضوء مبادئ القانون الدولي المعاصر ، اطروحة دكتوراه – جامعة القاهرة كلية الحقوق ، ١٩٨٥ .
- ٣١-ستانلي هوفمان ، سياسات و اخلاقيات التدخل العسكري ، ترجمة و اصدار المركز العربي للدراسات الاستراتيجية ، العدد ٤ ، دمشق ، ١٩٩٦ .
- ٣٢-عبدالرحمن الهواري ، الصناعات العسكرية ، لكوريا الشمالية و علاقاتها بمنطقة الشرق الاوسط ، مجلة السياسة الدولية ، مركز الاهرام للبحوث والدراسات الاستراتيجية ، العدد ١٤٠ ، القاهرة ، ٢٠٠٠ .
- ٣٣-د. عبدالله الاشعل ، عمليات حفظ السلام في الأمم المتحدة ، مجلة السياسة الدولية ، مركز الاهرام للدراسات والبحوث الاستراتيجية ، العدد ١١٧ ، القاهرة ، ١٩٩٤ .
- ٣٤-عبد المعز عبدالغفار نجم ، مفهوم التدخل الإنساني ، في القانون الدولي ، دراسة لبعض تطبيقاتها ، مجلة الدراسات القانونية ، العدد ١٢ ، القاهرة ، ١٩٩٠ .
- ٣٥-د. عبدالناصر جندي ، النظريات التفسيرية للعلاقات الدولية ، بين التكييف و التفسير ، في كل التحولات عالم مابعد الحرب الباردة ، مجلة الفكر ، كلية الحقوق و العلوم السياسية ، العدد ٥ ، الجزائر ، ٢٠١٠ .
- ٣٦-وصال نجيب عارف ، الاقليات في ظل البيئة الدولية الجديدة ، مجلة شؤون السياسية ، مركز الجمهورية للدراسات الدولية ، العدد ٦ ، بغداد ، ١٩٩٦ .

النقد القذافي الصحفي بمنظور جنائي بحث مُقارن

أ.م.د. مجيد خضراً حمد السبعراوي
جامعة سوران
فاكلتي القانون

المقدمة

الحمد لله الذي شرع العقوبات منعاً للفساد، ورحمة للعباد، والصلاة والسلام على سيد المرسلين وخاتم النبيين المبعوث رحمة للعالمين، وعلى آله وأصحابه ومن تبعهم بإحسان الى يوم الدين.

إن الصحافة تعد واحدة من أهم وسائل التعبير عن الرأي في المجتمع المعاصر، وهي أحد أهم المظاهر الأساسية للممارسة الديمقراطية، ووجودها ركن من أركان الحياة الديمقراطية، لذا ينظر إليها على أنها السلطة الرابعة في الدول التي تحترم فيها حرية الرأي والتعبير. كما أن الإعلام بصورة عامة يعتبر المرآة الحقيقية لكشف الخلل والنواقص والجوانب السلبية في المجتمع ومؤسساته، ويلعب دوراً مهماً في التعبير عن آراء المواطنين في كل القضايا التي تهم حياتهم، وفي عرض المقترحات والحلول لكل ما يتعلق بشؤون مجتمعهم الى السلطة والى الجماهير أيضاً.

لذا فإنه بسبب الأهمية الكبيرة التي يتمتع بها العمل الصحفي، حرصت مختلف التشريعات على تنظيم عمل الصحافة لكي لا تستعمل كوسيلة لإرتكاب الجرائم، وبالتالي أصبحت حرية الصحافة مقيدة بلزوم إحترام المعايير والقواعد الخاصة بمهنة الصحافة وبإحترام حقوق الآخرين أيضاً.

أولاً: توطئة وأهمية

إن حق النقد الصحفي هو جزء من حرية الصحافة والتي بدورها جزء من حرية الرأي والتعبير، ويجد له السند القانوني في الصكوك الدولية وفي الدساتير، وفي التشريعات الداخلية أيضاً، سواء في القوانين العقابية والقوانين المنظمة للعمل الإعلامي وقوانين المطبوعات والنشر بصورة عامة.

والنقد الصحفي هو من أهم وسائل التعبير لدى الصحفي، لتحديد أوجه النواقص والعيوب والجوانب السلبية في المجتمع، سواء من الناحية السياسية أو الإجتماعية أو النواحي الأخرى، فبدون ممارسة هذا الحق، لا يستطيع الصحفي أن يقوم بمهمته وبدوره الفعال في المجتمع، فهو ملزم بحكم مهنته بجمع المعلومات وإعلام الجمهور بما يجري في المجتمع وتكوين الرأي العام، كما يجب أن يقوم بدوره الرقابي على أعمال السلطة.

ويقول الشاعر بريم التونسي، وهو يتعرض لأهمية حرية التعبير وممارسة حق النقد، (.. ولولا النقد لهلك الناس، وطفى الباطل على الحق، ولامتطى الأراذل ظهر الأفاضل، وبقدر ما يخفت صوت الناقد يرتفع صوت الدجال).

لكن رغم أهميتها الكبيرة، فيمكن إعتبار الصحافة والإعلام بصورة عامة سلاح ذو حدين، وبقدر دورها الإيجابي، قد تلعب دوراً سلبياً أيضاً، حينما تستخدم كوسيلة للإعتداء على حقوق الآخرين في شرفهم وإعتبارهم

وسمعتهم، فهي وسيلة خطيرة لإرتكاب هذا النوع من الجرائم، لما تثيره من الرأي العام والإضطراب في نفوس الجمهور، بخصوص المواضيع التي تتناولها.

لذا نرى أغلب التشريعات إعتبرت إرتكاب بعض الأنواع من الجرائم عن طريق العلانية ظرفاً مشدداً، ووضعت إطاراً قانونياً للعمل الصحفي، لضمان حرمة وسمعة آخرين وإيجاد نوع من الموازنة بين حق الجمهور في الحصول على المعلومات وحقوق الآخرين في شرفهم وإعتبارهم، خصوصاً ما نرى في يومنا هذا، بفضل التطور النوعي في مجال تكنولوجيا الإتصالات، حيث تلعب الصحافة والإعلام دوراً في غاية الأهمية، وأصبح العالم بفضل هذا التطور قرية صغيرة، بحيث نرى إنتشار خبر أو حدث صغير خلال لحظات في أنحاء العالم، وهذا يكشف عن خطورة الصحافة والإعلام حينما تستخدم كوسيلة لإرتكاب جرائم الإعتداء على الشرف والإعتبار. ولكن مع ذلك، فهناك خيط رفيع بين الحد الأقصى للنقد المباح والحد الأدنى للنقد القذفي الصحفي، فإذا لم يعطى الصحفيين متسع من حرية التعبير وحق النقد، فإنهم يتعرضون دائماً للمساءلة القانونية ودعاوي تعسفية، بحجة تجاوزهم لحدود النقد المباح.

لذا تظهر أهمية هذا الموضوع في كيفية إيجاد نوع من التوازن بين حق الجمهور في المعلومات وحقوق الآخرين في سمعتهم وإعتبارهم، في طيات التشريعات العراقية والمقارنة، وهذا الأمر أثار إهتمامنا لتناول موضوع مدى مشروعية القذف في إطار النقد الصحفي.

ثانياً: الفرضية (الأهداف)

الفرضية الأساسية التي نسعى الى بلوغها في بحثنا ، هي إستظهار الموازنة بين حق النقد الصحفي والنقد القذفي الصحفي، أي بين حق الجمهور في الحصول على المعلومات وحق الأفراد في الحفاظ على خصوصياتهم وفي الشرف والإعتبار، مع توفير ضمانات قانونية لحق النقد وحرية الصحافة، على أن لا تكون على حساب سمعة الآخرين. والكشف عن الدول المتطورة التي حققت هذه الموازنة، وإظهار الفروق الأساسية بين تنظيم هذه الدول لحرية الصحافة والجرائم الصحفية والدول الأقل تطوراً من حيث إحترام حرية الرأي والتعبير. من هنا ، نحاول إثبات هذه الفرضية بالاستفادة من القوانين المقارنة، خصوصاً في قوانين الدول التي تحتل صدارة الترتيب العالمي لحرية الرأي والتعبير ، مثل (قانون حرية الصحافة السويدي، وقانون الصحافة النمساوي، وقانون القذف النيوزلندي)، إضافة الى قانون الصحافة الفرنسي والقوانين المصرية والكويتية، من أجل رفق مشروعنا بأفكار وحلول قانونية، لتنظيم حرية الصحافة والجرائم الصحفية وواقع العمل الصحفي في الإقليم وفي العراق عموماً.

ثالثاً: الإشكالية

أن حق النقد وحرية الصحافة وحرية الرأي والتعبير بصورة عامة، أصبحت من المبادئ السامية التي تقاس بها ديمقراطية الدول وإحترامها لحقوق الإنسان. ولأن الديمقراطية هي ثقافة بالأساس، قبل أن تكون نظاماً للحكم، فقد يساء فهمها وقد يساء إستخدامها أيضاً.

وهناك إشكالية كبيرة تكمن في إساءة إستخدام حق النقد وحرية الصحافة والإعلام، بما لوسائل الإعلام في وقتنا هذا من تأثير خطير على الرأي العام، ليس فقط في مستوى إقليم أو دولة محددة، وإنما على مستوى العالم، وذلك بفضل التطور الهائل في مجال تكنولوجيا الإتصالات، وبالتالي فأن سمعة وشرف وإعتبار الأفراد تكون عرضة للإعتداء

الخطير نتيجة لإساءة استعمال حق النقد الصحفي وحرية الصحافة، لذا وضعت التشريعات هذه الحرية في إطارها القانوني، وجرمت حالات التجاوز عن حدود هذه الحريات، منعا لإساءة إستخدامها. ولكن بالنظر لكون معادلة تضيق حرية النقد الصحفي واتساع نطاق الجرائم الصحفية تحكمها علاقة عكسية، ولقرب تخوم الحق النقدي المباح في حده الأعلى من تخوم النقد القذفي الصحفي في حده الأدنى، نجد أن الصحفيين عادة ما يتعرضون للإساءة وتقام ضدهم الدعاوى التعسفية. فهنا تظهر الأشكالية الرئيسية في إيجاد نوع من التوازن بين حق النقد وحرية الصحافة من جهة، وحقوق الآخرين في خصوصياتهم وسمعتهم وشرفهم من جهة أخرى. وهذه الأشكالية تكمن في عدة نواحي.

خامساً: المنهجية

أتبعنا في هذا البحث منهج مزدوج يتمثل بما يلي: المنهج الأول، هو المنهج التحليلي النقدي المقارن في تبين الآراء الفقهية التي قيلت بخصوص مدى مشروعية القذف في نطاق النقد الصحفي ودراسة الحجج المتبعة، وذلك بمقارنة قوانين الإقليم والعراق مع قوانين الدول الرائدة في مجال حرية الرأي والتعبير (مثل السويد والنمسا ونيوزلندا وفرنسا) بالإضافة الى قوانين بعض الدول العربية كمصر والكويت. فعلى مستوى الأحكام الموضوعية في القوانين العقابية وقوانين الصحافة والنشر، نجد أن القوانين المقارنة تحتوي على قواعد موضوعية متميزة، تختلف عن قانون العقوبات العراقي وقانون العمل الصحفي لإقليم كردستان العراق، خصوصاً قوانين السويد والنمسا ونيوزلندا. وإختيارنا لقوانين هذه الدول كان على أساس علمي ومنطقي، حيث تصدر السويد والنمسا ونيوزلندا التصنيف العالمي لسنة ٢٠١٢ (Freedom of Meida Index) لحرية الصحافة، التي تصدره منظمة مراسلون بلا حدود، بناء على معايير تتعلق بالبيئة القانونية والسياسية والإقتصادية للصحافة والإعلام. وتحتل النمسا المرتبة الرابعة، وتحتل السويد المرتبة الثانية عشر، ونيوزلندا المرتبة الثالثة عشر^(١). إضافة الى ذلك، فإن هذه الدول لها قوانين خاصة بتنظيم جرائم الصحافة، حيث تمتلك السويد قانون حرية الصحافة لسنة ١٩٤٩، والنمسا قانون الصحافة لسنة ١٩٨١، ونيوزلندا قانون القذف لسنة ١٩٩٢، لذلك فضلنا هذه الدول على الدول الأخرى التي تسبقها في التصنيف، ولكنها لا تمتلك قوانين خاصة بتنظيم حرية الصحافة وجرائم الصحافة. كما أن فرنسا تمتلك أقدم قانون لتنظيم الصحافة في العالم (قانون حرية الصحافة الصادر في ١٩ يوليو-تموز ١٨٨١)، وبتجربتها الغنية في مجال تنظيم الصحافة، فلا غنى عنها في الدراسات المقارنة متعلقة بتنظيم الصحافة والجرائم الصحفية. أما بالنسبة لسبب أختيارنا لقوانين مصر والكويت من بين الدول العربية، فإنه يعود الى دور مصر الريادي في ميادين الإعلام، وهي أكبر دولة عربية سكاناً ولها وتأثير كبير على الساحة العربية، فهي قادت المنطقة نحو تطوير إعلام مكتوب ومسموع ومرئي قوي ومنفتح نسبياً، فلطالما إستقطب الإعلام المصري جماهير من القراء والمستمعين والمشهديين في أرجاء المنطقة العربية كافة ناقلاً إليهم الثقافة المصرية والرسائل السياسية^(٢). وبالنسبة للكويت، فإنها تصدرت قائمة أفضل الدول العربية في مجال الحرية المكفولة لوسائل الاعلام والصحافة المكتوبة وذلك في

^(١) ينظر التصنيف العالمي لسنة ٢٠١٢ (Freedom of Meida Index) لحرية الصحافة، الذي تصدره منظمة مراسلون بلا حدود:

World Press Freedom Index 2012, Reporters Without Borders For Freedom of Information, published at (1/6/2012) on: www.rsf.org

^(٢) د. حسين أمين، وضع الإعلام في مصر، الجامعة الأمريكية بالقاهرة، أبريل (بدون سنة الطبع)، ص.٤.

دراسة أجرتها منظمة "فريدوم هاوس" (منظمة غير حكومية مستقلة تعنى بدعم زيادة الحرية في العالم) من بين الدول العربية^(٢)، كما أنها تصدرت الدول العربية أيضاً في التصنيف العالمي لمنظمة مراسلون بلا حدود للعام ٢٠١٢.

أما المنهج الثاني، فهو المنهج التطبيقي العملي، برغم شحة القرارات والتطبيقات القضائية في العراق وفي الإقليم خصوصاً، فيما يتعلق بهذه الجريمة، لذا نذكر في أحيان كثيرة، إضافة إلى التطبيقات القضائية العراقية، بعض من التطبيقات القضائية المصرية والفرنسية.

سادساً: الهيكلية

نتناول موضوع البحث في فصلين يسبقها مبحث تمهيدي: حيث نخصص مبحثاً تمهيدياً، لبيان مفهوم حق النقد. بينما نخصص الفصل الأول، لتنظيم إباحة النقد الصحفي القذفي وتجاوزه، ونتناول فيه شروط النقد القذفي المباح، مع بيان حالات تجاوز الإباحة فيه. أما في الفصل الثاني، فنتطرق إلى المسؤولية الجنائية، وذلك من خلال بيان حالات المسؤولية الجنائية عن هذه الجريمة، وتحديد الأشخاص المسؤولين جنائياً عنها، ثم بيان عقوبة الجريمة والاعفاء منها.

مبحث تمهيدي

مفهوم حق النقد

من الصعب إيجاد تعريف دقيق لحق النقد في ثنايا التشريعات و في الفقه والقضاء أيضاً، بسبب التباين في وجهات النظر الخاصة بهذا الحق والإختلاف في تحديد مفهومه^(٤). ولأن النقد مفهوم واسع ويدخل في كل المجالات ويشكل رأي أو ردة فعل تجاه عمل معين، سواء كان إيجابياً أو سلبياً^(٥)، فإننا نبين في هذا المبحث: المعنى اللغوي والإصطلاحي للنقدي مطلب لأول ثم المعنى الصحفي في مطلب ثانٍ.

^(٢) الكويت تنصدر قائمة أفضل الدول العربية في حرية الصحافة والاعلام، خبر منشور بتاريخ (٢٠١٣/٦/١٠) على الموقع:

www.annabaa.org/nbanews/56/284.htm

^(٤) سامان فوزي عمر، إساءة استعمال حق النقد- دراسة تحليلية مقارنة في القانون المدني، أطروحة دكتوراه، جامعة السليمانية، ٢٠٠٧،

ص٢٧.

^(٥) سالم روضان الموسوي، جرائم القذف والسب عبر القنوات القضائية، ط ١، منشورات الحلبي الحقوقية، بيروت، ٢٠١٢، ص٩٧.

المطلب الاول

المعنى اللغوي والإصطلاحي لحق النقد

نتناول في هذا المطلب التعريف اللغوي والإصطلاحي للنقد في البندين التاليين :

أولاً - التعريف اللغوي

النقد، هو بيان أوجه الحسن وأوجه العيوب في شيء من الأشياء بعد فحصه ودراسته. ونقد الكلام في اللغة: معرفة جيده من رديئه، وذكر محاسنه أو عيوبه، سواء كان شعراً أو نثراً^(٦).

و(النقد) أيضاً: خلاف النسيئة، والنقد والتناقد: تمييز الدراهم وإخراج الرّيف منها. ونقدّها ينقدها نقداً وانتقدتها ونقدته إياها نقداً: أعطاه فإنتقدتها، أي قبضها^(٧). (نقد) النون والقاف والدال أصل صحيح يدل على إبراز شيء وبروزه، من ذلك التّقد في الحافر، وهو تقشّره. وتقول العرب مازال فلان يتقد الشيء، إذا لم يزل ينظر إليه^(٨). ويأتي أيضاً بمعنى إختلاس النظر نحو الشيء. ويقال ناقده: أي ناقشه^(٩).

(نقد) الشئ نقداً: نقره ليختبره، أو ليميز جيده من رديئه. يقال نقد الدراهم والدنانير وغيرهما نقداً، وتناقداً: ميّز جيدها من رديئها. وفلان ينقد الناس: يعيبهم ويغتابهم. نقد (الحيّة فلانا): لدغته. نقد الشيء وإليه ببصره نفوذاً: إختلس النظر نحوه حتى لا يُفطن له. والتقد: فن تمييز جيد الكلام من رديئه، وصحيحه من فاسده، وإظهار ما فيه من العيوب والمحاسن. (التاقد الفتى): كاتب عمله تمييز العمل الفني: جيده من رديئه، وصحيحه من زيفه^(١٠).

ثانياً- التعريف الإصطلاحي

النقد هو إبداء الرأي في أمر من الأمور أو عمل من الأعمال، دون المساس بشرف أو إعتبار شخص صاحب الأمر أو العمل^(١١). وهو مظهر حرية التعبير الوحيد ذو الطابع الإيجابي والقيمة الفاعلة في المجتمع الذي يضمن تطوره وتقدمه. ولذلك يصر البعض على إعتبار العرف مصدر النقد بدلاً من التشريع المكتوب^(١٢). لكن يرى بعض من فقهاء القانون، أن هذا التعريف غير جامع، لأنه ينصرف الى مجال لا تثار فيه صعوبة، وذلك لأن أركان جريمة القذف غير متحققة إبتداءً، ولأن نشاط المتهم لم يتضمن إسناد واقعة الى شخص ما، ولكن المجال الذي يثور البحث

(٦) ابن حماد الجوهري، الصحاح، تاج اللغة العربية وصحاح العربية، ط ٤، دار العلمين، بيروت، ص ٢٢٢.

(٧) ابن منظور، لسان العرب، دار المعارف، القاهرة، (بدون سنة الطبع)، ص ٤٥١٧. وينظر أيضاً محمد بن ابي بكر بن عبدالقادر الرازي، مختار الصحاح، المكتبة العصرية، القاهرة، بدون سنة الطبع، ص ٢٨١.

(٨) أبي الحسين أحمد بن فارس بن زكريا، معجم مقاييس اللغة، الجزء الخامس، دارالفكر للطباعة والنشر والتوزيع، بيروت، (بدون سنة الطبع) ص ٤٦٧.

(٩) مجدالدين محمد بن يعقوب الفيروزآبادي، القاموس المحيط، ط ٨، مؤسسة الرسالة للطباعة والنشر، بيروت، ٢٠٠٥، ص ٣٢٢ وما بعدها.

(١٠) شعبان عبدالعاطي عطية وآخرون، المعجم الوسيط، ط ٤، مجمع اللغة العربية، مكتبة الشروق الدولية، القاهرة، ٢٠٠٤، ص ٩٤٤.

المنجد في اللغة والاعلام، ط ٣٩، دارالمشرق، بيروت، ٢٠٠٢، ص ٨٢٠.

(١١) د. خالد رمضان عبدالعال سلطان، المصدر السابق، ص ٦٣.

(١٢) د. مجيد خضر السبعواوي، انتفاء المسؤولية الجنائية للقاذف في النقد الصحفي الهادف، بحث منشور في مجلة بحوث مستقبلية، مركز الدراسات المستقبلية، في كلية الحدباء الجامعة، العدد ٢٣، تموز ٢٠٠٨، ص ١٥١، وفيه أشار الى جانب من آراء الفقهاء في مصر.

فيه هو المجال الذي تتوافر فيه هذه الأركان^(١٣). ومن أجل التوسع في الأمر، نبين معنى حق النقد في التشريع والقضاء والفقهاء تبعاً .

١- التعريف التشريعي لحق النقد:

على الرغم من أن حق النقد من الحقوق العامة الأساسية للإنسان، إلا أن أكثرية الدول لم تهتم بتعريفه في قوانينها. وإذا كان السبب الرئيسي لذلك هو تجنب التشريعات عادة الخوض في تعريف المصطلحات، إلا أن هنالك أسباب أخرى تقف وراء عدم تعريف حق النقد، كإختلاف وجهات النظر في الفقه والقضاء حول ذلك^(١٤). حيث يلاحظ أن بعض القوانين إكتفت بالكلام عن الحق في حرية الرأي والتعبير، على أساس أن علاقة حق النقد بحرية الرأي والتعبير علاقة خصوص بالعموم، فحق النقد جوهر حرية الرأي والتعبير، لأن هذه الحرية مثلما هي وسيلة للتعبير عن الذات، فهي وسيلة الإصلاح والتقدم بالنسبة للمجتمع. وحق النقد هو هذا الشق الأخير، وجانب حرية الرأي الخاص بالمجتمع والساعي لإصلاحه وتقدمه^(١٥). فمثلاً نجد أن الدستور الأمريكي مع أنه لم يعرف حق النقد أو حرية الرأي والتعبير بشكل عام، إلا أن أول تعديل للدستور الأمريكي عام ١٧٨٩، ينص على حرية الكلام والصحافة، ويمنع الكونغرس من إصدار أي قانون خاص بإقامة دين من الأديان أو منع حرية ممارسته أو الحد من حرية الكلام والصحافة، بمعنى أنه إضافة الى وضع نصوص خاصة بحرية الرأي والتعبير في الدستور، فإنه وضع أيضاً ضمان لهذه الحرية^(١٦).

أما الدستور المصري لسنة ١٩٧١ فقد ذكر حماية حق النقد إضافة الى حماية الرأي والتعبير، كما جاء في المادة (٤٧) " حرية الرأي مكفولة، ولكل إنسان التعبير عن رأيه ونشره بالقول أو الكتابة أو التصوير أو غير ذلك من وسائل التعبير في حدود القانون، والنقد الذاتي والنقد البناء ضمان لسلامة البناء الوطني". وعلى نفس المنوال سار الدستور السوري لسنة ١٩٧٣ الذي يعطي الحق في الرقابة والنقد البناء، إضافة الى كفالة حق التعبير عن الرأي، حيث جاء في المادة (٣٨) " لكل مواطن الحق في أن يعرب عن رأيه بحرية علنية بالقول والكتابة وكافة وسائل التعبير الأخرى وإن يسهم في الرقابة والنقد البناء بما يضمن سلامة البناء الوطني والقومي ويدعم النظام الإشتراكي وتكفل الدولة حرية الصحافة والطباعة والنشر وفقاً للقانون". ومع أن الفقه يؤمن بأن حق النقد لا يتوقف على إذن من التشريع، لكن دور التشريع في هذين النصين يتمثل في وضع معايير وضوابط مثالية تمنع إستخدام النقد على نحو يضر بحقوق مشروعة أخرى، كالحق في الشرف والسمعة والإعتبار^(١٧). أي بمعنى أن ما جاء في هذين النصين، ليس تعريفاً لحق النقد، وإنما هو التأكيد على ضمان حق النقد ووضع معيار للحيلولة دون إساءة إستعماله.

(١٣) د. محمود نجيب حسني، شرح قانون العقوبات-القسم الخاص، ط ٤، دار النهضة العربية، القاهرة، ٢٠١٢، ص ٧٨٨.

(١٤) سامان فوزي عمر، مصدر سابق، ص ٢٨.

(١٥) المصدر السابق نفسه، ص ٢٨.

(١٦)

First amendment of (The constitution of the United States-1789):

"Congress shall make no law respecting an establishment of religion, or prohibiting the free exercise thereof; or abridging the freedom of speech, or of the press, or the right of the people peaceably to assemble, and to petition the Government for a redress of grievances".

(١٧) د. مجيد خضر السبعواوي، المصدر السابق، ص ٣.

وهكذا، لا نجد تعريفاً معيناً لحق النقد في طيات النصوص التشريعية، إذ إكتفت غالبيتها بذكر حرية الرأي والتعبير بجانب الحريات العامة الأخرى.

وفيما يتعلق بالقانون العراقي فهو أيضاً لم يتعرض لتعريف حق النقد بشكل صريح ولم يذكر حق النقد فيه، كما لا نجد مادة دستورية مخصصة للنقد كما هو الحال في الدستور المصري والسوري، بل إكتفى دستورنا بالكلام عن الحريات العامة بما فيها حرية الرأي وحرية الصحافة^(٨)، حيث تنص المادة (٢٨) من الدستور العراقي النافذ لعام ٢٠٠٥ على أنه "تكفل الدولة وبما لا يخل بالنظام العام والآداب: أولاً: حرية التعبير عن الرأي بكل الوسائل. ثانياً: حرية الصحافة والطباعة والإعلان والإعلام والنشر...".

ولانرى تثيرياً في عدم إيراد نص يعالج تعريف حق النقد في القانون وترك الأمر لإجتهدات الفقه والقضاء، نظراً لوضوح هذا الحق وإستقرار معناه ومضمونه في الميدان الدولي وفي قرارات القضاء وآراء الفقهاء.

٢- التعريف القضائي لحق النقد:

بإمعان النظر في أغلب القرارات القضائية الصادرة في العراق ومصر والاردن عن قضايا حرية الرأي والصحافة، نجد أنه من النادر أن نرى قراراً يضع تعريفاً لحق النقد ولو بصورة غير مباشرة^(٩).

ويشار أن أكثر المحاكم التي تضمنت قراراتها الإشارة الى حق النقد والنقد المباح، هي محكمة النقض المصرية، لذا يحسن بنا أن نشير الى عدد من قراراتها. فقد عرفت المحكمة المذكورة حق النقد المباح بأنه "إبداء الرأي في أمر أو عمل دون المساس بشخص صاحب الأمر أو العمل بغية التشهير به أو الحط من كرامته. فإذا تجاوز النقد هذا الحد وجب العقاب عليه بإعتباره مرتكباً لجريمة السب أو الإهانة أو القذف على حسب الأحوال"^(١٠). وفي قرار آخر لها، قضت بأن "للصحافة الحرية في نقد التصرفات الحكومية وإظهار قرائنها على ما يقع من الخطأ في سير المظلمين بأعباء الأمر وإبداء رأيها في كل ما يلابس الأحوال العامة"^(١١). كما جاء في قرار آخر للمحكمة المذكورة بالنسبة للهدف من النقد أن "النقد المباح هو إبداء الرأي في أمر أو عمل دون المساس بشخص صاحب الأمر أو العمل بغية التشهير به أو الحط من كرامته. وهو مالم يخطئ الحكم في تقديره"^(١٢).

ويلاحظ أن التعاريف التي وضعتها محكمة النقض المصرية، إهتمت بشرطين مهمين من شروط حق النقد، وهما: الموضوعية، وحسن النية لدى الناقد. وبعدم تحقق هذين الشرطين تدخل حرية الرأي والنقد في نطاق التشهير والتجاوز على حقوق الآخرين. لكن مع أهمية هذين الشرطين للنقد، فإنهما قاصران عن إعطاء المعنى القانوني الدقيق لحق النقد، لأنهما لا يتضمنان الغرض من النقد وضرورة التمييز بين الحياة الخاصة والحياة العامة للشخص^(١٣)، كما قد يتعذر الفصل التام بين الشخص وبين تصرفاته، فعلى قدر ما تمس هذه التصرفات

(٨) سامان فوزي عمر، المصدر السابق، ص ٢٩.

(٩) المصدر السابق نفسه، ص ٣٠.

(١٠) د. طارق سرور، جرائم النشر والاعلام، الكتاب الاول (الاحكام الموضوعية)، ط ١، دار النهضة العربية، القاهرة، ٢٠٠٤، ص ١٧٩.

(١١) فارس حامد عبد الكريم، حق النقد وجرائم التعبير- في معايير الفصل بين أسباب الإباحة والتجريم، بحث منشور بتاريخ

www.annabaa.org/nbanews/2010/02/145.htm على الموقع: (٢٠١٢/٧/٢٠)

(١٢) أشار إليه معوض عبدالنواب، القذف والسب والبلأغ الكاذب وإفشاء الاسرار والشهادة الزور، دار المطبوعات الجامعية، الاسكندرية،

١٩٨٨، ص ١٣٤.

(١٣) سامان فوزي عمر، مصدر سابق، ص ٣١.

بشرف أو إعتبار الشخص نفسه، كون الشرف والإعتبار قيمتان تمثلان الحصيلة النهائية لجموع تصرفاته، فإنه يباح هذا المساس بالقدر اللازم لتقييم العمل، بل من المتوقع أن يمس النقد بعض مظاهر الحياة الخاصة للأفراد، إذا كانت تتصل إتصالاً وثيقاً بالمصلحة العامة^(٢٤).

وفيما يتعلق بالقضاء العراقي، فإنه مع قلة قراراته بشأن النقد وعدم محاولته وضع تعريف دقيق للنقد، لكن له موقف قديم في هذا الموضوع . ففي حكم أصدرته محكمة جزاء بغداد بتاريخ ١٩٢٠/١٢/٢١ وصادقت عليه محكمة التمييز، بيئت فيه ضرورة أن يستند النقد على وقائع معينة قابلة للإثبات لكي يحميه القانون، حيث أن إسناد العيوب والأقوال المشينة دون ذكر الوقائع لا يحميه القانون^(٢٥).

وفي قرار حديث لمحكمة التمييز الإتحادية العراقية بخصوص حق النقد ، أقرنت فيه النقد بإعتباره رأي أو تقويم لأداء الموظف العمومي بالمصلحة الوطنية^(٢٦)، دون أن تضع تعريفاً له.

٣ - التعريف الفقهي لحق النقد:

لم نجد فيما سبق تعريفاً شاملاً مانعاً وجامعاً لحق النقد، لا في التشريع ولا في القرارات القضائية، حيث تركت مهمة تعريف حق النقد للفقهاء. وفي الفقه نجد تعاريف كثيرة متعددة لحق النقد، كل تعريف يتضمن بعض من العناصر والشروط اللازمة، ويعكس وجهة نظر صاحبه والزاوية التي ينظر منها الى حق النقد. فيعرف البعض حق النقد كجزء من حرية الفكر والتعبير. وهناك من يذهب الى أن النقد هو حكم على أي تصرف أو واقعة أو شيء معين، وهو تطبيق للمبدأ الاساسي الذي أكدت عليه أغلب التشريعات الحديثة، وهو حرية الفكر والرأي. فكل فرد له الحق في أن يبدي رأيه في كافة المسائل والأمور، ولا يؤاخذ على ذلك ما لم تتضمن آرائه مساساً بحقوق الآخرين. وتبدو أهمية حق النقد أيضاً في أنه يعد عاملاً أساسياً في تقدم العلم والفن، لأنه يتضمن تحليلاً لأعمال الغير وإظهاراً لما بها من محاسن أو مساوئ مع دعم تلك الآراء بالأدلة والأسانيد العلمية والتجريبية^(٢٧).

ويذهب البعض الآخر الى تعريفه بأنه شكل من أشكال حرية الرأي والتعبير، يعطي الفرصة للمواطنين للمشاركة بشكل غير مباشر في حل المشاكل التي تواجه المجتمع وتعيق مسيرته، وذلك عن طريق التعبير عن آرائهم وأفكارهم، وتحديد الجوانب السلبية للأمور والأعمال التي تهم المجتمع، لمعالجتها ولمنع وقوعها في المستقبل^(٢٨). ويعرف أيضاً بأنه حق التعبير عن الرأي حول الأشياء والأعمال التي أنجزت أو التي أفتحت، لتحديد مزاياها وعيوبها، ويجب أن يمارس دون خشية أو محاباة، ولا يهم كيف تكون شدة و حدة النقد، إذا إستعمل بصدق. كما يجب أن يتعلق النقد بالأعمال والأشياء وليس بشخص المنتقد، والنقد الصحيح لا يهاجم الشخص المنتقد مباشرة^(٢٩).

(٢٤) د. طارق سرور، مصدر سابق، ص ٢٨٠.

(٢٥) حسين جميل، التكييف القانوني لحق النقد، مجلة القضاء، العدد الأول والثاني، السنة السادسة عشر، العراق، ١٩٥٨، ص ٢٤٦-٢٤٧، نقلاً عن سامان فوزي عمر، مصدر سابق، ص ٣٦.

(٢٦) العدد /206 هيئة عامة 2009 / في ٢١/٨/٢٠٠٩، ذكره سالم روضان الموسوي، رجل الاعلام وحق النقد، النقد المباح في التشريع العراقي، دراسة منشورة في تاريخ (٢٠١٢/٦/١) على الموقع:

www.ahewar.org/debat/show.art.asp?aid=215890

(٢٧) د. أمال عبدالرحيم عثمان، جرائم العلانية، دار النهضة العربية، القاهرة، ١٩٧٢، ص ٩٧.

(٢٨) كمال سعدي مصطفى، جوارح ووهي اسايي نازادي روث نام هگري له كورستانى عى رافدا، تئزى دكتورا، لؤلؤيزى اساسا ورامى ارى، زانكوى سأل احدى ن، ٢٠٠٣، ص ٢١٧.

(٢٩)

وهناك من يعرفه بأنه "وزن أمر من الأمور أو عمل من الأعمال وزناً نزيهاً يظهر محاسنه كما يبين مساوئه، الغاية منه تحري وجه الصواب بدافع المصلحة العامة أو خدمة العلم والفن"^(٣٠). كما يعرف بأنه "تعليق على تصرف وقع أو حكم على واقعة مسلمة"^(٣١). والنقد في الأصل ينصب على بحث أمر أو مناقشة عمل للحكم على قيمته وتمييز حسناته وسيئاته، بشرط عدم الخروج عن إنتقاد التأليف أو الإختراع الى المساس بشخص المؤلف أو المخترع، لأن المؤلف أو المخترع بنشر مؤلفه أو إختراعه يعد قابلاً لحكم الجمهور عليه، بشرط أن يكون هذا الحكم مجرداً عن الهوى وصادراً بحسن نية ويهدف النفع العام"^(٣٢). وهناك من يعرف حق النقد من زاوية أهمية المصلحة التي يحققها للمجتمع، فهو سبيل المجتمع للتطور بالكشف عن عيوب قائمة، وإنتقاد تصرفات الأشخاص الذين يتصدون للأعمال العامة، وهذه الأهمية ترجح على حق أحد الأشخاص في الشرف والإعتبار، وإعتراف القضاء بهذا الحق"^(٣٣).
والخلاصة، أن فكرة النقد قائمة على عدم كمال الأمور، مهما بلغت من حرفية، وهدف النقد هو بلوغ هذا الكمال. بمعنى أن النقد هو عملية تقييم وبحث عن كمال مفقود وإيجاد ثغرات في أمر من الأمور، دون المساس بالجوانب الشخصية والمساس بالحياة الخاصة، وهو تطبيق لمبدأ حرية الفكر والرأي والتعبير.

المطلب الثاني

المعنى الصحفي لحق النقد

مثلما أن حق النقد جزء من حرية الرأي والتعبير، فإن حق النقد الصحفي هو جزء من حرية الصحافة، والتي تعد فرعاً من فروع حرية الطباعة والنشر، وهي أيضاً جزء أساسي من حرية التعبير الذي أكدته إعلانات الحقوق والاتفاقيات الدولية. وهنا تكمن الأهمية الخاصة للصحافة نظراً لطابعها السياسي، لأنها تسمح بنقد السلطة السياسية وكشف أخطائها أمام الرأي العام. وتحقق حرية الصحافة عندما لا تتدخل السلطة فيما تنشره الصحف، مادامت تتصرف وفقاً للقانون"^(٣٤).

Charles Cooper Townsend and Alfred Roland Haig, The English Law Governing the Right of Criticism and Fair Comment, The American Law Register (1852-1891), Vol. 39, No. 8, (First Series) Volume 30, p527-528. (1/7/2012)

www.istor.org/stable/pdfplus/3305353.pdf?acceptTC=true

^(٣٠) سامان فوزي، المسؤولية المدنية للصحفي (دراسة مقارنة)، دار وائل للنشر، عمان، ٢٠٠٧، ص ٥٩.

^(٣١) د. خالد رمضان عبدالعال سلطان، مصدر سابق، ص ٦٤.

^(٣٢) المصدر السابق، الصفحة نفسها.

^(٣٣) د. محمود نجيب حسني، مصدر سابق، ص ٧٨٦.

^(٣٤) عثمان ياسين علي، قوانين الصحافة والنشر في إقليم كردستان والعراق والدول العربية، مطبعة رؤى، أربيل، ٢٠١١، ص ٤؛ ومابعدھا. **والصحفي**؛ وفقاً لقانون حقوق الصحفيين العراقي رقم (٢١) لسنة ٢٠١١، ف/١ من م/١ هو " كل من يزاول عملاً صحفياً وهو متفرغ له". ويعرفه قانون العمل الصحفي لإقليم كردستان العراق رقم ٣٥ لسنة ٢٠٠٧ في (م/١/خامساً) بأنه " كل شخص يمارس العمل الصحفي في قنوات الإعلام". وعرفته (ف/٢) من (٦٧١/م) من قانون العمل الفرنسي الصحفي بأنه "كل من يمارس مهنة الصحافة بصفة أساسية ومنتظمة في صحيفة أو أكثر يومية أو دورية أو في وكالة أنباء ويستمد دخله الأساسي من هذا العمل". د. أشرف رمضان عبد الحميد، حرية الصحافة، ط ١، دار النهضة = العربية، القاهرة، ٢٠٠٤، ص ٢٠٦. **والصحافة**؛ طبقاً للرأي الراجح هي "كل مطبوع يصدر بصفة دورية ومنتظمة تحت عنوان دائم ومحدد ويساهم في تكوين الرأي العام". وهكذا فإن النطاق الموضوعي للصحافة ينحصر في الصحف والمجلات ووكالات الأنباء. ينظر د. محمد سعيد حسين أمين، حرية الصحافة وضمأن ممارستها وضوابط تنظيمها،

إن الحرية الصحفية تعتبر مرحلة متقدمة من مراحل أخرى، عرفها الفكر الإنساني على مر العصور، وتتعلق في أساسها ببدأ حق الإنسان في التعبير عن رأيه وفكره وموقفه، أزاء أي حدث أو قرار سواء كان هذا الأمر على المستوى الذي يمس الجانب الفردي، أو ذلك الذي يمس مصلحة الجماعة^(٣٥). فحرية الصحافة بما تتضمن من حق النقد الصحفي، هي حق إصدار الصحف لكل التيارات، وحق الحصول على الحقائق من مصادرها الموثوقة وحق الجمهور في الإطلاع على سيل المعلومات التي تهتم مصالحه وحق التعبير عن الآراء والافكار، وحق مراقبة السلطة وقطاعات المجتمع في التفاعل مع حرية الصحافة بالإستجابة والتصحيح والإصلاح وخدمة المصالح العامة للمجتمع، وكل ذلك دون تدخل حكومي وفي حدود القانون^(٣٦).

يمكننا القول إذاً بأن حق النقد الصحفي، هو جزء من حرية الصحافة، وهو الحجر الأساس الذي تبنى عليه الديمقراطية وبمناخ القلب في النظام الديمقراطي، وهو أيضاً عملية تقييم أعمال السلطة السياسية وكشف أخطائها أمام الرأي العام، دون المساس بالحياة الخاصة للآخرين في حدود القانون.

ويعرف الأستاذ "دوجي" حرية الصحافة بأنها "بصورة عامة حق الفرد في التعبير عن آرائه وعقائده، بواسطة المطبوعات بمختلف أشكالها: من الكتب أو كراسة أو مجلة أو جريدة أو إعلان، دون أن تخضع هذه المطبوعات للاجازة، أو الرقابة السابقة، مع مسؤولية مؤلفيها مدنياً وجنائياً"^(٣٧). كما تعرف حرية الصحافة وفقاً للمفهوم الليبرالي كحق يتضمن حق النقد، بأنها عملية نقل الافكار والآراء والمعلومات دون قيود حكومية بهدف تشجيع نقل الافكار التي تتيح سهولة ودقة إتخاذ القرارات المناسبة حول الشؤون العامة وصالح المجتمعات^(٣٨). وهذه الحرية هي حرية أساسية و شرط ضروري لقبية الحريات، إذ لا توجد حرية إعلام إلا في بلد حر، ولهذا الحرية مضمون سياسي مباشر بقدر ما تنتقد الحكومة^(٣٩).

وبما أن حق النقد الصحفي هو جزء من حرية الصحافة والتي بدورها هي جزء من حرية الفكر والرأي والتعبير، فإن له نفس الأساس القانوني الذي لها، في المواثيق الدولية وفي الدساتير والتشريعات الداخلية أيضاً. فمثلاً في المؤتمر الدولي للصحفيين المنعقد في كوبنهاغن في عام ١٩٤٦ أشار هؤلاء إلى "أن حرية الصحافة هي مبدأ أساسي للديمقراطية"^(٤٠).

وعلى ذلك، يمكننا القول بأن حق النقد الصحفي هو جزء أساسي من حرية الصحافة وهو من أهم تطبيقات حرية الرأي والتعبير، ويمتاز بأهميته الخاصة نظراً لدوره المهم والأساسي في تكوين الرأي العام لدى أفراد المجتمع،

دار النهضة العربية، القاهرة ٢٠٠٥، ص ١١. وينظر أيضاً د. محمد عبدالحميد، جرائم الصحافة والنشر وفقاً لأحدث القوانين، بدون اسم المطبعة وسنة الطبع، القاهرة، ص ١٢.

^(٣٥) د. أسامة ظافر كبارة، المسؤولية الصحفية واخلاقيات المهنة، المجموعة المتخصصة في المسؤولية القانونية للمهنيين، المؤتمر العلمي السنوي لكلية الحقوق، منشورات الحلبي الحقوقية، بيروت، ٢٠٠٠، ص ٥١.

^(٣٦) د. نوال طارق إبراهيم العبيدي، الجرائم الماسة بحرية التعبير عن الفكر، ط ١، دار الحامد للنشر والتوزيع، عمان، ٢٠٠٩، ص ١٤٤ ومابعدھا.

^(٣٧) ذكره د. أسامة ظافر كبارة، مصدر سابق، ص ٥٢.

^(٣٨) أحمد البريدي، حرية الصحافة، (بدون اسم المطبعة ومكان الطبع)، ٢٠٠٠، ص ٢٤.

^(٣٩) نبيح أمينة، حرية الإعلام والتعبير، مقال منشور بتاريخ ٢٠١٢/٩/١ على الموقع:

www.kenanaonline.com/users/mavie/posts/93981

^(٤٠) د. أسامة ظافر كبارة، مصدر سابق، ص ٥٤.

ولأنه ذو طابع سياسي، فغالباً ما يتم من خلاله تقييم ونقد أعمال الحكومة وأشخاصها وعمالها وهيئاتها وكشف أخطائها أمام الرأي العام بقصد تقويمها وتنظيمها وفتح باب الإصلاح والتغيير أو التطوير على مصراعيه.

الفصل الأول

تنظيم إباحة وتجاوز حق النقد القذفي الصحفي

إن حق النقد هو صورة من صور حرية التعبير عن الرأي، وأثر هذه الحرية لا يقتصر على صاحب الرأي وإنما يتعدى إلى غيره وأن كان حق التعبير وحرية الرأي هو حق كفله الدستور، إلا إنه لم يكن مطلقاً وإنما ذكر تحديده وتنظيمه بقانون لتنظيم كيفية ممارسته بما يكفل صونه والحفاظ على الحريات الشخصية، لذا في أي نوع من أنواع النقد والمجال الذي يذكر فيه لا بد من توافر عدة شروط أساسية تتعلق بالواقعة محل النقد والوسيلة المستعملة في عرض النقد والشروط المتعلقة بنية الناقد (حسن النية)^(٤١).

لكن قد يتضمن النقد الصحفي أركان جريمة القذف، وبما أن القذف المرتكب من قبل الصحفي، يتم عن طريق النشر في الصحف أو المطبوعات، فإذا تحقق فيه ظرف مشدد أيضاً، لأن النشر والمطبوعات هي الحالات الخاصة التي تعتبر من الظروف المشددة لجريمة القذف، كما إعتبرها المشرع العراقي في المادة (١/٤٣٣) من قانون العقوبات بقوله: "إذا وقع القذف بطريق النشر في الصحف أو المطبوعات أو بإحدى طرق الاعلام الاخرى عد ذلك ظرفاً مشدداً"^(٤٢). وذلك عدا الإستثناء الذي ورد في المادة (٢/٤٣٣) على جريمة القذف وأباح النقد القذفي الصحفي من خلال (حق الطعن بعمل الموظف أو المكلف بخدمة عامة أو الشخص ذي الصفة النيابية أو من يتولى عملاً يتعلق بمصلحة الجمهور)، فهناك إباحة لبعض جرائم الإعتبار ومنها القذف في حق الشخص ذي الصفة العمومية أو النيابية، من خلال إستعمال الحق كسبب من أسباب الإباحة^(٤٣)، وذلك في حالات معينة ارتأى فيها المشرع أن المصلحة العامة التي تعود من إباحة هذه الجريمة تفوق المصلحة من وراء ملاحقة الجاني وعقابه. وحسب الأصل يعاقب المشرع أفعال القذف التي تقع علناً بإعتبارها عدواناً على الشرف والإعتبار، ولكنه مع ذلك يبيح هذه الجرائم إذا وقعت في إطار العمل الصحفي بمناسبة النقد الصحفي تطبيقاً لمبدأ حرية الصحافة، الذي يجد مصدره في مجمل النظام القانوني العام الذي يعترف بحرية الرأي والتعبير ويكرس حرية الصحافة، لكن مع توافر شروط معينة^(٤٤). فحق نقد ذوي الصفة العمومية أو النيابية هو حق طبيعي مقرر لكل فرد في أن يتناول ذوي الصفة العمومية العامة بالنقد والتعليق في حدود حياتهم العامة، مهما قست صيغة النقد أو إشتدت حدته . ويستبعد عقاب النقد طالما يرسل الناقد نقده بين غايتين صدق الرواية وشرف الغاية^(٤٥).

لذا نتناول شروط إباحة النقد القذفي الصحفي في المبحث الأول، وتجاوز حدود إباحة النقد القذفي الصحفي في المبحث الثاني. ودوننا ذلك

(٤١) سالم روضان الموسوي، رجل الاعلام وحق النقد، مصدر سابق من الانترنت.

(٤٢) علي حسن طوالة، مصدر سابق، ص ١١٥.

(٤٣) د. رؤوف عبيد، مبادئ القسم العام من التشريع العقابي، ط٤، دار الفكر العربي، القاهرة ١٩٧٩، ص ٥١١.

(٤٤) د. سليمان عبدالمنعم، النظرية العامة لقانون العقوبات، منشورات الحلبي الحقوقية، بيروت، ٢٠٠٢، ص ٣٧٩.

(٤٥) صالح سيد منصور، مصدر سابق، ص ١٥٩.

المبحث الأول

شروط إباحة النقد القذفي الصحفي

لخطورة وأهمية الأعمال التي يقوم بها الموظف العام أو من في حكمه، فقد أخضعها المشرع لصور عديدة من الرقابة، منها الرقابة الشعبية، حيث أباح المشرع للمواطنين كشف العيوب والنواقص التي تعترضهم والانحرافات التي يرتكبونها بسبب مزاوله أعمالهم، ولو كانت تمس شرفهم أو إعتبارهم، ويجرد الطعن بأعمالهم من الصفة غير المشروعة^(٤٦)، خصوصاً الصحافة حيث تقع عليها مهمة تزويد الرأي العام بما يجري من الحوادث والأخبار المتعلقة بذوي الصفة العمومية، وهي في ذلك إنما تنطق عن الرأي العام وبأسمه وتتولى رقابة سير الإدارة الحكومية في أدق تفاصيلها^(٤٧).

وتستند هذه الإباحة الى مبدأ "رحجان الحق" الذي يفترض أن الفعل الذي يجرمه القانون، وهو يهدر حقاً، قد صان في ذات الوقت حقاً آخر يربو في القيمة الإجتماعية على الحق الذي أهدره، ومن ثم فهو أولى منه بالرعاية. وتفترض إباحة النقد القذفي الصحفي أن الصحفي قد صان بفعله حقاً أهم من الناحية الإجتماعية من حق ذوي الصفة العمومية في الشرف والإعتبار^(٤٨).

ولكن مع ذلك ورعاية للوظيفة العامة وصوناً لكرامة العاملين فيها، أهتمت قوانين العقوبات بحماية أصحاب هذه الصفة^(٤٩)، فأحاط حق الطعن بأعمالهم، كسبب من أسباب الإباحة، بجملة من الشروط التي يجب توافرها حتى يحدث أثره في إباحة القذف وما يرتبط به من سبب. وهذه الشروط ليست متماثلة في القوانين المختلفة. لذا نقسم هذا المبحث الى مطلبين، في الأول، نتناول شروط الإباحة في قانون العقوبات العراقي. وفي الثاني، نتطرق الى شروط النقد القذفي الصحفي في القانون المقارن.

المطلب الأول

شروط الإباحة في القانون العراقي

أستثنى المشرع العراقي من أحكام هذه الجريمة بعض الحالات التي تقوم بها جريمة القذف أصلاً، على الرغم من توافر شروط المسؤولية عنها^(٥٠)، حيث أباح المشرع العراقي في الفقرة الثانية من المادة (٤٣٣) من قانون العقوبات، القذف الموجه الى موظف أو مكلف بخدمة عامة بموجب شروط، بقوله "لا يقبل من القاذف إقامة الدليل على ما أسنده إلا إذا كان القذف موجهاً الى موظف أو مكلف بخدمة عامة أو الى شخص ذي صفة نيابية عامة، أو كان يتولى عملاً يتعلق بمصالح الجمهور وكان ما أسنده القاذف متصلاً بوظيفة المذوف أو عمله فإذا قام الدليل على كل ما أسنده إنتفت الجريمة". ويقترب هذا المفهوم مما جاء به قانون العمل الصحفي في إقليم كردستان العراق

(٤٦) د. طارق سرور، مصدر سابق، ص ٣١٦.

(٤٧) صالح سيد منصور، مصدر السابق، ص ١٥٤.

(٤٨) وليس بشرط أن يكون الحق المصان حقاً خالصاً للمجتمع، بل قد يكون حقاً فردياً للمتهم كحقه في الدفاع في دعوى مدنية هو طرف فيها. ينظر د. محمود نجيب حسني، مصدر سابق، ص ٧٥٧.

(٤٩) د. عبدالله ابراهيم محمد المهدي، مصدر سابق، ص ٢٠٥.

(٥٠) علي حسن طوالبه، مصدر سابق، ص ١١٢. ينظر أيضاً د. ماهر عبد شويش الدرّة، شرح قانون العقوبات، القسم الخاص، مصدر سابق، ص ٢٥٦.

في الفقرة الرابعة من المادة (٨) بالقول "لا جريمة إذا نشر أو كتب في أعمال موظف أو مكلف بخدمة عامة أو شخص ذي صفة نيابية عامة إذا كان النشر لا يتعدى أعمال الوظيفة أو الخدمة العامة أو النيابة بشرط إقامته الدليل على ما أسنده إليهم".

وتجدر الإشارة الى أن قانون حقوق الصحفيين العراقي لا يتضمن أي نص بخصوص إباحة النقد القذفي الصحفي، أو الجرائم التي ترتكب عن طريق الإعلام.

وطبقاً لهذين النصين يباح النقد القذفي الصحفي وفق الشروط التالية : شرط متعلق بصفة المقذوف (أن يكون موظفاً أو مكلفاً بخدمة عامة أو شخص ذي صفة نيابية أو له صلة بمصالح الجمهور)، وشرطان متعلقان بموضوع النقد القذفي (أن يكون ما أسنده القاذف متصلاً بوظيفة المقذوف أو بعمله، وأن يقيم القاذف الدليل على ما يسنده للمقذوف)، والشرط الرابع والأخير متعلق بالقاذف (أن يكون حسن النية).

أولاً: أن يكون المقذوف موظفاً أو مكلفاً بخدمة عامة

يشترط المشرع فيمن يوجه اليه القذف أن يكون موظفاً أو مكلفاً بخدمة عامة أو يكون ذا صفة نيابية عامة، أو أن يتولى عملاً يتعلق بمصلحة الجمهور. وعلة هذا الشرط هو إفتراض المشرع أن من لا تتوافر فيه إحدى هذه الصفات لا يقوم بعمل ذي أهمية إجتماعية، ومن ثم ليس هناك حاجة الى إباحة القذف الموجه اليه^(٥١)، ولا يكون هناك محل للحديث عن صحة وقائع القذف أو حسن نية القاذف، مادام المجني عليه ليس من الموظفين العموميين أو من في حكمهم^(٥٢).

ويعرف بعض الفقهاء الموظف العام بأنه "كل شخص يباشر طبقاً للقانون جزءاً من إختصاصات الدولة". ومؤدي ذلك أنه لا يؤثر في إعتبار الشخص موظفاً عاماً أن يخضع للنظام القانوني العام، أو نظاماً قانونياً خاصاً بفتة معينة، كهيئة التدريس في الجامعات أو القوات المسلحة أو الشرطة. لكن إذا لم يكن المقذوف موظفاً ولا مكلفاً بخدمة عامة، فلا محل للإباحة، كقذف محام أو تاجر أو مدير شركة خاصة^(٥٣). ولا يشترط أن يقع القذف أثناء ثبوت هذه الصفة للمقذوف، بل يحق للقاذف أن يطعن في أعماله ولو بعد زوال هذه الصفة، مادام قد حصر طعنه في أعمال متعلقة بوظيفته إبان تقلده وظيفته، بإعتبار أن الطعن المباح هو ما يوجه الى أعمال الوظيفة وليس الى شخص الموظف^(٥٤).

ولا يستفيد القاذف من الإباحة إذا كان الموظف العام المقذوف أو من في حكمه أجنبياً، إذ بموجب المادة (٧) من قانون الخدمة المدنية العراقي، لا يعين في الوظائف الحكومية إلا من كان عراقياً أو متجنساً مضى على تجنسه مدة

(٥١) د. محمود نجيب حسني، شرح قانون العقوبات-القسم الخاص، مصدر سابق، ص ٧٥٩.

(٥٢) وتطبيقاً لذلك ذهبت محكمة النقض المصرية أنه لا يجوز إثبات حقيقة الوقائع إذا كان المجني عليه وكيلاً لبنك التسليف الزراعي، إذ أنه لا يؤدي إلا خدمات خاصة ... ومهما بلغ إتصالة بالحكومة فإن ذلك لا يخرج من طبيعته الخصوصية ولا يمكن إعتباره تبعاً لذلك موظفاً عاماً. أشار اليه: د. طارق سرور، مصدر سابق، ص ٣٨.

(٥٣) د. عمر سالم، الدفع بالحقيقة في جريمة القذف ضد ذوي الصفة العمومية، ط ١، دار النهضة العربية، القاهرة، ١٩٩٥، ص ٣٦ وما بعدها.

(٥٤) د. عبدالله ابراهيم محمد المهدي، مصدر سابق، ص ٢٠٩.

لا تقل عن خمس سنوات⁽⁵⁰⁾. لكن الأمر يختلف بالنسبة للمكلف بخدمة العامة، لأن هذا المفهوم أوسع من الموظف العام، كما جاء في الفقرة الثانية من المادة (١٩) من قانون العقوبات العراقي "المكلف بخدمة عامة: كل موظف أو مستخدم أو عامل وعلى العموم كل من يقوم بخدمة عامة بأجر أو بغير أجر"، أي بمعنى أن كل موظف عام هو مكلف بخدمة عامة، لكن ليس بالضرورة أن يكون كل مكلف بخدمة عامة موظف عام، ومن ثم الطعن فإن بأعمال المكلف بخدمة عامة يدخل في إطار إباحة النقد القذفي إذا تحققت الشروط الأخرى.

وفيما يتعلق بالقذف الموجه الى شخص أجنبي، نرى بأنه لا يمكن أن يكون الأجنبي موظفاً، أما إذا كان مكلفاً بخدمة عامة (لأن القانون لم يشترط أن يكون المكلف بخدمة عامة عراقياً)، فإن هذا الشرط يتحقق، ويستفيد القاذف من الإباحة مع توافر الشروط الأخرى.

أما إذا وجه القذف الى موظف وكان المقذوف في حقه وقت القذف قد ترك وظيفته، لأي سبب، فإن الإباحة تتحقق متى كان القذف متعلقاً بأعمال وظيفته، فكون الموظف قد ترك عمله لا يقلل من خطورة الوقائع المنسوبة إليه. وهكذا، فإن من يباشر عملاً من أعمال الوظيفة وما في حكمها، لا يفلت من المسؤولية مما قد يثبت ضده من أمور ماسة بالشرف أو الإعتبار ما دام ارتكبها خلال وظيفته أو عمله⁽⁵¹⁾.

ونرى في هذا الخصوص أن ما جاء في المادة (٢/٤٣٣) من قانون العقوبات العراقي أدق من نص المادة (٨/٨) من قانون العمل الصحفي لإقليم كردستان العراق. إذ خلا قانون الاقليم من عبارة "أو كان يتولى عملاً يتعلق بمصلحة الجمهور" الواردة في قانون العقوبات العراقي، برغم أن هذه العبارة توسع من نطاق إباحة النقد القذفي الصحفي، وبالتالي توسع نطاق حق النقد وحرية الصحافة.

ثانياً: أن تكون الواقعة المسندة متعلقة بأعمال الوظيفة

لم يبيح كل من المشرع الجنائي العراقي والمشرع الكردستاني الطعن بأعمال ذوي الوظائف العامة ومن في حكمه، إلا اذا تعلق الأمر بأعماله. لكن متى تكون الواقعة المسندة متعلقة بأعمال الوظيفة أو الخدمة العامة؟

يقول البعض أنه يقصد بتلك الأعمال، كل عمل يفرض القانون على الموظف أو من في حكمه القيام به أو يدخل في سلطته التقديرية، أي الأعمال التي يكون فيها إختصاص الموظف مقيداً بالأعمال التي تدخل في نطاق سلطته التقديرية. لكن هذا التفسير يضيق من نطاق إباحة الطعن ويحصره فقط في نطاق وظيفته دون أن يمتد الى حياته العامة والتي تدخل في هذا النطاق أيضاً. وهناك من يرى بأنه إضافة الى الحياة الوظيفية، فإن الحياة العامة للموظف تدخل أيضاً في نطاق الإباحة إذا ما تعرضت للطعن⁽⁵²⁾.

ونحن نؤيد الرأي الثاني ونرى أن نطاق الإباحة فيما يتعلق بطعن أعمال ذوي الوظائف العامة ومن في حكمهم يجب أن يشمل الحياة الوظيفية والحياة العامة المؤثرة عليها للموظف دون حياته الشخصية، وذلك من أجل توسيع

⁽⁵⁰⁾ تنص المادة (٧) من قانون الخدمة المدنية العراقي رقم (٢٤) لسنة ١٩٦٠ على أن "لا يعين لأول مرة في الوظائف الحكومية إلا من كان: ١. عراقياً أو متجنساً مضى على تجنيسه مدة لا تقل عن خمس سنوات....".

⁽⁵¹⁾ أمال عبدالرحيم عثمان، مصدر سابق، ص ٦٥.

⁽⁵²⁾ على سبيل المثال القاضي الذي يقبل الرشوة في إحدى القضايا، فإنما يأتي بعمل يتعلق بالوظيفة. وإذا مارس التجارة أو ارتاد الحانات، فهو يأتي بعمل متعلق بإعتباره الوظيفي أو العام، لكن إذا عدد في زوجته أو استعمل القسوة في تربية أولاده، فهنا يأتي عملاً يدخل في حياته الخاصة. ينظر د. عمر سالم، مصدر سابق، ص ٦١ وما بعدها.

نطاق إباحة النقد القذفي الصحفي الذي يستهدف أعمال الموظفين العموميين ومن في حكمهم وما يتعلق بها أو يؤثر عليها، لتتمكن الصحافة من أداء الدور الرقابي على الوظائف العامة في المجتمع . وماعدا ذلك فلا يجوز إثبات الوقائع الماسة بالحياة الخاصة للموظف العام، إلا إذا كان مرتبطاً ارتباطاً لا يقبل التجزئة بالوظيفة العامة^(٥٨). وإن الصلة بين الحياة الخاصة والحياة الوظيفية للموظف لها صور متعددة، أهمها أن يكون لشؤون الحياة الخاصة تأثيرها على أعمال الوظيفة العامة، أو أن يكون التعرض لها ضرورياً لتوضيح الوقائع المتعلقة بالوظيفة وإقامة الدليل عليها. مثلاً أن يسند الصحفي الى موظف عام أن زوجته تسيطر عليه، قاصداً الإشارة الى تدخل زوجته في أعمال وظيفته وتوجيهه نحو مصالحها الشخصية أو ذوي قرباها. أو القول عن رئيس مصلحة بأنه على صلة بزوجة أحد مرؤسيه وبناء على ذلك حبابه في ترقية. كما قد لا تتصل الواقعة المسندة بالوظيفة إتصلاً مباشراً، لكنها تكشف عن أخلاق الموظف على نحو يؤثر على وظيفته، كأن يسند الصحفي الى موظف أنه حصل على وظيفته عن طريق الرشوة^(٥٩). لذا فإن هناك صعوبة في تحديد الحد الفاصل بين الحياة العامة والحياة الخاصة لذوي الوظائف العامة وقد تتداخلان ، فثمة حالات مع كونها تدخل في الجانب الأول، إلا أن المجتمع ليست لديه أية مصلحة في معرفتها ولن تعود عليه بأية منفعة تذكر، مثلاً حياة الموظف في فترات الراحة أو أثناء العطلة والتي قد يقضيها خارج منزله. وعلى عكس ذلك فهناك أمور تدخل في نطاق الحياة الخاصة ولكنها متصلة إتصلاً مباشراً ووثيقاً بسلوك أتخذ في الحياة العامة تبرر مصلحة المجتمع في الإطلاع عليه. وعلى ضوء ما سبق، يمكن القول بأن الخصوصية ومصلحة المجتمع هي الفيصل في تحديد ما يمكن إعتبره متمتعاً بالحماية القانونية في مواجهة الإفشاء أو البحث أو الاستقصاء^(٦٠)، وقاضي الموضوع هو المختص بتقدير الصلة بين الحياة الخاصة والوظيفية للموظف.

ثالثاً: أن يكون القاذف حسن النية

لم يذكر حسن النية في نص المادة (٢/٤٣٤) من قانون العقوبات العراقي ولا في الفقرة الرابعة من المادة الثامنة من قانون العمل الصحفي الكوردستاني، على خلاف قانون العقوبات المصري، حيث نصت المادة (٢٠٢) منه صراحة على سلامة النية وإشترطته لإباحة الطعن الموجه لذوي الوظائف العامة . ولكن يمكن إستخلاصه من القواعد العامة للإباحة الواردة في المادة (٤١) من قانون العقوبات العراقي التي حددت الغرض من إستعمال الحق كأحد أسباب الإباحة وألزمت صاحب هذا الحق بعدم التجاوز الى غرض آخر لم يستهدفه القانون، وأيضاً من المادتين (٦ و ٧) من القانون المدني العراقي رقم (٤٠) لسنة ١٩٥١ اللتان تتعلقان بإستعمال الحق ومعايير الإساءة فيه، فيما يتعلق بإستعمال الحقوق بصورة عامة. وحسن النية مفترض لأن الأصل في الإنسان حسن النية، ويتوقع من كل من له حق

^(٥٨) وقضت محكمة النقض المصرية بأنه إذا كانت عبارات القذف لا تتعلق بعمل المعلن فيه بل بحياته الخاصة أي بصفته فرداً، فإنه لا يجوز إثباتها قانوناً، أو كما جاء أيضاً في حكم آخر لها أنه "لا يباح لمن يتصدى لنقد عمل الموظف العمومي أن يخرج عن حدود النقد أو يتعدى العمل الى شخصية الموظف" ذكره د. طارق سرور، مصدر سابق، ص٢٢٠، و صالح سيد منصور، مصدر السابق، ص ١٦٤.

^(٥٩) د. محمود نجيب حسني، شرح قانون العقوبات قسم الخاص، ص٧٢٦.

^(٦٠) مثلاً إذا كانت الحالة الصحية للموظف تدخل في نطاق حياته الخاصة، إلا أنها تسهم في صلاحيته لإتخاذ قرارات تؤثر في مصالح المواطنين، لأن من صفات القيادة الناجحة سلامة الجسم والنفوس. وأيضاً إذ كانت الذمة المالية تعتبر بحسب الأصل عنصراً في الحياة الخاصة وغير قابلة للعلائية والنشر إلا برضاء صاحب هذا الحق، إلا أنها تكون محل إعتبرار عند تحديد ثقة الجمهور في أمانته. انظر د. طارق سرور، مصدر سابق، ص٢٢٣ وما بعدها.

قانوني أن يستعمله بحسن النية عطفاً على فطرة الإنسان وأصل الإستقامة فيه، وعلى من يدعي خلاف هذا الأصل أن يثبت ذلك. ويمكن إعتبار إعتقاد الناقد بصحة الواقعة التي يسندها الى من وجه اليه النقد القذفي أساس حسن النية، إذ يجب أن يكون هدفه تحقيق المصلحة العامة لا مجرد التشهير أو التجريح^(١١).

وهناك جانب من الفقه ينتقد التشريعات التي أغفلت ذكر حسن النية بين شروط الإباحة، ويؤيد التشريعات التي لا تنكر صراحة أن حسن النية من بين الشروط العامة لإستعمال الحق، والتي لا تنكر كذلك يعد القذف المباح تطبيق لإستعمال الحق. أما التشريعات التي لم تأخذ بشرط حسن النية في القذف المباح فإنها تتردد ذلك بأن "حسن النية لا يظهر إلا بعد إثبات الوقائع المسندة"^(١٢).

وهناك من يرى بأن القانون يستلزم للإباحة شرطي حسن النية وإثبات صحة الوقائع المسندة معاً ويجب توافرها في آن واحد^(١٣)، وقد يحدث أحياناً حالة ثبوت سوء نية القاذف على الرغم من إثباته الوقائع المسندة، أو العكس بثبوت حسن نية الطاعن وعجزه عن إثبات هذه الوقائع، فهل يكفي حسن النية وحده أو صحة الوقائع المسندة وحدها لإباحة النقد القذفي الموجه لذوي الوظائف العامة؟

أن القاذف سيء النية يعد مسؤولاً ولو أثبت صحة ما أسنده الى المقذوف ولا يستفيد من الإباحة، بل أنه في هذه الحالة ليس من داع للخوض في مدى صحة أو عدم صحة الوقائع المسندة. كما أن القاذف حسن النية في الحالة الثانية لا يشفع له حسن نيته متى ثبت كذب الواقعة التي أسندها^(١٤). وأوضحت محكمة النقض المصرية هذه الإشكالية في حكم لها بقولها "من المقرر أنه يشترط قانوناً لإباحة الطعن المتضمن قذفاً في حق الموظفين.... أن يكون صادراً عن حسن النية أي عن إعتقاد بصحة وقائع القذف ولخدمة المصلحة العامة. أما إذا كان القاذف سيء النية.... فلا يقبل منه إثبات صحة وقائع القذف وتجب إدانته ولو كان يستطيع إثبات ما قذف به"^(١٥). وهذا تماماً هو موقف الفقه المصري أيضاً، المنسجم مع نص المادة (٣٠٢) من قانون العقوبات المصري التي فصلت في هذه الإشكالية^(١٦).

وفيما يتعلق بقانون العقوبات العراقي وقانون العمل الصحفي في كردستان العراق، فإنه بالنظر لعدم نصهما على شرط حسن النية صراحة لإباحة القذف الموجه الى ذوي الوظائف العامة أو من في حكمهم، فإن إباحة قذف الموظف ومن في حكمه يخضع للقواعد العامة في القانون عموماً وقانون العقوبات خصوصاً. ففي حالة كون القاذف سيء النية فلا تشفع له صحة الوقائع، لأن القواعد العامة للإباحة في قانون العقوبات العراقي والمادة السادسة من القانون المدني تقضي بعدم التجاوز في إستعمال الحق الى غرض لم يستهدفه القانون. أما في حالة توافر حسن النية مع عجز

(١١) سامان فوزي عمر، إساءة استعمال حق النقد، مصدر سابق، ص ٨٣، و أحمد التميمي، حق النقد الاعلامي وشروطه في القانون

العراقي، دراسة منشورة بتاريخ ٢٠١٣/٢/١ على الموقع: www.dorar-aliraq.com/t/81385

(١٢) د. محمود نجيب حسني، أسباب الإباحة في التشريعات العربية، النظرية العامة للإباحة، إستعمال الحق، جامعة الدول العربية، المطبعة العالمية، القاهرة، ١٩٦٢.

(١٣) د. رمسيس بهنام، مصدر سابق، ص ١٠٦٠.

(١٤) د. طارق سرور، مصدر سابق، ص ٣٣٤ ومابعدها، وأيضاً د. رمسيس بهنام، مصدر سابق، ص ١٠٦٠.

(١٥) عبدالحميد المشاوي، مصدر سابق، ص ٨٤.

(١٦) تنص المادة ٣٠٢ على أن "... ومع ذلك فالطعن في أعمال موظف عام أو شخص ذي صفة نيابية عامة أو مكلف بخدمة عامه لا يدخل تحت حكم الفقرة السابقة اذا حصل بسلامة نية وكان لا يتعدى أعمال الوظيفة أو النيابة أو الخدمة العامة وبشرط أن يثبت مرتكب الجريمة حقيقة كل فعل اسنده اليه ولا يغنى عن ذلك إعتقاده صحة هذا الفعل".

القاذف عن إثبات صحة الوقائع التي أسندها، فهنا وبموجب القواعد العامة للإباحة ينفي الغلط في الإباحة القصد الجرمي، فتنتمي مسؤوليته، ولو لم يثبت صحة هذه الوقائع، إذا كان يعتقد صحة هذه الوقائع وكان إعتقاده مبنياً على أسباب معقولة.

رابعاً: أن يثبت القاذف الوقائع المسندة

لا يستطيع المتهم أن يدفع بسبب الإباحة إلا إذا أثبت صحة كل ما أسنده الى الموظف العام أو من في حكمه وفقاً لما هو منصوص عليه في المادة (٢/٤٣٣) من قانون العقوبات العراقي بقولها "إذا أقام الدليل على كل ما أسنده انتفت الجريمة"، والمادة (٨/رابعاً) من قانون العمل الصحفي في كردستان العراق بقولها "بشرط إقامته الدليل على ما أسنده إليهم"،^(٦٧).

إذن يتعين أن تكون الواقعة المسندة الى الموظف المقذوف صحيحة، ويلزم القاذف إقامة الدليل على ما يسنده، وهو غير مقيد بطريقة معينة في الإثبات، بل له أن يثبت هذه الوقائع بجميع الطرق القانونية، سواء في ذلك الشهادة أو قرائن الأحوال أو غيرها. فإذا أقام الدليل على كل ما أسنده إنتفت الجريمة . علماً بأن إجازة إثبات وقائع القذف الموجه الى ذوي الوظائف العامة أو من في حكمهم، هو إستثناء من القاعدة المقررة في القذف في القانون العراقي، القاضية بعدم السماح للقاذف بإقامة الدليل على ما أسنده^(٦٨).

وإذا تعددت الوقائع موضوع القذف، يتعين على القاذف إثباتها جميعاً، فإذا إستطاع إثباتها عدا واحدة منها أو أكثر، فهو لا يستفيد من الإباحة، لأن الواقعة التي لم يقيم الدليل عليها لا تحقق العلة التي يستند إليها سبب الإباحة. فإذا عجز المتهم عن إثبات صحة موضوع القذف، وجبت إدانته ولو ثبت حسن نيته، ذلك أنه لم يؤد

^(٦٧) نقلت مجلة (لثىن) الكردية، في عددها (٢٢١) الصادر في ٢٠١٣/١/٢٠، موضوع من موقع (ويكليKS) وجعلته العنوان الرئيسي لغلاف المجلة، تحت عنوان "مسعود البارزاني و جلال الطالباني أودعا ٤٠٠ مليون دولار امريكي من أموال كوردستان في حسابهم المصرفي الخاص". وتنص المادة (١١) من قانون العمل الصحفي لإقليم كوردستان على أنه "لا يعفي من المسؤولية في جرائم النشر ما نقل أو ترجم عن مصادر خارج الاقليم". إذن نقل هذا العنوان من مصدر خارجي لا يشفع للمجلة المذكورة، ويعتبر ما أسندته للشخصين السياسيين جريمة قذف، إذا لم تثبت صحته.

^(٦٨) د. فخري عبدالرزاق صليبي الحديثي، شرح قانون العقوبات، القسم الخاص، مصدر سابق، ص٢٦٨. وتنظر المادة ٢/٤٣٣ من قانون العقوبات العراقي.

وجاء في تقرير منشور على الموقع (لثىن پارىس) أنه صرح المدير السابق لدائرة آسايش معبر إبراهيم خليل في تصريح لمجلة لثىن بأن "واردات معبر إبراهيم خليل الكمركي تدخل في جيب نائب رئيس الحزب الديمقراطي". ففي هذه الواقعة وإن افترضنا أن شخصية حزبية تدخل ضمن مفهوم الموظف العام أو مكلف بخدمة عامة، فإذا لم يثبت القاذف صحة الواقعة المسندة، يتعرض للعقاب، ولا يشفع للموقع المذكور، كون التصريح صادر من شخص آخر. ينظر موقع (لثىن پارىس) تأريخ الزيارة (٢٠١٣/٦/١):

www.lvinpress.com/newdesign/DreieB.aspx?Jimare=615

وفي واقعة مماثلة أخرى، نشرت جريدة (رؤژنامه) الأسبوعية التابعة لحركة التغيير في عددها (٥٩١) الصادر، تقريراً يندد بمشاركة الاتحاد الوطني الكردستاني والحزب الديمقراطي الكردستاني في الإتجار بالنفط المتجه إلى جمهورية إيران الإسلامية، وتلقى كل من الحزبين السياسيين الأساسيين في الإقليم ٢٥٠ ألف دولار في الشهر كرشوة على الرغم من فرض مجلس الأمن التابع للأمم المتحدة حظراً على المواد النفطية في إطار العقوبات الدولية ضد إيران. وهكذا لا تكون هذه الجريدة بمنأى عن المسؤولية إذا عجزت عن إثبات ما تقول.

للمجتمع الخدمة التي تبرر إستفادته من سبب الإباحة^(٦٩)، لأن هذا الشرط يعبر عن الحكمة التي أرادها المشرع من إباحة القذف في حق ذوي الوظائف العامة، فإن الصحفي القاذف بهذا الإثبات يؤدي خدمة للمجتمع بكشف الوقائع التي يرتكبها الموظفون أو من في حكمهم ضد الصالح العامة. لذلك قضت محكمة النقض المصرية بأنه لا يقبل من القاذف أن يتقدم ويده خالية من الدليل معتمداً على الحكمة بأن تظهر له في التحقيق دليلاً^(٧٠).

المطلب الثاني

شروط الإباحة في القانون المقارن

تختلف شروط إباحة النقد القذفي الصحفي من قانون لآخر، ونظمت معظم الدول في قوانين العقوبات تجريم القذف وشروط إباحته، رغم تنوع المصطلحات المستخدمة لهذه الغاية ومنها القذف والقذح والتشهير وغيرها. كما أن قوانين الدول تختلف من حيث الشكل والمضمون باختلاف الدول. فأوجدت بعض الدول "قانون التشهير" (Defamation Law) كقانون مخصص لهذه الغاية ينظم فقط جريمة القذف وحالات الإباحة^(٧١). ولكن في غالبية الدول ترد النصوص المتعلقة بهذه الجريمة في قوانين أكثر عمومية، مثل قانون العقوبات أو قانون الصحافة أو القانون المدني^(٧٢). وهكذا نتناول في هذا الفرع شروط إباحة النقد القذفي الصحفي في القانون المقارن، وتخصيصاً في القانون الفرنسي، والسويدي، والنمساوي، والنيوزلندي، والمصري، والكويتي، بوصفها قوانين ذات أحكام مهمة في موضوع النقد الصحفي، ودوننا ذلك:

أولاً: القانون الفرنسي

نظم قانون الصحافة الفرنسي الصادر في ١٨٨١/٧/٢٩ الجرائم التي ترتكب عن طريق الصحافة أو أي وسيلة أخرى للنشر، ومنها جريمة القذف ضد ذوي الوظائف العامة. فالمادة (٢٥) من هذا القانون إعتبرت إثبات حقيقة الواقعة المسندة إلى المقذوف، دفاعاً محضاً، سواء كان الإسناد موجه إلى الموظفين والسلطات العامة^(٧٣)، أم موجه إلى غيرهم من

(٦٩) . محمود نجيب حسني، شرح قانون العقوبات-القسم الخاص، ص٧٦٨.

(٧٠) د. عبدالله ابراهيم محمد المهدي، مصدر سابق، ص ٣٢٥.

وفي عددها المرقم ٩ الصادر يوم الثلاثاء، ٦ تشرين الأول ١٩٥٣، نشرت جريدة "الجريدة" العراقية خيراً بارزاً في صفحتها الرابعة تحت عنوان "هل صحيح؟" وقالت فيه "هل صحيح أن مجلس الإعمار قد قرر إحالة تعهد تليط طريق دوكان إلى شركة لبنانية بمبلغ ٤٥ الف دينار على العرض الذي قدمته شركة عراقية، وإن (أحدهم) تقاضى عمولة قدرها عشرة الاف دينار، وسافر إلى بيروت ترويحاً للنفس وأقام في دار الضيافة الخاص المعد من قبل هذه الشركة اللبنانية؟"

أدانت محكمة جزاء بغداد رئيس تحرير الجريدة وحكمت عليه بغرامة قدرها ٥٠ ديناراً، لعدم إمكان المتهم اثبات ما أسنده في الشق الثاني من الخبر، فيما يتعلق بالشخص الذي تقاضى ١٠ آلاف دينار". ينظر في ذلك أحمد فوزي، مصدر سابق، ص ١٥٩ وما بعدها.

(٧١) كيريطانيا والنمسا والولايات المتحدة الأمريكية وكندا وأستراليا ونيوزلندا ودول أخرى كثيرة.

(٧٢) دانييل سيمونز و توبي مندل (هيئة المادة ١٩)، ألف باء التشهير، ٢٠٠٦، ص١، متاح في تاريخ ٢٠١٣/٥/١ على الموقع:

www.transparency-kuwait.org/index.php?ind=downloads&op=entry_view&iden=364

Defamation and Insult: Writers React, A report from International PEN's Writers in Prison Committee about Insult Laws in the European Union, A Silent Threats, October 2007, p.4.

الأشخاص العاديين، لكن إستثنت من ذلك الواقعة المتعلقة بالحياة الخاصة، أو إذا كان موضوع الجريمة واقعة مضى عليها أكثر من ١٠ سنوات، أو إذا كانت هذه الواقعة تقوم على مخالفة عفي عنها أو مر عليها الزمن، أو كانت سبباً لإدانة ملغية بسبب رد الإعتبار أو المراجعة. وهكذا نجد أن قانون الصحافة الفرنسي لم يفرق بين القذف الموجه الى الموظف العام أو من في حكمه والقذف الموجه الى الاشخاص العاديين، بل ساوى بينهم، ووضع شرطين للإباحة: صحة الواقعة المسندة، وعدم تعلقها بالحياة الخاصة للمقذوف.

ولم ينص قانون الصحافة الفرنسي على شرط حسن النية عند إباحة القذف، لكن الرأي السائد في فرنسا يتجه الى تحقق القصد الجنائي في جريمة القذف تلقائياً متى توافر العلم بالطابع القذفي للإسناد، وأن حسن النية بإعتباره باعثاً لا تأثير له على وجود القصد أو نفيه. ويترتب على ذلك أنه بإستثناء حالة الجهل بالطابع القذفي للإسناد، يعلم القاذف أن العبارات التي تفوه بها أو الكتابة التي نشرها من شأنها أن تمس شرف المجني عليه أو إعتباره^(٧٤). ومن ثم تقوم جريمة القذف بتوافر العلم بالطبيعة القانونية للواقعة ولو إفتراضاً حتى يثبت العكس في حالة الجهل بها.

ثانياً: القانون السويدي

تنص الفقرة الأولى من المادة (١) من الفصل الخامس من قانون العقوبات السويدي لسنة ١٩٦٥، على شروط إباحة القذف بقولها: لا يجوز فرض العقوبة إذا كان القاذف من واجبه أن يعبر عن نفسه بهذه الطريقة، أو إذا كان بالنظر الى الظروف، أن المعلومات الواردة بشأن هذه المسألة يمكن الدفاع عنها أو مبررة. بمعنى أن يكون القاذف حسن النية، وأن يتعلق القذف بالحياة العامة، وأن لا يرتكب القذف بدافع الحقد، أو إذا أستطاع أن يثبت بأن المعلومات كانت صحيحة، أو كان يعتقد صحة هذه المعلومات وكان إعتقاده مبنياً على أسباب معقولة^(٧٥). أما الفقرة ١٤ من المادة (٤) من الفصل السابع من قانون حرية الصحافة السويدي رقم (١٠٥) لسنة ١٩٤٩ تكرر نفس الشروط وتنص على أن يكون، نشر هذه المعلومات مبررة، بالنظر الى الظروف، وأن يقدم القاذف دليل على صحة هذه المعلومات، أو أن يعتقد صحة هذه المعلومات، وأن يكون إعتقاده مبنياً على أسباب معقولة^(٧٦).

من هنا، نجد أن المشرع السويدي سواء في قانون العقوبات أو في قانون حرية الصحافة، لا يشترط أن تكون الواقعة مسندة الى موظف عام، ولكن يشترط فقط إثبات صحة الواقعة المسندة وكونها متعلقة بالحياة العامة. بل أكثر من ذلك، إذ ساوى المشرع السويدي بين هذا السبب لإباحة القذف والغلط في الإباحة، إذا كان إعتقاد القاذف مبنياً على أسباب معقولة.

(٧٤) د. محمد عبداللطيف، جرائم النشر المضرّة بالمصلحة العامة، دار النهضة العربية، القاهرة، ١٩٩٩، ص ٨٨ ومابعدها.

(٧٥) Article 1 Of Chapter (5) (On Defamation) Of Swedish Penal Code 1965.

“If he was duty-bound to express himself or if, considering the circumstances, the furnishing of information on the matter was defensible, or if he can show that the information was true or that he had reasonable grounds for it, no punishment shall be imposed”.

Article 4, Paragraph (14) of Chapter (7) (On Offences Against The Freedom Of Press) of^(٧٦)

Swedish Freedom of Press Act 1949:105:

“... except, however, in cases in which it is justifiable to communicate information in the matter, having regard to the circumstances, and proof is presented that the information was correct or there were reasonable grounds for the assertion”

ثالثاً: القانون النمساوي

أما قانون الصحافة النمساوي لسنة ١٩٨١ في الفقرة الثانية من المادة (٦) فقرر إباحة القذف في حالات معينة وحدد شروطه، حيث نص على عدم جواز رفع الدعوى في حالات الجرائم المرتكبة عن طريق الصحافة، إذا ارتكبت ضمن تقرير صحيح في جلسة علنية للمجلس الوطني والمجلس الإتحادي، والجمعية الإتحادية و برلمان لاندر أو أية لجنة من المجالس النيابية المذكورة. وأيضاً لا تقام الدعوى إذا كانت الواقعة المنشورة صحيحة، أو إذا كان الجمهور له مصلحة أو فائدة مرجوة من هذا النشر، أو كان من أجل التحذير أو العناية الصحفية المطلوبة، أو كان هناك سبباً كافياً لنشر هذه الواقعة^(٧٧).

وعلى غرار قانون الصحافة الفرنسي نجد أن قانون الصحافة النمساوي حدد فقط شرط صحة الواقعة المسندة لإباحة القذف عموماً، أي القذف الموجه لذوي الوظائف العامة وغيرهم من الأشخاص العاديين، حيث جاء النص بشكل مطلق. لكن الفقرة الثالثة من نفس المادة تضيف شرطاً آخر وتستبعد الدفع بصحة الوقائع المسندة للمقذوف، إذا كان موضوع القذف متعلق بالحياة الخاصة، إلا إذا كان الموضوع المسند متصل إتصلاً مباشراً بالحياة العامة^(٧٨). وهكذا فإن شروط إباحة النقد القذفي في هذا القانون هي أن تكون الواقعة المسندة صحيحة وأن لا تتعلق بالحياة الشخصية للمقذوف، بل تتعلق بالحياة العامة للمجتمع.

رابعاً: القانون النيوزلندي

لا يتضمن قانون العقوبات النيوزلندي رقم (٤٣) لسنة ١٩٦١ الجرائم الواقعة على السمعة، بل خصص لها المشرع الجنائي النيوزلندي قانوناً خاصاً ونظم فيها حالات الإباحة والتجريم فيما يتعلق بالجرائم الواقعة على السمعة من القذف والسب، كما أشار إليها في الفصل التاسع (الجرائم الواقعة على السمعة) من قانون العقوبات وإستبدالها بقانون التشهير رقم (١٠٥) لسنة ١٩٩٢. ففي هذا القانون جعل المشرع النيوزلندي من صحة الوقائع المسندة و الرأي الصادق (النزيه أو الشريف) مع حسن النية^(٧٩) من الدفوع الموضوعية في جريمة القذف عموماً، سواء الموجه الى

Article (6) of Austrian Press Act 1981:

(٧٧)

1. If an offence is committed in a media, such as defamation, libel, slander, insult or ridicule, the person affected is entitled to claim from the media owner indemnity for the injury suffered...

2. No claims under para 1 may be raised:

(1) in cases of a true report on a hearing in a public session of the National Council, the Federal Council, the Federal Assembly, a Laender Parliament or any committee of the above general bodies of representation,

(2) Cases of libel or slander:

a) if the published statement is true or

b) if the public had a predominant interest in the publication and, also in application of the journalistic diligence required, there was sufficient reason to take the statement for true.

(٧٨)

(3) If the publication is related to the strictly private sphere, a claim under para 1 is excluded..... only in such cases, if the facts made public are directly related with public life.

^(٧٩) المتهم بجريمة القذف يمكنه التخلص من المسؤولية في حالة وجود أحد الدفوعات القانونية والتي من أبرزها صحة الواقعة المسندة والرأي النزيه (المنصف) وإن لم تكن الواقعة صحيحة. ويقصد بالرأي المنصف (Fair comment or honest opinion) هو الرأي الذي يستند الى أساسين، أولهما أن هذا الدفع مع أنه لا يحتاج معه أن تكون الواقعة صحيحة في حد ذاتها، لكن الحقائق التي

ذوي الوظائف العامة أو دونهم . والفقرة الثانية من المادة (٨) من الفصل الثاني (الدفعات) من قانون التشهير النيوزلندي نصت على أن في إجراءات دعوى القذف، يستطيع المتهم أن يزعم أو يثبت صحة جميع الوقائع الواردة في النشر، وتوضح الفقرة الثالثة من نفس المادة كيف أن هذا الزعم بصحة الوقائع المسندة ينتج أثره، حيث يستطيع أن يثبت القاذف بأن تهمة موضوع الدعوى الموجهة ضد المقذوف صحيحة أو ليست مختلفة إختلافاً جوهرياً مع الحقيقة، أو يستطيع أن يثبت بأن الوقائع المسندة من حيث المضمون صحيحة أو لا تختلف جوهرياً عن الحقيقة^(٨٠).

وفيما يتعلق بالدفع الثاني في هذا القانون (الرأي المنصف) تنص الفقرة الأولى من المادة (١٠) على أن لا يستفيد المتهم من هذا الدفع إلا إذا أثبت أن الوقائع التي أسندها للمقذوف هي آرائه الصادقة المقترنة بحسن النية^(٨١)، بمعنى عبء إثبات كون القاذف حسن النية و الرأي الذي أبداه منصفاً و نزيهاً يقع على عاتق المتهم القاذف^(٨٢). أما الفقرة الثالثة من هذه المادة فذهبت الى أبعد من ذلك، حيث نص على أن القاذف يستفيد من هذا الدفع وإن كان قد عبر عن هذا الرأي بدافع الحقد^(٨٣).

إذن فشرط إباحة النقد القذفي في قانون التشهير النيوزلندي هي : صحة الواقعة المسندة في القذف، مع كون الرأي المعبر عنها منصفاً ونزيهاً. ولكن من أجل مراعاة وضمان حرية الرأي، نجد أن هذا القانون لا يلزم القاذف بإثبات صحة كل الوقائع الواردة في القذف من حقائق وآراء كان قد أبداه، إذا كان منصفاً ونزيهاً في رأيه، لكن يجب

يستند إليها هذا الدفع يجب تكون صحيحة. ثانياً يجب أن يتعلق هذا الرأي أو التعليق بمسألة متعلقة بالمصلحة العامة. لمزيد من التوضيح ينظر:

J.W. Beames and others, Defamation: Fair Comment and Letters To The Editor, Institute Of Law And Reform, The University Of Alberta, Edmonton, Alberta, Report No. 35, October 1979, p5-6.

Article (8) (٨٠)

(2) In proceedings for defamation based on only some of the matter contained in a publication, the defendant may allege and prove any facts contained in the whole of the publication.

Article (10) (٨١)

(1) In any proceedings for defamation in respect of matter that includes or consists of an expression of opinion, a defence of honest opinion by a defendant who is the author of the matter containing the opinion shall fail unless the defendant proves that the opinion expressed was the defendant's genuine opinion.

(٨٢)

Bevan Marten, A FAIRLY GENUINE COMMENT ON HONEST OPINION IN NEW ZEALAND, Critical Study about the defence of honest opinion in relation to New Zealand's Defamation Act 1992. Victoria University of Wellington Law Review-New Zealand. Volume 36, (2005), P142.

(٨٣)

(3) A defence of honest opinion shall not fail because the defendant was motivated by malice.

أن يثبت صحة الحقائق التي أشار إليها في ما نشره والتي تكون موضوع إجراءات الدعوى، أو يثبت أنها لا تختلف جوهرياً عن الحقيقة، أو أن يراعي أية حقائق أخرى معروفة عموماً في وقت النشر والتي أثبتت صحتها^(٨٤).

خامساً: القانون المصري

قانون العقوبات المصري رقم (٥٨) لسنة ١٩٣٧ نص على إباحة القذف الموجه لذوي الوظائف العامة أو من في حكمهم في المادة (٣٠٢) بالقول: "... فالطعن في أعمال موظف عام أو شخص ذي صفة نيابية عامة أو مكلف بخدمة عامه لا يدخل تحت حكم الفقرة السابقة إذا حصل بسلامة نية وكان لا يتعدى أعمال الوظيفة أو النيابة أو الخدمة العامة وبشرط أن يثبت مرتكب الجريمة حقيقة كل فعل أسند إليه ولا يغنى عن ذلك إعتقاده صحة هذا الفعل".

والمادة (٤٤) في قانون تنظيم الصحافة المصري رقم (٩٦) لسنة ١٩٩٦ هي نسخة مطابقة لما جاء في المادة السابقة، عدا فقرتها الأخيرة "...ولا يغني عن ذلك إعتقاده صحة هذا الفعل"، حيث تنص على أنه "لا يعاقب على الطعن بطريق النشر في أعمال موظف عام أو شخص ذي صفة نيابية عامة أو مكلف بخدمة عامة إذا كان النشر بسلامة نية وكان لا يتعدى أعمال الوظيفة أو النيابة أو الخدمة العامة، وبشرط أن يثبت كل فعل أسند إليهم". إذن شروط إباحة النقد القذفي في كلتي المادتين هي: أولاً، كون المقذوف موظفاً أو مكلفاً بخدمة عامة. ثانياً، أن تتعلق الوقائع المسندة بأعمال الوظيفة أو النيابة أو الخدمة العامة. ثالثاً، أن يثبت القاذف حقيقة ما يسنده إلى المقذوف. رابعاً، توافر حسن النية لدى القاذف^(٨٥).

لكن الفرق بين موقف المادتين هو أنه بموجب المادة (٣٠٢) من قانون العقوبات المصري لا يشفع للقاذف حسن نيته وإعتقاده بصحة الوقائع المسندة، إذا لم تكن الوقائع صحيحة في حد ذاتها، كما لا يمكنه أن يستفيد من الإباحة إذا لم يكن حسن النية وإن كانت الوقائع المسندة صحيحة، أي أن هذه المادة تسد الباب أمام حالة وجود غلط في الإباحة ولا يستفيد منها القاذف^(٨٦). وقد جاء نص المادة (٤٤) من قانون الصحافة خالياً من هذا الحكم، بمعنى

Article (11): Defendant not required to prove truth of every statement of fact: ^(٨٤)

"a defence of honest opinion shall not fail merely because the defendant does not prove the truth of every statement of fact if the opinion is shown to be genuine opinion having regard to: (a) those facts (being facts that are alleged or referred to in the publication containing the matter that is the subject of the proceedings) that are proved to be true, or not materially different from the truth; or (b) any other facts that were generally known at the time of the publication and are proved to be true".

^(٨٥) تناولنا هذه الشروط بشيء من التفصيل في بيان شروط الإباحة بموجب القانون العراقي، في الفرع الأول من هذا المطلب.

^(٨٦) أنتقدت هذه الفقرة من قبل المختصين حيث يرون أن هذه العبارة تخالف مبادئ الشريعة الإسلامية في أصل البراءة والمحكمة المنصفة وحق الدفاع والحرية الشخصية ومبدأ الفصل بين السلطات، لأنها مخالفة للدستور المصري، ويسمون التعديل الذي أجري على هذه المادة (٣٠٢) في سنة ١٩٩٥ بقانون إغتيال الصحافة، بعد إضافة هذه العبارة للمادة المذكورة. فلما كان شرط إثبات حقيقة كل فعل أسنده المتهم تعنى أن الشارع ألقى على القاذف مسؤولية إثبات حقيقة كل فعل نسبة إلى الأشخاص الذين حصرتهم تلك الفقرة بالإضافة إلى حسن نيته وذلك حتى ينجو من العقاب. ويكون بذلك قد أخذ من عجزه عن إثبات حقيقة كل فعل أسنده إلى المجنى عليه دليلاً قاطعاً على ثبوت مسؤليته عن جريمة القذف ولو كان حسن النية وهو بذلك يخل بأصل البراءة السالف ذكره وبالتالي يخالف الدستور المصري. لتفاصيل أكثر ينظر أحمد سيف الإسلام حمد، مذكرة للدفع بعدم دستورية مواد الاتهام المواد (٣٠٢) فقرة ب و

يستفيد الصحفي من الغلط في الإباحة بناء على هذه المادة وليس على أساس القواعد العامة الواردة في قانون العقوبات.

سادساً: القانون الكويتي

حدد قانون الجزاء الكويتي رقم (١٦) لسنة ١٩٦٠ في المادة (٢١٤) منه حالات إباحة النقد القذفي تجاه موظف عام أو مكلف بخدمة عامة، بالقول "لا جريمة إذا كان القذف يتضمن واقعة تقدر المحكمة أن المصلحة العامة تقتضي الكشف عنها. ويدخل في هذه الحالة بوجه خاص: أولاً - أن تتضمن الأقوال أو العبارات إبداء الرأي في مسلك موظف عام أو شخص مكلف بخدمة عامة، بشأن واقعة تتعلق بأعمال وظيفته أو بالخدمة المكلف بها، بالقدر الذي تكشف عنه هذه الواقعة".

هذه المادة حددت شرطين لإباحة القذف. أولاً: أن تكون الواقعة متعلقة بالمصلحة العامة وبأعمال الوظيفة للموظف، وثانياً: أن يكون من وجه اليه القذف موظفاً أو ملكاً بخدمة العامة. فضلاً على شرط توافر حسن نية القاذف، الذي نصت عليه المادة (٢١٥) جزاء كويتي بقولها "لا تتوافر الإباحة المنصوص عليها في المادة السابقة إلا إذا ثبت حسن نية الفاعل بإعتقاده صحة الوقائع التي يسندها وبقيام إعتقاده هذا على أسباب معقولة بعد التثبت والتحري، وبإتجاهه إلى مجرد حماية المصلحة العامة وبإقتضائه فيما صدر منه على القدر اللازم لحماية هذه المصلحة". بل أن هذا القانون ذهب إلى أبعد من ذلك في ما يبيحه من القذف، حيث يشترط فقط حسن النية لإباحة القذف إذا كانت الأقوال أو العبارات التي تصدر عن القاذف ترديداً أو تلخيصاً صادراً بحسن نية لأقوال أو عبارات يستفيد صاحبها من أسباب الإباحة، وهذا ما نصت عليه المادة (٢١٦) جزاء كويتي.

أما قانون المطبوعات والنشر الكويتي رقم (٣) لسنة ٢٠٠٦ فإنه لا يتضمن نصوص متعلقة بشروط إباحة القذف، وإن كل ما جاء في هذا القانون والمتعلق بموضوع النقد، هو الفقرة الثامنة من المادة (٢١) حيث تنص على أن "يحظر نشر كل ما من شأنه: ... ٨/ المساس بالحياة الخاصة للموظف أو المكلف بخدمة عامة أو نسبة أقوال أو أفعال غير صحيحة له تنطوي على تجريح لشخصه أو الإساءة إليه".

المبحث الثاني

تجاوز حدود إباحة النقد القذفي الصحفي

النموذج القانوني الذي تضعه القاعدة القانونية التجريبية يضم العناصر الضرورية لقيام الجريمة ويلزم المخاطبين بها بأتيان سلوك معين أو الأمتناع عنه، وأن مخالفة هذا الألتزام ينشأ عنه مطابقة السلوك المادي مع هذا النموذج القانوني فتنشأ الجريمة بمفهومها القانوني. ولكن بمقابل ذلك فإن القاعدة المبيحة تضع نموذجاً للإباحة وتشترط لتحقيق الواقعة المبيحة جميع العناصر التي تبيح تلك الواقعة حيث ينعدم أثرها الأجرامي، وبموجب هذا النموذج يتم تحديد حدود الإباحة، بمعنى تحديد متى تتوافر الإباحة ومتى تخرج الواقعة من نطاق الإباحة وتخالف النموذج القانوني للإباحة^(٨٧).

٢٠٢ فقرة ب و ٢٠٦ و ٢٠٧) من قانون العقوبات المصـرى، منشـورة بتـأريـخ ٢٠١٣/٢/١ على

الموقع: www.old.qadaya.net/node/375

^(٨٧) سامية عبد الرزاق خلف، التجاوز في الإباحة، أطروحة ماجستير، كلية القانون، جامعة بغداد، ٢٠٠٥، ص ١٦.

وفيما يتعلق بحق النقد القذفي الصحفي، فإن القانون عندما يقرر إباحة النقد القذفي ويسمح باستعماله، حتى ولو تضرر الغير من جرائمه، يكون ذلك لتحقيق النفع العام الأولي بالرعاية من مصالح الأفراد، ولكن القانون لا يسمح باستعمال النقد أيضاً إلا بالشروط التي سبق أن ذكرناها، أي وضع القانون نموذجاً لإباحة النقد القذفي الصحفي، فإذا خرج الناقد عن حدود النموذج القانوني للإباحة، يسأل صاحبه مساءلة قانونية عن الجريمة الأصلية دون إباحة^(٨٨).

إن الصفة الإجرامية التي يكتسبها الفعل بخضوعه لنص التجريم ليست ثابتة في كل الأحوال . بمعنى إذا تحققت معه ظروف معينة يقدر معها المشرع إنتفاء علة التجريم، أي زوال أهمية المصلحة التي كان المشرع يراها جديرة بالحماية الجنائية عند وضع نص التجريم، فالفعل عندئذ يصبح مباحاً بعد أن كان مجرمًا، وتنتفي بحق مرتكبه أية مسؤولية جنائية أو مدنية. وعلى ذلك، فالفعل الذي لا يتناوله المشرع بالتجريم من الأصل، فهو مباح إباحة أصلية، عملاً بقاعدة أن الأصل في الأشياء الإباحة.. أما الفعل الذي يخضع إبتداء لقاعدة تجريم فهو إستثناء على الأصل، وأحياناً يسمح المشرع به إستثناء، إذا وقع في ظروف معينة ومحددة تحقيقاً لغاية إجتماعية نبيلة، ويكون مباحاً إباحة أستثنائية. إذن حالات الإباحة التي نص عليها القانون، هي حالات تمثل إستثناء من الإستثناء، وذلك حسب تقدير المشرع لهذه الظروف التي يطلق عليها إصطلاحاً (أسباب الإباحة)^(٨٩).

وهذه الأسباب بالنظر الى الجانب الموضوعي، تنقسم الى أسباب عامة وأسباب خاصة. ويقصد بالأسباب العامة، هي التي تبيح أية جريمة من الجرائم دون إستثناء، كالدفاع الشرعي واستعمال الحق وأداء الواجب.. لأن كلاً منها يمكن تصوره في كل جريمة من الجرائم، إذا ما توافرت شروطه. أما الأسباب الخاصة فهي التي يسري مفعولها على جرائم معينة دون غيرها، كحق الدفاع أمام المحاكم، إذ لا يبيح هذا الحق غير القذف والسب (المادة ١/٤٣٦ عقوبات عراقي)^(٩٠). وأيضاً حق الطعن بأعمال الموظف العام ومن في حكمه (المادة ٢/٤٣٣ عقوبات عراقي)^(٩١).

أما بالنظر الى الجانب الشخصي فتقسم أسباب الإباحة الى: أسباب مطلقة، وأخرى نسبية. ويراد بالأولى الأسباب التي يستفيد منها كافة الناس، كالدفاع الشرعي، ويراد بالثانية الأسباب التي لا يستفيد منها إلا أشخاص معينون، كالموظف الذي ينفذ أمراً صادراً له من رئيس تجب عليه طاعته، والشخص الذي يقذف بعمل موظف عام^(٩٢).

وهكذا ، يكون الفعل مباحاً طالما لم يخرج فاعله عن الحدود القانونية المقررة للإباحة، فإذا جاوز هذه الحدود أصبح غير مشروع. ولم ينظم القانون الجنائي المصري ولا العراقي أحكام التجاوز، وكل ما ورد فيهما يختص بتجاوز حدود الدفاع الشرعي^(٩٣). هذا النص يعمل به في الحالة التي ورد بشأنها، أما التجاوز في غيرها فيخضع

(٨٨) سامان فوزي، اساءة استعمال حق النقد، مصدر سابق، ص ٩٨.

(٨٩) د. رؤوف عبيد، مصدر سابق، ص ٤٩٥، و د. نظام توفيق المجالي، مصدر سابق، ص ١٣٤ وما بعدها.

(٩٠) تشترط هذه المادة لاباحة القذف أو السب، أن يسند القذف أو السب شفاهاً أو كتابةً الى الغير، أثناء دفاع القاذف أو الساب عن حقوقه، أمام المحاكم أو سلطات التحقيق أو الهيئات الأخرى، وفي حدود ما يقتضيه هذا الدفاع.

(٩١) وتشترط هذه المادة، كما مر بنا، توجيه القذف الى الموظف العام ومن في حكمه، وأن يكون ما أسنده القاذف حسن النية متصلاً بوظيفة المقذوف أو عمله، وأن يقيم الدليل على كل ما أسنده للمقذوف.

(٩٢) د. علي حسين خلف ود. سلطان عبدالقادر الشاوي، مصدر سابق، ص ٢٤٤.

(٩٣) تكلم المشرع الجنائي العراقي في المادة (٤٥) عن تجاوز حدود الدفاع الشرعي في قانون العقوبات العراقي بالقول أن "لا يبيح حق الدفاع الشرعي إحداث ضرر أشد مما يستلزمه هذا الدفاع وإذا تجاوز المدافع عمداً أو إهمالاً حدود هذا الحق أو إعتقد خطأ أنه في حالة

للقواعد العامة. وهذا التجاوز إما يكون متعمداً، وإما يتسبب فيه الفاعل عن طريق الخطأ، أو يحدث بسبب إعتقاد الفاعل خطأ وعلى سبيل الغلط أنه في حالة دفاع شرعي^(٩٤). لذا نتناول في هذا المطلب حالتي التجاوز العمدي والتجاوز غير العمدي في إباحة النقد القذفي والتجاوز على سبيل الغلط.

المطلب الاول

التجاوز العمدي وغير العمدي

نتناول في هذا المطلب : التجاوز العمدي ، في فرع أول . والتجاوز غير العمدي ، في فرع ثانٍ . وكما يلي:

الفرع الاول

التجاوز العمدي

قد يتجاوز الناقد حدود نقده، بأن يستعمل حقه في النقد لتحقيق المصلحة العامة في تناوله بالنقد أعمال الموظف المنقود لكنه يبدأ بتضمين نقده عبارات تتناول الحياة الخاصة لذلك الموظف بما ليس له صلة بعمل الموظف ودون لزوم تحقيقاً لمصلحة شخصية ذاتية وباعت غير نزيه كالتشهير والانتقام.

ويتوافر العمد في التجاوز عندما يتعدى الشخص بصورة واضحة حدود الإباحة وهو يعلم بذلك و يوجه إرادته نحو تحقيق النتيجة المعاقب عليها قانوناً، لأنه يمكن أن يكون المتجاوز غير جاد فيما أتاه من أفعال أو غير قابل بنتائجها، فلا يمكن في هذه الحالة إعتبار إنه أراد النتائج المجرمة قانوناً، رغم أنه أتى الأفعال عن علم وتمثلت في ذهنه النتائج المترتبة عليها^(٩٥). فإذا تعمد المتجاوز في تجاوزه فإنه يسأل عن فعله مسؤولية قسدية، كمن يضرب ابنه ضرباً شديداً متجاوزاً لحدود التأديب ما يفضي الى موته، فيسأل عن جريمة التسبب في وفاته (الضرب المفضي الى الموت)، أو يسأل عن جريمة القتل بناءً على (القصد الاحتمالي)^(٩٦)، وكذلك يسأل الزوج الذي يتجاوز في تأديب زوجته حدود التأديب المقررة مسؤولية عمدية عن إيذائها^(٩٧).

وعلى هذا الأساس يمكن تعريف التجاوز العمدي بأنه، علم المتجاوز الذي كان حسن النية بحقيقة ما يأتيه من أفعال لا تتناسب مع ما يقتضيه استعمال الحق وغايته مع إتجاه إرادته الى أحداث النتيجة المعاقب عليها قانوناً أو على الأقل توقعه لهذه النتيجة مع سائر النتائج الأخرى وقبوله بوقوعها كنتيجة محتملة لنشاطه الجرمي^(٩٨). والتجاوز العمدي على ذلك قد يكون مباشراً، عندما يكون السلوك التجاوزي واضحاً ومؤكداً لإحداث النتيجة التي ينتظرها الجاني بصورة حتمية ولازمة، وقد يكون إحتمالياً، عندما يكون السلوك التجاوزي من شأنه إحداث النتيجة التي وقعت أو أية نتيجة جرمية أخرى كان يتوقعها الجاني بصورة غير مؤكدة لكنه يقبل بها، أي أنه

دفاع شرعي فإنه يكون مسؤولاً عن الجريمة التي ارتكبها وإنما يجوز للمحكمة في هذه الحالة أن تحكم بعقوبة الجنحة بدلاً من عقوبة الجناية وأن تحكم بعقوبة المخالفة بدلاً من عقوبة الجنحة".

(٩٤) د. محمود محمود مصطفى، شرح قانون العقوبات، القسم العام، ط ١٠، مطبعة جامعة القاهرة، القاهرة، ١٩٨٢، ص ١٥٦. وتنظر المادة

(٩٥) عقوبات عراقي المذكورة آنفاً.

(٩٥) سامية عبد الرزاق خلف، مصدر سابق، ص ٣١.

(٩٦) د. محمود نجيب حسني، شرح قانون العقوبات، القسم العام، ص ٢٤٨.

(٩٧) د. سليمان عبدالمنعم، مصدر سابق، ص ٣٦٣.

(٩٨) سامية عبد الرزاق خلف، مصدر سابق، ص ٣٢.

يتوقع حدوث النتيجة على إنها أمر ممكن الحدوث أو عدم الحدوث في آن واحد. وأبرز مثال على التجاوز الاحتمالي في مجال أسباب الإباحة هو استخدام المدافع في الدفاع الشرعي للأسلحة الآلية في الدفاع عن الأموال^(٩٩). كما يكون التجاوز بحسن نية عمدياً عندما يستخدم المتجاوز قوة زائدة عما تقتضيها الحالة، ويظن أن تصرفه هذا هو السبيل الوحيد والضروري لإستخدام حقه، وأن القانون يخوله ارتكاب ما ارتكبه، ففي حالة الدفاع الشرعي مثلاً قد يعتقد المدافع أن ما يستخدمه من قوة هو السبيل الوحيد والملائم لرد الاعتداء، أو أن يعتقد الزوج أن ما قام به من ضرب لزوجته هو السبيل لتأديبها وإن ترك أثراً في جسمها^(١٠٠)، مثلما جاء في قرار لمحكمة التمييز العراقية بأنه "يكون المتهم متجاوزاً حدود الدفاع الشرعي إذا طعن المجنى عليه بالسكين طعنة واحدة أدت إلى موته إثر إعتداء المجنى عليه على المتهم بالضرب بالعصا"^(١٠١).

وطبقاً للمادة (٤٥) عقوبات العراقي، فإن من شأن التجاوز العمدي لحدود الإباحة في حالة الدفاع الشرعي أن يسقط إباحة حق الدفاع الشرعي ومن ثم يكون الجاني مسؤولاً عن الجريمة العمدية التي ارتكبها (دون إباحة). وإنما يجوز للمحكمة في هذه الحالة تخفيف العقوبة بأن تحكم على الجاني بعقوبة الجنحة بدلاً من الجنائية وبعقوبة المخالفة بدلاً من عقوبة الجنحة.

ولكن بما أن القياس جائز في القواعد السلبية التي تعفي من العقوبة أو تخففها ، نرى بأنه يمكن تخفيف العقوبة في حالات التجاوز عن حدود الإباحة في غير حالة الدفاع الشرعي (على سبيل المثال تجاوز حدود إستعمال الحق في حق النقد الصحفي أو النقد القذفي المباح)، قياساً على تجاوز حدود الدفاع الشرعي في المادة (٤٥) . أما في غير حالة الدفاع الشرعي فإن المحكمة تحكم بعقوبة الجريمة العمدية التي تمخضت عن التجاوز (دون إباحة) ولا عذر له في ذلك.

الفرع الثاني

التجاوز غير العمدي

قد لا يقصد الفاعل أن يتجاوز الحدود المقررة قانوناً للإباحة، وإنما يحدث هذا التجاوز نتيجة إهمال أو رعونة أو عدم إنتباه أو عدم احتياط أو عدم مراعاة القوانين والأنظمة والأوامر، وكان هذا الإهمال لا يصدر عن الشخص العادي، إذا وجد في نفس الظروف، فالفاعل عندئذ يسأل عن النتيجة غير العمدية التي وقعت بخطئه، إذا كان القانون يجرمها بوصف الخطأ^(١٠٢). فإذا تجاوز الفاعل بناءً على إهمال منه أو تقصير وكان بإمكانه وفي إستطاعته لو بذل قدراً متوسطاً من الحيطة والحذر أن يتفادى النتيجة الجرمية التي وقعت فذلك القدر يكفي لبقاءه في حدود

^(٩٩) جاء في قرار لمحكمة التمييز العراقية "إذا كان الثابت في وقائع الدعوى أن المتهم قد سمع صوت إستغاثة المرأة وطفلها الراكبين في سيارة المجنى عليه وإستطاع أن يوقف تلك السيارة وينقذ المرأة من سائقها المجني عليه الذي أراد أن يدنس شرفها، وأن المجنى عليه تماسك مع المتهم وضغط على رقبتة فأطلق هذا طلقة واحدة لتخليص نفسه وأصاب المجنى عليه الذي توفي من جرائها. فيكون المتهم في حالة تجاوز الدفاع الشرعي (المادة ٤٠٥ بدلالة المادة ٤٥ من قانون العقوبات). ينظر إبراهيم المشاهدي، المختار من قضاء محكمة التمييز، القسم الجنائي، ج، مطبعة الزمان، بغداد، ١٩٩٨، ص ٧٥.

^(١٠٠) المصدر السابق نفسه، ص ٧٥.

^(١٠١) إبراهيم المشاهدي، المبادئ القانونية في قضاء محكمة التمييز، القسم الجنائي، مطبعة جاحظ، بغداد ١٩٩٠، ص ٧٦.

^(١٠٢) محمود محمود مصطفى، مصدر سابق، ص ١٥٦.

الإباحة، ولا يتحمل عندئذ الجريمة التجاوزية غير العمدية، أما إذا حصل العكس وأنه أراد الفعل ولم يرد النتيجة، فإنه يتحمل المسؤولية الجزائية غير العمدية عن النتيجة^(١٠٣). وعلى سبيل المثال، إذا كان الشخص في حالة دفاع شرعي وكان يصوب سلاحه تجاه المتعدى عليه، فيقتل شخصاً آخر تصادف مروره لعدم دقته في التصويب، أو كما لو قبض الموظف أو المكلف بخدمة عامة على شخص بناءً على أمر صحيح بالقبض عليه ولكن هذا الموظف أهمل في فتح القيد من يدي هذا الشخص مما أدى الى هلاكه جوعاً.

وفيما يتعلق بالتجاوز في نطاق النقد الصحفي المباح، فقد يكتب الصحفي مقالاً يحتوي على إنتقادات شديدة قد تصل الى حد القذف، ويخول رئيس التحرير بحذف الألفاظ التي تشكل تجاوزاً في حدود الإباحة، بمعنى لا يقصد الصحفي أن يتجاوز حدود الإباحة، لكن نتيجة للإهمال بينه وبين رئيس التحرير يرسل المقال للطبع قبل تصحيحه وينشر. والقول بتجاوز الحدود أو عدم تجاوزها هو أمر من إختصاص قاضي الموضوع، حيث يتطلب ذلك بحثاً في وقائع الدعوى وما أحاط بها من ظروف وملابسات، ثم إستظهار مدى عمدية أو عدم عمدية ذلك التجاوز، ومدى قربته أو بعده من هذه الحدود^(١٠٤).

المطلب الثاني

التجاوز بالغلط في الاباحة والجهل فيها

نتناول في هذا المطلب : حالة الغلط في الاباحة ، في فرع أول . والجهل في الاباحة ، في فرع ثان . وكمايلي:

الفرع الأول

الغلط في الإباحة (الغلط بوجود الإباحة)

يعبر بعض الفقه عن هذه الحالة بالبراءة الظنية^(١٠٥)، ويقصد بالغلط في الإباحة أو في وجود الإباحة أن يقوم في ذهن الفاعل "إعتقاد خاطئ" فقط في ذهنه ومخيلته، مقتضاه توفر سبب من أسباب الاباحة، في حين أن هذا السبب في الواقع لا وجود له. كمن يسند الى موظف واقعة من شأنها عقابه أو إحتقاره، معتقداً بتوفر سبب الاباحة لديه، ثم يتضح أن الواقعة التي أسندها غير صحيحة^(١٠٦). أو كمن يعتقد أن خطراً داهماً يهدده، فيقتل من ظن أنه مصدر الخطر ثم يتبين أنه لا وجود لأي خطر إطلاقاً^(١٠٧)، أو من يفشي سراً أو ثمن عليه إعتقاداً منه برضاء صاحب السر في إذاعته، أو أن يقوم موظف بتنفيذ أمر باطل كالقبض على شخص أو تفتيش منزله معتقداً أن هذا الأمر صحيح^(١٠٨)، في حين لا وجود في الحقيقة للخطر الداهم، ولا لرضاء صاحب السر ولا صحة لهذا الأمر، في الحالات المذكورة.

(١٠٣) سامية عبد الرزاق خلف، مصدر سابق، ص ٣٣.

(١٠٤) د. محمود نجيب حسني، شرح قانون العقوبات، القسم العام، مصدر سابق، ص ٢٤٨. وسامية عبد الرزاق خلف، مصدر سابق، ص ٣٣.

(١٠٥) د. نظام توفيق المجالي، مصدر سابق، ص ١٣٩.

(١٠٦) د. محمد زكي أبو عامر، قانون العقوبات، القسم العام، دار الجامعة الجديدة للنشر، الاسكندرية، ٢٠٠٧، ص ٢٨٥.

(١٠٧) د. مجيد خضر السبعوي، نظرية الغلط في قانون العقوبات المقارن، ص ٣٤٧ وما بعدها.

(١٠٨) د. محمد صبحي نجم، النظرية العامة للجريمة، ط ١، دار الثقافة للنشر والتوزيع، عمان، ٢٠٠٦، ص ١٤٧-١٤٨، د. محمود محمود مصطفى، مصدر سابق، ص ١٥٦.

فنظرية الغلط في الوقائع أو في الظروف التي تقوم عليها الإباحة، تبنى على مبدأ عام في القانون يقضي بأن الإنسان لا يكلف بما ليس في وسعه. وأن الغلط في الوقائع قد ينفي القصد الجنائي، فلا تجوز المساءلة بوصف العمد إذا كان هناك غلط في الوقائع التي تبنى عليها الإباحة^(١٠٩). ويثور السؤال إذاً عما إذا كان لسبب الإباحة الذي كان محظ تصور فقط في مخيلة الفاعل، أثر على مسؤوليته الجنائية؟

إن التحليل الدقيق لفكرة الغلط في وجود أسباب الإباحة يقود الى حقيقتين: الأولى، أن الغلط في الإباحة لا يعادل الإباحة في ذاتها، لأن أسباب الإباحة لها طابع موضوعي، فلا بد أن تتوافر شروطها حتى تنتج أثرها، وأن توهم الفاعل لا يغني عن توافر هذه الشروط. فالبحث في أسباب الإباحة يتجه الى حقائق الأشياء ومادياتها، لا الى إعتقاد مرتكب الفعل الذي قد يكون بعيداً عن الحقيقة. إضافة الى ذلك فإن الغلط في الإباحة لا ينفي وجود الركن الشرعي للجريمة الذي يظل متوافراً. أما الحقيقة الثانية، فهي أن الغلط في الإباحة ينفي القصد الجرمي، وذلك لأن الوقائع التي يقوم عليها سبب الإباحة هي عناصر سلبية للجريمة، بمعنى يجب التثبت من إنتفائها لكي تتحقق الجريمة، والقصد الجرمي يفترض علماً محيطاً بعناصر الجريمة وينتفي بالغلط الذي ينفي هذا العلم. إضافة الى ذلك، فإنه إذا كان هذا التوهم لدى الفاعل مبني على أسباب معقولة، فإنه ينفي الخطأ أيضاً. لكن إذا نفي الغلط في الإباحة القصد دون الخطأ، فهو يحول دون قيام المسؤولية القصدية، لكنه يبقي على المسؤولية غير القصدية إذا توافرت شروطه^(١١٠). شريطة أن يعاقب القانون على هذه الجريمة بوصف الخطأ، وإلا فلا مسؤولية عليه.

(١٠٩) د. محمد صبحي نجم، النظرية العامة للجريمة، مصدر سابق، ص ١٤٧.

(١١٠) د. محمود نجيب حسني، شرح قانون العقوبات، القسم العام، مصدر سابق، ص ٢٥٢ وما بعدها، و د. سليمان عبدالمنعم، مصدر سابق، ص ٣٦٢، ود. محمد زكي، مصدر سابق، ص ٢٨٦، ود. محمد صبحي نجم، مصدر سابق، ص ٢٨٥.

وهناك رأي في الفقه القانوني الألماني يفرق بين الغلط المباشر بالنهي والغلط غير المباشر بالنهي. فالغلط المباشر بالنهي، هو الإعتقاد أو الظن الخاطئ بتوافر سبب من أسباب الإباحة، فالفاعل في حقيقة الأمر لم يخطأ هنا بدرجة تفاهة وعدم قيمة الوقائع نفسها، وإنما يخطأ بوجود مبدأ الإباحة ذاته، وفي كلتي الحالتين يتوافر القصد الجنائي (العمد). أما في الغلط غير المباشر بالنهي، فلا يعتقد الفاعل أن فعله مباح وإنما يعلم بأنه مخالف للقانون، ولكنه يجهل عدم مشروعيته من خلال ظنه الخاطئ بتوافر سبب من أسباب الإباحة معترف به قانوناً ولكنه يجهل حدوده القانونية، أو يعتقد خطأ بوجود ظروف لو كانت متوفرة لأصبح الفعل مباحاً. وتتجلى الإشكالية في حالة الغلط بالظروف التي لو توفرت لكانت تشكل سبباً من أسباب الإباحة. وقد اختلفت الآراء الفقهية في معالجة هذا الغلط و ظهرت مذاهب ونظريات شتى، من بين أهم هذه النظريات:

١. نظرية الأركان السلبية للجريمة (نظرية العمد المتشددة): إن أسباب الإباحة هي جزء من أركان الجريمة وتعتبر شروط الإباحة الأركان السلبية للجريمة. وحسب منطوق هذه النظرية يعبر العلم بعدم مشروعية الفعل جزء من القصد الجنائي، وينحصر العقاب على الخطأ الذي يمكن تفاديه ويؤاخذ الفاعل على جريمة خطأ فقط.
٢. نظرية المتشددة للمسؤولية: أن العلم بعدم مشروعية الفعل لا يعتبر جزءاً من القصد الجنائي، وإنما عنصراً مستقلاً عن عناصر المسؤولية الجزائية أسوة بالقصد الجنائي والخطأ. فالغلط بحسب هذه النظرية يمثل أحد موانع المسؤولية الجزائية إذا لم يكن بالإمكان تفاديه، وإلا يعاقب الفاعل عن فعل عمدي، غير أنه يجوز تخفيف عقوبته.
٣. نظرية المسؤولية المقيدة: أتخذت هذه النظرية رأياً وسطاً بين النظريتين، وذهبت الى أن القصد الجنائي لا ينتفي في حالة الغلط وإنما تستبعد النتيجة التي أحدثها الفعل العمدي فقط، بحيث لا يصار الى العقاب عن جريمة عمدية وإنما الى جريمة خطأ. أي الفعل لذاته يبقى عمدياً ولكن النتيجة الحادثة تحال أو تحتسب على جرائم الخطأ. ينظر د. ضياء الدين مهدي حسين الصالحي، أسباب الإباحة والجهل والغلط بها في القانونين العراقي والإلماني، القضاء- مجلة حقوقية فصلية، العدد الثاني، السنة الحادية والأربعون، بغداد، ١٩٨٦، ص ١١٥ وما بعدها.

وعليه، إذا كان الصحفي الذي وجه نقده القذفي إلى موظف أو مكلف بخدمة عامة، كان يتصور على سبيل الغلط أنه مباح فله توجيه نقده بهذه الكيفية والخوض في خصوصيات الموظف، أو أنه غير ملزم بإثبات الوقائع التي أسندتها للموظف (المنقود)، فإن ذلك الغلط في الإباحة لا يقوم مقام الإباحة ذاتها، إنما يؤثر ذلك الغلط في الجريمة وقصد الفاعل، فتتقلب الجريمة به إلى جريمة غير عمدية إذا كان القانون يعاقب عليها بهذا الوصف. بيد أن المشرع الجنائي العراقي ساوى بين الغلط في وجود الإباحة والإباحة ذاتها في حالتي أداء الواجب (المادة ٤٠/أولاً وثانياً) والدفاع الشرعي (المادة ٢/٤٢) منه شريطة أن يكون إعتقاده (غلطه) مبنياً على أسباب معقولة وأنه لم يرتكبه إلا بعد إتخاذ الحيطة المناسبة. من هنا يكون تصرف الصحفي وهو يقوم بواجبه أو يستعمل حقه متصوراً على سبيل الغلط توافر الإباحة في نقده القذفي، مباحاً إذا كانت أسباب إعتقاده معقولة وأتخذ الحيطة وتحرى معلوماته قبل توجيه النقد القذفي.

الفرع الثاني

الجهل بالإباحة (الغلط في عدم وجود الإباحة)

إن أسباب الإباحة من الأمور التي تخضع للأحكام العامة لقانون العقوبات، وفق الشروط المبينة في نصوصه، فإذا تحققت هذه الشروط تحقق سبب الإباحة، ولو لم يكن الفاعل يعلم بوجوده. فجهل الفاعل قد يرجع إلى غلط في القانون، كأن يدفع الشخص الأعتداء عليه بالقوة، وهو يجهل أن القانون يبيح له الدفاع الشرعي أو الشخص الذي يقبض على المتلبس بالجريمة و يجهل أن القانون يخوله ذلك في أحوال التلبس بجناية أو جنحة^(١١١)، أو كالصحفي الذي يطعن بأعمال موظف عام ويجهل أن القانون يبيحه له.

والسؤال الذي تثيره هذه الحالة ما إذا كان سبب الإباحة (التبرير) ينتج أثره على الرغم من الجهل به؟ القاعدة في أسباب الإباحة أنها موضوعية، ويعني ذلك أن توافرها لا يتوقف على عناصر شخصية، فالسبب المبيح متى وجد مادياً يترتب عليه إباحة سلوك الفاعل وتزول عنه الصفة الجرمية، ولو لم يكن الفاعل عالماً به أو قاصداً إعماله، فالفعل يبقى مباحاً في الحالتين وتسقط عنه الصفة الجرمية. لكن لهذه القاعدة استثناءؤها حيث تقوم بعض أسباب الإباحة على عناصر شخصية فيكون متعيناً تطلب هذه العناصر كي تتحقق الإباحة، ومن ثم يلزم العلم بأحد هذه العناصر للقول بإباحة الفعل. فالقاعدة نجملها في قولنا "أن الأصل في الجهل بالإباحة أنه لا يحول دون توافره"^(١١٢). أي أن الجهل بالإباحة والغلط في تصور عدم وجود الإباحة لا يحول دون توافر تلك الإباحة وتحقق آثارها. من هنا فإن الصحفي عندما يوجه نقده القذفي إلى الموظف ومن في حكمه جاهلاً توافر الإباحة في نقده القذفي ومتصوراً أنه يرتكب جريمة بحق الموظف المنتقد، فإنه يستفاد من توافر الإباحة بحقه وإن جهلها أو تصور عدم وجودها.

و للمزيد حول الغلط في الإباحة ينظر: مجيد خضر السبعواوي، الرابطة السببية في القانون الجنائي، رسالة ماجستير، كلية القانون، جامعة بغداد، ص ٢٤٧ وما بعدها.

^(١١١) د. محمد علي السالم عياد الحلبي، شرح قانون العقوبات، القسم العام، دار الثقافة للنشر والتوزيع، عمان، ١٩٩٧، ص ١٦٦ وما بعدها.

^(١١٢) د. محمود نجيب حسني، شرح قانون العقوبات، القسم العام، مصدر سابق، ص ٢٥١، ومحمد علي السالم عياد الحلبي، مصدر سابق، ص ١٦٦ وما بعدها. وللمزيد حول موضوع الجهل في الإباحة ينظر: مجيد خضر السبعواوي، الرابطة السببية في القانون الجنائي، مصدر سابق، ص ٢٤٧ وما بعدها.

الفصل الثاني

المسؤولية الجنائية عن جريمة النقد القذفي الصحفي

لا صعوبة في تحديد الأشخاص المسؤولين جنائياً عن جرائم النشر عموماً، إذا ما ارتكبت الجريمة بالقول أو بالكتابة من قبل شخص معين، ما لم تقع بوسيلة من وسائل الصحافة. فإنه يعد من تلفظ بالألفاظ المشينة فاعلاً أصلياً للجريمة، وتطبق بحقه أحكام الإشتراك وسائر القواعد العامة المقررة في باب المسؤولية الجنائية، إذا كان ثمة محل لذلك. غير أن الصعوبة تظهر ومعها يظهر لزوم الخروج على القواعد العامة إذا ما وقعت الجريمة عن طريق الصحافة، لأنه من الواضح أن الصحيفة بطبيعتها ثمرة جهود أفراد متعددين فهي وليدة الجهود المشتركة بين مالك الصحيفة ومديرها ورئيس تحريرها ومحرريها ومخبريها وطابعها وموزعيها وناشريها^(١١٣).

لذلك يجب تحديد الأشخاص المسؤولين عن الجريمة وبيان مسؤوليتهم الجزائية وعقوبتهم. لذا نقسم هذا الفصل الى ثلاثة مباحث: في المبحث الأول، نبين التنظيم القانوني للمسؤولية الجنائية عن النقد القذفي الصحفي. وفي المبحث الثاني نبين أشخاص المسؤولية الجنائية المترتبة على هذه الجريمة. ونخصص المبحث الثالث، لعقوبة جريمة النقد القذفي الصحفي.

المبحث الأول

التنظيم القانوني للمسؤولية الجنائية عن النقد القذفي الصحفي

إن نشر الفكر عن طريق المطبوع يتميز بتعدد المتدخلين فيه كالمؤلف والناشر والطابع وقد ينضم الى هؤلاء أشخاص آخرين كالموزعين والعلنين والباعة، كما أن عملية النشر تحتاج الى العشرات من المساعدين والمعاونين، خاصة إذا كانت الصحيفة من الصحف الكبرى واسعة الإنتشار^(١١٤).

وبسبب صعوبة تنظيم المسؤولية الجزائية في نطاق جرائم النشر وتحديد المسؤول عنها وصعوبة إعمال الأحكام العامة التي تقضي بعدم مساءلة الشخص عن الفعل ما لم يثبت بالدليل القاطع بأنه ارتكب فعلاً يجعله فاعلاً أصلياً أو شريكاً، برزت الحاجة الى تنظيم المسؤولية في نطاقها للتغلب على تلك الصعوبات وكانت الحلول المبنية على الإفتراض السبب الوحيد للتخلص من القيود التي تضمنتها الأحكام العامة في المسؤولية. وهذه الحلول رتبها الفقه في عدة نظريات، وإن كانت في جوهرها لا تشكل نظرية فقهية محضة لها أسانيداً فحسب، إنما هي بالأحرى تجسيد لوقف تشريعي في بلد معين من حرية الصحافة وحرية التعبير عن الرأي^(١١٥).

نتيجة لذلك إختلفت التشريعات في كيفية تنظيم المسؤولية الجنائية للأشخاص المتدخلين في ارتكاب الجرائم الصحفية، لكنها متفقة جميعاً على عدم بقاء الجريمة دون معاقبة المسؤول عن ارتكابها. وعلى ذلك، فإن التشريعات لم تخرج عن ثلاثة حلول في تنظيم هذه المسؤولية، وليس هناك مانع من الجمع بينها، وهي فكرة التضامن في المسؤولية، وفكرة التتابع في المسؤولية، والمسؤولية المبنية على الإهمال^(١١٦). نتناول هذه الحلول في ثلاثة مطالب:

(١١٣) صالح سيد منصور، مصدر سابق، ص ٢٥٢.

(١١٤) أحمد المهدي وأشرف شافعي، جرائم الصحافة والنشر، دار الكتب القانونية، القاهرة، ٢٠٠٥، ص ٢٤٥.

(١١٥) د. محمد حماد الهيتي، مصدر سابق، ص ٢٧٩.

(١١٦) د. سعد صالح الجبوري، مصدر سابق، ص ٨٥ وما بعدها.

المطلب الأول

التضامن في المسؤولية

قد يقع الفعل الضار من أشخاص متعددين ويتعذر تعيين من أحدث الضرر حقيقة من بينهم، أو تحديد نسبة مساهمة كل منهم في إحداثه، ففي هذه الحالة يسألون جميعاً على وجه التضامن^(١١٧).

وبموجب فكرة التضامن في المسؤولية إذن، يعاقب أكثر من شخص في جرائم الصحافة. فالشخص المهيمن على سياسة الصحيفة والذي عن طريقه يمكن الحصول على إذن النشر من عدمه، أي رئيس التحرير أو الناشر، يكون مسؤولاً باعتباره فاعلاً أصلياً للجريمة المرتكبة بواسطة الصحيفة. أما المؤلف الذي صدرت عنه الكتابة أو الرسم أو غير ذلك، فيكون شريكاً له في ارتكاب هذه الجريمة طبقاً للقواعد العامة في المسؤولية الجنائية، دون أن تتعدى المسؤولية إلى غيرهم من المستوردين والطابعين^(١١٨). فهناك نوع من التضامن في العمل الصحفي، يترتب عليه تضامن في المسؤولية الجنائية، ويجب أن يؤخذ الشخص المسؤول من بين من يمثلون الجريدة، وليكن رئيس التحرير وبذلك يتسنى التوفيق بين مطالب الصحافة وبين مطالب العدالة ومقتضيات أحكام القانون^(١١٩).

ويشار إلى أن قانون العقوبات العراقي أخذ في المادة (٨١) بهذه الفكرة، بالقول: "مع عدم الإخلال بالمسؤولية الجزائية بالنسبة إلى مؤلف الكتاب أو واضع الرسم إلى غير ذلك من طرق التعبير يعاقب رئيس تحرير الصحيفة بصفته فاعلاً للجرائم التي ارتكبت بواسطة صحيفته وإذا لم يكن ثمة رئيس تحرير يعاقب المحرر المسؤول عن القسم الذي يحصل فيه النشر". وقانون العقوبات المصري ينص على فكرة التضامن في المسؤولية في المادة (١٧٨) بالقول: "إذا ارتكبت الجرائم المنصوص عليها في المادة السابقة عن طريق الصحف يكون رؤساء التحرير والناشرين مسئولين كفاعلين أصليين بمجرد النشر. وفي جميع الأحوال التي لا يمكن فيها معرفة مرتكب الجريمة يعاقب بصفقتهم فاعلين أصليين الطابعون والعارضون والموزعون. ويجوز معاقبة المستوردين والمصدرين والوسطاء بصفقتهم فاعلين أصليين إذا ساهموا عمداً في ارتكاب الجرم المنصوص عليها في المادة السابقة متى وقعت بطريق الصحافة". وقد أخذ قانون المطبوعات لاقليم كوردستان العراق رقم (١٠) لسنة ١٩٩٣ في مادته العاشرة بهذه الفكرة، وكذلك أخذت قوانين المطبوعات : العراقي (رقم ٢٠٦ لسنة ١٩٦٨)، والمصري (رقم ٢٠ لسنة ١٩٣٦)، والكويتي (رقم ٣ لسنة ٢٠٠٦) بفكرة التضامن في المسؤولية^(١٢٠). كما أن قانون الصحافة الفرنسي في المادة (٤٢) أخذ أيضاً بهذه الفكرة إلى

(١١٧) د. تامر محمد الدمياطي، التضامن في المسؤولية القائمة على الخطأ المفترض، جامعة عين شمس، القاهرة، ٢٠١١. بحث منشور بتاريخ ٢٠١٢/٢/١ على الموقع:

www.mans.edu.eg/faclaw/arabic/megala/documents/50/2.pdf

(١١٨) د. ضياء عبدالله و عادل كاظم، مدى ملائمة نظام المسؤولية التتابعية للتطبيق على جرائم الصحافة المرتكبة من خلال شبكة الانترنت، مجلة جامعة كربلاء العلمية، المجلد السادس، العدد الثالث/إنساني، ٢٠٠٨، ص٥٢. وينظر أيضاً كمال سعدي مصطفى، جوارحى وهى اسايى نازادى رؤژ نام هگه رى له كورستانى عئراقدا، مصدر سابق، ص٢٢٣.

(١١٩) أحمد المهدي وأشرف شافعي، مصدر سابق، ص٢٤٧.

(١٢٠) تنص المادة (١٠) من قانون المطبوعات لاقليم كردستان العراق تنص على أن "يتعرض صاحب الإمتياز أو رئيس التحرير وكاتب المقال في المطبوع الدوري ومقدم المطبوع غير الدوري للمساءلة القانونية وفق القوانين المرعية في حالة مخالفته لاحكام هذا القانون". وكذلك تنص المادة (٢٩/أ) من قانون المطبوعات العراقي على فكرة التضامن في المسؤولية بقولها "مالك المطبوع الدوري ورئيس تحريره وكاتب المقال مسؤولون عن الجرائم المعينة في هذا القانون وملزمون بالتكافل بدفع التعويض الذي تحكم به المحكمة". أما قانون المطبوعات المصري فأخذ بهذه الفكرة في المادة (١٩) بالقول "يجب بيان اسم وصاحب الجريدة ورئيس تحريرها وكذا اسم ناشرها إذا

جانبا فكرة التتابع في المسؤولية. وكذلك قانون الصحافة النمساوي لسنة ١٩٨١ أخذ بفكرة التضامن^(١٣١). ومن إيجابيات هذه الفكرة أنها تعد أكثر تحقيقاً للمصلحة العامة من خلال توفير الأجواء الملائمة للصحافة في أن تتمتع بحريتها في حدود القانون، وتحصر المسؤولية بالشخص المهيمن على رئاسة التحرير، حيث يقول الفقيه الفرنسي "جارو" الذي يعد من مؤيدي هذه الفكرة، أنها أقرب إلى العلم وأبعد عن التحكم من المذاهب الأخرى التي تخلع على المطبوعات والصحف بصورة خاصة مركزاً ممتازاً يجعلها بعيدة عن إنطباق أحكام قانون العقوبات الخاصة بالإشتراك^(١٣٢). وفي هذا الصدد يقول "بول لوجز" أنه ينبغي أن تدفع الصحافة ثمن ما ترتكب من جرائم، كما ينبغي أن يكون هناك شخصاً مسؤولاً عن الأذى الذي تلحقه هذه الصحافة فيحمل الوزر بدلاً من المؤلف الذي أبت الجريمة أن تسلمه للعدالة أو تمكنها منه، ويجب أن يؤخذ الشخص المسؤول وهو (كبش فداء) من بين من يمثلون الجريدة، ويحتمون وراء سر التحرير، وليكن رئيس التحرير أو المحرر المسؤول، وبذلك يتسنى التوفيق بين مطالب الصحافة وبين مطالب العدالة ومقتضيات أحكام قانون العقوبات^(١٣٣).

المطلب الثاني

التتابع في المسؤولية

تقوم هذه الفكرة على حصر المسؤولين في نظر القانون وترتيبهم على نحو معين، بحيث لا يسأل منهم شخص مادام يتقدم غيره في ترتيب القانون عليه، فهناك ترتيب وفق تسلسل هرمي معين وحسب أهمية الدور الذي يقوم به الشخص الذي يسبقه في الترتيب، فحيث لا يعرف المؤلف يسأل عن جريمته الناشر أو المحرر المسؤول، فإن لم يوجد هذا أو ذلك سئل الطابع، وهكذا تنتقل المسؤولية من عاتق الأشخاص الذين ساهموا في إعداد المطبوع إلى عاتق الذين عملوا على ترويجه من معلنين أو موزعين أو باعة^(١٣٤).

وجد واسم المطبعة التي تطبع فيها إذا لم يكن لها مطبعة خاصة بها وذلك بشكل ظاهر على كل نسخة وفي أول صفحة منها. وإذا لم يكن للجريدة رئيس تحرير وكان لها عدة محررين كل منهم مسئول عن قسم خاص مما ينشر فيها يجب بيان أسماء هؤلاء المحررين بالطريقة عينها مع تعيين القسم الذي يشرف عليه كل منهم". والمادة (٢٧) من قانون المطبوعات والنشر الكويتي نصت على التضامن بالقول "مع عدم الإخلال بأي عقوبة أشد ينص عليها قانون آخر يعاقب رئيس التحرير وكاتب المقال أو المؤلف....".^(١٣٥) تنص المادة (٤٢) من قانون الصحافة الفرنسي على أن "يكونوا خاضعين كفاعلين أصليين للعقوبات التي يتضمنها ردع الجرائم والجنح التي تقترب عن طريق الصحافة حسب التسلسل المدرج أدناه: أولاً: مدير الطبع أو الناشر مهما كانت مهنتهم أو تسميتهم وحسب ماتضمنه الفقرة الثانية من المادة السادسة لشركاء إدارة النشر. ثانياً: المؤلفون بسبب أخطائهم. ثالثاً: أصحاب المطابع بسبب أخطاء المؤلفين. رابعاً: الباعة والموزعون والذي يقومون بالإعلان بسبب أصحاب المطابع". وتنص المادة (١/٢٥) من قانون الصحافة النمساوي على أن يكون مالك الصحيفة الدورية (المؤسسة الإعلامية) مسؤولاً مسؤولية تضامنية مع من يحكم عليه بدفع الغرامة ومصاريف الدعوى ومصاريف نشر الحكم. ٢/ وإذا تم تغير ملكية الصحيفة بعد إعلان الحكم عن مسؤولية المالك السابق، يكون المالك الجديد للصحيفة مسؤولاً مسؤولية تضامنية مع المالك السابق.

(١٣١) د. محمد حماد الهيبي، مصدر سابق، ص ٢٨٠.

(١٣٢) درابله العمري سليم، تنظيم المسؤولية الجنائية عن جرائم الصحافة المكتوبة، رسالة ماجستير، جامعة الجزائر، كلية الحقوق والعلوم الإدارية بن عكنون، فرع القانون الجنائي والعلوم الجنائية، الجزائر، ٢٠٠٢-٢٠٠٤، ص ٥٤ وما بعدها.

(١٣٤) د. عبد الحميد الشورابي، جريمة القذف والسب في ضوء القضاء والفقه، مصدر سابق، ص ٨١.

فهذه النظرية إذاً تستبعد قواعد الإشتراك والمساهمة الجنائية وتحصر المسؤولين في نظر القانون عن جرائم النشر، وبالتالي لا يستلزم توافر القصد الجنائي لدى المتهم في حالة كونه عنصر في الترتيب الذي وضعه المشرع، فبمجرد ثبوت وجوده في ذلك الترتيب تقع عليه المسؤولية دون النظر الى مادونه في الترتيب حتى لو كان قد ساهم بالفعل في عملية النشر^(١٣٥).

وذهب البعض الى القول بأن مسؤولية رئيس التحرير أو المحرر المسؤول عن جرائم النشر، لا تعدو أن تكون حالة من حالات المسؤولية المادية أو الموضوعية، وأنها قائمة سواء عرف المؤلف أو لم يعرف، أو كان أهلاً لتحمل المسؤولية أو غير أهل لها، وسواء وقع رئيس التحرير أو المحرر المسؤول على المقال أو لم يوقع عليه، ولا ترفع المسؤولية عنهما إذا ادعيا عدم علمهما بالنشر أو تذرعا بغيابهما وقت حصول النشر. كذلك الحال بالنسبة لمالك الجريدة والناشر والطابع. وذهب البعض الآخر الى القول بأن المسؤولية عن جرائم النشر ترتكز على إفتراض علم رئيس التحرير بما تنشره جريدته. وعلى هذا، فإن المسؤولية الجنائية عن جرائم النشر تعتبر إستثناء من الأحكام العامة في قانون العقوبات التي تقضي بأن الإنسان لا يكون مسؤولاً إلا عن العمل الذي يثبت بالدليل المباشر أنه قام به فعلاً^(١٣٦).

لكن قد يحدث أن يشترك أكثر من طرف في المسؤولية الجنائية عندما يتم النشر بالإتفاق فيما بينهم، ويتم تحديد المسؤولية وفق طبيعة عمل كل طرف ودوره في إرتكاب الفعل المكون للجريمة^(١٣٧).

ولوضوح وسهولة تطبيق هذه الفكرة، أخذت بها كثير من التشريعات. كالمشرع الجنائي العراقي في المادة (٨٢) من قانون العقوبات^(١٣٨)، والمشرع الجنائي المصري في المادة (١٩٦) من قانون العقوبات^(١٣٩). وأخذ بها قانون الصحافة الفرنسي في المادة (٤٢)، وقانون حرية الصحافة السعودي لسنة ١٩٤٩ في المادة (٩-١) من الفصل الثامن تحت عنوان أحكام المسؤولية. ولكن مع سهولة الفكرة ووضوحها من حيث تحديد الشخص المسؤول عن الجريمة الصحفية، إلا أنه يعاب عليها بعدها عن الواقع. فعلى سبيل المثال أن ضابط تحديد المسؤولية بموجب هذه الفكرة، هو وجود أو عدم وجود الأشخاص المحددين في التصنيف، وهذا لا ينسجم مع القواعد العامة التي تقتضي أن تكون المسؤولية الجنائية

(١٣٥) د. ضياء عبدالله و عادل كاظم، مصدر سابق، ص ٥٢.

(١٣٦) د. عبدالحميد الشورابي، جريمة القذف والسب في ضوء القضاء والفقه، مصدر سابق، ص ٨١ وما بعدها.

ونأتي الى التكييف القانوني لمسؤولية رئيس التحرير عند بيان مسؤولية الأشخاص المسؤولين بشيء من التفصيل.

(١٣٧) د. محمد سعد إبراهيم، حرية الصحافة، دراسة في السياسة التشريعية وعلاقتها بالتطور الديمقراطي، ط ٢، دار الكتب العلمية، القاهرة، ٢٠٠٤، ص ٢٩١.

(١٣٨) تنص المادة (٨٢) من قانون العقوبات العراقي على أن "إذا كانت الكتابة أو الرسم أو طرق التعبير الأخرى التي إستعملت في إرتكاب الجريمة قد وضعت أو نشرت خارج البلاد أو لم يمكن معرفة مرتكب الجريمة عوقب المستورد والطابع بصفتها فاعلين. فإن تعذر ذلك فالبائع والموزع والملصق وذلك ما لم يظهر من ظروف الدعوى أنه لم يكن في وسعهم معرفة مشتملات الكتابة أو الرسم أو طرق التعبير الأخرى".

(١٣٩) تنص المادة (١٩٦) من قانون العقوبات المصري على أن "في الأحوال التي تكون فيها الكتابة أو الرسم أو الصور أو الصور الشمسية أو الرموز أو طرق التمثيل الأخرى التي إستعملت في إرتكاب الجريمة قد نشرت في الخارج وفي جميع الأحوال التي لا يمكن فيها معرفة مرتكب الجريمة يعاقب، بصفتهم فاعلين أصليين، المستوردون والطابعون فإن تعذر ذلك فالبائعون والموزعون والملصقون وذلك ما لم يظهر من ظروف الدعوى انه لم يكن في وسعهم معرفة مشتملات الكتابة أو الرسم أو الصور أو الصور الشمسية أو الرموز أو طرق التمثيل الأخرى".

حسب الدور الذي يلعبه الشخص المسؤول في جريمة ما. كما أن تطبيق هذه الفكرة يتعارض مع مبدأ شخصية المسؤولية الجنائية من جهة، ومبدأ لا مسؤولية بدون خطأ، لأن الصدفية تلعب دوراً في معاقبة الأشخاص المذكورين في نهاية التصنيف، حتى ولو لم يكن لديهم القصد الجنائي^(١٣٠).

ولعل قبول فكرة التتابع في المسؤولية الجنائية في نطاق جرائم الصحافة وغيرها من جرائم النشر، مردد أنه في مثل هذه الجرائم يندر معرفة المؤلف أو الكاتب، بل ومن الصعب أيضاً أزاء كثرة المتدخلين في إعداد المطبوع ونشره وتعدد الأدوار التي يقومون بها وتداخلها وإخفائها، إثبات أن أحد هؤلاء المتدخلين أو بعضهم قد ساهم في الجريمة التي وقعت بما يجعل دوره في إعداد المطبوع أو نشره بمثابة تدخل فيها، بحيث يمكن مساءلته عنها بوصفه فاعلاً لها أو شريكاً فيها^(١٣١).

المطلب الثالث

المسؤولية المبنية على الإهمال

سارت هذه الفكرة على خلاف النظريات السابقة بخصوص وحدة الجريمة والعقاب، فإذا كانت النظريات السابقة قد أقرت بوحدة الجريمة وبالعقاب رئيس التحرير بذات العقاب المقرر للمؤلف، فإن هذه النظرية أقرت ازدواجية الجريمة^(١٣٢)، حيث تقوم فكرتها على أساس فصل الجريمة المسندة إلى المؤلف عن جريمة كل من رئيس التحرير، و الناشر، والطابع. فعندما ترتكب جريمة عن طريق صحيفة ما فإن مسؤولية المؤلف تكون على أساس ارتكاب تلك الجريمة ومعاقبته بالعقوبة المقررة لها. أما مسؤولية رئيس التحرير أو الناشر أو الطابع فإنها تكون عن جريمة خاصة تختلف عن جريمة النشر ذاتها، بل هي الإهمال في القيام بواجب الرقابة والإشراف على عملية النشر ومن ثم معاقبته على هذا الأساس، لأن وظيفة رئيس التحرير تعني مراقبة ما يكتب وما ينشر، ووجود جريمة من جرائم النشر تعتبر قرينة على إهمال المسؤول في وظيفته^(١٣٣).

ويعيب هذه الفكرة أن رئيس التحرير يسأل مسؤولية عمدية، أي يسأل عن جريمة عمدية بأعتبره فاعلاً أصلياً للجريمة العمدية، التي ارتكبت في صحيفته، وهنا لا يمكننا أن نفسر العمد بالإهمال، فلا يمكن أن نسأل شخص عن جريمة عمدية ونفسر هذه المسؤولية بالقول بأنه أهمل في أداء وظيفته. إضافة إلى ذلك، فإن هذه الفكرة على خلاف النظريات السابقة، تعترف بإزدواجية الجريمة، فرئيس التحرير يتحمل المسؤولية عن جريمة خاصة تختلف عن أصل الجريمة الصحفية، وذلك بسبب الإهمال في عدم مراقبة ما ينشر في جريدته. على أية حال، كان من الممكن قبول هذه الفكرة لو أن الجريمة المنسوبة إلى رئيس التحرير أو المحرر المسؤول هي جريمة غير عمدية^(١٣٤).

بعد عرض النظريات الثلاث حول تكييف المسؤولية الجنائية للأشخاص المسؤولين عن جريمة النقد القذفي وجرائم النشر عموماً، نرى بأن نظرية المسؤولية التضامنية هي الأفضل من بينها وأكثر إنسجاماً مع واقع العمل

(١٣٠) كمال سعدي مصطفى، جوارجى وهى ياسابى نازادى رؤژ نام هگه رى له كورستانى عى راقدا، مصدر سابق، ص ٢٢٩.

(١٣١) درابله العمري سليم، مصدر سابق، ص ٥٦ وما بعدها.

(١٣٢) د. محمد حماد الهيتي، مصدر سابق، ص ٢٨١.

(١٣٣) د. سعد صالح الجبوري، مصدر سابق، ص ٨٨، وينظر أيضاً درابله العمري سليم، مصدر سابق، ص ٥٦.

(١٣٤) أحمد المهدي وأشرف شافعي، مصدر سابق، ص ٢٤٦ وما بعدها.

الصحفي، لكونها تحصر المسؤولية في الأشخاص المهيمنة على سياسة الصحيفة. لكن قد تحدث حالات معينة يتعذر على هذه النظرية معالجتها، كما لو كان الشخص الرئيسي غير معروف، أو كانت الجريمة قد ارتكبت خارج حدود الدولة، فلا يمكن معاقبة رئيس التحرير أو الناشر في هذه الحالة، فهل ينجو الشخص المسؤول عن إدخال وترويج مكونات هذه الجريمة الى داخل الدولة من المساءلة؟

نرى، بأن المشرع العراقي كان موفقاً في معالجة هذه الإشكالية، وذلك بتبني فكرة التضامن في المسؤولية فيما يتعلق بمسؤولية رئيس التحرير والمؤلف (المادة ٨١-عقوبات)، لكن إذا كان رئيس التحرير أو المؤلف غير معروف أو ارتكبت الجريمة خارج العراق، فالمشرع يستبعد تطبيق هذه النظرية ويستعيز عنها بفكرة التابع في المسؤولية (المادة ٨٢-عقوبات)، من أجل عدم إفلات الشخص المسؤول عن إدخال الصحيفة أو المنشور الذي يتضمن جريمة القذف الى العراق.

المبحث الثاني

أشخاص المسؤولية الجنائية في جريمة النقد القذفي الصحفي

لا يمكن تصور ارتكاب جريمة النشر عن طريق الصحافة من قبل شخص واحد، وإنما هذا النوع من الجرائم يمر بالعديد من الأدوار، حتى تختتم وتصبح في متناول يد الجمهور، وهذا يقتضي وجود العديد من الأشخاص الذين يتدخلون في ارتكاب هذه الجريمة، ولو أن مسؤوليتهم تختلف بحسب دور كل واحد منهم^(١٣٥). وعليه نتناول في هذا المبحث: المسؤولية الجنائية للمؤلف، ورئيس التحرير، في مطلبين تباعاً.

المطلب الأول

مسؤولية المؤلف

المؤلف، هو كل شخص يقوم بإنتاج فكري سواء أكان هذا الإنتاج أدبياً أم فنياً أم صحفياً، وأياً كانت طريقة التعبير عنه، سواء بالكتابة أو الرسم أو التصوير أو الى غير ذلك من الطرق الأخرى. ويستدل على المؤلف من خلال وضع اسمه على المصنف. ولكن ليس معنى ذلك أن يكون بالضرورة ظهور اسم الشخص على المصنف دليل قاطع على أنه المؤلف، فقد ينشر المصنف تحت اسم شخص آخر، إذا رغب المؤلف في أن يظل اسمه مستتراً، وفي هذه الحالة يظهر المصنف تحت اسم مستعار أو مجهول.^(١٣٦)

ولا يشترط لإعتبار الشخص مؤلف أن يكون هو مبتكرها أو كاتبها، بل يكفي أن يقدم الكتابة أو ما يقوم مقامها لرئيس التحرير أو المحرر المسؤول أو الناشر لحساب نفسه لا لحساب صاحبها الأصلي. فمخبر الجريدة الذي ينقل الى رئاسة تحريرها خبراً عن واقعة أو حديث نسبه الى شخص يتحمل مسؤولية المؤلف، والمترجم الذي يقوم بترجمة المقال من لغة الى لغة، يعتبر مؤلفاً^(١٣٧). لكننا نرى لكي يعتبر المترجم مؤلفاً ومسؤولاً عن النشر، يجب أن يترجم المقال من تلقاء نفسه ومن أجل نشره، أي بمعنى أن ينشره بإسمه كمترجم المقال، أما إذا كان المترجم يعمل كموظف لدى الصحيفة، وقام بترجمة مقال يحتوي عبارات شائنة بطلب من رئيس التحرير، دون أن ينشر المقال بأسمه

(١٣٥) د. سعد صالح الجبوري، مصدر سابق، ص ٧٦.

(١٣٦) د. عمر مشهور حديثة الجازي، المبادئ الأساسية لقانون حق المؤلف، ورقة عمل مقدمة في ندوة "حق المؤلف في الأردن: بين

النظرية والتطبيق"، الجامعة الأردنية، كلية الحقوق، ٢٠٠٤، ص ٦.

(١٣٧) د. أحمد المهدي وأشرف شافعي، مصدر سابق، ص ٢٥١.

كمترجم، فبرأينا لا يعتبر مؤلفاً ولا يسأل جنائياً. أما إذا قدم شخصاً مقالاً الى رئيس التحرير أو الناشر بأسم صاحبه الأصلي وبتفويض منه، فيكون هذا الأخير هو المسؤول بأعتبره مؤلفاً وليس من قام بالتقديم. ويعد مؤلفاً أيضاً كل من قدم معلومات الى رئاسة التحرير وبني مقال عليها، حتى ولو كان لا يعرف القراءة والكتابة.^(١٣٨).

أولاً: موقف القانون العراقي

إضافة الى قانون العقوبات العراقي، ينص قانون المطبوعات العراقي وقانون المطبوعات لإقليم كردستان العراق أيضاً على مسؤولية المؤلف (كاتب المقال). فالمادة (١٠) من قانون المطبوعات لإقليم كردستان العراق رقم (١٠) لسنة ١٩٩٢ تنص على أن "يتعرض صاحب الامتياز أو رئيس التحرير وكاتب المقال في المطبوع الدوري ومقدم المطبوع غير الدوري للمساءلة القانونية وفق القوانين المرعية في حالة مخالفته لأحكام هذا القانون". وجاء في الفقرة الأولى من المادة (٢٩) من قانون المطبوعات العراقي "مالك المطبوع الدوري ورئيس تحريره وكاتب المقال مسؤولون عن الجرائم المعينة في هذا القانون وملزمون بالتكافل بدفع التعويض الذي تحكم به المحكمة".

أما قانون العقوبات العراقي فنص على مسؤولية المؤلف في المادة (٨١) بالقول "مع عدم الإخلال بالمسؤولية الجزائية بالنسبة إلى مؤلف الكتاب أو واضع الرسم إلى غير ذلك من طرق التعبير يعاقب رئيس تحرير الصحيفة بصفته فاعلاً للجرائم التي ارتكبت بواسطة صحيفته وإذا لم يكن ثمة رئيس تحرير يعاقب المحرر المسؤول عن القسم الذي يحصل فيه النشر".

وهكذا، فإن القوانين العراقية أخذت بفكرة المسؤولية التضامنية فيما يتعلق بمسؤولية المؤلف، ويكون عقاب المؤلف هنا وفقاً للقواعد العامة وليس على أساس الافتراض، فعمل المؤلف يجعل منه فاعلاً أصلياً لهذه الجريمة، فقد قام بالدور الرئيسي في تكوينها ولكن قيام هذه المسؤولية يستوجب الى جانب إثبات أنه مصدر موضوع النشر، إثبات توافر القصد الجنائي لديه، والذي يقوم على العلم بمضمون المكتوب وإرادة نشره، فإن إنتفى أي من العنصرين فلا يجوز مساءلته جنائياً^(١٣٩).

والواقع، أن المؤلف هو أكثر الناس معرفة بما صدر منه من كتابات ورسوم ونحوه، فلا يتصور نفي القصد الجنائي عنه على أساس عدم معرفته و عدم علمه بحقيقة تلك الوقائع، مع ذلك فيجوز للمؤلف أن ينفي القصد الجنائي عنه إذا أثبت أن الكتابة قد صدرت نتيجة الإكراه المادي أو المعنوي، كما يجوز له أن ينفي مسؤوليته بإثبات أنه قصد بالكتابة منفعتة الشخصية ولم يهدف الى إذاعتها وأن النشر قد تم على غير علم منه بنتيجة الكتابة أو المطبوعات وبتسليمها لدار النشر^(١٤٠)، أو إنه قدم المقال الى رئيس التحرير بناءً على طلب الأخير لتقييم مستواه أو لتعيينه أو لإسناد منصب إليه وليس لغرض النشر.

ثانياً: موقف القانون المقارن

(١٣٨) د. سعد صالح الجبوري، مصدر سابق، ص ٧٧.

(١٣٩) د. أحمد المهدي وأشرف شافعي، مصدر سابق، ص ٢٥٢.

وتطبيقاً لذلك أصدرت محكمة جنح الموصل قراراً يقضي بالحكم على المتهم (ر) بالحبس الشديد لمدة سنة ونصف، والذي يعمل مراسلاً صحفياً لجريدة الإتحاد، وذلك لتسببه بنشر مقال تحت عنوان "في الموصل امرأة تقتل زوجها غسلاً للعار"، مما يعتبر معه قذفاً بطريق النشر بحق ذوي المجني عليه يدخل في نص المادة (٤٣٢) من قانون العقوبات العراقي. ينظر د. سعد صالح الجبوري، مصدر سابق، ص ٧٧ ومابعدها.

(١٤٠) د. عبدالخالق النواوي، مصدر سابق، ص ١٩.

المشعر الجنائي المصري، على غرار المشعر العراقي أخذ بفكرة التضامن في المسؤولية بالنسبة لمسؤولية المؤلف، وجاء بنص مماثل لقانون العقوبات العراقي في المادة (١٩٥) من قانون العقوبات المصري بقولها "مع عدم الإخلال بالمسؤولية الجنائية بالنسبة لمؤلف الكتابة أو واضع الرسم أو غير ذلك من طرق التمثيل يعاقب رئيس تحرير الجريدة أو المحرر المسئول عن قسمها الذى حصل فيه النشر، إذا لم يكن ثمة رئيس تحرير، بصفته فاعلاً أصلياً للجرائم التى ترتكب بواسطة صحيفته". كما أن الفقرة الثانية من هذه المادة ذكرت الحالات التي يعفى فيها المؤلف، إذا أثبت أن النشر حصل بدون علمه، أو إذا أُرشد عن مرتكب الجريمة وأثبت أنه لو لم يقم بالنشر لعرض نفسه لخسارة وظيفته في الجريدة أو لضرر جسيم آخر".

وكذلك يسأل بموجب قانون المطبوعات والنشر الكويتي مؤلف الكتابة مسؤولية تضامنية مع رئيس التحرير وفقاً لما جاء في المادة (٢٧) بقولها "مع عدم الإخلال بأي عقوبة أشد ينص عليها قانون آخر يعاقب رئيس التحرير وكاتب المقال أو المؤلف ..."

بيد أن المشعر الفرنسي في المادة (٤٢) من قانون الصحافة أخذ بفكرة التتابع في المسؤولية في تحديد مسؤولية المؤلف، حيث رتب الأشخاص الذين تقع عليهم المسؤولية الجنائية بحسب أهميتهم، وذكرت المادة (٤٢) في فقرتها الثانية المؤلفون، وهذا النظام عرف بنظام التتابع. وبناءً على هذا الترتيب لا يسأل المؤلف كفاعل أصلي للجريمة إلا إذا تعذر معرفة الشخص الذي يسبقه في الترتيب وهو مدير التحرير، وإذا تعذر معرفة مدير التحرير أو الناشر يسأل مؤلف الكتابة كفاعل أصلي في الجريمة^(٤١).

أما قانون حرية الصحافة السويدي فإنه يفرق بين المطبوعات الدورية وغير الدورية. ففي المطبوعات الدورية، لا يتحمل المؤلف المسؤولية الجنائية عما ينشره في هذه المطبوعات. أما في المطبوعات غير الدورية، فإن المؤلف هو الشخص الأول الذي يتحمل المسؤولية الجنائية، وذلك بموجب المادة (٥) من هذا القانون بقولها "تقع المسؤولية الجنائية عن جرائم الصحافة في المطبوعات غير الدورية على المؤلف. لكن المؤلف غير مسؤول إذا تم النشر دون موافقته أو إذا وضع اسمه أو لقبه على المادة المطبوعة خلافاً لإرادته"^(٤٢).

ويشار أن قانون الصحافة النمساوي لا يتضمن أي نص يقضي بمسؤولية المؤلف، ولم يذكر المؤلف كشخص مسؤول في الجرائم التي تنشر بواسطة الصحافة، إلا فيما يتعلق بتكاليف نشر قرار المحكمة بصدد الدعوى الجزائية

(٤١)

Article 42: « Seront passibles, comme auteurs principaux des peines qui constituent la répression des crimes et délits commis par la voie de la presse, dans l'ordre ci-après, savoir: 1° Les directeurs de publications ou éditeurs, quelles que soient leurs professions ou leurs dénominations, et, dans les cas prévus au deuxième alinéa de l'article 6, de les codirecteurs de la publication ; 2° A leur défaut, les auteurs ; 3° A défaut des auteurs, les imprimeurs ; 4° A défaut des imprimeurs, les vendeurs, les distributeurs et afficheurs ».

(٤٢)

Article 5 of Chapter 8 of the Swedish Freedom of Press Act. 1949: 105

"Liability under penal law for an offence against the freedom of the press committed by means of non-periodical printed matter lies with the author"

الناشئة عن هذه الجرائم. فالفقرة الثانية من المادة (٢٩) من هذا القانون تخول مالك المؤسسة الصحفية أن يطالب المؤلف بتكاليف نشر قرار المحكمة^(١٤٣).

ونرى في هذا الخصوص، أن موقف المشرع العراقي أقرب للصواب مقارنة بموقف قوانين الصحافة الفرنسي والسويدي والنمساوي، لأن مؤلف الموضوع الذي يحتوي على عبارات القذف أولى بالعقاب من الأشخاص الآخرين، لأنه هو صاحب الفكرة والقاذف الحقيقي، فليس من العدل أن يفلت من العقاب، بل يجب أن يسأل تضامياً مع رئيس التحرير أو المحرر المسؤول. وربما أن هذه القوانين لم تنص على مسؤولية المؤلف، لأن من يقرر نشر الموضوع الذي يحتوي على عبارات القذف، هو رئيس التحرير وهيئة التحرير في الصحيفة، وليس صاحب الفكرة، وبدون عملية النشر هذه لا تتحقق العلانية وبالتالي لا يتحقق القذف الصحفي، وتبقى كتابة هذه الأفكار من قبل المؤلف في إطار الأعمال التحضيرية أو الشروع بحسب الأحوال في النظريات الفقهية (الموضوعية والشخصية والتوفيقية)، ولم يبدأ بنشرها لإعتراض مرؤوسيه عليها. وذلك منطوق معقول أيضاً.

المطلب الثاني

مسؤولية رئيس التحرير

يقف رئيس التحرير على رأس إدارة التحرير ويتولى قيادة الصحيفة عبر التعليمات والأوامر والتوجيهات اليومية التي يقدمها للعاملين معه في كافة فروع العمل والإنتاج في الصحيفة من أجل إرضاء إهتمامات قرائها والنجاح في العملية الإعلامية التي تعتبر الصحافة المكتوبة أبرز دعائمها في عالم اليوم. كما يعتبر رئيس التحرير الدينامو الذي يحرك العمل الصحفي في الصحيفة، والى جانب ذلك فهو مسؤول عن جميع المواد التي تنشرها الصحيفة، سواء كانت أنباء أو تعليقات أو موضوعات فكرية أو تحقيقات. وهو يقوم أيضاً بتزويد معاونيه بالأفكار ووضعها موضع التنفيذ ويحدد سياسة الصحيفة، كما تتمثل مهمته في الربط بين الأقسام الفرعية التي يتكون منها جهاز التحرير، بإعتباره العقل المفكر والمدير الذي يقف وراء الجهاز الصحفي الضخم^(١٤٤).

فرييس التحرير كما أشارت إليه محكمة النقض المصرية في أحد قراراتها إذاً، هو المسؤول جنائياً طبقاً لقانون العقوبات، والمسؤول إدارياً طبقاً لقانون المطبوعات، مادام هو أصلاً رئيساً فعلياً، أي مادام أنه يباشر التحرير بنفسه أو يشرف عليه أو يكون في إستطاعته هذا الإشراف، وإن إتفاقه مع شخص آخر على القيام بوظيفة رئيس التحرير لا يدرأ عنه هذه المسؤولية بعد أن أخذها على نفسه رسمياً بقيامه بالإجراءات التي يقتضيها قانون المطبوعات، وإلا أصبح في إستطاعة كل رئيس تحرير أن يتهرب من هذه المسؤولية بإرادته، لذلك يتفق الفقه والقضاء على أن مسؤولية رئيس التحرير ترتبط بكونه الرئيس الفعلي لمؤسسته ويقع عليه واجب الإشراف والرقابة^(١٤٥). ومع ذلك،

(١٤٣)

Article 39/2 of Austrian Press Act. 12th June 1981: “... The media owner is entitled to claim against the author of the media contents offence compensation of the cost of such publication....”

(١٤٤) د. عبد النبي عبدالله الطيب، إدارة المؤسسات الصحفية، جامعة وادي النيل، الخرطوم، بدون سنة الطبع، ص ٤٣.

(١٤٥) د. عادل علي المانع، طبيعة المسؤولية الجزائية لرئيس التحرير، مجلة الحقوق، العدد الرابع، السنة الرابعة والعشرون، الكويت، ديسمبر ٢٠٠٠، ص ٢٩٢.

فقد إحتدم الخلاف والجدل بين الفقهاء حول طبيعة المسؤولية الجزائية لرئيس التحرير، ما إذا كانت تتفق مع مبدأ شخصية العقوبات أم تختلف معه، وانقسم الفقه بهذا الصدد الى إتجاهين:

الإتجاه الأول: المسؤولية المفترضة لرئيس التحرير (المسؤولية عن فعل الغير)

من المسلم به أن العقوبة شخصية لاتنال إلا من تقررّت مسؤوليته الجنائية عن الجريمة التي وقعت، سواء أرتكب الجريمة أو ساهم في إرتكابها بوصفه فاعلاً أو شريكاً أو متدخلاً (محرزاً أو متفقاً أو مساعداً) أو على الأقل أرتكب إهمالاً أو خطأ معيناً، بمعنى أنه لا يسأل عن جريمة أرتكبها غيره، وهذا ما يسمى بمبدأ شخصية المسؤولية الجنائية. فالمبدأ العام، هو أن القانون الجنائي لا يعرف المسؤولية الجنائية عن فعل الغير، على عكس القانون المدني الذي يقرر ذلك، ومع ذلك هناك إستثناء يرد على هذا المبدأ، في أنه قد لا يسهم شخص في جريمة أرتكبها غيره بأي فعل من أفعال المساهمة، ولكنه لا يكون أجنبي تماماً عنها، وتعرض عادة هذه المسؤولية من خلال علاقات رب العمل بعماله أو الرئيس أو المدير أو المسؤول بمن يخضعون لرئاسته وإدارته^(١٤٦).

وعلى هذا الأساس، يذهب جانب من الفقه الى أن مسؤولية رئيس التحرير هي مسؤولية عن فعل الغير أتت على خلاف القواعد العامة التي تقضي بالأ يسأل الشخص إلا عن الفعل الذي وقع منه، بمعنى إقامة مسؤولية رئيس التحرير خارج إطار الخطأ الشخصي أي من دون خطأ يصدر عنه، فتفترض مسؤوليته عما ينسب إليه أو ما يصدر عن غيره من خطأ. وفي تبريره لذلك الرأي يقول البعض أن تطبيق القواعد العامة للمسؤولية على إحدى جرائم النشر يعني أن رئيس التحرير لن يكون مسؤولاً إلا إذا توافرت في حقه أركان المسؤولية الفعلية، بأن يكون قد صدر منه نشاطاً مادياً يجعله فاعلاً أصلياً أو شريكاً في هذه الجريمة، لكن تطبيق هذه القاعدة سوف يؤدي الى أن تكون جريمة النشر جريمة بدون عقاب، على أساس أن رئيس التحرير سوف يفلت من المسؤولية في الحالات التي لا يعرف فيها كاتب المقال (المؤلف)^(١٤٧).

وبما أن هذه المسؤولية أتت على خلاف المبادئ العامة، فهي مسؤولية إستثنائية رتبها القانون لتسهيل الإثبات في جرائم النشر. ومتى كان الأمر كذلك، فلا يجوز التوسع في هذا الإستثناء أو القياس عليه ويجب قصر تلك المسؤولية المفترضة على من نص القانون عليهم بشأنها. فمتى وجد رئيس التحرير بحسب ما تقدم بيانه، أصبح هو وحده المسؤول جنائياً بهذا الوصف عن كل ما ينشر في الجريدة التي يرأس تحريرها ولا يجوز أن تتعدى هذه المسؤولية الإفتراضية الى غيره ممن يتولون رئاسته فعلاً، على أن هؤلاء المحررين لا يكونوا بمنأى من العقاب على ما تسطره أيديهم بل هم مسؤولون أيضاً، غير أن مسؤوليتهم خاضعة للقواعد العامة في المسؤولية الجنائية، فيجب لإدانتهم أن

^(١٤٦) د. علي عبدالقادر القهوجي، شرح قانون العقوبات، القسم العام، المسؤولية الجنائية والجزاء الجنائي، ط١، منشورات الحلبي الحقوقية، بيروت، ٢٠٠٩، ص٤٥ وما بعدها.

^(١٤٧) د. محمد باهي أبو يونس، التقييد القانوني لحرية الصحافة، دار الجامعة الجديدة للنشر، الإسكندرية، ١٩٩٦، ص٢٩٥ وما بعدها، وينظر أيضاً د. عادل علي المانع، مصدر سابق، ص٢٩٢.

وتطبيقاً لذلك قضت محكمة النقض المصرية بأن مسؤولية رئيس التحرير مسؤولية مفترضة مبناها صفته ووظيفته في الجريدة، فهي تلازمه متى ثبت أنه يباشر عادة وبصورة عامة دوره في الإشراف ولو صادف أنه لم يشرف بالفعل على إصدار هذا العدد أو ذاك من أعداد الجريدة. ولا تدفع هذه المسؤولية عن عاتقه وإن عهد ببعض إختصاصاته لشخص آخر مادام قد إستبقى لنفسه حق الإشراف عليها، ذلك لأن مراد المشرع من تقدير هذه المسؤولية المفترضة هو إفتراض علم الرئيس بما تنشره جريدته وإذنه بنشره، أي أن القانون قد أنشأ في حقه قرينة قانونية بأنه عالم بكل ما تنشره الجريدة التي يشرف عليها. نقض ١٧ نوفمبر ١٩٦٤، مجموعة أحكام النقض، س١٥، ص٦٨٢، ذكره د. محمد علي سويلم، نظرية دفع المسؤولية الجنائية، منشأة المعارف، الإسكندرية، ٢٠٠٧، ص١٥٦.

يثبت من الواقع أنهم حرروا فعلاً المقال موضوع الإتهام أو أنهم أشرتكوا في تحريره إشتراكاً يقع تحت نصوص قانون العقوبات^(٤٨).

هذا الإتجاه منتقد ولا يقبله البعض، وذلك لأن مسؤولية رئيس التحرير هي مسؤولية فعلية لا إستثنائية، أي أنها محض تطبيق للقواعد العامة وليست إستثناء منها، وإعتبار مسؤوليته مسؤولية مفترضة أمر يتنافى تماماً مع القواعد العامة ويخرق المبادئ الدستورية الجنائية، وذلك لأن فكرة المسؤولية المفترضة تمثل خروجاً على القواعد العامة في التجريم والعقاب، التي تقتضي ضرورة قيام الجريمة على ركن مادي وآخر معنوي. وربما يقال بأن الركن المعنوي هنا يكون مفترضاً من جانب رئيس التحرير. وعليه فإنه لنفي مسؤوليته يجب أن يثبت حسن نيته والتدليل على إنتقاء أي خطأ من جانبه. ولكن هذا القول يزيد فكرة المسؤولية المفترضة شذوذاً، لأن ذلك معناه خرقاً لقرينة البراءة التي تلقي عبء إثبات الجريمة على عاتق سلطة الإتهام لا على المتهم، كما أن ذلك يعني مثول المتهم أمام جهة الإتهام، يكون الحكم والإدانة مفترضة فيه. من جانب آخر، فإن إفتراض الركن المعنوي في الجرائم العمدية التي تعد جرائم الصحف من بينها يخل إخلالاً جسيماً بمبدأ الشرعية ويصطدم أيضاً بأحد المبادئ العامة للقانون الجنائي الذي يقضي بأنه لا مسؤولية بدون خطأ. بناءً على ذلك، لا يمكن القول بأن مسؤولية رئيس التحرير هي مسؤولية مفترضة أو مسؤولية عن فعل الغير، لأن هذا يعيبها بعيب عدم الدستورية وهذا على خلاف حقيقتها تماماً^(٤٩).

ونحن نميل الى الرأي المنتقد لفكرة تكييف مسؤولية رئيس التحرير بأنها مسؤولية مفترضة، لأن إقرار هذه الفكرة يمثل خرقاً لجملة من المبادئ الأجرائية والموضوعية في القانون الجنائي المنصوص عليها في الدستور، ومنها: مبدأ الشرعية الجنائية، مبدأ اليقين القضائي (الذي يعد الركيزة الثانية لمبدأ الشرعية الجنائية بعد ركيزة إنفراد التشريع)، ومبدأ مسؤولية الجاني عن فعله الشخصي وعن إرادته الآتمة، ومبدأ شخصية العقوبة، وأخيراً مبدأ الأصل في المتهم البراءة. لذا لا يمكن تكييف مسؤولية رئيس التحرير على أساس فكرة المسؤولية المفترضة^(٥٠).

الإتجاه الثاني: المسؤولية المادية لرئيس التحرير (المسؤولية في إطار الخطأ الشخصي)

يقول أنصار هذا الإتجاه إن المسؤولية تنهض عندما يرتكب الجاني فعلاً يؤدي الى إحداث ضرر بالغير، وإن لم يصدر منه خطأ أي إنحرافاً في السلوك. فهذا الإتجاه يعطي الأهمية لعنصر الضرر على حساب عنصر الخطأ، وتسمى أيضاً في فقه القانون (بنظرية تحمل التبعة) أو (نظرية تحمل التبعات المستحدثة)^(٥١).

إن ما يميز المسؤولية المفترضة عن المسؤولية المادية في نطاق القانون المدني، هو إنها مؤسسة على قرينة الخطأ المفترض من قبل المشرع من جانب ملتزم التعويض، بموجبها ينشأ إلتزام شخصي في ذمته إفتراضه المشرع بوجود تعويض من أصابه الضرر، في الأحوال التي يتعذر فيها تحديد وإثبات سبب الضرر وهي غالباً ما تؤسس على قرينة بسيطة قابلة لإثبات العكس، حيث يجوز نفيها بنفي الخطأ أو بنفي رابطة السببية. أما المسؤولية المادية، فهي لا

^(٤٨) صالح سيد منصور، مصدر سابق، ص ٢٥٨ وما بعدها، وتنظر مواد الإشتراك (٤٨ و ٤٩ و ٥٠) عقوبات عراقي.

^(٤٩) د. محمد باهي أبو يونس، مصدر سابق، ص ٣٩٧ وما بعدها.

^(٥٠) لمزيد من التفصيل حول الإنتقادات الموجهة لفكرة المسؤولية المفترضة لرئيس التحرير ينظر د. فتحي أحمد سرور، القانون الجنائي الدستوري، ط ٢، دار الشروق، القاهرة، ٢٠٠٢، ص ٨٢ وما بعدها.

^(٥١) د. محمد سليمان الأحمد، الخطأ وحقيقة أساس المسؤولية المدنية في القانون العراقي، ط ١، مكتب التفسير للنشر والإعلان، أربيل، ٢٠٠٨، ص ٢٨.

تعباً بعنصر الخطأ ولا تهتم به، ذلك لأن غايتها هي الحصول على التعويض سواء أمكن تعيين سبب الضرر أم بقي سببه مجهولاً. فهي إذن لا تؤسس على خطأ يقع من لدن المسؤول، وإنما على حالة أو صفة فيه، ولا تزول عنه إلا بإثبات القوة القاهرة أو خطأ المتضرر نفسه. وعليه، فالفارق بين المسؤولية المادية والمسؤولية المفترضة واضح وهو أساس المساءلة، فالخطأ وإن كان خطأ مفترضاً، هو أساس المسؤولية المفترضة، أما المسؤولية المادية فأساسها مادي بحيث دون البحث في عنصر الخطأ في مسلك الجاني^(١٥٢).

وهكذا، فإن مسؤولية رئيس التحرير وفق هذا الإتجاه ليست مسؤولية عن فعل الغير (وهي مسؤولية مدنية وليست جنائية)، وإنما هي مسؤولية شخصية (جزائية) عن خطئه الشخصي. وبرغم تأييد الفقه والقضاء لفكرة الخطأ الشخصي، إلا أن خلافاً فقهيّاً ثار حول طبيعة هذا الخطأ من جانب رئيس التحرير.

فالرأي الأول، يجد أن رئيس التحرير يعد مسؤولاً عن خطئه الشخصي المتمثل في إمتناعه عن القيام بواجبه في الإشراف على الجريدة وإهماله في الرقابة على الخاضعين له، ومن ثم يسأل عن جريمة سلبية يتمثل ركنها المادي في الإمتناع، أما ركنها المعنوي فقد يكون هو العمد أو الخطأ^(١٥٣). بمعنى أن أساس مسؤوليته لا ينحصر في الخطأ الشخصي العمدي وإنما يمتد ليشمل إمكانية صدور خطأ غير عمدي عنه. وهكذا توجد جريمتين في حالة ارتكاب جريمة النشر، الأولى: تلك التي ارتكبها كاتب المقال عن وعي وإرادة. والثانية: تلك التي ارتكبت من قبل رئيس التحرير، والتي تثير فرضيتين، الفرضية الأولى العمدية وتعرض لحالة إذا ما قام رئيس التحرير بالإطلاع على المقالة والموافقة على نشرها عن وعي وإرادة مما يجعله مساهماً أصلياً إلى جانب كاتب المقال، والفرضية الثانية غير عمدية تعرض لحالة إذا ما أهمل رئيس التحرير في الواجب القانوني المفروض عليه ما يؤدي إلى وقوع جريمة نشر وعندها نكون أمام جريمة ثانية مستقلة عن جريمة كاتب المقال، تؤسس على الخطأ غير العمدي الناتج عن إهمال رئيس التحرير في واجب الإشراف والرقابة المفروض عليه^(١٥٤).

ويعاب على هذا الرأي، أن الخطأ غير العمدي لا يصلح لأن يتخذ أساساً للمسؤولية عن جريمة عمدية، لأن جرائم الصحافة تعد من قبيل الجرائم العمدية. وفي هذه الحالة كيف يستساع أن يعتبر رئيس التحرير فاعلاً أصلياً في جريمة عمدية؟ وبأي منطوق يصلح السلوك السلبي المتمثل في إمتناع رئيس التحرير عن قيامه بواجبه في الرقابة والإشراف على مضمون الجريدة، لأن يشكل جريمة إيجابية؟ وكيف يصح اعتبار ما ينسب إلى رئيس التحرير جريمة إهمال في حين أن المشرع يعتبره مسؤولاً عن جريمة عمدية^(١٥٥)؟

أما الرأي الثاني، فيقرر أن خطأ رئيس التحرير لا يقع إلا بصورته العمدية بالنسبة للجرائم التي ترتكب عن طريق النشر، مما لا يفسح مجالاً للقول بوقوع خطأ غير عمدي منه، وذلك يعني بأن مساءلة رئيس التحرير تكون دائماً عن جريمة عمدية. وتبعاً لذلك فإنه بموافقة رئيس التحرير على النشر يعد مرتكباً لعنصر من عناصر الركن المادي المكون لجريمة النشر، وهي الموافقة المكتوبة أو الشفهية التي لولاها لما وقعت الجريمة ولا تم ركنها المادي ولذلك يعد مساهماً أصلياً. وأن فعل المساهمة يستوجب فعلاً إيجابياً يصدر عن رئيس التحرير وهذا ما يتحقق فيما

^(١٥٢) د. محمد حماد الهيبي، مصدر سابق، ص ٢٧٢ وما بعدها.

^(١٥٣) هذا هو ما إتجهت إليه محكمة النقض الفرنسية التي قضت بأن أساس مسؤولية رئيس التحرير ترجع إلى إهماله في القيام بواجبه في الرقابة ومراجعة كل ما ينشر في صحيفته. ينظر د. محمد باهي أبو يونس، مصدر سابق، ص ٣٩٩ وما بعدها.

^(١٥٤) د. عادل علي المانع، مصدر سابق، ص ٢٠٦ وما بعدها.

^(١٥٥) د. محمد باهي أبو يونس، مصدر سابق، ص ٤٠٠ وما بعدها.

لو عبر رئيس التحرير فعلياً عن ذلك، أما لو إقتصر فعله على سلوك سلبي كما في حالة إهمال قراءة مقالة ما، فإن فعل المساهمة لا يقع، بمعنى أن فعل المساهمة يحتاج الى قصد لتجريمه ينبني على علم وإدراك بالسلوك المرتكب، وهذا ما لا يتحقق مع صدور سلوك سلبي مبني على الإهمال^(١٥٦).

ونحن نؤيد عموماً تحديد طبيعة المسؤولية الجزائية لرئيس التحرير وفقاً للإتجاه الثاني حيث أنه أصاب في التكييف، وفي الإتجاه الثاني نرجح الرأي الثاني، لأن مسؤولية رئيس التحرير هي مسؤولية شخصية فعلاً وليست مسؤولية عن فعل الغير، كما أن مسؤوليته تكون دائماً عن جريمة عمدية، وأما إذا أهمل رئيس التحرير قراءة الجريدة قبل الإذن بإصدارها، فنرى بأنه تكون مسؤوليته مسؤولية إدارية تأديبية. وهذا محض تطبيق للقواعد العامة في المسؤولية، لكن مسؤولية رئيس التحرير عن الجريمة العمدية تكون على أساس قانوني آخر يختلف عن الأساس الذي أستند إليه أنصار الرأي الثاني من الإتجاه الثاني.

وحول هذا الأساس القانوني لمسؤولية رئيس التحرير يذهب إتجاه في الفقه، ونحن نؤيده، أنه "يقول المثل الفرنسي إذا أحستا وضع المسألة فقد أحستا حلها"، تطبيقاً لذلك يكون الوضع الصحيح لبحثها هو النظر إليها في ضوء أركان الجريمة بصفة عامة وأركان جريمة القذف بصفة خاصة. فجرائم الصحافة كسائر الجرائم تقوم على ركنين ركن مادي يتمثل في العلانية وآخر معنوي يتمثل في العلم بالصفة الإجرامية لما ينشر وإرادة ذلك رغم مخالفته للقانون. فرئيس التحرير هو الذي يقوم بالنشر ويأذن منه، وبدون هذا الإذن لا يمكن أن يتم النشر، فإن هذا يجعله فاعلاً مع غيره في ارتكاب الجريمة. ومن هنا يتساوى رئيس التحرير مع المؤلف في الصفة والمسؤولية، فكلاهما فاعل أصلي للجريمة. فرئيس التحرير أذن بالنشر على الرغم مما ينطوي عليه هذا الإذن من مخالفة للقانون وكان عاقداً عزمه على ذلك ومريداً له. وهذا يجعل له دوراً أساسياً في إتمام الجريمة. وهكذا تكون مسؤولية رئيس التحرير مسؤولية عادية تتفق مع القواعد العامة تمام الإتفاق"^(١٥٧).

بعد تقديم الآراء التي طرحت بصدد طبيعة مسؤولية رئيس التحرير، يتعين بيان موقف القانون العراقي وموقف القانون المقارن.

أولاً: موقف القانون العراقي

أقرت القوانين العراقية بصورة عامة بالمسؤولية التضامنية لرئيس التحرير. فالمادة (٢٩/أ) من قانون المطبوعات العراقي رقم (٢٠٦) لسنة ١٩٦٨ تنص على المسؤولية التضامنية لرئيس التحرير بقولها "مالك المطبوع الدوري ورئيس تحريره وكاتب المقال مسؤولون عن الجرائم المعينة في هذا القانون وملزمون بالتكافل بدفع التعويض الذي تحكم به المحكمة". وقانون المطبوعات لإقليم كردستان العراق رقم (١٠) لسنة ١٩٩٣ في مادتيه (٤) و (١٠) ينص على المسؤولية التضامنية لرئيس التحرير، مرة مع صاحب الإمتياز، ومرة أخرى مع صاحب الإمتياز وكاتب المقال، كما تنص المادة (٤) على أن "صاحب إمتياز المطبوع الدوري ورئيس تحريره مسؤولان عنه بالتضامن أمام القانون والقضاء". وتقول المادة (١٠) "يتعرض صاحب الإمتياز أو رئيس التحرير وكاتب المقال في المطبوع الدوري ومقدم المطبوع غير الدوري للمساءلة القانونية وفق القوانين المرعية في حالة مخالفته لأحكام هذا القانون".

(١٥٦) د. عادل علي المانع، مصدر سابق، ص ٢٠٢ وما بعدها.

(١٥٧) د. محمد باهي أبو يونس، مصدر سابق، ص ٤٠٢ وما بعدها.

وأن الفقرة الثانية من المادة (٤) من قانون العمل الصحفي في كوردستان العراق رقم (٣٥) لسنة ٢٠٠٧ تنص على مسؤولية جزائية ومدنية تضامنية لرئيس التحرير بقولها "يتحمل رئيس التحرير وال كاتب المسؤولية المدنية والجزائية فيما ينشر، أما صاحب الإمتياز فتترتب عليه المسؤولية المدنية وإذا كان مشتركاً في تحرير الصحيفة فإنه يتحمل نفس المسؤولية رئيس التحرير". وأيضاً فإن المادة (٨١) من قانون العقوبات العراقي أقرت المسؤولية التضامنية لرئيس التحرير في الجرائم التي ترتكب بواسطة الصحف بقولها "مع عدم الإخلال بالمسؤولية الجزائية بالنسبة إلى مؤلف الكتاب أو واضع الرسم إلى غير ذلك من طرق التعبير يعاقب رئيس تحرير الصحيفة بصفته فاعلاً للجرائم التي ارتكبت بواسطة صحيفته.....".

لكن يثار التساؤل في الفقه الجنائي مفاده هو أنه لما كان هناك رئيس تحرير للصحيفة ومحرر مسؤول خاص للقسم الذي حصل فيه النشر، فهل أن مسؤولية رئيس التحرير تحجب مسؤولية المحرر المسؤول، أم أن مسؤوليته تنهض مع مسؤولية رئيس التحرير؟

والحقيقة، أن المشرع العراقي حسم هذه المسألة في المادة (٨١) من قانون العقوبات حيث تنص على "... وإذا لم يكن ثمة رئيس تحرير يعاقب المحرر المسؤول عن القسم الذي يحصل فيه النشر". وبذلك فإن مسؤولية المحرر المسؤول لا تنهض بوجود رئيس التحرير، فهي مسؤولية احتياطية أو معلقة على شرط، ولا يمكن أن يسأل إلا عند عدم وجود رئيس التحرير أو عدم مباشرته لأعمال وظيفته، إلا أن ذلك لا يمنع مسألته إذا ثبت إشراكه في حصول الجريمة طبقاً للقواعد العامة^(١٥٨).

ثانياً: موقف القانون المقارن

تنص الفقرة الأولى من المادة (١٧٨) من قانون العقوبات المصري على المسؤولية التضامنية لرئيس التحرير بقولها "إذا ارتكبت الجرائم المنصوص عليها في المادة السابقة عن طريق الصحف يكون رؤساء التحرير والناشرون مسئولين كفاعلين أصليين بمجرد النشر". كما تنص المادة (١٩٥) أيضاً على أن "مع عدم الإخلال بالمسؤولية الجنائية بالنسبة لمؤلف الكتابة أو واضع الرسم أو غير ذلك من طرق التمثيل يعاقب رئيس تحرير الجريدة.....".

لكن إضافة إلى ذلك يبدو أن المشرع المصري قدر عسر مهمة رئيس التحرير في الأشراف الفعلي على الصحيفة كسند لقيام مسؤوليته عما ينشر فيها، فأثره فضلاً عن الأسباب العامة بأسباب خاصة يمكن أن يتذرع بها لنفي مسؤوليته عن أي جريمة تقع بواسطة صحيفته^(١٥٩). بمعنى أنه من ناحية يكون لرئيس التحرير أن يدفع المسؤولية عن نفسه إستناداً إلى القواعد العامة، فله أن يتمسك بحالة الضرورة كمبرر لوقوع الجريمة الصحفية^(١٦٠)، كما له أيضاً أن يدفع مسؤوليته لتوافر أسباب أخرى كالجنون والعاهة في العقل والغيوبية الناشئة عن السكر الأضطرابي والإكراه المادي^(١٦١)، ومن ناحية أخرى أجاز له المشرع المصري أن يدفع مسؤوليته بأسباب خاصة نصت

(١٥٨) د. سعد صالح الجبوري، مصدر سابق، ص ٨٠.

(١٥٩) د. محمد باهي أبو يونس، مصدر سابق، ص ٣٩٣.

(١٦٠) تنص المادة (٦١) من قانون العقوبات المصري على أن "لا عقاب على من ارتكب جريمة الجأته إلى ارتكابها ضرورة وقاية نفسه أو غيره من خطر جسيم على النفس على وشك الوقوع به أو بغيره ولم يكن لإرادته دخل في حوله ولا في قدرته منعه بطريقة أخرى".

(١٦١) كما جاء في المادة (٦٢) من قانون العقوبات المصري أنه "لا عقاب على من يكون فاقد الشعور أو الإختيار في عمله وقت ارتكاب الفعل: إما لجنون أو عاهة في العقل. وإما لغيوبية ناشئة عن عقاقير مخدرة أياً كان نوعها إذا أخذها فهراً عنه أو غير علم منه بها".

عليها الفقرة الثانية من المادة (١٩٥) من قانون العقوبات بقولها: "ومع ذلك يعفى من المسؤولية الجنائية : ١- إذا أثبت أن النشر حصل بدون علمه وقدم عند بدء التحقيق كل ما لديه من المعلومات والأوراق للمساعدة على معرفة المسئول عما نشر. ٢- أو إذا أرشد في أثناء التحقيق عن مرتكب الجريمة وقدم كل ما لديه من المعلومات والأوراق لإثبات مسؤليته وأثبت فوق ذلك أنه لو لم يقم بالنشر لعرض نفسه لخسارة وظيفته في الجريدة أو لضرر جسيم آخر".

والمشرع الكويتي أيضاً نص على المسؤولية التضامنية لرئيس التحرير في المادة (٢٧) من قانون المطبوعات والنشر رقم (٢) لسنة ٢٠٠٦ بالقول "مع عدم الإخلال بأي عقوبة أشد ينص عليها قانون آخر يعاقب رئيس التحرير وكاتب المقال أو المؤلف....".

أما المشرع الفرنسي فقد رتب في المادة (٤٢) من قانون الصحافة الفرنسي لسنة ١٨٨١ الأشخاص المسؤولين جنائياً ترتيباً من شأنه عدم مساءلة أحد منهم إلا إذا تعذر معرفة الشخص الذي يسبقه في الترتيب، فنصت أولاً على معاقبة مدير الصحيفة فإن تعذر ذلك فيعاقب المؤلف وإن تعذر ذلك فيعاقب الطابع وإن تعذر ذلك يعاقب البائع، وهي الطريقة المعروفة بنظرية "المسؤولية بالتعاقب".

وبموجب الفقرة الأولى من المادة الأولى من الفصل الثامن (أحكام المسؤولية) من قانون الصحافة السويدي رقم (١٠٥) لسنة ١٩٤٩، يكون رئيس التحرير أول من يتحمل المسؤولية عن جرائم النشر في المطبوعات الدورية، حيث تقع المسؤولية الجنائية في قانون العقوبات عن جرائم الصحافة التي ترتكب بواسطة المطبوعات الدورية، على الشخص المعروف قانوناً بالحرر المسؤول (رئيس التحرير) في وقت نشر المطبوع الدوري^(١٣٢). ولأهمية دور رئيس التحرير في عملية النشر، نجد أنه يحتل صدارة قائمة الأشخاص المسؤولين عن الجرائم الصحفية في أغلب قوانين الصحافة والنشر.

المطلب الثالث

مسؤولية الطابع والمستورد والبائع والموزع والملصق

أولاً: موقف القانون العراقي

لم يعرف المشرع العراقي ولا الكردستاني الطابع، سواء في قانون العقوبات العراقي، أو في قانون المطبوعات العراقي وقانون المطبوعات لإقليم كردستان العراق، كما فعله المشرع المصري في قانون المطبوعات والمشرع الكويتي في قانون المطبوعات والنشر كما نأتي إليه لاحقاً.

نظم المشرع العراقي مسؤولية الطابع والمستورد في المادة (٨٢) من قانون العقوبات وأخذ بفكرة المسؤولية بالتعاقب، بحيث يسأل الطابع والمستورد فقط في حالة عدم معرفة مرتكب الجريمة أو إذا كان التعبير الذي استعمل في ارتكاب الجريمة الصحفية نشر خارج البلاد، حينئذ يعاقبان بصفتها فاعلين أصليين، بقولها "إذا كانت الكتابة أو الرسم أو طرق التعبير الأخرى التي استعملت في ارتكاب الجريمة قد وضعت أو نشرت خارج البلاد أو لم يمكن

(١٣٢)

Article ١ of Chapter 8 of the Swedish Freedom of Press Act. 1949: 105

"1. Liability under penal law for an offence against the freedom of the press committed by means of a periodical lies with the person notified as responsible editor at the time when the periodical was published".

معرفة مرتكب الجريمة عوقب المستورد والطابع بصفتها فاعلين. فإن تعذر ذلك فالبائع والموزع والملصق وذلك ما لم يظهر من ظروف الدعوى أنه لم يكن في وسعهم معرفة مشتملات الكتابة أو الرسم أو طرق التعبير الأخرى". هذه المادة حددت مسؤولية البائع والموزع والملصق أيضاً بنفس الطريقة، فيتحمل عبء المسؤولية حينئذ كل من البائع والموزع والملصق، ومسؤوليتهم مفترضة، أي أنهم يسألون باعتبارهم فاعلين أصليين لتلك الجريمة، لأن كان بإمكانهم معرفة مشتملات تلك الكتابة أو الرسم أو غيرها مما يستعمل في ارتكاب الجريمة، وإنهم قدموا على ترويح ونشر ما يعتبره القانون جريمة معاقب عليها^(١٦٣).

لكن المشرع قد فسح المجال أمام هذه الفئات للتخلص من المسؤولية، رأفة بهم وتقديراً لطبيعة العمل الذي يقومون به، إذ الغالب أن هؤلاء الأشخاص هم من الأميين الذين يجهلون القراءة والكتابة أو يتعذر عليهم فهم محتويات ما يتضمنه المطبوع وكالمعتاد لا يقومون بالكشف عن تلك المحتويات والإطلاع عليها، بل يقومون بإيصالها إلى الجمهور كما إستلموها فيكون عندئذ بإستطاعتهم دفع تلك المسؤولية عنهم إذا أثبتوا عدم قدرتهم على فهم ما يشتمله المطبوع من معان أو صور أو دلالات أو رموز أو غير ذلك، مما يكون بإستطاعة هؤلاء التخلص من المسؤولية إذا تمكنوا من الإرشاد والوصول إلى الطابع أو المستورد، بحسب الأحوال، بحيث يكون من الممكن محاكمته ولو كان ذلك غيابياً^(١٦٤).

ثانياً: موقف القانون المقارن

عرف المشرع المصري الطابع في المادة الأولى من قانون المطبوعات بأنه "يقصد بكلمة الطابع صاحب المطبعة، ومع ذلك فإن كل صاحب مطبعة أجزها إلى شخص آخر فأصبح ذلك الشخص هو المستغل لها فعلاً، فكلمة الطابع تنصرف إلى المستأجر"^(١٦٥). كما عرفته المادة الثانية من قانون المطبوعات والنشر الكويتي بأنه "الشخص الطبيعي أو الاعتباري الذي يقوم بنفسه أو بواسطة غيره بنسخ المطبوعات بواسطة الآلات أو الأجهزة التي يستخدمها لهذا الغرض". أما البائع والموزع والملصق فيطلق عليهم جميعاً القائمون بالترويح والتداول^(١٦٦).

وأن المشرع المصري أيضاً جاء بنفس التنظيم لمسؤولية الطابع والمستورد والبائع والموزع والملصق (أي المسؤولية بالتعاقب) في المادة (١٩٦) من قانون العقوبات حيث تنص على أنه "في الأحوال التي تكون فيها الكتابة أو الرسم أو الصور الشمسية أو الرموز أو طرق التمثيل الأخرى التي إستعملت في ارتكاب الجريمة قد نشرت في الخارج وفي جميع الأحوال التي لا يمكن فيها معرفة مرتكب الجريمة يعاقب، بصفتهم فاعلين أصليين، المستوردون والطابعون، فإن تعذر ذلك فالبائعون والموزعون والملصقون وذلك ما لم يظهر من ظروف الدعوى أنه لم يكن في وسعهم معرفة مشتملات الكتابة أو الرسم أو الصور أو الرموز أو طرق التمثيل الأخرى".

يتضح من نص هذه المادة أن مسؤولية البائع والموزع والملصق وإن كانت مسؤولية مفترضة، إلا أنها قابلة لإثبات العكس من قبلهم، لأن المشرع أعطاهم فرصة لدفعها وإثبات عكس ما ورد فيها بالطرق التي حددها القانون. بمعنى يجب لمساءلة هؤلاء أن يثبت من ظروف الدعوى أنه كان في وسعهم معرفة مشتملات الكتابة أو الرسم أو غيرها مما

^(١٦٣) د. سعد صالح الجبوري، مصدر سابق، ص ٨٢.

^(١٦٤) المصدر السابق نفسه، ص ٨٢ وما بعدها.

^(١٦٥) تنظر المادة الأولى من قانون المطبوعات المصري رقم (٢٠) لسنة ١٩٣٦ وتعديلاته بالقانون رقم (١٩٩) لسنة ١٩٨٣.

^(١٦٦) أحمد المهدي وأشرف شافعي، مصدر سابق، ص ٢٦٥.

استعمل في ارتكاب الجريمة، فإذا كان المطبوع بلغة أجنبية لا يعرفها البائع أو الموزع أو الملصق، أو كان لا يعرف القراءة أو لا يستطيع معرفة مضمون الكتابة لأن الأوراق مغلقة بطريقة تمنع قراءتها أو كان المطبوع يباع أو يوزع في مظلوف فلا يجوز في مثل هذه الحالات معاقبتهم بأعتبارهم فاعلين أصليين^(١٧٧). وكذلك المادة (١٧٨) من هذا القانون تنص على مسؤولية هؤلاء كفاعلين أصليين في حالة عدم معرفة مرتكب الجريمة بقولها "إذا ارتكبت الجرائم المنصوص عليها في المادة السابقة عن طريق الصحف يكون رؤساء التحرير والناشرون مسئولين كفاعلين أصليين بمجرد النشر. وفي جميع الأحوال التي لا يمكن فيها معرفة مرتكب الجريمة يعاقب بصفتهم فاعلين أصليين الطابعون والعارضون والموزعون. ويجوز معاقبة المستوردين والمصدرين والوسطاء بصفتهم فاعلين أصليين إذا ساهموا عمداً في ارتكاب الجرح المنصوص عليها في المادة السابقة متى وقعت بطريقة الصحافة".

لكن المشرع الكويتي لم ينص على تنظيم خاص لمسؤولية الطابع والمستورد والبائع والموزع والملصق سواء في قانون الجزاء رقم (١٦) لسنة ١٩٦٠ أو في قانون المطبوعات والنشر رقم (٣) لسنة ٢٠٠٦، أي بمعنى من أجل تحديد مسؤوليتهم يجب الرجوع إلى القواعد العامة في المساهمة الجنائية.

أما المشرع الفرنسي كما أشرنا إليه سابقاً، فنص على مسؤوليتهم بالتعاقب، وذلك في المادة (٤٢) من قانون الصحافة الفرنسي. والفقرة الثالثة من هذه المادة تنص على مسؤولية الطابع بقولها "أصحاب المطابع بسبب أخطاء المؤلفين"، ومسؤولية الطابع هنا هي مسؤولية بالتعاقب، بمعنى لا يسأل الطابع إلا في حالة عدم معرفة مدير الطبع أو الناشر أو المؤلف. أما الفقرة الرابعة من نفس المادة فتتنص على مسؤولية البائع والموزع بقولها "الباعة والموزعون والذين يقومون بالإعلان بسبب أصحاب المطابع"، بمعنى لا يسأل هؤلاء إلا عند عدم معرفة ما ذكر أسمهم في الفقرات الأولى والثانية والثالثة من هذه المادة، أي مدير النشر أو الناشر والمؤلفون وأصحاب المطابع. فمسؤولية هؤلاء تتوقف على عدم التوصل إلى معرفة الأشخاص الذين يسبقونهم في الترتيب. وتطبيقاً لذلك يكفي أن يرشد أحد هؤلاء على أحد الأشخاص السابقين ليفلت من المسؤولية الجنائية وذلك في أي مرحلة من مراحل الدعوى^(١٧٨).

والمشرع السويدي أيضاً أخذ بفكرة التتابع في المسؤولية من أجل تنظيم مسؤولية الأشخاص المسئولين عن الجرائم الصحفية، فالمادة (٣) من الفصل الثامن (المطبوعات الدورية) من قانون حرية الصحافة تنص على أنه إذا كان من المستحيل تحديد هوية المالك في لحظة النشر، يكون الطابع مسؤولاً بدلاً من المالك. وفي حالة تعذر معرفة الطابع أو عدم صحة المعلومات المتوفرة عنه، يكون الموزع مسؤولاً بدلاً من الطابع كما نصت عليه المادة (٤)^(١٧٩). إذن فإن ترتيب الأشخاص المسئولين في قانون حرية الصحافة السويدي، هو كالتالي: رئيس التحرير ونائبه إذا كان هناك

(١٧٧) د. عبد الخالق النواوي، مصدر سابق، ص ٢٢.

(١٧٨) د. طارق سرور، جرائم النشر والاعلام، (الاحكام الموضوعية)، مصدر سابق، ص ١٧٠.

(١٧٩)

Article 3 of Chapter 8 of Swedish Freedom of Press Act. 1949: 105: "If it is impossible to establish the identity of the owner at the time when the periodical was published, the printer is liable in place of the owner". =

= Article 4 of Chapter 8: "If a person disseminates a periodical which lacks information concerning the name of the printer, or if such information is known to the disseminator to be incorrect and the identity of the printer cannot be ascertained, the disseminator is liable in place of the printer".

نائب يعمل كمحرر مسؤول، يأتي بعده المالك، وإذا لم يكن المالك معروفاً، يكون الطابع مسؤولاً، وفي حالة تعذر معرفته تقع المسؤولية على الموزع.

بيد أن مسؤولية هؤلاء لم ينص عليها قانون الصحافة النمساوي وقانون القذف النيوزلندي، وإنما تحدد مسؤوليتهم وفقاً للقواعد العامة في المسؤولية الجنائية.

وفي هذا الخصوص نحن نؤيد الموقف التشريعي الذي ينظم المسؤولية الجنائية لهؤلاء الأشخاص (المسؤولية بالتعاقب)، لأنه مع ضعف احتمالية إفلات رئيس التحرير والمحرر المسؤول ومالك الصحبة والمؤلف من العقاب، لأي سبب كان، فإن إفلاتهم يبقى احتمالاً وارد ويجب أن يتصدى له المشرع.

المطلب الرابع

مسؤولية المؤسسة الصحفية ومالكها

لا يفلت مالك الصحيفة والصحيفة أيضاً كمؤسسة إعلامية من المسؤولية عن الجرائم التي ترتكب بواسطة الصحافة. في هذا الفرع نبين مسؤولية مالك الصحيفة والصحيفة كشخصية معنوية.

أولاً: مسؤولية مالك الصحيفة

يتعين بيان مسؤولية مالك الصحيفة من خلال عرض موقف القانون العراقي وموقف القانون المقارن وكما يلي:

١. موقف القانون العراقي

لم يذكر المشرع العراقي في قانون العقوبات مسؤولية مالك الصحيفة من بين الأشخاص المسؤولين عن جرائم النشر، لكن قانون المطبوعات العراقي ينص على المسؤولية التضامنية لمالك الصحيفة كفاعل أصلي في الجريمة وذلك في المادة (٢٩/أ) بقولها "مالك المطبوع الدوري ورئيس تحريره وكاتب المقال مسؤولون عن الجرائم المعينة في هذا القانون وملزمون بالتكافل بدفع التعويض الذي تحكم به المحكمة".

والمشرع الكوردستاني لم يذكر صاحب أو مالك الصحيفة، وإنما نظم مسؤولية صاحب إمتياز الصحيفة. فالفقرة الثانية من المادة (٤) من قانون العمل الصحفي لكردستان العراق إنحصرت مسؤولية صاحب الإمتياز فقط في المسؤولية المدنية إذا لم يشترك في تحرير الصحيفة، بقولها "يتحمل رئيس التحرير والكاتب المسؤولية المدنية والجزائية فيما ينشر، أما صاحب الإمتياز فتترتب عليه المسؤولية المدنية وإذا كان مشتركاً في تحرير الصحيفة فإنه يتحمل نفس مسؤولية رئيس التحرير". أما المادتين (٤) و (١٠) من قانون المطبوعات لإقليم كردستان فتتضمن على مسؤولية تضامنية لصاحب الإمتياز مع رئيس تحرير بشكل عام، دون تحديد فيما إذا كانت مسؤولية صاحب الإمتياز مدنية أم مدنية وجنائية أسوة برئيس التحرير^(٧٠). لذا نرى ضرورة توحيد مسؤولية صاحب الإمتياز في هذين القانونين.

ونحن نفضل موقف قانون العمل الصحفي للإقليم، بأن تنحصر مسؤولية صاحب المؤسسة الإعلامية أو صاحب الإمتياز في المسؤولية المدنية، لأنه وإن كان هو صاحب المشروع ويحدد الإتجاه والسياسة العامة للصحيفة، لكن في كثير من الأحيان لا يشترك عملياً مع رئيس التحرير في تحرير الصحيفة، ولا يشرف إشرافاً عملياً على إصدار

^(٧٠) تنص المادة الرابعة على أن "صاحب إمتياز المطبوع الدوري ورئيس تحريره مسؤولان عنه بالتضامن أمام القانون والقضاء". والمادة العاشرة تقول "يتعرض صاحب الإمتياز أو رئيس التحرير وكاتب المقال في المطبوع الدوري ومقدم المطبوع غير الدوري للمساءلة القانونية وفق القوانين المرعية في حالة مخالفته لاحكام هذا القانون".

الصحيفة، لذا نرى أنه من التعسف أن يخضع مالك الصحيفة للمسؤولية الجزائية في كل الحالات، ولقد أحسن المشرع الكوردستاني في قانون العمل الصحفي في حصر مسؤولية صاحب الإمتياز فقط في المسؤولية المدنية، مع ذلك وضع حلاً لحالة إشتراكه مع رئيس التحرير في تحرير الصحيفة، حينئذ يتحمل نفس مسؤولية رئيس التحرير.

٢. موقف القانون المقارن

المشرع المصري لم يذكر مسؤولية مالك الصحيفة سواء في قانون العقوبات أو في قانون المطبوعات والنشر ضمن من أشار إليهم من المسؤولين عن جريمة النشر، إلا أن هذا لا يعني هروب مالك الصحيفة من المسؤولية. فمالك الصحيفة وإن كان لا يتولى الإشراف على كل مقالة تصدر في صحيفته، إلا أنه هو الذي يرسم عادة الخطة العامة للصحيفة. فمسؤولية مالك الصحيفة ليست مفترضة كمسؤولية باقي الأشخاص المسؤولين، لذلك تخضع مسؤولية المالك للقواعد العامة، أي ينبغي إثبات علمه بمضمون المنشور وقصد إذاعته، أما من الناحية المدنية فهو مسؤول دائماً مع المحرر على أساس مسؤولية المتبوع عن أفعال تابعه^(١٧١)، بمعنى مسؤولية المالك المدنية هي الأكثر رجحاناً على المسؤولية الجنائية في نطاق الجرائم الصحفية، حيث يكون مسؤولاً بالتضامن مع رئيس التحرير وكاتب المقال على أساس مسؤولية المتبوع عن أعمال تابعه أو على أساس المسؤولية المدنية عن فعل الغير^(١٧٢).

كما أن المشرع الكويتي لم ينظم أيضاً مسؤولية مالك الصحيفة سواء في قانون الجزاء أو في قانون المطبوعات والنشر، ومن أجل تحديد مسؤوليته يجب الرجوع الى القواعد العامة في المساهمة الجنائية.

بيد أن قانون الصحافة النمساوي لسنة ١٩٨١ نص على المسؤولية المدنية للمالك الصحيفة في الفقرة الأولى من المادة (٦) بقولها "إذا ارتكبت جريمة في وسائل الإعلام، مثل القذف والتشهير والسب والإهانة والسخرية، يحق للشخص المتضرر المطالبة بالتعويض من مالك الوسيلة الإعلامية عن الضرر الذي لحق به"^(١٧٣) والمادة (١/٣٥) من نفس القانون تنص على مسؤولية مالك المؤسسة الإعلامية بقولها: يكون مالك الصحيفة الدورية (المؤسسة الإعلامية) مسؤولاً مسؤولية تضامنية مع من يحكم عليه بدفع الغرامة ومصاريف الدعوى ومصاريف نشر الحكم.

أما قانون الصحافة الفرنسي لسنة ١٨٨١ فلم يعتبر مالك الصحيفة مسؤولاً جنائياً أو مدنياً عن الجرائم التي ترتكب بواسطة الصحافة، ربما لأن هذا القانون لم يفرض على مالك الصحيفة أي واجب بشأن الأشراف على تحرير الصحيفة أو مراقبة ما ينشر فيها^(١٧٤).

وفي قانون حرية الصحافة السويدي يكون المالك مسؤولاً في حالة كون رئيس التحرير غير مؤهل قانوناً أو في حالة إنتهاء المدة التي عين فيها كرئيس التحرير، كما جاء في المادة (٢) من الفصل الثامن من هذا القانون بقولها: في

(١٧١) أحمد المهدي وأشرف شافعي، مصدر سابق، ص ٢٦٢.

(١٧٢) د. سعد صالح الجبوري، مصدر سابق، ص ٨٤.

(١٧٣)

Article 6 of Austrian Press Act. 12th June 1981: "(1) If an offence is committed in a media, such as defamation, libel, slander, insult or ridicule, the person affected is entitled to claim from the media owner indemnity for the injury suffered...".

(١٧٤) صالح سيد منصور، مصدر سابق، ص ٢٦٦.

حالة عدم وجود مستمسكات قانونية، أو إذا كان رئيس التحرير لم يعد مؤهل قانوناً لحظة نشر المطبوع، أو إذا أنتهت المدة التي عين فيها كرئيس التحرير، يكون المالك مسؤولاً^(١٧٥).

وفيما يتعلق بمسؤولية مالك الصحيفة، تؤيد موقف المشرع النمساوي والسويدي، لأن صاحب الصحيفة أو المؤسسة الإعلامية في أغلب الأحيان هو من يحدد الخطوط العامة والسياسة التحريرية في الصحيفة، فليس من العدل أن تنقل المسؤولية من رئيس التحرير أو المحرر المسؤول والمؤلف إلى البائع والطابع والمستورد والملصق، ويفلت مالك المؤسسة الصحفية من المسؤولية المدنية والجنائية. لذا من الأجدر أن تتضمن القوانين المنظمة للعمل الصحفي مسؤولية مالك الصحيفة، وإن كانت هذه المسؤولية مدنية، وأن تترك المسؤولية الجنائية له للقواعد العامة، أو أن تنظم مسؤوليته بالتعاقب وأن يأتي مالك الصحيفة في المرتبة الثالثة بين الأشخاص المسؤولين، بعد رئيس التحرير والمؤلف.

ثانياً: مسؤولية المؤسسة الصحفية

إن مسؤولية المؤسسة الصحفية تدخل في نطاق مسؤولية الأشخاص المعنوية، وأن موضوع المسؤولية الجنائية للشخص المعنوي عموماً أثار خلافاً كبيراً بين فقهاء القانون، حيث يرى إتجاه بعدم إمكان مساءلة الشخص المعنوي جنائياً وهو ما يعرف بالإتجاه التقليدي، وإتجاه آخر يرى ضرورة إقرار هذه المسؤولية وهذا هو الإتجاه الحديث، ولكل إتجاه حججه^(١٧٦).

ونتيجة لهذا الخلاف فإن المعالجة التشريعية لموضوع المسؤولية الجنائية للأشخاص المعنوية تختلف من تشريع إلى آخر، حيث ذهبت بعض التشريعات إلى تقرير هذه المسؤولية كمبدأ عام في قانون العقوبات أسوةً بمسؤولية الأشخاص الطبيعيين، في حين نجد تشريعات أخرى تجنبت وضع أحكام عامة لهذه المسؤولية والإكتفاء بمسؤولية ممثلها. على أن البعض منها وإن لم ينص كقاعدة عامة على مسؤولية الأشخاص المعنوية جنائياً، إلا أنها تقرر مسؤوليتها بالنسبة لبعض الجرائم سيما الجرائم الإقتصادية^(١٧٧).

إن المعارضين لفكرة مساءلة الأشخاص المعنوية جنائياً قد أستندوا في ذلك إلى جملة من الحجج، من بينها باختصار: أن الشخص المعنوي ما هو إلا وهم، مجرد من كل إرادة شخصية ومن كل إستقلال، فهو إفتراض قانوني إقتضته الضرورة. وأن المسؤولية الجنائية للشخص المعنوي تناقض مبدأ التخصص، وأهليته تتحدد بالأغراض التي أنشئ من أجلها. كما أن مسؤولية الشخص المعنوي تتعارض مع مبدأ شخصية العقوبة ولا يمكن تطبيق العقوبات

(١٧٥)

Article 2 of Chapter 8 of Swedish Freedom of Press Act. 1949: 105

“If no certificate of no legal impediment to publication existed at the time when the periodical was published, or if the responsible editor liable under Article 1, paragraph one, was no longer qualified, or his appointment as responsible editor had otherwise been terminated, the owner is liable”.

(١٧٦) خالد الديك، المسؤولية الجنائية للشخص المعنوي، ص ٦، دراسة قانونية منشورة بتاريخ ٢٠١٣/٤/١ على الموقع:

www.marocdroit.com/a2820.html المسؤولية الجنائية للشخص المعنوي

(١٧٧) بشوش عائشة، المسؤولية الجنائية للأشخاص المعنوية، رسالة ماجستير، جامعة الجزائر، كلية الحقوق، ٢٠٠٦، ص ٤٧.

التي نص عليها القانون على الشخص المعنوي كالحبس والإعدام مثلاً، كما أنه لا يمكن تحقيق أهداف الإصلاح والردع في العقوبة بالنسبة للشخص المعنوي^(١٧٨).

ورد المؤيدون لمسؤولية الشخص المعنوي جنائياً بحجج منها: أن الشخص المعنوي ليس مجرد خيال، ولكنه حقيقة وكائن له وجوده الحقيقي وليس إفتراضياً، وبسبب المصالح التي يسعى الى تحقيقها فإن له شخصية قانونية مستقلة عن أصحابه. وأن تخصيص الشخص المعنوي لأداء هدف معين لا يرسم حدود الوجود القانوني له، ومن ثم فإنه لا ينفي عنه إمكانية إسناد الجريمة إليه. كما لا يستقيم القول أن العقوبات لا تطبق على الشخص المعنوي، فالجزاءات يمكن أن تطبق عليه لكن بما يتلاءم مع طبيعته، كحل الشخص المعنوي ومراقبته أو إغلاقه أو تضيق نشاطه بالإضافة الى الغرامة والمصادرة. وأخيراً فإن القول بأن عقوبة الشخص المعنوي تتعارض مع مبدأ شخصية العقوبة لأنها تصيب جميع المساهمين مع أنه قول صحيح نوعاً ما، إلا أن ذلك له ما يمثله في نطاق الأشخاص الطبيعيين، فتطبيق العقوبة على الأب تاتي بأثار سيئة على جميع أفراد العائلة^(١٧٩).

وبصرف النظر عن حجج المؤيدين و المعارضين فإنه كان من نتيجة تزايد الأنشطة التي تقوم بها الأشخاص المعنوية، وجدت فكرة مساءلة الأشخاص المعنوية تأييداً واسعاً من جانب الفقه الحديث، خصوصاً في مجال القوانين الإقتصادية ضماناً لإنجاح السياسة الإقتصادية^(١٨٠).

١. موقف القانون العراقي

تماشياً مع النظرة الحديثة لمسؤولية الشخص المعنوي جنائياً، أخذ المشرع العراقي في قانون العقوبات بهذه المسؤولية^(١٨١) وقررها بالمادة (٨٠) منه حيث تنص على أن "الأشخاص المعنوية، فيما عدا مصالح الحكومة ودوائرها الرسمية وشبه الرسمية مسؤولة جزائياً عن الجرائم التي يرتكبها ممثلوها أو مديروها أو وكلاؤها لحسابها أو بإسمها. ولا يجوز الحكم عليها بغير الغرامة والمصادرة والتدابير الإحترازية المقررة للجريمة قانوناً، فإذا كان القانون يقرر للجريمة عقوبة أصلية غير الغرامة أبدلت بالغرامة ولا يمنع ذلك من معاقبة مرتكب الجريمة شخصياً بالعقوبات المقررة للجريمة في القانون".

ويتضح من هذا النص أن المشرع وإن كان قد أقر مبدأ مساءلة الشخص المعنوي جزائياً، فإنه قصرها على الأشخاص المعنوية الخاصة، وذلك لأن الأشخاص المعنوية العامة مكلفة بإشباع حاجات العامة، وأن تعطيل هذه الأشخاص معناه التأثير على حاجات الناس والمنافع العامة وهي من الضروريات التي لا يمكن الإستغناء عنها. ومن جهة أخرى فإن المشرع إقتصر في معاقبة الأشخاص المعنوية الخاصة على عقوبة الغرامة والمصادرة، إضافة الى تدابير الوقف عن العمل أو عن ممارسة النشاط والحل المؤقت والدائمي، حيث لا يجوز الحكم على الشخص المعنوي بالحبس كعقوبة أصلية أو بديلة، إنما يمكن إستعمال هذه العقوبة لغرض الحكم على ممثل الشخص المعنوي بصفته

(١٧٨) د. رنا إبراهيم سليمان العطور، المسؤولية الجزائية للشخص المعنوي، مجلة جامعة دمشق للعلوم الإقتصادية والقانونية، المجلد ٢٢،

العدد الثاني، ٢٠٠٦، ص ٣٤٢ ومابعدها.

(١٧٩) المصدر السابق نفسه، ص ٣٤٤ ومابعدها.

(١٨٠) د. فخري عبدالرزاق صليبي الحديثي، شرح قانون العقوبات، القسم العام، مصدر سابق، ص ٣٥٤.

(١٨١) محسن ناجي، مصدر سابق، ص ٣٦٧.

الوظيفية لا الشخصية. كما أن معاقبة الشخص المعنوي عما يرتكب من جرائم لحسابها أو بإسمها لا يمنع من معاقبة مرتكب الجريمة وهو ممثل الشخص المعنوي أو وكيله ومن يؤدي عملاً في مجال خدمته^(٨٢).

وبما أن الصحيفة قد تكون مستقلة بحد ذاتها كمؤسسة صحفية على هيئة شخص معنوي، أو تكون مملوكة أو صادرة عن إحدى الهيئات المعنوية الأخرى، فإن المشرع إضافة إلى الجزاءات المقررة ضد الأشخاص المسؤولين عن جرائم النشر التي ترتكب عن طريق الصحف، أقر جزاءات أخرى ضد الصحيفة من تعطيل أو إلغاء أو غرامة أو تعويض، وهذه الجزاءات لا تعدو أن تكون تطبيقاً لفكرة المسؤولية الجنائية للأشخاص المعنوية^(٨٣).

ومصادقاً لذلك تنص الفقرة الأخيرة من المادة (٨٤) من قانون العقوبات العراقي على ما يلي " ... وإذا صدر حكم بالإدانة في جنائية ارتكبت بواسطة إحدى الصحف جاز للمحكمة أن تأمر بتعطيل الصحيفة مدة لا تزيد على ثلاثة أشهر"، أي أن التعطيل يفرض على الصحيفة بسبب قيام أحد ممثليها بإرتكاب جريمة، وبالتالي فإن عليها أن تتحمل وزر ذلك بوصفها شخصية معنوية مسؤولة عن تصرفات منتسبيها^(٨٤).

كما أن الفقرة الثانية من المادة (٩) من قانون العمل الصحفي في كردستان العراق تنص على عقوبات مالية تفرض على المؤسسة الصحفية بقولها "تغرم الصحيفة الناشرة بغرامة لا تقل عن (٥.٠٠٠.٠٠٠) خمسة ملايين دينار ولا تزيد على (٢٠.٠٠٠.٠٠٠) عشرين مليون دينار إذا نشرت واحداً مما ورد في الفقرة (أولاً) أعلاه". لكن المادة (١٠) تستثني ما تستورده المؤسسات الحكومية والجامعات لأغراض علمية بالقول "لا تسري أحكام المادة (التاسعة) على ما تستورده المؤسسات الحكومية والجامعات ومراكز البحث العلمي من صحف ومطبوعات لأغراض علمية بحتة".

وأيضاً أقرت المادة (٢٣) من قانون المطبوعات العراقي رقم (٢٠٦) لسنة ١٩٦٨ عقوبة تعطيل المطبوع الدوري بقولها "لوزير تعطيل المطبوع الدوري مدة لا تتجاوز الثلاثين يوماً إذا نشر فيه ما يخالف أحكام المادتين السادسة عشرة والسابعة عشرة من هذا القانون". وينص على عقوبة إلغاء الإجازة في المادة (٢٧).

٢. موقف القانون المقارن

لم يتضمن قانون العقوبات المصري نصاً عاماً يقرر المسؤولية الجنائية للأشخاص المعنوية، وإستقر القضاء على أنه في غير الأحوال الإستثنائية المنصوص عليها قانوناً، لا يجوز مساءلة الشخص المعنوي جنائياً، وإنما هذه المسؤولية تقتصر فقط على الأعضاء الداخليين في تكوينه أو إدارته وإذا كانت القاعدة العامة في القانون المصري هي عدم الإعتراف بالمسؤولية الجنائية للأشخاص المعنوية، إلا أن ذلك لم يمنع من تقرير المسؤولية للأشخاص الإعتبارية على

^(٨٢) وينبغي أن يلاحظ بأن الشخص المعنوي سواء كان عاماً أم خاصاً يمكن أن يكون مجنياً عليه في وجوده أو في شرفه أو في ماله، وجاء في قرار لها تقول محكمة التمييز العراقية أن الشخص المعنوي يصلح أن يكون مجنياً عليه في جريمة التهديد. ينظر د. فخري عبدالرزاق صليبي الحديشي، شرح قانون العقوبات، القسم العام، مصدر سابق، ص ٢٥٥.

^(٨٣) د. سعد صالح الجبوري، مصدر سابق، ص ٨٥.

^(٨٤) المصدر السابق نفسه والصحفة نفسها.

سبيل الإستثناء^(٨٥). كما إعترف المشرع المصري في قانون تنظيم الصحافة بملكية الشخص المعنوي للصحف في المادة (٥٢)، ويشترط في الصحف أن تصدرها الأشخاص الاعتبارية الخاصة^(٨٦).

وعلى الرغم من أن قانون العقوبات وقانون تنظيم الصحافة المصري يخلو من نصوص جزائية تتعلق بعقوبة ومسؤولية الشخص الاعتباري، ولكن قانون المطبوعات والنشر المصري فيما يتعلق بجرائم النشر تضمن عقوبة تعطيل وإقفال المؤسسة الصحفية والمطبعة التي تخالف أحكام هذا القانون. فتتضمن المادة (٢٦) من هذا القانون على أنه "... يجوز أن يقضي أيضاً الحكم الصادر بالعقوبة بتعطيل الجريدة لمدة ١٥ يوماً....". كما أن المادة (٢٩) من نفس القانون تقرر عقوبة إقفال المطبعة في حالة مخالفتها لأحكام هذا القانون بقولها "وفي حالة الحكم بالعقوبة لمخالفة أحكام المادة الثانية يجوز للقاضي أن يحكم بإقفال المطبعة".

وكذلك لا يعترف قانون الجزاء الكويتي كقاعدة عامة بالمسؤولية الجنائية للأشخاص المعنوية، لكن مع ذلك هناك عقوبات مقررّة في قانون المطبوعات والنشر الكويتي للمؤسسة الصحفية على سبيل الأستثناء، فمثلاً تنص المادة (١٥) من هذا القانون على عقوبة إيقاف الصحيفة بقولها "... يجوز لرئيس دائرة الجنايات أو قاضي الأمور المستعجلة عند الضرورة وبناء على طلب من النيابة العامة إصدار قرار بإيقاف صدور الصحيفة مؤقتاً لمدة لا تتجاوز أسبوعين قابلة للتجديد أثناء التحقيق أو المحاكمة". كما تتضمن المادة (٢٧) من هذا القانون عقوبات إلغاء الترخيص وتعطيل الصحيفة وإغلاق المطبعة في حالة نشر ما يحظر هذا القانون نشره بقولها "... ويجوز للمحكمة الجزائية في أي من الحالات السابقة أن تأمر بإلغاء الترخيص أو تعطيل الصحيفة مدة لا تزيد على سنة واحدة ومصادرة العدد المنشور وضبط النسخة والدعامة الأصلية المثبت عليها و إعدامها و إغلاق المطبعة المستخدمة في الطبع".

أما بالنسبة لموقف القانون الفرنسي، فقد خلت نصوص قانون الصحافة الفرنسي لسنة ١٨٨١ من نص صريح يقر المسؤولية الجنائية للشخص الاعتباري. كما لم ينص قانون العقوبات الفرنسي القديم لسنة ١٨١٠ على المسؤولية الجنائية للشخص المعنوي^(٨٧)، أما قانون العقوبات الفرنسي الجديد رقم (٩٢-٦٨٣) الصادر سنة ١٩٩٢ فقد حسم الخلاف حول مسؤولية الشخص المعنوي الجنائية. وقد تقرر في هذا القانون بأن الأشخاص المعنوية - بإستثناء الدولة - مسئولون جنائياً طبقاً لأحكامه وفي كل الحالات المنصوص عليها بواسطة القانون أو اللائحة عن الجرائم المرتكبة لحسابهم بواسطة أعضائهم أو ممثليهم^(٨٨). فمثلاً تضمنت المادة (٢-١٢١) من قانون العقوبات نصاً صريحاً يقر مسؤولية الشخص المعنوي الجنائي عن الجرائم التي ترتكب من قبل ممثليه وأعضائه لحسابه وفق القواعد المنصوص عليها في المادتين (٤-١٢١) و (٧-١٢١) من هذا القانون. ويستثنى النص الدولة من هذه المسؤولية. كما تنص المادة على أن السلطات العامة الداخلية وتجمعاتها تكون مسؤولة فقط في الجرائم التي ترتكب خلال ممارستها للأنشطة التي تكون مفوضة فيها لتأدية الخدمة العامة، وأن المسؤولية الجنائية للأشخاص الاعتبارية لا تستبعد

^(٨٥) لقمان بامون، المسؤولية الجنائية للشخص المعنوي عن جريمة تلويث البيئة، رسالة ماجستير، جامعة قاصدي مرباح - ورقلة - كلية الحقوق العلوم السياسية، قسم الحقوق، الجزائر، ٢٠١٢، ص ٩١. وينظر أيضاً بشوش عائشة، مصدر سابق، ص ٧١ ومابعدها.

^(٨٦) د. خالد رمضان عبدالعال سلطان، مصدر سابق، ص ٤٤٠ ومابعدها.

^(٨٧) لقمان بامون، مصدر سابق، ص ٨٧.

^(٨٨) أحمد عز العرب، المسؤولية الجنائية للأشخاص المعنوية ومدى تصور ارتكابه لجرائم إنتخابية، دراسة قانونية منشورة بتاريخ

٢٠١٣/٤/١ على الموقع: www.ahmedezzelarab.blogspot.com/2013/01/blog-post_29.html

خضوع الأشخاص الطبيعيين الذين إشتراكوا في نفس الجريمة كفاعل أصلي أو كشركاء، لأحكام الفقرة الرابعة من المادة (١٢١-٣).

إذن يتضح من النص السابق أنه يلزم توافر شرطان لقيام مسئولية الشخص المعنوي جنائياً في القانون الفرنسي: أولهما، ضرورة أن ترتكب الجريمة بواسطة عضو أو ممثل للشخص المعنوي وهذا يفترض أن لا يسأل الشخص المعنوي جنائياً إلا إذا ارتكب الجريمة شخص طبيعي. وثانيهما، ضرورة أن ترتكب الجريمة لحساب الشخص المعنوي^(٨٩).

وبالنسبة لموقف القانون السويدي فإنه بموجب المبادئ الأساسية في التشريع السويدي، لا يتصور ارتكاب الجرائم إلا من قبل الأشخاص الطبيعيين. فالأشخاص الاعتبارية لا ترتكب جرائم وبالتالي لا تخضع للمسؤولية الجنائية. على الرغم من ذلك فقد نص قانون العقوبات السويدي على أن الشركات قد تخضع للعقوبات الجزائية (غرامة متعلقة بالشركات) إذا ارتكبت الجريمة في سياق نشاط تجاري. وهكذا يحدد قانون العقوبات السويدي عقوبات معينة للأشخاص الاعتبارية دون أن ينص على مسؤوليتها الجنائية ضمن المبادئ العامة في التشريع السويدي^(٩٠). لكن قانون حرية الصحافة السويدي لا يتضمن أي نص يقضي بالمسؤولية الجنائية للمؤسسة الصحفية.

كما أن القانون النمساوي الخاص بمسؤولية الجمعيات رقم (١٥١) لسنة ٢٠٠٥ ينص على المسؤولية الجنائية للأشخاص الاعتبارية. فالمادة (١/١) من هذا القانون تنص على أن الأشخاص الاعتبارية قد تكون مسؤولة عن أي جريمة من الجرائم التي نظمها قانون العقوبات^(٩١). لكن قانون الصحافة النمساوي لا ينص على مسؤولية المؤسسات الصحفية أو على أي عقوبة يمكن أن تفرض على المؤسسات الصحفية.

ونرى أن موقف المشرع السويدي والنمساوي هو موقف موفق وأقرب للصواب وأكثر إنسجاماً مع إعتبارات حرية الرأي والتعبير عموماً وحرية الصحافة خصوصاً، فإذا ثبت أن الجريمة الصحفية ارتكبت، فيكفي أن يعاقب رئيس التحرير والمؤلف، وهذا يفي بالغرض ولا داعي لفرض عقوبات قاسية على المؤسسة الصحفية، بحيث يثقل هذا العبء كاهل المؤسسة ويعرقل عملها الصحفي.

^(٨٩) المصدر السابق نفسه من الإنترنت.

وقضت محكمة النقض الفرنسية بأنه "ينتج عن المادة ١٢١-٢ من القانون الجزائي أنه لا يمكن إعتبار الأشخاص المعنويين مسؤولين جزائياً إلا إذا ثبت أن مخالفة ارتكبت لحسابهم من طرف هيئاتهم أو ممثليهم. تفترض هذه الآلية أن المخالفة المسندة للشخص المعنوي موصوفة بكل عناصرها، خاصة العنصر المعنوي، على أنها تمت على يد إحدى هيئات الشخص المعنوي أو أحد ممثليه. غير أن التصريح بكون هذه الهيئة مذنباً أو هذا الممثل مذنب ليس ضرورياً أبداً". (شرط وقوع المسؤولية الجزائية على الأشخاص المعنويين : الغرفة الجنائية، ٢ ديسمبر ١٩٩٧). ينظر موقع محكمة النقض الفرنسي (٢٠١٣/٤/١):

www.courdecassation.fr/documents_traduits_2850/1593_1585_1576_1610_2852/_19330.html

^(٩٠)

LL.M, Sworn, attorney at Law Dana Rone, On Istitute of Criminal liability of Legal Entities in Eight Countries, Ministry of Justice of the Republic of Latvia, March 15, 2006, Lativa, p16.

وكذلك تنظر المواد (١٧-١) من الفصل ٣٦ من قانون العقوبات السويدي لسنة ١٩٦٢.

^(٩١)

Lukas Bohuslav, On Selected Aspects of Criminal Liability of Legal Entities In the Legal Systems of Various European Countries, AD ALTA JOURNAL OF INTERDISCIPLINARY RESEARCH, P.16. An article published at (1/4/2013) on:

<http://www.magnanimitas.cz/ADALTA/0101/papers/bohuslav.pdf>

المبحث الثالث

عقوبة جريمة النقد القذفي الصحفي

نبين في هذا المطلب العقوبات التي تترتب على جريمة القذف الصحفي وجرائم الصحافة عموماً، سواء في قوانين الصحافة والمطبوعات والنشر إذا وجدت، وفي قوانين العقوبات أيضاً. حيث نخصص الفرع الأول، لموقف القانون العراقي. والمطلب الثاني لموقف القانون المقارن.

المطلب الأول

موقف القانون العراقي

تنص المادة (٤٣٢) من قانون العقوبات العراقي على عقوبة القذف العلني بقولها "....ويعاقب من قذف غيره بالحبس وبالغرامة أو بإحدى هاتين العقوبتين". دون تحديد مدة الحبس أو مقدار الغرامة. كما إعتبرت القذف بطريق النشر في الصحف أو المطبوعات وبطرق الإعلام الأخرى، ظرفاً مشدداً لهذه الجريمة، بقولها "وإذا وقع القذف بطريق النشر في الصحف أو المطبوعات أو بإحدى طرق الإعلام الأخرى عد ذلك ظرفاً مشدداً"، وعندئذ تشدد العقوبة المذكورة وفقاً للمادة (١٣٦) عقوبات.

أما قانون العمل الصحفي في إقليم كردستان العراق فقد حدد في الفقرة الأولى من المادة (٩) الغرامة عن جريمة القذف أو التشهير بمبلغ لا يقل عن مليون دينار عراقي ولا يزيد على ٥ ملايين دينار^(٩٣). كما تنص الفقرة الثانية من نفس المادة على مبلغ الغرامة الذي يفرض على المؤسسة الصحفية التي تنشر قذفاً أو تشهيراً، بأن لا تقل عن ٥ ملايين دينار ولا تزيد على ٢٠ مليون دينار. والفقرة الثالثة تنص على حالة العود، حينئذ يجوز للمحكمة زيادة الغرامة على أن لا تتجاوز ضعف مبلغ الغرامة المنصوص عليها في الفقرتين (أولاً و ثانياً). ولا يتضمن هذا القانون أي عقوبة أخرى كالمصادرة والتعطيل أو عقوبات إدارية كالإنذار أو التعطيل أو إلغاء إجازة الصحيفة والمطبوعات التي تنشر هذه الجرائم، كما لا يتضمن عقوبة الحبس للصحفي الذي يرتكب قذف صحفي.

وبالنسبة لمبالغ الغرامة المحددة في قانون العمل الصحفي في إقليم كردستان العراق، فإننا نرى بأنها مبالغ كبيرة وأكبر بكثير من القدرة المالية للصحفيين في الإقليم، إضافة الى ذلك، كان من الأجدر أن يأخذ المشرع الكوردستاني نوع الجريمة من حيث الجسامة وآثارها ونطاق المادة الإعلامية المنشورة والأمكانية المالية للمؤسسة الإعلامية بنظر الإعتبار عند إقراره لمبالغ الغرامة المفروضة على الصحفي والمؤسسة الإعلامية أيضاً، كما نجد هذا الموقف عند المشرع النمساوي (الذي سنقف على تفصيله لاحقاً)، لأن الصحفي إضافة الى المبالغ التي تفرض عليه، قد يحكم عليه بالتعويض أيضاً لمصلحة المقذوف، وهذا يثقل كاهل الصحفي وقد يجبره على ترك العمل خوفاً من تعرضه للدعاوى الأخرى.

أما القواعد العامة في قانون العقوبات فالمادة (٨٤) تتضمن عقوبة المصادرة، حيث أشارت الى أنه في حالة ارتكاب جنائية أو جنحة عن طريق وسائل العلانية، يجوز لقاضي التحقيق أو المحكمة المختصة أن تأمر بضبط كل الكتابات والرسوم وطرق التعبير الأخرى. كما يجوز للمحكمة عند صدور الحكم بالإدانة أن تأمر بمصادرة الأشياء المضبوطة، ونشر الحكم على نفقة المحكوم عليه. كما تنص المادة (١٠٢) من قانون العقوبات أيضاً على نشر الحكم النهائي

^(٩٣) تنص المادة (٩) على أن "أولاً: يغرّم الصحفي ورئيس التحرير بمبلغ لا يقل عن (١.٠٠٠.٠٠٠) مليون دينار ولا يزيد على (٥.٠٠٠.٠٠٠) خمسة ملايين دينار عند نشره في وسائل الإعلام واحداً مما يلي: ٥. السب أو القذف أو التشهير...".

الصادر بالإدانة في جريمة القذف أو السب أو الإهانة المنشور في إحدى الصحف، في صحيفة أو أكثر على نفقة المحكوم عليه.

أما قانون المطبوعات والنشر العراقي رقم (٢٠٦) لسنة ١٩٦٨ في المادة (٢٨) ينص على عقوبة الحبس التي لا تتجاوز ثلاثين يوماً أو غرامة لا تزيد على خمسين ديناراً^(١٩٣) أو بكليتي العقوبتين لجريمة القذف التي تقع عن طريق المطبوعات^(١٩٤)، مع مراعاة تطبيق أحكام القوانين الأخرى التي تتضمن عقوبة أشد لهذه الجريمة.

كما تتضمن الفقرة الأولى من المادة (٢٢) الإنذار الموجه من الوزير لرئيس التحرير في حالة مخالفة أحكام هذا القانون، كجزاء إداري. والمادة (٢٣) تعطي الصلاحية للوزير تعطيل المطبوع الدوري لمدة لا تتجاوز ٣٠ يوماً، عند مخالفة أحكام المادتين (١٦ و١٧) التي تتعلق بالمواضيع المحظورة من النشر في المطبوعات الدورية، بما فيها القذف أو التشهير.

أما قانون المطبوعات لإقليم كردستان العراق رقم (١٠) لسنة ١٩٩٣ فإنه يتضمن فقط عقوبة منع تداول المطبوع غير الدوري في الفقرة الثانية من المادة (١٢) بقولها "الحكم القضائي بالإدانة على مقدم المطبوع غير الدوري للطبع ينسحب على المطبوع ذاته فيصادر ويمنع تداوله لحين إزالة سبب الإدانة عنه".

المطلب الثاني

موقف القانون المقارن

تنص المادة (١٩٨) من قانون العقوبات المصري على ضبط كل الكتابات والرسوم والصور وغيرها من أدوات الطبع والنقل في حالة ارتكاب جريمة القذف الصحفي بإحدى طرق العلانية. كما تفرض على رئيس التحرير في حالة ارتكاب الجريمة بواسطة الجريدة، عقوبة نشر الحكم الصادر بالعقوبة خلال الشهر التالي لصدور الحكم. وتنص المادة (١٩٩) على عقوبة تعطيل الجريدة ثلاث مرات على الأكثر إذا ارتكبت الجريمة بطريق النشر في إحدى الجرائد واستمرت الجريدة أثناء التحقيق على نشر مادة من نوع ما يجري التحقيق من أجله أو من نوع يشبهه، والتعطيل

^(١٩٣) بموجب المادة الثانية من قانون تعديل الغرامات الواردة بقانون العقوبات رقم (١١١) لسنة ١٩٦٩ المعدل والقوانين الخاصة الأخرى، رقم (٦) الصادر في ٢٧ كانون الثاني ٢٠٠٨ من مجلس الرئاسة العراقي، "يكون مقدار الغرامات المنصوص عليها في قانون العقوبات رقم (١١١) لسنة ١٩٦٩ المعدل كالآتي:

أ/ في المخالفات مبلغاً لا يقل عن (٥٠٠٠٠) خمسون ألف دينار ولا يزيد على (٢٠٠٠٠٠) مئتي ألف دينار.

ب/ في الجنح مبلغاً لا يقل عن (٢٠٠٠٠١) مئتي ألف دينار وواحد ولا يزيد عن (١٠٠٠٠٠٠) مليون دينار.

ت/ في الجنايات مبلغاً لا يقل عن (١٠٠٠٠٠١) مليون وواحد دينار ولا يزيد عن (١٠٠٠٠٠٠٠) عشرة ملايين دينار".

وبخصوص الغرامات الواردة في القوانين الأخرى، تنص المادة (٥) من هذا القانون على أن "تكون الغرامات الواردة في القوانين الأخرى التي نصت عليها الفقرة الثانية من قرار مجلس قيادة الثورة المنحل الرقم (٢٠٦) لسنة ١٩٩٤ والذي يلغى بموجب هذا القانون عشرة أضعاف ما هي عليه في هذه القوانين". =

= أما في إقليم كردستان العراق أصدر برلمان الإقليم قانون رقم (٦) لسنة ٢٠٠٢، وبموجب المادة الأولى من هذا القانون أصبح مقدار الغرامة في المخالفات لا يقل عن ٧٥٠٠ دينار ولا يزيد عن ٤٥ الف دينار. وغرامة الجنح لا تقل عن ٤٥ ألف و دينار واحد ولا تزيد عن ٢٢٥ ألف دينار. أما مقدار غرامة الجنايات فلا تقل عن ٢٢٥ ألف ودينار واحد ولا تزيد عن ٧٥٠ الف دينار. تنظر وقائع كردستان، العدد ٢٩ ، ٢٠٠٢/٥/٢٠، ص١٥.

^(١٩٤) تنظر الفقرة (١١) من المادة (١٦) من هذا القانون.

لمدة شهر في المادة (٢٠٠) إذا حكم على رئيس التحرير في جنائية ارتكبت بواسطة الجريدة. أما المادة (٢٠١) فإنها تنص على عقوبة الحبس أو الغرامة التي لا تقل عن خمسة آلاف جنيه ولا تزيد على عشرة آلاف جنيه، لكل شخص ولو كان من رجال الدين أثناء تأدية وظيفته ألقى في أحد أماكن العبادة أو في محفل ديني مقالة تضمنت قدحاً أو ذماً في الحكومة أو في قانون أو في مرسوم أو قرار جمهوري أو في عمل من أعمال جهات الإدارة العمومية، أو أذاع أو نشر بصفة نصائح أو تعليمات دينية رسالة مشتملة على شيء من ذلك.

ونرى أن هذا النص الوارد في قانون العقوبات المصري، به تعسف ومصادرة خطيرة لحرية الرأي والتعبير، خصوصاً وأن المهمة الأساسية لرجال الدين هي الأمر بالمعروف والنهي عن المنكر وقول الحق، وكيف يمكن النهي عن المنكر وقول الحق دون توجيه إنتقادات وإن كانت فيها شيء من الشدة والقسوة تجاه الحكومة أو القوانين النافذة أو أعمال الإدارة، فضلاً عن أن الدستور المصري نظم وكفل حق النقد وحرية الرأي والتعبير.

لكن المادة (٣٠٣) من هذا القانون تشتمل على عقوبة القذف بمدة لا تتجاوز سنة وبغرامة لا تقل عن ٢٥٠٠ جنية ولا تزيد على ٧٥٠٠ جنيه أو بإحدى هاتين العقوبتين. والفقرة الثانية من هذه المادة إعتبرت القذف الموجه الى موظف عام أو من في حكمه ظرفاً مشدداً بحيث يشدد معه عقوبة الحبس الى مدة لا تتجاوز سنتين وغرامة لا تقل عن ٥٠٠٠ جنية ولا تزيد على ١٠٠٠٠ جنيه أو إحدى العقوبتين.

أما قانون تنظيم الصحافة المصري رقم (٩٦) لسنة ١٩٩٦ فإنه ينص على عقوبة الحبس مدة لا تزيد على سنة وبغرامة لا تقل عن ٥٠٠٠ جنيه ولا تزيد على ١٠٠٠٠ جنيه أو بأحدى العقوبتين في حالة إنحياز الصحفي الى الدعوات العنصرية أو بتعرضه للحياة الخاصة للمواطنين وللموظفين أيضاً. ويجوز للمحكمة أن تأمر بنشر الحكم الصادر بالعقوبة أو بالتعويض المدني في صحيفة يومية على نفقة الصحيفة فضلاً على نشره بالصحيفة التي نشر بها المقال وذلك في المادة (٢٨) من هذا القانون. وخصص المشرع المصري الفصل الرابع من هذا القانون للعقوبات التأديبية للصحفي، حيث إنه بموجب المادة (٣٤) تختص نقابة الصحفيين وحدها بتأديب الصحفيين من أعضائها. أما المادة (٤١) من هذا القانون فإنها تتضمن ضمانات مهمة للصحفي، حيث تمنع حبس الصحفيين احتياطياً في جرائم الصحافة، إلا في الجريمة المنصوص عليها في المادة (١٧٩) من قانون العقوبات المصري (إهانة رئيس الجمهورية بإحدى طرق العلانية).

وقانون المطبوعات المصري رقم (٢٠) لسنة ١٩٣٦ المعدل ينص على جملة من العقوبات، منها: منع تداول المطبوعات في المادة (١٠)، وعقوبة الحبس والغرامة وتعطيل الجرائد في المادة (٢٤)، وضبط المطبوعات وأعداد الجريدة بصفة إدارية وضبط ما استعمل في الطباعة من قوالب وأصول في المادة (٣٠) في حالة مخالفة أحكام هذا القانون، ونشر الحكم بالعقوبة في المادة (٣٢).

كما أقر المشرع الكويتي عقوبة الحبس مدة لا تتجاوز سنتين وغرامة لا تتجاوز ٢٠٠٠ دينار كويتي أو إحدى هاتين العقوبتين للقذف العلني في المادة (٢٠٩) من قانون الجزاء الكويتي. أما قانون المطبوعات والنشر الكويتي في مادته (٢٧) فرض فقط عقوبة الغرامة التي لا تتجاوز ٣٠٠٠ دينار ولا تزيد على ١٠٠٠٠ دينار لمرتكب جريمة القذف الصحفي (رئيس التحرير وكاتب المقال أو المؤلف)، لكن مع عدم الإخلال بأي عقوبة أشد ينص عليها قانون آخر، أي بمعنى يجوز للمحكمة أن تحكم بعقوبة الحبس المنصوص عليها في المادة (٢٠٩) من قانون الجزاء الكويتي. كما أجازت هذه المادة (٢٧) للمحكمة الجزائية، في حالة ارتكاب القذف الصحفي، أن تأمر بإلغاء الترخيص أو تعطيل الصحيفة

مدة لا تزيد على سنة واحدة ومصادرة العدد المنشور وضبط النسخة والدعامة الأصلية المثبت عليها وإعدامها وإغلاق المطبعة المستخدمة في الطبع.

وفي قانون الصحافة الفرنسي هناك عقوبة الحبس والغرامة والمصادرة. فيعاقب مرتكب القذف الصحفي تجاه الموظفين بما فيهم رئيس الدولة، والأفراد العاديين بالغرامة وبمبالغ متفاوتة. فبموجب المادة (٣٠) تكون الغرامة ٤٥٠٠ يورو للقذف العلني الموجه لمجريات المحاكم والقوات البرية والبحرية والجوية والهيئات القائمة والإدارات العامة. وتكون الغرامة ١٢٠٠ يورو في حالة القذف العلني الموجه للأفراد، أما إذا كان القذف تجاه فرد أو مجموعة من الأفراد بسبب أصلهم أو إثنائهم أو عدم إثنائهم إلى عرق أو أمة أو جنس أو دين معين، فتكون العقوبة الحبس لمدة سنة وغرامة قدرها ٤٥٠٠٠ يورو (المادة ٣٢). وتكون عقوبة التحقير المقررة جهاراً نحو السفراء والوزراء المفوضون المرسلون والقائمون بالأعمال أو أية بعثات دبلوماسية معتمدة لدى الحكومة الفرنسية غرامة قدرها ٤٥٠٠٠ يورو (المادة ٣٦)^(١٩٥).

وتنص المادة (٦١) على مصادرة المنشورات أو المطبوعات أو الإعلانات أو الملصقات التي تم القبض عليها، وفي جميع حالات الأمر بحجز وإتلاف النسخ المعدة للبيع، لا يطبق هذا الأمر إلا على بعض أقسام النسخ المقبوضة. كما أن المادة (٦٢) تنص على عقوبة تعطيل الجريدة أو المنشور الدوري لمدة لا تتجاوز ثلاثة أشهر عند الحكم بالإدانة. أما المشرع السويدي فإنه ينص على عقوبات الحبس والغرامة والمصادرة والحظر والحجز في قانون العقوبات وقانون حرية الصحافة. فالفصل الخامس من الجزء الثاني من قانون العقوبات بعنوان (القذف) حدد عقوبة الغرامة (دون تحديد المبلغ) للقذف بصورة عامة، لكن إذا كانت الجريمة جسيمة (defamation gross) تكون العقوبة الغرامة أو الحبس لمدة لا تتجاوز سنتين^(١٩٦). وينص قانون حرية الصحافة السويدي كذلك على عقوبة الغرامة للقذف الصحفي في المادة (١٢) من الفصل الخامس، لكن إذا كانت ظروف الجريمة قاسية ومشددة للغاية، تكون العقوبة الحبس لمدة لا تتجاوز سنة. والمادة (٣) من الفصل السادس تنص على عقوبة الغرامة أو الحبس لمدة لا تتجاوز سنة، في حالة نشر المواضيع المحظورة من النشر في هذا القانون بما فيها القذف. كما تنص المادة (٧) من الفصل السابع على عقوبة مصادرة المواضيع المنشورة التي تتضمن جريمة صحفية^(١٩٧). وإضافة إلى المصادرة فقد تحظر المطبوعات الدورية لمدة تحددها المحكمة ولا تتجاوز ستة أشهر، إذا كانت الجريمة الصحفية جسيمة^(١٩٨). وينص هذا القانون أيضاً في المادة (١) من الفصل العاشر على عقوبة حجز المطبوعات المعدة للنشر في انتظار قرار

(١٩٥)

Uta Melzer, *Insult Laws: In Contempt of Justice, A Guide to Evolution of Insult Laws in 2009*, Published by the World Press Freedom Committee, Paris, France, 2010, p16.

Carolyn R Wendell, *The Right To Offend, Shock Or Disturb, A Guide to Evolution of Insult Laws in 2007 and 2008*, Published by World Press Freedom Committee, 2009, p14-15.

ولتقدير ما إذا كانت الجريمة جسيمة، تؤخذ الوقائع التي تتضمنها الجريمة بعين الاعتبار، من حيث محتواها ونطاق نشرها وما إذا كان القاذف يقصد بها إحداث ضرر جسيم. تنظر المادة الثانية من الفصل الخامس-الجزء الثاني، من قانون العقوبات السويدي لسنة ١٩٦٢.

وتعني المصادرة إتلاف كافة النسخ المعدة للنشر، والقوالب والأحجار والمعدات الطباعة الحجرية، واللوحات والمواد الأخرى المعدة

خصيصاً لطباعة هذا الموضوع. تنظر الفقرة الثانية من المادة ٧ -الفصل السابع من قانون حرية الصحافة السويدي. Second

Paragraph of Article 7-Section 7 of Swedish Freedom of Press Act 1949:105

Article 8-Section 7

(١٩٨)

المحكمة، إذا كانت هناك أسباب لمصادرة محتملة في حالة ارتكاب جريمة صحفية. والمادة (٥) من هذا الفصل تعطي صلاحية للمحكمة أن تأمر بحجز وحظر المطبوعات. لكن يكون الحجز فقط على النسخ المعدة للنشر (المادة ٨- الفصل العاشر).

والمرجع النمساوي حدد عقوبة الحبس والغرامة والمصادرة حسب الأحوال عن جريمة القذف الصحفي، في قانون الصحافة. فتنص الفقرة الأولى من المادة (٢٥) من قانون الصحافة النمساوي على عقوبة الغرامة عن جريمة القذف الصحفي دون تحديد مقدارها. كما أن الفقرة الثانية من نفس المادة تنص على عقوبة الحبس بدلاً عن الغرامة، إذا كانت الغرامة المفروضة على مالك الوسيلة الإعلامية لم يكن بالإمكان تنفيذها. وأجازت المادة (٣٦) للمحكمة أن تأمر بمصادرة مخزون المطبوعات المعدة للنشر في حالة ارتكاب الجرائم الصحفية، أو بمسح الأجزاء التي تشكل جريمة في الموقع الإلكتروني.

لكن ما هو ملفت للنظر هو موقف المشرع النمساوي من تحديد مبلغ التعويض للمقذوف، وذلك في الفقرة الأولى من المادة (٦) من قانون الصحافة النمساوي، حيث تنص على أن مبلغ التعويض يعتمد على آثار ونطاق المواضيع المنشورة، كما يعتمد على نوعية ونطاق إنتشار وتداول المادة الإعلامية، ويجب مراعاة الأساس الإقتصادي لمالك المؤسسة الإعلامية التي تنشر وقائع القذف، عند الحكم بالتعويض. ويجب أن لا يتجاوز التعويض عن ٢٠ ألف يورو، أما إذا كانت الجريمة وآثارها جسيمة، لايتجاوز مبلغ الغرامة عن ٥٠ ألف يورو في كل الأحوال^(١٩٩).

ونحن نرى بأن ما ذهب إليه المشرع النمساوي هو موقف أسلم وأكثر اعتدالاً ومنطقاً من موقف القوانين المقارنة الأخرى، لأنه يأخذ نطاق وآثار المواضيع المنشورة، ونوعية ونطاق إنتشار المادة الإعلامية مع مراعات الأساس الإقتصادي لمالك المؤسسة الإعلامية بنظر الإعتبار في النقد القذفي الصحفي، بمعنى يجب أن يكون مبلغ التعويض المقرر عن جريمة قذف مرتكبة في جريدة محلية غير مشهورة، مختلف تماماً عن جريمة قذف جسيمة وذات آثار خطيرة مرتبكة عن طريق القنوات الفضائية على سبيل المثال، حيث حدد الحد الأقصى لمبلغ التعويض في النوع الأول من القذف ب (٢٠ ألف يورو)، وحدد الحد الأعلى للنوع الثاني ب (٥٠) ألف يورو.

وفيما يتعلق بفرض العقوبة على الصحفي، نرى أن موقف المشرع الكردستاني في قانون العمل الصحفي لإقليم كوردستان هو الأفضل بين هذه القوانين، وأكثر إحتراماً وتقديراً لعمل الصحفي، وذلك بعدم فرضه عقوبة الحبس على الصحفي، أيأ كان نوع الجريمة الصحفية التي يرتكبها، واكتفى بالغرامة وإن كانت هناك ملاحظات على مبالغ الغرامة.

Article (6/1) of Austrian Press Act 12th June 1981:

“If an offence is committed in a media, such as defamation, libel, slander, insult or ridicule, the person affected is entitled to claim from the media owner indemnity for the injury suffered. The amount of the indemnity depends on the scope and the effects of the publication, in particular on the type and circulation of the media; the preservation of the economic basis of the media owner is to be respected. The indemnity must not exceed 20,000 euros, in case of defamation or particularly serious effects of libel or slander the maximum is 50,000 euros....”

الخاتمة

بعد عرض موضوع دراستنا ومناقشة وتحليل موقف القانون العراقي والقوانين المقارنة بخصوص الجوانب الموضوعية لجريمة النقد الصحفي القذفي، نلخص أهم ما توصلنا إليه من الإستنتاجات والمقترحات فيما يلي:
أولاً: الإستنتاجات:

1. أن حق النقد الصحفي هو جزء من حرية الصحافة، والتي تعد فرعاً من فروع حرية الطباعة والنشر، وهي أيضاً جزء أساسي من حرية التعبير، ونجد الأساس القانوني له في المواثيق الدولية والداستاتير والتشريعات الداخلية (في القوانين العقابية وقوانين الصحافة والطباعة والنشر).
2. وأن حق النقد يدخل في نطاق الحقوق المدنية، وفي الحقوق المدنية يصنف ضمن الحقوق العامة (الملتصقة بالشخصية) بإعتبار أن له نفس خصائص الحقوق الملتصقة بالشخصية، يثبت للشخص مجرد كونه إنساناً، كما أنه لا يسقط بالتقادم وغير قابل للتنازل عنه أو التصرف فيه، وأنه حق غير مالي ولا ينتقل الى الورثة.
3. أحد خصائص حق النقد الصحفي، هو أنه حق مقيد شأنه شأن الحقوق الأخرى، فله حدود يتنهي عندها حينما تبدأ حقوق الآخرين في المجتمع. فيجب أن لا يسئ أو يتعسف في استعماله وأن لا يستهدف القيم التي يحرص عليها كل إنسان من الشرف والإعتبار، والتي يحميها القانون عن طريق تجريم حالات تجاوز حق النقد عندما تصل الى حد القذف أو السب، لأن إطلاقية حق النقد يؤدي الى الفوضى والإضطراب في الحياة الإجتماعية، لذا نجد أن المشرع يحاول دائماً أن يجد نوع من الموازنة بين حق النقد والحقوق والحريات الأخرى، ويوضع لحق النقد حدود متعلقة بالحق في الخصوصية، وحدود متعلقة بأحترام الحق في الشرف والإعتبار.
4. أن النقد الصحفي القذفي له طبيعة قانونية خاصة تختلف عن جرائم القانون العام من سب و قذف، و من خصائصه: فإنه جريمة عمدية و جريمة وقتية، ومن جرائم العلانية.
5. وأن حق النقد الصحفي بما له من صفات وخصائص، يستقل ويتميز عن جرائم السب والقذف والإهانة والإخبار الكاذب. كما أنه حق مباح في نطاق الشروط المحددة له، التي تختلف عن شروط النقد القذفي المباح.
6. أن حق النقد المباح يجد له السند القانوني في الدستور، ولا يحتاج لإعتبار أسباب الإباحة (إستعمال الحق وأداء الواجب) في قوانين العقابية أساساً لإباحته، وإنما تعتبر هذه الأسباب أساساً لإباحة النقد الصحفي القذفي.
7. تتغير كيفية إيجاد نوع من التوازن والموازنة بين حق النقد والحريات الأخرى، أي بين حق الجمهور في الحصول على المعلومات، وحقوق الأفراد في حماية سمعتهم وإعتبارهم، بحسب إحترام حرية الصحافة وحرية الرأي والتعبير بصورة عامة، حيث نجد أن هذه الموازنة في السويد على سبيل المثال، تم تحقيقها بشكل مختلف عن موقف قوانين الإقليم والعراق أو قوانين الدول العربية.
8. تختلف مواقف التشريعات حول شروط النقد القذفي المباح، حيث يشترط المشرع العراقي والمصري والكويتي أن يكون المقذوف موظف أو مكلف بخدمة عامة أو من في حكمهم، إضافة الى كون الواقعة المسندة متعلقة بالوظيفة العامة وإثبات صحتها. بيد أن المشرع الفرنسي والسويدي والنمساوي والنيوزلندي، لا

- يشترطون أن يكون المقذوف موظفاً، وإنما يباح النقد القذفي ولو كان موجهاً لفرد عادي، بشرط أن تكون الواقعة المسندة صحيحة، وأن تتعلق بالحياة العامة.
٩. النص الوارد في المادة (٢/٤٣٣) من قانون العقوبات العراقي بخصوص شروط إباحة القذف أفضل مما جاء به المشرع الكوردستاني في المادة (٨/٨) من قانون العمل الصحفي، حيث تتضمن الأولى عبارة "... أو كان يتولى عملاً يتعلق بمصالح الجمهور..."، ولا توجد هذه العبارة في قانون العمل الصحفي للإقليم، لأن هذه العبارة توسع من نطاق إباحة النقد القذفي الصحفي، وهذا ما يصب في مصلحة حرية الرأي والتعبير بصورة عامة، وحرية الصحافة وحق النقد الصحفي بصورة خاصة.
١٠. أن القانون العراقي والقوانين المقارنة أخذت بفكرتي (التضامن في المسؤولية) و (الالتزام في المسؤولية) معاً من أجل تنظيم المسؤولية الجنائية عن جريمة النقد الصحفي القذفي، وعدم ترك المجال لإفلات المتهم من المسؤولية، في حالة عدم معرفة الأشخاص المسؤولين الذين يسبقونه في الترتيب.
١١. لا يوجد قانون مختص بتنظيم حرية الصحافة والجرائم الصحفية في العراق، يوجد فقط قانون حقوق الصحفيين العراقي رقم (٢١) لسنة ٢٠١١، حيث لا يتضمن سوى بضعة مواد قانونية بخصوص حقوق وحماية الصحفيين، لذا يجب الرجوع الى القواعد العامة في قانون العقوبات وقانون أصول المحاكمات الجزائية العراقي في كل ما يتعلق بالدعاوى الناشئة عن الجرائم الصحفية.

ثانياً: المقترحات

١. نقترح على المشرع الكوردستاني أن يحذو حذو المشرع الكويتي في المادة (٢١٦) من قانون الجزاء الكويتي، حيث اعتبر ترديد أو تلخيص أو تفصيل عبارات القذف الصادرة بحسن نية من القاذف لأقوال أو عبارات تعود لغيره وهي منقولة عنه سبباً للإباحة.
٢. على الرغم من أن قانون العمل الصحفي يتضمن فقط عقوبة الغرامة عن النقد القذفي الصحفي، نقترح على المشرع الكوردستاني أن ينص صراحة على حظر حبس الصحفي احتياطياً في قانون العمل الصحفي، لأن حتى إذا كان الحد الأقصى من العقوبات للصحفيين منخفضاً، فيمكن أن يتعرضوا للملاحقة وإحتمال توقيفهم على يد الشرطة واعتقالهم قبل المحاكمة، حتى إذا لم تفرض المحكمة سوى غرامة طفيفة عليهم.
٣. من شروط النقد القذفي المباح في قانون العمل الصحفي لإقليم كوردستان العراق، أن يكون المقذوف ذا صفة وظيفية أو نيابية أو متعلقة بمصالح الجمهور وأن تتعلق الواقعة بحياته الوظيفية، وأن يثبت الناقد القاذف صحة ما يسنده. لكن نجد أن قوانين الصحافة في الدول التي تحتل صدارة الترتيب العالمي لحرية الرأي والتعبير، ومنها ما أخذناها في دراستنا (السويد و النمسا و نيوزلندا وفرنسا)، لم يشترط أن يكون المقذوف موظفاً، بل يباح للصحفي أن يوجه القذف لأي شخص عادي ولو لم يكن ذو صفة نيابية، بشرط أن تكون الواقعة المسندة متعلقة بالحياة العامة وأن يثبت صحتها. لذا نقترح على المشرع الكوردستاني أن يحذو حذو موقف هذه القوانين المقارنة في قانون العمل الصحفي بأن يلغي شرط كون المقذوف موظفاً أو ذا صفة نيابية، وأن يكتفي بالشرطين الباقيين لإباحة القذف الصحفي، ضماناً لحرية الرأي والتعبير وأداء دور إيجابي وبناء من قبل الصحفي، لأن هناك أمور كثيرة متعلقة بالحياة العامة وتهم المجتمع، لكن يحرم

على الصحفي تناولها، لعدم توافر هذا الشرط (كون المقذوف موظف أو ذو صفة نيابية)، لذا يجب أن لا تقيد حرية الصحافة لغرض حماية سمعة ذوي الصفة النيابية الى هذه الدرجة، فحق الجمهور في معرفة الحقيقة بالنسبة للأمر التي تهمه، أولى بالحماية من حق الموظف العمومي في سمعته. لذا نقترح على المشرع الكوردستاني والعراقي أن يتبنيا نص بهذا المفهوم والمحتوى، كما في النصين التاليين: "أما إذا كان القذف متعلقاً بأمر تهم الجمهور ومتعلقة بمصالحه وأقام القاذف الدليل على كل ما أسنده، إنتفت الجريمة" أو "إذا كان القذف متعلقاً بالحياة العامة للمجتمع ومصالحه، واقام القاذف الدليل على كل ما أسنده، إنتفت الجريمة".

٤. نقترح على المشرع الكوردستاني أن ينشأ محاكم مختصة بقضايا النشر والإعلام، على الأقل في المحافظات الثلاث، تحقيقاً لمبدأ التخصص في عمل المحاكم، وأن يخصص لهذه المحاكم قضاة متمرسين بأن يكونوا على دراية تامة بدور رجال الصحافة والإعلام ومكانتهم الإجتماعية على أن يتم التعامل معهم بما يتناسب مع هذه المكانة لوجود شكاوى من قبلهم أو ضدهم.
٥. نقترح على المشرع العراقي بأن يشرع قانوناً خاصاً بتنظيم حرية الصحافة والجرائم الصحفية، تأسياً بموقف القوانين المقارنة التي أوردناها في دراستنا، بحيث يوفر فيه ضمانات قانونية خاصة بالصحفيين، أكثر مما وردت في قانون العقوبات وقانون أصول المحاكمات الجزائية.

المصادر

المصادر باللغة العربية

القرءآن الكريم

أولاً: المعاجم

١. ابن حماد الجوهري، الصحاح، تاج اللغة العربية وصحاح العربية، ط ٤، دار العلمين، بيروت، (بدون سنة الطبع).
٢. ابن منظور، لسان العرب، دار المعارف، القاهرة، (بدون سنة الطبع).
٣. أبي الحسين أحمد بن فارس بن زكريا، معجم مقاييس اللغة، الجزء الخامس، دارالفكر للطباعة والنشر والتوزيع، بيروت، (بدون سنة الطبع).
٤. أحمد بن محمد بن ع لي الفيومي المقرئ، المصباح المنير، مكتبة لبنان، بيروت، ١٩٨٧.
٥. المنجد في اللغة والاعلام، ط ٣٩، دارالمشرق، بيروت، ٢٠٠٢.
٦. شعبان عبدالعاطي عطية وآخرون، المعجم الوسيط، ط ٤، مجمع اللغة العربية، مكتبة الشروق الدولية، القاهرة، ٢٠٠٤.
٧. صالح العلي الصالح وأمينة الشيخ سليمان الأحمد، المعجم الصافي في اللغة العربية، الرياض، ١٩٨٩.
٨. محمد بن أبي بكر بن عبدالقادر الرازي، مختار الصحاح، المكتبة العصرية، القاهرة، بدون سنة الطبع.
٩. محمد بن يعقوب افروزآبادي، القاموس المحيط، ط ٨، مؤسسة الرسالة للطباعة والنشر، بيروت، ٢٠٠٥.

ثانياً: الكتب

١٠. د. ابراهيم الداوقوي، قانون الإعلام، نظرية جديدة في الدراسات الاعلامية الحديثة، مطبعة وزارة الأوقاف والشؤون الدينية، بغداد.
١١. ابراهيم المشاهدي، المبادئ القانونية في قضاء محكمة التمييز، القسم الجنائي، مطبعة جاحظ، بغداد ١٩٩٠.
١٢. ابراهيم المشاهدي، المختار من قضاء محكمة التمييز، القسم الجنائي، الجزء الأول، مطبعة الزمان، بغداد، ١٩٩٨.
١٣. ابراهيم بن عبدالله المطلق، التدرج في دعوة النبي، ط١، مركز البحوث والدراسات الإسلامية، الرياض، ١٩٩٦.
١٤. د. أحمد ابراهيم عطية، النظام القانوني للإعلانات في القانون المدني، ط١، دار النهضة العربية، القاهرة، ٢٠٠٦.
١٥. أحمد البريدي، حرية الصحافة، (بدون اسم المطبعة ومكان الطبع)، ٢٠٠٠.
١٦. أحمد المهدي وأشرف شافعي، جرائم الصحافة والنشر، دار الكتب القانونية، القاهرة، ٢٠٠٥.
١٧. أحمد فوزي، أشهر المحاكمات الصحفية في العراق، ط١، مطبعة اوفسيت الانتصار، بغداد، ١٩٨٥.
١٨. د. أسامة ظافر كبارة، المسؤولية الصحفية واخلاقيات المهنة، المجموعة المتخصصة في المسؤولية القانونية للمهنيين، المؤتمر العلمي السنوي لكلية الحقوق، منشورات الحلبي الحقوقية، بيروت، ٢٠٠٠.
١٩. د. أشرف توفيق شمس الدين، شرح قانون العقوبات، القسم العام، النظرية العامة للجريمة والعقوبة، طبعة خاصة لطلاب التعليم المفتوح بكلية الحقوق بجامعة بنها، القاهرة، ٢٠١٢.
٢٠. د. أشرف رمضان عبدالحميد، حرية الصحافة، ط ١، دار النهضة العربية، القاهرة، ٢٠٠٤.
٢١. د. الشافعي محمد بشير، قانون حقوق الانسان، ط ٣، منشأة المعارف، الاسكندرية، ٢٠٠٤.
٢٢. د. أمال عبدالرحيم عثمان، جرائم العلانية، دار النهضة العربية، القاهرة ، ١٩٧٢.
٢٣. د. أمين مصطفى محمد، الحماية الجنائية الإجرائية للصحفي، دار المطبوعات الجامعية، الإسكندرية، ٢٠١٠.
٢٤. د. تافكء عباس البستاني ، مبدأ الإختصاص العالي في القانون العقابي، ط ١، مطبعة آراس، أربيل، ٢٠٠٨.
٢٥. د. جلال ثروت، النظرية العامة لقانون العقوبات، مؤسسة الثقافة، الاسكندرية، (بدون سنة الطبع).
٢٦. د. جلال ثروت، نظم الإجراءات الجنائية، دار الجامعة الجديدة، الإسكندرية، ٢٠٠٣.
٢٧. د. جمال الزعبي، النظرية العامة لجريمة الافتراء، منشورات الحلبي الحقوقية، بيروت، ٢٠٠٤.
٢٨. د. حاتم حسن بكار، أصول الإجراءات الجنائية، منشأة المعارف، الإسكندرية، ٢٠٠٧.
٢٩. د. حسام الدين كامل الاهواني، الحق في احترام الحياة الخاصة-الحق في الخصوصية، دار النهضة العربية، القاهرة، بدون سنة الطبع.
٣٠. د. حسام محمد سامي جابر، المساهمة التعبية في القانون الجنائي، دارالكتب القانونية، القاهرة، ٢٠٠٩.
٣١. د. حسين أمين، وضع الإعلام في مصر، الجامعة الأمريكية بالقاهرة، أبريل (بدون سنة الطبع).
٣٢. د. حكمت موسى سلمان، طاعة الأوامر وأثرها في المسؤولية الجزائية، الطبعة الأولى، المكتبة الوطنية، بغداد، ١٩٨٧.
٣٣. حمد بن حمدان بن سيف الربيعي، القيود الجنائية على حرية التعبير عن الرأي من خلال وسائل الإعلام، دار النهضة العربية، القاهرة، ٢٠١٠.
٣٤. د. خالد رمضان عبدالعال سلطان، المسؤولية الجنائية عن جرائم الصحافة دراسة مقارنة، ط ٢، دار النهضة العربية، القاهرة، ٢٠١٠.

٣٥. د.خضر خضر، مدخل الى الحريات العامة وحقوق الانسان، ط ٢، المؤسسة الحديثة للكتاب، لبنان، ٢٠٠٤.
٣٦. د. رؤوف عبيد، مبادئ القسم العام من التشريع العقابي، ط٤، دار الفكر العربي، القاهرة ١٩٧٩.
٣٧. د. رزكار محمد قادر، شرح قانون أصول المحاكمات الجزائية، الدعوى الجزائية، الطبعة الأولى، مؤسسة O.P.L.C للطباعة والنشر، أربيل، ٢٠٠٣.
٣٨. د. رعد الجدة، التشريعات الدستورية في العراق، دار الكتب والوثائق، بغداد، ١٩٩٨.
٣٩. د. رمسيس بهنام، النظرية العامة للقانون الجنائي، ط ٣، منشأة المعارف، الاسكندرية، ١٩٩٧.
٤٠. د. رمسيس بهنام، قانون العقوبات، جرائم القسم الخاص، منشأة المعارف، الاسكندرية، (بدون سنة الطبع).
٤١. روبرت شمول، مسؤوليات الصحافة، مركز الكتب الاردني، ١٩٩٠.
٤٢. سالم روضان الموسوي، جرائم القذف والسب عبر القنوات الفضائية، ط ١، منشورات الحلبي الحقوقية، بيروت، ٢٠١٢.
٤٣. سامان فوزي، المسؤولية المدنية للصحفي (دراسة مقارنة)، دار وائل للنشر، عمان، ٢٠٠٧.
٤٤. د. سعد صالح الجبوري، مسؤولية الصحفي الجنائية عن جرائم النشر، ط ١، المؤسسة الحديثة للكتاب، بيروت، ٢٠١٠.
٤٥. د. سعيد حسب الله عبدالله، شرح قانون أصول المحاكمات الجزائية، دار الحكمة للطباعة والنشر، الموصل، ١٩٨٨.
٤٦. د. سليمان عبدالمنعم، النظرية العامة لقانون العقوبات، منشورات الحلبي الحقوقية، بيروت، ٢٠٠٣.
٤٧. صالح سيد منصور، جريمة القذف في حق ذوي الصفة العمومية، مطبعة عباس عبدالرحمن، القاهرة، بدون سنة الطبع.
٤٨. د. صالح محسوب، التفسير والقياس في التشريعات العقابية الحديثة، شركة التجارة والطباعة المحدودة، بغداد، ١٩٥٣.
٤٩. طارق جامباز ونهلة محمد سعدالله، شذرات من واقع المرأة الكوردستانية خلال الأعوام (١٩٩٢-٢٠٠٩)، الطبعة الخامسة، مطبعة شهاب، اربيل، ٢٠٠٩.
٥٠. د. طارق رشيد كهردي، حماية الحرية الشخصية في القانون الجنائي، ط١، مطبعة آراس، أربيل، ٢٠٠٩، ص٢٠٩.
٥١. د. طارق سرور، جرائم النشر والاعلام، الكتاب الاول (الاحكام الموضوعية)، ط ١، دار النهضة العربية، القاهرة، ٢٠٠٤.
٥٢. د. طارق سرور، جرائم النشر والإعلام، ذاتية الخصومة الجنائية، الكتاب الثاني (الأحكام الإجرائية)، ط ١، دار النهضة العربية، القاهرة، ٢٠٠٩.
٥٣. د. عاطف عدلي العبد و د. نهى عاطف العبد، المدخل الى الإذاعة والتلفزيون، دار الفكر العربي، ٢٠٠٨.
٥٤. عبدالأمير العكلي و د. سليم إبراهيم حربة، أصول المحاكمات الجزائية، الجزء الثاني، بغداد، بدون سنة الطبع.
٥٥. د. عبدالحليم موسى يعقوب، حرية التعبير الصحفي في ظل الأنظمة السياسية العربية، الطبعة الأولى، دار مجدلاوي للنشر والتوزيع، عمان، ٢٠٠٣.
٥٦. د. عبد الحميد الشورابي، الجرائم التعبيرية- جرائم الصحافة والنشر، منشأة المعارف، الاسكندرية، ٢٠٠٤.
٥٧. د. عبد الحميد الشورابي، جريمة القذف والسب في ضوء القضاء والفقهاء، دار المطبوعات الجديدة، الاسكندرية، ١٩٨٥.

٥٨. عبد الحميد المنشاوي، جرائم القذف والسب وإفشاء الأسرار، دار الجامعة الجديدة، الاسكندرية، ٢٠٠٥.
٥٩. د. عبد الخالق النواوي، جرائم القذف والسب العلني وشرب الخمر بين الشريعة والقانون، ط ٢، المكتبة العصرية، بيروت، ١٩٨١.
٦٠. عبد السلام مقلد، الجرائم العلقية على شكوى والقواعد الإجرائية الخاصة بها، دار المطبوعات الجامعية، الإسكندرية، ١٩٨٩.
٦١. د. عبدالفتاح بيومي حجازي، المبادئ العامة في جرائم الصحافة والنشر، دار الفكر الجامعي، الإسكندرية، ٢٠٠٦.
٦٢. د. عبدالكريم بن علي بن محمد النملة، إثبات العقوبات بالقياس، ط ١، مكتبة الرشد للنشر والتوزيع، الرياض، ١٤١٠هـ.
٦٣. د. عبدالله ابراهيم محمد المهدي، ضوابط التجريم والاباحة في جرائم الرأي، ط ١، دار النهضة العربية، القاهرة، ٢٠٠٥.
٦٤. د. عبد النبي عبدالله الطيب، إدارة المؤسسات الصحفية، جامعة وادي النيل، الخرطوم، بدون سنة الطبع.
٦٥. عثمان ياسين علي، قوانين الصحافة والنشر في إقليم كردستان والعراق والدول العربية، مطبعة رؤذة لات، أربيل، ٢٠١١.
٦٦. عصام عفيفي عبدالبصير، حقوق الانسان وتشريعات النشر والاعلان (حق النقد والتعبير)، دار الكتب المصرية، القاهرة، بدون سنة الطبع.
٦٧. د. عصمت عبدالله الشيخ، النظام القانوني لحرية إصدار الصحف، دار النهضة العربية، القاهرة، ١٩٩٩.
٦٨. علي حسن طوالبه، جريمة القذف، ط ١، دار الثقافة للنشر والتوزيع، عمان، ١٩٨٩.
٦٩. د. علي حسين خلف ود. سلطان عبدالقادر الشاوي، المبادئ العامة في قانون العقوبات، ط ٢، شركة العاتك لصناعة الكتاب، القاهرة، ٢٠١٠.
٧٠. د. علي عبدالقادر القهوجي، شرح قانون العقوبات، القسم العام، المسؤولية الجنائية والجزاء الجنائي، ط ١، منشورات الحلبي الحقوقية، بيروت، ٢٠٠٩.
٧١. د. عمر سالم، الدفع بالحقيقة في جريمة القذف ضد ذوي الصفة العمومية، ط ١، دار النهضة العربية، القاهرة، ١٩٩٥.
٧٢. د. عمر مشهور حديثة الجازي، المبادئ الأساسية لقانون حق المؤلف، ورقة عمل مقدمة في ندوة "حق المؤلف في الأردن: بين النظرية والتطبيق"، الجامعة الأردنية، كلية الحقوق، ٢٠٠٤.
٧٣. د. غالب على الداودي، المدخل الى علم القانون، ط ٦، دار وائل للطباعة والنشر، عمان، ٢٠٠٤.
٧٤. د. فتحي أحمد سرور، القانون الجنائي الدستوري، ط ٢، دار الشروق، القاهرة، ٢٠٠٢.
٧٥. د. فخري عبدالرزاق صليبي الحديثي، شرح قانون العقوبات (القسم الخاص)، العاتك، القاهرة، بدون سنة الطبع.
٧٦. د. فخري عبدالرزاق صليبي الحديثي، شرح قانون العقوبات-القسم العام، العاتك، القاهرة (بدون سنة الطبع).
٧٧. فرانسوا لسلي و نقولا ماكاريزا، وسائل الإتصال المتعددة "ملتيميديا"، ط ١، عويدات للنشر والطباعة، بيروت، ٢٠٠١.
٧٨. فؤاد رزق، الأحكام الجزائية العامة، منشورات الحلبي الحقوقية، بيروت، ٢٠٠٣.

٧٩. د. قدري علي عبدالمجيد، الاعلام وحقوق الانسان، دار الجامعة الجديدة للنشر، الاسكندرية، ٢٠٠٨.
٨٠. كامل السعيد، شرح قانون العقوبات، الجرائم الواقعة على الشرف والحرية، ط١، دار الثقافة للنشر والتوزيع، عمان، ١٩٩٦.
٨١. كمال سعدي، حقوق المؤلف، د. م جامعة صلاح الدين، أربيل، ١٩٩٧.
٨٢. د. مأمون محمد سلامة، قانون العقوبات، القسم العام، دار الفكر العربي، القاهرة، ١٩٧٩.
٨٣. د. مأمون محمد سلامة، قانون الإجراءات الجنائية، ط ١، دار الفكر العربي، القاهرة، ١٩٨٠.
٨٤. د. ماهر عبد شويش الدرة، الأحكام العامة في قانون العقوبات، دار الحكمة، الموصل، ١٩٩٠.
٨٥. د. ماهر عبد شويش الدرة، شرح قانون العقوبات، القسم الخاص، شركة العاتك لصناعة الكتب، القاهرة، ٢٠٠٩.
٨٦. د. مجيد خضر السبعواوي، نظرية الغلط في قانون العقوبات المقارن، الطبعة الأولى، المركز القانوني للإصدارات القانونية، القاهرة، ٢٠١٣.
٨٧. محروس نصار الهيتي، النتيجة الجرمية في قانون العقوبات، ط١، مكتبة السنهوري، بغداد، ٢٠١٠.
٨٨. محسن ناجي، الاحكام العامة في قانون العقوبات، الطبعة الأولى، مطبعة العاني، بغداد، ١٩٧٤.
٨٩. د. محمد السيد سعيد، حرية الصحافة من منظور حقوق الانسان، مركز القاهرة لدراسات حقوق الانسان، القاهرة، ٢٠٠٢.
٩٠. د. محمد باهي أبو يونس، التقييد القانوني لحرية الصحافة، دار الجامعة الجديدة للنشر، الأسكندرية، ١٩٩٦.
٩١. محمد حسين الموسوي، جرائم القذف والذم والتحقيق بين الشريعة والقانون، ط ١، مركز ابن دريس الحلي للدراسات الفقهية، ٢٠٠٨.
٩٢. د. محمد حماد الهيتي، الخطأ المفترض في المسؤولية الجنائية، ط ١، دار الثقافة للنشر والتوزيع، عمان، ٢٠٠٥.
٩٣. د. محمد زكي أبو عامر، قانون العقوبات، القسم العام، دار الجامعة الجديدة للنشر، الاسكندرية، ٢٠٠٧.
٩٤. د. محمد سعد إبراهيم، حرية الصحافة ، دراسة في السياسة التشريعية وعلاقتها بالتطور الديمقراطي، ط ٣، دار الكتب العلمية، القاهرة، ٢٠٠٤.
٩٥. د. محمد سعيد حسين أمين، حرية الصحافة وضمائم ممارستها وضوابط تنظيمها، دار النهضة العربية، القاهرة ٢٠٠٥.
٩٦. د. محمد سليمان الأحمد، الخطأ وحقيقة أساس المسؤولية المدنية في القانون العراقي، ط ١، مكتب التفسير للنشر والإعلان، أربيل، ٢٠٠٨.
٩٧. د. محمد صبحي نجم، النظرية العامة للجريمة، ط ١، دار الثقافة للنشر والتوزيع، عمان، ٢٠٠٦.
٩٨. د. محمد عبدالحميد، جرائم الصحافة والنشر وفقا لأحدث القوانين، بدون إسم المطبعة وسنة الطبع، القاهرة.
٩٩. د. محمد عبداللطيف عبدالعال ، حسن نية القاذف في حالي الأخبار والنقد، دار النهضة العربية، القاهرة، ٢٠٠٣.
١٠٠. د. محمد عبداللطيف عبدالعال، مفهوم الشرف والاعتبار في جرائم القذف والسب، دار النهضة العربية، القاهرة، ٢٠٠٢.
١٠١. د. محمد عبدالله، في جرائم النشر، دار النشر للجامعات المصرية، القاهرة، ١٩٥١.
١٠٢. د. محمد علي السالم عياد الحلبي، شرح قانون العقوبات، القسم العام، دار الثقافة للنشر والتوزيع، عمان، ١٩٩٧.

١٠٣. د. محمد علي سويلم، نظرية دفع المسؤولية الجنائية، منشأة المعارف، الإسكندرية، ٢٠٠٧.
١٠٤. د. محمد محمد مصباح القاضي، مبدأ حسن النية في قانون العقوبات، دار النهضة العربية، القاهرة، بدون سنة الطبع.
١٠٥. د. محمد معروف عبدالله، نحو قانون عقوبات عراقي جديد، مطبعة شهاب، أربيل، ٢٠١٠.
١٠٦. د. محمدي فريدة زاوي، المدخل للعلوم القانونية، نظرية الحق، المؤسسة الوطنية للفنون المطبعية، الجزائر، ١٩٩٨.
١٠٧. د. محمود محمود مصطفى، شرح قانون العقوبات، القسم العام، ط ١٠، مطبعة جامعة القاهرة، القاهرة، ١٩٨٣.
١٠٨. د. محمود نجيب حسني، أسباب الإباحة في التشريعات العربية، النظرية العامة للإباحة، استعمال الحق، جامعة الدول العربية، المطبعة العالمية، القاهرة، ١٩٦٢.
١٠٩. د. محمود نجيب حسني، شرح قانون الإجراءات الجنائية، الجزء الأول، ط ٤، دار النهضة العربية، القاهرة، ٢٠١١.
١١٠. د. محمود نجيب حسني، شرح قانون العقوبات-القسم الخاص، ط ٤، دار النهضة العربية، القاهرة، ٢٠١٢.
١١١. د. محمود نجيب حسني، شرح قانون العقوبات، القسم العام، ط ٣، منشورات الحلبي الحقوقية، بيروت (بدون سنة الطبع).
١١٢. د. مصطفى إبراهيم الزلي، أسباب إباحة الأعمال الجرمية في الشريعة والقانون، الطبعة الثانية، مطبعة شهاب، أربيل، ٢٠١٠.
١١٣. مصطفى الشاذلي، الجرائم الماسة بالشرف والإعتبار والآداب، المكتب العربي الحديث، الإسكندرية، بدون سنة الطبع.
١١٤. معوض عبدالنواب، القذف والسب والبلاغ الكاذب وإفشاء الاسرار والشهادة الزور، دار المطبوعات الجامعية، الاسكندرية، ١٩٨٨.
١١٥. د. ممدوح خليل بحر، حماية الحاية الخاصة في القانون الجنائي، دار النهضة العربية، القاهرة، بدون سنة الطبع.
١١٦. د. موسى جواد الموسوي وآخرون، الاعلام الجديد تطور الأداء والوسيلة والوظيفة، الطبعة الألكترونية الأولى، الدار الجامعية للطباعة والنشر والترجمة، جامعة بغداد، ٢٠١١.
١١٧. د. منذر الشاوي، القانون الدستوري، الجزء الأول، ط ٢، العاتك لصناعة الكتاب، القاهرة، ٢٠٠٨.
١١٨. نجاد البرعي وآخرون، القول الفصل، دراسة في اتجاهات القضاء الأردني في العامل مع قضايا المطبوعات والنشر ٢٠٠٠-٢٠٠٦، المكتبة الوطنية، عمان (بدون سنة الطبع).
١١٩. نسرین عبدالحميد نبيه، جرائم النشر والصحافة في الدول العربية، المكتب الجامعي الحديث، الإسكندرية، ٢٠١٠.
١٢٠. د. نظام توفيق المجالي، شرح قانون العقوبات، قسم العام، ط ١، دار الثقافة للنشر والتوزيع، عمان، ٢٠٠٤.
١٢١. د. نوال طارق إبراهيم العبيدي، الجرائم الماسة بحرية التعبير عن الفكر، ط ١، دار الحامد للنشر والتوزيع، عمان، ٢٠٠٩.
١٢٢. د. هشام القاسم، المدخل الى علم الحقوق، مطبعة الانشاء، دمشق، ١٩٦٥.
١٢٣. د. همام محمد محمود زهران و د. مصطفى احمد ابو عمرو، مبادئ القانون، ط ١، منشورات الحلبي الحقوقية، بيروت، ٢٠١٠.

١٢٤. همداد مجيد علي المرزاني، أثر الإنفعال في المسؤولية الجنائية والعقاب، ط١، التفسير للنشر والإعلان، أربيل، ٢٠٠٧.

١٢٥. د. وائل حسن عبدالشافي، مشكلة النقص في القانون، المكتب الجامعي الحديث، الاسكندرية، ٢٠٠٩.

١٢٦. وحدة الدعم القانوني لحرية الرأي والتعبير بالشبكة العربية لمعلومات حقوق الانسان، الدليل في قضايا النشر (القذف والسب)، ط ١، القاهرة، ٢٠٠٩، ص ٣٤.

١٢٧. د. وسام فاضل راضي، الإعلام الإذاعي والتلفزيوني الدولي، دار عدنان للنشر، بغداد، ٢٠١٢.

ثالثا: الرسائل والأطاريح

١٢٨. إبراهيم حمد المرز، القنوات الفضائية وتأثيرها على منظومة القيم الإجتماعية لدى طلاب الثانوية العامة بمدينة الرياض، رسالة ماجستير، جامعة الإمام محمد بن سعود، كلية العلوم، قسم الإجتماع، ٢٠١١.

١٢٩. أحمد جعفر عبيد السلطان، الدفاع الشرعي في جرائم الإعتبار، رسالة ماجستير، كلية القانون، جامعة السليمانية، ٢٠٠٧.

١٣٠. أحمد سعدي سعيد الأحمد، المتهم وضماناته وحقوقه في الإستجواب والتوقيف "الحبس الإحتياطي"، رسالة ماجستير، جامعة النجاح، كلية الدراسات العليا، نابلس، فلسطين، ٢٠٠٨.

١٣١. الشوادي عبدالبديع أحمد عبدالمجيد، دور المجني عليه في الظاهرة الإجرامية وأثره في مسؤولية الجاني، رسالة دكتوراه، جامعة الزقازيق، كلية الحقوق، قسم القانون الجنائي، ٢٠١٠.

١٣٢. العربي مجيدي، نظرية التعسف في إستعمال الحق وأثرها في أحكام فقه الإسرّة، أطروحة ماجستير، كلية أصول الدين، جامعة الجزائر، ٢٠٠٢.

١٣٣. باديس لونيس، جمهور الطلبة الجزائريين والأترنت، رسالة ماجستير، جامعة منتوري، كلية العلوم الإنسانية والعلوم الإجتماعية، قسم علوم الإعلام والاتصال، ٢٠٠٧-٢٠٠٨.

١٣٤. بشوش عائشة، المسؤولية الجنائية للأشخاص المعنوية، رسالة ماجستير، جامعة الجزائر، كلية الحقوق، ٢٠٠٦.

١٣٥. بن عقون الشريف، غاية العقوبة في الشريعة الإسلامية والقانون الوضعي، رسالة ماجستير، جامعة الجزائر، كلية العلوم الإسلامية، الجزائر، ٢٠٠٥.

١٣٦. درابلة العمري سليم، تنظيم المسؤولية الجنائية عن جرائم الصحافة المكتوبة، رسالة ماجستير، جامعة الجزائر، كلية الحقوق والعلوم الإدارية بن عكنون، فرع القانون الجنائي والعلوم الجنائية، الجزائر، ٢٠٠٣-٢٠٠٤.

١٣٧. رزكار محمد قادر، العلاقة السببية في القانون الجنائي - دراسة مقارنة، رسالة ماجستير مقدمة الى كلية القانون جامعة صلاح الدين ١٩٩٦.

١٣٨. سامان فوزي عمر، إساءة إستعمال حق النقد- دراسة تحليلية مقارنة في القانون المدني، أطروحة دكتوراه، جامعة السليمانية، ٢٠٠٧.

١٣٩. سامية عبد الرزاق خلف، التجاوز في الإباحة، أطروحة ماجستير، كلية القانون، جامعة بغداد، ٢٠٠٥.

١٤٠. سرور بن محمد العبدالوهاب، الدافع والباعث على الجريمة وأثرهما في العقوبات التعزيرية، رسالة ماجستير، جامعة نايف العربية للعلوم الأمنية، كلية الدراسات العليا، قسم العدالة الجنائية، رياض، ٢٠٠٤.

١٤١. شيماء زكي محمد الصائغ، أباحة القذف في القانون العراقي، رسالة ماجستير، كلية القانون-جامعة صلاح الدين، اربيل، ٢٠٠٨.
١٤٢. صالح بن حمدان بن يحيى الزهراني، تحريك الدعوى الجنائية في جرائم القذف والسب في الشريعة والقانون، رسالة ماجستير، أكاديمية نايف العربية للعلوم الأمنية، كلية الدراسات العليا، قسم العدالة الجنائية، الرياض، ٢٠٠٣.
١٤٣. طلال عبد حسين البدراني، الشرعية الجزائية، أطروحة دكتوراه، كلية القانون، جامعة الموصل، ٢٠٠٢.
١٤٤. عبدالعزيز بن عبدالله عبدالعزيز الصعب، التعسف في استعمال الحق في مجال الإجراءات المدنية، رسالة دكتوراه، جامعة نايف العربية للعلوم الأمنية، كلية الدراسات العليا، قسم العدالة الجنائية، الرياض، ٢٠١٠.
١٤٥. عبده يحيى محمد الشاطبي، مبدأ شرعية التجريم والعقاب، اطروحة ماجستير، كلية القانون، جامعة بابل، ٢٠٠١.
١٤٦. عبير شفيق جورج الرحباني، استخدامات الصحافة الإلكترونية وأنعكاساتها على الصحف الورقية اليومية في الأردن، رسالة ماجستير، جامعة الشرق الأوسط للدراسات العليا، كلية الآداب، قسم الإعلام، آذار، ٢٠٠٩.
١٤٧. عمر فخري عبد الرزاق الحديثي، تجريم التعسف في استعمال الحق بوصفه سببا من أسباب الإباحة، أطروحة دكتوراه، جامعة بغداد، ٢٠٠٥.
١٤٨. لقمان بامون، المسؤولية الجنائية للشخص المعنوي عن جريمة تلويث البيئة، رسالة ماجستير، جامعة قاصدي مرباح-ورقلة-كلية الحقوق العلوم السياسية، قسم الحقوق، الجزائر، ٢٠١٢.
١٤٩. مجيد خضر السعاوي، الرابطة السببية في قانون الجنائي، رسالة ماجستير، كلية القانون، جامعة بغداد، ١٩٩٩.
١٥٠. محمد ناصر أحمد ولد علي، التوقيف "الحبس الإحتياطي" في قانون الإجراءات الجنائية الفلسطيني، رسالة ماجستير، جامعة النجاح، كلية الدراسات العليا، نابلس، فلسطين، ٢٠٠٧.
١٥١. مسوس رشيدة، إستجواب المتهم من طرف قاضي التحقيق، رسالة ماجستير، جامعة الحاج الخضر، باتنة، كلية الحقوق، قسم العلوم القانونية، الجزائر، ٢٠٠٥-٢٠٠٦.

رابعاً: البحوث والدراسات

١٥٢. أحمد عبيس نعمة الفتلاوي، السلطان القضائية و التشريعية طبقا للدستور العراقي، بحث منشور في مجلة مركز دراسات الكوفة، العدد ٧، ٢٠٠٨.
١٥٣. د. بودالي محمد، المسؤولية الجنائية عن الجرائم الصحفية، مجلة المحامي، السنة الثانية، العدد ٣، نوفمبر ٢٠٠٤.
١٥٤. حسين جميل، التكييف القانوني لحق النقد، مجلة القضاء، العدد الأول والثاني، السنة السادسة عشر، العراق، ١٩٥٨.
١٥٥. د. رزكار محمد قادر، معايير تحديد الاختصاص المكاني للمحاكم الجزائية والمشاكل التي تثيرها، مجلة القانون والسياسة، السنة الثانية، العدد الثاني، كانون الأول، اربيل، ٢٠٠٤.
١٥٦. د. رنا إبراهيم سليمان العطور، المسؤولية الجزائية للشخص المعنوي، مجلة جامعة دمشق للعلوم الاقتصادية والقانونية، المجلد ٢٢، العدد الثاني، ٢٠٠٦.

١٥٧. زياد محمد فالح بشابشه، مدى ملائمة القواعد القانونية لحماية سمعة الإنسان وإعتباره من التشهير، مجلة الجامعة الإسلامية للدراسات الاقتصادية والإدارية، المجلد العشرون، العدد الثاني، يونيو ٢٠١٢.
١٥٨. د. ساجر عبد ناصر الجبوري و د. شبلي أحمد عيسى شبيلات، دعوى القذف دراسة مقارنة بين الفقه الإسلامي والقانون الوضعي، مجلة جامعة تكريت للعلوم القانونية والسياسية، المجلد ٣/ العدد ١/ السنة ٢٠١١، ٢.
١٥٩. د. شعباني مالك، دور التلفزيون في التنشئة الاجتماعية، مجلة العلوم الإنسانية و الاجتماعية، العدد السابع، الجزائر، جانفي ٢٠١٢.
١٦٠. د. صباح مصباح محمود، التكييف القانوني للإخبار الجرمي في قانون العقوبات العراقي، مجلة كلية الحقوق، جامعة النهريين، المجلد ١٤، العدد ٤، ايلول ٢٠١٢.
١٦١. د. ضياء الدين مهدي حسين الصالحي، أسباب الإباحة والغلط بها في القانونين العراقي والإلماني، القضاء-مجلة حقوقية فصلية، العدد الثاني، السنة الحادية والأربعون، بغداد، ١٩٨٦.
١٦٢. د. ضياء عبدالله و عادل كاظم، مدى ملائمة نظام المسؤولية التتابعية للتطبيق على جرائم الصحافة المرتكبة من خلال شبكة الانترنت، مجلة جامعة كربلاء العلمية، المجلد السادس، العدد الثالث/إنساني، ٢٠٠٨.
١٦٣. د. عادل علي المانع، طبيعة المسؤولية الجزائية لرئيس التحرير، مجلة الحقوق، العدد الرابع، السنة الرابعة والعشرون، الكويت، ديسمبر ٢٠٠٠.
١٦٤. د. غنام محمد غنام، الجوانب الإجرائية للدعوى الجزائية عن جرائم السب والقذف بطريق الصحافة في القانون الكويتي، مجلة الحقوق، الكويت، السنة العشرون، العدد الثاني، يونيو ١٩٩٦.
١٦٥. د. مجيد خضر السبعوي، إنتفاء المسؤولية الجنائية للقاذف في النقد الصحفي الهادف، بحث منشور في مجلة بحوث مستقبلية، مركز الدراسات المستقبلية، في كلية الحداثة الجامعة، العدد ٢٣، تموز ٢٠٠٨.

خامسا: المواثيق الدولية

١٦٦. الميثاق العالمي لحقوق الإنسان الصادر في ١٢/٢٨/١٩٤٨.
١٦٧. الإتفاقية الأوروبية لحقوق الانسان لعام ١٩٥٠.
١٦٨. العهد الدولي للحقوق المدنية والسياسية لسنة ١٩٦٦.
١٦٩. الميثاق الأفريقي لحقوق الإنسان والشعوب لعام ١٩٨١.
١٧٠. الميثاق العربي لحقوق الانسان لعام ٢٠٠٤.

سادسا: الدساتير

أ- الدساتير العراقية

١٧١. القانون الأساسي العراقي لعام ١٩٢٥.
١٧٢. دستور ٢٧ تموز ١٩٥٨.
١٧٣. دستور ٤ نيسان ١٩٦٣.
١٧٤. دستور ٢٢ نيسان ١٩٦٤.
١٧٥. دستور ٢٩ نيسان ١٩٦٤.

١٧٦. دستور ٢١/ايلول ١٩٦٨.
١٧٧. دستور عام ١٩٧٠.
١٧٨. قانون إدارة الدولة العراقية للمرحلة الإنتقالية لسنة ٢٠٠٤.
١٧٩. الدستور العراقي النافذ لسنة ٢٠٠٥.

ب- الدساتير المقارنة

١٨٠. الدستور الاردني الصادر لسنة ١٩٥٢.
١٨١. الدستور الكويتي لسنة ١٩٦٢.
١٨٢. الدستور المصري لسنة ١٩٧١.
١٨٣. الدستور السوري لسنة ١٩٧٣.
١٨٤. الدستور اللبناني لسنة ١٩٩٠.
١٨٥. الدستور اليمني لسنة ١٩٩٤.
١٨٦. الدستور الجزائري لسنة ٢٠٠٢.
١٨٧. دستور مملكة البحرين لسنة ٢٠٠٢.
١٨٨. الدستور القطري لسنة ٢٠٠٣.
١٨٩. دستور جمهورية السودان الانتقالي لسنة ٢٠٠٥.
١٩٠. دستور المملكة المغربية لسنة ٢٠١١.

سابعاً: القوانين العقابية

١٩١. قانون العقوبات المصري رقم ٥٨ لسنة ١٩٣٧.
١٩٢. قانون العقوبات اللبناني رقم ٣٤٠ لسنة ١٩٤٣.
١٩٣. قانون العقوبات السوري رقم ١٤٨ لسنة ١٩٤٩.
١٩٤. قانون الإجراءات الجنائية المصري رقم ١٥٠ لسنة ١٩٥٠.
١٩٥. قانون الاجراءات والمحاكمات الجنائية الكويتي لسنة رقم ١٧ لسنة ١٩٦٠.
١٩٦. قانون الجزء الكويتي رقم ١٦ لسنة ١٩٦٠.
١٩٧. قانون العقوبات الاردني رقم ١٦ لسنة ١٩٦٠.
١٩٨. قانون العقوبات الجزائري رقم ١٥٦-٦٦ لسنة ١٩٦٦.
١٩٩. قانون العقوبات العراقي رقم ١١١ لسنة ١٩٦٩.
٢٠٠. قانون أصول المحاكمات الجزائية العراقي رقم ٢٣ لسنة ١٩٧١.
٢٠١. قانون الجزاء العماني رقم ٧/٧٤ لسنة ١٩٧٤.
٢٠٢. قانون العقوبات البحريني رقم ١٥ لسنة ١٩٧٦.
٢٠٣. قانون العقوبات القطري رقم ١١ لسنة ٢٠٠٤.
٢٠٤. قانون العقوبات اليمني رقم ١٢ لسنة ٢٠٠٤.

٢٠٥. قانون العقوبات التونسي رقم ٤٦ لسنة ٢٠٠٥.

ثامنا: قوانين الصحافة والنشر

٢٠٦. قانون الصحافة الفرنسي لسنة ١٨٨١.
٢٠٧. قانون المطبوعات المصري رقم ٢٠ لسنة ١٩٣٦.
٢٠٨. قانون المطبوعات اللبناني، ١٤ أيلول ١٩٦٢.
٢٠٩. قوانين المطبوعات العراقي رقم ٢٠٦ لسنة ١٩٦٨.
٢١٠. قانون المطبوعات والنشر الاماراتي رقم ١٥ لسنة ١٩٨٠.
٢١١. قانون الصحافة والمطبوعات اليمني رقم ٢٠ لسنة ١٩٩١.
٢١٢. قانون المطبوعات لاقليم كردستان العراق رقم ١٠ لسنة ١٩٩٣.
٢١٣. قانون تنظيم الصحافة المصري رقم ٩٦ لسنة ١٩٩٦.
٢١٤. قانون المطبوعات والنشر الاردني رقم ٨ لسنة ١٩٩٨ المعدل.
٢١٥. قانون المطبوعات والنشر الكويتي رقم ٣ لسنة ٢٠٠٦.
٢١٦. قانون العمل الصحفي في إقليم كردستان العراق المرقم ٣٥ لسنة ٢٠٠٧.
٢١٧. قانون الصحافة التونسية الجديد لسنة ٢٠١١.
٢١٨. قانون حقوق الصحفيين العراقي رقم (٢١) لسنة ٢٠١١.
٢١٩. قانون الاعلام الجزائري الجديد رقم ١٢-٥ لسنة ٢٠١٢.

تاسعا: القوانين الأخرى

٢٢٠. قانون المدني العراقي رقم ٤٠ لسنة ١٩٥١.
٢٢١. قانون الخدمة المدنية العراقي رقم ٢٤ لسنة ١٩٦٠.
٢٢٢. قانون التنظيم القضائي العراقي رقم (١٦٠) لسنة ١٩٧٩.
٢٢٣. قانون رقم (١١) لسنة ١٩٩٢ الصادر من برلمان إقليم كردستان.
٢٢٤. قانون رقم (٧) لسنة ٢٠٠١ الصادر من برلمان إقليم كردستان.
٢٢٥. قانون رقم (١٤) لسنة ٢٠٠٢ الصادر من برلمان إقليم كردستان.
٢٢٦. قانون تعديل الغرامات لإقليم كردستان العراق، رقم ٦ لسنة ٢٠٠٢.
٢٢٧. قانون تعديل الغرامات العراقي، رقم ٦ الصادر في ٢٧ كانون الثاني ٢٠٠٨.
٢٢٨. قانون تنظيم القضاء الكويتي رقم (٢٣) لسنة ١٩٩٠.

عاشرا: الآراء والبيانات

٢٢٩. بيان لمجلس القضاء الأعلى، العدد ٨١/ق/أ، الصادر في ١١/٧/٢٠١٠، منشور بمجلة الوقائع العراقية، السنة الثانية والخمسون، العدد ٤١٦٠، في ١٢ آب ٢٠١٠.

٢٣٠. الرأي الصادر من مجلس شورى الإقليم، العدد ٢٠١١/٣٦ بتاريخ ٢٠١١/١٠/١١، بتوقيع القاضي: شوان محي الدين علي رئيس مجلس الشورى.

٢٣١. تشكيل محكمة قضايا النشر والأعلام، خبر قضائي منشور في النشرة القضائية، العدد الثالث عشر، تموز ٢٠١٠.

الحادي عشر: المصادر الألكترونية

٢٣٢. أحمد التميمي، حق النقد الاعلامي وشروطه في القانون العراقي، دراسة منشورة بتاريخ ٢٠١٢/٢/١ على الموقع:
www.dorar-aliraq.com/t/81385

٢٣٣. أحمد الحلبي، أحكام نقض فى رد القضاء، دراسة منشورة بتاريخ ٢٠١٢/٦/١ متاح على الموقع:
www.hdrmut.net/vb/showthread.php?t=326196

٢٣٤. أحمد سيف الاسلام حمد، مذكرة للدفع بعدم دستورية مواد الاتهام المواد (٣٠٢) فقرة ب و (٣٠٣) فقرة ب و (٣٠٦) و (٣٠٧) من قانون العقوبات المصري، منشورة بتاريخ ٢٠١٣/٢/١ على الموقع:
www.old.qadaya.net/node/375

٢٣٥. أحمد عز العرب، المسؤولية الجنائية للأشخاص المعنوية ومدى تصور ارتكابه لجرائم إنتخابية وكيفية مواجهتها، دراسة قانونية منشورة بتاريخ ٢٠١٣/٤/١ على الموقع:
www.ahmedezzelarab.blogspot.com/2013/01/blog-post_29.html

٢٣٦. د. أحمد لطفي السيد، الحق في العقاب، دراسة منشورة بتاريخ ٢٠١٢/١٢/١، على الموقع:
www.startimes.com/f.aspx?t=14576887

٢٣٧. الأمر الصادر عن سلطة الإنتلاف المؤقتة، رقم (١٢) لسنة ٢٠٠٤، موقع قاعدة التشريعات العراقية (٢٠١٣/٤/١):
www.iraq-ild.org/LoadLawBook.aspx?SP=ALL&SC=210220065759169

٢٣٨. د. بدر عبدالحميد هميسه، موقف المسلم من المعارض، مقال منشور بتاريخ ٢٠١٢/١/١٥ على الموقع:
www.saaaid.net/Doat/hamesabadr/249.htm

٢٣٩. بركات محمد، الفرق بين الحقوق الحريات، دراسة منشورة بتاريخ ٢٠١٢/١٢/١ على الموقع:
www.kanoundjadid.blogspot.com/2012/08/blog-post_23.html

٢٤٠. د. تامر محمد الدمياطي، التضامن في المسؤولية القائمة على الخطأ المفترض، جامعة عين شمس، القاهرة، ٢٠١١. بحث منشور بتاريخ (٢٠١٢/٢/١) على الموقع:
www.mans.edu.eg/faclaw/arabic/megala/documents/50/2.pdf

٢٤١. توترات بين الحزبين الحاكمين والإعلاميين، تقرير منشور على الموقع الرسمي لمراسلو بلا حدود (تاريخ الزيارة: ٢٠١٣/٦/١):
www.archives.rsf.org/article.php3?id_article=31852

٢٤٢. حارث أديب، حرية الانسان بين الإطلاق والتقييد، (والمؤلف هو رئيس الهيئة الإدارية في المنظمة الإسلامية لحقوق الإنسان)، مقال منشور بتاريخ ٢٠١٢/٨/١ على الموقع:
www.mn940.net/forum/forum32/thread10048.html

٢٤٣. حامد تركي بويابس، النية الحسنة.. شرط أساسي لا بد من توافره في حق الناقد، دراسة منشورة بتاريخ ٢٠١٣/٢/١ على الموقع:
www.alshaeb.com/ArticleDetail.aspx?artid=1751

٢٤٤. حمدي الاسيوطي، السب والقذف وحرية الرأي والتعبير. ص ٣٥. دراسة منشورة بتاريخ ٢٠١٢/٧/١ متاح على الموقع: www.shaimaatalla.com/vb/showthread.php?t=2047

٢٤٥. حمدي الاسيوطي، جرائم النشر والصحافة ... وحماية الصحفي، ص ١١، دراسة منشورة بتاريخ ٢٠١٢/٧/١ على الموقع: www.old.openarab.net/ar/node/39

٢٤٦. حوار صحفي مع (القاضي شهاب احمد ياسين) رئيس محكمة قضايا النشر والإعلام، منشور على موقع (العراق الجديد) تاريخ الزيارة ٢٠١٣/٤/١: www.4newiraq.com/news/?sid=24764

٢٤٧. خالد الديك، المسؤولية الجنائية للشخص المعنوي، ص ٦، دراسة قانونية منشورة بتاريخ ٢٠١٣/٤/١ على الموقع: www.marocdroit.com/المسؤولية-الجنائية-للشخص-المعنوي-a2820.html

٢٤٨. موقع دار القضاء العالي، محكمة النقض المصرية. (٢٠١٣/٢/١):

ww.cc.gov.eg/Courts/Cassation Court/Criminal/Cassation Court Criminal.a
[spx](http://www.cc.gov.eg/Courts/Cassation Court/Criminal/Cassation Court Criminal.a)

٢٤٩. دانييل سيمونز و توبي مندل (هيئة المادة ١٩)، ألف باء التشهير، مدخل الى أبرز مفاهيم قانون التشهير، ٢٠٠٦، ص ١، متاح في تاريخ ٢٠١٢/٥/١ على الموقع:

www.transparency-kuwait.org/index.php?ind=downloads&op=entry_view&iden=364

٢٥٠. رباب الجابر، مبدأ شرعية الجريمة والعقوبة، ص ١٩-٢٠، دراسة منشورة بتاريخ ٢٠١٢/١١/١ على الموقع: www.ksa-law.com/vb/index.php

٢٥١. رشيد شمشيم، النقد المباح، مجلة البحوث والدراسات العلمية، المركز الجامعي د. يحيى فارس بالمدينة، الجزائر، ن: ب ع: ٠١-نوفمبر ٢٠٠٧، ص ٢، متاح على الموقع (٢٠١٢/٦/١):

www.univ-medea.dz/revue/images/Volumes/volume1/t7.pdf

٢٥٢. سالم روضان الموسوي، القياس في القانون الجنائي (تعليق على قرار محكمة استئناف بابل الاتحادية بصفتها التمييزية)، [الحوار المتمدن العدد: ٣٩٠٧ - ٢٠١٢](http://www.ahewar.org/debat/show.art.asp?aid=331863)، متاح في تاريخ (٢٠١٢/١١/٢٠) على الموقع: www.ahewar.org/debat/show.art.asp?aid=331863

٢٥٣. سالم روضان الموسوي، رجل الاعلام وحق النقد، النقد المباح في التشريع العراقي، دراسة منشورة في تاريخ (٢٠١٢/٦/١) على الموقع:

www.ahewar.org/debat/show.art.asp?aid=215890

٢٥٤. سالم روضان الموسوي، لماذا المحكمة المتخصصة بقضايا النشر والإعلام؟ مقال منشور بتاريخ ٢٠١٣/٤/١ على الموقع: www.annabaa.org/nbanews/2010/08/132.htm

٢٥٥. د. سعيد بن عبدالله العبري، نظرية التعسف في استعمال الحق في الفقه الإسلامي، جامعة السلطان قابوس، ص ١٠، بحث منشور بتاريخ ٢٠١٣/٥/١٠ على الموقع:

www.forum.moe.gov.om/~moeoman/web/index.php

٢٥٦. سهى بطرس قوجا، الطابع النسبي للحرية العامة، مقال منشور بتاريخ ٢٠١٣/٢/١ على الموقع: www.tellskuf.com/index.php?option=com_content&view=article&id=25298:aa&catid=425:2011-11-07-15-27-03&Itemid=63

٢٥٧. د. سيد محمد ساداتي الشنقيطي، القنوات الفضائية، المآخذ والإيجابيات، ص ٦-٥. دراسة منشورة بتاريخ www.up99.com/dldoip43459.pdf.html على الموقع: ٢٠١٣/٢/١٠
٢٥٨. سيف مهيبوب العسلي، الديمقراطية: الحقوق المطلقة والحقوق النسبية، مقال منشور بتاريخ ٢٠١٢/٨/١ متاح على الموقع: www.26sep.net/articles.php?id=2446
٢٥٩. عبدالستار محمد رمضان روزباني، رؤية قانونية في المحكمة المختصة في قضايا النشر والاعلام في العراق، مقال منشور بتاريخ ٢٠١٣/٣/١ على الموقع: www.iraqja.iq/view.591
٢٦٠. عبدالله المطيري، الحرية مفهومة من خلال عالم الضرورة، مقال منشور بتاريخ ٢٠١٣/٢/١ على الموقع: www.alwatan.com.sa/Articles/Detail.aspx?ArticleId=15886
٢٦١. فارس حامد عبد الكريم، حق النقد وجرائم التعبير- في معايير الفصل بين أسباب الإباحة والتجريم، بحث منشور بتاريخ (٢٠١٢/٧/٢٠) على الموقع: www.annabaa.org/nbanews/2010/02/145.htm
٢٦٢. فارس حامد عبد الكريم، الشرعية الجنائية في فلسفة التشريع الجنائي، دراسة منشورة بتاريخ ٢٠١٢/١١/١٥، على الموقع: www.aljadidah.com/2009/05/7991/
٢٦٣. قاموس المعاني العربية، متاح على الموقع (٢٠١١/١١/١): www.almaany.com/home.php?language=arabic&lang_name=word&word=الني
٢٦٤. قرارات المحكمة الاتحادية، موقع السلطة القضائية: www.iraqja.iq/
٢٦٥. علي عبدا لله الحمادة، الركن المعنوي للجريمة (القصد الجرمي)، ص ٣١. دراسة قانونية منشورة بتاريخ ٢٠١٣/٢/١ على الموقع: www.4shared.com/file/107228119/9580b38b/
٢٦٦. محكمة ترد دعوى ضد صحيفة العالم، خبر منشور بتاريخ ٢٠١٣/٣/١ على الموقع: www.anhri.net/?p=18335
٢٦٧. موقع محكمة النقض الفرنسي (٢٠١٣/٤/١): www.courdecassation.fr
٢٦٨. محكمة قضايا النشر والاعلام ترد دعوى لصالح احدى الصحف اليومية، خبر منشور بتاريخ ٢٠١٣/٤/١٦ على موقع الاخبار: www.alnajafnews.net/najafnews/news.php?action=fullnews&id=87980
٢٦٩. محكمة قضايا النشر ترفض دعوى الصحة ضد (الزمان)، خبر منشور بأريخ ٢٠١٣/٢/١٥ على الموقع: www.azzaman.com/?p=4264
٢٧٠. محمد الكحط، حرية الصحافة بين أخلاقية المهنة والنصوص القانونية، دراسة منشورة بتاريخ ٢٠١٢/٨/١ على الموقع: www.4shared.com/zip/1Xv2bkxE/
٢٧١. د.محمد شطاح، الإذاعة إعلام المستقبل، مجلة الاعلام و العصر، العدد ١١، ابريل ٢٠١٢، الإمارات العربية المتحدة. دراسة منشورة بتاريخ ٢٠١٣/٢/١٠ على الموقع: www.jadeedmedia.com/component/content/article/46-2012-04-18-15-02-07/182-2012-05-04-03-57-17.html

٢٧٢. د. محمد عبدالله، فى جرائم النشر، حرية الفكر - الأصول العامة فى جرائم النشر جرائم التحريض، كتاب منشور بتاريخ ٢٠١٢/٢/١٠ على الموقع:
www.egyptjudgeclub.org/jcma/books/book_detail.php?id=13&sub=2687
٢٧٣. د. نادر عبد العزيز شافي، جرائم الافتراء، مجلة الجيش، العدد ٢٧٦، حزيران ٢٠٠٨. متاح على الموقع:
www.lebarmy.gov.lb/article.asp?ln=ar&id=18475
٢٧٤. نبيح أمينة، حرية الإعلام والتعبير، مقال منشور بتاريخ ٢٠١٢/٩/١ على الموقع:
www.kenanaonline.com/users/mavie/posts/93981
٢٧٥. هاني عرب، مبادئ القانون (المقدمة فى دراسة الانظمة)، ملتقى البحث العلمي، ص٤٣ وما بعدها، دراسة منشورة بتاريخ ٢٠١٢/٧/٢٠ على الموقع:
www.4shared.com/get/cUuMZDWB/BL101.html
٢٧٦. الكويت تنصدر قائمة أفضل الدول العربية فى حرية الصحافة والاعلام، خبر منشور بتاريخ (٢٠١٣/٦/١٠) على الموقع:
www.annabaa.org/nbanews/56/284.htm
٢٧٧. موقع وزارة العدل المصرية، قاعدة التشريعات والاجتهادات المصرية (٢٠١٣/٢/١٠):
www.arablegalportal.org/egyptverdicts

المصادر باللغة الكردية

٢٧٨. كمال سعدى مصطفى، چوارچێوهى ياسایى نازادى رۆژنامهگهرى له كورستانى عێراقدا، تیزى دكتورا، كۆلێژى ياسا و راميارى، زانكۆى سه لآحهدين، ٢٠٠٣.
٢٧٩. د. كمال سعدى مصطفى، تاوانهكانى رۆژنامهوانى، تاوانى چوینپیدان و بوختانپیکردن (تانهوتهشه)، چاپخانهى مناره، ههولێر، ٢٠٠٤.
٢٨٠. هاوژین عومهر، ئیتیكى كارى رۆژنامهوانى، چاپخانهى موكریانى، ههولێر، ٢٠١٢.
٢٨١. گوڤارى لفين، ژماره ١٣٤، ريكهوتى ٢٠١٠/٨/٧.
٢٨٢. گوڤارى لفين، ژماره ١٦٠، ريكهوتى ٢٠١١/٥/١.
٢٨٣. گوڤارى لفين، ژماره ١٩١، ريكهوتى ٢٠١٢/٣/٢٠.
٢٨٤. گوڤارى لفين، ژماره ١٩٧، ريكهوتى ٢٠١٢/٥/١٥.
٢٨٥. گوڤارى لفين، ژماره ٢٢١، ريكهوتى ٢٠١٣/١/٢٠.
٢٨٦. گوڤارى لفين، ژماره ٢٣١، ريكهوتى ٢٠١٣/٥/٦.
٢٨٧. ههفتهنامهى رۆژنامه، ژماره ٥٩١.
٢٨٨. رۆژنامهى هاوولآتى، ژماره ٦١١.
٢٨٩. مآلپهپرى (لفين پريس): www.lvinpress.com

المصادر باللغة الإنجليزية

First: Books and Researches:

290. Bevan Marten, A Fairly Genuine Comment on Honest Opinion in New Zealand, Critical Study about the defence of honest opinion in relation to New Zealand's Defamation Act 1992. Victoria University of Wellington Law Review-New Zealand. Volume 36, (2005).
291. Carolyn R Wendell, The Right To Offend, Shock Or Disturb, A Guide to Evolution of Insult Laws in 2007 and 2008, Published by World Press Freedom Committee, 2009.
292. Civil Defamation: Undermining Free Expression, Article (19) Global Campaign For Free Expression, December 2009.
293. Defamation and Insult: Writers React, A report from International PEN's Writers in Prison Committee about Insult Laws in the European Union, A Silent Threats, October 2007.
294. Emma Walters and Alex Johnson, Decriminalizing Defamation, and IFJ Campaign Resource for Defeating Criminal Defamation, International Federation of Journalists, 2005.
295. Hugo Tiberg and Johan Schelin, Sweden, Kluwer Law International, Transport Law – Suppl. 26 (February 2009), Sweden.
296. Prof. Jane E. Kirtley, J.D, Criminal Defamation: An "Instrument of Destruction" University of Minnesota, Minneapolis, Minnesota, USA, November 18, 2003.
297. Jo Glanville , Free Speech Is Not For Sale, The Impact Of English Libel Law On Freedom Of Expression, a Report By English Pen & Index On Censorship, 2009.
298. J.W. Beames and others, Defamation: Fair Comment and Letters To The Editor, Institute Of Law And Reform, The University Of Alberta, Edmonton, Alberta, Report No. 35, October 1979.
299. LL.M, Sworn, attorney at Law Dana Rone, On Istitute of Criminal liability of Legal Entities in Eight Countries, Ministry of Justice of the Republic of Latvia, March 15, 2006, Lativa.
300. Liese Katschinka, The Austrian Judicial system, Institutions – Agencies – Services, Federal Ministry of Justice, Vienna, Austria, January 2009.
301. Marilyn Greene, IT'S A CRIME: How Insult Laws Stifle Press Freedom, a 2006 Status Report, Published By the World Press Freedom Committee, Denmark 2006.
302. Raymond Youngs, English, French, and Germany Comparative law, Cavendish publishing limited London. Sydney, 1988.

303. Prof. Ruth Walden, Insult Laws: An Insult to Press Freedom :An Insult to Press Freedom, A World Press Freedom Committee Study of More Than 90 Countries and Territories, Published by the World Press Freedom Committee, Rex Rand Fund, 2000.
304. The New Zealand Criminal Justice System and Restorative Justice, a legal study published by New Zealand Ministry of Justice, 2011.
305. The Swedish Police, an Intoduction, published by, Swedish National Police Board, Information Unit. Stockholm.
306. The Swedish Judicial System, a study produced by Swedish Ministry of Justice, March, 2006, Printed by NRS Tryckeri.
307. Ulla Nilsson, Is The Swedish pre-trial detention system in conflict with principles of EU-law? Master of European Affairs Programme Law, Master thesis, Faculty of Law, University of Lund, spring 2006.
308. Uta Melzer, Insult Laws: In Contempt of Justice, A Guide to Evolution of Insult Laws in 2009, Published by the World Press Freedom Committee, Paris, France, 2010.

Second: Constitutions

309. Virginia Bill of Rights 12 June 1776.
310. United States constitution 1787.
311. French Declaration of the Rights of Man and of Citizen 1789.
312. French Constitution 1946.
313. Basic Law for the Federal Republic of Germany 1946.
314. French Constitution 1958.
315. Canadian Charter of Rights and Freedoms 1982.
316. Austrian Constitution 1983.
317. Finnish Constitution 12 June 1999.

Third: Penal Codes and Other legislations

318. Finland Penal code (39/1889).
319. New Zealand District Courts Act, 1947.
320. Swedish Judicial Procedure Act, No 740, 1948.
321. Swedish Freedom of Press Act 1949:105.
322. New Zealand Penal code, No 43, 1961.
323. Swedish Penal Code 1965.
324. Austrian Press Act 1981.
325. Canadian criminal code, C-46, 1985.
326. French Penal Code 1992.

327. French Criminal Procedure Act. 1992.
328. New Zealand Defamation Act, No 105, 1992.
329. German Criminal Code, 13 November 1998.
330. Norwegian General Civil Penal Code, No. 1۳, 2005.

Forth: Electronic Recourse

331. Difference Between Right and Freedom, a published article at 1/8/2012 on: www.differencebetween.net/language/difference-between-right-and-freedom/
332. Charles Cooper Townsend and Alfred Roland Haig, (The English Law Governing the Right of Criticism and Fair Comment), The American Law Register (1852-1891), Vol. 39, No. 8, (First Series) Volume 30, p527-528. (1/7/2012): www.jstor.org/stable/pdfplus/3305353.pdf?acceptTC=true
333. The French Legal System, Edited by Ministry of Justice, 2012: www.justice.gouv.fr/art_pix/french_legal_system.pdf
334. Gorge W. Rainbolt, Rights Theory, philosophy compass, Georgia state University, 2006. A study published on (1/8/2012) at: www.blackwellpublishing.com/pdf/compass/phco_003.pdf
335. Doctor Mark Cooray, Human Rights Are Not Absolute, an article published on (10/8/2010)at: www.ourcivilisation.com/cooray/btof/chap225.htm
336. Lukas Bohuslav, On Selected Aspects of Criminal Liability of Legal Entities In the Legal Systems of Various European Countries, AD ALTA JOURNAL OF INTERDISCIPLINARY RESEARCH, P.16. An article published at (1/4/2013) on: www.magnanimitas.cz/ADALTA/0101/papers/bohuslav.pdf
337. World Press Freedom Index 2012, Reporters Without Borders For Freedom of Information, published at (1/6/2012) on: www.rsf.org
338. Wolf Thesis Guide to: Dispute Resolution in Central and southeastern Europe, Vienna, Austria, April 2009, p19. a legal study published at (1/4/2013) at: www.wolftheiss.com/tl_files/wolftheiss/CSC/Guides/The_Wolf_Theiss_Guide_to_Dispute_Resolution_in_Central_Eastern_and_Southeastern_Europe_edition1.pdf

التأصيل الشرعي لمبدأ عدم رجعية القانون العقابي إلى الماضي

أ.م.د. محمد شريف د. باقر جواد شمس الدين

جامعة سوران

فاكلتي القانون

قسم القانون

المقدمة

الحمد لله البر الجواد، الذي جلبت نعمه عن الإحصاء والأعداد، وأفضل الصلاة وأتم التسليم على المبعوث رحمة للعالمين سيدنا محمد وعلى آله وأصحابه وأتباعه أجمعين، وبعد:

ظهر مبدأ (عدم رجعية القانون العقابي إلى الماضي) كنتيجة من نتائج مبدأ (لا جريمة ولا عقوبة إلا بنص) وذلك من أجل تأمين الأفراد على حرياتهم الشخصية، ومباشرة نشاطاتهم دون خوف، وهم آمنون من أنهم ما خالفوا قانوناً، ولا ارتكبوا جريمة. فيعد هذا المبدأ من المبادئ المهمة والحتمية في جميع القوانين الخاصة بالنظام الجنائي؛ لأنه من الركائز الأساسية التي من خلالها يحافظ على حرية الفرد، ويضمن الفرد بواسطته الحرية التي هو بأمس الحاجة إليها، والأفمن يضمن حق الفرد وحرية لو فصل ووضع لفعله قانون جديد نكايه به؟ لذا نجد ونلاحظ أن الشرائع قد أولوا هذا المبدأ أهمية كبيرة، ومنها الشريعة الإسلامية الغراء حيث صاغت وسنت أحكامها وقضاءها على ضوء ومفهوم هذا المبدأ.

والهدف الأساس من هذا البحث الأمور التالية:

أولاً: تأصيل المبدأ من خلال التدليل عليه بالنصوص الشرعية (الآيات القرآنية، والأحاديث النبوية).

ثانياً: بيان تأريخ العمل بهذا المبدأ في كل من الشريعة الإسلامية والقوانين الوضعية.

ثالثاً: بيان لمن يعود فضل السبق إلى العمل بهذا المبدأ.

رابعاً: البت في موضوع الاستثناءات الواردة على هذا المبدأ، سواء في الشريعة أو في القانون.

وللوصول إلى هذه الأهداف التي من أجلها نهض البحث، انتهج الباحث:

أولاً: المنهج التحليلي المقارن، إذ أقوم بتحليل الموضوعات، ثم أجمع بينها في المحصلة النهائية، وغالباً ما أذكر أوجه الاتفاق والاختلاف بين الشريعة والقانون، عند قولي: ومما سبق يتضح أو يتبين أو يتجلى لنا... ونحوه ذلك. ثانياً: تأصيل المبادئ والموضوعات القانونية ونسبتها إلى مكانتها في نطاق الشريعة الإسلامية كالكتاب والسنة وأقوال فقهاء الشريعة الإسلامية الأجلاء.

واقترضى البحث تقسيمه على: مقدمة وثلاثة مباحث وخاتمة.

ذكرت في المقدمة أهمية الموضوع، وأهداف البحث وخطته.

أما المبحث الأول، فقد أفردته لبيان معنى هذا المبدأ وذكر مبرراته، وذلك ضمن مطلبين.

أما المبحث الثاني، فقد عقده لبيان تاريخ هذا المبدأ وتأصيله الشرعي وتطبيقاته، وذلك ضمن ثلاثة مطالب.

أما المبحث الثالث، فقد تناولت فيه مستثنيات هذا المبدأ، وذلك ضمن مطلبين.
أما الخاتمة فقد عرضت فيها أهم النتائج التي توصل إليها البحث.

المبحث الأول

مفهوم هذا المبدأ ومبرراته

سنعرض في هذا المطلب مفهوم هذا المبدأ في المطلب الأول، ثم نذكر المبررات التي دعت إلى وجوده في القانون
الوضعي من خلال المطلب الثاني:

المطلب الأول

مفهومه

فيما يلي مفهومه في الشريعة والقانون، على النحو التالي:

الفرع الأول: مفهومه في الشريعة.

بعد البحث والتقصي لم أعثر على مفهوم هذا المبدأ لا في كتب العلماء القدامى ولا المحدثين، لا لكون التشريع
الإسلامي لا يعرف الأثر الرجعي، أو لم يتعرض له بتاتا - فمعلوم أن الإسلام يجب ما قبله - وإنما لأسباب أخرى، لعل
من أهمها ما يلي:

1. عدم معرفة علماء الفقه الإسلامي القدامى هذا المبدأ بصيغته الحالية ليتمكنوا من تعريفه وبيان مفهومه.
2. اعتماد الباحثين المعاصرين في الفقه الإسلامي على كتب القوانين الوضعية لتحديد مفهوم هذا المبدأ؛ لأنها هي
المصادر المختصة التي تحتويه، وهي التي صدرته بصيغته الحالية إلى الفقه الإسلامي، وإن كان هذا الأخير سبق إلى
العمل بمضمونه.

لذا سنعتمد نحن أيضاً في تعريف هذا المبدأ وبيان مفهومه على ما ورد في كتب القوانين الوضعية؛ وذلك لأن
المراد به في الفقه الإسلامي يشابه ما يراد به في القوانين الوضعية، وورود مفهومه في هذا الأخير بشكل دقيق يفي
بالغرض.

وعليه من الممكن تعريف هذا المبدأ في التشريع الإسلامي على ضوء قوله تعالى ﴿... عَفَا اللَّهُ عَمَّا سَلَفَ

﴿...﴾^(١)، ونقول المراد به: أن أحكام التشريع الإسلامي لا تطبق على الحوادث التي سبقت نزول الحكم، وإنما تطبق
فقط على التي حدثت بعد نزول الحكم، وكذا التي نزل بسببها الحكم الشرعي لها.

الفرع الثاني: مفهومه في القانون.

مفهوم مبدأ (عدم رجعية القانون العقابي إلى الماضي) هو أن نص التجريم لا يسري على الماضي، أي: على ما
وقع قبل ذلك من أفعال، وإنما يسري فقط على الوقائع التالية لنفاذه. لذا فإن النص الواجب التطبيق على الجريمة
هو النص القائم النافذ وقت ارتكابها، وليس النص المعمول به وقت محاكمة مرتكبها^(٢).

(١) المائدة: من الآية ٩٥.

وتاريخ نفاذ القانون هو الفيصل في تحديد نطاق تطبيقه من الناحية الزمنية، وأغلبية القوانين حددت لحظة العمل بالمبدأ بانقضاء شهر على نشره في جريدة رسمية، إلا إذا حدد القانون موعداً آخر لذلك^(٣). واستخلاصاً لما سبق يظهر لنا أن التشريع الإسلامي، والقانون الوضعي يتفقان في المراد بـ(عدم الرجعية)، وإن كانا يختلفان في بعض الجزئيات، فالتشريع الإسلامي يطبق الحكم على الحادثة التي نزل بسببها الحكم، وإن كانت قد حدثت قبل نزول الحكم، وما هذا الاختلاف إلا بسبب وجود فرق جوهري بين طبيعة التشريع في الشريعة الإسلامية، وطبيعة التشريع في القوانين الوضعية.

المطلب الثاني

مبرراته

أسهمت جملة مبررات في ولادة هذا المبدأ، منها:

أولاً: إنه ضماناً من ضمانات الحرية للأفراد، إذ كم تتأذى الحرية الفردية من أن يعاقب إنسان سبق وأن تصرف في حدود ما يأمر به القانون النافذ وقت تصرفه، فإذا طبق القانون الجديد على فعل وقع قبل العمل به، كان في ذلك إهدار لمبدأ الشرعية الجنائية، ومساس بحريات الأفراد دون سند قانوني، وهذا هو الذي يفتح الباب على مصراعيه لتحكم القضاة وظلمهم واستبدادهم^(٤).

ثانياً: هناك مبررات مستمدة من القانون ذاته لتدعيم هذا المبدأ، تتبلور في الأفكار التالية:

١. فكرة الإنذار المسبق: فإذا كان القانون الجنائي سوطاً من جهة، وصافرة إنذار من جهة أخرى، فيتوجب عليه أن ينذر قبل أن يضرب بالسوط، وبناءً عليه حتى يتسنى عدُّ العقاب على الفعل صحيحاً ومشروعاً لا بد أن يكون هذا الفعل معتبراً جريمة معاقباً عليه قبل إتيانه، لذا فواجب المشرع هو الإنذار قبل العقاب^(٥).
٢. فكرة التعارض بين الجريمة والقانون: فالجريمة تمثل كياناً قانونياً، تنشأ وتتكون من جراء قيام تعارض بين الفعل من ناحية والقانون الجنائي من ناحية أخرى، ويترتب على ذلك أن هذا التعارض لا يمكن تصوّره بين فعل وقانون لم يوجد بعد^(٦).
٣. فكرة الهدف أو الغاية: فالغاية من العقوبة هي منع الجريمة قبل وقوعها، لا مجرد الاقتصار على العقاب عليها بعد ارتكابها، ويتحقق هذا الهدف عن طريق التوسل بتهديد الجزاء الجنائي المقرر لكل جريمة في نصوص قانون

(٢) ينظر: د. محمود نجيب حسني، المرجع السابق: ١/ ١٤١، ود. أحمد شوقي أبو خطوة، شرح الأحكام العامة لقانون العقوبات، دار النهضة العربية، القاهرة، ٢٠٠٧م: ٦٢، ود. أحمد عوض بلال، مبادئ قانون العقوبات المصري، القسم العام، دار النهضة العربية، القاهرة، ٢٠٠٦م: ٨٣.

(٣) لمزيد من التفاصيل يراجع: الدكتوران علي حسين خلف وسلطان عبدالقادر الشاوي، المبادئ العامة في قانون العقوبات، المكتبة القانونية، بغداد: ٥٧-٥٦، ود. عبدالعظيم مرسي، شرح قانون العقوبات القسم العام، ط: الرابعة، دار النهضة العربية، القاهرة، ٢٠٠٦م: ١١٩.

(٤) ينظر: د. عبدالرؤف مهدي، شرح القواعد العامة لقانون العقوبات، مطبعة أطلس، القاهرة، ١٩٨٢م: ١٠٥-١٠٦، ود. أحمد عوض بلال، المرجع السابق: ٨٤.

(٥) ينظر: د. حسن الجوخدار، تطبيق القانون الجزائي من حيث الزمان، مكتبة دار الثقافة للنشر والتوزيع، عمان - الأردن: ٣٨ - ٣٩.

(٦) ينظر: المصدر السابق: ٤٠.

العقوبات لمنع الجاني من ارتكاب جرائم جديدة، وصرف الآخرين عن الإقدام عليها، في حين أن رجوع القوانين إلى الماضي يتنافى مع الأثر المنعي لهذا المبدأ^(٧).

المبحث الثاني

تاريخه وتأصيله وتطبيقاته

سنتناول دراسة هذا المبحث من خلال ثلاثة مطالب، نخصص الأول لذكر تاريخ مبدأ (عدم رجعية القانون العقابي إلى الماضي)، ونفرد الثاني لتأصيله الشرعي، ونعقد الثالث لتطبيقاته.

المطلب الأول

تاريخه في القوانين الوضعية

قررت هذا المبدأ ولأول مرة الجمعية الدستورية الفرنسية في المادة الثامنة من إعلان حقوق الإنسان الصادر في ٢٦ آب ١٧٨٩م، ثم نص عليه بعد ذلك في المادة الرابعة من قانون العقوبات الفرنسي الصادر سنة ١٨١٠م، ومن هذا القانون دخل هذا المبدأ القوانين الجنائية الحديثة، وعنه نقل إلى القوانين المقتبسة منه^(٨).

وهذا المبدأ لا يعتبر في العصر الحديث من المبادئ الأساسية في القانون الجزائي فحسب، بل من المبادئ الأساسية في القانون الدستوري أيضاً^(٩)، إذ تنص عليه دساتير أكثر الدول - فقد جاء في المادة (١٩) التاسعة عشرة من الدستور العراقي/ تاسعاً: "ليس للقوانين أثر رجعي ما لم ينص على خلاف ذلك، ولا يشمل هذا الاستثناء قوانين الضرائب والرسوم"، وجاء أيضاً في مشروع دستور إقليم كردستان - العراق، المادة (٢٢) الثانية والعشرون / سادساً: ١. "ليس للقانون أثر رجعي ما لم ينص على خلاف ذلك، ولا يشمل هذا الاستثناء الضرائب والرسوم" - حتى أنه يندر وجود قانون للعقوبات لا ينص عليه^(١٠).

المطلب الثاني

تأصيله الشرعي

ذكرنا أن هذا المبدأ لم يرد ذكره في كتب الفقه الإسلامي بصيغته الحالية، ولكن مع هذا فإن التشريع الإسلامي ليس خالياً من هذا المبدأ، فبمجرد الرجوع إلى حقيقة أن الشرع الإسلامي عدل كله وليس من العدل أن يعاقب المرء على فعل لم يجرمه الشرع حين ارتكابه - كما هو الحال في زمن الفترة - وأن القرآن الكريم أكد مقولة "عفا الله عما سلف" وطبقها في كثير من أحكامه، كما في قوله تعالى: ﴿وَلَا تَنْكِحُوا مَا نَكَحَ آبَاؤُكُمْ

(٧) ينظر: المصدر السابق: ٤١.

(٨) ينظر: الدكتوران علي حسين وسلطان عبدالقادر، المرجع السابق: ٦٠، ود. عدنان الخطيب، المبادئ العامة في مشروع قانون العقوبات الموحد، مطبعة جامعة دمشق، دمشق، ١٩٦١م: ٦٣.

(٩) وجود المبدأ في قانون العقوبات فقط يجعل منه واجب الاحترام على القاضي وحده، أما المشرع فمن حقه مخالفته متى شاء، أما إذا نص عليه في الدستور فإن ذلك يجعل منه مبدأ دستورياً واجب الاحترام على القاضي وهو يطبق القانون، وكذا واجب الاحترام على المشرع وهو يشرح القانون ويسنه. ينظر: الدكتوران علي حسين وسلطان الشاوي، المرجع السابق: ٦١.

(١٠) ينظر: الدكتوران علي حسين وسلطان عبدالقادر، المرجع السابق: ٦٠-٦١، ود. عدنان الخطيب، المرجع السابق: ٦٤.

مِّنَ النِّسَاءِ إِلَّا مَا قَدْ سَلَفَ إِنَّهُ كَانَ فَحِشَةً وَمَقْتًا وَسَاءَ سَبِيلًا^(١١)، لتبيين لنا وبجلاء

معنى ومفهوم مبدأ (عدم رجعية قانون العقوبات إلى الماضي)، ولاتضح أن التشريع الإسلامي قد أعمل مضمون هذا المبدأ عند فرض أحكامه. وبناءً عليه يتسنى لنا القول أن تاريخ نشوء هذا المبدأ في الشريعة الإسلامية الغراء يوازي تاريخ مجيئها.

إذن التشريع الإسلامي عمل بمضمون مبدأ (عدم رجعية القانون العقابي إلى الماضي) في تشريعاته وأحكامه، فلم يعاقب الشخص بسبب ما بدر منه من أفعال حرمها الشرع فيما بعد، والأدلة على ذلك كثيرة، سنذكر ما وردت منها في القرآن الكريم، ثم نردفها بما وردت في السنة النبوية في فرعين مستقلين.

الفرع الأول: الآيات القرآنية الكريمة الدالة عليه.

أولاً: من الممكن استخراج مفهوم المبدأ الذي نحن بصدد دراسته من قوله تعالى: ﴿وَلَا تَنْكِحُوا مَا نَكَحَ

ءَابَاؤُكُمْ مِّنَ النِّسَاءِ إِلَّا مَا قَدْ سَلَفَ إِنَّهُ كَانَ فَحِشَةً وَمَقْتًا وَسَاءَ سَبِيلًا^(١٢)، نزلت في

زوج أبي قيس بن الأسلت، لما وافته المنية أراد ابنه أن يتزوج امرأته، إذ كان ذلك سائغاً أيام الجاهلية^(١٣)، فنزلت هذه الآية الكريمة ناهية ما اعتادوا عليه، فحرمت منكوحة الأب على الابن. وقد أجمع العلماء على أن من عقد عليها الأب حرمت على ابنه وإن لم يمسه، وكذلك عقد الابن محرم على الأب إجماعاً وإن لم يمسه^(١٤)، إلا أن الله تعالى استثنى هذا الحكم على ما مضى من هذه الأنكحة بقوله ﴿إِلَّا مَا قَدْ سَلَفَ﴾ أي: إنكم تستحقون العقاب إذا تزوجتم منكوحة آبائكم، إلا ما قد سلف ومضى، فإنه معفو عنه، فقط يتم التفريق بينهم دون معاقبتهم^(١٥).

وبهذا يتبين لنا أن الله تعالى لم يجعل لهذا النص أثراً رجعياً، إذ لم يعاقب الذين سبقوا مجيء الإسلام إلى هذا النوع من الأنكحة، لذا يتسنى لنا القول أن التشريع الإسلامي أعمل مضمون مبدأ عدم الرجعية في أحكامه وتشريعاته.

ثانياً: ومن الأدلة قوله تعالى: ﴿قُلْ لِلَّذِينَ كَفَرُوا إِنْ يَنْتَهُوا يُغْفَرْ لَهُمْ مَا قَدْ سَلَفَ ...﴾^(١٦)،

فإن هذه الآية دليل على أن الإسلام لم يحاسب أحداً دخل فيه على ما كان منه من قبل ذلك، فالنبي ﷺ لم

(١١) النساء: ٢٢، سيأتي الحديث عن هذه الآية مفصلاً في الفرع اللاحق.

(١٢) النساء: ٢٢.

(١٣) ينظر: أحمد بن حجر العسقلاني، العجائب في بيان الأسباب، ت: عبدالحكيم محمد الأنيس، ط: الأولى، دار ابن الجوزي، السعودية، ١٩٩٧م: ٢ / ٤٨٤، وعبد الرحمن السيوطي، لباب النقول في أسباب النزول، دار إحياء العلوم، بيروت: ١ / ٦٥.

(١٤) ينظر: ابن عبد البر القرطبي، الاستذكار الجامع لمذاهب فقهاء الأمصار، ت: سالم محمد ومحمد علي، ط: الأولى، دار الكتب العلمية، بيروت، ٢٠٠٠م: ٥ / ٤٦٣، ومحمد الأمين الشنقيطي، أضواء البيان، ت: مكتب البحوث والدراسات، دار الفكر للطباعة والنشر، بيروت، ١٩٩٥م: ١ / ٢٢٩ - ٢٣٠.

(١٥) ينظر: السيد محمود الألوسي، روح المعاني في تفسير القرآن العظيم والسبع المثاني، دار إحياء التراث العربي، بيروت: ٤ / ٢٤٨.

(١٦) الأنفال: من الآية ٢٨.

يحاسب أبا سفيان ولا امرأته على ما كان منهما، كما أنه لم يحاسب قاتل عمه حمزة (رضي الله عنه) الذي آله قتله أشد الألم، وحزن عليه أبلغ الحزن^(١٧).

ثالثاً: ومنها أيضاً قوله تعالى: ﴿... وَأَنْ تَجْمَعُوا بَيْنَ الْأُخْتَيْنِ إِلَّا مَا قَدْ سَلَفَ...﴾^(١٨)، حرمت

الآية الكريمة على الرجل أن يجمع في عصمته بين أختين، بيد أن الحكم ليس له أثر رجعي، لقوله ﴿إِلَّا مَا قَدْ سَلَفَ﴾ فاستثنى من هذا الحكم ما مضى من هذه الأنكحة، فلا عقوبة عليها، فقط يجب التفريق بينهما، للحديث المروي عن الديلمي قال: قدمت على رسول الله (صلى الله عليه وسلم) وعندي أختان تزوجتهما في الجاهلية، فقال: ((إذا رجعت فطلق إحداهما))^(١٩)، دون زجر له أو معاقبة.

الفرع الثاني: الأحاديث النبوية الدالة عليه.

إضافة عن حديث الديلمي هذا، فإن معنى هذا المبدأ يفهم من قوله (صلى الله عليه وسلم) لعمر بن العاص (رضي الله عنه): ((بايع فإن الإسلام يجب ما كان قبلة))^(٢٠)، وفي رواية مسلم قال (صلى الله عليه وسلم): ((أما علمت أن الإسلام يهدم ما كان قبلة))^(٢١)، أي: يسقط ما كان قبله من المعاصي، ويمحو أثرها^(٢٢).

مما سبق يظهر أن هذه النصوص تشير بوضوح إلى أن أحكام التشريع الإسلامي لا تطبق من الناحية الجنائية على ما سلف ومضى من أفعال، حتى وإن كانت مخالفة لأحكامه، موجبة للعقوبة في تشريعاته.

المطلب الثالث

تطبيقاته

يتجلى مفهوم (عدم رجعية القانون العقابي إلى الماضي) في مسائل كثيرة من التشريع الإسلامي، سأكتفي بذكر الأكثر وضوحاً وتعبيراً عن عدم مؤاخذه الجاني بما ارتكبه من أفعال صدرت بحققها أحكام جديدة تحرمها، وتعاقب كل من يقترفها في الفروع التالية:

(١٧) ينظر: محمد أبو زهرة، الجريمة، دار الفكر العربي، القاهرة، ٢٠٠٦م: ٢٢٧.

(١٨) النساء: من الآية ٢٣.

(١٩) رواه ابن ماجه في سننه، كتاب النكاح، باب الرجل يسلم وعنده أختان، برقم (١٩٥٠): ١/ ٦٢٧، وابن حبان في صحيحه، كتاب النكاح، باب نكاح الكفار، برقم (٤١٥٥): ٩/ ٤٦٢. واللفظ لابن ماجه، قال ابن حجر العسقلاني: الحديث معروف، والقصة مشهورة، ينظر: الإصابة في تمييز الصحابة، ت: علي محمد البجاوي، ط: ١، دار الجيل، بيروت، ١٩٩٢م: ٧/ ١١٦.

(٢٠) رواه الإمام أحمد في مسنده، حديث عمرو بن العاص، برقم (١٧٨١٢): ٤/ ١٩٨. صححه الألباني، ينظر: إرواء الغليل في تخريج أحاديث منار السبيل، ط: الأولى، المكتب الإسلامي، ١٩٧٩م، برقم (١٢٨٠): ٥/ ١٢١.

(٢١) رواه مسلم في صحيحه، كتاب الإيمان، باب كون الإسلام يهدم ما قبله، برقم (١٢١): ١/ ١١٢.

(٢٢) ينظر: يحيى بن شرف النووي، المنهاج شرح صحيح مسلم، ط: ٢، دار إحياء التراث العربي، بيروت، ١٣٩٢هـ: ٢/ ١٢٨.

الفرع الأول: تحريم الخمر.

معلوم أن الخمر حُرمت بالتدريج شيئاً فشيئاً من خلال مراحل، ولم يكن لهذه المراحل أثر رجعي بحيث يعاقب المذنب على جرمه الذي ارتكبه سابقاً، كما يتبين لنا من خلال عرض تلكم المراحل:

المرحلة الأولى: وتتضح من خلال قوله تعالى: ﴿وَمِنْ ثَمَرَاتِ النَّخِيلِ وَالْأَعْنَابِ تَتَّخِذُونَ مِنْهُ

سَكْرًا وَرِزْقًا حَسَنًا ۗ إِنَّ فِي ذَلِكَ لَآيَةً لِّقَوْمٍ يَعْقِلُونَ﴾^(٢٣)، بين الله سبحانه وتعالى أنه أنعم على الخلق

بثمرات النخيل والأعناب، فمنهم من يحوله إلى المسكرات، ومنهم من يجعله رزقاً، ونعت الثاني بالحسن، ليظهر أن

الأول ليس بحسن في شريعته تعالى، وقوله ﴿إِنَّ فِي ذَلِكَ لَآيَةً لِّقَوْمٍ يَعْقِلُونَ﴾ يقتضي منا أن نوازن بين ما

سماه سكرًا وحسنًا، ليتبين لنا أنه تعالى لا يجب أن يتخذ منها سكرًا ولا يرضى به، وهذه الآية تعد تمهيداً لطريق البت في تحريم الخمر^(٢٤). علماً أنه لم يتعلق بهذه الآية عقاب أو حساب.

المرحلة الثانية: ويوضحها قوله تعالى: ﴿يَسْأَلُونَكَ عَنِ الْخَمْرِ وَالْمَيْسِرِ ۖ قُلْ فِيهِمَا إِثْمٌ

كَبِيرٌ وَمَنْفَعٌ لِلنَّاسِ وَإِثْمُهُمَا أَكْبَرُ مِنْ نَفْعِهِمَا...﴾^(٢٥)، مع أن الله تعالى أوضح في هذه الآية أن

أضرار الخمر ومفاسدها أكبر من منافعها، إلا أنه ليس فيها دليل على التحريم البات، فمنهم من ترك شربها بناء

على ما لكلمة إثم من معنى، ومنهم من استمر على شربها لما فيها من نفع^(٢٦). والجدير ذكره أنه لم ينبن على هذه الآية تحريم أو عقوبة ما.

المرحلة الثالثة: وايضاحها في قوله تعالى: ﴿يَا أَيُّهَا الَّذِينَ ءَامَنُوا لَا تَقْرَبُوا الصَّلَاةَ وَأَنْتُمْ سُكَرَىٰ

حَتَّىٰ تَعْلَمُوا مَا تَقُولُونَ ...﴾^(٢٧)، فيها بيان أن الواجب على كل مسلم أن لا يقترب من الصلاة وهو سكران،

حتى يعقل ما يقول في صلاته، وبهذه الآية حرمت الخمر تحريماً جزئياً، أفلح عنها الكثير، إلا أنه لم يزل من يشربها من المسلمين، لا سيما في الأوقات الطويلة التي تتخلل ما بين الصلوات الخمس^(٢٨).

(٢٣) النحل: ٦٧.

(٢٤) ينظر: محمد متولي الشعراوي، تفسير الشعراوي، مطبعة أخبار اليوم: ١٣ / ٨٠٤٨.

(٢٥) البقرة: من الآية ٢١٩.

(٢٦) ينظر: الحسين بن مسعود البغوي، تفسير البغوي، ت: خالد عبد الرحمن العك، دار المعرفة، بيروت: ١ / ١٩١، ومحمد الرازي، التفسير الكبير، ط: الأولى، دار الكتب العلمية، بيروت، ٢٠٠٠م: ٦ / ٣٥.

(٢٧) النساء: من الآية ٤٣.

(٢٨) ينظر: أحمد بن علي الجصاص، أحكام القرآن، ت: محمد قمحاوي، دار إحياء التراث العربي، بيروت، ١٤٠٥هـ: ٣ / ١٦٦، وعلي بن محمد البغدادي الشهير بالخازن، لباب التأويل في معاني التنزيل (تفسير الخازن)، دار الفكر، بيروت، ١٩٧٩م: ١ / ٢٠٨.

المرحلة الرابعة: وهي التي حسمت أمر الخمر، قال تعالى: ﴿يَأْتِيهَا الَّذِينَ ءَامَنُوا إِنَّمَا الْخَمْرُ وَالْمَيْسِرُ
وَالْأَنْصَابُ وَالْأَزْلَمُ رِجْسٌ مِّنْ عَمَلِ الشَّيْطَانِ فَأَجْتَنِبُوهُ لَعَلَّكُمْ تُفْلِحُونَ﴾^(٢٩)، اكتملت حكمة
التدرج في تحريم الخمر عند هذه المرحلة، وهكذا تم تحريمها تحريماً باتاً، فهذه الآية تدل على تحريم الخمر دلالة
تامة واضحة؛ لأن قوله ﴿فَأَجْتَنِبُوهُ﴾ أي: ابتعدوا عنه، والابتعاد هو: أن تكون في غير الجانب الذي هو فيه، كما
وعلق رجاء الفلاح على اجتنابها في قوله: ﴿لَعَلَّكُمْ تُفْلِحُونَ﴾ يفهم منه أن من لم يجتنبها لم يفلح^(٣٠).

والذي يعنينا في ذكر هذه المسألة أن شرب الخمر من جرائم الحدود، أي أن شاربها يستحق الجلد، ولكن لم
يثبت أن أحداً عوقب بسبب شربه الخمر بعد نزول هذه الآيات، فلم يكن لهذا الحكم في التشريع الإسلامي أثر
رجعي، بحيث يعاقب من اقرّف فعلاً جرّمه الشرع فيما بعد.
وبناءً عليه تؤكد لنا هذه المسألة ما دللنا عليه من أن مفهوم مبدأ عدم رجعية القانون العقابي إلى الماضي
موجود في التشريع الإسلامي، وعلى هديه تم تشريع الأحكام وتقنينها.

الفرع الثاني: قتل الصيد في الحرم المكي.

قتل الصيد في الحرم المكي فعل جرّمه التشريع الإسلامي، وجعل على مقترفه عقوبة، كما هو واضح من
قوله تعالى: ﴿يَأْتِيهَا الَّذِينَ ءَامَنُوا لَا تَقْتُلُوا الصَّيْدَ وَأَنْتُمْ حُرْمٌ وَمَنْ قَتَلَهُ مِنْكُمْ مُتَعَمِّدًا فَجَزَاءٌ
مِّثْلُ مَا قَتَلَ مِنَ النَّعْمِ تَحْكُمُ بِهِ ذَوَا عَدْلٍ مِّنْكُمْ هَدِيًّا بَلِغَ الْكَعْبَةِ أَوْ كَفَرَةً طَعَامُ مَسْكِينٍ
أَوْ عَدْلٌ ذَلِكَ صِيَامًا لِّذُوقِ وَبَالَ أَمْرِهِ^{٣١} عَفَا اللَّهُ عَمَّا سَلَفَ وَمَنْ عَادَ فَيَنْتَقِمُ اللَّهُ مِنْهُ^{٣٢}
وَاللَّهُ عَزِيزٌ ذُو انْتِقَامٍ^(٣٣)، حرم الله تعالى على المحرم قتل الصيد، قال جل ذكره: ﴿لَا تَقْتُلُوا الصَّيْدَ
وَأَنْتُمْ حُرْمٌ﴾ ثم شرع جزاء معيناً على كل من يتجاوز حدود الله تعالى وشريعته ويصطاد وهو محرم^(٣٣)، حيث
قال ﴿وَمَنْ قَتَلَهُ مِنْكُمْ مُتَعَمِّدًا فَجَزَاءٌ مِّثْلُ مَا قَتَلَ﴾ إلا أن هذا الحكم لا يشمل اصطياداً سبق هذا

(٢٩) المائة: ٩٠.

(٣٠) ينظر: محمد الأمين الشنقيطي، أضواء البيان، المرجع السابق: ٢ / ٤٠٥.

(٣١) المائة: ٩٥.

(٣٢) ينظر: محمد بن أحمد القرطبي، الجامع لأحكام القرآن، دار الشعب، القاهرة: ٦ / ٣٠٢، ٣٠٨، وعلي بن محمد الخازن، المرجع السابق:

٩٢-٩١ / ٢.

الحكم، كما يظهر من قوله تعالى: ﴿عَفَا اللَّهُ عَمَّا سَلَفَ﴾ يقول ابن العربي في تفسيره: "يعني في الجاهلية لا الإسلام، أو عما قبل بيان الحكم، فإن الواقع قبله عفو"^(٣٢).

وعليه يتبين لنا أن هذا الحكم لم يكن له أثر رجعي بنص قوله تعالى، وهو ما ذهب إليه العلماء وفهموه وقرروه، وهذا الحكم استشهد واقع في محل البحث، فبناءً عليه يتسنى لنا القول أن التشريع الإسلامي راعى في أحكامه مفهوم مبدأ عدم رجعية القانون العقابي إلى الماضي.

الفرع الثالث: تحريم الربا.

تحريم الربا كان على غرار تحريم الخمر، حيث روعي في تحريمه سنة التدرج في التشريع، فحرم على عدة مراحل كما يظهر من هذه الآيات، قال تعالى: ﴿وَمَا آتَيْتُمْ مِّن رَّبًّا لِّيَرْبُوا فِي أَمْوَالِ النَّاسِ فَلَا يَرْبُوا عِندَ اللَّهِ وَمَا آتَيْتُمْ مِّن زَكَاةٍ تُرِيدُونَ وَجْهَ اللَّهِ فَأُولَٰئِكَ هُمِ الْمُضْعِفُونَ﴾^(٣٤)، وكانت هذه أول آية نزلت في شأن الربا، ثم نزل قوله تعالى: ﴿فَبِظُلْمٍ مِّنَ الَّذِينَ هَادُوا حَرَّمْنَا عَلَيْهِمْ طَيِّبَاتٍ أُحِلَّتْ لَهُمْ وَبِصَدِّهِمْ عَنِ سَبِيلِ اللَّهِ كَثِيرًا * وَأَخَذِهِمُ الرِّبَا وَقَدْ هُمُوا عَنَّا وَأَكْلِهِمْ أَمْوَالَ النَّاسِ بِالْبَاطِلِ وَأَعْتَدْنَا لِلْكَافِرِينَ مِنْهُمْ عَذَابًا أَلِيمًا﴾^(٣٥)، لم يكن في هذه الآية ولا في التي سبقتها نهي صريح عن الربا، إلا أنه ألمح إليه، لذا تعدان تمهيداً لتحريم الربا، وليعلم المسلمون بأن الربا منكر جاء ذكره بين قبائح الفعال وعظامها، فنفعه المظنون لا يقارن بضره، ثم نزل قوله تعالى: ﴿يَأْتِيهَا الَّذِينَ ءَامَنُوا لَا تَأْكُلُوا الرِّبَا أَضْعَافًا مُّضَاعَفَةً وَاتَّقُوا اللَّهَ لَعَلَّكُمْ تُفْلِحُونَ﴾^(٣٦) لم يأت النهي الصريح إلا في هذه المرحلة، وكان النهي جزئياً، لم يشمل إلا الربا الفاحش الذي يتزايد إلى أن يبلغ أضغافاً مضاعفة^(٣٧)، ثم حسم الله تعالى أمر تحريم الربا من خلال هذه الآيات: ﴿الَّذِينَ يَأْكُلُونَ الرِّبَا لَا يَقُومُونَ إِلَّا كَمَا يَقُومُ الَّذِي يَتَخَبَّطُهُ الشَّيْطَانُ مِنَ الْمَسِّ ذَلِكَ بِأَنَّهُمْ قَالُوا إِنَّمَا الْبَيْعُ مِثْلُ الرِّبَا وَأَحَلَّ اللَّهُ الْبَيْعَ وَحَرَّمَ الرِّبَا فَمَن جَاءَهُ مَوْعِظَةٌ مِّن رَّبِّهِ فَانْتَهَىٰ فَلَهُ مَا سَلَفَ وَأَمْرُهُ إِلَى اللَّهِ

(٣٢) محمد بن عبدالله ابن العربي، أحكام القرآن، ت: محمد عبدالقادر عطا، دار الفكر، بيروت: ٢ / ١٩٤.

(٣٤) الروم: ٢٩.

(٣٥) النساء: ١٦٠ - ١٦١.

(٣٦) آل عمران: ١٣٠.

(٣٧) ينظر: محمد الطاهر بن عاشور، التحرير والتنوير، دار سحنون للنشر والتوزيع، تونس، ١٩٩٧م: ٨٥ / ٤.

وَمَنْ عَادَ فَأُولَئِكَ أَصْحَابُ النَّارِ هُمْ فِيهَا خَالِدُونَ * يَمْحَقُ اللَّهُ الرِّبَا وَيُرْبِي الصَّدَقَاتِ وَاللَّهُ لَا يُحِبُّ كُلَّ كَفَّارٍ أَثِيمٍ * إِنَّ الَّذِينَ ءَامَنُوا وَعَمِلُوا الصَّالِحَاتِ وَأَقَامُوا الصَّلَاةَ وَءَاتَوْا الزَّكَاةَ لَهُمْ أَجْرُهُمْ عِنْدَ رَبِّهِمْ وَلَا خَوْفٌ عَلَيْهِمْ وَلَا هُمْ يَحْزَنُونَ * يَتَأَيَّهَا الَّذِينَ ءَامَنُوا اتَّقُوا اللَّهَ وَذَرُوا مَا بَقِيَ مِنَ الرِّبَا إِن كُنْتُمْ مُؤْمِنِينَ * فَإِن لَّمْ تَفْعَلُوا فَأْذَنُوا بِحَرْبٍ مِّنَ اللَّهِ وَرَسُولِهِ ۗ وَإِن تُبْتِغُوا فَلَکُمْ رُءُوسُ أَمْوَالِکُمْ لَا تَظْلِمُونَ وَلَا تُظْلَمُونَ ﴿٢٨﴾، إن هذه الآيات آخر ما نزل في شأن الربا، وتدل بمجموعها على تحريمه بشكل كلي وقطعي^(٢٩)،

ويظهر منها أن الله تعالى عفا عن الذين تعاملوا به قبل نزلها، فلم يكن للحكم أثر رجعي، كما يظهر من قوله ﴿فَلَهُ مَا سَلَفَ﴾، وقوله ﴿وَإِن تُبْتِغُوا فَلَکُمْ رُءُوسُ أَمْوَالِکُمْ﴾ تأكيد لإبطال مالم يقبض منه^(٤٠)، فلا يستحق المرابي إلا رأس ماله، أما الذي تم قبضه سابقاً فقد عفي عنهم.

في ضوء ما سبق تبين لنا أن التشريع الإسلامي حرم الربا، وجعله من الجرائم الخطيرة التي تفتك بالمجتمع، وحكم بأن المرابي ليس له إلا رأس ماله، أما الزائد فهو ربا، إذن هو باطل لا يستحقه، ولكن كل هذه الأحكام استثني منها المعاملات الربوية السابقة، التي اعتادوا التعامل بها قبل نزول هذه الآيات، فقد عفي عنهم. وبناءً على هذه المسائل التي ذكرناها، وتلك الأدلة التي سقناها على هذا المبدأ، نخرج بنتيجة أن التشريع الإسلامي أعمل مفهوم مبدأ عدم رجعية القانون العقابي إلى الماضي في أحكامه وتشريعاته، وعرفه منذ أوائل نشأته، فمفهوم هذا المبدأ يطبق على أغلب الأحكام التي سنها.

وبما أنه ثبت أن التشريع الإسلامي قد عمل بمضمون مبدأ (عدم رجعية القانون العقابي إلى الماضي) منذ أول نشأته، وأنه عرفه من خلال تطبيق أحكامه، وأن القوانين الوضعية لم تعرفه إلا بعد الثورة الفرنسية سنة ١٧٨٩م، فمن العدل والإنصاف أن نقر بأن الشريعة الإسلامية كانت سبابة إلى إقرار هذا المبدأ، وأن القوانين الوضعية قد تأثرت بالتشريع الإسلامي عند استحداثها له، بحيث استفادت من الأدلة التي تدل عليه في الشريعة الإسلامية، وكذلك من القضايا التي ثبتت أن التشريع الإسلامي أعمل فيها فكرة عدم رجعية القانون إلى الماضي، كقضية تحريم الخمر وتحريم الربا وغيرها. ومن ثم وظفت القوانين الوضعية هذا المبدأ في تشريعاتها أحسن توظيف، وفتن أحكامها على ضوءه أفضل تقنين.

(٢٨) البقرة: ٢٧٥ - ٢٧٩.

(٢٩) ينظر: محمد أبو زهرة، تحريم الربا تنظيم اقتصادي، ط: الثانية، دار السعودية، ١٩٨٥م: ٣٣-٣٤.

(٤٠) أحمد بن علي الجصاص، المرجع السابق: ٢ / ١٩٠.

المبحث الثالث

مستثنيات هذا المبدأ

تبين لنا من خلال المبحثين السابقين أن مبدأ (عدم رجعية القانون العقابي إلى الماضي) من المبادئ الأساسية في القوانين الوضعية، وهو أيضاً من المفاهيم الأساسية التي يراعيها التشريع الإسلامي في أحكامه، إلا أن لهذا المبدأ استثناءات في التشريع الإسلامي، أما في القوانين الوضعية فقد عدّ مبدأ (رجعية القانون الأصلح للمتهم) في بداية ظهوره مجرد استثناء، إلا أنه لم يلبث طويلاً حتى أصبح مبدأ قانونياً مستقلاً، وفيما يلي دراسة لهذه المستثنيات، لذا ينبغي تقسيم هذا المبحث إلى مطلبين، نتحدث في الأول عن (رجعية القانون الأصلح للمتهم) في القوانين الوضعية ونبين مكانته في التشريع الإسلامي، ونتحدث في الثاني عن الاستثناءات الواردة على مبدأ عدم الرجعية في التشريع الإسلامي.

المطلب الأول

مبدأ (رجعية القانون الأصلح للمتهم) في القوانين الوضعية^(٤١).

سنتحدث في هذا المطلب عن معنى هذا المبدأ، ثم نعرض مبرراته، ثم نختمه بذكر ما ورد من انتقادات بشأنه، من خلال الفروع التالية:

الفرع الأول: مفهوم هذا المبدأ.

فيما يلي مفهومه في الشريعة والقانون، على النحو التالي:

أولاً: مفهومه في الشريعة الإسلامية:

بعد البحث والتقصي توصلت إلى أن هذا المبدأ لم يرد ذكره في الشريعة الإسلامية لا بنصه الحالي ولا بمفهومه، وإن كانت هناك إشارات تومي إليه، إلا أنها غير واضحة لا ترتقي إلى مستوى دليل يشبهه، فليس هناك ما يستدل به على هذا المبدأ في الشريعة الإسلامية، ولا توجد له تطبيقات فيها، كما في مبدأ عدم الرجعية.

وعلى الرغم من هذا فإن من الباحثين من قرر أن لهذا المبدأ وجوداً في التشريع الإسلامي، وأنه تم العمل به منذ أول نشأته، ومن هؤلاء على سبيل المثال لا الحصر الأستاذ عبدالقادر عودة، حيث يثبت أن هذا المبدأ معروف في التشريع الإسلامي ومعمول به، عندما يقول: "وقد جاء الإسلام وبعض العرب يطلب بعضاً بدماء وجراح، فمحا حكم الجاهلية وسوى في الحكم بين الناس، وذلك قوله تعالى: ﴿أَفَحُكْمَ الْجَاهِلِيَّةِ يَبْغُونَ وَمَنْ أَحْسَنُ مِنْ حَكْمِ الْجَاهِلِيَّةِ يَبْغُونَ﴾".

(٤١) إن هذا المبدأ لا يستند إلى نص دستوري في أغلب الدول، كما في مبدأ عدم رجعية القانون العقابي إلى الماضي، وإنما يستند فقط إلى نص قانون العقوبات، وفي فرنسا جرى العمل بهذا المبدأ مع عدم وجود نص يقرره صراحة، واستناداً إلى هذا الأمر قرر شراح القانون أن هذا المبدأ غير ملزم للمشرع، فله أن يصدر تشريعاً ينص فيه بنص خاص على عدم رجعية القانون الأصلح للمتهم على الماضي. ينظر: د. عبدالرؤف مهدي، المرجع السابق: ١٠٧، ود. السعيد مصطفى السعيد، الاحكام العامة في قانون العقوبات، ط: ٢، مكتبة النهضة المصرية، ١٩٥٣م: ١٠٧. ويعد (القانون الأصلح) مبدأً دستورياً في جمهورية العراق، فقد جاء في دستورها الدائم لسنة ٢٠٠٥/ المادة (١٩) التاسعة عشرة/ عاشر: "لا يسري القانون الجزائي بأثر رجعي إلا إذا كان أصلح للمتهم"، وكذلك في مشروع دستور إقليم كردستان - العراق، المادة (٢٢) الثانية والعشرون/ سادساً: ٢. "ليس للقانون الجزائي أثر رجعي إلا إذا كان أصلح للمتهم".

اللَّهِ حُكْمًا لِقَوْمٍ يُوقِنُونَ^(٤٢)، وسوى الإسلام بين دم الشريف والوضيع، وبين دماء الأحرار ودماء العبيد، وبين دماء الرجال والنساء، وذلك قوله تعالى: ﴿يَتَأْتِيهَا الَّذِينَ ءَامَنُوا كُتِبَ عَلَيْكُمُ الْقِصَاصُ فِي الْقَتْلِ^ط أَلْحُرُّ بِأَلْحُرِّ وَالْعَبْدُ بِالْعَبْدِ وَالْأُنْثَىٰ بِالْأُنْثَىٰ^ح فَمَنْ عُفِيَ لَهُ مِنْ أَخِيهِ شَيْءٌ فَاتَّبِعْ بِالْمَعْرُوفِ وَأَدِّءْ إِلَيْهِ بِإِحْسَانٍ^ط ذَلِكَ خَفِيفٌ مِّن رَّبِّكُمْ وَرَحْمَةٌ^ط فَمَنْ آعْتَدَىٰ بَعْدَ ذَلِكَ فَلَهُ عَذَابٌ أَلِيمٌ^(٤٣)، وبعد نزول هذا الحكم انتهى التفاوض في الدماء والجراح والديات، وطبق الحكم على ما سبقه من دماء وجراح لم يحكم فيها بعد، وبهذا كان للنص أثر رجعي^(٤٤).

ولكن عند التأمل والتمعن يظهر لنا أن هذا الذي ذكر مسألة تطبيقية غير واضحة، فلا يعلم أي الحكمين أشد، وأيهما أخف، أضف إلى ذلك أنه لا يمكن أن يستدل بهذه الحادثة على هذا المبدأ؛ لأن أعراف الجاهلية قبل الإسلام ليست شرعاً لنا حتى نقول: إن التشريع الإسلامي راعى القانون الأصلح للمتهم بين التشريعين، فلا يثبت هذا المبدأ إلا في التشريع الواحد. هذا وإن جوهر التشريع الإسلامي يختلف عن جوهر القوانين الوضعية، فهو دين من الله تعالى، ثوابته غير قابلة للتبديل والتغيير، بخلاف الثاني فإنها من صنع البشر، لذا فإنها تقبل التغيير والتبديل.

لذا فالراجح أن هذا المبدأ لم يرد له ذكر في الشريعة الإسلامية، سواء بالرفض أو بالاقرار، والنتيجة المنطقية أن لا يعترفه العلماء القدامى - بسبب عدم الحاجة إليه كما أشرنا آنفاً - والحال هذه، حتى أن الباحثين المعاصرين الذين أثبتوا وجوده في الشريعة الإسلامية لم يذكروا له تعريفاً، ولم يسهبوا في الحديث عنه.

ثانياً: معناه في القانون الوضعي:

المراد من هذا المبدأ هو: القانون الذي ينشئ للمتهم مركزاً أو وضعاً أصلح له من القانون القديم^(٤٥)، بمعنى أنه إذا وقعت جريمة في ظل قانون يعاقب عليها بعقوبة معينة، ثم حدث أثناء محاكمة المتهم أو بعد صدور حكم غير نهائي عليه، أن صدر قانون جديد يعتبر أصلح بالنسبة لظروف المتهم من القانون السابق، فإنه يتعين على القاضي أو المحاكم الأخذ به، وعدم تطبيق القانون القديم الذي وقعت الجريمة في ظله^(٤٦). ويتحقق هذا إذا كان القانون الجديد يلغي جريمة، أو يضيف ركناً لها، أو يلغي عقوبة، أو يقرر وجهاً للإعفاء من المسؤولية لم يكن مقرراً من قبل، أو سبباً للإباحة أو لامتناع العقاب، أو كان يقرر عقوبة أخف من العقوبة المقررة بالقانون السابق^(٤٧).

الفرع الثاني: مبررات هذا المبدأ.

(٤٢) المائة: ٥٠.

(٤٣) البقرة: ١٧٨.

(٤٤) التشريع الجنائي الإسلامي، المكتبة التوفيقية، القاهرة، ٢٠٠٩م: ١ / ٢٠٨.

(٤٥) د. عبدالعظيم مرسي، المرجع السابق: ١٢٥، وأحمد شوقي أبو خطوة، المرجع السابق: ٦٩، ود. محمد صبحي نجم، قانون العقوبات القسم العام، ط: الأولى، دار الثقافة، عمان - الأردن، ٢٠٠٦م: ٦٧.

(٤٦) ينظر: د. عبدالرؤف مهدي، المرجع السابق: ١٠٧.

(٤٧) ود. السعيد مصطفى السعيد، المرجع السابق: ١٠٩، الدكتوران: علي حسين وسلطان عبدالقادر، المرجع السابق: ٦٥.

القانون الجنائي الحديث لا يهدف إلى الانتقام، وإنما يهدف إلى حماية حقوق الأفراد والمجتمع، لذا نراه يصول ويجول في سبيل الحصول على كل ما فيه مصلحة الفرد خاصة، وما تشريع هذا المبدأ إلا من هذا القبيل، حيث روعي فيه مصلحة الفرد المتهم وحده، وهذا ما تتضمنه المبررات التي دعت إلى وجوده، وهي كالتالي:

أولاً: إن معاقبة مقترف الفعل غير المشروع، مستمدة من كونه منتهكاً للمصالح والضرورات الأساسية للمجتمع، ومن جني الفائدة التي تعود على هذا المجتمع جراء معاقبة الجاني، فإذا اعترف الشارع بعدم الفائدة من هذه العقوبة، أو بزيادتها عن الحد اللازم، فلا مبرر إذن لمعاقبة الجاني بها آنذاك، وعليه فالعقوبة إذا لم تقتضها ضرورات المصلحة العامة فليس ثمة ما يبرر توقيعها^(٤٨).

ثانياً: يجد هذا المبدأ مبرره في حسن السياسة التشريعية التي تقضي بوجوب الأخذ بأكثر الأفكار ملاءمة لمبدأ إنسانية قانون العقوبات وباستمرار، كما ويجد مبرره في انعدام مصلحة الدولة في الإصرار على العقاب القديم، بدليل أن المشرع لم يعد يرى في ارتكاب الفعل الذي كان محلاً للعقاب خطورة على النظام الاجتماعي، وأن العقاب الأشد الذي كان مقررًا للفعل الجرمي لم يعد له مبرر مما دعاه إلى تخفيفه، فلا مصلحة ترجى من الإصرار على تنفيذ العقوبة القديمة^(٤٩).

ثالثاً: إن مبدأ عدم الرجعية إنما قصد به احترام مبدأ شرعية الجرائم والعقوبات، والذي شرع بدوره لحماية حرية الأفراد، وهما معاً يستهدفان حماية حقوق الأفراد وحررياتهم، فلا ريب أن القول بسريان القوانين الجنائية الأصلح للمتهم على الماضي في ذاته إمعان في رعاية هذه المصلحة الفردية، وطالما أن الحال كذلك، توجب الأخذ بمبدأ القانون الأصلح للمتهم، حتى وإن لم ينص عليه في قانون العقوبات، بل وإن عدم اشمال التشريع عليه يعد نقصاً جسيماً فيه، يتوجب على المشرع تلافيه^(٥٠).

الفرع الثالث: انتقادات المبدأ.

سبق وأن ذكرنا أن أغلب دساتير الدول قد نصت على مبدأ عدم الرجعية، وأن أغلبها قد أغفلت النص على مبدأ رجعية القانون الأصلح للمتهم، وهذا يدل على أن القوانين الوضعية أولت اهتماماً أكثر بمبدأ عدم الرجعية، إضافة إلى ذلك فإن القانون الوضعي فشل في تدعيم القانون الأصلح للمتهم كمبدأ عام، وفي وضع الأسس اللازمة له، مقارنة بمبدأ عدم الرجعية^(٥١)، وفيما يلي الانتقادات الواردة حول هذا المبدأ:

أولاً: ثبت أن من مبررات القانون الأصلح للمتهم أن العقوبة القديمة لم تعد ذات فائدة على المجتمع، ولا تتناسب مع جسامة الجريمة، لذلك تم تغييرها، فإذا سلمنا بهذه النتيجة أليس من العدل أن نسلم أيضاً بأن القانون الجديد الأشد هو دليل على ضرورة إجتماعية في تشديد العقاب؟ حيث لاحظ المشرع وهن القانون القديم، وعدم

(٤٨) د. محمد صبحي نجم، المرجع السابق: ٦٥، ود. فخري عبدالرزاق الحديثي، مطبعة أوفسيت الزمان، بغداد، ١٩٩٢م: ٦١، والدكتوران:

علي حسين وسلطان عبدالقادر، المرجع السابق: ٦٥.

(٤٩) ينظر: د. عبدالرؤف مهدي، المرجع السابق: ١٠٨.

(٥٠) ينظر: د. علي أحمد راشد، مبادئ القانون الجنائي، ط: الثانية، مطبعة لجنة التأليف، القاهرة، ١٩٥٠م: ١٢١، ود. حسن الجوخدار،

المرجع السابق: ٥٠.

(٥١) ينظر: د. حسن الجوخدار، المرجع السابق: ٦٤.

كفايته لكفالة حق المجتمع في البقاء، ألا يحقق ذلك فائدة إجتماعية؟ ألا يحق الأخذ به أيضاً؟ حتى يكون هناك تناسب بين العقاب والجريمة^(٥٢).

ثانياً: يؤخذ على هذا المبدأ تعاطفه مع مقترف الجريمة ووقوفه معه في كل الظروف، وعدم الإلتفات إلى المجني عليه الذي يمثل هو الآخر جزءاً من المجتمع، فألأخذ بهذا المبدأ والتسليم له يعكس انحيازاً واضحاً لجانب المتهم وتفضيله على المجني عليه والمجتمع، والسؤال الذي يفرض نفسه: أين المجتمع وأين المجني عليه الذي تضرر من الجريمة؟ أليس لهؤلاء حقوق ومصالح؟ ألا يوجد إلا المتهم؟! أيفضل المجرم على من وقعت الجريمة عليه؟ لذا فإن رجعية القانون الأصلح قد تضرر بالمصلحة العامة في كثير من الأحوال، وقد تتعارض مع الأمن والاستقرار القانوني، فالمتضرر من الجريمة قد يرجع إلى شريعة الغاب لينال حقه بيده، ويتمرد على قانون المجتمع الذي أصبح شريعة الأقوياء، ويغدو المجتمع فوضى مما يؤدي إلى تهدم أركانه، إضافة إلى ذلك فإن هذا المبدأ قد يمس العدالة والمساواة بين أبناء المجتمع الواحد، ويتعارض مع أهداف قانون العقوبات بتعريضه المصلحة العامة لخطر محقق، لذا كان من الأفضل والأولى عدم وضعه ابتداءً^(٥٣).

استخلاصاً لما سبق نرى أن هذا المبدأ بحاجة إلى تعديل، أو إضافة شروط، أو وضع استثناءات عليه، بحيث يتم توظيفه بشكل يخدم المجتمع ككل، لا أن يخدم طرفاً واحداً ويهمل الآخر، كخدمته الجاني وإهماله المجني عليه والمجتمع أيضاً، ولربما - والحال هذه - ستكون سلبياته أكثر من إيجابياته، وستكون للوقائع الجنائية عواقب وخيمة بين أفراد المجتمع لو تم إعفاء المتهم دون الأخذ بنأر وحقوق المجني عليه، لذا من الممكن التقليل من هذه السلبيات لو زيدت في شروطه أو وضعت استثناءات لعمله، كعدم رجوع القانون الأصلح في الجرائم الجنائية التي تتعلق بها حقوق أشخاص معينين، أو التي تتعلق بأمن المجتمع واستقراره بصورة مباشرة... وهكذا.

المطلب الثاني

الاستثناءات الواردة على مبدأ عدم الرجعية في الشريعة الإسلامية

رغم أن الشريعة الإسلامية عملت بمفهوم عدم الرجعية، وبنيت عليه تشريعها، وقننت عليه أحكامها، فإن هناك مسائل يظن أن فيها أثراً رجعياً، وفيما يلي دراسة عن تلك المسائل من خلال الفروع التالية:

الفرع الأول: جريمة القذف.

هذه الجريمة تحكمها في الشريعة الإسلامية الآية الكريمة: ﴿وَالَّذِينَ يَرْمُونَ الْمُحْصَنَاتِ ثُمَّ لَمْ يَأْتُوا بِأَرْبَعَةِ شُهَدَاءَ فَاجْلِدُوهُمْ ثَمَانِينَ جَلْدَةً وَلَا تَقْبَلُوا لَهُمْ شَهَادَةً أَبَدًا وَأُولَئِكَ هُمُ الْفَاسِقُونَ﴾^(٥٤)، وقد اختلف العلماء في سبب نزولها، فذهب سعيد بن جبير إلى أن هذه الآية إنما نزلت في الذين

(٥٢) ينظر: المصدر نفسه: ٧١.

(٥٣) ينظر: د. حسن الجوخدار، المرجع السابق: ٥٧، ٧٨، ٧٩، ٨٢، ٨٤.

(٥٤) النور: ٤.

رموا أم المؤمنين عائشة (رضي الله عنها) بالإفك، فقد أثر عنه أنه قال: "إنما هذا في حديث عائشة خاصة"^(٥٥). وقيل: بل نزلت بسبب القذف عاماً، لا بسبب تلك النازلة خاصة^(٥٦)، فالعبرة بعموم اللفظ لا بخصوص السبب، وقال الطبري: "وأولى هذه الأقوال في ذلك عندي بالصواب، قول من قال: نزلت هذه الآية في شأن عائشة"^(٥٧).

بناءً على القول الثاني ليس في هذه الآية أثر رجعي، حيث أن الآية نزلت قبل حادثة الإفك، ولما برأ الله عائشة (رضي الله عنها) طبق نص الآية على القذف. وبناءً على القول الأول - وهو الذي رجحه الطبري - يكون لهذه الآية أثر رجعي؛ لأن الآية نزلت بعد الحادثة، ومن ثم طبق الحد على القذف، فكأنه طبق نص الآية على وقائع سابقة على نزولها^(٥٨).

وعلى الأستاذ عبدالقادر عودة صحة الإستثناء في هذه الآية، وجواز أن يكون لها أثر رجعي؛ لأن الحادثة التي نزلت بسببها الآية - على أرجح القولين - تعد من الجرائم الخطيرة التي تمس الأمن العام ونظامه، فكادت توقع الفتنة بين المسلمين، ويتقاتلوا فيما بينهم بسببها^(٥٩)، وقد أنزل الله تعالى فيها قرآناً، فهي إذن حادثة مهمة تمس أمن الجماعة ونظامها، وهو أحق ما يجعل للنصوص فيه أثر رجعي؛ لأن العقوبة في مثل هذه الحادثة تدعو إلى تهدئة النفوس الثائرة، ومحو ما خلفته الجريمة من آثار^(٦٠).

بينما يرى الدكتور أحمد فتحي بهنسي، أن جريمة القذف التي ارتكبت في حق السيدة عائشة (رضي الله عنها) كانت متكررة، يتقوّل بها القاذفون إلى أن نزلت الآية الكريمة، فهي أشبه بالجريمة المستمرة التي يلحقها القانون الجديد حالة الإستمرار، فإذا كان النبي (ﷺ) قد طبق نص الآية على القذف بالرغم من أنه لم يكن قد وجد بعد؛ فإن ذلك لم يكن استثناءً، إذ أن القذفة كانوا يتقوّلون حتى نزول الآية، وأشاعوا إشاعتهم إلى أن حل بالمسلمين كرب شديد، وكادوا يتقاتلون، فجريماتهم تكررت منهم، فكانت العقوبة على الجريمة الأخيرة^(٦١).

(٥٥) ينظر: محمد بن جرير الطبري، جامع البيان عن تأويل آي القرآن، دار الفكر، بيروت، ١٤٠٥هـ: ٧٦ / ١٨، ومحمد ابن العربي، المرجع السابق: ٣ / ٣٤٤.

(٥٦) ينظر: محمد بن أحمد القرطبي، المرجع السابق: ١٢ / ١٧٢.

(٥٧) محمد بن جرير الطبري، المرجع السابق: ١٨ / ١٠٥.

(٥٨) ينظر: عبدالقادر عودة، المرجع السابق: ١ / ٢٠٤.

(٥٩) فقد روي عن عائشة (رضي الله عنها) أن رسول الله (ﷺ) قال وهو على المتبر: ((يا معشر المسلمين من يعذرنني من رجل قد بلغني أذاه في أهل بيتي، فوالله ما علمت على أهلي إلا خيراً، ولقد ذكروا رجلاً ما علمت عليه إلا خيراً، وما كان يدخل على أهلي إلا معي، فقام سعد بن معاذ الأنصاري فقال: يا رسول الله أنا أعذرك منه، إن كان من الأوس ضربت عنقه، وإن كان من إخواننا من الخزرج أمرتنا ففعلنا أمرك، قالت: فقام سعد بن عبادة - وهو سيد الخزرج، وكان قبل ذلك رجلاً صالحاً، ولكن احتملت الحمية - فقال: لسعد كذبت، لعمر الله لا تقتله، ولا تقدر على قتله، فقام أسيد بن حضير - وهو بن عم سعد - فقال لسعد بن عبادة: كذبت لعمر الله لتقتلته، فإنك متناقض تجادل عن المنافقين، فتناور الحيان: الأوس، والخزرج، حتى هموا أن يقتتلوا، ورسول الله (ﷺ) قائم على المتبر، فلم يزل رسول الله (ﷺ) يخفضهم حتى سكتوا)). رواد البخاري في صحيحه، كتاب التفسير، باب قوله ﴿لولا إذ سمعتموه ظن المؤمنون والمؤمنات بأنفسهم خيراً وقالوا هذا إفك مبين﴾، برقم (٤٤٧٣): ٤ / ١٧٧٦، ومسلم في صحيحه، كتاب التوبة، باب في حديث الإفك وقبول توبة القاذف، برقم (٢٧٧٠): ٤ / ٢١٣٣ - ٢١٣٤، واللفظ للبخاري.

(٦٠) ينظر: عبدالقادر عودة، المرجع السابق: ١ / ٢٠٣ - ٢٠٤.

(٦١) ينظر: العقوبة في الفقه الإسلامي، المرجع السابق: ٤٦، والسياسة الجنائية في الشريعة الإسلامية، ط: الثانية، دار الشروق، ١٩٨٨م:

مع أن طبيعة التشريع الإسلامي القائم على الوحي، مختلفة مع طبيعة القوانين الوضعية، مع ذلك يبدو لي أن الذي ذهب إليه البهنسي أولى بالأخذ والاعتبار، فهناك جرائم كثيرة لم يكن لها أثر رجعي في التشريع الإسلامي، مع كونها خطيرة تمس أمن المجتمع ونظامه، كالزنى وشرب الخمر وما شابههما من جرائم الحدود والجنايات، لذا فالراجح أن جريمة القذف لم يكن لها أثر رجعي كسابقاتها، وإنما حذ من القذفة بسبب إصرارهم واستمرارهم على إشاعة تهمة القذف.

الفرع الثاني: جريمة الحرابة.

جريمة الحرابة ينظمها قوله تعالى: ﴿إِنَّمَا جَزَاءُ الَّذِينَ يُحَارِبُونَ اللَّهَ وَرَسُولَهُ وَيَسْعَوْنَ فِي الْأَرْضِ فَسَادًا أَنْ يُقَتَّلُوا أَوْ يُصَلَّبُوا أَوْ تُقَطَّعَ أَيْدِيهِمْ وَأَرْجُلُهُمْ مِّنْ خَلْفٍ أَوْ يُنْفَوْا مِنَ الْأَرْضِ ذَلِكَ لَهُمْ خِزْيٌ فِي الدُّنْيَا وَلَهُمْ فِي الآخِرَةِ عَذَابٌ عَظِيمٌ﴾^(٦٢)، وقد تعددت الآراء

بصدد سبب نزولها: حيث ذهب ابن عباس والضحاك إلى أنها نزلت في قوم من أهل الكتاب، كان بينهم وبين رسول الله (ﷺ) عهد وميثاق، فنقضوا العهد، وأفسدوا في الأرض، فخير الله رسوله (ﷺ): إن يشأ يقتل، وإن يشأ يصلب، وإن يشأ يقطع أيديهم وأرجلهم من خلاف^(٦٣). وذهب الكلبي إلى أنها نزلت في قوم هلال بن عويمر، وذلك أن النبي (ﷺ) وادع هلال بن عويمر على أن يعينه ولا يعين عليه، ومن مر بهلال إلى النبي (ﷺ) فهو آمن لا يهاج، فمر قوم من بني كنانة يريدون الإسلام بقوم هلال، ولم يكن هلال شاهداً، فشدوا عليهم فقتلوه، وأخذوا أموالهم، فنزلت هذه الآية للقضاء فيهم^(٦٤). وذهب الجمهور إلى أن أشهر الآراء هو ما تضافرت به الروايات في الصحاح وغيرها، وهي أن الآية نزلت في ناس من عكلٍ وعرينة، أتوا النبي (ﷺ) وبايعوه على الإسلام، فبعثهم النبي (ﷺ) إلى إبل الصدقة، فارتدوا، وقتلوا الراعي، واستاقوا الإبل، فأمر بهم النبي (ﷺ) فسمروا أعينهم، وقطعوا أيديهم، وتركوا حتى ماتوا^(٦٥).

بالنظر إلى هذه الآراء التي توضح سبب نزول آية الحرابة، يتبين لنا وللهولة الأولى أن نص الآية كان له أثر رجعي، حيث تم تطبيقه على واقعة سبقت نزول الآية، لاسيما فيما يتعلق بأشهر الروايات وأصحها وهي حادثة

(٦٢) المائة: ٣٣.

(٦٣) ينظر: محمد بن جرير الطبري، المرجع السابق: ٦ / ٢٠٦، ومحمد بن أحمد القرطبي، المرجع السابق: ١٤٩/٦.

(٦٤) ينظر: الحسين بن مسعود البغوي، تفسير البغوي المسمى معالم التنزيل، ت: خالد عبد الرحمن العك، دار المعرفة، بيروت: ٢ / ٣٢، وعلي بن محمد الخازن، تفسير الخازن المسمى لباب التأويل في معاني التنزيل، دار الفكر، بيروت، ١٩٧٩م: ٢ / ٤٣.

(٦٥) ينظر: محمد بن جرير الطبري، المرجع السابق: ٦ / ٢٠٦، والحسين بن مسعود البغوي، المرجع السابق: ٢ / ٣٢، ومحمد بن أحمد القرطبي، المرجع السابق: ٦ / ١٤٨. والقصة مروية بكماها في الصحيحين عن أنس (رضي الله عنه) أن ناساً من عكلٍ وعرينة، قدموا المدينة على النبي (ﷺ) وتكلموا بالإسلام، فقالوا: يا نبي الله إنا كنا أهل ضرع ولم نكن أهل ريف، واستوخموا المدينة، فأمر لهم رسول الله (ﷺ) بذود وزاع، وأمرهم أن يخرجوا فيه فيشربوا من ألبانها وأبوالها، فأتوا أهل الحرة، فمروا بعد إسلامهم، وقتلوا راعي النبي (ﷺ)، واستاقوا الذود، فبلغ النبي (ﷺ) فبعث الطلب في آثارهم، فأمر بهم فسمروا أعينهم، وقطعوا أيديهم، وتركوا في ناحية الحرة حتى ماتوا على حالهم. رواه البخاري، كتابكتاب المغازي، باب قصة عكلٍ وعرينة، برقم (٣٩٥٦): ٤ / ١٥٣٥، ومسلم، كتاب القسامة والمحاربين والقصاص والديات، باب حكم المحاربين والمرتدين، برقم (١٦٧١): ٣ / ١٢٩٨. واللفظ للبخاري..

أهالي عكل وعرينة. وإلى هذا الرأي ذهب بعض الباحثين المعاصرين في التشريع الإسلامي، منهم الأستاذ عبدالقادر عودة، ويعلل مذهبه هذا بقوله: "إن المصلحة العامة اقتضت أن يكون للنص أثر رجعي، فقد كان حادث العرنيين فضلياً، يوشك لو لم يؤخذ أصحابه بعقوبة رادعة أن يجزئ الناس على المسلمين، وعلى النظام الجديد، وأن يشجع على قطع الطريق، وزعزعة الأمن والنظام، فكان لا بد من عقاب رادع على هذه الجريمة، ولكن العقاب الرادع يقتضي أن يجعل للنص أثر رجعي، فجعل له هذا الأثر حفظاً للأمن العام، وحماية للجماعة ونظامها، كما جعل لنص القذف أثر رجعي"^(٦٦).

إلا أن أكثر العلماء قديماً وحديثاً، ذهبوا إلى أن هذه الرواية الأخيرة وإن صحت في كونها سبباً لنزول آية الحرابة، وأن النبي (ﷺ) عاقبهم بقطع أيديهم وأرجلهم، مع ذلك لا تعد تلك الأحداث والوقائع أثراً رجعياً للآية، وإنما هي من قبيل القصاص، فقد فعل بهم ما فعلوا بالرعاة^(٦٧)، وثبت أيضاً في صحيح مسلم أن النبي (ﷺ) إنما سمل أعين أولئك؛ لأنهم سملوا أعين الرعاة^(٦٨).

وبهذا يتجلى لنا أن آية الحرابة لم يكن لها أثر رجعي، وإنما كانت العقوبة التي تلقاها أهالي عكل وعرينة من قبيل القصاص الثابت بقوله تعالى: ﴿فَمَنْ أَعْتَدَىٰ عَلَيْكُمْ فَأَعْتَدُوا عَلَيْهِ بِمِثْلِ مَا أَعْتَدَىٰ عَلَيْكُمْ﴾^(٦٩).

الفرع الثالث: الظهار^(٧٠).

يستند إلى قوله تعالى: ﴿قَدْ سَمِعَ اللَّهُ قَوْلَ الَّتِي تُجَادِلُكَ فِي زَوْجِهَا وَتَشْتَكِي إِلَى اللَّهِ وَاللَّهُ وَسْمِعُ تَحَاوُرِكُمَا إِنَّ اللَّهَ سَمِيعٌ بَصِيرٌ * الَّذِينَ يُظَاهِرُونَ مِنْكُمْ مِنْ نِسَائِهِمْ مَا هُنَّ أُمَّهَاتِهِمْ إِنْ أُمَّهَاتُهُمْ إِلَّا الَّتِي وَلَدْنَهُمْ وَإِنَّهُمْ لَيَقُولُونَ مُنْكَرًا مِنَ الْقَوْلِ وَزُورًا وَإِنَّ اللَّهَ لَعَفُوفٌ غَفُورٌ * وَالَّذِينَ يُظَاهِرُونَ مِنْ نِسَائِهِمْ ثُمَّ يَعُودُونَ لِمَا قَالُوا فَتَحْرِيرُ رَقَبَةٍ مِنْ قَبْلِ أَنْ يَتَمَاسًا

(٦٦) عبدالقادر عودة، المرجع السابق: ٢٠٥ / ١.

(٦٧) ينظر: محمد بن أحمد القرطبي، المرجع السابق: ١٥٠/٦، محمد الأمين الشنقيطي، أضواء البيان، المرجع السابق: ٤٠١ / ١، ينظر:

محمد أبو زهرة، الجريمة، المرجع السابق: ٢٢٩، د. أحمد فتحي بهنسي، العقوبة، المرجع السابق: ٤٧.

(٦٨) ينظر: مسلم بن حجاج، صحيح مسلم، المرجع السابق: ١٢٩٨ / ٣.

(٦٩) البقرة: من الآية: ١٩٤.

(٧٠) هو عبارة عن قول الرجل لامرأته: أنت علي كظهر أمي، مشتق من الظهر، وخصوا الظهر دون غيره؛ لأن الظهر موضع الركوب، والمرأة مركوبة إذا غشيت، فكأنه إذا قال: أنت علي كظهر أمي، أراد: ركوبك للنكاح حرام علي، كركوب أمي للنكاح، فأقام الظهر مقام الركوب؛ لأنه مركوب، وأقام الركوب مقام النكاح؛ لأن النكاح ركاب. محمد بن أحمد الأزهرى، الزاهر في غريب ألفاظ الشافعي، ت: د. محمد جبر الألفي، ط: الأولى، وزارة الأوقاف والشؤون الإسلامية، الكويت، ١٣٩٩هـ: ٣٢٢، ومحمد بن أبي الفتح البجلي، المطع على ألفاظ المقنع، ت: محمود الأرنؤوط وياسين الخطيب، ط: الأولى، مكتبة السوادي للتوزيع، ٢٠٠٣م: ٤٨. بتصرف يسير.

ذَلِكُمْ تُوَعِّظُونَ بِهِ ۗ وَاللَّهُ بِمَا تَعْمَلُونَ خَبِيرٌ * فَمَنْ لَّمْ يَجِدْ فَصِيَامَ شَهْرَيْنِ مُتَتَابِعَيْنِ مِنْ قَبْلِ أَنْ يَتَمَاسَا ۖ فَمَنْ لَّمْ يَسْتَطِعْ فَاِطْعَامُ سِتِّينَ مِسْكِينًا ۚ ذَلِكَ لِتُؤْمِنُوا بِاللَّهِ وَرَسُولِهِ ۗ

وَتِلْكَ حُدُودُ اللَّهِ ۗ وَلِلْكَافِرِينَ عَذَابٌ أَلِيمٌ^(٧١)، نزلت هذه الآيات في خولة بنت ثعلبة وزوجها أوس بن

الصامت، كانت خولة امرأة حسنة الجسم، أرادها زوجها ذات مرة فأبت عليه، فغضب عليها، وكان رجلاً فيه سرعة ولم، فقال لها: أنت علي كظهر أمي، ثم ندم على ما قال - وكان الظهار والإيلاء من طلاق أهل الجاهلية، وكان هذا أول ظهار في الإسلام - فقال: ما أظنك إلا قد حرمت علي، فقالت: والله ما ذاك طلاق، فأنت رسول الله (ﷺ) وعائشة تغسل شق رأسه، فقالت: يا رسول الله إن زوجي أوس بن الصامت تزوجني وأنا شابة غنية ذات أهل ومال، حتى إذا أكل مالي وأفنى شبابي وتفرق أهلي وكبر سني ظاهر مني، وقد ندم، فهل من شيء يجمعني وإياه تنعشني به؟ فقال رسول الله (ﷺ): حرمت عليه، فقالت: يا رسول الله والذي أنزل عليك الكتاب ما ذكر الطلاق، وإنه أبو ولدي وأحب الناس إلي، فقال رسول الله (ﷺ): حرمت عليه، فقالت: أشكو إلى الله فاقتي ووحدي، قد طالت له صحبتي، ونثرت له بطني، فقال رسول الله (ﷺ) ما أراك إلا قد حرمت عليه، ولم أؤمر في شأنك بشيء، فجعلت تراجع رسول الله (ﷺ)، وكلما قال لها رسول الله (ﷺ): حرمت عليه، هتفت وقالت: أشكو إلى الله فاقتي ووحدي وشدة حالي، وإن لي صبية صغاراً إن ضممتهم إلي جاعوا، وإن ضممتهم إليه ضاعوا، وجعلت ترفع رأسها إلى السماء وتقول: اللهم أشكو إليك، اللهم فأنزل على لسان نبيك فرجي، فقامت عائشة تغسل شق رأسه الآخر، فقالت: انظر في أمري جعلني الله فداك يا نبي الله، فقالت عائشة: أقصري حديثك ومجادلتك، أما ترين وجه رسول الله (ﷺ) إذا نزل عليه الوحي أخذه مثل السبات، فلما قضى الوحي، قال: ادعي لي زوجك فدعته، فتلا عليه رسول الله (ﷺ) هذه الآيات^(٧٢).

والذي يظهر من هذه الحادثة أن رسول الله (ﷺ) طبق حكم هذه الآيات الأربعة على واقعة الظهار، على الرغم من أن هذه الواقعة قد سبقت نزولها، وبناء عليه ذهب جمع من الباحثين المعاصرين كالأستاذ عبدالقادر عودة إلى أن هذه الآيات كان لها أثر رجعي عند تطبيق أحكامها، حيث يقول: "وإذا كانت عقوبة الظهار قد طبقت على أوس بن الصامت عن واقعة حدثت قبل نزول النص، فمعنى ذلك أن آية الظهار لها أثر رجعي"^(٧٣). في حين ذهب الدكتور أحمد فتحي بهنسي إلى أن هذه الواقعة لم يكن في حكمها أثر رجعي، كما يظهر من قوله: "إن الظهار كان تصرفاً من التصرفات القانونية التي تترتب عليها آثارها، وهو بعيد من أن يكون جرماً معاقباً عليه بعقوبات جنائية بحته، قد يكون فيه الكفارة، وهي كما نعلم أقرب إلى العبادات منها إلى العقوبات، ولا يمكن أن نأخذ قاعدة عامة من جزاء أقرب إلى الديني منه إلى الجنائي"^(٧٤).

ويبدو لي أن الرأي الراجح هو ما ذهب إليه البهنسي؛ لأن هذه الحادثة كانت الأولى من نوعها بعد مجئ الإسلام، وهذا يعني أنه لم يكن في التشريع الإسلامي حكم خاص لها، ومعلوم أن كثيراً من أحكام التشريع الإسلامي

(٧١) المجادلة: ١ - ٤.

(٧٢) الحسين بن مسعود البغوي، المرجع السابق: ٤ / ٣٠٣ - ٣٠٤، وعلي بن محمد الخازن، المرجع السابق: ٧ / ٤٢ - ٤٣. بتصرف يسير.

(٧٣) عبدالقادر عودة، المرجع السابق: ١ / ٢٠٧.

(٧٤) ينظر: العقوبة في الفقه الإسلامي، المرجع السابق: ٤٧، والسياسة الجنائية في الشريعة الإسلامية، المرجع السابق: ٣٥٩.

شرعت بسبب السؤال عنها، والسؤال عن حكم حادثة الظهار يعد واحداً منها، وليس من المنطق والعدل أن لا يحكم على هذه الواقعة بحكم ثبت لها خاصة، بداعي عدم رجعية الأحكام إلى الماضي؟ الثابت في التشريع الإسلامي، هذا وإن لم يطبق عليها هذا الحكم الجديد فما فائدة تشريعه للسائل إذن؟ لذا أرى أن الرأي الصائب أن نقول: إن الأحكام التي شرعت في التشريع الإسلامي من خلال السؤال عنها، تطبق على حوادثها ومسائلها وكأن هذه الأحكام قد شرعت قبل حدوثها ووقوعها.

وبناءً على ما سبق ذكره في هذا البحث يتجلى لنا: عدم وجود استثناء في الشريعة الإسلامية على مبدأ (عدم رجعية القانون العقابي إلى الماضي)؛ لأن جوهر التشريع في الشريعة الإسلامية يقتضي ذلك، فالأحكام الجنائية الثابتة بنصوص صريحة والتي تعد من ثوابت هذا التشريع، لا تغيير فيها ولا تبديل، لاسيما بعد انقضاء فترة الوحي. أما في القوانين الوضعية فقد ظهر مبدأ (القانون الأصلح للمتهم) كاستثناء على مبدأ (عدم رجعية القانون...) لذا فهو يثبت استثناء لهذا المبدأ، بخلاف الشريعة الإسلامية.

والراجح عندنا أن عدم إثبات أي استثناء لمبدأ (عدم رجعية القانون...) هو الأولى بالأخذ والاعتبار خصوصاً في الجرائم التي تمس أمن الفرد والمجتمع، كالجرائم المقررة بحق النفس والعرض والمال؛ لأن العمل بالقانون الجديد في هذه الجرائم ولصالح المتهم، من شأنه أن يحدث ردة فعل لا يحمد عقباها لدى المجني عليه.

الخاتمة

لقد تمخض هذا البحث عن جملة من الاستنتاجات، ندرج فيما يأتي أبرزها:

١. مفهوم مبدأ عدم رجعية القانون العقابي إلى الماضي في الفقه الإسلامي، هو: أن أحكام التشريع الإسلامي لا تطبق على الحوادث التي سبقت نزول الحكم، وإنما تطبق فقط على التي حدثت بعد نزول الحكم، وكذا التي نزل بسببها الحكم الشرعي لها. وأما في القانون الوضعي، فهو: أن نص التجريم لا يسري على الماضي، أي: على ما وقع قبل ذلك من أفعال، وإنما يسري فقط على الوقائع التالية لنفادها. لذا فإن النص الواجب التطبيق على الجريمة هو النص القائم النافذ وقت ارتكابها، وليس النص المعمول به وقت محاكمة مرتكبها.
٢. إن التشريع الإسلامي والقانون الوضعي يتفقان في المراد بـ(مبدأ عدم الرجعية)، وإن كانا يختلفان في بعض الجزئيات، فالتشريع الإسلامي يطبق الحكم على الحادثة التي نزل بسببها الحكم، وإن كانت قد حدثت قبل نزول الحكم، وما هذا الاختلاف إلا بسبب وجود فرق جوهري بين طبيعة التشريع في الشريعة الإسلامية، وطبيعة التشريع في القوانين الوضعية.
٣. إن تاريخ هذا المبدأ في القوانين الوضعية يرجع ولأول مرة إلى الجمعية الدستورية الفرنسية حيث قررت في المادة الثامنة من إعلان حقوق الإنسان الصادر في ٢٦ آب ١٧٨٩م، ثم نص عليه بعد ذلك في المادة الرابعة من قانون العقوبات الفرنسي الصادر سنة ١٨١٠م، ومن هذا القانون دخل هذا المبدأ القوانين الجنائية الحديثة، وعنه نقل إلى القوانين المقتبسة منه. وأما في الشريعة الإسلامية فقد ثبت فيها منذ أول نشأتها، ويعود أصله إلى مقولة: "عفا الله عما سلف"، التي تدل عليها آيات عدة، منها قوله تعالى: ﴿وَلَا تَنْكِحُوا مَا نَكَحَ

ءَابَاؤُكُمْ مِّنَ النِّسَاءِ إِلَّا مَا قَدْ سَلَفَ ﴿ وَقَوْلِهِ: ﴿ قُلْ لِلَّذِينَ كَفَرُوا إِن يَنْتَهُوا يُغْفَرْ لَهُمْ مَا قَدْ سَلَفَ ﴾ وَقَوْلِهِ (ﷺ): ((الإسلام يجب ما كان قبله)).

٤. المراد بمبدأ (رجعية القانون الأصلح للمتهم) هو: القانون الذي ينشئ للمتهم مركزاً أو وضعاً أصلح له من القانون القديم، بمعنى أنه إذا وقعت جريمة في ظل قانون يعاقب عليها بعقوبة معينة، ثم حدث أثناء محاكمة المتهم أو بعد صدور حكم غير نهائي عليه، أن صدر قانون جديد يعتبر أصلح بالنسبة لظروف المتهم من القانون السابق، فإنه يتعين على القاضي أو المحاكم الأخذ به، وعدم تطبيق القانون القديم الذي وقعت الجريمة في ظله.
٥. لم يرد ذكر لمبدأ (رجوع القانون الأصلح للمتهم) في التشريع الإسلامي، سواء بالرفض أو بالاقرار.
٦. أرى أن مبدأ (رجعية القانون الأصلح للمتهم) بحاجة إلى تعديل في القوانين الوضعية، أو إضافة شروط له، أو وضع استثناءات عليه، بحيث يتم توظيفه بشكل يخدم المجتمع ككل، لا أن يخدم طرفاً واحداً ويهمل الآخر، كخدمته الجاني وإهماله المجني عليه والمجتمع أيضاً، ولربما - والحال هذه - ستكون سلبياته أكثر من إيجابياته، وستكون للوقائع الجنائية عواقب وخيمة بين أفراد المجتمع لو تم إعفاء المتهم دون الأخذ بتأثر وحقوق المجني عليه، لذا من الممكن التقليل من هذه السلبيات لو زيدت في شروطه أو وضعت استثناءات لعمله، كعدم رجوع القانون الأصلح في الجرائم الجنائية التي تتعلق بها حقوق أشخاص معينين، أو التي تتعلق بأمن المجتمع واستقراره بصورة مباشرة... وهكذا.
٧. رغم أن التشريع الإسلامي عمل بمفهوم عدم الرجعية، وبنى عليه تشريعه، وفتن عليه أحكامه، فإن هناك مسائل يظن أن فيها أثراً رجعياً، كجريمة القذف، وجريمة الحرابة، والظهار... وغيرها من المسائل.
٨. أن جريمة القذف لم يكن لها أثر رجعي، وإنما حدث من القذف بسبب إصرارهم واستمرارهم على إشاعة تهمة القذف.
٩. أن أية الحرابة لم يكن لها أثر رجعي، وإنما كانت العقوبة التي تلقاها أهالي عكل وعرينة من قبيل القصاص الثابت بقوله تعالى: ﴿ فَمَنْ أَعْتَدَىٰ عَلَيْكُمْ فَأَعْتَدُوا عَلَيْهِ بِمِثْلِ مَا أَعْتَدَىٰ عَلَيْكُمْ ﴾.
١٠. إن الأحكام التي شرعت في التشريع الإسلامي من خلال السؤال عنها، تطبق على حوادثها ومسائلها وكأن هذه الأحكام قد شرعت قبل حدوثها ووقوعها، كحادثة الظهار.
١١. بما أنه ثبت أن التشريع الإسلامي قد عمل بمضمون مبدأ (عدم رجعية القانون العقابي إلى الماضي) منذ أول نشأته، وأنه عرفه من خلال تطبيق أحكامه، وأن القوانين الوضعية لم تعرفه إلا بعد الثورة الفرنسية سنة ١٧٨٩م، فمن العدل والإنصاف أن نقر بأن الشريعة الإسلامية كانت سباقة إلى إقرار هذا المبدأ، وأن القوانين الوضعية قد تأثرت بالتشريع الإسلامي عند استحداثها له، بحيث استفادت من الأدلة التي تدل عليه في التشريع الإسلامي، وكذلك من القضايا التي ثبتت أن التشريع الإسلامي أعمل فيها فكرة عدم رجعية القانون إلى الماضي، كقضية تحريم الخمر. ومن ثم وظيفته في تشريعاتها أحسن توظيف، وفتن أحكامها على ضوءه أفضل تقنين.

المصادر والمراجع

بعد القرآن الكريم:

١. ابن عبد البر القرطبي، الاستذكار الجامع لمذاهب فقهاء الأمصار، ت: سالم محمد ومحمد علي، ط: ١، دار الكتب العلمية، بيروت، ٢٠٠٠م.
٢. أحمد بن حجر العسقلاني، الإصابة في تمييز الصحابة، ت: علي محمد البجاوي، ط: ١، دار الجيل، بيروت، ١٩٩٢م.
٣. أحمد بن حجر العسقلاني، العجائب في بيان الأسباب، ت: عبد الحكيم محمد الأنيس، ط: ١، دار ابن الجوزي، السعودية، ١٩٩٧م.
٤. أحمد بن حنبل الشيباني، مسند الإمام أحمد بن حنبل، مؤسسة قرطبة، مصر.
٥. أحمد بن علي الجصاص، أحكام القرآن، ت: محمد قمحاوي، دار إحياء التراث العربي، بيروت، ١٤٠٥هـ.
٦. د. أحمد شوقي أبو خطوة، شرح الأحكام العامة لقانون العقوبات، دار النهضة العربية، القاهرة، ٢٠٠٧م.
٧. د. أحمد عوض بلال، مبادئ قانون العقوبات المصري، القسم العام، دار النهضة العربية، القاهرة، ٢٠٠٦م.
٨. د. أحمد فتحي بهنسي، السياسة الجنائية في الشريعة الإسلامية، ط: ٢، دار الشروق، ١٩٨٨م.
٩. د. أحمد فتحي بهنسي، العقوبة في الفقه الإسلامي، ط: ٢، دار الرائد العربي، بيروت، ١٩٨٣م.
١٠. د. حسن الجوخدار، تطبيق القانون الجزائي من حيث الزمان، دار الثقافة للنشر والتوزيع، عمان - الأردن.
١١. الحسين بن مسعود البغوي، تفسير البغوي المسمى معالم التنزيل، ت: خالد العك، دار المعرفة، بيروت.
١٢. الحسين بن مسعود البغوي، تفسير البغوي، ت: خالد عبد الرحمن العك، دار المعرفة، بيروت: ١ / ١٩١.
١٣. د. السعيد مصطفى السعيد، الاحكام العامة في قانون العقوبات، ط: ٢، مكتبة النهضة المصرية، ١٩٥٣م.
١٤. السيد محمود الألوسي، روح المعاني في تفسير القرآن العظيم، دار إحياء التراث العربي، بيروت.
١٥. د. عبدالرؤف مهدي، شرح القواعد العامة لقانون العقوبات، مطبعة أطلس، القاهرة، ١٩٨٣م.
١٦. د. عبدالعظيم مرسى، شرح قانون العقوبات القسم العام، ط: ٤، دار النهضة العربية، القاهرة، ٢٠٠٦م.
١٧. عبدالقادر عودة، التشريع الجنائي الإسلامي، المكتبة التوفيقية، القاهرة، ٢٠٠٩م.
١٨. د. عدنان الخطيب، المبادئ العامة في مشروع قانون العقوبات الموحد، مطبعة جامعة دمشق، ١٩٦١م.
١٩. د. علي أحمد راشد، مبادئ القانون الجنائي، ط: ٢، مطبعة لجنة التأليف، القاهرة، ١٩٥٠م.
٢٠. علي بن محمد البغدادي الشهير بالخازن، لباب التأويل في معاني التنزيل (تفسير الخازن)، دار الفكر، بيروت، ١٩٧٩م.
٢١. علي بن محمد الخازن، تفسير الخازن المسمى لباب التأويل في معاني التنزيل، دار الفكر، بيروت، ١٩٧٩م.
٢٢. د. علي حسين خلف ود. سلطان الشاوي، المبادئ العامة في قانون العقوبات، المكتبة القانونية، بغداد.
٢٣. د. فخري عبدالرزاق الحديثي، مطبعة أوفسيت الزمان، بغداد، ١٩٩٢م.
٢٤. محمد أبو زهرة، الجريمة، دار الفكر العربي، القاهرة، ٢٠٠٦م.
٢٥. محمد أبو زهرة، تحريم الربا تنظيم اقتصادي، ط: ٢، دار السعودية، ١٩٨٥م.
٢٦. محمد الأمين الشنقيطي، أضواء البيان، ت: مكتب البحوث والدراسات، دار الفكر للطباعة والنشر، بيروت، ١٩٩٥م.

٢٧. محمد الأمين الشنقيطي، أضواء البيان، ت: مكتب البحوث والدراسات، دار الفكر للطباعة والنشر، بيروت، ١٩٩٥م.
٢٨. محمد الرازي، التفسير الكبير، ط: ١، دار الكتب العلمية، بيروت، ٢٠٠٠م.
٢٩. محمد الطاهر بن عاشور، التحرير والتنوير، دار سحنون للنشر والتوزيع، تونس، ١٩٩٧م.
٣٠. محمد بن أبي الفتح البجلي، المطلع على ألفاظ المقنع، ت: محمود الأرنؤوط وياسين الخطيب، ط: ١، مكتبة السوادي للتوزيع، ٢٠٠٣م.
٣١. محمد بن أحمد الأزهرى، الزاهر في غريب ألفاظ الشافعي، ت: د. محمد جبر الألفي، ط: ١، وزارة الأوقاف والشئون الإسلامية، الكويت، ١٣٩٩هـ.
٣٢. محمد بن أحمد القرطبي، الجامع لأحكام القرآن، دار الشعب، القاهرة.
٣٣. محمد بن إسماعيل البخاري، الجامع الصحيح المختصر، ت: د. مصطفى ديب البغا، ط: ٣، دار ابن كثير، بيروت، ١٩٨٧م.
٣٤. محمد بن جرير الطبري، جامع البيان عن تأويل أي القرآن، دار الفكر، بيروت، ١٤٠٥هـ.
٣٥. محمد بن حبان التميمي البستي، صحيح ابن حبان، ت: شعيب الأرنؤوط، ط: ٢، مؤسسة الرسالة، بيروت، ١٩٩٣م.
٣٦. محمد بن عبدالله ابن العربي، أحكام القرآن، ت: محمد عبدالقادر عطا، دار الفكر، بيروت.
٣٧. محمد بن يزيد القزويني، سنن ابن ماجه، محمد فؤاد عبد الباقي، دار الفكر، بيروت. ت:
٣٨. د. محمد صبحي نجم، قانون العقوبات القسم العام، ط: ١، دار الثقافة، عمان - الأردن، ٢٠٠٦م.
٣٩. محمد متولي الشعراوي، تفسير الشعراوي، مطبعة أخبار اليوم.
٤٠. د. محمود نجيب حسني، شرح قانون العقوبات القسم العام، ط: ٣، منشورات الحلبي الحقوقية، بيروت.
٤١. مسلم بن الحجاج النيسابوري، صحيح مسلم، ت: محمد فؤاد، دار إحياء التراث العربي، بيروت.
٤٢. ناصرالدين الألباني، إرواء الغليل في تخريج أحاديث منار السبيل، ط: ١، المكتب الإسلامي، ١٩٧٩م.
٤٣. يحيى بن شرف النووي، المنهاج شرح صحيح مسلم، ط: ٢، دار إحياء التراث العربي، بيروت، ١٣٩٢هـ.

خلاصة البحث

يعنى هذا البحث بالنصوص الموجودة في الشريعة الإسلامية التي تدل على المبدأ القانوني (عدم رجعية القانون العقابي إلى الماضي)، والمراد من هذا المبدأ: أن القانون الجديد لا يسري ولا يطبق على الحوادث التي سبقت صدوره، وإنما يجب أن ينفذ على تلك الجرائم القانون النافذ آنذاك، لا الذي صدر لاحقاً. ولم يعرف القانون الوضعي هذا المبدأ إلا عقب الثورة الفرنسية سنة (1789م)، وكذلك الشريعة الإسلامية لم تعرف هي أيضاً هذا المبدأ بنصه الحالي، على الرغم من أنها عملت بمحتواه منذ أول نشأتها، عملاً بمقولة (عفى الله عما سلف) والحديث الشريف (الإسلام يجب ما قبله)، وعليه فإن الشريعة الإسلامية قد بنت أحكامها على ضوء مفهوم هذا المبدأ منذ بدايتها، كأحكام تحريم الخمر والربا، حيث لم يكن لهذا الحكم أثر رجعي، لذا فإنها كانت سباقة إلى العمل بمفهوم هذا المبدأ وإبداعه. هذا وقد تطرق البحث إلى الحديث عن الاستثناءات الواردة على هذا المبدأ، سواء في القانون الوضعي (كمبدأ رجعية القانون الأصلح للمتهم)، أو في الشريعة الإسلامية (كجريمة القذف، وجريمة الحرابية، والظهار).

كورتەى توێژنەوه

ئەم توێژینەوهیە لەو دەقه شەرعیەیانە دەکوئیتەوه که دەبنە بەلگە لەسەر بنەمای یاسایی (نەگەرانیەوهی یاسای تاوان بۆ رابردوو) وە مەبەست لەم بنەمایە ئەوهیه: که یاسای نوێ جی بەجی ناکریت لەسەر تاوانیک که پیشتر ئەنجام دراوه، بەلکو پێویستە ئەو دەقه یاساییە جی بەجی بکریت لەسەر تاوانەکه که ئەوکات کارپیکراو بووه. وە شایەنی باسە که یاسای دانراو (القانون الوضعي) ناشنا نەبووه بەم بنەمایە تاكو دواى شۆرشى فەرنسى سالى (1789ز)، هەر وەها شەرعیەتى ئیسلامیش ئەم بنەمایە نازانیوه بەم دەقهی ئیستا، هەر جەندە کارى به واتای ئەم بنامایە کردوو له یاساکانی هەر له سەرەتای دامەزرانیوه، به گەرانیوه بۆ کوتهی (عفى الله عما سلف / خوا له رابردوووهکان خوێش بووه) وە فەرموودهی پیرۆز (الاسلام يجب ما قبله / ئیسلام بوون ئەو کارو کردەوانەى نارەوا وەلا دەنیّت) هەر وەکو یاسای حەرام کردنی مهی خواردنەوه، که ئەم یاسایە جی بەجی نەکراوه لەسەر ئەو کهسانەى مهی بیان خواردۆتەوه پیش فەدەغە کردنی، بۆیه ئەم یاسایە ئەسەرێکی رهجعی نەبووه، وە شەرعیەتى ئیسلامی دەست پێشخەر بووه بۆ کارکردن بەم بنەمایە. هەر وەها ئەم توێژینەوهیە باس لەو استپناواتانە دەکات که بەسەر ئەم بنەمایە هاتوو، چ له یاسای دانراو، وەکو بنەمای (رجعیه القانون الأصلح للمتهم / گەرانیوهی ئەو یاسایەى له بەرژوهەندى تاوانباردايه) یاخود له شەرعیەتى ئیسلامی، وەکو بابەتى (تاوانی هەلبەستراو، وە تاوانی حیرابه، وە تاوانی ظیهار).

Research summary

This research aims to focus on the study of the rule texts that are found in the Islamic Shriha in which mentioned the rule (not returning of the punishment law to the past). The aim of the principle is that (the rules can not be applied on the events and crimes that happened before the date of setting the rules, but should be applied on the event and crimes that happened during and after the date of setting rules.

It is good to be mentioned that the established law did not know this principle until the French revolution (1789). And the Islamic Shariha did not know the principle with this current text, while the Islamic Shariha applied the rule long time before the establishment of this rule by the verse (عفى الله عما سلف / God forgives what is preceded) and by the prophet statement (الاسلام يجب ما قبله / Islam forgives what human did before being Muslim) so Islam established its sentences from the light of this principle from its beginning, like the statement of (wine forbidden) and (reba – extra money taken after loan) in which these statements did not have returning influence. On regarding these Islamic statements this principle has been established and invented.

The research mentions the talks about exceptions that are on this principle, either in the established law (as a better returning law for accused) or in the Islamic Shriha like (Qadif, Hiraba, dhihar crimes).

النفط واستخداماته في بلاد الشام في العصر الأيوبي (٥٦٧-٦٥٨ هـ / ١١٧١-١٢٦٠ م)

أ.م.د.أكوبرهان محمد

جامعة صلاح الدين

كلية الآداب

قسم التاريخ

المقدمة :

يمثل النفط أهم مصادر الطاقة في تاريخ الإنسان وستظل لعقود كثيرة قادمة ولايزال كمادة خام حيوية للبشر ، وإن الهدف من هذه الدراسة محاولة منا لرسم صورة واضحة ومترابطة حول استخدامات النفط في بلاد الشام خلال العصر الأيوبي ، فلم نعثر طيلة فترة البحث والدراسة حول الموضوع على أية دراسة متخصصة حول عنوان استخدامات النفط في بلاد الشام في العصر الأيوبي ، فالنفط قد استخدم في مجالات عديدة منها في العلاج الطبى لتركيباته الكيميائية أو المساهمة في بعض العلاجات الطبية ، فضلاً عن استخداماته الحربية البرية منها أو البحرية وذلك لوجود تركيبات كيميائية يفيد المعارك وبما له من قوة إشعال ذخائر العدو ، بالإضافة الى إعطاء صورة واضحة حول استخداماته في مجال الإضاءة واللعب والتسلية وفي المجالات الأخرى .

قسمنا هذه الدراسة الى مقدمة وستة محاور رئيسية و الإستنتاجات ، تحدثنا في المحور الأول عن التعريف بالنفط وأنواعه وخصائصه وتواجده في ذلك الوقت والتي تناولنا خلالها من أين يجلب الى بلاد الشام في العصر الأيوبي ، وتناولنا في المحور الثاني استخدامات النفط في العلاج الطبى ولاسيما إذا عرفنا بأن لمكون مادة النفط تركيبات كيميائية متنوعة مثل الأفيون المادة المخدرة والبنج المفعول الطبى المخدر والزرنينج المادة الكيماوية السامة والحارقة وغيرها من التركيبات مما يفيد الطب في العلاج لبعض الأمراض ونافع لبعض الامراض الأخرى ، وكان الغرض من استخداماته الطبية والهدف منها المحافظة على سلامة الصحة الإنسانية . أما المحور الثالث فتحدثنا عن استخدام النفط كسلاح في المعارك نظراً لان بلاد الشام في العصر الأيوبي كانت داخلة في الصراع الأيوبي الصليبي مما أدى بالسلطات الى الإهتمام أكثر فأكثر بنوعية الأسلحة وتطويرها وتركيبها من ضمنها مادة النفط كإحدى الوسائل الفعالة والمؤثرة في الهجوم وعلى شكل القوارير النفطية والقذور النفطية أو ماشابه ذلك ودون التوغل في تفاصيل الحروب وإنما التركيز على دور النفط وكيفية استخداماته في المعارك . وفي المحور الرابع كان حديثنا حول استخدام النفط كذخيرة للأسلحة في المعارك لكونه إحدى الوسائل المهمة في الحروب الصليبية . أما في المحور الخامس فتناولنا استخدامات النفط في مجالات أخرى من الإضاءة والإنارة لكونها إحدى وسائل الإضاءة في بلاد الشام في العصر الأيوبي و استخدامه في مجالي التسلية واللعب وكذلك كمادة مضادة لمكافحة الحشرات والزواحف .

١- التعريف بالنفط وكيفية إستخراجها أو إيصالها الى بلاد الشام:

عرف الإنسان النفط منذ القدم ، وكان الأساس الحقيقي في واقع الأمر الذي ساعد على تطوير الحياة ومحوراً لتقدم وديمومة الحياة في الماضي ، برغم كونه أداة للحروب والسيطرة ^(١) .

وقد عرف لنا المؤرخون المسلمون النفط في كتاباتهم وذكروها لنا ، فالسمعاني (ت٥٦٢هـ/١١٦٧م) قد ذكر لنا النفط بقوله : " نوع من الدهن الذي إذا وقع فيه النار يشق إطفائها " ^(٢) ، وقال ابن فضل الله العمري (ت٧٤٩هـ/١٣٤٨م) : " هو صفوة القير ولونه أبيض وقد يوجد أيضاً ماهو أسود ، وللنفط قوة تسلب بها النار ، فإنه يستوقد من النار وإن لم يمسه " ^(٣) ، فيما قال عنه القزويني (ت٦٨٢هـ/١٢٨٣) : " أما النفط فيطفو الماء في منابع المياه منه أسود ومنه أبيض وقد يصاعد الأسود بالقرع والأنبيق فيصير أبيض " ^(٤) ، فيما ذكره داوود الأنطاكي (ت١٠٠٨هـ/١٥٩٩م) بقوله : " وهو معدن ينحلب غليظاً ثم يستقطر أو يصعد ، وأول دفعة منه الأبيض ثم الأسود فإن صعد الأسود ثانياً ألحق بالأول " ^(٥) ، وبذلك يمكن القول وعلى ضوء ما ذكر بان النفط كان له لوانان في الطبيعة وهما الأبيض ويوجد باقل لون آخر وهو الأسود ، ومن خصائصه إجتذاب النار عن بعد أو قرب دون المس بشكل مباشر ^(٦) ، ويختلف في مظهره وتركيبه ونقاوته من مكان لآخر وهو مصدر من مصادر الطاقة الأولية المهمة لأنها مكون من خليط المركبات العضوية والتي تتكون من عنصري الكربون والهيدروجين وتعرف بإسم الهيدروكربونات ^(٧) .

وقد كان النفط المستخدم في بلاد الشام يجمع على سطح الأرض حيث يطفو من الشقوق التي تسرب منها في المناطق والبلدان حيث كان النفط يجلب إليها من منطقة الموصل في إقليم الجزيرة ^(٨) ، وفي بغداد ^(٩) ، وكان النفط يصل من العراق الى بلاد الشام في العصر الأيوبي بالأحمال ^(١٠) ، وفي بعض الأحيان كان الخليفة العباسي يرسل أحمال من النفط الى بلاد الشام كما هو الحال في سنة ٥٨٦هـ/١١٩٠م عندما أرسل الخليفة الناصر لدين الله (٥٧٥-٦٢٠هـ/١١٧٩-١٢٢٣م) حملان من النفط ، وفي ذلك يقول العماد الأصفهاني : " ووصل رسول دار الخلافة بالنجدة

(١) قصي عبد الكريم إبراهيم : أهمية النفط في الإقتصاد والتجارة الدولية النفط السوري أنموذجاً ، منشورات الهيئة العامة السورية للكتاب ، وزارة الثقافة ، دمشق : ٢٠١٠ ، ص ٥ .

(٢) الأنساب ، المحقق عبد الرحمن بن يحيى العلمي اليماني وغيره ، مجلس دائرة المعارف العثمانية ، ط١ ، حيدر آباد ، ١٩٦٢ ، ص ١٥٦ .

(٣) مسالك الأبصار في ممالك الأمصار ، المجمع الثقافي ، ط١ ، أبو ظبي ، ٢٠٠٢ ، ج ٢٢ ، ص ٣٤٤ .

(٤) عجائب المخلوقات و غرائب الموجودات ، مكتبة الإيمان ، ط١ ، المنصورة ، ٢٠٠٣ ، ص ١٨٥ .

(٥) تذكرة داوود الانطاكي المسمى تذكرة أولي الألباب والجامع للعجب والعجاب ، حققه أحمد شمس الدين ، منشورات محمد علي بيضون ، دار الكتب العلمية ، ط١ ، بيروت ، ٢٠٠٠ ، ج ١ ، ص ٣١٦ .

(٦) صفاء عبد الله عبد الرؤوف سعيد الهندي : تقنية الأسلحة الأيوبية والملوكية وتطورها (القرن ٦هـ / ١٢ - ١٠هـ / ١٦ م) ، رسالة ماجستير ، كلية الدراسات العليا ، الجامعة الأردنية ، عمان ، ٢٠٠١ ، ص ٧٩ .

(٧) مقالة (النفط) المتاح على الموقع www.ar.wikipedia.org .

(٨) العماد الأصفهاني : الفتح القسي في الفتح القدسي ، دار المنار ، بيروت ، ط١ ، ٢٠٠٤ ، ص ١٨٨ .

(٩) أبو شامة : عيون الروضتين في أخبار الدولتين النورية والصلاحية ، المحقق إبراهيم الزبيق ، الناشر مؤسسة الرسالة ، ط١ ، بيروت ، ١٩٩٧ ، ج ٤ ، ص ١٢٠ .

(١٠) ابن كثير: البداية والنهاية ، تحقيق عبد الله بن عبد المحسن التركي ، دار هجر للطباعة والنشر ، ط١ ، د.م ، ١٩٩٧ ، ج ١٦ ، ص ٦١٣ .

والعارفة والرحمة والرأفة ... ووصل معه حملان من النفط ... " (١١) ، وكان يستخرج أيضاً من ساحل بحر القلزم (البحر الأحمر) في بلاد مصر (١٢) ، هذا بالإضافة الى وجود واستخراج النفط في أماكن أخرى منها المناطق القريبة من جبل بارما (١٣) جنوب إقليم الجزيرة (١٤) ، ومنطقة الأحواز (١٥) في الجنوب الغربي من بلاد إيران ، وكذلك استخراج النفط من البصرة (١٦) في جنوب العراق ، وحينما يورد الى بلاد الشام في العصر الأيوبي يقومون بخزنها تحت الأرض وبشكل محكم داخل الإناء لحين صرفها واستخدامها (١٧) .

٢- إستخدامات النفط الطبية:

يستخدم النفط في بعض العلاجات الطبية خلال العهد الأيوبي في بلاد الشام ، نظراً لما للنفط من التركيب الكيميائي يساعد على علاج أو المساعدة في إتمام علاج بعض الأمراض (١٨) ، فكان من ضمن التركيب الكيميائي للنفط مادة الأفيون وهي مادة مخدرة والبنج الذي له مفعول طبي مخدر والزرنيخ الذي هو مادة كيميائية سامة و حارقة وغيرها من التركيبات الكيميائية الأخرى (١٩) ، ولهذا أدخل ضمن العلاجات في مجالات الطب .

فقد إهتم الأطباء في بلاد الشام في العصر الأيوبي بالطب وإيجاد العلاجات اللازمة (٢٠) ، واخذوا يحضرون الأدوية وتركيبها التي يصفونها لمرضاهم ومنها ما ذكره القزويني ، الذي عاش فترة طويلة ببلاد الشام خلال تلك الفترة ومارس مهام القضاء بها (٢١) ، والذي أكد على العلاج بالنفط لعدة أمراض منها مرض الفالج (٢٢) ، الذي هو عبارة عن مرض ينتج عن طريق إصابة في أوعية المخ تتمثل في حدوث نزيف أو سدات أو جلطات في الأوعية الدموية يمكن أن يؤدي الى شلل نصفي أو شلل كامل في الأعصاب الدماغية (٢٣) ، وأستخدم النفط لعلاج أوجاع المفاصل (٢٤) ، والذي يكون بين نهايات العظام حيث الترابط بطريقة تسمح لها بالحركة ومن هذه المفاصل مفصل

(١١) الفتح القسي ، ص ١٩٦ .

(١٢) القلقشندي : صبح الأعشى في صناعة الإنشاء ، دار الكتب العلمية ، بيروت ، د.ت ، ج ٣ ، ص ٣١٣ .

(١٣) جبل بارما : أو جبل حميرين الواقعة بين تكريت والموصل ويتدفق منها عيون للقيح والنفط ياقوت الحموي : معجم البلدان ، دار الفكر ، بيروت ، د.ت ، ج ١ ، ص ٣٢٠ .

(١٤) الأصبغري : المسالك والممالك ، دار صادر ، بيروت ، ٢٠٠٤ ، ص ٧٥ .

(١٥) المقدسي : أحسن التقاسيم في معرفة الأقاليم ، مكتبة مدبولي ، ط ٣ ، القاهرة ، ١٩٩١ ، ص ٤٠٢ .

(١٦) مسكويه : تجارب الأمم ، الناشر سروش ، ط ٤ ، طهران ، ٢٠٠٠ ، ج ٤ ، ص ٣٤٦ .

(١٧) ابن الأثير : الكامل في التاريخ ، تحقيق عمر عبد السلام تدمري ، دار الكتاب العربي ، ط ١ ، بيروت ، ١٩٩٧ ، ج ٨ ، ص ٥٩٠ .

(١٨) قصي عبد الكريم إبراهيم : المرجع السابق ، ص ٥ .

(١٩) صفاء عبد الله عبد الرؤوف سعيد الهندي : المرجع السابق ، ص ٨٠ .

(٢٠) محمود ياسين أحمد التكريتي : الأيوبيون في شمال الشام والجزيرة ، دار الرشيد للنشر ، بغداد ، ١٩٨١ ، ص ٤١٧ .

(٢١) خير الدين بن محمود الزركلي : الأعلام ، دار العلم للملايين ، ط ١٥ ، بيروت ، ٢٠٠٢ ، ج ٣ ، ص ٤٦٠ .

(٢٢) عجائب المخلوقات وغرائب الموجودات ، ص ٨٥ .

(٢٣) علي حسين الشطشاط : تاريخ الجراحة في الطب العربي (من القرن ٢-٥٧٠هـ / ٩-١٣ م) ، منشورات جامعة فار يونس ، ط ١ ، بنغازي ، ١٩٩٩ ، مج ٢ ، ص ٩٦٩ .

(٢٤) القزويني : المصدر السابق ، ص ٨٥ .

الركبة ومفصل المنكب^(٢٥) وكان علاجاً نافعاً للآلام الناتجة في المفاصل^(٢٦) ، وقد أكد لنا الطبيب والصيدلاني ابن البيطار (٦٤٦هـ/١٢٤٨م) ، الذي عاش في بلاد الشام ودرس علم الطب بدمشق في العصر الأيوبي^(٢٧) ، بأن النفط الأبيض كانت تستخدم للتخفيف من أوجاع المفاصل لكونه محلل مذيبي ومسكن للآلام^(٢٨) ، ولكن لم تذكر في المصادر كيفية إستخدام النفط لتلك الأمراض .

ومن أمثلة إستخدامات النفط الطبية ما قام به الطبيب ابن النفيس^(٢٩) ، الذي عمل طبيباً في البيمارستان النوري^(٣٠) في مدينة دمشق ومدرساً للطب فيها^(٣١) ، من إستخدام النفط للتخفيف من الآلام والعلاج جراً إصابة الموضع الذي يصاب به الإنسان من الورم على الجلد حيث يوضع كمية من النفط عليها ، ولكن ليس بهذه البساطة والعشوائية بل يجب أن يمر المصاب بعدة مراحل علاجية مسبقة قبل إستخدام العلاج النفطي ، فبعدما يصاب المريض بالورم الصفراوي في الجلد وما تحته من الأنسجة يجب أن يعالج المريض أولاً بإستفراغ الصفراء وبالصفد إن وجد في الدم بكثرة وتعديل في المزاج ، ويوضع عليها عدس وقشور الرمان وسويق الشعير والطين بالخل وماء الورد النافع وبعده يوضع عليه قطرات من النفط من مادة قليلة التعفن ، وبعد مدة إخراج المادة بالحديد وتنظيف موضع الورم^(٣٢) .

وإستخدام النفط كوسيلة من وسائل العلاج من السعال والبهر الذي تعني انقطاع النفس من الأعياء وكذلك لعلاج اللهيث الذي تعني التنفس الشديد عطشاً أو تعباً^(٣٣) ، ولكننا لم نحصل على معلومات كافية حول كيفية

(٢٥) علي حسين الشطشاط : المرجع السابق ، مج٢ ، ص٩٨٤ .

(٢٦) ابن فضل الله العمري : المصدر السابق ، ج٢٢ ، ص٣٤٤ .

(٢٧) ابن أبي أصيبعة : عيون الأنباء في طبقات الأطباء ، المحقق نزار رضا ، دار مكتبة الحياة ، بيروت ، د.ت ، ص٦٠١ ؛ زيفريد هونكة : شمس العرب تسطع على الغرب ، نقله عن الألمانية فاروق بيضون وكمال دسوقي ، دار الجيل و دار الأفاق الجديدة ، بيروت ، ١٩٩٢ ، ص٢٢٣ .

(٢٨) الجامع لمفردات الأدوية والاعذية ، القاهرة ، د.ت ، ج٤ ، ص٨٢ .

(٢٩) ابن النفيس : علي بن ابي الحزم القرشي الدمشقي ، ولدسنة ٦٠٧هـ/١٢١٠م بدمشق ومارس مهنة الطب بها في العصر الأيوبي وكان عالماً بالأدوية ومعالجة المرضى بمستشفيات دمشق وتمكنوا وله تصانيف عديدة منها (المهذب في الكحل المجرب) و (شرح فصول أبو قراط) ، وخدم ملوك الدولة الأيوبية ، وفي السنوات الأخيرة من حياته رحل الى مصر توفي بها سنة ٦٧٨هـ/١٢٨١م . الصفدي : الوافي بالوفيات ، تحقيق أحمد الأرناؤوط وتركي مصطفى ، دار إحياء التراث ، بيروت ، ٢٠٠٠ ، ج٢ ، ص١٩ ؛ خالد حربى : طب العيون في الحضارة الإسلامية أسس واكتشافات ، المكتب الجامعي الحديث ، الإسكندرية ، ٢٠١١ ، ص٨٦ .

(٣٠) البيمارستان النوري : أو المستشفى النوري تقع بدمشق نسبة الى بانيها نور الدين محمود بن زنكي صاحب دمشق اسسه في سنة ٥٤٩هـ/١١٥٤م وأوقف لها المستلزمات والأوقاف اللازمة . ابن أبي أصيبعة : المصدر السابق ، ص٦٥٩ ؛ أحمد عيسى : تاريخ البيمارستانات في الإسلام ، عين للدراسات والبحوث الإنسانية والإجتماعية ، ط١ ، القاهرة ، ٢٠٠٥ ، ص٢٠٦ .

(٣١) إسلام المازني : تاريخ الطب والأطباء المسلمين ، دار العرب للدراسات والنشر والتوزيع ، دمشق ، ٢٠١٠ ، ص١٢٨ .

(٣٢) الموجز في الطب ، علق عليه يحيى مراد ، منتديات الكتب المصورة ، د.م.ت ، ص٢٧٩-٢٨٢ .

(٣٣) ابن البيطار : الجامع لمفردات الأدوية و الأغذية ، ج٤ ، ص٨٢ .

إستخدام النفط للمصابين بها . وكذلك للمرضى المصابين بمرض اللقوة^(٣٤) وإستخدامه كان نافعاً لعلاج هذا المرض^(٣٥) .

وكان يستخدم النفط للأمراض الأخرى في بلاد الشام خلال فترة البحث كما أكدها الطبيب أبي المنى العطار الهاروني (ت بعد ٦٥٨هـ/١٢٦٠) ، الذي عمل طبيباً في بلاد الشام ولاسيما في مدينة القدس^(٣٦) ، وخدم في بيمارستاناتها^(٣٧) ، و ألف كتاباً سماه (منهاج الدكان ودستور الأعيان في أعمال وتركيب الأدوية النافعة للأبدان) وبقي هذا الكتاب مستعملاً ومنهجاً في بلاد الشام وبيمارستاناتها خلال تلك الفترة وكدستور للصيدلة ، فضمن علاجاته إستخدام النفط من خلال تركيب خلطة علاجية مكونة من القليل من النفط الأبيض وبذر كرفس جبلي وفلفل أبيض والتين واللوز وغيرها من المواد الأخرى ثم يدق الجميع وينخل ويعجن بثلاثة أمثاله عسل النحل منزوع الرغوة ويشرب منه وقت الحاجة لعلاج مرض القولنج^(٣٨) المرض الذي يسبب أذى مؤلماً في القولون ، وأطلقت قديماً على كل ألم بطني شديد^(٣٩) ، وكذلك إستخدامه كوسيلة ليفتت الحصى^(٤٠) الذي تعني وجود بلورات ترسبية والذي تنتج بسبب زيادة بعض المواد الكيميائية أو بسبب بعض الإلتهابات^(٤١) ، وكذلك يدر البول^(٤٢) ، الذي يحدث عادة بسبب عدوى في المسالك البولية يؤدي الى تعكير البول ووجود الدم^(٤٣) .

و للمرضى المصابين بالخراجات^(٤٤) استخدم النفط كمادة نافعة للعلاج^(٤٥) ، ونافع كذلك ليسكن الغص^(٤٦) ، فإذا شرب منه كمية قليلة جداً نفع من الغص والرياح . وينفع كذلك للشخص الذي يسعه حشرة سامة أو زواحف وذلك بوضع القليل على الموضع المصاب^(٤٧) ، وهو يستخدم كذلك للتنقية من الديدان الكائنة في الشرج ونافع لبياض العين والماء النازل فيها^(٤٨) ، وبذلك يتبين لنا أهمية النفط في العلاجات الطبية المتداولة في بلاد الشام خلال

(٣٤) اللقوة : إعوجاج الوجه وعدم القدرة على إغماض إحدى العينين بسبب شلل العصب الدماغي السابع أو العصب الوجهي علي حسين الشطشاط : المرجع السابق ، مج ٢ ، ص ٩٨٠ .

(٣٥) القزويني : المصدر السابق ، ص ١٨٥ .

(٣٦) ابن أبي أصيبعة : المصدر السابق ، ص ٥٨٨ .

(٣٧) أبي المنى الهاروني : منهاج الدكان ودستور الأعيان في أعمال وتركيب الأدوية النافعة للأبدان ، حققه محمد رضوان مهنا ، مكتبة جزيرة الورد ، المنصورة ، د.ت ، ص ٦ .

(٣٨) المصدر نفسه ، ص ١٠٨ .

(٣٩) علي حسين الشطشاط : المرجع السابق ، مج ٢ ، ص ٩٧٤ .

(٤٠) أبي المنى الهاروني : المصدر السابق ، ص ١٠٨ .

(٤١) علي حسين الشطشاط : المرجع السابق ، مج ٢ ، ص ٩٣١ .

(٤٢) أبي المنى الهاروني : المصدر السابق ، ص ١٠٨ .

(٤٣) علي حسين الشطشاط : المرجع السابق ، مج ٢ ، ص ٩١٧ .

(٤٤) الخراجات : إلتهاب موضعي يصيب الخلايا بواسطة بكتريا التعفن . علي حسين الشطشاط : المرجع السابق ، مج ٢ ، ص ٩٣٤ .

(٤٥) ابن البيطار : تحفة ابن البيطار في العلاج بالأعشاب والنباتات ، تحقيق وتعليق أبي مصعب البدري ، دار الفضيلة للنشر والتوزيع ، القاهرة ، ١٩٩٢ ، ص ١٢٠ .

(٤٦) ابن البيطار : الجامع لمفردات الأدوية والأغذية ، ج ٤ ، ص ٨٢ .

(٤٧) القزويني : المصدر السابق ، ص ١٨٥ .

(٤٨) ابن البيطار : الجامع لمفردات الأدوية والأغذية ، ج ٤ ، ص ٨٢ .

تلك الفترة ومن خلال إستخداماتها كضمامات ومراهم وأشربة لمعالجة العديد من الأمراض الجلدية والجروح والإلتهابات .

٣- إستخدام النفط في كسلاح في المعارك :

شاعت إستخدام النفط في المعارك البرية والبحرية في بلاد الشام خلال العصر الأيوبي ويعزى ذلك الى الظروف السياسية والعسكرية التي فرضت على هذه المنطقة أجواء عدائية حربية نتيجة الحروب والمعارك المستمرة بين الدولة الأيوبية والصليبيين التي نحن بصدها إلا أننا لانريد الخوض في تلك الحروب^(٤٩) ، وإنما الخوض فقط في إستخدامات النفط الحربية ، وللحيلولة دون سيطرة الطرف الآخر على المنطقة ، الأمر الذي أدى بالسلطات السياسية الى الإهتمام أكثر فأكثر بنوعية الأسلحة وتطويرها ولاسيما من حيث تأثيرها على دحر الطرف الآخر ، لذا سعى كل طرف الى توفير الأسلحة اللازمة للجيش ، وإستمر الإهتمام بالأسلحة والعمل على تطويرها ولاسيما من قبل الدولة الأيوبية التي عنت بها وبهندسة أسلحتها ونوعيتها وتركيبها .

إن الإستمرار في الحروب بين الأيوبيين و الصليبيين في بلاد الشام أدى الى قيام صناعات حربية متطورة نشطة وذات فاعلية مؤثرة ، ولاسيما إستخدام النفط^(٥٠) ، كإحدى الوسائل الفعالة في الهجوم بما له من قوة إشتعال ذخائر العدو والوقوف نداء لهم^(٥١) ، فمن أمثلة الإستعمال العادي للنفط في المعارك ما حدث سنة ١١٧٥هـ/١١٧٥م عندما حاصر الصليبيون مدينة صور^(٥٢) ، محاولة منهم لأخذها وعملوا عليها ثلاثة ابراج خشب علوها حوالي سبعون ذراعاً لكي يراقبون المدينة وتحركات جنودها وكذلك رمي السهام والنشاب عليها ، مما ضاق على أهل الصور وتحركاتهم الأمر الذي دفع بأمر المدينة وبالتشاور مع الذين لديهم معرفة بأمر النفط لتنفيذ خطة لإحراق الأبراج الخشبية ، فبعد معركة سريعة وصل المسلمون للأبراج وصبوا عليها النفط والزفت والكتان والكبريت واحرقوا الأبراج^(٥٣) ، وتخلصوا من هذا الخطر بإستخدام النفط فضلاً عن مواد أخرى .

وإستخدم المسلمون في بلاد الشام في تلك الفترة القاذفة النفطية (النار الإغريقية)^(٥٤) بطرق عديدة ومتنوعة منها إستخدامها على شكل قوارير النفط والتي عرفها القلقشندي (١٤١٨هـ/١٤١٨م) بقوله : " قوارير النفط وهي يجعل فيها النفط ويرمى بها على الحصون والقلاع للإحراق ، على أن القوارير في اللغة إسم للزجاج وإنما أستعيرت

(٤٩) عن الحروب الأيوبية الصليبية ينظر ابن شداد : النوادر السلطانية والمحاسن اليوسفية ، تحقيق جمال الدين الشيال ، الدار المصرية للتأليف والترجمة ، ط١ ، القاهرة ، ١٩٦٤ ، ص٤١ وما بعدها ؛ محسن محمد حسين : الجيش الأيوبي في عهد صلاح الدين ، دار آراس للطباعة والنشر ، أربيل ، ٢٠٠٣ ، ص٢٢٥ وما بعدها .

(٥٠) الهروي : التذكرة الهروية في الحيل الحربية ، تحقيق مطبعة الم رابط ، وزارة الثقافة ، دمشق ، ١٩٧٢ ، ص١٧ .

(٥١) الرماح : علم الفروسية والمنازلة ، مخطوطة متاحة على الموقع www.majles.aluka.net ، ورقة ٣ .

(٥٢) صور : مدينة مشهورة كانت من ثغور المسلمين وهي مشرفة على ساحل بلاد الشام قرب عكا . ياقوت الحموي : المصدر السابق ، ج٣ ، ص٤٣٣ .

(٥٣) ابن الأثير : المصدر السابق ، ج٨ ، ص٥٩٠ .

(٥٤) مخترع النار الإغريقية كان مهندس سوري الأصل إسمه كالينكوس عاش في القرن الأول الهجري/السابع الميلادي ، كان في البداية في خدمة المسلمين ثم هرب الى القسطنطينية ووضع خبرته في خدمة البيزنطيين . علي محمد محمد الصلابي : الدولة الأموية عوامل الأزدهار وتداعيات الأنهييار ، دار المعرفة للطباعة والنشر والتوزيع ، بيروت ، ٢٠٠٨ ، ج١ ، ص٢٥٢ .

في آلات النفط مجازاً^(٥٥) ، واشتهرت هذه القاذفات النفطية بقوة فعلها و أضرارها البليغة لما لها من قوة الإشتعال فوق الماء والهواء بل وإذا إشتعلت أحرقت الحديد والحجر^(٥٦) ، وكانت وعلى حسب المصادر التاريخية نوعان وهما (قوارير النفط و قدور النفط)^(٥٧) ، وقد أطلق ابن الأثير على تلك القاذفات النفطية في ذلك الوقت تسمية (النفط الطيار)^(٥٨) ، أما تركيب القاذفات النفطية تلك فكان تحضيرها وتركيبها على حسب قول أحد المؤرخين المعاصرين للأحداث على النحو التالي : " ... عشرة أرطال الراتينج^(٥٩) وثلاثة أرطال سندروس^(٦٠) ، ولك من كل واحد رطل ونصف كبريت نقي طيب سالم من الترابية وثلاثة أرطال شحم كلا الماعز ... وتطرح عليه الراتينج بعد أن تحله على جدته ، ثم تسحق العقاقير كل واحد على حدته ، وتدر على المطبوخ وتقد عليه ، ويطبخ الى أن يصير الجميع واحداً ، فإذا أردت العمل به في وقت الحرب فتأخذ منه جزءاً وتضيف إليه مثل عشرة من الكبريت المعدني الذي يسمى النفط وترمي به ... "^(٦١) ، ومن خلال هذا النص تبين بأنه قد استخدم النفط الى جانب مواد أخرى كثيرة في تركيب القاذفة ، وكان وقعه شديداً على العدو وينشر فيهم الرعب والفرع^(٦٢) ، ولقوة إشتعاله يبث الذعر في النفوس وتزداد إشتعالاً عند ملامستها للماء ولا يخمد نارها إلا باستخدام الرمل والخل^(٦٣) ، ويقول الباحث في الحروب الصليبية يشوع بروار : " كان هذا التركيب الكيميائي يوضع في آنية فخارية ثم يشعل ويقذف ، أو يلصق بالبرج ويكون تأثيره قاتلاً ، وغالباً ما كان يستخدم في المعارك البحرية حيث كان يحرق كلا من الشراع والسفينة ، كما أنه أثبت فعالية تامة في معارك الحصار الأرضية ، وفي بعض الاحيان لم تكن الآنية بسيطة بالقدر الذي يجعل المرء يسميها قنابل يدوية ، بل كانت براميل متفجرة كانت تقذف بواسطة المنجنيق ، كانت النار الإغريقية تبدو مثل برميل كبير من العصير وذيله المشتعل في طول السيف الطويل ، واثناء طيرانها يصدر

(٥٥) صبح الأعشى ، ج ٢ ، ص ١٥٣ .

(٥٦) محسن محمد حسين : المرجع السابق ، ص ١٨١ .

(٥٧) لقد إلتبس على الباحث صفاء عبد الله عبد الرؤوف الهندي في كتابه تقنية الأسلحة ، ص ٨٢ . الأمر عندما فرق بين النار الإغريقية من جهة وبين قوارير النفط و قدور النفط ، لأنه : أولاً : إذا كان هنالك استخدام للنار الإغريقية فلماذا لم يعطينا الباحث مصدراً واحداً يذكر تسمية (النار الإغريقية) بل كافة إتماداته على المراجع وليست المصادر الاصلية ، لأن تلك المصادر لم تذكر قط تسمية (النار الإغريقية) حتى يفروفاها مع القوارير والقدور النفطية . ثانياً : إن تفاصيل وشروح و إستخدامات النار الإغريقية تنطبق تماما مع ما ذكره المصادر الاصلية في ذكر القوارير و قدور النفط ، لأن المصادر لم تشر الى (النار الإغريقية) أبداً .

(٥٨) الكامل في التاريخ ، ج ١٠ ، ص ٧٩ .

(٥٩) الراتينج : صمغ شجر الصنوبر والأرز قابلة للإشتعال . دار المشرق : المنجد في اللغة والأعلام ، المنجد في اللغة ، ط ٢٧ ، بيروت ، ١٩٨٤ ، ص ٢٤٨ .

(٦٠) سندروس : صمغ أو معدن شبيه بالكهرباء . المرجع نفسه ، ص ٣٥٥ .

(٦١) الطرسوسي : تبصرة أرباب الألباب في كيفية النجاة من الحروب الى الأسواء ، عنى بتحقيقه كلود كاهين ، المعهد الفرنسي ، بيروت ، ١٩٤٨ ، ص ٢١ .

(٦٢) علي محمد محمد الصلابي : معاوية بن أبي سفيان شخصيته وعصره ، دار الأندلس الجديدة للنشر والتوزيع ، ط ١ ، القاهرة ، ٢٠٠٨ ، ص ٤٠٠ .

(٦٣) طه عبد المقصود عبد الحميد : موجز عن الفتوحات الإسلامية ، دار النشر للجامعات ، القاهرة ، دت ، ص ٣٤ .

عنها صوت كالرعد ، وتبدو كتنين طائر في الهواء ويصدر عنها ضوء قوي " ولكن لم يوصف لنا كيف كانت حجم تلك البراميل ، وأضاف أيضاً بأن كلا من المسلمين والصليبيين كانوا يستخدمونها في ذلك الوقت^(٦٤) .

وقد ! استخدم الأيوبيون في بلاد الشام النار الإغريقية أيضاً على شكل القوارير النفطية ، والقوارير إناء من الزجاج^(٦٥) ، وطريقة تركيبه هو جعل النفط الأبيض والكبريت في القارورة ومن ثم خلط المواد برفق ، وإذا أستخدمت آلة المنجنيق لرميها يجب أن يثقل أسفل القارورة من الخارج بمادة الجص لكي يدخل بعمق المنجنيق ، وعند الرمي إذا وقعت إنكسرت ولطخت ذلك الموضوع^(٦٦) ، ويوضح لنا ابن الأثير عن مدى شدة الحرق لسلاح قارورة النفط وإعجابه بها من خلال حديثه عن حوادث سنة ٥٧١هـ/١١٧٦م بدمشق بقوله : " من أعجب ما جرى فيها أن إنساناً زرقاً ضرب داراً بقارورة نفط فأحرقها ، وكانت لأيتام فأحرقت مافيهما ثم أخذ قارورة أخرى ليضرب بها مكاناً آخر ، فأتاه حجر فأصاب القارورة فكسرها ، فأحترق هو بها ، فبقى ثلاثة أيام يعذب بالحريق ثم مات^(٦٧) " ، ومن خلال هذا النص يتبين لنا مدى قوة حرق هذا السلاح النفطي .

وقد كانت لرمي القوارير النفطية اليدوية المشتعلة بإستعمال القوس إستخدامات خطيرة حتى في حرق الأسواق والمحلات التجارية داخل المدن ، وهذا ما فعله إسماعيليو بلاد الشام^(٦٨) ، عندما أشعلوا النار بإستخدام قوارير نفطية ورميها من أسطح الأسواق على المحلات التجارية وأسواق مدينة حلب فأحترقوا سوق البز الكبير و سوق العطارين وسوق مجد الدين وسوق الخليج وسوق السراجين وذلك في سنة ٥٧٥هـ/١١٧٨م وجام غضبهم على صاحب حلب عندما قام بالسيطرة الكاملة على إحدى قرى الإسماعيلية قرب حلب وعقب فشل رؤساء القرية في إسترداد قريتهم وبذلك فعلوا فعلتهم^(٦٩) .

وإستخدام قوارير النفط اليدوية أيضاً في الحروب الداخلية للأسرة الأيوبية من أجل السيطرة على المدن والقلاع ، وهذا ما لاحظناه خلال متابعتنا لأحداث سنة ٦٣٥هـ/١٢٣٨م ، فبعدما تسلم أمور دمشق الملك الصالح إسماعيل^(٧٠) الأمر الذي رفضه أخيه الملك الكامل صاحب مصر (٦١٥-٦٣٥هـ/١٢٣٧-١٢٣٨) لذا جهز جيشاً وسار نحو دمشق ، ومن جهته إستعد الملك الصالح إسماعيل صاحب دمشق للقتال ، وعسكر جيش الكامل في العقيبة^(٧١) ،

(٦٤) عالم الصليبيين ، ترجمة وتقديم وتعقيب قاسم عبدة قاسم و محمد خليفة حسن ، عين للدراسات والبحوث الإنسانية و الإجتماعية ، ط١ ، القاهرة ، ١٩٩٩ ، ص١٥٤ .

(٦٥) القلقشندي : المصدر السابق ، ج٢ ، ص١٥٢ ؛ دار المشرق : المرجع السابق ، ص٦١٢ .

(٦٦) ابن منكلي : الأحكام الملوكية والضوابط الناموسية في فن القتال في البحر ، تحقيق عبد العزيز عبد الدايم ، القاهرة ، ١٩٧٤ ، ص٥٣ .

(٦٧) الكامل في التاريخ ، ج٩ ، ص٤٢٠ .

(٦٨) الطائفة الإسماعيلية : فرقة غالبية من فرق الشيعة تنسب الى إسماعيل بن جعفر الصادق وعرفوا بالباطنية والرافضة و إستطاعوا تأسيس كيانات سياسية في مصر والبحرين وشمال إفريقيا . سيد محمد عبد الرحمن : الشيعة الإسماعيلية وفلسفتهم الباطنية ، المكتبة العصرية للنشر والتوزيع ، ط١ ، المنصورة ، ٢٠١٠ ، ص٨ - ٩ .

(٦٩) ابن العديم : زبدة الحلب في تاريخ حلب ، دار الكتب العلمية ، ط١ ، بيروت ، ١٩٩٦ ، ص٣٧٨ .

(٧٠) الملك الصالح إسماعيل : هو ابن الملك العادل صاحب دمشق وبعليك لسنوات (٦٣٥-٦٤٧هـ/١٢٣٨-١٢٤٩م) . موسى مصطفى الهسنياني : السنوات الأخيرة من حياة الكورد الأيوبية في مصر وبلاد الشام ٦٣٤-٦٥٨هـ/١٢٣٧-١٢٦٠م مديرية مطبعة الثقافة ، ط١ ، أربيل ، ٢٠٠٧ ، ص٤٩٤-٤٩٦ .

(٧١) العقيبة : محلة تقع ظاهر دمشق في جزءها الشرقي . ياقوت الحموي : المصدر السابق ، ج١ ، ص٣٧٨ .

حينها هاجم الملك الصالح العقيبية بقوارير النفط وأحرق ما بها من الخانات والأسواق ولكن في النهاية سلم دمشق الى أخيه الملك الكامل وعض عنها بمدن أخرى^(٧٢).

وقد استخدمت القوارير النفطية اليدوية بكثرة في الحروب ضد الصليبيين ومنها ما جرت في سنة ٦١٤هـ/١٢١٧م حيث استخدم القوات الأيوبية قوارير النفط اليدوية عندما هاجم حوالي خمسة عشرة ألف مقاتل منهم الفرسان على المناطق القريبة من جبل الطور^(٧٣)، ثم نزلوا تحتها وأقاموا معسكرهم هناك ثم هجم عليهم الأيوبيون هجوماً باغياً واشتد القتال بينهما واستخدم فيها الأيوبيون قوارير النفط الحارقة وعلى أثرها قتل جميع الصليبيين ومن أعيانهم^(٧٤). كما استخدم الأيوبيون قاذفات النفط لضرب وحرق آلات الحصار الصليبية مثل (الدبابة)^(٧٥)، وهي " ملبسة بصفائح الحديد ولها من تحتها عجل تحرك بها من داخل ، وفيها المقاتلة حتى ينطح بها السور ولها رأس عظيم برفقة شديدة من حديد تسمى كبشاً تنطح السور بشدة عظيمة لكثرة من يجرها فتهدمه بتكرار نطحها "^(٧٦)، هذا وقد رمى الأيوبيون قاذفات النفط على دبابة حاول إفتحام عكا^(٧٧) سنة ٥٨٦هـ/١١٩٠م وتواتر ضربها بالنفط ليلاً ونهاراً^(٧٨) وتمكنوا من حرقها ولاسيما جراء السهام النفطية الحارقة^(٧٩).

ويجب التذكير هنا بأن الشخص الذي يقوم برمي النفط سواء قوارير النفط أو قدور النفط كان يطلق عليه تسمية (الزراق) أو (النفاط) الذين كانوا لديهم العلم والدراية والإتقان في الصناعات النفطية الحارقة^(٨٠)، بل وكان يصل الحال بالزراقين و النفاطين الى درجة ان السلطات السياسية يمنحهم الأموال الجزيلة إن أحرقوا أبراج الأعداء لهم^(٨١)، وكان يرتدي ثوباً خاصاً غير قابل للإشتعال يسمى بـ (ثياب النفاطين)^(٨٢)، وكان البعض من هؤلاء النفاطين يمتلكون الفرس وتكسى بالدروع الخاصة بالوقاية من النار كي لا تتضرر من قطرات النفط التي تسقط على الفرس^(٨٣).

وقد كانت تستخدم المنجنيق لرمي قوارير النفط لكونها سلاح ثقيل تستعمل في حصار المدن ولاسيما ذات الأسوار لانها يتكون من قاعدة خشبية سمكية يرتفع في وسطها عمود قوي ينتهي بذراع المنجنيق بحيث يكون ربعه بإتجاه الأسفل وثلاثة أرباعه بإتجاه الأعلى، وفي نهاية الربع الأسفل من الذراع صندوق خشبي يملأ بقوارير

(٧٢) ابن سباط : تاريخ ابن سباط ، عنى به وحققه عمر عبد السلام تدمري ، ط١ ، طرابلس ، ١٩٩٣ ، ج١ ، ص ٣٢١-٣١٢ .

(٧٣) جبل الطور : جبل مشرف على مدينة نابلس بفلسطين . ياقوت الحموي : المصدر السابق ، ج٤ ، ص ٤٧ .

(٧٤) الدواداري : كنز الدرر وجامع الغرر ، الدر المطلوب في أخبار ملوك بني أيوب ، تحقيق حمزة بن أحمد بن عمر الغربي ، تحقيق هانس روبرت رويمر ، مطبعة لجنة التأليف والترجمة والنشر ، القاهرة ، ١٩٦٠ ، ج٧ ، ص ١٩١-١٩٢ .

(٧٥) العلمي : الإنس الجليل بتاريخ القدس والخليل ، المحقق عدنان يونس عبد المجيد نباتة ، مكتبة دنديس ، عمان ، د.ت ، ج١ ، ص ٣٧٣ .

(٧٦) ابن واصل : مفرج الكروب في أخبار بني أيوب ، حققه ووضع حواشيه حسنين محمد ربيع ، القاهرة ، د.ت ، ج٢ ، ص ٣٣٤ .

(٧٧) عكا : مدينة حصينة على البحر بفلسطين و كبيرة الجامع فيه غابة من الزيتون . المقدسي : المصدر السابق ، ص ١٦٢ .

(٧٨) ابن شداد : المصدر السابق ، ص ١٦٢ .

(٧٩) العلمي : المصدر السابق ، ج١ ، ص ٣٧٢ .

(٨٠) أبو شامة : المصدر السابق ، ج٤ ، ص ١٢٠ .

(٨١) ابن واصل : المصدر السابق ، ج٢ ، ص ٣١٥ .

(٨٢) ابن العديم : بغية الطلب في تاريخ حلب ، المحقق سهيل زكار ، الناشر دار الفكر ، بيروت ، د.ت ، ج٤ ، ص ١٧٧٥ .

(٨٣) محسن محمد حسين : المرجع السابق ، ص ١٨١ .

النفط أو قدور النفط والحجر^(٨٤) ، وما أصاب شيئاً إلا وقد دمره وأهلكه^(٨٥) ، وهناك العديد من الإشارات في المصادر حول إستخدام المنجنيق لرمي قاذفات النفط ذات القوارير النفطية ، ونبين هنا مثال ما حدث سنة ٥٨٦هـ/١١٩٠م خلال محاصرة الصليبيين لمدينة عكا حينما إستخدم السلطان صلاح الدين هذا النوع من قوارير النفط وذلك من أجل حرق الأبراج الخشبية التي نصبها الصليبيين حول المدينة لفك الحصار وجمع الصناع من الزرايق والنفاطين من أجل ذلك ولكن السلطان لم يفلح في إحراق الأبراج بالقوارير إلا بعدما غير من تركيب نوعية القاذفات النفطية^(٨٦) ، وما حدث سنة ٦٤٣هـ/١٢٤٥م عندما حاصر صاحب مصر الملك الصالح نجم الدين أيوب (٦٢٧-٦٤٧هـ/١٢٢٩-١٢٤٩م) مدينة دمشق^(٨٧) ومحاولة منه للدخول الى المدينة احكم عليها الحصار بإستخدام المنجنيق ورمى على المدينة بقوارير النفط فأحرق فيها القصور وبعض مرافق المدينة حتى تمكن من الدخول إليها^(٨٨) .

وكانت قوارير النفط تستخدم أيضاً كسلاح في المعارك البحرية خلال العصر الايوبي ولاسيما إذا علمنا وقوع بلاد الشام على شواطئ البحر المتوسط ولهذا إستعملت بعض انواع المراكب التي إستخدمت النفط أداة حرب فيها ، ونحن هنا لانريد الخوض في المعارك البحرية وسفنها وتنظيماتها^(٨٩) ، بقدر ما نريد إبراز إستخدامات النفط كسلاح في تلك المعارك .

ويجدر الإشارة هنا ان السفن البحرية كانت تستخدم في حروبها السهام و الرماح والأحجار والأقواس والنشاب^(٩٠) وحمل المقاتلين ونقلهم ، وبدرجة اقل كانت تستخدم عليها رمي النفط في الحروب ، ونحن هنا بصدد إستخدامات النفط في الحروب البحرية على السفن وعدم التطرق الى السفن التي لم تستخدم عليها النفط ، وكانت النفط تستخدم كسلاح على شكل قوارير النفط من فوق بعض أنواع السفن الحربية المسمى (الشواني)^(٩١) السفينة الحربية الكبيرة التي تعد من أقدم وأهم قطع الأساطيل البحرية وتمتاز بضخامة الحجم بحيث تحمل مائة

(٨٤) فاروق عمر و آخرون : النظم الإسلامية دراسة تاريخية ، منشورات دار الحكمة ، بغداد ، ١٩٨٧ ، ص١٨٢ .

(٨٥) القلقشندي : المصدر السابق ، ج٢ ، ص١٥٢ .

(٨٦) ابن واصل : المصدر السابق ، ج٢ ، ص٣١٥ .

(٨٧) الملك الصالح نجم الدين أيوب : ابن الملك الكامل صاحب دمشق لسنوات في فترتين (٦٢٧-٦٤٣هـ/١٢٢٩-١٢٤٥م) و (٦٤٨-٦٥٨هـ/١٢٥٠-١٢٦٠م) . موسى مصطفى الهسنياني : المرجع السابق ، ص٤٩٤ .

(٨٨) الصفدي : تحفة ذوي الألباب فيمن حكم بدمشق من الخلفاء والملوك والنواب ، حققه إحسان سعيد خلوصي وزهير حميدان الصمصام ، منشورات وزارة الثقافة ، دمشق ، ١٩٩٢ ، ق٢ ، ص١٣٣ .

(٨٩) للمزيد حول الحروب البحرية في العصر الأيوبي راجع ، نظير حسان سعداوي : التاريخ الحربي المصري في عهد صلاح الدين الأيوبي ، مكتبة النهضة المصرية ، القاهرة ، ١٩٥٧ ، ص٣١ وما بعدها ؛ محسن محمد حسين : المرجع السابق ، ص٢١٦ وما بعدها ؛ كامل أسود قادر : البحرية الأيوبية ٥٦٤-٦٤٨هـ / ١١٦٨-١٢٥٠م ، رسالة ماجستير ، كلية الآداب ، جامعة صلاح الدين ، أربيل ، ٢٠٠٢ ، ص٩١ وما بعدها .

(٩٠) النشاب : إحدى أنواع آلات الرمي الذي يجب ان تكون صحيحة الإعتدال والإستدارة والثقل وكان الرمي على حسب مقاديره وبحسب طوله وقصره . العباسي : آثار الأول في ترتيب الدول ، مطبعة بولاق ، القاهرة ، ١٨٧٧ ، ص١٨٤ .

(٩١) العماد الأصفهاني : الفتح القسي ، ص٢٤٤ .

وخمسون مقاتلاً وتجندف بمائة واربعين مجدافاً^(٩٢) ، وكان بعض أنواع سفن الشواني تقام عليها الابراج ومن فوقها يقوم الرماة برمي قوارير النفط على الأعداء^(٩٣) ، وكان بداخلها مخازن لحفظ النفط والحاجيات الأخرى^(٩٤) .

وقد استخدمت القوارير النفطية من على سفن الشواني أثناء منازلة الأيوبيون لمدينة صور سنة ٥٨٣هـ/١١٨٧م محاولة منهم للدخول إليها عن طريق البحر وقد استخدمت عشرة من تلك الشواني القادمة من مصر^(٩٥) ، وكذلك رمى الأيوبيون قوارير النفط من على الشواني سنة ٥٨٦هـ/١١٩٠م وهاجموا بها برج الذبان التابع للصليبيين حينذاك وأحرقوها ولشدة حريقها ارتفع لهيبها في البحر بشكل كبير^(٩٦) ، وفي العام نفسه استخدمها الأيوبيون مرة أخرى في البحر قرب سواحل مدينة عكا وفي ذلك يقول العماد الأصفهاني : " خرج أسطولنا في هذه السنة بشوانيه المعجبة المحسنة ليكبس شواني الفرنج في مواضع الربط وإحراقها بقوارير النفط ، فخرجوا الى شوانينا بشوانيهم ولقوا عواديهما بعواديهم وظفرت أساطيلنا وطالت ووصلت إليها وصالت ونالت من الظفر مانالت و احتترقت للكفر شواني برجالها وغرقتها " ^(٩٧) ، وبذلك تبين لنا مدى الدور الفاعل لقاذفات النفط المستخدم على سفن الشواني الحربية .

وإستخدمت في بلاد الشام القاذفات النفطية على سفينة حربية أخرى كانت تسمى (البطس) أو (البطش) ^(٩٨) ، التي عبارة عن نوع من المراكب الكبيرة التي كانت تستخدم في ذلك الوقت وقد تصل سعة حمولتها لسبعمائة شخص تقريبا وقد يصل عدد الأشرعة الى أربعين شرعاً^(٩٩) ، ولم تكن معظم سفن البطس تستخدم عليها القاذفات النفطية ، ولم نجد نصاً بكون الأيوبيين استخدموا البطس لرمي القاذفات النفطية بل استخدمها الصليبيين ، ونذكر منها كمثال على ذلك ماحدث سنة ٥٨٦هـ/١١٩٠م حيث جهز الصليبيون بطشاً محملاً بالقوارير النفطية لمحاورة أحد أبراج الأيوبيين على الساحل ورموها فإحترق الستائر و الأخشاب ومابها وسهل عليهم دخولها^(١٠٠) ، ثم مالبت أن قام الصليبيون وعلى حسب قول المؤرخ ابن شداد الذي كان معاصراً للأحداث وذكر بان الصليبيون جهزوا بطشاً آخر بالنفط ودفعوها نحو البطس الايوبية في البحر ثم ألقوا القاذفات النفطية عليها واحرقوا البعض من البطس الأيوبية ومن ثم جهزوا بطشاً ثالثاً بنفس الصفة^(١٠١) ، وصبوا على هذه البطسة

(٩٢) ابن ممتي : قوانين الدواوين ، تحقيق عزيز سوريال عطية ، القاهرة ، ١٩٤٣ ، ص ٣٤٠ ؛ عبد الرحمن زكي : السلاح في الإسلام ، الجمعية الملكية للدراسات التاريخية ، القاهرة ، ١٩٠١ ، ص ٣٦ .

(٩٣) ابن حمديس : ديوان ابن حمديس ، تصحيح وتقديم إحسان عباس ، دار صادر ، بيروت ، ١٩٦٠ ، ص ٥١٣ .

(٩٤) عبد المنعم ماجد : تاريخ الحضارة الإسلامية في العصور الوسطى ، القاهرة ، ١٩٦٣ ، ص ٧٤ .

(٩٥) ابن واصل : المصدر السابق ، ج ٢ ، ص ٢٤٣ .

(٩٦) ابن شداد : المصدر السابق ، ص ١٤٢ .

(٩٧) الفتح القسي ، ص ٢٤٤ .

(٩٨) ابن العديم : زبدة الحلب ، ج ٤٢٣ .

(٩٩) مؤلف مجهول : تاريخ دولة الأكراد والأتراك ، تاريخ دولة الأكراد ، دراسة وتحقيق موسى مصطفى إبراهيم ، منشورات جامعة دهوك ، ط ١ ، دهوك ، ٢٠١٠ ، ص ١٨٠ ، هامش (٢) .

(١٠٠) العماد الأصفهاني : الفتح القسي ، ص ٢٢٦ ؛ النويري : نهاية الإرب في فنون الأدب ، تحقيق مفيد قمحية وآخرون ، دار الكتب العلمية ، ط ١ ، بيروت ، ٢٠٠٤ ، ج ٢٨ ، ص ٢٨٦ .

(١٠١) النوادر السلطانية ، ص ١٣٩ .

النفط واحرقوها لكي يدفعوها نحو البطس الأيوبية لحرقها ، لكن الهواء إنعكس عليهم قبيل دفعها وهلكت جمع من المقاتلين الصليبيين واحترقوا^(١٠٢) .

لقد استخدمت مركب آخر لحمل ورمي قوارير النفط في الحروب البحرية كانت تسمى الحارقة^(١٠٣) ، وسميت بهذه التسمية لكونها كانت ترمى عليها القوارير النفطية الحارقة وانها كانت تسير بنحو مائة مجذاف وحجمها أصغر من الشواني^(١٠٤) ، وكان كلا من الأيوبيون والصليبيون يستخدمون عليها رمي النفط الحارقة في معاركهم البحرية ضد البعض^(١٠٥) ، ومن امثلة إستخداماتها في سنة ٥٧٧هـ/١١٨١م من قبل الأيوبيين في سواحل الشام^(١٠٦) ، وكذلك في سنة ٥٨٦هـ/١١٩٠م عندما إستخدم الصليبيين تلك السفن الحارقة ضد سفن المسلمين بالقرب من شواطئ مدينة عكا^(١٠٧) .

وهناك نوع آخر من إستخدامات النفط في الحروب البحرية وذلك بوضع القوارير النفطية داخل صناديق مفتوحة من أعلى السفن الحربية كانت تسمى التوابيت ، حيث يصعد عليها المقاتلون ومعهم الحجارة في مخلاة معلقة بجانب الصندوق ، فيرمون بها الأعداء ويستترون منهم داخل تلك التوابيت^(١٠٨) ، وقد يجعلون بدلاً من الحجارة قوارير من النفط لإشعال النار في مراكبهم^(١٠٩) .

ومن الأسلحة النفطية الأخرى المستخدمة في بلاد الشام خلال العصر الأيوبي ما يعرف بقدرور النفط^(١١٠) ، والذي سبق وأن قلنا بأنها نوع من القذائف النفطية^(١١١) ، ولكن القدرور لايتكون من الزجاج كما هو الحال للقوارير النفطية بل من المعادن الأخرى ومحكمة ومتماسكة^(١١٢) ، ويستخدم المنجنيق لرمي قدرور النفط كما حدث في أحداث سنة ٥٨٦هـ/١١٩٠م عندما قام الصليبيون بنصب الأبراج بالقرب من أسوار عكا^(١١٣) ، عند ذلك جمع السلطان صلاح الدين الزراقيين والنفاطين وبحث معهم ضرورة إيجاد عدد كثير من قدرور النفط الحارقة وكان من بين هؤلاء العارفين بتلك القذائف شاب عرف بتمكنه من هذه الصناعة^(١١٤) ، يعرف ب (علي بن العريف) من النحاسين المشهورين بمدينة دمشق ولأنه " غرى بعمل قدرور النفط وتركيب عقاقيره وتعيين كل نوع وتغيير

(١٠٢) ابن واصل : المصدر السابق ، ج ٢ ، ص ٣٣٦ .

(١٠٣) أبو شامة : المصدر السابق ، ج ٤ ، ص ١٥٤ .

(١٠٤) ابن واصل : المصدر السابق ، ج ٢ ، ص ٣٣١ .

(١٠٥) المقرئزي : المواعظ والإعتبار بذكر الخطط والآثار ، دار الكتب العلمية ، ط ١ ، بيروت ، ١٩٩٧ ، ج ١ ، ص ٤٠٣ .

(١٠٦) المقرئزي : السلوك لمعرفة دول الملوك ، تحقيق محمد مصطفى زيادة ، مطبعة لجنة التأليف والترجمة والنشر ، القاهرة ، ١٩٥٧ ، ج ١ ، ص ١٨٦ .

(١٠٧) مؤلف مجهول : تاريخ دولة الأكراد و الأتراك ، ص ١٨٠ .

(١٠٨) محسن محمد حسين : المرجع السابق ، ص ٢١٥ .

(١٠٩) العباسي : المصدر السابق ، ص ٢١٦ .

(١١٠) الهروي : المصدر السابق ، ص ١٧ .

(١١١) ابن شداد : المصدر السابق ، ص ١٢٠ .

(١١٢) دار المشرق : المرجع السابق ، ص ٦١٦ .

(١١٣) الأصفهاني : البستان الجامع لجميع تواريخ اهل الزمان ، تحقيق عمر عبد السلام تدمري ، شركة أبناء شريف الأنصاري للطباعة والنشر ، المكتبة العصرية ، صيدا - بيروت ، ٢٠٠٩ ، ص ٤٣٦ .

(١١٤) ابن شداد : المصدر السابق ، ص ١٢٠ .

مقاديره وتقديره معاييرهِ " (١١٥) ، وفعلاً تمكن من الحصول على عدد من تلك القاذفات وبمشاركة الآخرين من النفاطين ، وفي ذلك يقول المؤرخ ابن شداد : " وحصل له الأدوية التي يعرفها أحرقها فحصل له جميع ما طلبه و دخل عكا وطبخ الادوية التي حصلها مع النفط في قدور من النحاس ، حتى صار الجميع كأنه جمره نار ... ضرب البرج الواحد بقدر عظيم ، فلم يكن إلا أن وقعت فيه واشتعل من ساعته ووقته ، وصار كالجبل العظيم من النار طالعة ذؤابته نحو السماء ، فاستغاث المسلمون بالتهليل والتكبير وغلبيهم الفرخ حتى كادت عقولهم ان تذهب " (١١٦) ، و ثم رمى قدور النفط في الأبراج الأخرى اشتعلت فيها النار و أحرقت بالكامل (١١٧) ، ولشدة اشتعال قدور النفط إحترقت المنجنيقات التابعة للصليبيين التي كانت بقرب الأبراج (١١٨) ، والجدير بالذكر هنا ان الصليبيين ومن اجل عدم اشتعال أبراجها قاموا بوضع والتساق الجلود واللبود المشربة بالخل بشبكة من الحبال للحيولة دون إحتراق الأبراج بقاذفات قدور النفط الحارقة (١١٩) ، لكن محاولاتهم باءت بالفشل نظراً للقوة الحارقة لتلك القذائف النفطية .

ونورد هنا مثال آخر على دور قاذفات قدور النفط في صد الهجوم منها زحف الصليبيين سنة ٥٨٧هـ/١١٩١م للمرة الثانية على منطقة عكا حتى وصلوا الى القرب منها وثبتوا معسكراتهم بالقرب منها ، وروى هذه الحادثة المؤرخ ابن شداد لأنه كان حاضراً وشاهداً على الأحداث بنفسه وذكر بأن المسلمون هاجموا على المعسكر ورموهم بقدور النفط حتى إنتصروا عليهم وتراجع الصليبيون (١٢٠) ، وبهذا يتبين لنا مدى الدور الفاعل لقدور النفط لصد الهجمات الخارجية البرية .

٤- إستخدام النفط كذخيرة للأسلحة في المعارك :

كان النفط يستخدم كذخيرة للأسلحة في المعارك في بلاد الشام خلال العصر الأيوبي ، فمن ضمن الأسلحة الحربية التي يدخل النفط في تركيبها سلاح الجروخ ومفردها الجرخ آلة شبيهة بالمنجنيق ترمي سهام النفط الحارقة ولكنها أخف منها (١٢١) أو نوع من القوس الرامي الذي ترمى عنه النشاب أو سهام الجرخ (١٢٢) ، ويؤكد لنا المؤرخ العباسي (ت بعد ٧٠٨هـ/١٣٠٨) بأن الجروخ المصنوعة من مادة القرن تصلح للحروب البرية لأنه كما قال : " وهي أكثر نفعها من داخل السور ... الجروخ القرن تصلح للقلاع ... ما تصلح في البحر لأن هواء البحر يضر القرن ويفسده " (١٢٣) ، والجروخ المصنوعة من الخشب لاتتأثر في البحر وما تتغير فيه وقليلاً ما تخطيء رامي سهام

(١١٥) العماد الأصفهاني : الفتح القسي في الفتح القدسي ، ج ٢ ، ص ١٩٨ .

(١١٦) النوادر السلطانية ، ص ١٢٠-١٢١ .

(١١٧) أبو شامة : المصدر السابق ، ج ٤ ، ص ١٢٦ .

(١١٨) العماد الأصفهاني : الفتح القسي ، ص ١٩٩ .

(١١٩) الذهبي : تاريخ الإسلام ووفيات المشاهير والأعلام تحقيق عمر عبد السلام تدمري ، دار الكتاب العربي ، ط ٢ ، بيروت ، ١٩٩٢ ،

ج ٤١ ، ص ٥٦-٥٧ .

(١٢٠) النوادر السلطانية ، ص ١٦٢ .

(١٢١) مؤلف مجهول : المصدر السابق ، ص ١٨٩ ، هامش رقم (٣) .

(١٢٢) ابن واصل : المصدر السابق ، ج ٢ ، ص ١٥٠ .

(١٢٣) آثار الأول في ترتيب الدول ، ص ٨٣ .

الجروح إذا كان شخصاً عارفاً وحادقاً بها^(١٢٤) ، أما الشخص الذي يقوم برمي جروح النفط فيطلق عليه الجروخي^(١٢٥) .

ومن أمثلة إستخداماتها في بلاد الشام خلال فترة البحث ما ذكره أسامة بن منقذ (ت٥٨٤هـ/١١٨٨م) بأنه أصابه جرح وجرح على اثرها اثناء مشاركته في إحدى المعارك مع الصليبيين^(١٢٦) ، وفي أحداث سنة ٥٧٩هـ/١١٨٣م بلغ السلطان صلاح الدين ان الصليبيون توجهوا نحو عين جالوت^(١٢٧) ، وكان عددهم ألف وخمسمائة من حاملي الرمح وخمسة عشر من المشاة بالإضافة الى فرسانهم و إستقروا في عين جالوت وخذقوا حولها لكن السلطان وجد طريقة لضربهم بإستعمال الجروح ورميها عليهم في معسكرهم وتمكن بواسطة هذه الآلة النفطية من الإنتصار عليهم وقتل وأسر العديد منهم^(١٢٨) ، كما إستخدم المسلمون الجروح للسيطرة على صهيون^(١٢٩) سنة ٥٨٤هـ/١١٨٧م و أخذوا يرمون عليها الجروح حتى تمكنوا من الدخول إليها^(١٣٠) .

وبالمقابل إستخدم الصليبيون أيضاً الجروح كما حدث اثناء حصار الأيوبيين لمدينة أنطرسوس^(١٣١) سنة ٥٨٢هـ/١١٨٦م واشتد القتال وضايقتهم الأيوبيون و سقطت بعض الابراج بأيديهم^(١٣٢) ، وعقب ذلك إستخدم الصليبيون الجروح كثيراً ورموها على المسلمين و جرح عدد منهم ، لكن بالرغم من ذلك تمكن الأيوبيون من دخول المدينة^(١٣٣) .

وفي بعض الأحيان كان الأيوبيون يستخدمون عدة قاذفات نفطية في آن واحد للسيطرة على المدن ، كما حدث سنة ٥٨٣هـ/١١٨٦م عندما قاموا بفرض حصار عسكري على مدينة بيروت ولشدة مقاومة الصليبيين بداخلها إستخدم الأيوبيون الجروح والقوارير النفطية في وقت واحد حتى تمكنوا من دخولها^(١٣٤) .

وقد إستخدم الأيوبيون الجروح كغطاء لهم من اجل نعب أسوار مدن الصليبيين وتدميرها نظراً لأن ضربات الجروح كانت حارقة وخطيرة مما دفع بالصليبيين عدم الوقف بوجه هذه الأسلحة النفطية الحارقة وهذا ما دفع الأيوبيون بإستخدامه في فتح كوكب^(١٣٥) سنة ٥٨٤هـ/١١٨٧م ولاسيما بأن هذه المدينة كانت لها سور متين ، ففي

(١٢٤) المصدر نفسه ، ص١٨٤ .

(١٢٥) ابن واصل : المصدر السابق ، ج٢ ، ص١٥٠ .

(١٢٦) الإعتبار ، دقق نصوصها وعلق عليها عبد الكريم الأشتر ، المكتب الإسلامي ، ط٢ ، بيروت ، ٢٠٠٢ ، ص٢٦١ .

(١٢٧) عين جالوت : بليدة بين بيسان ونابلس من فلسطين حدثت فيها معركة بين المغول والمماليك . الغزي : نهر الذهب في تاريخ حلب ، دار القلم ، ط٢ ، حلب ، ١٩٩٨ ، ج٣ ، ص١٣٥ .

(١٢٨) ابن واصل : المصدر السابق ، ج٢ ، ص١٥٠-١٥١ .

(١٢٩) صهيون : حصن حصين مكينة في طرف جبل من أعمال حمص . ياقوت الحموي : المصدر السابق ، ج٣ ، ص٤٣٦ .

(١٣٠) ابن واصل : المصدر السابق ، ج٢ ، ص٢٦٢ .

(١٣١) أنطرسوس : مدينة صغيرة تقع على ضفة البحر بها أسواق وتجارات وعلى جبل منحاز من كل ناحية قريبة من حصن المرقب . الإدريسي : نزهة المشتاق في إختراق الآفاق ، عالم الكتب ، ط١ ، بيروت ، ١٩٨٨ ، ج٢ ، ص٦٤٢ .

(١٣٢) ابن شداد : المصدر السابق ، ص٨٨ .

(١٣٣) ابن واصل : المصدر السابق ، ج٢ ، ص٢٥٧ .

(١٣٤) العماد الأصفهاني : الفتح القسي ، ص٦٢ .

(١٣٥) كوكب : مدينة حصينة على الجبل المطل على طبرية . ابن عبد الحق البغدادي : مراصد الإطلاع على اسماء الأمكنة والبقاع ، دار الجبل ، ط١ ، بيروت ، ١٩٩١ ، ج٣ ، ص١١٨٨ .

الوقت الذي يرمون الجروح على الصليبيين داخل المدينة كان النقابون يقومون بفتح ثغرات على السور للدخول إليها وبذلك دخلوا المدينة بعدما طلب الصليبيون الأمان^(١٣٦). وكذلك استخدموا الجروح كغطاء لحماية البنائين والصناع سنة ٥٨٦هـ/١١٩٠م الذين كانوا يقومون بتعمير سور عكا حماية من الهجمات الصليبية حتى عمروها احسن مما قبل^(١٣٧). و من الأبراج التي حماها الأيوبيون بإستخدام الجروح برج الذبان^(١٣٨)، الذي حاصره الصليبيون سنة ٥٨٦هـ/١١٩٠م وأصبحوا على مشارف أسوارها فالأيوبيون رموهم بالجروح وتمكنوا منهم وانسحب المهاجمون^(١٣٩).

ونوع آخر من إستخدامات الجروح وكانت على المراكب البحرية ولاسيما الشواني وكمثال حول إستخدامه في هذا المجال ما حدث سنة ٥٨٢هـ/١١٨٧م عند محاصرة السلطان صلاح الدين لمدينة صور فأثناء المحاصرة وصل إليه الملك الظاهر غازي^(١٤٠) صاحب حلب ومعه مجموعة من مراكب الشواني من أجل صد هجوم رماة الجروح الصليبية في البحر على مراكبهم الشواني^(١٤١)، وهذا يعني ان إستخدامات الجروح النفطية في الحروب كانت في البحر والبر آنذاك، وبذلك تبين لنا مدى دور هذه القاذفة النفطية سواء في الدفاع أو الهجوم ومدى الدور الذي أدته الجروح و الجروخيون كفرقة عسكرية هندسية ولاسيما في معارك الأسوار و الأبراج.

٥- إستخدامات النفط في مجالات أخرى :

إستخدم النفط في مجالات أخرى منها الإضاءة في بلاد الشام خلال تلك الفترة، لكن النفط لم يكن المادة الوحيدة للإضاءة والإستضاءة بل كان يستخدم الزيت أيضاً، وقد أستخدم قناديل النفط للإضاءة في الليل^(١٤٢) وكان ذلك منتشراً في العديد من المدن الإسلامية أيضاً^(١٤٣)، فمنها ما كانت تستخدم لإنارة المساجد والجوامع ولم يكن على الغالب قنديل واحد بل عدد من القناديل^(١٤٤)، حيث كانت المصابيح عادة تستعمل في المساجد في كل ليلة وقت العشاء^(١٤٥)، فمثلاً كانت تستخدم في المسجد الأقصى بالقدس لوحدها في ذلك الوقت أكثر من أربعين قنديلاً معمولاً

(١٣٦) ابن واصل : المصدر السابق ، ج ٢ ، ص ٢٧٤ .

(١٣٧) ابن شداد : المصدر السابق ، ص ١٥٣ .

(١٣٨) برج الذبان : برج في وسط البحر مبني على الصخر على باب ميناء عكا . ابن شداد : المصدر السابق ، ص ١٣٨ .

(١٣٩) ابن واصل : المصدر السابق ، ج ٢ ، ص ٣٣٧ .

(١٤٠) الملك الظاهر غازي : ابن السلطان صلاح الدين وصاحب حلب وحكم لسنوات ٥٨٢-٦١٣هـ/١١٨٦-١٢١٧م كان حازماً مهيباً حسن التدبير كثير الإطلاع على أحوال رعيته . ابن العجمي : كنوز الذهب في تاريخ حلب ، دار القلم ، ط ١ ، حلب ، ١٩٩٦ ، ج ١ ، ص ١٠٥ .

(١٤١) ابن واصل : المصدر السابق ، ج ٢ ، ص ٢٤٣-٢٤٤ ، هامش (١) .

(١٤٢) سبط ابن الجوزي : مرآة الزمان في تاريخ الأعيان ، مطبعة مجلس دائرة المعارف العثمانية ، ط ١ ، حيدر آباد الدكن ، ١٩٥٢ ، ق ٢ ، ج ٨ ، ص ٧٦٢ .

(١٤٣) الرماح : المصدر السابق ، ورقة ٥ .

(١٤٤) الجندي : السلوك في طبقات العلماء والملوك ، تحقيق محمد علي بن الحسين الأكوغ ، مكتبة الإرشاد ، ط ٢ ، صنعاء ، ١٩٩٥ ، ج ٢ ، ص ١٨٤ .

(١٤٥) العلّيمي : المصدر السابق ، ج ٢ ، ص ٢٨٥ .

من الفضة بالإضافة الى مائة وخمسون قنديلاً صغيراً^(١٤٦) . بالإضافة الى إستخدام القناديل للإضاءة في الكنائس في بلاد الشام خلال تلك الفترة^(١٤٧) ، فضلاً عن إستخدامه في المدارس^(١٤٨) .

وقد استخدم قناديل النفط أيضاً لإنارة الطرق ، من خلال حمله باليد عندما يخرج شخص ما بالطرقات اثناء الليل^(١٤٩) ، فجاء على لسان أحد العلماء : " دخلت ليلة الى العادل في قلعة دمشق فخلع عليّ خلعة بطيلسان فخرجت في الليل وإذا بنفاط قائم وبيده مشعل فلما رأى طيلساني ظن اني القاضي ، فمضى بين يديّ بالمشعل فمشيت الى باب اليريد ... " ^(١٥٠) ، وكانت تستخدم فتيلة القطن مع النفط للحصول على الضوء اللازم^(١٥١) ، ومن خلال ما ذكرنا أوضح لدينا إستخدام النفط للإنارة والإضاءة .

أضحت المصادر إستخدام النفط في بعض المجالات الأخرى ، فمن ضمن إستخداماته إستعماله لغرض التسلية واللعب ، فمثلاً كان هناك رجلاً يلعب بقارورة نطف بإحدى شوارع مدينة دمشق حتى خرجت من يده وبغير قصد القارورة و إحتقرت إحدى دكاكين الشارع بالإضافة الى حرق ثياب رجل قائم متفرج هناك^(١٥٢) . ومن ضمن إستخدامات النفط في ذلك العصر ما ذكره لنا القلانسي^(١٥٣) قاضي القضاة لمدينة حلب الذي عاش ببلاد الشام خلال العصر الأيوبي ، بأن النفط كان يستخدم كمادة سامة لمكافحة وطرده الحشرات من خلال رشها بالبيت ، بل وكان يستخدم لطرده الأفاعي أيضاً^(١٥٤) .

(١٤٦) ابن الأثير : الكامل ، ج ٨ ، ص ٤٢٥ .

(١٤٧) ياقوت الحموي : المصدر السابق ، ج ٤ ، ص ٢٩٦ .

(١٤٨) الصفدي : الوافي بالوفيات ، ج ٨ ، ص ١٣ .

(١٤٩) ابن الأثير : المصدر السابق ، ج ٩ ، ص ٤٦٥ ؛ السبكي : طبقات الشافعية الكبرى ، تحقيق محمد محمود الطناحي و عبد الفتاح محمد الحلو ، هجر للطباعة والنشر والتوزيع ، د.م ، ١٩٩٣ ، ج ٥ ، ص ٢٦٣ .

(١٥٠) سبط ابن الجوزي : مرآة الزمان ، ق ٢ ، ج ٨ ، ص ٧٦٢ .

(١٥١) ابن العديم : بغية الطلب ، ج ٦ ، ص ٢٦٤ ؛ ابن تغري بردي : النجوم الزاهرة في ملوك مصر والقاهرة ، الناشر وزارة الثقافة والإرشاد القومي ، دار الكتب ، القاهرة ، د.ت ، ج ٩ ، ص ٦٧ .

(١٥٢) ابن الجوزي : المنتظم في تاريخ الملوك والأمم ، دار صادر ، ط ١ ، بيروت ، ١٩٢٩ ، ج ١٠ ، ص ٢٢٧ .

(١٥٣) القلانسي : شمس الدين محمد بن بهرام الدمشقي المتوفى سنة ٦٢٠هـ/١٢٢٤م مفتي حلب وقاضي القضاة بها وكان عالماً بالطلب أيضاً . ينظر الذهبي : تذكرة الحفاظ ، دار الكتب العلمية ، ط ١ ، بيروت ، ١٩٩٨ ، ج ٤ ، ص ١٨٠ .

(١٥٤) الأقربايزين ، مخطوطة متاحة على الموقع www.al-mostafa.com ، مصورة عن نسخة مكتبة جامعة الملك سعود تحت رقم ٢٨٧٢ ، ورقة ١٤٤ أ .

الاستنتاجات

- في ختام هذه الدراسة لابد من إستقراء اهم الاستنتاجات التي توصل اليها الباحث ومن اهمها :
- 1- كشف البحث عن مدى الدور الذي أدته النفط في مجال العلاج الطبى وكيف أن النفط أدخل ضمن الوسائل العلاجية للعديد من الأمراض .
 - 2- أثبت البحث إعتناء الأيوبيين والصليبيين بإنتاج الأسلحة ولعل ظروف في ذلك العصر هي التي قد فرضت الإهتمام بنوعية الأسلحة وتطورها ومن ضمنها الأسلحة النفطية .
 - 3- أكدت الدراسة عن إستخدام النفط في المعارك البرية من خلال صناعة القذائف النفطية الحارقة وعلى إختلاف أنواعها و أصنافها ولاسيما القوارير النفطية والقذور النفطية .
 - 4- من خلال إطلاعنا على النصوص تبين لنا ان الأيوبيون والصليبيون إستخدموا الأسلحة النفطية في المعارك البحرية ضد البعض وحملها على سفنهم الحربية .
 - 5- تبين لنا إستخدام النفط كذخيرة للأسلحة في المعارك .
 - 6- إتضح لنا ان من أهم إستخدامات النفط في ذلك الوقت إستخدامه كإحدى وسائل الإضاءة والإنارة .
 - 7- ألقى البحث الأضواء حول إستخدام النفط في مكافحة الحشرات الزاحفة لما له من التركيبات الكيميائية السامة
 - 8- تبين لنا ان النفط كان ضمن إستخدامات البعض لغرض التسلية واللعب من خلال اللعب بقوارير النفط .
 - 9- من خلال إطلاعنا على المصادر التاريخية لم نجد أية إشارة بكون النفط كان يستخدم لطبخ الأكل .

قائمة المصادر والمراجع :

أولاً / المخطوطات :-

الرماح : نجم الدين حسن (ت٦٩٥هـ/١٢٩٦م) .

1- علم الفروسية والمنازلة ، مخطوطة متاحة على الموقع www.majles.aluka.net .

القلانسي : شمس الدين محمد بن بهرام الدمشقي (ت٦٢٠هـ/١٢٢٣م) .

2- الأقراباذين ، مخطوطة متاحة على الموقع www.al-mostafa.com ، مصورة عن نسخة مكتبة جامعة الملك سعود تحت رقم ٢٨٧٣ .

ثانياً / المصادر :-

إبن الاثير: عزالدين أبي الحسن بن محمد بن عبد الكريم الجزري(ت٦٣٠هـ /١٢٣٢م).

3- الكامل في التاريخ ،تحقيق عمر عبد السلام تدمري ، دار الكتاب العربي ، ط١ ، (بيروت : ١٩٩٧).

الإدريسي : محمد بن محمد بن عبد الله (ت٥٦٠هـ/١١٦٥م) .

4- نزهة المشتاق في إختراق الأفاق ، عالم الكتب ، ط١ ، (بيروت : ١٩٨٨) .

اسامة بن منقذ : مؤيد الدولة ابو المظفر بن مرشد الشيرزي، (ت ٥٨٤هـ/١١٨٨م).

5- الإعتبار ، دقق نصوصها وعلق عليها عبد الكريم الأشر ، المكتب الإسلامي ، ط٢ ، (بيروت : ٢٠٠٣) .

الأصطخري: ابو اسحاق محمد بن ابراهيم، (ت بعد ٣٤٠ هـ /٩٥١م).

6- المسالك والممالك ، دار صادر ، (بيروت : ٢٠٠٤) .

- الأصفهاني: القاضي ابو عبدالله بن محمد صفي الدين (ت بعد سنة ٥٩٢هـ/١١٩٦م).
- ٧- البستان الجامع لجميع تواريخ اهل الزمان ، تحقيق عمر عبد السلام تدمري ، شركة أبناء شريف الأنصاري للطباعة والنشر ، المكتبة العصرية ، (صيدا - بيروت : ٢٠٠٩) .
- إبن أبي أصيبعة : موفق الدين أبو العباس أحمد بن القاسم (ت ٦٦٨هـ / ١٢٦٩م).
- ٨- عيون الأنباء في طبقات الأطباء ، المحقق نزار رضا ، دار مكتبة الحياة ، (بيروت : د.ت.) .
- إبن البيطار : ضياء الدين عبدالله بن احمد المالقي (ت ٦٤٦هـ/١٢٤٨م) .
- ٩- تحفة إبن البيطار في العلاج بالأعشاب والنباتات ، تحقيق وتعليق أبي مصعب البدري ، دار الفضيلة للنشر والتوزيع ، (القاهرة : ١٩٩٢) .
- ١٠- الجامع لمفردات الأدوية والاغذية ، (القاهرة : د.ت) .
- ابن تغري بردي: جمال الدين ابي المحاسن يوسف (ت١٤٦٩هـ/١٤٦٩م).
- ١١- النجوم الزاهرة في ملوك مصر والقاهرة ، الناشر وزارة الثقافة والإرشاد القومي ،دار الكتب ،(القاهرة: د.ت.).
- الجندي : محمد بن يوسف بن يعقوب (ت ٧٣٢هـ/١٣٣٢م) .
- ١٢- السلوك في طبقات العلماء والملوك،تحقيق محمد علي بن الحسين الأكوغ ،مكتبة الإرشاد ،ط٢(صنعاء: ١٩٩٥).
- ابن الجوزي: أبو الفرج عبد الرحمن بن علي (ت٥٩٧هـ / ١٢٠٠م) .
- ١٣- المنتظم في تاريخ الملوك والأمم ، دار صادر ، ط١ ، (بيروت : ١٩٣٩).
- إبن حمديس: عبد الجبار أبو بكر محمد (ت٥٢٧هـ/١١٣١م) .
- ١٤- ديوان إبن حمديس ، تصحيح وتقديم إحسان عباس ، دار صادر ، (بيروت : ١٩٦٠) .
- داوود الأنطاكي : داوود إبن عمر الأنطاكي (ت١٠٠٨هـ/١٥٩٩م) .
- ١٥- تذكرة داوود الانطاكي المسمى تذكرة أولي الألباب والجامع للعجب والعجاب ، حققه أحمد شمس الدين ، منشورات محمد علي بيضون ، دار الكتب العلمية ، ط١ ، (بيروت : ٢٠٠٠) .
- الدواداري :أبو بكر بن محمد بن أيبك (ت ٧٣٦هـ/١٣٣٥م) .
- ١٦- كنز الدرر وجامع الغرر ،ج٧، الدر المطلوب في أخبار ملوك بني أيوب ، تحقيق حمزة بن أحمد بن عمر الغربي ، تحقيق هانس روبرت رويمر ، مطبعة لجنة التأليف والترجمة والنشر ، (القاهرة : ١٩٦٠) .
- الذهبي : شمس الدين محمد بن أحمد بن عثمان (ت٧٤٨هـ / ١٣٤٧م).
- ١٧-تاريخ الإسلام ووفيات المشاهير والأعلام،تحقيق عمر عبد السلام تدمري، الكتاب العربي،ط٢،(بيروت:١٩٩٣)
- ١٨- تذكرة الحفاظ ، دار الكتب العلمية ، ط١ ، (بيروت : ١٩٩٨) .
- إبن سباط : حمزة بن احمد بن عمر (٩٢٦هـ/١٥٢٠م).
- ١٩- تاريخ إبن سباط ، عنى به وحققه عمر عبد السلام تدمري ، ط١ ، (طرابلس : ١٩٩٣) .
- سبط إبن الجوزي : شمس الدين أبي المظفر يوسف (ت٦٥٤هـ / ١٢٥٦م).
- ٢٠- مرآة الزمان في تاريخ الأعيان ،ج٨ ، مطبعة مجلس دائرة المعارف العثمانية ، ط١ ،(حيدر آباد الدكن: ١٩٢) .
- السبكي : تاج الدين ابو نصر عبدالوهاب بن علي بن عبدالكافي، (ت٧٧١هـ / ١٣٦٩م).
- ٢١- طبقات الشافعية الكبرى،تحقيق محمود محمد الطناحي و عبد الفتاح محمد الحلوهجر للطباعة والنشر والتوزيع،ط٢،(د.م:١٩٩٩).

- السمعاني: عبد الكريم بن محمد (ت ٥٦٢هـ/١١٦٧ م) .
- ٢٢- الأنساب، المحقق عبد الرحمن بن يحيى اليماني وغيره، مجلس دائرة المعارف العثمانية، ط١، (حيدرآباد: ١٩٦٢)
- أبو شامة : عبد الرحمن بن اسماعيل المقدسي (٦٦٥هـ/ ١٢٦٦م).
- ٢٣- عيون الروضتين في أخبار الدولتين النورية والصلاحية، المحقق إبراهيم الزبيق، مؤسسة الرسالة (بيروت: ١٩٩٧)
- إبن شداد : بهاء الدين ابو المحاسن يوسف بن رافع (٦٣٢ هـ/ ١٢٣٤م).
- ٢٤- النواذر السلطانية والمحاسن اليوسفية ، تحقيق جمال الدين الشيال ، الدار المصرية للتأليف والترجمة ، ط١ ، (القاهرة : ١٩٦٤).
- الصفدي: صلاح الدين خليل بن أيبك (ت ٧٦٤ هـ / ١٣٦٣م).
- ٢٥- تحفة ذوي الألباب فيمن حكم بدمشق من الخلفاء والملوك والنواب ، حققه إحسان سعيد خلوصي وزهير حميدان الصمصام ، منشورات وزارة الثقافة ، (دمشق : ١٩٩٢).
- ٢٦- الوافي بالوفيات ، تحقيق أحمد الأرناؤوط وتركي مصطفى ، دار إحياء التراث ، (بيروت : ٢٠٠٠).
- الطرسوسي : مرضي بن علي بن مرضي (ت ٥٨٩هـ/١١٩٣ م).
- ٢٧- تبصرة أرباب الألباب في كيفية النجاة من الحروب الى الأسواء، تحقيق كلود كاهين، المعهد الفرنسي، (بيروت: ١٩٤٨)
- العباسي : الحسن بن عبدالله (ت بعد ٧٠٨هـ/١٣٠٨ م) .
- ٢٨- آثار الأول في ترتيب الدول ، مطبعة بولاق ، (القاهرة : ١٨٧٧).
- ابن عبدالحق: صفي الدين عبدالمؤمن البغدادي ، (ت ٧٣٩هـ/١٣٣٨م).
- ٢٩- مراصد الإطلاع على اسماء الأمكنة والبقاع ، دار الجيل ، ط١ ، (بيروت : ١٩٩١).
- إبن العجمي : أحمد بن إبراهيم بن محمد بن خليل (ت ٨٨٤هـ/١٤٧٩ م) .
- ٣٠- كنوز الذهب في تاريخ حلب ، دار القلم ، ط١ ، (حلب : ١٩٩٦).
- إبن العديم : كمال الدين عمر بن أحمد (٦٦٠هـ/١٢٦٢ م) .
- ٣١- بغية الطلب في تاريخ حلب ، تحقيق سهيل زكار ، الناشر دار الفكر ، (بيروت : د.ت).
- ٣٢- زبدة الحلب في تاريخ حلب ، دار الكتب العلمية ، ط١ ، (بيروت : ١٩٩٦).
- العلمي : أبو المهين مجير الدين بن عبد الرحمن الحنبلي (ت ٩٢٨هـ/١٥٢٠) .
- ٣٣- الإنس الجليل بتاريخ القدس والخليل، المحقق عدنان يونس عبد المجيد نباتة ، مكتبة دنديس، (عمان: د.ت).
- العماد الأصفهاني : أبو حامد محمد بن محمد (٥٩٧هـ/١٢٠٠ م) .
- ٣٤- الفتح القسي في الفتح القدسي ، دار المنار ، ط١ ، (بيروت : ٢٠٠٤).
- الغزي : كامل بن حسين بن محمد الحلبي (ت ١٣٥١هـ/١٩٣٢ م) .
- ٣٥- نهر الذهب في تاريخ حلب ، دار القلم ، ط٢ ، (حلب : ١٩٩٨).
- ابن فضل الله العمري : شهاب الدين أحمد بن يحيى (ت ٧٤٩هـ/١٣٤٨ م) .
- ٣٦- مسالك الأبصار في ممالك الأمصار ، ج٢٢ ، الجمع الثقافي ، ط١ ، (أبو ظبي : ٢٠٠٢).
- القزويني: زكريا بن محمد بن محمود، (ت ٦٨٢هـ/١٢٨٣م).
- ٣٧- عجائب المخلوقات و غرائب الموجودات ، مكتبة الإيمان ، ط١ ، (المنصورة : ٢٠٠٢).
- القلقشندي : ابو العباس احمد بن علي، (ت ٨٢١هـ/١٤١٨م).

- ٣٨- صبح الاعشى في صناعة الانشاء، دار الكتب العلمية، (بيروت: ١٩٨٧) .
ابن كثير : عماد الدين ابو الفداء اسماعيل بن عمر، (ت٤٧٧هـ/١٣٧٢م).
- ٣٩- البداية والنهاية ، تحقيق عبد الله بن عبد المحسن التركي ، دار هجر للطباعة والنشر ، ط١ ، (د.م : ١٩٩٧).
مسكوية: ابو علي محمد بن أحمد بن يعقوب (ت٤٢١هـ/١٠٣٠م).
- ٤٠- تجارب الأمم ، الناشر سروش ، ط٤ ، (طهران : ٢٠٠٠).
المقدسي، ابو عبدالله محمد بن أحمد بن البناء البشاري، (ت٣٧٥هـ/٩٨٥م).
- ٤١- أحسن التقاسيم في معرفة الأقاليم ، مكتبة مدبولي ، ط٢ ، (القاهرة : ١٩٩١).
المقريزي: تقي الدين احمد بن علي (ت٨٤٥هـ/١٤٤١م).
- ٤٢- السلوك لمعرفة دول الملوك، تحقيق محمد مصطفى زيادة، مطبعة لجنة التأليف والترجمة والنشر، (القاهرة: ١٩٥٧)
٤٣- المواعظ والإعتبار بذكر الخطط والآثار ، دار الكتب العلمية ، ط١ ، (بيروت : ١٩٩٧).
إبن مماتي : الأُسعد شرف الدين بن أبي سعيد (ت ٦٠٦هـ/١٢٠٩م) .
- ٤٤- قوانين الدواوين ، تحقيق عزيز سوريال عطية ، (القاهرة : ١٩٤٣).
إبن منكلي : محمد الناصر بن محمود المصري (ت ٧٧٨هـ/١٣٧٦م) .
- ٤٥- الأحكام الملوكية والضوابط الناموسية في فن القتال في البحر، تحقيق عبد العزيز عبد الدايم، (القاهرة: ١٩٧٤).
أبي المنى الهاروني : داوود بن أبي النصر العطار الإسرائيلي (ت ٦٥٨هـ/١٢٦٠م) .
- ٤٦- منهاج الدكان ودستور الأعيان في أعمال وتراكيب الأدوية النافعة للأبدان ، حققه محمد رضوان مهنا ، مكتبة جزيرة الورد ، (المنصورة : د.ت).
مؤلف مجهول : (ت بعد ٦٥٥هـ/١٢٥٧م) .
- ٤٧- تاريخ دولة الأكراد والأترك ، تاريخ دولة الأكراد ، دراسة وتحقيق موسى مصطفى إبراهيم ، منشورات جامعة دهوك ، ط١ ، (دهوك : ٢٠١٠).
إبن النفيس : علي بن ابي الحزم القرشي الدمشقي (ت ٦٧٨هـ/١٢٨١م) .
- ٤٨- الموجز في الطب ، علق عليه يحيى مراد ، منتديات الكتب المصورة ، (د.م.ت).
النويري : شهاب الدين احمد بن عبد الوهاب (ت ٧٣٣هـ/١٣٣٢م) .
- ٤٩- نهاية الإرب في فنون الأدب ، تحقيق مفيد قمحية وآخرون ، دار الكتب العلمية ، ط١ ، (بيروت : ٢٠٠٤) .
الهروي : أبو الحسن علي بن أبي بكر (ت ٦١١هـ/١٢١٥م) .
- ٥٠- التذكرة الهروية في الحيل الحربية ، تحقيق مطبعة المراتب ، وزارة الثقافة ، (دمشق : ١٩٧٢).
ابن واصل : جمال الدين محمد بن سالم (ت ٦٩٧هـ/١٢٩٧م) .
- ٥١- مفرج الكروب في أخبار بني أيوب ، حققه ووضع حواشيه حسنين محمد ربيع ، (القاهرة : د.ت).
ياقوت الحموي: شهاب الدين ابي عبد الله بن عبد الله الرومي (ت ٦٢٦هـ/١٢٢٩م) .
- ٥٢- معجم البلدان ، دار الفكر ، (بيروت : د.ت).

ثالثاً / المراجع :

أحمد عيسى بك :

٥٣- تاريخ البيمارستانات في الإسلام ، عين للدراسات والبحوث الإنسانية والاجتماعية ، ط١ ، (القاهرة : ٢٠٠٥).

إسلام المازني :

٥٤- تاريخ الطب والأطباء المسلمين ، دار العرب للدراسات والنشر والتوزيع ، (دمشق : ٢٠١٠).

خالد حربى :

٥٥- طب العيون في الحضارة الإسلامية ، أسس واكتشافات ، المكتب الجامعي الحديث ، (الإسكندرية : ٢٠١١).

خير الدين بن محمود الزركلي :

٥٦- الأعلام ، دار العلم للملايين ، ط١٥ ، (بيروت : ٢٠٠٢).

دار المشرق :

٥٧- المنجد في اللغة والأعلام ، المنجد في اللغة ، ط٢٧ ، (بيروت : ١٩٨٤).

زيغريد هونكة :

٥٨- شمس العرب تسطع على الغرب ، نقله عن الألمانية فاروق بيضون وكمال دسوقي ، دار الجيل و دار الآفاق

الجديدة ، (بيروت : ١٩٩٣).

سيد محمد عبد الرحمن :

٥٩- الشيعة الإسماعيلية وفلسفتهم الباطنية ، المكتبة العصرية للنشر والتوزيع ، ط١ ، (المنصورة : ٢٠١٠).

صفاء عبد الله عبد الرؤوف سعيد الهندي :

٦٠- تقنية الأسلحة الأيوبية والملوكية وتطورها (القرن ٦هـ / ١٢م - ١٠هـ / ١٦م) ، رسالة ماجستير ، كلية

الدراسات العليا ، الجامعة الأردنية ، (عمان : ٢٠٠١).

طه عبد المقصود عبد الحميد :

٦١- موجز عن الفتوحات الإسلامية ، دار النشر للجامعات ، (القاهرة : د.ت).

عبد الرحمن زكي :

٦٢- السلاح في الإسلام ، الجمعية الملكية للدراسات التاريخية ، (القاهرة : ١٩٠١).

عبد المنعم ماجد :

٦٣- تاريخ الحضارة الإسلامية في العصور الوسطى ، (القاهرة : ١٩٦٣).

علي حسين الشطشاط :

٦٤- تاريخ الجراحة في الطب العربي (من القرن ٣هـ/٩م - ١٣هـ/٩م)، منشورات جامعة قار يونس ، ط١، (بنغازي: ١٩٩٩).

علي محمد محمد الصلابي :

٦٥- الدولة الأموية عوامل الأزدهار وتداعيات الأنهيار، دار المعرفة للطباعة والنشر والتوزيع ، (بيروت : ٢٠٠٨).

٦٦- معاوية بن أبي سفيان شخصيته وعصره ، دار الأندلس الجديدة للنشر والتوزيع ، ط١ ، (القاهرة : ٢٠٠٨).

فاروق عمر و آخرون :

٦٧- النظم الإسلامية دراسة تاريخية ، منشورات دار الحكمة ، (بغداد : ١٩٨٧).

قصي عبد الكريم إبراهيم :

- ٦٨- أهمية النفط في الإقتصاد والتجارة الدولية النفط السوري أنموذجاً ، منشورات الهيئة العامة السورية للكتاب ، وزارة الثقافة ، (دمشق : ٢٠١٠) .
كامل أسود قادر :
- ٦٩-البحرية الأيوبية ٥٦٤-٦٤٨هـ / ١١٦٨-١٢٥٠م ،رسالة ماجستير، كلية الآداب ، جامعة صلاح الدين ،(أربيل: ٢٠٠٢).
محسن محمد حسين :
- ٧٠- الجيش الأيوبي في عهد صلاح الدين ، دار آراس للطباعة والنشر ، (أربيل : ٢٠٠٣) .
محمود ياسين أحمد التكريتي :
- ٧١- الأيوبيون في شمال الشام والجزيرة ، دار الرشيد للنشر ، (بغداد : ١٩٨١) .
موسى مصطفى الهسياني :
- ٧٢- السنوات الأخيرة من حياة الكورد الأيوبية في مصر وبلاد الشام ٦٣٤-٦٥٨هـ / ١٢٣٦-١٢٦٠م مديرية مطبعة الثقافة ، ط١ ، (أربيل ، ٢٠٠٧) .
نظير حسان سعادوي :
- ٧٣- التاريخ الحربي المصري في عهد صلاح الدين الأيوبي ، مكتبة النهضة المصرية ، (القاهرة : ١٩٥٧) .
يشوع بروار :
- ٧٤- عالم الصليبيين ، ترجمة وتقديم وتعقيب قاسم عبدة قاسم و محمد خليفة حسن ، عين للدراسات والبحوث الإنسانية و الإجتماعية ، ط١ ، (القاهرة : ١٩٩٩) .
رابعاً / مقالات الإنترنت :
- ٧٥- مقالة (النفط) المتاح على الموقع www.ar.wikipedia.org .

الملخص

يهدف هذا البحث المسمى (إستخدامات النفط في بلاد الشام في العصر الأيوبي) الى معرفة إستخدامات هذه المادة السائلة في بلاد الشام خلال فترة الحكم الأيوبي ، كيف كان وبرز واستخدم والاعمال والصناعات التي استخدم فيها النفط ، ولاسيما إذا علمنا بعدم وجود دراسة عن هذا الموضوع بهذا العنوان دراسة علمية .

وقد بين هذا البحث مدى التطور الذي شهدته النفط كمادة مساهمة في العلاجات الطبية لعدد من الأمراض ، ومحاولة منا لإعطاء صورة أشمل عن إستخدامات النفط في الحروب الصليبية سواء البرية منها أو البحرية ، والتعرف على إستخداماته للإضاءة ومكافحة الحشرات واللعب والتسلية . وفي النتيجة أدركنا إستخدام النفط في المعارك البرية والبحرية من خلال صناعة القذائف النفطية الحارقة وعلى إختلاف أنواعها و أصنافها ولاسيما القوارير النفطية والقذور النفطية ، وكذلك رمي تلك القاذفات النفطية بطرق مختلفة منها السهام و المنجنيق والجروح . ألقى البحث الأضواء حول إستخدام النفط في العديد من المجالات المختلفة لما له من التركيبات الكيميائية السامة ، وفي النتيجة أيضاً ادركنا ان النفط أداة خير و نفع لإستخداماته الإنسانية وبالمقابل أداة الحروب والمعارك . وفي سبيل هذه الدراسة قمنا بتقسيمها الى تمهيد وستة محاور تسبقها المقدمة وتلحقها نتائج البحث .

پوخته

تویژینهوه دهرباره میژووی شارستانیته گرنگی خوئی ههیه و میژووی بهکارهینانی نهوتیش گرنگی خوئی ههیه چونکه تویژینهوه دهرباره نهوت له کارنامهی تویژهران بهم ناوونیشانه بهرجهسته نهکراوه ، لهم رپوانگهوه ئەم تویژینهوه ههولیکه بۆ گه یاندنی وینایهکی راست ودروست و هه ماههنگ دهرباره بهکارهینانی نهوت له ولاتی شام لهسهردهمی نهیوییدا .

نهوت له دیارترین و گرنگترین سهراچاوهکانی وزه دادنه نریت له میژووی مروفا بهتایبهتی له بهر پیکهاته کیمیاویه که له بواری جیا جیا بهکارهاتوو ، له وانه بهکارهینانی له بواری چارهسهری پزیشکیدا بههوی نهوهی که پیکهاتهی کیمیاوی جوړاو جوړی تیادایه پزیشکان سویدیان لیوهرگرتوو ، ههروهه بۆ جهنگهکانی ولاتی شام له نیوان نهیوبیهکان و خاچیهکاندا بهکارهاتوو جا چ له جهنگه وشکانیهکان یاخود جهنگه دهریاوانیهکان بهکاریان هیناوه ، چونکه نهوت وهکو مادهیهکی شلهمهنی زوو ناگر دهگری و جهنگاوهکان له چوارچیوهی پیکهاتهی جوړاو جوړ له شه رهکانیادا بهکاریان هیناوه ، له جهنگه دهریاوانیهکانیش لهسه ره که شتی جهنگیهکاندا بهکاریان هیناوه ، ههروهه بهکارهینانی له بواری روناک کردنهوه له کاتی تارکی شهودا و له بواری تری وهکو یاریه ناگرینهکان بهکاریان هیناوه ، جگه له بهکارهینانی بۆ قهلاچوکردن و دوورخستنهوی جانه وهرهکان له ما ئاندا .

ئهم تویژینهوه دابهشکراوته سه ره شش ته وه ره که له پیشهکی دهستی دهکات و به نه نجام کو تایی دیت ، له ته وه ره یه که مدها باس مان له ناساندنی نهوت و گرنگیه که کردوو ، له ته وه ره دووه مدها باس له بهکارهینانی نهوت کردوو له بواری چارهسهری پزیشکی ، ته وه رهکانی سییه م و چواره م ته رخانه بۆ بهکارهینانی نهوت له بواری جهنگه وشکانی و دهریاوانیهکان و ته وه ره پینجهم و شه شه م دهرباره بهکارهینانی نهوته له بواری روناکی و یاریه ناگرینهکان و بواری دیکه .

Abstract

The purpose of this research witch is called (Oil using in Al-sham during the Ayyubid era). How it was known, and what are using and activities.

Oil is one of the multiple sources of energy but it is not as the whole commodity goods because its production, marketing, and transportation on a global scale have a huge political and economical impact.

Writing on this subject was not easy task. The researchers never came across a specialized study on this subject. During the period of writing this research, the researcher never found a specialized study about the period mentioned except some studies about this subject. In this study the researcher utilized those sources classified by historians and writers who lived and felt the events they wrote about.

The purpose of this research use began to divide in to preface and six sections. The first part talks about definition of oil. The second part explained the oil using in medicine field. The third part talks about oil using the battles in land. The fourth part treats the oil using the battles in sea. The fifth parts are dedicated to gars of the oil using in lighting field. The sixth part talks about oil using to other fields. Finally I hope that I have been successful in his study.

إسهامات بعض أفراد البيت الأموي في ازدهار الحركة العلمية والأدبية والفنية في الأندلس
من الفترة ١٢٨هـ/٧٥٥م ونهاية ٤٢٢هـ/١٠٣٠م

د. عمر رشيد رمو
جامعة دهوك
كلية العلوم والتربية الأساسية

المقدمة:

مثلما ساهم بعض الأمويون بقوة في الحياة السياسية وشاركوا فيها وكانوا طرفاً في كل السجلات التي شهدتها الأندلس طيلة تاريخها، شاركوا أيضاً في الحياة العلمية، لكن الفرق بين من شارك في الحياة السياسية والحياة العلمية، أن الأول أخذ حظه من تسليط الأضواء عليه، أما الثاني فقد ظل إلى حد ما أسير الكتب، يبحث عن يجده ليشير إلى أمويته ودوره، وربما سبب ذلك يعود إلى أن هذه الفئة (الثانية) كانوا أشخاصاً مغمورين بعيدين عن السياسة وتعقيداتها، لذلك لم يلقوا نفس الاهتمام الذي لاقاه من شارك فيها.

في هذا البحث سنسلط الضوء على بعض أفراد البيت الأموي (الفئة الثانية) في الأندلس ممن ساهموا في الحركة العلمية والأدبية والفنية فقط، فمنهم من برز في العلوم الدينية، ومنهم من برع في الأدب والشعر وعلم اللغة والنحو، وبعضهم اهتم بعلم التاريخ والأخبار، والبعض الآخر شغف بفن الغناء والموسيقى، وفي كل فرع من هذه الفروع تركوا بصمتهم وأرثهم الحضاري، الذي مازال يشار إليه.

سنتناول إسهاماتهم في هذه المجالات، وسنرتب هذه العلوم حسب أهميتها في تلك الفترة وهي:

أولاً:- العلوم الدينية (الشرعية)

ثانياً:- التصوف

ثالثاً:- الأدب والشعر

رابعاً:- علوم اللغة والنحو

خامساً:- علم التاريخ

سادساً:- الفنون (علم الموسيقى)

سابعاً:- البناء والعمارة

أولاً:- في العلوم الدينية (الشرعية):

المقصود بالعلوم الدينية، هي " تلك العلوم المستندة إلى الخبر عن الواضع الشرعي، ولامجال فيها للعقل الا في الحاق الفروع من مسائلها بالأصول"^(١).

وأصناف العلوم الشرعية كثيرة ومتنوعة، لذلك سنركز على العلوم التي برز فيها أفراد البيت الأموي،

وهي:

- ١- علوم القرآن الكريم
- ٢- علوم الحديث النبوي الشريف
- ٢- علم الفقه.

١- القرآن الكريم:

يأتي القرآن الكريم في مقدمة العلوم الشرعية، وقد نال عناية المسلمين كافة على مر العصور الإسلامية وفي مختلف بلدانهم، بأعتبره يمثل الدستور الديني والمدني والسياسي الناظم لسيرهم^(٢)، وعلوم القرآن الكريم كثيرة ومتنوعة، ومن ابرز العلوم التي برز فيها الأمويين هي:

أ. علم القراءات والتجويد:

يقصد بها: ان الصحابة قرأوا عن رسول الله (ﷺ) القرآن على طرائق مختلفة في بعض ألفاظه، وكيفيات الحروف في إدائها، إلى ان استقرت على سبع طرائق معينة تواتر نقلها ايضاً بأدائها واختصت بالانتساب إلى من أشهر بروايتها^(٣).

ومن الأمويين الذين اشتهروا وبرزوا في علم القراءات والتجويد وألفوا في ذلك المؤلفات: احمد بن هشام بن أميه بن بكير القرطبي الأموي (ت: ٢٩٨هـ/١٠٠٧م)، يكنى أبا عمر، كان فاضلاً من أهل القرآن والعلم، رحل إلى المشرق، ثم انصرف إلى الأندلس وألتزم الإمامة والتأديب وانتدب لأعمال البر والجهاد والرباط^(٤)، والفقيه احمد بن محمد بن سعيد الأموي (توفي اوائل القرن ٥هـ/١١ميلادي) يكنى ابا عمر، ويعرف (بابن القراء)، اصله من قرطبة واستوطن اشبيلية بعد ثورة البربر وسمع من علمائها، وكان من اهل الخير والفضل وكان يغسل الموتى، ثم رحل إلى المشرق في رحلة علمية ادى خلالها فريضة الحج، ثم سار إلى البيت المقدس وتوفي بها^(٥)، ومن الأمويين الذين برزوا في علم القراءات ايضاً، الفقيه أحمد بن عبد القادر بن سعيد أحمد بن عبد القادر الأموي (ت: ٤٢٠هـ/١٠٢٩م)، يكنى أبا عمر، وكان من جلة علماء الأندلس في علم القراءات، وقد صنف كتاباً في القراءات السبع سماه (التحقيق)، يقع في مجلدين^(٦).

ب- علم التفسير:

هو فهم كتاب الله المنزل على نبيه محمد (ﷺ)، وبيان معانيه، واستخراج أحكامه وحكمه، واستمداد ذلك من علم اللغة والنحو والتصريف وعلى البيان وأصول الفقه والقراءات، ويحتاج لمعرفة أسباب النزول والناسخ والمنسوخ^(٧).

وقد استحوذ هذا العلم على انتباه أهل الأندلس للعلاقة الوثيقة التي بينه وبين القرآن الكريم، وبناء على هذا الاهتمام، فقد برز نخبة من الأمويين ممن كان لهم الأثر الواضح في هذا المجال منهم، أحمد بن عبدالله بن أيوب بن سليمان بن أحمد بن عبدالله بن محمد الذهبي الأموي القرطبي (عاش في القرن ٤هـ/١٠م)، يكنى أبا بكر، درس في الأندلس على شيوخ قرطبة، ثم رحل إلى المشرق حيث أدى فريضة الحج، وسمع بمكة على شيوخها، كما سمع من

شيوخ القيروان، وكان إمام مسجد (السيدة)، وله اختصار حسن في تفسير القرآن للطبري^(٨)، ومنهم أيضاً في هذا المجال، عثمان بن سعيد الأموي المقرئ، المعروف بابن الصيرفي (ت: ٤٤٤هـ/١٠٥٢م)، أصله من قرطبة، استقر بشرق الأندلس في مدينة دانية التي اشتهر أهلها بالقراءات، ثم رحل إلى المشرق وتلقى العلم بمكة، كما رحل إلى مصر والقيروان، وعاد بعد ذلك إلى الأندلس واستوطن دانية حتى وفاته، فكان أحد الأئمة في علوم القرآن وتفسيره ومعانيه وطرقه وإعرابه، وقد جمع في ذلك عدة مؤلفات مفيدة^(٩).

٢- علوم الحديث النبوي الشريف:

عرف هذا العلم على أنه: "علم يبحث فيه عن كيفية اتصال الأحاديث بالرسول (ﷺ)، من حيث أقوال رواته ضبط وعدالة، ومن حيث كيفية السند اتصالاً وانقطاعاً"^(١٠).

وقد لاقت علوم الحديث الاهتمام والعناية الكبيرة بين جمهور العلماء والفقهاء وطلبة العلم في الأندلس، لكونها المصدر التشريعي الثاني للمسلمين بعد القرآن الكريم، ولحاجة المجتمع إليها في توضيح الكثير من المسائل المتعلقة بحياة المسلمين.

وقد برز بعض الأمويين في هذا المجال:

منهم، محمد بن سليمان بن أحمد بن حبيب بن الوليد بن عمر بن حبيب بن عبد الملك بن عمر بن عبد الملك بن مروان بن عبد الحكم، توفي بالأندلس في سنة ٣٢٧هـ/٩٢٨م أو سنة ٣٢٨هـ/٩٢٩م، وكان يروي عن مشايخ أهل بلده^(١١)، كذلك برز أحمد بن عبدالله بن محمد بن المبارك بن حبيب بن عبد الملك بن الوليد بن عبد الملك بن مروان ابن الحكم (ت: ٣٣٣هـ/٨٤٧م)، روى عن بقي بن مخلد^(*) (ت: ٢٧٦هـ/٨٨٩م)، وغيره^(١٢)، ومحمد بن معاوية بن عبدالرحمن بن معاوية بن هشام ابن عبد الملك بن مروان بن الحكم (ت: ٣٥٨هـ/٩٦٨م)، يكنى بأبو بكر ويعرف بابن الأحمر، كان قد رحل إلى المشرق قبل سنة ٣٠٠هـ/٩١٢م، وأخذ من علماء العراق ومصر وغيرها من بلدان المشرق، كان ثقة جليلاً، وقد عاصر خلافة الحكم المستنصر (٣٥٠-٣٦٥هـ/٨٦٤-٨٧٨م)^(١٣) في الأندلس، ومنهم بشر بن حبيب بن الوليد بن حبيب الداخل- إلى الأندلس- بن عبد الملك بن عمر بن الوليد بن عبد الملك بن مروان (ت:؟)، من أهل قرطبة يعرف بـ (الحبيبي)، روت عنه ابنته (عبدته) وأمه (عابدة) الرواية عن الإمام مالك بن أنس (رض) (ت: ١٧٩هـ/٧٩٥م)^(١٤).

٣- علوم الفقه:

عرف ابن خلدون (ت: ٨٠٨هـ/١٤٠٥م) علم الفقه بقوله: "معرفة أحكام الله في أفعال المكلفين بالوجوب والحذر والندب والكرهة والإباحة، وهي متلقاة من الكتاب والسنة وما نص به الشارع لعرفتها من الأدلة فإذا استخرجت الأحكام من تلك الأدلة فيها لها فقه"^(١٥).

وقد ساد في بلاد الأندلس مذهب الإمام مالك بن أنس والعمل بأرائه الفقهية، والتزم أهلها بالأخذ بأقواله وقول أصحابه، ومنع حكامها وأمرائها الناس من الخروج عنه^(١٦).

ولقد عرفت الأندلس العديد من الفقهاء الأمويين، فكان كل فقيه محدثاً، ولم يكن كل محدث فقيهاً، فالصلة وثيقة بين الفقه والحديث، فهو المصدر التشريعي الثاني لاستنباط الأحكام الشرعية، وأن الإحاطة بطرف كل علم من العلوم الشرعية يمثل الحد الأدنى لثقافة الفقيه فضلاً عن العلوم اللغوية^(١٧).

وممن برز في العلوم الفقهية من الأمويين، حبيب بن الوليد بن حبيب المعروف بـ(دحون) من نسل عمر بن الوليد بن عبد الملك الرواني، عاش في قرطبة ودرس على شيوخها واستوسع في علوم الفقه حتى أصبح من أعلامها المبرزين، ثم رحل إلى المشرق في عهد الأمير عبدالرحمن الأوسط (٢٠٦-٢٣٨هـ/٨٢١-٨٥٢م) وأدى في هذه الرحلة فريضة الحج وسمع من علمائها، ثم قدم الأندلس بعلم وافر، فجلس للتدريس بجامعة قرطبة وتوافد الناس عليه بكثرة، فأوصاه الأمير بترك الحلقة، ولا ندري سبب ذلك فترك الحلقة، وتوفي بعد سنة ٢٣٨هـ/٨٣٣م^(١٨).

كذلك برز الفقيه الأموي، عبدالله بن الخليفة عبدالرحمن بن محمد(الناصر) (٣٠٠- ٥٣٥/٩١٢-٩٦١م)، الذي كان واحداً من أبرز فقهاء المذهب الشافعي في الأندلس، وقد وصف بأنه من نجباء أولاد الخلفاء، إذ كان محباً للعلم وأهله، وقد صنف كتاباً بعنوان "المسكته في فضائل بقي بن مخلد"، وكتاباً آخر بعنوان "العليل والقتيل في اخبار ولد العباس"، مما يدل على سعة علمه وجزارة فهمه، إلا أن حياة عبدالله لم تدم طويلاً، فقد اتصل بأبيه الخليفة الناصر وأنكر عليه سوء سيرته وجوره، فكان ذلك سبباً في قتله على يد أبيه في سنة ٣٣٨هـ/٩٤٩م، الذي اتهمه بالتآمر عليه، ومن شعره:

أما فؤادي فكاتم ألمه لو لم يُبح ناظري بما كتمه
ما أوضح السقم في ملاحظ من يهوى وإن كان كاتماً سقمه^(١٩)

كذلك برز الفقيه محمد بن معاوية بن عبدالرحمن بن معاوية بن اسحاق بن عبدالله بن معاوية بن هشام بن عبدالملك بن مروان بن الحكم، الملقب بأبن الاحمر، رحل قبل سنة ٣٠٠هـ/٩١٢م، ودخل العراق وسمع من شيوخها، وهو اول من ادخل للأندلس مصنف السنن للنسوي، وحدث به، وقد عاش حتى عاصر الخليفة الحكم المستنصر^(٢٠).

ثانياً: التصوف:

التصوف، "هو علم يعرف به كيفية ترقى أهل الكمال من النوع الإنساني في مدارج سعادتهم والأمور العارضة لهم في درجاتهم بقدر الطاقة البشرية ... فالواجب على من يريد ذلك أن يجتهد في الوصول إليه بالعيان دون أن يطالبه بالبيان فإنه طور وراء طور العقل"^(٢١)، وأصبح التصوف علماً متبعاً، وصار موضوعه التي يوصل إلى درجة العرفان من أنواع المجاهدات، ووجدت له عبارات تدل على ما اكتشف من دقائق المعاني وكثرة أسمائها، فسمي علم المعارف، وعلم الأسرار، وعلم المكاشفة وغير ذلك، وعلى المتصوفة المعرفة التامة بالقراءة والكتابة ويعلمون الشريعة^(٢٢).

وقد اتجه بعض الأمويين إلى التصوف والزهد علاوة على مشاركتهم في العلوم الدينية، فظهر منهم: قاسم بن حامد الأموي، عاش في كورة رية أواخر القرن ٤ الهجري/١١٠ميلادي، وكان فقيهاً زاهداً ناسكاً، تولى الفتيا في بلده، وقبل وفاته وقف كتبه لكي ينتفع بها طلاب العلم^(٢٣)، ومنهم أيضاً سعيد بن محمد بن جعفر الأموي (ت: ٤٤٨هـ/١٠٥٦م)، أصله من طليطلة، وكان من المتصوفين الذين نبذوا الدنيا وعكفوا على العبادة^(٢٤)، كذلك برز في هذا المجال سليمان بن العباس الذي ينتسب إلى سعيد الخير بن الحكم الرضي، فقد كان زاهداً، متبتلاً، صوفياً، ملازماً ضيعته^(٢٥).

ولم يقتصر التصوف على الرجال، بل شاركت فيه بعض النساء الأمويات، وأبرزهن: البهاء بنت الأمير عبدالرحمن الأوسط، فقد كانت خيرة زاهدة عابدة، شديدة الرغبة في الخير، كما برعت أيضاً في كتابة المصاحف التي تقوم بحبسها على المساجد^(٣٦).

ثالثاً: في الأدب والشعر:

عكس الأدب الأندلسي جوانب الحياة المختلفة بكل ظروفها وتطورها، وعبر عنها تعبيراً صادقاً بأحداثها الكبيرة التي عانى منها لاسيما في مجال الشعر الذي برز فيه الأمويين، فقد ظهر منهم فحول الشعراء ممن تركوا بصمة واضحة في تاريخ هذا البلد، وممن برز منهم:

عبدالمالك بن بشر بن عبدالمالك بن بشر بن مروان بن الحكم (ت:؟) الذي يعرف بالبشري، دخل الأندلس في بداية عهد الأمير عبدالرحمن بن معاوية الداخل (١٣٨-١٧٢هـ/٧٥٥-٧٨٨م) بعد مقتل أبيه على يد العباسيين، وكان من فتيان قریش وأدبائها وشعرائها ويعرف بالبشري، ومن شعره في مصرع والده:

لست أنسى مصرعاً من والدي سيد ضخم وعم مفتتد
غادرت الخيل في مترك بين عم وأب زك وجند^(٣٧)

وممن اشتهر منهم في القرنين الثالث والرابع الهجريين/التاسع والعاشر للميلاد، محمد وأحمد أولاد هشام المرواني القرشي ينتسبون إلى سعيد الخير بن الحكم الرضي، ولحمد هذا مؤلف في أخبار شعراء الأندلس^(٣٨)، وعثمان بن الأمير عبدالرحمن بن الحكم بن هشام بن عبدالرحمن الأوسط بن معاوية، كان شاعراً حسناً^(٣٩)، وأحمد بن صفوان بن العباس القرشي ومالك بن محمد وهما من نسل عبدالملك بن عمر المرواني، ويذكر ابن حيان بأن مالك بن محمد هذا "كان من مالأ أهل الأدب في زمانه ... ومن الشعراء الملقين المطبوعين ..."^(٤٠)، وأبو القاسم بن الأمير محمد بن عبدالرحمن من بني امية الذي يعرف بابن غزلان، كان من الادباء والشعراء، ومن شعره..

مكنت من قلبي الهوى فتمكنا ولقد اراه للصبابة معدنا
هذا هلال قد بدا ومدامة تجري براحته وعيش قد هنا^(٤١)

وبرز مجموعة من الأمويين في عهد الخليفة عبدالرحمن الناصر وابنه الحكم المستنصر (٣٥٠-٣٦٥هـ/٩٦١-٩٧٥م)، منهم: الشاعر أحمد بن محمد بن مروان بن المنذر بن عبدالرحمن الأوسط، الذي كان علامة مضيئة في بيت أهل الخلافة لغزارة أدبه وقوة شعره، وله قصيدة طويلة في مدح الخليفة الناصر عقب عودته منتصراً في بعض غزواته^(٤٢).

كما برز من نسل الخليفة عبدالرحمن الناصر مجموعة من الشعراء، منهم: أبو عبدالله محمد بن الخليفة عبدالرحمن الناصر، الذي كان شاعراً وأديباً، وله شعر حسن، منها عندما قدم أخوه الحكم المستنصر من بعض غزواته ...

قدمت بحمد الله أسعداً مقدم وضدك أضحى لليدين وللمم
لقد حررت فينا سبق إذ كنت أهله كما حاز (بسم الله) فضل التقدّم^(٤٣)

وعبدالعزيز بن عبدالرحمن الناصر، ويكنى أبو الأصبح، كان أديباً شاعراً، كان ذا نجابة، فقد كتب الشعر وهو ابن سبع سنين، ومن شعره يمدح أخوه الحكم المستنصر ...

هـَاك يـَا مـَوْلَايَ حَظَا
مَطَاةٌ فِي اللُّوْحِ مَطَا
أبـِـن سـِـبـِـعٍ فِي سـِـنـِـيـنـه
لَمْ يُطَـسِّقْ لـِلـُـوْحِ ضـِـبْطَا
دَمَت يـَا مـَوْلَايَ حَتَّى
يُولَدُ ابْنُ ابْنِكَ سِبْطَا^(٣٤)

وعبد العزيز بن المنذر بن عبد الرحمن الناصر، يعرف بأبن القرشية، كان له حظ وافر من الادب وحسن الشعر، ومن شعره...

كأن الثرى سترأ تمتد خلافة
يُسترن من فرط الحياء معاصماً
بأكؤس راح راحهن الكواعب
بأكمامهن الخضر عمن يراقب^(٣٥)
ومحمد بن الأمير المنذر بن محمد بن عبدالرحمن الناصر بن الحكم بن هشام ابو عبدالله(ت:٥٣١٦/٩٢٨م)، كان من أكمل رجال البيت الأموي خلقاً وأدباً وله حظاً من الشعر الجيد^(٣٦)، كما برز الأخوين الحكم وعمر أولاد أحمد بن الأمير محمد بن عبدالرحمن بن الحكم بن هشام في ميدان الشعر، فكانا من أهل الأدب والشعر في مدينة قرطبة، ولعمر قصيدة يرثي فيها اياه، جاء فيها ...
لفقدك تنهل العيون وتدمع
وتنهذ أركان المعاني وتخشع
ويغول من كان بالأمس ضاحكا
لففلاته في ظل نعماك يرتع^(٣٧)

وممن برز منهم في عهد الحاجب المنصور بن أبي عامر (٣٦٧-٣٩٢هـ/٩٧٧-١٠٠٢م)، سعيد بن محمد المرواني المعروف بالبلينة أي (نحو البحر)(ت:؟)، وينتسب إلى الوزير القائد عبدالملك بن عمر المرواني، وكان من نبهاء بني مروان ومتقدمي شعرائهم^(٣٨)، وعبدالله بن عبدالعزيز بن محمد بن عبدالعزيز بن أمية بن الحكم الرضي، يكنى أبو بكر، ويلقب (بالحجر)، ويقال له (البطرشك)، أي (الحجر اليابس)، (ت: ٥٢٩٣/٩٠٥م)، عرف برجاحة عقله وأدبه، وكثرة شعره وغزارة علمه، وطيبة مجالسته، ومن جميل شعره ..

يا ظالماً ظن قتلي في الهوى حسناً
كُن كَيْفَ شِئْتَ فَظَنِي فَيْكَ قَدْ حَسُنَا
طَوَيْتَ حَبْكَ حَتَّى ظَلَّ يَنْشُرُهُ
دَمْعٌ جَرَى فَعَدَا سِرِّي بِهِ عَلْنَا
أفديك من ساكن في القلب مسكنه
وغائب لم تزل نفسي له وطننا^(٣٩)

والشاعر مروان بن عبدالرحمن بن مروان بن عبدالرحمن الناصر، يكنى أبو عبدالملك ويعرف (بالطليق)^(٤٠) المرواني، كان أديباً شاعراً، وأكثر شعره في السجن أيام الحاجب المنصور بن أبي عامر، وقد قيل عنه: ((أبو عبدالملك هذا في بني أمية كابن المعتز في بني العباس، ملاحه شعره وحسن تشبيهه))، توفي قريباً من سنة ٤٠٠هـ/١٠٠٩م^(٤١)، ومن شعره في وصف السجن..

داجى النواحي مظلم الأنباج
كالحبر أودع في دواة العاج^(٤١)

في منزل كالليل أسود فاحم
يسود والزهراء تشرق حولة

كذلك برز المطرف بن الأمير محمد، يكنى أبو القاسم، برع في الشعر وهو ابن عشرين سنة، قال عنه ابن حزم (ت: ٤٥٦هـ/ ١٠٦٣م): "كان شاعراً مقلماً"^(٤٢).

رابعاً: في علم اللغة والنحو:

اهتم الأمويين بعلم اللغة والنحو وبرزوا فيها كما برزوا في بقية العلوم الأخرى، ولربما اجتمعت عوامل عدة ساعدتهم على بروزهم، منها عوامل عامة تخص الأندلس ومنها خاصة تخص الأسرة الحاكمة، ومنها ما يتعلق باللغة نفسها، سنجمل هذه الأسباب بالشكل الآتي:

١- إن الأندلس كانت تعيش في حالة من الازدهار والرقي والتقدم العمراني والحضاري والثقافي، فكان لا بد لها أن تهتم باللغة العربية، لأنها أصبحت لغة التعبير عن هذه الحضارة، وتحاول أن توصل هذه الحضارة الراقية بهذه اللغة إلى باقي شعوب العالم.

٢- إن اللغة العربية هي لغة القرآن الكريم، ولغة الحديث النبوي الشريف، فبفضل قوتها وغناها تستطيع أن تكون أداة صالحة للتعبير عن أعظم حضارة عرفها العالم في العصور الوسطى.

٣- سياسة الأسرة الحاكمة، لاسيما الأموية في الأندلس، فلقد حرصت على تعليم أبناءها اللغة العربية الفصحى وقواعدها من خلال تأديب أولادها على يد خيرة علماء وفقهاء ذلك العصر^(٤٣).

وممن برز في هذا المجال من الأمويين: المنذر بن عبدالرحمن بن معاوية بن محمد بن عبدالله بن محمد بن عبدالله بن المنذر بن الأمير بن عبدالرحمن الأوسط بن هشام بن عبدالرحمن بن معاوية، لقب "بالمذكورة"، ويذكر ابن حزم إن سبب تسميته بذلك يعود إلى: "إنه كان مغرباً بعلم النحو، وكان إماماً فيه، مقدماً في اللغة، وكان متى لقي رجلاً من إخوانه، قال له - هل لك في مذاكرة باب من العربية"^(٤٤)، كما برز من ولده، محمد بن إبراهيم بن معاوية بن المنذر، وقد لقب (بالمصنوع) لجمال وجهه، (ت: ٣٧٣هـ/ ٩٨٣م)، كان أضبط الناس للغة وأحفظهم لها^(٤٥).

كذلك برز عبدالعزیز بن حکم بن أحمد بن الإمام محمد بن عبدالرحمن الأوسط، يكنى أبا الأصغر، من أهل قرطبة، كان أحد علماء النحو في زمانه، (ت: ٣٨٧هـ/ ٩٩٧م)^(٤٦)، ومنهم أيضاً، محمد بن مروان بن عيسى الأموي (ت: ٤٢٢هـ/ ١٠٤٠م)، وكان بارزاً في علوم عدة لاسيما علم اللغة^(٤٧).

خامساً: في علم التاريخ:

التاريخ لغة- الإعلام بالوقت، يقال أرخت الكتابة وورخته، أي بينت وقت كتابته^(٤٨)، والتاريخ من غزير المذهب جامع الفوائد شريف الغاية، إذ هو يوقفنا على أحوال الماضيين من الأمم في أخلاقهم، والأنبياء في سيرهم، والملوك في دولهم وسياستهم^(٤٩).

أما اصطلاحاً، فقد عرفه بن خلدون على أنه: "في ظاهره لا يزيد على أخبار عن الايام والدول والسوابق من القرون الاولى... وفي باطنه نظر وتحقيق وتعليل للكائنات، ومبادئها دقيق، وعلم بكيفيات الواقع وأسبابها عميق"^(٥٠).

وعلم التاريخ عند المسلمين جزء لا يتجزأ من التطور الثقافي العام، وصلته بعلم الحديث والأدب بصورته الخاصة وثيقة تستحق اهتماماً خاصاً^(٥١).

وقد اهتم الأندلسيون بهذا العلم، لاسيما تلك التي تتعلق بتاريخ الأندلس ومدنها وأعلامها، كما اهتموا بالتاريخ الإسلامي العام، ولعل سبب اهتمامهم بالتاريخ الأندلسي بشكل أكبر يعود إلى محاولتهم إظهار ما لهذا البلد البعيد والنائي من فضائل تتميز بها عن بقية البلدان الإسلامية الأخرى^(٥٢).

ولقد اهتم نفر من الأمويين بعلم التاريخ، ومن أبرزهم:

معاوية بن محمد بن هشام بن الوليد بن الأمير هشام بن عبدالرحمن بن معاوية مرواني (ت: ٢٩٨هـ/٩١٠م)، ويعرف (بالشبانسي أو الشبني)، من أهل قرطبة، من تواليفه، (التاج السني) وهو كتاب خاص بنسب الإمام علي بن أبي طالب (عليه السلام)، كما له كتاب آخر خاص بتاريخ الأمويين سماه (تاريخ بني أمية في الأندلس)، وقد أخذ عنه المؤلف المشهور ابن حيان (ت: ٤٦٩هـ/١٠٧٦م) الكثير من المعلومات التي تتعلق بالأندلس في كتابه (المقتبس)، لاسيما تلك التي تتعلق بأعمال الأمير عبدالرحمن الأوسط (٢٠٦-٢٣٨هـ/٨٢٢-٨٥٢م)، في العلوم والآداب المختلفة، كذلك أشار الكتاب إلى من دخل الأندلس من الروانيين في عهد عبدالرحمن الأوسط.

وقد اعتمد معاوية الشبانسي في تأليف كتابه هذا على والده "هشام" بشكل كبير باعتباره معاصراً للكثير من الحوادث التي شهدتها الأندلس، فروى عنه أخبار الأمير عبدالرحمن الأوسط وغزواته ضد الممالك الأسبانية^(٥٣).

وقد وصف ابن حيان معاوية الشبانسي بأنه "نسابة أهل البيت الأموي، وإنه كان أثبت معرفة بأخبار قومه"^(٥٤)، أما ابن الأبار (ت: ٥٩٥هـ/١١٩٩م) فيصفه بأنه "كان أديباً إخبارياً، وتاريخياً فصيحاً"^(٥٥).

كما برز منهم عبدالله بن عبدالرحمن الناصر والذي تكلمنا عنه، فلا جانب بروزه في مجال الفقه، كان إخبارياً مشهوراً، وله تواليف تدل على علمه وفهمه وكمال أدواته، منها كتاب (العليل والقتيل في أخبار ولد العباس) والذي انتهى به إلى خلافة الرازي بن المقتدر^(٥٦).

كذلك برز، أحمد بن عبدالله بن محمد بن مبارك بن حبيب بن عبدالملك بن الوليد بن عبدالملك بن مروان، (ت: ٣٣٠هـ/٩٤١م)، يكنى أبا القاسم، ويعرف بالحبيبي، وكان روائياً إخبارياً^(٥٧).

ومنهم أيضاً الفقيه الأخباري، عبيدالله بن الوليد بن محمد بن محمد، الذي ينتسب إلى بن أبي معيط أبان بن أبي عمرو بن أمية، كان حافظاً للأخبار والأشعار^(٥٨).

سادساً: الفنون (علم الموسيقى):

عرف علم الموسيقى بأنه علم يبحث في أصول النظم والإيقاعات وكيفية تأليف اللحن، وإيجاد الآلات الموسيقاوية، وإنما وضعوا هذه الآلات لقدوره تخلل الفترات بالصوت الإنساني فتحل باللذة^(٥٩)، كما عرفه البعض الآخر بأنه: "علم رياضي يبحث فيه عن أحوال النغم من حيث الإنفاق والتنافر وأحوال الأزمنة المتخللة بين الثغرات، من حيث الوزن وعدمه ليحصل معرفة كيفية تأليف اللحن"^(٦٠).

وقد شغف بعض الامراء الأمويين بهذا العلم وفنونه، من غناء ولحن فكانوا إما أن يشاركون بأنفسهم في هذا المجال أو كانوا يشجعون أصحاب المواهب والأصوات الجميلة من المغنيين والموسيقيين على إبراز مواهبهم وذلك من خلال صرف الأموال وإغداق الهبات عليهم، كما كانت قصورهم تجمع بين الحين والآخر المغنيين والموسيقيين ليقضوا أوقات اللهو والطرب فيها.

ومن الأمويين الذين برزوا وعرفوا بحبهم للغناء والموسيقى: سعيد الخير بن الحكم الربضي (ت: ٢٤٠هـ/٨٥٤م)، فقد كان يميل إلى عقد مجالس الأنس والغناء والطرب في قصره، فلقد كانت له ستارة خاصة تتستر فيه الجواري والقيان في قرطبة، وحدث إنه في إحدى مجالس اللهو والطرب سقطت الستارة على من فيها، فماتت أربع عشرة جارية من جواريه، فارتجت قرطبة بالخبر ووصل إلى أخيه عبدالرحمن الذي كان أميراً للأندلس فسرَّ بنجاته وعوضه لما أصابه وأعطاه بكل جارية ماتت جاريته كما أعطاه مالا كثيراً ليعيد بناء ما تهدم من مجلسه (١١).

ومن بين الأمراء الأمويين في عصر الإمارة (١٣٨-٥٣٦/٧٥٦-٩٢٨م) ممن كانوا يجيدون الغناء والضرب بالعود أو النفخ بالمزمار (عبدالله) ابن الأمير عبدالرحمن الأوسط من جاريته طروب، فقد كان يعقد مجالس الطرب في داره المطللة على باب القنطرة من مدينة قرطبة، وكان لا يسمع منه سوى الغناء والزمر (١٢).

كما كان (المطرف) ابن الأمير محمد عالماً بالغناء، فقد كان شغوفاً بالسمع مثنياً في محسناته حتى لغا في الموسيقى، فبلغ منه علماً وضرب بالعود ضرباً حسناً، وصاغ عليه أصواتاً حسنة، كما أحدث لنفسه طريقة حسنة في العزف حملها المغنون عنه وكانوا يعزونها إليه، توفي وهو ابن أربع وعشرون سنة (ت:؟) (١٣)، كما كان لإخوته عثمان وإبراهيم علماً بالغناء والعزف (١٤).

كما برز أيضاً، عبدالعزیز بن الخليفة عبدالرحمن الناصر، الذي كان شاعراً مغرماً بالخمر والغناء، وقد كان من شدة تمسكه بالغناء أن طلب أخيه (الحكم المستنصر) منه أن يترك الغناء، فرد عليه: "والله لا تركته حتى تترك الطيور تغريدها"، ثم أنشد قائلاً ..

أنا في صحبة وجاه ونعمة هي تدعوا للذرة الألمان
وكذا الطير في الحدائق تشدو للذي سر نفسه بالقيان (١٥)

سابعاً: اسهامهم في فن البناء والعمارة:

مثلما أسهم الأمويين وبرزوا في الجانب العلمي والأدبي في الحياة الأندلسية، فأنهم ساهموا أيضاً في ازدهار فن العمارة الأندلسية، لاسيما في قرطبة التي بلغت أوج عظمتها في القرن الرابع للهجرة/العاشر الميلادي، في جميع جوانبها الحضارية، ومنها الحركة العمرانية، ولقد ساهمت عوامل عديدة في هذا الازدهار ... سياسية واجتماعية واقتصادية.

تأتي اسهامات بنو أمية في هذا المجال من خلال ما أقاموه من دور وقصور ومنايا ومساجد ومقابر وغير ذلك من المنشآت الدينية والمدنية وما أضافوا عليها من لمسات مشرقية، فخرجت هذه المنشآت بأجمل صورة وأزهى حلة، تحمل بين طياتها عبق المشرق وروح الأندلس المتجددة.

سنذكر هذه المعالم والمنشآت التي تخص الأمويين:

أولاً:- بالدور:

تنسب العديد من الدور في قرطبة وغيرها من المدن الأندلسية إلى شخصيات مروانية أموية، ومن هذه الدور: دار الأمير عبدالله بن عبدالرحمن التي كانت قريبة من باب القنطرة، ودار المطرف بن الحكم الربضي بقرطبة، ودار عبدالله بن محمد كانت بجوار الباب الغربي لقرطبة، ودار محمد بن سعيد الأموي الواقعة بمنية

الأمير عبدالله شرقي قرطبة، ودار مطرف بن الأمير بن عبدالله على مقربة من قنطرة قرطبة^(٦٦)، كما شهدت مدينة سرقسطة هي الأخرى بناء الدور، ومن أشهرها دار، محمد بن أسحق القرشي المرواني^(٦٧).

ثانياً- المنيات:

مفردها منية ومعناها قريب من معنى الضيعة أو الفيلا في النظم الرومانية، وهي أشبه بالقصر الريفي الذي يحيط به ضيعة أو أضياع واسعة يملكها صاحب القصر^(٦٨)، وقد عرفت القصور الفخمة بقرطبة باسم المنية، وهي غالباً ما تكون على نهر الوادي الكبير^(٦٩)، وقد اتخذ الخلفاء وكبار رجالات الدولة العديد من هذه المنيات، وهي تدل على حالة الرخاء والعيش الرغيد آنذاك، إذ كانوا يقصدونها من أجل النزهة والراحة وعقد مجالس الأُنس والطرب والتمتع بجمال الطبيعة بعيداً عن جو العاصمة ومشاكلها.

ومن هذه المنيات:

- منية قنطيش - تقع في الجانب الغربي من قرطبة، أنشأها الأمير محمد بن عبدالرحمن، وكانت محاطة بالبساتين^(٧٠).
- منية العجب - بناها الأمير الحكم الربضي وهي تقع في الجانب الغربي على ضفاف نهر الوادي الكبير^(٧١).
- منية المغيرة - أنشأها الأمير المغيرة بن الحكم الربضي، وهي تقع شرق قرطبة^(٧٢).
- منية الناعورة- والتي تقع على شاطئ نهر قرطبة، وقد أنشأها الأمير عبدالله بن محمد، وكانت تحيط بها الحدائق والبساتين، يصعد إليها الماء من النهر بواسطة النواعير، ولهذا سميت بمنية الناعورة^(٧٣).
- منية ابن أبي الحكم القرشي، تقع على نهر الوادي الكبير، وقد كانت حصينة منيعة، أنشأها أبي الحكم بن عبدالرحمن الناصر المعروف (بابن القرشية، وكانت تقع بمنطقة الشامات أو (الشاعات))^(٧٤).

ثالثاً- المساجد:

يعد المسجد في الإسلام من المظاهر العمرانية الرئيسية للمدينة الإسلامية أينما كانت - فهي نواة تكوين وبناء المدينة، والمسلمون تمسكوا بالسنة التي سنّها الرسول محمد (ﷺ)، فعندما هاجر إلى المدينة كان أول عمل قام به هو بناء المسجد، فهو فضلاً عن وظيفته الدينية له وظائف أخرى، كأن تكون سياسية وعسكرية أو اجتماعية^(٧٥)، إذن كان الدافع لدى المسلمين هو التمسك بقوله تعالى: " وَأَنَّ الْمَسَاجِدَ لِلَّهِ فَلَا تَدْعُوا مَعَ اللَّهِ أَحَدًا " ^(٧٦)، والاقتران بسنة رسوله (ﷺ)، الذي قال في فضل بناء المسجد (من بنى مسجداً يبتغي به وجه الله بنى الله له بيتاً في الجنة)^(٧٧).

كذلك كان أقبال أهل الأندلس على بناء المساجد، فقد أسهم الخاصة والعامة في هذا المجال، فقد أسهم الخلفاء والأمراء وكبار موظفي الدولة ومن مختلف فئات المجتمع الأندلسي في بناء عدد كبير من المساجد داخل قرطبة وضواحيها^(٧٨)، حتى تضاربت الروايات حول عدد المساجد في قرطبة، فقد قيل ان فيها ٣٧٧ مسجداً، وقيل ان فيها ١٦٠٠ مسجداً، وهذه الأرقام وإن كانت مبالغاً فيها لكنها في كل الأحوال تدل على كثرة المساجد، كما تدل أيضاً على ظاهرة الاندفاع وحب الخير والعمل الصالح داخل المجتمع الأندلسي^(٧٩).

ومن المساجد التي حملت اسم الأمويين: مسجد البهاء، وينسب إلى البهاء بنت الأمير عبدالرحمن بن الحكم بن هشام بن عبدالرحمن بن معاوية، وكان المسجد يقع بربض الرصافة بقرطبة^(٨٠)، ومسجد أم سلمة بنت محمد بن الحكم الربضي (زوجة الأمير محمد بن عبدالرحمن الأوسط)، وكان يقع بالجهة الشمالية من قرطبة^(٨١).

رابعاً- المقابر:

تعددت المقابر في قرطبة، وانتشرت حولها، ولقد ارتبطت اسم بعض المقابر باسم الأمويين، ومن أهم المقابر التي تنسب إليهم:

مقبرة أم سلمى زوجة الأمير محمد بن عبدالرحمن وهو يقع شمال قرطبة، بالقرب من مقبرة اليهود^(٨٢)، وهناك أيضاً مقبرة بني العباس، والمرجح أنها تنسب لأبناء الوزير القائد العباس بن عبدالله بن عبدالملك بن عمر المرواني القرشي^(٨٢).

هوامش البحث:

- (١) عبدالرحمن بن خلدون، مقدمة ابن خلدون (مصر، مطبعة مصطفى محمد، د. ت)، ص ٤٣٥.
- (٢) غوستاف لوبون، حضارة العرب، ترجمة - عادل زعيتر، ط٤ (القاهرة، مطبعة البابي الحلبي، ١٩٦٤م)، ص ١١٧.
- (٣) ابن خلدون، المقدمة، ص ٣٤٧.
- (٤) احمد بن يحيى بن أحمد بن عميرة الضبي، بغية الملتبس في تاريخ رجال أهل الأندلس (القاهرة، الهيئة المصرية العامة للكتاب، ٢٠٠٨م)، ص ٢١٠؛ أبي القاسم خلف بن عبدالملك بن مسعود بن موسى بن بشكوال، كتاب الصلة، ضبطه - جلال الأسيوطي (بيروت، دار الكتب العلمية، ٢٠٠٨م)، مج ١/١٤.
- (٥) ابن بشكوال، كتاب الصلة، مج ١/٤٢.
- (٦) المصدر نفسه، مج ١/٤٢.
- (٧) محمد بن عبدالله الزركشي، الرهان في علوم القرآن، تحقيق - مصطفى عبدالقادر عطا (بيروت، دار الكتب العلمية، ١٩٨٨م): ٢٣/١.
- (٨) ابن بشكوال، كتاب الصلة، مج ١/١٨.
- (٩) محمد بن فتوح بن عبدالله الحميدي، جذوة المقتبس في ذكر ولادة الأندلس وأسماء رواة الحديث وأهل الفقه والأدب وذوي النباهة والشعر (القاهرة، دار المصرية للتأليف والترجمة والنشر، ١٩٦٦م)، ص ٣٠٥؛ ابن بشكوال، كتاب الصلة، مج ١/٤٢.
- (١٠) احمد بن مصطفى طاش كبرى زاده، مفتاح السعادة ومصباح السيادة في موضوعات العلوم، تحقيق - كامل بكري وعبدالوهاب أبو النور (القاهرة، مطبعة الاستقلال، ١٩٦٨م): ٦٠/٢.
- (١١) الضبي، بغية الملتبس، ص ٧٧.
- (*) بقي بن مخلد، من أهل قرطبة، يكنى أبا عبدالرحمن، من حفاظ المحدثين وأئمة الدين والزهاد الصالحين، رحل إلى المشرق فرؤى عن الأئمة وأعلام السنة، له مصنفات عدة في تفسير القرآن والحديث وفتاوى الصحابة، ينظر: ابن الفرضي، تاريخ علماء الأندلس: ٩٠/١؛ الضبي، بغية الملتبس، ص ٢٤٥.
- (١٢) الحميدي، جذوة المقتبس، ص ١٢٨؛ الضبي، بغية الملتبس، ص ٨٤.
- (١٣) ابو الوليد عبدالله بن محمد بن يوسف بن الفرضي، تاريخ علماء الأندلس، تحقيق - صلاح الدين الهواري (بيروت، المكتبة العصرية، ٢٠٠٦م): ٦٤/٢؛ أبو محمد علي بن أحمد بن سعيد بن حزم، جمهرة أنساب العرب، تحقيق - عبدالسلام محمد هارون (مصر، دار المعارف، ١٩٦٢م)، ص ٩٣؛ الضبي، بغية الملتبس، ص ١٢٧.
- (١٤) ابي عبدالله محمد بن عبدالله بن أبي بكر ابن الأبار القضاعي، التكملة لكتاب الصلة، ضبطه - جلال الأسيوطي (بيروت، دار الكتب العلمية، ٢٠٠٨م)، مج ١/١٥٤.
- (١٥) المقدمة، ص ٤٤٥.
- (١٦) ابي اسحق الشيرازي، طبقات الفقهاء، تحقيق - إحسان عباس، ط ٢ (بيروت، دار الرائد العربي، ١٩٨١م)، ص ٦٧؛ أحمد بن يحيى النونسي، المعيار العرب والجامع المغرب عن فتاوى علماء أفريقية والأندلس والمغرب، إشراف - محمد حجي (بيروت، دار المغرب الإسلامي، ١٩٨١م): ١٦٩/٣.

- (١٧) كريم عجيل حسين، الحياة العلمية في مدينة بلنسية (بيروت، مؤسسة الرسالة، ساعدت جامعة بغداد على نشره، ١٩٧٥م)، ص ٤٠١؛ هديل يوسف البارودي، مرسية ودورها في التاريخ السياسي والحضاري ٢١٢-٦٦٢هـ/٨٢٨-١٢٦٣م، اطروحة دكتوراه غير منشورة، كلية التربية، جامعة الموصل، ٢٠٠١م، ص ١٨٧.
- (١٨) ابن مروان بن حيان بن خلف، المقتبس في أنباء أهل الأندلس، تحقيق - محمود علي مكي (بيروت، ١٩٧٣م)، ص ٩٤، ٩٥؛ ابن حزم، جمهرة أنساب العرب، ص ٨٩.
- (١٩) ابن حزم، المصدر نفسه، ص ١٠٢؛ الضبي، بغية الملتبس، ص ٣٤٦-٣٤٧؛ أبي عبدالله محمد بن عبدالله بن أبي بكر ابن الآبار القضاعي، الحلة السرياء، تحقيق - حسين مؤنس (القاهرة، مطبعة لجنة التأليف والترجمة والنشر، ١٩٦٣م): ٢٠٦/١؛ علي بن موسى بن سعيد المغربي، المغرب في حلي المغرب، تحقيق - شوقي ضيف (مصر، دار المعارف، د. ت): ١٨٤/١.
- (٢٠) الضبي، بغية الملتبس ص ١٢٧.
- (٢١) صديق بن حسن القنوجي، أجد العلوم، وضع فهارسه وحواشيه - أحمد شمس الدين (بيروت، دار الكتب العلمية، ١٩٩٩م): ١٣٠/٢.
- (٢٢) القنوجي، أجد العلوم: ١٣٣/٢.
- (٢٣) ابن الفرضي، تاريخ علماء الأندلس: ٣١٥/١.
- (٢٤) ابن بشكوال، الصلة، مج ١: ١٩٦/١.
- (٢٥) ابن حزم، جمهرة أنساب العرب، ص ٩٨.
- (٢٦) ابو عبدالله محمد بن عبد الملك المراكشي، الذيل والتكملة لكتابي الموصول والصلة، تحقيق - محمد بن شريفة وإحسان عباس (الرباط، مطبوعات أكاديمية المملكة المغربية، ١٩٨٤م)، ص ٨، ١، ص ٤٨٤.
- (٢٧) ابن الآبار، الحلة السرياء: ٨٥/١؛ ابن سعيد المغربي، المغرب في حلي المغرب: ٦٠/١.
- (٢٨) محمد بن الحسن بن الحسين بن الكتابي، كتاب التشبيهات من أشعار أهل الأندلس، تحقيق - إحسان عباس (بيروت، ١٩٨٦م)، ص ٢٧٨؛ عبد الملك بن محمد بن إسماعيل أبو منصور الثعالبي، يتيمة الدهر في محاسن أهل العصر، تحقيق - محمد محي الدين (بيروت، ١٩٧٣م): ١٥/٢.
- (٢٩) الضبي، بغية الملتبس، ص ٤١٣.
- (٣٠) نقلاً عن: كمال السيد أبو مصطفى، دراسات أندلسية في التاريخ والحضارة (الإسكندرية، مركز الإسكندرية للكتاب، ١٩٩٦م)، ص ٧٥.
- (٣١) ابن الآبار، الحلة: ٢٠٨/١.
- (٣٢) الحميدي، جذوة المقتبس، ص ٤٠١.
- (٣٣) أبو مروان بن حيان بن خلف، المقتبس، اعتنى بنشره - شالينا، تحقيق - كورنيطي صبح وغيرهما (الرباط، مدريد، المعهد الأسباني العربي، ١٩٧٩م)، ص ٤٥.
- (٣٤) الثعالبي، يتيمة الدهر: ٣٥٥/١؛ ابن الآبار، الحلة السرياء: ١٠٧/١.
- (٣٥) ابن الآبار، الحلة السرياء: ٢١١/١.
- (٣٦) المصدر نفسه: ٢٠٨/١.
- (٣٧) المصدر نفسه: ٢١٢/١.
- (٣٨) المصدر نفسه: ٢١٣-٢١٥/١.
- (٣٩) ابن الفرضي، تاريخ علماء الأندلس: ١١٥/٢؛ ابن حزم، جمهرة أنساب العرب، ص ١٠٤.
- (*) سمي مروان بالطلاق لأنه سجن في عهد الحاجب المنصور بن أبي عامر مدة طويلة لقتله والده، ثم أطلقه المنصور بعد ذلك فعرف بالطلاق)، ينظر: ابن حزم، جمهرة أنساب العرب، ص ١٠٣؛ ابن الآبار، الحلة السرياء: ٢٢٠/١.
- (٤٠) الحميدي، جذوة المقتبس، ص ٢٦٢؛ ابن الآبار، الحلة السرياء: ٢١٥/١.
- (٤١) ابن الآبار، المصدر نفسه: ٢٢١/١.
- (٤٢) الحميدي، جذوة المقتبس، ص ٢٤٣؛ ذي النسبين أبا الخطاب عمر بن حسن بن وحية الكلبي، المطرب من أشعار أهل المغرب، تحقيق - إبراهيم الأبياري وحامد عبدالمجيد (القاهرة، المطبعة الأميرية، ١٩٥٤م)، ص ٧٢.

- (٤٣) انور محمود الزناتي، العلم والتعليم في الاندلس، بحث منشور في مسابقة النور للأبداع في مجال البحوث والدراسات(قطر، مؤسسة النور للثقافة والاعلام، ٢٠٠٨م)، ص ٣٨.
- (٤٤) جمهرة أنساب العرب، ص ٩٨.
- (٤٥) المصدر نفسه، ص ٩٣.
- (٤٦) المصدر نفسه، ص ٩٣.
- (٤٧) ابن الفرضي، تاريخ علماء الأندلس: ٢٥٣/١.
- (٤٨) ابن بشكوال، كتاب الصلة، مج ١: ٢٢٥/١.
- (٤٩) محمد بن مكرم بن منظور، لسان العرب المحيط، أعاد بناؤه على الحرف الأول من الكلمة – يوسف خياط (بيروت، دار لسان العرب، د. ت): ٤٤/١.
- (٥٠) المقدمة، ص ٢.
- (٥١) انور الرفاعي، قصة الحضارة في الوطن العربي الكبير منذ فجر التاريخ حتى العصور الحديثة، (دمشق، ١٩٧٣م)، ص ٤٨٠.
- (٥٢) عبدالعزيز الدوري، بحث في نشأة علم التاريخ عند العرب (بيروت، المطبعة الكاثوليكية، د. ت)، ص ١٣.
- (٥٣) لطفى عبدالبديع، الإسلام في أسبانيا (القاهرة، مكتبة النهضة المصرية، ١٩٥٨م)، ص ١٩٥.
- (٥٤) ابن حزم، جمهرة أنساب العرب، ص ٩٦؛ ابن حيان، المقتبس، تحقيق – محمود علي مكي، ص ٢٤؛ ابن الأبار، التكملة لكتاب الصلة، مج ٤، ٢: ١٥٨؛ أنخل جنثالث بالنتيا، تاريخ الفكر الأندلسي، ترجمة – حسين مؤنس (القاهرة، مكتبة الثقافة الدينية، ١٩٥٥م)، ص ٢٠١؛ السيدعبدالعزيز سالم، قرطبة حاضرة الخلافة في الأندلس (بيروت، دار النهضة، ١٩٧١م): ٢٩٢/٢.
- (٥٥) المقتبس، تحقيق – محمود علي مكي، ص ٢٤.
- (٥٦) التكملة لكتاب الصلة، مج ٤: ١٥٨.
- (٥٧) الضبي، بغية الملتبس، ص ٢٤٦؛ ابن الأبار، الحلة السيرة: ٢٠٦/١؛ ابن سعيد المغربي، المغرب في حلي المغرب، ص ١٨٢.
- (٥٨) ابن الفرضي، تاريخ علماء الأندلس: ٤٥/١.
- (٥٩) المصدر نفسه: ٢٢٢/١.
- (٦٠) محمد بن أحمد بن يوسف الخوارزمي، مفتاح السعادة (مصر، مطبعة الشرق، د. ت): ٣٧٤/١.
- (٦١) مصطفى بن عبدالله حاجي خليفة، كشف الظنون عن أسامي الكتب والفنون (بغداد، مكتبة المثنى، ١٩٤١م): ١٩٠٢/٢.
- (٦٢) ابن حيان، المقتبس، تحقيق – محمود علي مكي، ص ٢٢٣-٢٢٤.
- (٦٣) المصدر نفسه، ص ١٦٣.
- (٦٤) ابن الأبار، الحلة السيرة: ١٢٨/١.
- (٦٥) ابن حزم، جمهرة أنساب العرب، ص ٩٨.
- (٦٦) ابن سعيد المغربي، المغرب في حلي المغرب: ١٨٤/١.
- (٦٧) ابو بكر محمد بن عمر ابن القوطية، تاريخ افتتاح الأندلس، تحقيق – عبدالله أنيس الطباع (بيروت، دار النشر للجامعيين، ١٩٥٨م)، ص ٩٩-١١٧؛ ابن حيان، المقتبس، تحقيق – شالميتا، ص ١٨، ١٩، ٢٠؛ أبو العباس أحمد بن محمد بن عذاري المراكشي، البيان المغرب في أخبار الأندلس والمغرب، تحقيق – ج. س. كولان وليفي بروفنسال، ط ٢ (بيروت، دار الثقافة، ١٩٨٠م): ١٤٦/٢؛ سالم، قرطبة حاضرة الخلافة: ٢٢٠-٢٢١/١.
- (٦٨) احمد بن عمر بن أنس العذري، ترصيع الأخبار وتنويع الآثار في غرائب البلدان والمسالك إلى جميع الممالك، تحقيق – عبدالعزيز الأهواني (مديرد، مطبعة معهد الدراسات الإسلامية، ١٩٦٥م)، ص ٥٢.
- (٦٩) حسين مؤنس، فجر الأندلس (القاهرة، الشركة العربية للطباعة والنشر، ١٩٥٩م)، ص ٥٩٣.
- (٧٠) الحميدي، جذوة المقتبس، ص ٢٢٤.
- (٧١) احمد فكري، قرطبة في العصر الإسلامي (الإسكندرية، ١٩٧٣م)، ص ١٨٢.
- (٧٢) المرجع نفسه، ص ١٨٣.

- (٧٣) ابن حزم، جمهرة أنساب العرب، ص ٩٨.
- (٧٤) ابو مروان حيان بن خلف بن حيان، المقتبس في تاريخ رجال الأندلس، تحقيق - ملشور أنطونيا (باريس، ١٩٣٧م)، ص ٤٥-٤٦؛ سالم، قرطبة حاضرة الخلافة: ٢٠٤-٢٠٥.
- (٧٥) ابو مروان حيان بن خلف بن حيان، المقتبس، تحقيق - عبدالرحمن علي الحجي (بيروت، دار الثقافة، ١٩٦٥م)، ص ٤٣-٦٦.
- (٧٦) محمد عبدالستار عثمان، المدينة الإسلامية، مجلة عالم المعرفة (الكويت، المجلس الوطني للثقافة والفنون والآداب، الكويت، ١٩٨٨م)، العدد ١٢٨، ص ٢١٠.
- (٧٧) سورة الجن، الآية رقم (١٨).
- (٧٨) محمد بن إسماعيل بن إبراهيم البخاري، صحيح البخاري، اعتنى به - محمد بن الجميل (القاهرة، ٢٠٠٢م): ١/١١٠.
- (٧٩) ابو عبدالله بن محمد بن عبدالله بن أبي بكر ابن الأبار، أعلام نساء الأندلس (مستلة من كتاب التكملة)، تحقيق - منجد مصطفى بهجت، مجلة المورد، العدد، المجلد ١٩ (العراق، ١٩٩٠م)، ص ١٠٥، ١٠٨، ١٠٩.
- (٨٠) اختلفت المصادر التاريخية في اعطاء صورة واضحة عن عدد المساجد التي كانت موجودة في قرطبة، فبعض الروايات تشير إلى وجود (٤٩٠) مسجداً، والبعض الآخر أشار إلى (١٦٠٠) مسجد، أما القسم الآخر فقد أشار إلى وجود (٢٠٠٠) مسجداً، للمزيد ينظر: أبو القاسم محمد بن حوقل النصيبي، صورة الأرض (بيروت، منشورات دار مكتبة الحياة، ١٩٧٩م)، ص ١٠٨؛ ابن عذاري، البيان المغرب: ٢/٢٣٢؛ محمد بن أيوب بن غالب، فرصة الأنفس في تاريخ الأندلس، تحقيق - لطفي عبد البديع (القاهرة، مجلة معهد المخطوطات العربية، ١٩٥٥م)، مج ١، ج ٢، ص ٢٩٦؛ شهاب الدين أحمد بن محمد المقرئ، نفع الطيب من غصن الأندلس الرطيب، تحقيق - يوسف الشيخ محمد البقاعي (بيروت، دار الفكر، ١٩٩٨م): ٢/٦٧.
- (٨١) المراكشي، الذيل والتكملة، س ١، ق ١، ص ٤٨٤.
- (٨٢) ابن حزم، جمهرة أنساب العرب، ص ٩٩؛ سالم، قرطبة حاضرة الخلافة: ١/١٨٠.
- (٨٣) فكري، قرطبة في العصر الإسلامي، ص ١٧٨؛ سالم، قرطبة حاضرة الخلافة: ١/٢٢٦.

قائمة المصادر والمراجع

★ القرآن الكريم

أولاً: المصادر

- ★ ابن الأبار، أبو عبدالله محمد بن عبدالله بن أبي بكر
- ١- التكملة لكتاب الصلة، ضبطه - جلال الآسيوطي (بيروت، دار الكتب العلمية، ٢٠٠٨م).
 - ٢- الحلة السيرة، تحقيق - حسين مؤنس (القاهرة، مطبعة لجنة التأليف والترجمة والنشر، ١٩٦٣م).
- ★ البخاري، محمد بن إسماعيل بن إبراهيم
- ٣- صحيح البخاري، اعتنى به - محمد بن الجميل (القاهرة، ٢٠٠٢م).
- ★ ابن بشكوال، أبي القاسم خلف بن عبدالله بن مسعود بن موسى
- ٤- كتاب الصلة، ضبطه - جلال الآسيوطي (بيروت، دار الكتب العلمية، ٢٠٠٨م).
- ★ الثعالبي، عبدالله بن محمد بن محمد بن إسماعيل ابومنصور
- ٥- يتيمة الدهر في محاسن أهل العصر، تحقيق - محمد محي الدين (بيروت، ١٩٧٣).
- ★ حاجي خليفة، مصطفى بن عبدالله
- ٦- كشف الظنون عن أسامي الكتب والفنون (بغداد، مكتبة المثنى، ١٩٤١م).
- ★ ابن حزم، أبو محمد علي بن أحمد بن سعيد
- ٧- جمهرة أنساب العرب، تحقيق - عبدالسلام محمد هارون (مصر، دار المعارف، ١٩٦٢م).

- * الحميدي, محمد بن أبي نصر بن فتوح بن عبدالله
 ٨- جذوة المقتبس في ذكر ولاة الأندلس وأسماء رواة الحديث وأهل الفقه والأدب وذوي النباهة والشعر (القاهرة, الدار المصرية للتأليف والترجمة والنشر, ١٩٦٦م).
- * ابن حوقل, أبو القاسم محمد
 ٩- صورة الأرض (بيروت, منشورات دار مكتبة الحياة, ١٩٧٩م).
- * ابن حيان, أبي مروان بن حيان بن خلف
 ١٠- المقتبس في أخبار رجال الأندلس, تحقيق - ملشور أنطونيا (باريس, ١٩٧٣).
- ١١- المقتبس في أنباء أهل الأندلس, تحقيق - محمود علي مكي (القاهرة, لجنة أحياء التراث الإسلامي, ١٩٧٠م).
- ١٢- المقتبس, اعتنى بنشره - شالميتاه, تحقيق - كورنيطي وم صباح وغيرهما (الرباط, مدريد, المعهد الإسلامي للثقافة, ١٩٧٩م).
- * ابن خلدون, عبدالرحمن بن محمد
 ١٣- مقدمة ابن خلدون (مصر, مطبعة مصطفى محمد, د. ت).
- * الخوارزمي, محمد بن أحمد سبن يوسف
 ١٤- مفتاح السعادة (مصر, مطبعة الشرق, د. ت).
- * ابن دحية, أبا الخطاب عمر بن حسين الكلبى
 ١٥- المطرب من أشعار أهل المغرب, تحقيق - إبراهيم الأبياري وحامد عبدالمجيد (القاهرة, المطبعة الأميرية, ١٩٥٤م).
- * الزركشي, محمد بن عبدالله
 ١٦- البرهان في علوم القرآن, تحقيق - مصطفى عبدالقادر عطا (بيروت, دار الكتب العلمية, ١٩٨٨م).
- * ابن سعيد, علي بن موسى
 ١٧- المغرب في حلي المغرب, تحقيق - شوقي ضيف (مصر, دار المعارف, د. ت).
- * الشيرازي, أبي أسحق
 ١٨- طبقات الفقهاء, تحقيق - إحسان عباس, ط٢ (بيروت, دار الرائد العربي, ١٩٨١م).
- * الضبي, أحمد بن يحيى بن أحمد بن عميرة
 ١٩- بغية الملتبس في تاريخ رجال أهل الأندلس (القاهرة, الهيئة المصرية العامة للكتاب, ٢٠٠٨م).
- * طاش كبرى زادة, أحمد بن مصطفى
 ٢٠- مفتاح السعادة ومصباح السيادة في موضوعات العلوم, تحقيق - كامل كامل بكري وعبدالوهاب أبو النور (القاهرة, مطبعة الاستقلال, ١٩٦٨م).
- * ابن عذاري, أبو العباس أحمد بن محمد
 ٢١- البيان المغرب في أخبار الأندلس والمغرب, تحقيق - ج. س كولان وليفي بروفنسال, ط٢ (بيروت, دار الثقافة, ١٩٨٠م).
- * العذري, أحمد بن عمر بن أنس
 ٢٢- كتاب ترصيع الأخبار وتنويع الآثار والبستان في غرائب البلدان والمسالك إلى جميع الممالك, تحقيق - عبدالعزيز الأهواني (مدريد, مطبعة معهد الدراسات الإسلامية, ١٩٦٥م).
- * ابن غالب, محمد بن أيوب
 ٢٣- فرحة الأنفس في تاريخ الأندلس, تحقيق - لطفي عبدالبديع (القاهرة, مجلة معهد المخطوطات العربية, ١٩٥٥م).
- * ابن الفرزي, أبو الوليد عبدالله بن محمد بن يوسف
 ٢٤- تاريخ علماء الأندلس, تحقيق - صلاح الدين الهواري (بيروت, المكتبة العصرية, ٢٠٠٦م).
- * ابن القوطية, أبو بكر بن محمد بن عمر
 ٢٥- تاريخ افتتاح الأندلس, تحقيق - عبدالله أنيس الطباع (بيروت, دار النشر للجامعيين, ١٩٥٨م).
- * القنوجي, صديق بن حسن

- ٢٦- أوجد العلوم، وضع فهارسه وحواشيه - أحمد شمس الدين (بيروت، دار الكتب العلمية، ١٩٩٩م).
* ابن الكتاني، محمد بن الحسن بن الحسين
- ٢٧- كتاب التشبيهات من أشعار الأندلس، تحقيق - إحسان عباس (بيروت، ١٩٨٦م).
* المراكشي، أبو عبدالله محمد بن عبدالملك
- ٢٨- الذيل والتكملة لكتابي الموصول والصلة، تحقيق - محمد بن شريفة وإحسان عباس (الرباط، مطبوعات أكاديمية المملكة المغربية، ١٩٨٤م).
* المقرئ، شهاب الدين أحمد بن محمد
- ٢٩- نفع الطيب من غصن الأندلس الرطيب وذكر وزيرها لسان الدين بن الخطيب، تحقيق - يوسف الشيخ محمد البقاعي (بيروت، دار الفكر).
* ابن منظور محمد بن مكرم
- ٣٠- لسان العرب المحيط، أعاد بناؤه على الحرف الأول من الكلمة يوسف خياط (بيروت، دار لسان العرب، د. ت).
* الونشريسي، أحمد بن يحيى
- ٣١- المعيار العرب والجامع المغرب عن فتاوى علماء أفريقية والأندلس والمغرب، إشراف - محمد حجي (بيروت، دار المغرب الإسلامي، ١٩٨١م).

ثانياً: المراجع

- * بالنشيا، أنخل جنثالث
- ٢٢- تاريخ الفكر الأندلسي، ترجمة- حسين مؤن س (القاهرة، مكتبة الثقافة الدينية، ١٩٥٥م).
* عبدالبديع، لطفي
- ٢٣- الإسلام في أسبانيا (القاهرة، مكتبة النهضة المصرية، ١٩٥٨م).
* حسين، كريم عجيل
- ٢٤- الحياة العلمية في مدينة بلنسية (بيروت، مؤسسة الرسالة، ساعدت جامعة بغداد على طبعه، ١٩٧٥م).
* الدوري، عبدالعزيز
- ٢٥- بحث في نشأة علم التاريخ عند العرب (بيروت، المطبعة الكاثوليكية، د. ت).
* الرفاعي، أنور
- ٢٦- قصة الحضارة في الوطن العربي الكبير منذ فجر التاريخ حتى العصور الحديثة (دمشق، ١٩٧٣م).
* سالم، السيدعبدالعزيز
- ٢٧- قرطبة حاضرة الخلافة الإسلامية (بيروت، ١٩٧١م).
* فكري، أحمد
- ٢٨- قرطبة في العصر الإسلامي (الإسكندرية، ١٩٧٣م).
* لوبون، غوستاف
- ٢٩- حضارة العرب، ترجمة - عادل زعتر، ط٤ (القاهرة، مطبعة البابي الحلبي، ١٩٦٤م).
* أبو مصطفى، كمال السيد
- ٤٠- دراسات أندلسية في التاريخ والحضارة (الإسكندرية، مركز الإسكندرية للكتاب، ١٩٩٦م).

ثالثاً: الرسائل الجامعية:

* البارودي, هديل يوسف

٤١- مدينة مرسية ودورها في التاريخ السياسي والحضاري ٢١٣-٢١٢هـ/٨٢٨-١٢٦٣م,

اطروحة دكتوراه غير منشورة, كلية التربية, جامعة الموصل, ٢٠٠١م.

رابعاً: الدوريات:

*الزناتي, انور محمود

٤٢- العلم والتعليم في الاندلس, بحث منشور في مسابقة النور للأبداع في مجال البحوث والدراسات(قطر, مؤسسة النور للثقافة والاعلام

.(٢٠٠٨م).

الملخص

يتناول البحث دراسة إسهامات أفراد من البيت الأموي من المغمورين في الحركة العلمية والأدبية والفنية في الأندلس في عصر الدولة الأموية، من الذين لم يشاركوا في الحياة السياسية، لكنهم تركوا أثراً وإرثاً علمياً طيباً، تدل على مواكبتهم للحياة العلمية والأدبية بل حتى المشاركة فيها، وخير دليل على ذلك إشارة الكتب التاريخية لإنجازاتهم المتنوعة وفي كافة المجالات من العلوم الدينية والأدب والشعر وعلم اللغة والنحو والتاريخ، وغيرها من العلوم، وبذلك يكونوا قد ساهموا في بناء الصرح العلمي الكبير في الأندلس.

Abstract

The research paper studies the contributions of inglorious individuals from the Umayyad House in the scientific, literary, and artistic movement in Andalusia, in the age of Umayyad country, those who did not participate in the political life but, left a good scientific impact and legacy that denotes not only their keeping up with scientific and literary life but, also participating in it. And the best evidence for that is the hints that has been done by historical books to their multifold achievements in different fields of life like religious science, literature, linguistics, syntax, history, and other sciences and by that they would have contributed in building the great scientific edifice in Andalusia.

الإنسان بين الجبر والاختيار دراسة كلامية وفلسفية

د. محمد عبدالباقي ابراهيم

أ.م.د. حسن حسين صديق

المقدمة

إن الحديث في موضوع كهذا يعد من الموضوعات الشيقة والصعبة في أن واحد، فهي شيقة لأنها تعطي نشوة للعقل في سفره في عالم يختلف عن عالم المادي، ليس هناك من عواقب مادية يضع امام العقل حواجز و عواقب، في حين يكون صعبا للعقول البطيئة الفهم ان يهضم جوهر المسألة لأنها تتعارض مع مبادئها القطعية كونها تابعة لمذهب او مدرسة او اتجاه. من هنا دخلنا في دراسة هذه المشكلة وقد حررنا انفسنا من تلك القيود المفروضة علينا من قبل المدارس والمذاهب والاتجاهات التي درست هذه المشكلة كي نستطيع ان نصل الى رأي اخر ربما يكون جديدا نوعا ما و ينسجم مع مستجدات عصرنا.

جاءت هذه الدراسة في تمهيد وثلاثة مباحث رئيسة، تناولنا في التمهيد اهمية هذه الدراسة و ضرورتها. في حين تناولنا في المبحث الاول الجذور الاولية لهذه المشكلة قبل ان يظهر المدارس الكلامية والفلسفية عند بعض الشخصيات ذات ميول فلسفية. وتناولنا في المبحث الثاني الانسان بين حرية الارادة والقضاء والقدر متطرفين الى اراء مختلفة حول هذا الموضوع و مستعرضين حجج كل طائفة عن المشكلة. وفي المبحث الثالث تناولنا الحرية الانسانية عند المعتزلة مستعرضين اراءهم ونصوصهم حول الموضوع من وجهة نظر تحليلية و نقدية وعلمية.

منهج الدراسة:

لقد استخدمنا في هذه الدراسة المنهج التحليلي النقدي المقارن. حيث قمنا بعرض النصوص الخاصة بهذه المشكلة ثم حللنا معانيها بين التأييد والنقد و احيانا نلجأ الى مقارنتها مع نصوص اخرى بغية الوصول الى نتيجة منطقية وعلمية.

تمهيد:-

في جميع الأمكنة والأزمنة نجد أن مشكلة الحرية والجبر هي المشكلة الأساسية التي تسربت إلى فكر وفلسفة أكثر أفراد الإنسان ككائن مفكر وعاقل ومكلف في أداء مهمة خاصة به، حيث تدور الأسئلة حول هذا السؤال: هل أن الإنسان حرة الإرادة في الاختيار، أو أنه مسير من قبل الله سبحانه وتعالى في نظر المؤمنين، أو انه مسلوب الحرية من خلال ارتباطه بالعالم المادي في نظر الماديين؟

ضرورة هذه الدراسة نابعة من كونها تطرح المشكلة التي طرحها اسلافنا من فلاسفة ومتكلمين ولاهوتيين من قبل ولكنها تختلف في الصورة المعاصرة تحت منهج التحليل والنقد بغية الوصول الى نتائج متواضعة بعض الشيء عما توصل اليه من سبقنا في هذا المجال، ونحن حاولنا في هذه الدراسة ان نتطرق الى اراء اخرى غير تابعة لفرقة المعتزلة ولاسيما اراء اهل السنة والجماعة حتى تكون الصورة واضحة ويكون المعنى وافيا لشفاء الغليل.

اذن الاهتمام بمسألة الحرية البشرية ضرورية جدا وهي قديمة منذ أن وجد الإنسان وقد تمت الإشارة اليه في الكتب (موسى) والصحف (ابراهيم) المقدسة قبل الكتاب المقدس والقران الكريم- فالإنسان عاقل؛ فلذلك قادر على

الاختيار وهذا يعني غياب القهر (الجبر) ولا يمكن لنا ان نفصل بين ثلاثة حدود وهي : (الحرية – العقل – الاختيار) وان الله سبحانه وتعالى خلق الإنسان على صورة الحرية؛ لأنه مسؤول عن اختيار الطريق في الحياة^(١) وهنا لا يمكن لنا ان ننكر حقيقة القول بحرية الإنسان في الاختيار بعد ان انعمه الله عليه سبحانه وتعالى وفضله على الآخرين بالعقل وهناك آيات قرآنية كثيرة تؤكد لنا هذه الحقيقة كما في قوله تعالى: { إِنَّا هَدَيْنَا السَّبِيلَ إِنَّمَا شَاكِرًا وَإِمَّا كَفُورًا } ﴿الإنسان:٣﴾ وفي قوله تعالى : { وَهَدَيْنَاهَا النَّجْدَيْنِ } ﴿البلد : ١٠﴾ ، فكلمة السبيل والنجدين تشيران الى أن المقصود منهما هو الطريق و قد انعم الله على الإنسان بحرية الاختيار بين الطريقين (طريق الخير و طريق الشر) ولاسيما بعد ارسال الرسل بالحق ليبين للناس حقيقة الدين وحقيقة الطرق المؤدية الى النجاة الى الهلاك، وفي هذا يقول الشيخ محمد عبده : « كل انسان سليم العقل والحواس يشهد بأنه موجود ولا يحتاج في ذلك الى دليل يهديه ولا معلم يرشده كذلك يشهد انه مدرك لأعماله الاختيارية يزن نتائجها بعقله ويقدرها بإرادته ثم يصدرها بقدرته ما فيه، ويعد انكار شيء من ذلك مساويا لإنكار وجوده في مجافاته لبداهة العقل »^(٢) . ومن تحليلنا لهذا النص نجد ان الشيخ محمد عبده يؤكد على حرية الإنسان في الاختيار وادراته وقدرته على التنفيذ(تصدير الافعال) لأنه حاصل على صفة الوجود وبالفعل سوف يكون مسؤولا بقدر ما يصدر منه من افعال. وقد قارن كل ذلك بوجود العقل كالة او اداة يستعين به الانسان ليميز بين ماهو صحيح وماهو ليس بصحيح. إذن المسألة يتعلق باللفظ الالهي عندما منح الانسان ملكة العقل من دون الكائنات الاخرى وهذا دليل قاطع لوجود الارادة الحرة عند الانسان إذا ما تعامل مع الاحداث تعاملًا عقلانيا.

المبحث الأول

الجذور الأولية لفكرة حرية الإنسان

تعد قضية الحرية والاختيار من اهم القضايا التي اتسم به تاريخ الفكر الفلسفي والكلامي في العصور الوسطى خصوصا بعد انتشار الدين الاسلامي والتقاءه بالأديان والفلسفات الاخرى ولاسيما الدين اليهودي والمسيحي والفلسفة اليونانية، مما شغلت بال كثير من مفكري ومتكلمي الاسلام حيث تناولها كثير من الفرق والمذاهب الاسلامية بدءا بمدرسة الراي لابي حنيفة النعمان وفرقة المعتزلة وبعض الشخصيات الاخرى من امثال جعد بن درهم، وجهم بن صفوان وغيلان الدمشقي بغية الوصول الى ايجاد حلول مناسبة تتماشى مع الظروف السياسية والاجتماعية في ذلك الوقت بين القائل بحرية الإرادة عند الإنسان وبين القائل بحرية الافعال الإنسانية. وفي الحقيقة نجد ان البحث في هذه المسألة هو في الواقع نوع من الجدل العقيم اذا ما اخذنا بنظر الاعتبار حقيقة ايماننا بالقدر خيره وشره من عند الله ومن ثم نفهم ما المقصود بمعنى القضاء والقدر في العقيدة الاسلامية السمحاء؟ والانقع في خضم من الجدل العقيم لا نخرج منها بثمرة مفيدة. وربما يكون قد توصلنا الى الدواء الشافي والكافي لغيلنا من صميم العقيدة الاسلامية القائمة في جوهرها على الاتصال الروحي والعقلي والجسدي للإنسان بربه في العبادات والمعاملات، والكل يعلم ان طرح الاسئلة الخاصة بهذا الموضوع لم تكن موجودة في زمن الرسول صلى الله عليه وسلم الا بعد وفاته لأنه هو مصدر التشريع والأجوبة، إذن فما هو اللغز الذي يكمن من وراء اثاره هذه المشكلة ؟

(١) ينظر: انين جلسون، روح الفلسفة في العصر الوسيط، ترجمة: أمام عبد الفتاح أمام، ط٢، القاهرة، ١٩٧٤، ص ٢٨٣.

(٢) ينظر: محمد عبده، رسالة التوحيد، دار احياء العلوم، بيروت، ط٣، ١٩٧٩، ص٧٤.

اغلب المصادر ان لم يكن جميعها تؤكد ان مشكلة الحرية والقدر في حقيقتها سياسية اكثر من ان يكون دينية ونشأت اول الامر في البصرة الذي كانت ثغر الدولة الاسلامية وموفا الاجناس الذين يأتون اليها من كل صوب وكان بنو امية يغدقون على رجالهم اموالا طائلة ولذلك عاشوا عيشة الترف و المجون لذلك وتحللوا من كثير من التكاليف الدينية، وشاعت بينهم فكرة القدر الالهي التي لا مرد لها، وما دامت إرادة الله هي النافذة فليسلم الإنسان نفسه لمشيئة الله طالما ان القدر لا محيص عنه^(١)، كما هو واضح وصريح ان مشكلة الحرية والقدر نابعة من صميم الحضارة الاسلامية لأسباب داخلية تتعلق بالتطور الديني والسياسي للإسلام في تلك الفترة من تاريخه، والان نستعرض بعض المواقف في صور قصيرة لهذه المشكلة لدى بعض الفرق الاسلامية في ذلك الوقت.

من الفرق القائلة بأن الإنسان في اعماله خالق وصانع لأفعاله مثل (القدرية)، والقائل بأن الإنسان في اعماله مجبر لا حرية له بل هي (افعاله) مخلوقة له من الله سبحانه وتعالى مثل (الجبرية)، وإن المعتزلة حاولوا ايجاد حل مناسب لهذه المشكلة الكلامية، القائلين بأن الإنسان خالق لأفعاله ومسؤول عنه في نفس الوقت شريطة أن تكون له القدرة والاستطاعة في أداء الفعل، وفي هذا الانثناء ظهرت فرقة الاشاعرة القائلين بأن الافعال الإنسانية مخلوقة من الله ومكتسبة من الإنسان... و حاولنا ان نستعرض موقف المعتزلة بشي من التفصيل من مشكلة الحرية الإنسانية والفعل الإنساني.

الا ان مسألة حرية الإنسان وجدت في زمن الإمام علي رضي الله عنه عندما سأله شيخ عن القضاء والقدر فأجابه الإمام في تفسيره للقضاء والقدر: « ان الله امر عباده تخييرا ونهاهم تحذيرا، وكلف يسيرا واعطى على القليل كثيرا ولم يصنع حكما»، واجاب الإمام أيضا مؤكدا بأن الإنسان له الحرية في عمله قائلا: « ولعلك تظن قضاء واحبا وقدرا حتما، ولو كان ذلك، لبطل الثواب والعقاب وسقط الوعد والوعيد، ولما كانت تأتي لائمة لمذنب ولا محمدا لمحسن»^(٤).

ومن هنا تظهر بوضوح حرية الإنسان في أداء الاعمال الخيرة الذي أمر الله بها؛ لان الله لا يأمر بالشر لأنه ليس شريرا، بل يحب الخير لعباده فمن يعمل خيرا فيجازي الله على خيره ، اما فيما يتعلق بالنواهي فهو خاصة بالأعمال الشريرة التي نهى الله عنها لأنه لا يريد لعباده الشر فيجازيه بالعقاب لذا نجده يحذر عباده بأن يبتعدوا عن الاعمال المشينة بالخلق، فمن يعمل بعد ذلك سوف يتحمل مسؤوليات عمله فاذا كان خيرا يجازى بالثواب وان كان شرا يجازى بالعقاب كمن يقول لشخص: لا تذهب من هذا الطريق لان هناك حفرة عميقة سوف تتعثر فاذا ما ذهب هذا الشخص في ذلك الطريق لا يتحمل القائل ذنبه اذا وقع الشخص في الحفرة، بل هو يتحمل نتيجة عمله.

فبعدهما سمع الشيخ الجواب من الإمام أنشد بحقه ابيات شعرية يصف فيها الإمام قائلا:

انت الإمام الذي نرجو بطاعته يوم النشور من الرحمن رضوانا
اوضحت من ديننا ما كان ملتبسا جزاك ربك بالإحسان احسانا.^(٥)

والذي ينبغي لنا ان نشير الى رأيه من علماء اهل السنة والجماعة هو ابن القيم الجوزية حيث يقول : « ان رحمة الله تمنعه من اهمال عباده، وعدم تعريفهم ما ينالون به غاية كمالهم ، وان الله في يوم الدين يدين عباده بأعمالهم ، فيثيبهم على الخيرات، ويعاقبهم على المعاصي والسيئات . وما كان الله ليعذب احدا قبل اقامة الحجة

(١) ينظر: احمد خواجه، الله والإنسان في الفكر العربي والاسلامي، بيروت، ط١، ١٩٨٢، ص٨٥.

(٢) ينظر: عبد الستار الراوي، ثورة العقل، دراسة في فكر معتزلة بغداد، دار الرشيد للنشر، ١٩٨٢، ص٣٢.

(٣) ينظر: عرفان عبد الحميد، دراسات في الفرق والعقائد الاسلامية، مطبعة الارشاد- بغداد، ط١٩٦٧، ص٢٥٤-٢٥٥.

عليه، والحجة انما قامت برسله وكتبه ، وبهم استحق الثواب والعقاب ^(١) . ومن هنا نرى بوضوح ان معاصي الإنسان هو فاعله على الحقيقة واعماله الخيرة ناتجة عنه ايضا وهو يتحمل جزاء عمله من الثواب والعقاب ولاسيما بعد ان اتسعت مداركه ووافقت في معرفة خالقه ومبادئ دينه من الطريق الذي يسلكها في الدنيا.

يقول علي سامي النشار في كتابه (نشأة الفكر الفلسفي في الاسلام) عن تكلم في مذهب الإرادة الحرة عند الإنسان: « كان معبد بن خالد الجهني وهو من تلامذة أبي ذر الغفاري انتقل ومعه عطا بن يسار الى البصرة قاصدا مجلس الحسن البصري قائلًا: " يا ابا سعيد : هؤلاء الملوك ويقصد بهم (ملوك بني امية) يسفكون دماء المسلمين ويأخذون اموالهم- ويقولون، انما تجري اعمالنا على قدر الله، فأجابهم الحسن البصري بقوله: (كذب اعداء الله) ، و من خلال لقاء معبد بالحسن البصري نرى حقيقة دعوة معبد في انكاره على ملوك بني امية مظلالمهم باسم العدل الالهي؛ لان الله سبحانه وتعالى كما ذكرنا في اعلاه انه لا يأمر بالظلم، وإنما الظلم من الفعل الإنساني النابع من صميم حريته في القيام بالفعل، وظل (معبد) يناهض ملوك بني امية بالخروج عليهم حتى اودع في سجن الحجاج مقيدا فلما رآه الحجاج قال له : " يا معبد كيف ترى قسم الله لك ؟ فقال: يا حجاج ، خل بيني وبين قسم الله ، فان لم يكن لي قسم الا هذا رضيت به، فقال له : يا معبد اليس قيديك بقضاء الله ؟ فقال: يا حجاج ما رأيت احدا قيديني غيرك فاطلق يدي. فان ادخله قضاء الله رضيت به» ^(٧) ، ومن خلال تحليلنا للنص الاول الذي عرضه (د. سامي النشار) نفهم ان اول القائلين بمذهب الحرية او المدافعين عن فكرة حرية الإرادة الإنسانية هو الأمام (الحسن البصري) ، ويشير الى هذا ايضا (د. احمد خواجه) في كتابه (الله والإنسان في الفكر العربي والاسلامي) حين بعث (الحسن البصري) رسالة كتبها الى (عبد الملك بن مروان) يؤكد فيها ان الله لم يخلق الناس للأمر ثم يعول بينه وبينهم ، لأنه تعالى ليس بظلام للعبيد « في هذه الرسالة يظهر بوضوح موقف (الحسن البصري) الا ان (الشهرستاني) ينفي ان يكون هذه الرسالة المبعوثة الى (عبد الملك بن مروان) من الإمام (الحسن البصري) لأنه كان من السلف الصالح الذي لم يخالفهم في ان القدر خيره وشره من الله تعالى بل نسب الرسالة الى واصل بن عطاء مؤسس فرقة المعتزلة ^(٨) ، ومن المدافعين ايضا عن مذهب الحرية الإنسانية (غيلان الدمشقي) القائل: ان الله ليس مصدر الشرور في هذا العالم ويبين موقفه هذا من خلال رسالة بعثه الى الخليفة الأموي (عمر بن عبد العزيز) يدعوه الى الايمان بالمذهب القدري حيث يقول : « طفأ امر السنة وظهرت البدعة. أخيف العالم فلا يتكلم، ولا يعطى الجاهل فيسأل، وربما نجت الامة بالأمام ، فانظر أي الإمامين أنت ... هل وجدت رحيمًا يكلف العباد فوق الطاقة ، او يعذبهم على الطاعة ، ام هل وجدت عادلا يحمل الناس على الظلم والتظالم. وهل وجدت صادقًا يحمل الناس على الكذب او التكاذب بينهم ، كفى بيان هذا بيانا او بالعمى عنه عمى » ^(٩) ويعده (طاش كبرى زاده) من ائمة المعتزلة ويجعله من مدرسة الحسن البصري واصحابه ^(١٠) ، هذا فيما يتعلق بأصحاب مذهب الحرية والقائلين بأن الإنسان العاقل العارف والمدرك لحقيقة الموضوعات يكون حرا وذا إرادة ومختارة في افعاله ومسؤولا في النهاية عن مصيره في يوم الدين. الا اننا نجد من جهة اخرى من يقول بأن الإنسان مجبر ومسير في افعاله وهؤلاء هم من

(١) ينظر: ابن القيم الجوزية، تهذيب مدارج السالكين، اعداد: عماد زكي البارودي، المكتبة التوفيقية، مصر، بدون تاريخ، ص ١١ - ١٢ .

(٧) ينظر: احمد خواجه، الله والإنسان.....، المصدر السابق، ص ٨٧.

(٨) ينظر: الشهرستاني، الملل والنحل، تحقيق: ابو محمد بن فريد، المكتبة التوفيقية، مصر، بدون تاريخ، ج١، ص ٤٧.

(٩) ينظر: القاضي عبد الجبار، طبقات المعتزلة، ص ٢٣٠ - ٢٣١، نقلا عن احمد خواجه، المصدر السابق، ص ١٣٢.

(١٠) ينظر: علي سامي النشار، نشأة الفكر الفلسفي في الاسلام، دار المعارف بمصر، ط٧، ١٩٧٧، ج١، ص ٢٣١.

اصحاب مذهب الجبرية في الفكر الاسلامي، أي ان الإنسان ليس حراً بل ان جميع افعاله مقدر من الله وهو لا حول ولا قوة له أمام هذه القدرة الالهية المطلقة في الكون، واصحاب مذهب الجبرية يرون ان إرادة الإنسان العاقل عاجزة عن توجيه مجرى الحوادث، وان كل ما يحدث للإنسان قد قدر عليه ازلاً، فهو مسير ولا مخير^(١١)، ويسمون ايضاً بالجهمية نسبة الى (جهم بن صفوان) القائل : " ان الله لم يخلق شيئاً بسبب ولا جعل في الاسباب قوى وطبائع تؤثر، فليس في النار قوة الاحراق ولا في السم قوة الاهلاك، بل ان الله سبحانه يحدث هذه الاثار عند ملاقاته هذه الاجسام لا بها . ولا الطاعات والتوحيد سبباً لدخول الجنة والنجاة من النار، ولا الشرك والكفر والمعاصي سبباً لدخول النار، بل يدخل هؤلاء الجنة بمحض مشيئته من غير سبب ولا حكمة اصلاً، ويدخل هؤلاء النار بمحض مشيئته من غير سبب ولا حكمة^(١٢)، ومنهم من يرى ايضاً ان في سبق العلم والحكم بالقدر استحالة التغير في المصير فيقولون ان سبق العلم والحكم بالسعادة والشقاوة لا يتغير البتة، فسواء علينا الفعل والترك فان سبق العلم والحكم بالشقاوة فنحن اشقياء، عملنا او لم نعمل، وان سبق العلم والحكم بالسعادة فنحن سعداء عملنا او لم نعمل^(١٣)، ونفهم من خلال تحليلنا لأقوال الجبريين ان الناس جميعاً قد قضى عليهم امرهم في كتاب عند خالق مقتدر فلا مبدل لحكمه وعلمه فمن كتب عليه الشقاء فهو شقي عمل أم لم يعمل. وكذا هي الحال بالنسبة للسعيد الا اننا نجد في جوهر العقيدة الاسلامية السمحاء خطاباً يخالف بكل صراحة ووضوح موقف هؤلاء الجبريين ومن لف حولهم من المفكرين بل يكون موقفهم هذا موقفاً هزليلاً لا يقاوم نسيم الهواء في يوم مشمس من ايام الربيع، فمثلاً نجد في شرح معنى احد اسماء الله الحسنى (الرحمن) : انه المزيح للعلل، وذلك لما اراد الله من الجن والانس ان يعبدوه فهو يعني : لما اراد ان يأمر من شاء منهم بعبادته - عرفهم وجوه العبادات وبين لهم حدودها وشروطها وخلق لهم مدارك ومشاعر وقوى وجوارح فخاطبهم وكلفهم وبشرهم وانذرهم وامهلهم وحملهم دون ما تتسع له بينة فصارت العلل مزاحة وحجج العصاة والمقصرين متقطعة، اما في شرح معنى (الرحيم) : يقال : انه المثيب على العمل فلا يضيع للعامل عملاً ولا يهدر للساعي سعياً^(١٤)، ولكي نكون على بينة اكثر من موقفنا ضد من يقول ان الله قد حدد مصير كل انسان دون ان يتغير، فهذه المسألة تعد من المسائل الغيبية الذي لا طاقة للعقل الإنساني ان يسبح في عمقها بسبب قدرتها المحدودة لأننا لا نعلم شيئاً عن العلم الالهي والحكمة الالهية في مخلوقاته وإنما علينا ان نعمل ونتوب ونستغفر الله يومياً على ما يتبادر منا من افعال حتى نكون من الفائزين بمغفرته^(١٥)، وهناك احاديث كثيرة تؤكد لنا ما نقوله فهذا هو قول الرسول محمد صلى الله عليه و سلم: « ان الله عز وجل يقول : يا ابن ادم كلكم مذنب الا من عافيته ، فاستغفر وني اغفر لكم ، ومن علم اني ذو قدرة على المغفرة فاستغفرني غفرت له بقدرتي ولا ابالي ، وكلكم ضال الا من هديته فاسألوني الهدى اهدكم ...»^(١٦) وفي حديث اخر نجد ان الرسول صلى الله عليه و سلم يقول: « قال الله عز وجل : من علم منكم اني ذو قدرة على مغفرة الذنوب غفرت

(١١) ينظر: جميل صليبا، المعجم الفلسفي، بالألفاظ العربية والفرنسية والإنكليزية واللاتينية، ج١، ط١، منشورات ذو القربى، قم، ص ٢٨٨.

(١٢) ينظر: ابن القيم، مدارج السالكين، المصدر السابق، ص ٦٢٠ - ٦٢١.

(١٣) ينظر: المصدر نفسه، ص ٦٢١.

(١٤) ينظر: - عادل بن سعد وعمرو بن محروس، موسوعة الاسماء والصفات، مجموعة من أئمة الاعلام، دار الكتب العلمية، لبنان، ط١، ٢٠٠٦، ج١، ص ٩٢.

(١٥) ينظر: المصدر نفسه، ص ٤٨٢.

(١٦) ينظر: جمال محمد علي الشقيري، الأحاديث القدسية، مكتبة دار الثقافة للنشر والتوزيع، عمان - الأردن، ج١، ص ٢٦٦.

له ولا ابالي ما لم يشرك بي شيئاً^(٧٧)، في هذه الاحاديث والشروحات السابقة لمعاني (الرحمن والرحيم) نجد الصورة واضحة للعيان ولاسيما أن خطاب الله عز وجل كان الى بني ادم كافة ولم يكن الى المؤمنين او المسلمين بل اختار بني ادم وهذا دليل كاف على لطفه ورحمته لنا اجمعين فكل من دعا ربه سواء كان ابيضا او اسودا مؤمنا او عاصيا بالمغفرة غفر له وهداه، ويكون قوله تعالى على لسان رسوله اهم من كل ما ذكر (غفرت له ولا ابالي ما لم يشرك بي شيئاً) أي ان عدم الشرك بالله هو اساس الايمان والعقيدة في الاسلام فمن لم يشرك بالله يغفر له ذنوبه وهذا هو معنى (القضاء) أي ان يقضي كيفما يشاء في حق الناس يوم القيامة ولكن الاساس في كل هذا هو عدم الشرك وهذا يخالف ما يقولونه من ان التوحيد ليس سببا لدخول الجنة والنجاة من النار.

اذن لا يمكن لإنسان واع مدرك فاهم حساس عاقل ان ينكر ان قدرة الله فوق قدرتنا ولها وحدها السلطان الأعلى في اتمام مراد العبد بإزالة الموانع او تهيئة الاسباب المتممة مما لا يعلمه ولا يدخل تحت إرادته، والإنسان يكسب بإرادته وقدرته ما هو وسيلة اما لسعادته او شقاوته حتى يختلف عن بقية الحيوانات لأنه فضله الله بالفكر والعقل، أي ان يكون مفكرا مختارا لما يريد ويعمله على مقتضى فكره وعلمه. ولو سلب شيء منها لكان اما ملكا او حيوانا، فهبة الوجود للإنسان لا شيء فيها من القهر على العمل، وإن علم الله محيط بما يقع من الإنسان بإرادته وإن عمل الخير الذي يصدر في وقت كذا وهو خير يثاب عليه وان عمل الشر فيعاقب عليه عقاب الشر، والاعمال في جميع الاحوال حاصلة عن الكسب والاختيار^(٧٨)، ومن هنا نجد أن القدرة تعني العلم، أي أن الله قدر الاشياء بعلمه المسبق الأزلي وبهذا فهو عالم في كل لحظة مما يفعل الإنسان سواء كان خيرا ام شرا، ولا يخفى على الله شيء في هذا الكون بل كل ما يحدث من الحوادث صغيرا كان أم كبيرا فهو في علم الله موجود، ولكن هذا العلم لا يعني أن ما يحدث من أحداث هو من الله مباشرة بل هو يعلم بحدوثه والعلم بحدوث الشيء يختلف عن سبب الحدوث .

المبحث الثاني

الإنسان بين حرية الإرادة والقضاء والقدر

لا يمكن لنا ان ننكر الحقيقة التاريخية التي تقول ان حرية الإنسان في الاختيار قديمة بقدم الإنسان ذاته، فأول ما وجد الإنسان نفسه وهو في محيط مليء بالظواهر والحوادث كان عليه ان يفسر ويحلل ويفكر بما يجري حوله ويختار من بين تفسيراته الاحسن والافضل منها بما فيه منفعة الإنسانية فبدأ من هذه اللحظة عد الإنسان صاحب حريته في الاختيار بما يقرره عقله وهو مسؤول عن اختياره.

الا اننا نواجه مشكلة قد اثارها متكلمو الاسلام وفلاسفتها وهذه المشكلة تتعلق بمسألة (القضاء والقدر) وموقف الإنسان منها، فهذه المسألة لم تقتصر فقط على الفكر الاسلامي وإنما تعرض لها كل الاديان ، وقد واجهها العقل المسيحي (الاوروبي) بطريقة حاسمة يلخصها لنا (مونتجمري وات) * على النحو الاتي: « استطاعة الله سبحانه، واستطاعة الإنسان تبوأن كحقيقتين متعارضتين او متواجهتين او حتى متكاملتين ولا يمكن للإنسان في هذه المرحلة من تطوره الفكري ان يوفق بينهما ، لكن لابد ان يعتقد في صحتهما أي لابد ان يؤمن بأن الله على كل

(٧٧) ينظر: أبو بكر بن أبي شيبة، المصنف في الأحاديث والآثار، (المتوفى: ٢٣٥هـ)، تحقيق: كمال يوسف الحوت، مكتبة الرشد - الرياض، الطبعة: الأولى، ٥٤٠٩، ج٦، ص٧٢.

(٧٨) ينظر: محمد عبده، رسالة التوحيد، المصدر السابق، ص ٧٦ - ٧٧.

شيء قدير، وان يؤمن ايضا بأن الإنسان مسؤول عن تصرفاته^(١٩)، ومن هنا نجد ان على الإنسان ان يعتقد بالمقدمة المنطقية الواردة في هذه الآية (ان الله على كل شيء قدير) ولا يشك فيه قيد انملة ونحن نعلم ان من اركان الايمان ان يؤمن الإنسان بالقدر خيره وشره ، ولكن المهم ان نعرف ماهية القدر، فماهي معنى القدر ؟ صحيح لا يمكن لنا ان ننكر ان الله فعال لما يريد ولا يسأل عما يفعل، لان الله سبحانه وتعالى مالك الملك، يتصرف فيه بمقتضى حكمته ومشيتته، وكل تصرف منه انما يجري وفق مشيئته التي اودعها في الكون وقوانينه المضطربة في الوجود كما في قوله تعالى : { وَكُلُّ شَيْءٍ عِنْدَهُ بِمِقْدَارٍ } ﴿الرعد : ٨﴾، وهو سبحانه لا يجب عليه شيء، ولا يتصرف من اجل احد .^(٢٠) . وهناك آيات قرآنية كثيرة تتحدث عن القدر كما في قوله تعالى : { وَإِنْ مِنْ شَيْءٍ إِلَّا عِنْدَنَا خَزَائِنُهُ وَمَا نُنزِلُهُ إِلَّا بِقَدَرٍ مَعْلُومٍ } ﴿الحجر : ٢١﴾، وقوله تعالى { إِنَّا كُلَّ شَيْءٍ خَلَقْنَاهُ بِقَدَرٍ } ﴿القمر : ٤٩﴾، والمقصود من معنى القدر الوارد في هذه الآيات بحسب ظاهر النص الصريح هو التأكيد على وجود النظام المحكم الذي اودعه الله لهذا الوجود والقوانين العامة والسنن التي ربط الله بها الاسباب بمسبباتها.

وقد عرف لنا الامام النووي معنى القدر في قوله : « ان الله تبارك وتعالى قدر الاشياء في القدم ، وعلم سبحانه انها تقع في اوقات معلومة عنده، سبحانه وتعالى- وعلى صفات مخصوصة فهي تقع حسب ما قدرها »^(٢١)، الا اننا نجد في ايماننا هذا مفهوما مغايرا لعنى القضاء والقدر لدى اكثر الناس بمن فيهم الطبقة المثقفة على اساس الجبر، أي كل ما يصدر من الإنسان من افعال ينسبونه الى قدر من عند الله، قدر مكتوب منذ الازل فلا يغير من شيء الى الابد، ولكي نزيل هذا اللبس في الفهم لابد لنا من ان نورد الادلة الدامغة والقاطعة نقطع به دابر الذين يقولون ان افعالنا من عند الله. وهناك كثير من الروايات والاحاديث بهذا الخصوص ولاسيما روايات مؤكدة من الجيل الاول لعصر النبي، منها قول الخليفة عمر بن الخطاب رضي الله عنه في حق شخص قد سرق وادعى ان سرقة كانت بقضاء الله ، فقال له عمر لم سرقت؟ فقال السارق: قضى الله عليه فأمر به، فقطعت يده وضربه اسواط، فقيل له في ذلك فقال: القطع للسرقة والجلد لما كذب على الله، وفي هذا تصريح من عمر بنفي الجبر، وايضا في قول الذين حاصروا (عثمان بن عفان) رضي الله عنه حين رموه : الله يرميك، قال: كذبتم لو رماني الله ما اخطأني، وهذا ايضا يقتضي انكار الجبر، ايضا نجد في قول (عبدالله بن عمر) رضي الله عنه حين قال له بعض الناس: يا ابا عبد الرحمن ان اقواما يزنون ويشربون الخمر ويسرقون ويقتلون النفس ويقولون: كان في علم الله ولم نجد بدا منه، فغضب ثم قال: سبحان الله العظيم قد كان ذلك في علمه انهم يفعلونها ولم يحملهم علم الله على فعلها. ويقول ايضا: حدثني ابي انه سمع رسول الله صلى الله عليه و سلم يقول: «مثل علم الله فيكم كممثل السماء التي اظلتكم والارض التي افلتكم فكما لا تستطيعون الخروج من السماء والارض كذلك لا تستطيعون الخروج من علم الله وكما لا تحملكم السماء والارض على الذنوب كذلك لا يحملكم علم الله عليها»، ثم قال (ابن عمر) لعبد يعمل المعصية ثم يقر بذنبه على نفسه احب الي من عبد يصوم النهار ويقوم الليل ويقول ان الله تعالى يفعل

• وليام مونتغمري واط (١٤ مارس ١٩٠٩ - ٢٤ أكتوبر ٢٠٠٦) كان مستشرفا بريطانيا عمل أستاذًا للغة العربية و الدراسات الإسلامية والتاريخ الإسلامي بجامعة إدنبرة في أدنبرة، إسكتلندا .ومن أشهر كتبه كتاب محمد في مكة ١٩٥٣ وكتاب محمد في المدينة ١٩٥٦.

(١٩) ينظر: محمد ابراهيم الفيومي، المعتزلة تكوين.....ص ٤٣٩.

(٢٠) ينظر: السيد سابق، العقائد الإسلامية، دار الفكر، بيروت، ط١٩٨٣، ص ٩٢.

(٢١) ينظر: المصدر نفسه، ص ٩٥.

الخطيئة فيه.^(٢٢) فهذا ان دل على شيء فانه يدل على حرية الإنسان في عمله، وبهذه الصورة تتبين لنا حرية الإنسان في افعاله أمام قضاء الله وقدره اذا ما ترجمنا معنى القدر بالعلم الالهي، لذا وجب علينا ان نؤمن بالقدر الذي ليس فيه معنى الاجبار ، حيث نجد ان الخطابى يقول : « قد يحسب كثير من الناس ان معنى القضاء والقدر اجبار الله سبحانه وتعالى العبد على ما قدره وقضاه... وليس الامر كما يتوهمون، وإنما معناه الاخبار عن تقديم علم الله سبحانه بما يكون من اكتسابات العبد، وصدورها عن تقدير منه تعالى، وخلقها لها. خيرها وشرها . والقدر اسم لما صدر مقدرًا عن فعل القادر ». وعلم الله سبحانه بما سيقع، ووقوعه حسب هذا العلم لا تأثير له في إرادة العبد، فان العلم صفة انكشاف لا صفة تأثير، فمثلا علم الإنسان بأن ابنه ذكي مقبل على دروسه ومستوعب لها حفظا وفهما ليس له تأثير في نجاحه^(٢٣) ، ونحن نعلم ان الله سبحانه وتعالى طيب لا يجب الا الفعل الحسن والخير من العبد ولا يأمرهم على الفعل القبيح لأنه يتعارض مع عدله وحكمته ولطفه ولأنه جميل يحب الجمال فكيف نقول ان الله يأمر عباده بما لا يحبه هو^(٢٤) ، ودليلنا في هذا هو حديث ابي هريرة عن الرسول صلى الله عليه وسلم « يا ايها الناس، ان الله طيب لا يقبل الا طيبا ، وان الله امر المؤمنين بما امر به المرسلين»^(٢٥) ومعنى هذا الحديث هو ان الله لا يقبل من احد الا الفعل الطيب والحسن والخير من عباده وان الله لا يحب الشر من عباده ولاسيما بعد ان بين لهم الصراط المستقيم في الحياة عن طريق رسله فلا نجد بعد هذا عنذرا من احد بأنه مجبر في افعاله في حال بيان العلم للمتعلم وارشاده الى المصادر ومنايع العلم فان رسب فانه منه او من الشيطان وهذا هو اختيار ما كان يريد وكذا الحال بالنسبة لأوامر الله عندما يأمر الناس بعبادته لا يضع منك مجبرا مسلوب الإرادة لأنه فضلك على باقي مخلوقاته بالعقل المدرك للحسن والقبح من الافعال، وبين العلامة ابن القيم الجوزية في محاولة منه لتوضيح معنى القدر بقوله : « اذا عرفت معنى هذه الآية { وما كان الله ليضل قوماً بعد إذ هداهم حتى يبين لهم ما يتقون إن الله بكل شيء عليم } ﴿التوبة : ١١٥﴾ عرفت سر القدر وزالت عنك شكوك كثيرة وعلمت حكمة الله في اضلال من يضلّه من عباده، وهناك آيات كثيرة يصرح بهذا كقوله تعالى { فلما زأغوا أزاغ الله قلوبهم والله لا يهدي القوم الفاسقين } ﴿الصف : ٥﴾ : فهذا الاضلال عقوبة منه لهم حين بين لهم فلم يقبلوا ما بينه لهم ولم يعملوا به^(٢٦) ، وكذلك نجد في قول عمر بن الخطاب لعبيدة بن الجراح عندما اقترب من ابواب مصر وسمع بأن فيها مرض الطاعون قرر عدم دخوله الى مصر فقال له ابو عبيدة أ تفرّ من قدر الله ؟ اجابه عمر (أفرّ من قدر الله الى قدر الله)^(٢٧) أي بأن هذا قدر وذاك قدر، اذن الحكمة من ايماننا بالقدر اذا ما ترجمناه الى نظم وسنن وقوانين موجودة في الكون والطبيعة فهي علة هذه السنن وادراك قوانينها والعمل وفق ما يقتضيها في البناء والتعمير والحفاظ على انفسنا، والايمان بالقدر يرى الإنسان ان كل شيء في الوجود انما يسير وفق حكمة عليا، فاذا أحس الإنسان بالضرر فانه لا يجزع ، واذا صادف التوفيق والنجاح فانه لا يفرح ولا يبطر، واذا رأى الإنسان من الجزع عند الاخفاق

(٢٢) ينظر: احمد بن يحيى بن المرتضى، طبقات المعتزلة ، دار المنتظر، بيروت، ط٢، ١٩٨٨، ص ٨-١٢.

(٢٣) ينظر: السيد سابق، العقائد الاسلامية، المصدر السابق، ص ٩٦.

(٢٤) ينظر: ابن القيم الجوزية، الداء والدواء، تحقيق، هاني الحاج، المكتبة التوفيقية، مصر، ط١، بدون تاريخ، ص ١٠.

(٢٥) ينظر: علاء الدين الهندي، كنز العمال في سنن الأفعال والأفعال، (المتوفى: ٩٧٥هـ) تحقيق: بكرى حياني - صفوة، مؤسسة الرسالة، الطبعة:

الطبعة الخامسة، ١٤٠١هـ/١٩٨١م، ج٢، ص ٨.

(٢٦) ينظر: ابن القيم الجوزية، مدارج السالكين، المصدر السابق، ص ٢٥.

(٢٧) ينظر: المصدر نفسه، ص ٦٢٢.

والفشل، ومن الفرح والبطر عند النجاح- كان انسانا سويا متزنا، بالغا منتهى السمو والرفعة^(٢٨)، وهذا هو معنى قوله تعالى { ما أصاب من مصيبة في الأرض وَاِلا في أنفسكم إِلا في كتاب من قبل أن نبرأها إِنَّ ذلك على الله يسيرٌ } الحديد : ٢٢ ﴿﴾.

ولكن هناك مشكلة اخرى اكثر عمقا تتعلق بموضوعنا الا وهي (السعادة والشقاوة)، فكما هو معلوم للجميع ان الإنسان في طور التكوين داخل الرحم يأتيه ملك مخصوص يكتب له ثلاثة اشياء من بينها هل يكون سعيدا أو شقيا في الدنيا؟ فمن كان سعيدا فيبقى على سعادته دون ان يتبدل ومن كان شقيا يبقى على شقاوته أيضا دون ان يتبدل، وهذا بجد ذاته يتعارض مع ما قلناه الى الان فإما ان يكون كل ما قلناه ليس صحيحا واما ان يكون هناك سوء الفهم لهذه المشكلة. الا اننا نجد في جوهر الاسلام الحل الامثل لهذه المشكلة وهذا ما نراه في آيات قرآنية واقوال الصحابة والعلماء بما ينفي القول بأن سعادة الإنسان وشقاوته في الدنيا غير مرتبطين بالأفعال الإنسانية والمؤثرات الخارجية ، لأن الاسلام منذ البداية قرر ان الإنسان مخلوق مزودا بقوى وملكات واستعدادات، وهذه القوى يمكن ان توجه الى الخير كما يمكن ان توجه الى الشر، فهي ليست خيرا محضا ولا شرا محضا، وان كانت إرادة الخير في البعض اقوى، وارادة الشر في البعض الاخر اقوى، وبينهما فرق لا يعلمه الا الله ، وهناك آية قرآنية تدل على هذا الكلام كما في قوله تعالى: { وَنُفْسٍ وَمَا سَوَّاهَا فَأَلْهَمَهَا فُجُورَهَا وَتَقْوَاهَا } ﴿ الشمس : ٧ - ٨ ﴾، فهذه الآية تدل على أن الإنسان منذ ان خلقه الله قد غرز في داخله ميولا واستعدادات تتأثر بقوى اخرى خارجية متمثلة بالبيئة (السياسية - الاعلامية - التربوية) مع منحه قدرة ادراكية قوية تميز به الخير عن الشر، ومن هنا ترك للإنسان حرية الاختيار بين الطرق في الحياة.

اذن الإنسان حر في افعاله ويكون سعيدا او شقيا حسب افعاله وفي هذا نجد ان (ابي بن مالك) يقول: « السعيد من سعد بعمله والشقي من شقي بعمله »^(٢٩)، فسعادة الإنسان وشقاوته مرهونتان بما يفعله في الدنيا من اعماله خيرا كان ام شرا وهنا نستطيع ان نقول ان الله يعلم بأن هذا الإنسان يكون سعيدا ام شقيا ولكن علمه ليس سببا في سعادتهم ام شقاوتهم .

وهناك آيات اخرى ظاهرها تفيد الجبر كما في قوله تعالى : { وَمَا تَشَاءُونَ إِلا أَنْ يَشَاءَ اللَّهُ إِنَّ اللَّهَ كَانَ عَلِيمًا حَكِيمًا } ﴿ الإنسان : ٣٠ ﴾ ، وقوله تعالى: { وَمَا يَنْذِرُونَ إِلا أَنْ يَشَاءَ اللَّهُ هُوَ أَهْلُ التَّقْوَى وَأَهْلُ الْمَعْرِفَةِ } ﴿ المدثر : ٥٦ ﴾ ، { وَلَوْ شَاءَ رَبُّكَ مَا فَعَلُوهُ } ﴿ الأنعام : ١١٢ ﴾، وقوله تعالى : { وَلَوْ شَاءَ رَبُّكَ مَا فَعَلُوهُ فَذَرْهُمْ وَمَا يَفْتَرُونَ } ﴿ الأنعام : ١١٢ ﴾، وهناك آيات اخرى كثيرة، فدللت هذه الآيات على ان ما يحدث من احداث هي في نطاق المشيئة الالهية، ولكن يجب علينا ان لا نفهم كما هو ظاهر في نصوص هذه الآيات ان الإنسان مسلوب المشيئة والإرادة في العمل، لان الرسول صلى الله عليه وسلم حينما دخل الى بيت علي وجد فاطمة وعليًا فقال لهما الا تصلون ؟ فقال علي يا رسول الله: انما انفسنا بيد الله تعالى فاذا شاء ان يبعثنا بعثنا، فانصرف رسول الله عندما سمع ذلك وهو مدبر يضرب فخذة قائلاً^(٣٠): { وكان الإنسان أكثر شيء جدلاً } ﴿ الكهف : ٥٤ ﴾ اذن هكذا وصلنا الى ما كنا نبتغيه من بحثنا هذا بأن الإنسان حر فيما يفعله وهو المسؤول عن كل ما يصدر عنه.

(٢٨) ينظر: السيد سابق، العقائد الاسلامية، المصدر السابق، ص ٩٧.

(٢٩) ينظر: احمد بن يحيى بن المرتضى، طبقات المعتزلة، المصدر السابق، ص ١٣.

(٣٠) ينظر: موسوعة الاسماء والصفات، المصدر السابق، ص ٤٩٧.

المبحث الثالث

الحرية الإنسانية عند المعتزلة

بعدما بينا الجذور التاريخية لمشكلة الحرية الإنسانية في المبحث الأول نحاول قدر الامكان ان نوضح موقف رجال المعتزلة من نفس المشكلة التي كانت قائمة على الساحة الاسلامية والتي كانت تمثلها فرقتان اسلاميتان هما (القدرية والجبرية)، وهنا نجد موقف المعتزلة بأنهم اتفقوا على ان افعال الإنسان غير مخلوقة من الله. وان من يقول: ان الله سبحانه وتعالى هو خالقها ومحدثها، فقد عظم خطؤه ، وذلك لان هذه الافعال متعلقة بالإنسان، فلا يصح ان تتعلق بالذات الالهية لأنه يستحيل ان يكون فعل واحد مفعولا لفاعلين ومقدورا لقادرين^(٢١)، ومن هنا يظهر للمعتزلة مذهب جديد القائل: بحرية إرادة الإنسان لكي يكون الإنسان مسؤولا عن افعاله ومناطاً للتكليف حتى ينفون صدور أي ظلم عن الله سبحانه وتعالى من خلال قولهم بالعدل الذي هو من اهم صفات الفعل الالهي وربطها بالفعل الإنساني^(٢٢) لذا نجد منذ تلك اللحظة اطلق على المعتزلة لقب (اهل العدل) لأنهم يقولون بأن الله لا يصدر عنه شر، وانه يثيب الإنسان ويعاقبه بحسب عمله^(٢٣)، ومن هنا يظهر بوضوح موقف المعتزلة من الله بأنه ليس بظلام للعبيد بل انه عادل حكيم عليم وان الإنسان لديه القدرة والحرية في صنع افعاله والمباشرة به واتخاذ قراراته، ومن عدل الله وحكمته ان يثيب المحسن ويعاقب المسيء، وان الخير والشر هما نتيجتان من نتائج الفعل الإنساني او ثمرة اعمالهم في الدنيا لان الرجل الذي يتبع هواه وشهوته فهو عبد لشهوته كما يقول (بوذا)، وان الإنسان الذي يملك زمام نفسه ويستطيع العروج بها الى اوج الكمال ليمنحها مركزا مرموقا، او الانخفاض ليهوى ويصبح ليس شيطانا فحسب بل معلما للشيطان وهذا يذكرنا بقول الشاعر:

وكنت امرأ من جند ابليس فارتقى بي الأمر حتى صار ابليس من جندي^(٢٤).

ويورد المعتزلة ادلة سمعية وعقلية لإثبات موقفهم من حرية الإنسان في افعاله، فمن ادلتهم السمعية استنادهم الى آيات قرآنية كثيرة تتعلق بحرية الإنسان مثل: قوله تعالى: { فَمَنْ شَاءَ فَلْيُؤْمِنْ وَمَنْ شَاءَ فَلْيُكْفُرْ } { الكهف : ٢٩ }، وقوله تعالى: { اعْمَلُوا مَا شِئْتُمْ } { فصلت : ٤٠ } هاتان الآيتان تقران بحرية إرادة الإنسان^(٢٥)، كما استند المعتزلة الى آيات اخرى فيها ذم الكفر والمعاصي ومدح الايمان الصالح والعمل الصالح مثل قوله تعالى: { وَمَنْ كَفَرَ بَعْدَ ذَلِكَ فَأُولَئِكَ هُمُ الْفَاسِقُونَ } { النور : ٥٥ }، وآيات اخرى كثيرة تشير الى طلب العفو الذي يتضمن مسؤوليته واعترافه بذنبه كقوله تعالى: { رَبَّنَا فَاعْفُرْ لَنَا ذُنُوبَنَا وَكَفِّرْ عَنَّا سَيِّئَاتِنَا } { آل عمران : ١٩٣ }، فكل هذه الآيات تشير الى مسؤولية الإنسان في اعماله و افعاله، ونجد في الآية الكريمة السابقة حلا جذريا لمسألة الحرية والقضاء والقدر فيما اذا كان الإنسان مجبرا ومسيرا، ما كان ينفعه الدعاء لطلب المغفرة من الله، ولكن مادام الإنسان مأذونا بطلب المغفرة من الله، إذن هو حر فيما يفعله ويتحمل نتائجها وهذه نتيجة منطقية لاشك فيها، وهناك احاديث كثيرة تؤكد ما نقوله، فمثلا في حديث عائشة **▲** قالت: قال رسول الله صلى الله عليه و سلم « لا يغنى

(٢١) ينظر: محمد عمارة، المعتزلة ومشكلة الحرية الإنسانية، المؤسسة العربية للدراسات والنشر، بيروت-لبنان، ط٢، ١٩٨٤، ص٧٦.

(٢٢) ينظر: يحي هويدي، دراسات في علم الكلام والفلسفة الاسلامية، دار النهضة العربية، ١٩٧٢، ص ١١٦.

(٢٣) ينظر: ت. ج. دي بور، تاريخ الفلسفة في الاسلام، ترجمة: محمد ابو ريده، دار النهضة العربية للطباعة والنشر، بيروت، ط٥، ١٩٨١، ص ٧٨.

(٢٤) ينظر: البوذية والهندوسية، كمال جنبلاط واخرون، دار البراق، بيروت، ٢٠٠٤، ص ٢٤٢.

(٢٥) ينظر: محمود احمد صبحي، في علم الكلام، دراسة فلسفية لأراء الفرق الاسلامية في اصول الدين، المعتزلة، دار النهضة العربية للطباعة والنشر

، بيروت، ط٥، ١٩٨٥، ص ١٥٠.

حذر من قدر، والدعاء ينفع مما نزل ومما لم ينزل، وان البلاء ينزل فيلقاه الدعاء فيعتلجان الى يوم الدين»^(٣٦)، وفي حديث اخر من ابن عمر عن رسول الله قال: « الدعاء ينفع مما نزل ومما لم ينزل ، فعليكم عباد الله بالدعاء » وفي حديث ثوبان عن النبي قال: « لا يرد القدر الا الدعاء...»^(٣٧)، فكل هذه الاحاديث صريحة بأن القدر ليس بمعنى الجبر مما ينفي حقيقة القول بأن الإنسان مجبر.

الا ان المعتزلة يستعرضون ادلة عقلية لإثبات كلامهم في حرية الإنسان فإنها تقوم على ما يلزم من انكار هذه الحرية من تعارض مع العدل الالهي، اذ لو كان الظلم والفساد من قضاء اله لاتصف الله بذلك، ولا يصدر الشر او القبح الا عن سفه او جهل، وذلك غير جائز على الله لان الله عالم وطيب، ولو كان الإنسان مجبراً لزم ان يكون الكافر والفاسق مطيعين لله، واستوى الكفر مع الايمان والصلاح مع الفساد، ولو كان مجبراً لما كان هناك وجه لنزول الشرائع وبعثه الانبياء اذ الكفر واقع لا محالة، والايمان حاصل من المؤمنين بعثت الانبياء ام لم تبعث، نزلت الشرائع ام لم تنزل، ولو كان الكافر مجبراً على كفره لكان امره بالإيمان تكليفاً له بما لا يطاق^(٣٨) وهذا اشارة واضحة الى العدل الالهي والحكمة الالهية لان اصدار الفعل على وجه الصواب والمصلحة هو ما يقتضيه العقل من الحكمة، لان العدل تعني وضع الشيء في موضعه ، وهو التصرف في الملك على مقتضى المشيئة والعلم والظلم بضده، فلا يتصور منه جور في الحكم وظلم في التصرف^(٣٩) ، اذن الصواب هو ان الله يفعل ما يريد بعلم وحكمة وعدل منه فلا يظلم عنده احد حتى وان قلنا ان الله يتصرف في ملكه بصورة مطلقة بل الاصح هو ان الإنسان مكلف بأداء مهمته وان اعماله سوف يقرر مصيره زائداً الرحمة واللفظ الالهي، هنا نجد ان احد مؤسسي الاعتزال (واصل بن عطاء) في النصف الاول من القرن الثاني للهجرة يقول: ان الباري تعالى حكيم عادل لا يجوز ان يضاف اليه شر او ظلم ولا يجوز ان يريد من العباد خلاف ما يأمر ويحكم عليهم شيئاً ثم يجازيهم على فعله وان الله تعالى اقدره على ذلك، وافعال العباد محصورة في الحركات والسكنات والاعتمادات والنظر والعلم، ويستحيل ان يخاطب الله العبد بـ (افعل) وهو لا يمكنه ان يفعل^(٤٠). لان الإنسان في نظرهم مسؤول عن الحركات الارادية فقط وقد حصروها في السكنات والاعتمادات والنظر والعلم اما غير ذلك مثل وجودنا او امراضنا او نهايتنا او صلة حواسنا بالمدرجات من مرئيات ومسموعات وطعوم وروائح فهي اضطرارية بفعل الله. هنا ذهب القاضي عبدالجبار في موضوع الحرية الإنسانية إلى القول: « لا يكلف الله العباد بما لا يطيقون ولا يعلمون بل يقدرهم على ما كلفهم، ويدلهم اليه، ويبين لهم، ليهلك من يهلك منهم ببينة، ويحمي من يحمي عن بينة »^(٤١).

ونحن نعلم ان لله علم ازلي بكل الاحداث الذي يحدث في الكون من كليات وجزئيات فلا يحدث حادثة الا له به علم بحدوثه وان افعال العباد تعتبر ايضا من الحوادث كما اشار اليه رجال المعتزلة ، فكيف يكون الموقف من الاحداث وان لله علم بحدوثه ؟ هل يمكن ان نقول ان الله له العلم بحدوث الاحداث دون ان يأمر بحدوثه، فاذا كان

(٣٦) ينظر: محمد بن عبدالله الحاكم النيسابوري، المستدرک على الصحيحين، تحقيق: مصطفى عبد القادر عطا، دار الكتب العلمية - بيروت، الطبعة الأولى، ١٤١١ - ١٩٩٠، ج١، ص٦٦٩.

(٣٧) ينظر: ابن القيم، الداء والدواء، المصدر السابق، ص ١١-١٢.

(٣٨) ينظر: محمود احمد صبحي، في علم الكلام، المصدر السابق، ص ١٥١.

(٣٩) ينظر: الشهرستاني، الملل والنحل، المصدر السابق، ص ٤٢.

(٤٠) ينظر: محمود احمد صبحي، في علم الكلام، المصدر السابق، ص ١٨٤.

(٤١) ينظر: عبد الستار الراوي، ثورة العقل، المصدر السابق، ص ٣٧-٣٨.

لله علم بحدوثه فقط فهذا لا يعني ان الله قد امر العباد بإحداثه لان العلم بحدوث الشيء يختلف عن الامر بحدوثه خصوصا الأحداث الشريرة.

في رأي المعتزلة ان العباد هم الخالقون لأفعالهم مخترعون لها، وان الله تعالى ليس له في أفعالهم المكتسبة صنع ولا تقدير لا بإيجاد ولا بنفي، الا انهم مع ذلك لم ينكروا العلم الازلي ، فالله سبحانه وتعالى في نظرهم لم يزل عالما بكل ما يكون من افعال خلقه لا تخفى عليه خافية، فلم يزل عالما بمن سيؤمن وبمن سيكفر، وهذا القول يميزهم ويخرجهم عن دائرة القدرية الخالصة، وان الإنسان فاعل حر مختار يعمل بالقدرة الحادثة التي منحها اياه العناية الالهية ويتصرف بها ويوجهها حسبما يريد وهذه القدرة تصلح لفصل الضدين : الفعل وعدم القيام بالفعل^(٤٢) . وكذلك ذهبوا الى القول بأن الله لم يخلق افعال الإنسان بل ان الإنسان قادر خالق لأفعاله (خيرها وشرها) وهو مستحق على ما يفعله من الثواب والعقاب في الدار الآخرة... يتبين من كلام المعتزلة انهم ارادوا تنزيه الله بصورة مطلقة من ان يضاف اليه شر وظلم، وفعل فيه كفر ومعصية، لان الله لو خلق الظلم لكان ظالما كما لو خلق العدل كان عادلا^(٤٣) .

ومن هنا نجد بأن المعتزلة قد بدأت نقطة انطلاقاته الكلامية حول حرية إرادة الإنسان من ان كل قضية مهمة تتعلق بالعدل الالهي والافعال الإنسانية، ومادام الله عادلا فهو لن يفعل الا ما هو اصلح لعباده، ولأنه خلق العالم لغرض وغاية وحكمة، ولان العمل دون غاية تبرره او حكمة يتوجه اليها ويستهدفها يصبح عبثا، ولما كان الله حكيما عادلا ، فإنه خلق كل شيء لصالح الإنسان وصلاح عالمه، وإن الصلاح في رأي القاضي عبد الجبار في كتابه المغني هو « النفع ودفع الضرر، فعليه لا يجب الفعل على الله لأتته صلاح او اصلح ، لأنه تعالى لا يفعل مع عباده الا ما ينفعهم لان افعاله كلها حسنة »^(٤٤) ، اذن فحكمة الله وعدله يكون موجودا في كل ما هو فيه صلاح للإنسان، والحكيم هو من يفعل احد الامرين اما ان ينفع او ينفع غيره، أو كليهما معا.

النتائج

توصلنا من خلال تناولنا لهذه المشكلة الى عدة نتائج هي:

- ١- مشكلة الحرية الانسانية لم تكن في حقيقتها مشكلة دينية بل كانت مشكلة سياسية ظهرت خلال حكم بني امية، اي ان السياسة تقع خلف المشكلة وليس الدين.
- ٢- المشكلة ليست محلية خاصة بمنطقة دون اخرى بل هي مشكلة عالمية – كوكبية تناولها المفكرون منذ ظهور الانسان على وجه الارض.
- ٣- الانسان في جوهره حر و يتمتع بالحرية اذا انعدمت موانعه للقيام بالفعل المراد حدوثها، ونقصد بالموانع (السياسية – الاجتماعية و الطبيعية).
- ٤- ان الاختلاف الموجود بين المدارس والمذاهب في فهمهم للمشكلة واسبابها جعل من الانسان مرتبكا في افعاله بين الحرية والجبرية.

^(٤٢) ينظر: عرفان عبد الحميد، دراسات في الفرق و العقائد الاسلامية، المصدر السابق، ص ٣٦٢.

^(٤٣) ينظر: علي سامي النشار، نشأة الفكر الفلسفي في الاسلام، المصدر السابق، ص ٤٢٨.

^(٤٤) ينظر: عبد الستار الراوي، فلسفة العقل، دراسة نقدية، ص ٦٧-٦٨.

- ٥- ان ظهور المشكلة يرجع الى اشكالية منهجية تتعلق بكيفية تحليل وتفسير وفهم معاني المصطلحات الخاصة بالمسئلة مثل (الحرية - الجبر - القدر - الارادة - العلم - الرحمن - الرحيم) .
- ٦- المقارنة بين صفات الله وصفات الانسان من القدر والعلم والارادة دفعت ببعض الفلاسفة ان يصور الانسان ككائن فوقي له جميع صفات الالهة من ناحية، ومن ناحية اخرى صوروا الانسان ككائن فاقد لكل تلك الصفات. هذه الثنائية في التصوير جعل من الانسان ان يقع في شباك الوهم والتردد بين حريته وفقدانه لتلك الحرية في القيام بالافعال.

قائمة المصادر:

أولاً: القرآن الكريم.

- ١- انين جلسون، روح الفلسفة في العصر الوسيط، ترجمة: امام عبد الفتاح امام، ط٢، القاهرة، ١٩٧٤.
- ٢- محمد عبده، رسالة التوحيد، دار احياء العلوم، بيروت، ط٣، ١٩٧٩.
- ٣- احمد خواجه، الله والانسان في الفكر العربي والاسلامي، بيروت، ط١، ١٩٨٢.
- ٤- عبد الستار الراوي، ثورة العقل، دراسة في فكر معتزلة بغداد، دار الرشيد للنشر، ١٩٨٢.
- ٥- عرفان عبد الحميد، دراسات في الفرق والعقائد الاسلامية، مطبعة الارشاد- بغداد، ط١، ١٩٦٧.
- ٦- ابن القيم الجوزية، تهذيب مدارج السالكين، اعداد: عماد زكي البارودي، المكتبة التوفيقية، مصر، بدون تاريخ.
- ٧- الشهرستاني، الملل والنحل، تحقيق: ابو محمد بن فريد، المكتبة التوفيقية، مصر، بدون تاريخ، ج١.
- ٨- علي سامي النشار، نشأة الفكر الفلسفي في الاسلام، دار المعارف بمصر، ط٧، ١٩٧٧، ج١.
- ٩- جميل صليبا، المعجم الفلسفي، بالألفاظ العربية والفرنسية والإنكليزية واللاتينية، ج١، ط١، منشورات ذو القربى، قم.
- ١٠- عادل بن سعد وعمرو بن محروس، موسوعة الاسماء والصفات، مجموعة من أئمة الاعلام، دار الكتب العلمية، لبنان، ط١، ٢٠٠٦، ج١.
- ١١- جمال محمد علي الشقيري، الأحاديث القدسية، مكتبة دار الثقافة للنشر والتوزيع، عمان - الأردن، ج١.
- ١٢- أبو بكر بن أبي شيبة، المصنف في الأحاديث والآثار، (المتوفى: ٢٣٥هـ)، تحقيق: كمال يوسف الحوت، مكتبة الرشد - الرياض، الطبعة: الأولى، ١٤٠٩هـ، ج٦.
- ١٣- السيد سابق، العقائد الاسلامية، دار الفكر، بيروت، ط٣، ١٩٨٣.
- ١٤- احمد بن يحيى بن المرتضى، طبقات المعتزلة، دار المنتظر، بيروت، ط٢، ١٩٨٨.
- ١٥- ابن القيم الجوزية، الداء والدواء، تحقيق، هاني الحاج، المكتبة التوفيقية، مصر، ط١، بدون تاريخ.
- ١٦- علاء الدين الهندي، كنز العمال في سنن الأقوال والأفعال، (المتوفى: ٩٧٥هـ) تحقيق: بكري حياني - صفوة، مؤسسة الرسالة، الطبعة: الخامسة، ١٤٠١هـ/١٩٨١م، ج٢.
- ١٧- محمد عمارة، المعتزلة ومشكلة الحرية الانسانية، المؤسسة العربية للدراسات والنشر، بيروت-لبنان، ط٢، ١٩٨٤.

- ١٨- يحي هويدي، دراسات في علم الكلام والفلسفة الاسلامية، دار النهضة العربية، ١٩٧٢.
- ١٩- ت. ج. دي بور، تاريخ الفلسفة في الاسلام، ترجمة: محمد ابو ريده، دار النهضة العربية للطباعة والنشر، بيروت، ط٥، ١٩٨١.
- ٢٠- البوذية والهندوسية، كمال جنبلاط واخرون، دار الوراق، بيروت، ٢٠٠٤.
- ٢١- محمود احمد صبحي، في علم الكلام، دراسة فلسفية لاراء الفرق الاسلامية في اصول الدين، المعتزلة، دار النهضة العربية للطباعة والنشر، بيروت، ط٥، ١٩٨٥.
- ٢٢- محمد بن عبدالله الحاكم النيسابوري، المستدرك على الصحيحين، تحقيق: مصطفى عبد القادر عطا، دار الكتب العلمية - بيروت، الطبعة الأولى، ١٤١١ - ١٩٩٠، ج١.

پوخته

نهم تویژینه وهیه قسه کردنه له سهر گرفتیکي فهلسه فی به ناونیشانی (مرؤف له نیوان نازادی و بی چارهیدا) وتیشک خراوته سهر نهوهی نایا مرؤف تا چهند نازاده له کردار و رهفتارهکانی. لیروهه نهم گرفتهمان له روانگهی چهند ریبازی جیاوازهوه تاوتوی کردووه، له نهجامدا گهیشتنه نهوهی که کرؤکی گرفتکه خراپ تیگهیشتنه له ههندی دهق و بؤچوونی فهیلهسوفان، چونکه مرؤف له جوهردها نازاده. ههروهها به شیوهیهکی بهراوردکارانه ههندی بابتهتی وهک " قهدهر و زانست و ئیراده " باسیان لیوه کراوه له نیوان ههندیکی سیفاتی خودا و مرؤفدا، که نهمه بوتهه هوئی جیاوازی بیرکردنهوهی فهیلهسوفان دهربارهی گرفتکه.

Abstract

This research is talk about one philosophy problem (Human between freedom and obligating)its put the light on the human , and how long he has a freedom in his conducts. In this way we are choice this problem , and we are talk about many thing. At the end we are reach to the main problem is that un understood about some text of philosopher, because human has freedom originally allow able and analytically in some subject like fate, ability, science) and talk about these subject between some God attribute and human, this problem create different thought between philosophers.

نقطة تحول في الفلسفة ام ماذا؟ دراسة تحليلية لحركة فلسفيه معاصره

د. حميد عزيز سعيد
جامعة صلاح الدين
قسم الفلسفه
كلية الاداب

يتضمن البحث رؤية تحليلية لحركة فلسفية ظهرت في العقد الثاني من القرن الماضي عدت احداثها تحولا جذريا في الفلسفه عرفت بادئ الامر باسم حلقه فينا ثم حملت بعدئذ اسم التجريبية المنطقية (الوضعية المنطقية اسم آخر للحركة). ويرمى البحث ايضا الاجابة على السؤال التالي.

هل ما قامت به الحركة يعد نقطة تحول في الفلسفه ام ماذا؟ محاولين قدر المستطاع اعطاء صورة واضحة بخصوص هذه المسألة، موقفها من الفلسفة التقليدية بصورة عامة وعملية التفلسف بصورة خاصة ومن هنا جاء اختيار عنوان البحث. لذا راينا من الافضل ان نقسم البحث الى ثلاثة اقسام.

- ففي القسم الاول ناقشنا مساهمات مفكرين واساتذته فلسفه تناولوا هذه الحركة الفلسفية بالبحث، مبيينين انهم فى بحوثهم وتصورهم لها هذا لم يقدمو فهما صحيحا دقيقا عن اصول هذه الحركة الفلسفية التي ادعت العلمية والمعاصرة في حينها. ثم ننا لم نجد لدى هؤلاء الباحثين (المصريين) اشارة تدل على انهم اطلعوا عن كذب على مصادر هذه الفلسفة الالمانية الاصيلية شكلا ومضمونا، لذا جاء تصورهم عنها بعيدا شيئا ما عن واقعها، اهدافها ومبتغاها اضافة الى مغزاها.

- اما في القسم الثانى القينا نظرة تحليلية على الظروف التي اكتنفت نشؤها معتمدين في ذلك على بحوث مبكرة صدرت عن اعضائها وطبعت على صفحات مجلة الحركة المركزية التي كانت تعرف ب((المعرفة)).

- القسم الثالث تضمن تقيمنا لفلسفه الحركة التي ادعت العلمية والراديكاليه ووعدت الكثير ولكنها لم تستطع - لظروف نذكرها - ان تجبر الا القليل ثم جاء ختام البحث الذي يتضمن ما توصلنا اليه من نتائج.

١- لقيت فلسفه هذه الحركة منذ نشأتها والى يومنا هذا اهتماما خاصا من قبل الاختصاصيين من اساتذة الفلسفة ومؤرخيها وان ماتزخر به المكتبة العربية من بحوث وكتب متنوعة لها لباحثين مشهورين امثال الدكتور يحيى هويدى(١) والدكتور زكى نجيب محمود(٢) خير دليل على ذلك. الا ان ما يلفت النظر في هذا المضمون هو ان هؤلاء المفكرين يقدمون عنها تصورا قد لايرضى الباحث المتتبع المطلع ويمكن تلخيصه بما ياتي:

- صور الدكتور يحيى هويدى مثلا هذه الحركة الفلسفيه وكأنها محاولة للقضاء على الفلسفة ومحاربتها وجعلها مجدية تابعة للعلوم الجزئية او شيئا يمكن للعلوم الجزئية ان تستغنى عنه.

يفغل هذا التصور المفتقر الى الدقة والوضوح حقيقه ان الفلسفه والافكار الفلسفيه هى بنات بيئاتها وانها تعكس الظروف الاجتماعية والاقتصادية والعلمية التي تسود فيها والمستجدات العلمية التي تحيط بها (وهنا نقصد ثورتى الكوانتم والنسبيه بشقيها الخاص والعام)، فالظروف العاصفة التي احاطت بمنبت هذه الحركة الفلسفية انذاك اجبرتها على اعادة النظر في الوسائل المتبعة والغايات المنشوده، فكانت المحصلة رفض شكل التفلسف التقليدى المتعارف عليه وتحديد

شكل الفلسفه الجديده ومضمونها في ضوء المستجدات العلميه والايديولوجيه واستنادا. الى وسائل بحث قدمت من اساتذة متخصصين في المنطق والرياضيات.

لقد اعتمد الدكتور هويدى على مصادر انكليزية تتناول مرحلة متأخرة من تطور هذه الحركة الفلسفيه بعد ان انتقلت الى بريطانيا حيث التحليل اللغوى كان التقليد الفلسفى الطاغى هناك.

ولا نجد لديه اشارة تدل على انه اطلع عن كذب على ماكتبه رواد هذه الحركة الفلسفيه والالمانية الصرفة. ان تصوره هذا يبتعد كثيرا من ان يقدم فهما صحيحا ودقيقا عن اصول فلسفه حلقة فينا. معلوم ان روادها ومؤسسي هذه الحركة ماتوا او هاجروا الاراضي النمساوية - الالمانية ابان الحرب العالمية الثانية جراء ضغوط وتهم سياسيه وجهت اليهم في حينه من قبل اجهزه الرايخ الثالث. فقصدوا المملكة المحتده ثم العالم الجديد فكانت البراغماتيه والذرائيعية اضافة الى التحليل اللغوى فى انتظارهم وقد امتزجت هنا فى البلدين فلسفه حلقة فينا بهذه الفلسفات وخرجت بثوب جديد ابتعدت كثيرا عن الاصول الاولى واتخذت طابعا اخر يتراوح بين التحليل اللغوى المحض والعلميه، ولا يجانب الباحث الصواب اذا رأى ان فلسفه كارناب والدكتور فليب فرانك فى مرحلتها الفكرية الاولى فى المانيا والنمسا تباين ما استقرت عليه طريقه تفكيرهما بعد ان عاشا فى المملكة المتحدة وفى امريكا وتمثلا فلسفاتهما وبيئاتها الخاصة.

هذا التصور غير الدقيق نجده ايضا لدى الباحث والمفكر الاستاذ الدكتور زكى نجيب محمود حيث تنعدم لديه الاختلافات بين مراحل تطور هذه الفلسفه الالمانية. فعلى سبيل المثال نجده يعلن انتماءه الى فلسفه الوضعية المنطقية وتناول فلسفه تحليلين امثال فتكنشتاين وجورج مور وبرتراند رسل وغيرهم من منطلق الاستحان والتأييد فى الوقت الذى يجد المرء فى مصادر متعدده تأكيد هؤلاء الفلاسفه عدم انتمائهم بل عدم عطفهم على فلسفه حلقة فينا! استنادا الى ما تقدم وبغية اعطاء موقف هذه الحلقة الفلسفيه حقها نرى من الضروري ان نلقى نظرة على الظروف التى نشأت فيها اولا ثم الاعتماد على الكتابات المبكرة لروادها والتى صدرت عن مؤسسة ((مجلة المعرفة)) وجماعة ((وحدة العلم) او جمعية ((ارنست ماخ)) لفلسفه العلوم.

٢- ان موقف حلقة فينا من الفلسفه التقليديه عموما والميتافيزيقا خصوصا والذي تراوح بين القبول المشروط والرفض القاطع لها قام على استبعاد مشكلات وموضوعات فلسفيه التى لم تعد بالامكان تناولها ومعالجتها بالوسائل التقليديه. ان عملية الاستبعاد هذه نتجت عن التطور الذى اجتاح العلوم فى اواخر القرن التاسع عشر وبدايه القرن المنصرم وطغيان الظاهرة التى سميت بانهييار الفلسفه المثالية الالمانية بعد موت هيغل(٣) سنة ١٨٣١ م، امام هجمات الفلسفه المادية التى قادها فوير باخ واتباعه، بوصفها رد الفعل على هذه الازمة.

لقد جرت محاولات متعدده لاعادة الدم الى شرايين حياة الفلسفه بل واكثر من هذا جعلها علمية معتمدين على وسائل علوم مختلفة.

ان اعادة النظر فى الوسائل التى اعتمدها الفلسفه فى السابق والموضوعات التى عاجتها والغايات التى سعت الوصول اليها كانت ضرورة من ضرورات رد الاعتبار الى الفلسفه، التى هى حقل من اهم حقول المعرفة البشرية، وذلك برفدها بما يكفل لها التلائم والتكيف مع المستجدات العلميه والتغيرات الفكرية التى برزت فى ساحة العمل الاكاديمى الالمانى. وقد ظهرت دراسات عقب وفاة هيغل Hegel واستفحال ازمة الفلسفه المثاليه تنبئ عن هذه الضرورة التى اشرنا اليها، ومن هذه الدراسات البحث الذى القاه الفيزيولوجى الالمانى هيرمان فون هيلمهولتز سنة ١٨٨٥ م. تحت عنوان: ((كيف يرى الانسان)) (٤) والدراسة التى ظهرت للاستاذ ادوارد تسيلر تحت عنوان ((حول دلالة ومهام نظرية المعرفة)) (٥) وكتاب الدكتور اوتو ليبمان ((كانط والمقلدون)) (٦).

ومن هنا نجد التبرير الكافي لموقف حلقة فينا الراض لاسلوب التفلسف القديم والحث على ايجاد نمط اخر من التفلسف يختلف عن السابق نهجا واسلوبا ومحتوى وهو المنهج الذي اتى ثماره قبل الحرب العالمية الثانية حيث ان الفلسفة والعلوم المتخصصة قد اكملت الى حد بعيد عملية تحديد مجالات البحث والاختصاص والنفوذ وعلاقة كل منها بالآخر. لم تعد الفلسفة تتناول مشكلات جزئية متخصصة ولكنها لم تستطع ان تستغني عن الحلول والاجابات التي تقدمها العلوم الطبيعیه والصورية عن تلكم المشكلات الجزئية. كما أن العلوم بدورها لا تتمكن من ان تستغني عن وسائل البحث الدقيقة التي تقدمها الفلسفة لها بدءا بالمنطق الرياضي وانتهاء بالتحليل المنطقي وغيرها. ويجد المتتبع لبحوث فلاسفه حلقة فينا المبكرة وكتاباتهم ان الجديد لديهم هو المنهج الذي استخدموه واتبعوه فى مجالات العمل والنشاط الفلسفى وهو المنهج الذى رسم ابعاد تفلسفهم وطبعها بطابع مميز واعطى نتائجهم الفلسفيه خصائص واصحة مميزة. اتسمت النظرة ال مشكلات وموضوعات الفلسفة التقليديه منذ بدايتها بالجدة فلا غرابة ان قلنا ان المنهج وليس الموضوع ومادة الفلسفة شكل اساس هذه النظرة وهذا هو الجديد لدى هذه الحلقة الفلسفيه ومن هنا سمي مؤسس الحركة الاستاذ الدكتور موريتس شليك اول بحث نشره فى مجلة المعرفة ب ((نقطة التحول فى الفلسفه)). ومن هنا ايضا جاء التطابق لديهم بين الفلسفة والتحليل وخاصة تحليل لغة العلم والعلماء والتركيز على المنطق واحيانا الجوانب اللغوية لمشكلات الفلسفه الكلاسيكيه ولهذا قال عضو الحركة الدكتور رودولف كارناب بأن الفلسفه ما هي الا منطق للعلوم(٧). وان المنهج الجديد هذا للتفلسف يقوم على التحليل المنطقي لعبارات اللغة وتصورات العلم التجريبي. فالمنطق اذا هو منهج الفلسفه والتفلسف.

٣- لقد كان القرنان الثامن عشر والتاسع عشر قرنين للتحليل والنقد، تحليل المعرفة ونقد العقل والدين والنظم المختلفه. فالعقل هو الجوهر في الانسان والاداة الكافية لمعرفة ما يتعلق بشؤون الحياة والعلم وهو المعيار فى تمييز الخطأ من الصواب وهذا هو لب الفكرة الفلسفيه التي اعنت لدى فيلسوف المانيا الاكبر عمانوييل كانط والتي سماها بالتحول الكوپرنيكى وفحواها المقابلة بين الانسان والعالم الخارجى وصولا الى الحكم القائل ان الانسان هو المركز(٨). وان العقل هو القاعدة والاساس فى جميع المعارف.

يقول كانط فى كتابه الاشهر ((نقد العقل الخالص)) ما يلى: ((لقد دأبنا حتى الان على الاعتقاد بان جميع معارفنا يجب ان ترتب وفقا للموضوعات قيد البحث... لكن كل المحاولات التي جرت فى هذا المضمار قصد توسيع معارفنا باءت بالفشل، لذا نحاول مرة عسى ان نكون فى مهام الميتافيزيقا اكثر توفيقا، فنفترض ان الموضوعات هي التي لا بد ان تتبع معرفتنا وترتب بمقتضاها(٩). ان موقف كانط هذا القاضي بالا يلتمس المرء فى الاشياء تفسيراً لقوانين العقل بل فى العقل نفسه تفسيراً لقوانين الاشياء مخالفة واضحة للتيار السائد انذاك ولما اعتاد عليه الفلاسفه السابقون. المعرفة الحققة تقوم - حسب كانط - فى الحكم الذى هو ليس الا عملا عقليا ذا قيمتين، اى يحتمل الصدق او الكذب لذا التجا فى بحوثه الى استعراض الاحكام ليبين نوع الحكم الذى يعتمد عليه العلم، فالاحكام لديه نوعان:

تحليليه - تركيبيه

من جهة اخرى اعتقد كانط ان العقل البشرى رغم جلال قدره يخول لنفسه الخوض فى موضوعات تند عن طاقته وتلقى به فى افاق لا قدرة له عليها، فهو لا يستطيع تقديم اى تفسير لها ومع ذلك لا يكف عن التعرض لها وهذه الموضوعات هي موضوعات ما بعد الطبيعیه(١٠) (الميتافيزيقا) اى الله، حرية الاراده والنفس وخلودها. وهذا يعنى ان الميتافيزيقا شئ لا بد منه بل ان الحياة الخلقية وتوسيع معرفتنا بالعالم تتطلبان وجود نمط من الميتافيزيقا. ولكن هذه الضرورة لا تمنع السؤال عن سبب عدم تقدم الميتافيزيقا بالمقارنة مع العلوم الاخرى؟

وجد كانط سبب تاخر الميتافيزيقا بالقياس الى العلوم الوضعيه كامنا فى العقل البشرى ذاته الذى لايسمح فى العلوم لنفسه ان يناقش ما يتجاوز حدود تفكيره، فى حين انه فى حالة الميتافيزيقا يتناول مباحث تتعدى قدرته وتتجاوزها ومن يريد الاجابة على السؤال بشكل مرضي(١١).

((كيف تكون الميتافيزيقا البحتة كعلم ممكنة؟)). فان عليه ان يناقش ملكات العقل وقدراته ويحلل تحليليا يكشف عن مكانه وجوهره واحكامه ووسيلتنا لا تكون غير العقل ذاته، اى ان العقل البشرى فى ذاته يلعب دورين - ان جاز التعبير - دور القاضى الذى يصدر الحكم ودور من يوجه اليه التهمة بغية تحديد طبيعته ومن هنا جاء كتابه الخالد ((نقد العقل الخالص)) تحليلا فلسفيا للعقل البشرى فضلا عن كونه محاولة جادة لبناء الميتافيزيقا على اساس من العلمية من خلال ممارسة العقل فعاليته على ذاته وحدها منطلقا من ان الفكر والتامل الخالص قادران بقواهما الذاتيه على خلق وايجاد معرفة جديده واستخلاص علم كاف بالعالم.

وان الباحث الالمانى "فولفانغ شتيغملر" له الحق كله عندما قال بعدم وجود نظرة فلسفيه معاصرة لم تدخل بشكل او اخر فى مناظره مع وجهة نظر كانط هذه وبالاخص مدرسة ماربورغ والفيلسوف "فرنس برنتانو" والفينومينولوجيين ثم حلقة فينا للتجريبية المنطقية (١٢) كل من منطلق وموقف خاص به يتراوح بين تبين فتعديل او قبول مشروط، او رفض قاطع. تبنت مدرسة ماربورغ والتي تسمى ايضا بالكانطية الحديثه وجهة نظرا كانط الابستمولوجيه وذهبت الى ان الفلسفه يمكن ان تقتصر على نظريه المعرفة التى تناقش موضوع ((حقيقه العالم الخارجى)) وغيرها. بينما اراد "ادمود هوسرل" مؤسس المذهب الفينومينولوجى (الظاهراتى) وانصاره وضع وجود العالم الخارجى بين قوسين ثم التوقف عن اصدار الحكم.

اما حلقة فينا التى هى موضوع بحثنا، فذهبت الى ان القضايا التى تتناول العالم الخارجى هى خالية من المعنى وان نفيها واثباتها ميتافيزيقية شانها شان القضايا التى تتكلم على المطلق او ((الاشياء فى ذاته)) لعدم وجود معيار يمكن الركون اليه للتحقق من القول بان هناك عالما خارجيا مستقلا عن الانسان المدرك. ان فلسفه كانط الترنسندناتا ليه لم تلق القبول والاستحسان الكافي من لدن اللذين جاءوا بعده وبالاخص لدى المدرسة المثاليه الالمانية بزعامه كل من فيخته، شيلنغ وهيغل وغيرهم. ان هؤلاء وجهوا الفلسفه وجهات اخرى ابتعدت كثيرا عن الاتجاه النقدى التحليلى والمعرفى ولبست ثوبا اخر سمي فى حينه بالفلسفه الطبيعيه، الا ان هذه الفلسفه لم تصمد امام الكشوف العلميه التى اثبتت بطلان النتائج التى ترتبت عن تاملات الفلاسفه النظرية الصرفة لتلك الفلسفه الطبيعيه. بعد وفاة هيغل سنة ١٨٣١م انهارت المثالية الالمانية امام هجمات المذاهب المادية والكشوفات العلميه لعلماء وباحثين انحدروا من اصول واختصاصات علمية متنوعة، فرفعت فى الاوساط الاكاديمية الالمانية شعار عدم جدوى التاملات الفلسفيه بل ان عناوين بعض المطبوعات التى صدرت انذاك قد تجاوزت هذا الحد ايضا.

ان هذا الوضع المتشنج والمشحون بعدم الثقة بين الفلسفه والعلم والذى نشأ فى القرن التاسع عشر جراء تعنت الفلسفه الطبيعيه لامثال هيغل (١٧٧٠ - ١٨٣١) ومدرسته والذى شكل حاجزا بين العلماء ومشتغلى الفلسفه وحال دون تعاونهم قد بدا على الصورة التاليه(١٣): نظر العلماء نظرة شك الى تاملات الفلاسفه التى كثيرا ما بدت لهم مفتقرة الى الدقة فى الصياغة والنتائج التى توصلوا اليها والتي كانت تدور حول مسائل عديمة الفائدة ولاحل لها. اما الفلاسفه فلم يعد بدورهم مهتمين بالعلوم الخاصة والجزئية لان نتائجها كانت محدودة وجزئية. الا ان هذا الوضع لم يستمر طويلا وظهرت بوادر عودة العلاقات بين الطرفين المتخاصمين الى حالتها الطبيعيه وذلك لعدة اسباب منها(١٤):

- ان العلم لا يستطيع ان يستغني عن الوسائل التي تقدمها الفلسفة له، كلما تعمق العلماء في ابحاثهم زادت عمومية فرضياتهم ونتائجهم ومن هنا يقف العلم وتبدا الفلسفة حيث وقف العلم، فضلا عن ذلك ان العلم انذاك لم يقف موقف العداء تجاه الفلسفة ككل بل انه ساند المذاهب المادية والنسبية واسهم في تقويض اركان فلسفات مثالية كانت تتستر بستار الفلسفة الطبيعية لذا اصاب استاذ الفيزياء النظرية انذاك الدكتور هيلمهولتز كبد الحقيقة حين كتب قائلاً: "ان تجاوز هيغل والعودة الى فلسفة كانط يضمن لنا ارضية ثابتة، خصبة تنمو فيها شجرة العمل المشترك بين الفلاسفة والعلماء" (١٥).

- استنادا الى ما تقدم صار بالامكان اعادة النظر في وظائف الفلسفة وموضوعاتها وفروعها وهذا ما قام به فلاسفه متعددون بنجاح منهم "ادوارد زيلر" في بحثه المعروف ((حول معنى واهميه ومهام نظرية المعرفة) حيث رأى في نظرية المعرفة الاساس في الفلسفة (١٦)، ورأى في محاولة رائد الفلسفة الترنسديننتا ليه (المتعاليه) خير دليل ومعين على ذلك. لذا تمكن الفلاسفة والعلماء المتفلسفون من الاتفاق على ان الفلسفة لا يمكن ان تذوب في بوتقة العلم وان وجودها المستقل حقيقة لا يتطرق اليها الشك لان لها منهجا وموضوع بحث يختلفان كلياً عن العلم.

- ان العلوم نفسها لم تكن بمنأى عن الازمات والاختافات، ففي الرياضيات ظهر ما سمي في حينه بازمة الاسس وفي الهندسة تم اكتشاف اخفاق الهندسة الاقليديه وايجاد نظم هندسية لا إقليديه "ريمانية-لوباشيفسكي" (١٧). وتم اثبات الطابع المنطقي للتصورات والبديهيات الرياضية على يد منطقة امثال غوتلوب فريفة فهو اول من نجح في استخلاص الحساب من مقدمات منطقية. فقد اوضح ان التصورات والمفاهيم الاساسية للرياضيات ينبغي ردها الى قوانين الفكر الرئيسي وان الرياضيات بالتالي يجب ان تتخذ من المنطق اساسا لها (١٨). الرياضيات جزء مهم من العلم الذي يتخذ من المنطق اساسا له والمنطق بدوره هو جوهر الفلسفة وصلبها.

٤- فبينما كان الفلاسفة منهمكين في محاولة اخراج الفلسفة من محنتها وذلك بتجنب الاخطاء التي ادت الى انهيار الفلسفات المثالية وجادين في البحث والاستقصاء عن اسس جديده يبني عليها صرح الفلسفة المتين، عصفت نظريتنا الكوانتم والنسبية بصرح المفهومات العلمية التقليدية واهتزت اركانها :-

ظهر بحث للفيزيائي الالماني "ماكس بلانك" القاه اول امره في سنة ١٨٩٩ م في جامعة برلين هز الاسس التي كانت الفيزياء قبله قائمة عليها والتي اعتبرت اسسها صلبة لا يتطرق اليها الشك. كشف هذا العالم الطبيعي (بلانك) النقاب عن ازمة العلوم الفيزيائية التي ادت الى انهيار كثير من التصورات والمفهومات العلمية التي كانت مستخدمة في الفيزياء التقليدية فحدث بذلك مرحلة جديدة وعهدا جديدا من عهود التطور العلمي كان له ابلغ الاثر في الحركة الفلسفية لحلقة فينا التي نحن بصدد تحليلها والكتابة عنها. اعلن بلانك، وخلافا لما كان مالوفا في حينه، ان المادة والاشعاع ذات تركيبية منقطعة غير متصله تظهر على شكل وحدات سماها كوانتا. منذ سنة ١٨٩٥ م كان بلانك وكما هو يروى لنا يبحث عن تفسير لظاهرة تغيير لون اللهب (١٩) عن تسخين الاجسام. ففي سنة ١٨٩٩ م تمكن ان يصوغ الثابت الذي اقترن باسمه وهو: $h = 6.626 \times 10^{-34} \text{ J}\cdot\text{s}$. ان حرف هـ هو اشارة الى ما يسمى بثابت بلانك. ونتج عن ذلك تراجع مبدا الاستمرارية والحتمية المعروف في ميكانيكا اسحاق نيوتن والكتروديناميك ماكسويل. افترض بلانك ان الطاقة المشعة تصدر على هيئة وحدات منقطعة غير متصله وعلى هذا الاساس تكون الطاقة مؤلفة من مقادير وكمات منفصلة وليست تيارا متصلا لا ينقطع. وقد اصل الفيزيائي والفيلسوف الالماني فيرنر هايزنبرغ السير في هذا الطريق فاثبت ان هناك نوعا من اللاتحدد فيما يتعلق بالتنبؤ بمسار الذرة مما يجعل من المستحيل التنبؤ بهذا المسار بدقة (٢٠) وهي نتيجة صاغها في مبدئه المعروف باللاتحدد. وبفضل كشوف ماكس بورن وهايزنبرغ اتخذت الخطوة التي ادت الى الانتقال من تفسير سببي

(العله والمعلول) لعالم المختبر - العالم الاصغر - الى تفسير احصائي له فاصبح من المعترف به ان الحادث الذرى المنفرد لا يتحدد بقانون سببي بل يخضع لقانون احتمالى فقط. وهكذا تعرضت مفهومات الفيزياء شأنها شان الفلسفه الى تغييرات جذرية ادت في نهاية الامر الى اعاده رسم صورة جديدة لطبيعة العالم الخارجى والقوانين التي تسلك الالكترونات بمقتضاها. ومن ثم فان بإمكان المرء ان يتصور ايضا الدور الاساس الذى لعبته نظرية النسبية بشطريها الخاص والعام لاينشتاين فى هذا الصدد. ويمكن استنادا الى خيبه الامل التي اصاب ادmond هسرل جراء الازمات التي عصفت بالرياضيات والعلم في عصره ان يتصور مدى حاجة العلم الى فلسفه تفيد من تجربتها السابقة وتكون عوناً للعلم والعلماء (٢١). فى هذا الجو الملىء بالمستجدات نشأت فلسفه حلقة فينا للتجريبية المنطقية وترعرعت.

٥- لاشك في ان فلسفه هذه الحلقة وموقفها من الفلسفه التقليديه بصورة عامة امتداد وتطوير خلاق لاهم المذاهب التجريبية فى الفلسفه، فهو امتداد من حيث استناده الى وسائل معينة فى عملية اكتساب المعرفة واسسها وتطور له من حيث رؤيتها مصداقيه العلم في تنبؤه بالمستقبل ومحاولتها اعاده بناء المنطق لا برده الى التجربة والخبرة كمال فعل جون ستيوارت مل بل بالتعرف الى حقيقته وربطه بالرياضيات وصور الفكر. ان موقف هذه الحلقة الراض للميتافيزيقا التقليديه ودعواها بان الوصول الى الحقائق لا يتم من خلال التامل النظري دون الاستعانه بالوسائل التجريبية سواء ما يتعلق بالعالم الواقعي او القوانين التي تتحكم فيه وكذلك استبعادها الميتافيزيقا ليس غايه في ذاته بل هو وسيلة لوضع اسس متينة للعلم وان الحكم على فشل الميتافيزيقا وعباراتها واحكامها نابع من كون قضاياها فارغة من المعنى والدلالة. والميتافيزيقى يستخدم عبارات لاتتوافر فيها الشروط التي تجعلها ذات معنى!

ان تصور هذه الحركة الفلسفية الالمانية التي نشأت في فينا - عاصمة النمسا - يتضح خلال النقد الذى وجهته الى الفلسفه التقليديه (الكلاسيكيه) ومنهجها. والفلسفه نشاط فكري او فعل يتناول مشكلات وموضوعات فلسفية بالتحليل والتوضيح، فهي لم تعد بناء للانظمة الفلسفية المتكاملة ولا ترسيخا لمعتقدات فلسفيه محددة بل فاعلية ونشاط وليست معتقدا او نشاطا متكاملة. فالفلسفه اذا لا تضيف اية معرفة جديدة للعلم الوضعى بقدر ما تلقي من ضوء عليه لان مهمتها ان تتناول اسس العلوم وبنيتها والمفاهيم والتصورات الاساسية فيها.

والسؤال الذي يطرح نفسه الان هو: كيف تسنى لهذه الحركة الفلسفية تقديم نظراتها الفلسفيه للعالم تقديما قائما على التسويغ والتبرير العلمى؟ وبأى منهج تمكنت من تحقيق برنامجها المعلن منذ بداية نشأتها في هذا الصدد؟

* نشأة حركة حلقة فينا الفلسفيه *

ان جل مؤرخي الفلسفه الالمان يجمعون على ان حلقة فينا تاسست عام ١٩٢٩ وذلك استنادا الى البيان التاسيسى الذى صدر عنها واعلى تاسيسها للاوساط الاكاديمية الا ان الحلقة قد وجدت فعلا سنة ١٩٢٢ وهى السنة التي استدعي فيها الاستاذ الدكتور، موريتس شليك (١٨٨٢ - ١٩٣٦م) من جامعة (كيل) فى شمال المانيا الى جامعة فينا النمساوية ليشغل فيها منصب كرسى الاستاذيه لفلسفه العلوم الاستقرائيه وهو الكرسى الذى شغله اصلا الباحث الطبيعى والفيلسوف الالمانى ارنست ماخ. وقد تحلق حول شليك عدد من اساتذه الفلسفه وعلماء الرياضيات والفيزياء امثال كل من: رودولف كارناب، هانزهان، فليب فرانك، فردريك وايزمان و اوتو نوبرات. حيث كانوا يناقشون مساء كل يوم خميس من الاسبوع فى حلقة دراسية (سيمينار) يديرها شليك مسائل الفلسفه ومناهجها وموضوعاتها وافرزت هذه المناقشات التي استمرت مدة طويلة طائفة من الكتب والابحاث والمقالات التي اصبحت بعد نذ مصادر اساسية لهذه الحركة الفلسفيه المعاصره.

وقد اتخذ اعضاء الحلقة سبيلين للتبشير بفلسفتهم والاعلان عن حلقتهم وهذا السبيلان هما:

اولا: اصدار مجلة مركزية باسم Erkenntnis (المعرفة) وكذلك كتب منشورات وكراريس متنوعة.

وكان من ابرز الاعضاء الذين اسهموا فى مشنورات هذه الحلقة الاستاذ هانز هان الذى اثر بشكل واضح فى تفكير وفلسفة كارل بوبر بالاخص فى كتابه المسمى (منطق الكشف العلمى). نشر هان بحوثا ودراسات متنوعة تدافع عن المنهج الجديد للفلسفة وتبشر ببدء مرحلة جديدة من مراحل التفلسف. الا ان موته المبكر حال دون تحقيق برنامجه الذى خطط له منذ البداية فضلا عن ان نشوء الحرب الكونية الثانية جراء وصول النازيين الالمان الى الحكم اسدل ستارا من النسيان على جهوده وبحوثه التى بقيت مطوية فى صفحات المجالات الفلسفيه الالمانية(٢٢).

ثانيا: عقد المؤتمرات والاجتماعات العلميه العالميه فى المانيا ودول اوروبيه اخرى حيث تسنى لها كسب مؤيدين اكاديميين والالتقاء بفلاسفة وعلماء متفلسفين بارزين امثال هايزنبرغ و الدانيماركى نيلس بوهر.

بعد صدور البيان العلمى الذى حرره كل من الدكاتره كارناب و هان و نويرات عن جمعية ارنست ماخ دخلت هذه الحركة الفلسفيه الفتية مرحلة اخرى من النشاط الفلسفي وهي مرحلة نشر نظرة ((الفهم العلمى للعالم)) لمجموعة من الفلاسفه والعلماء. يشمل البيان على قسمين بسط فى اولهما بشكل مركز نظرة هذه الحلقة الفلسفيه فضلا عن الموضوعات الاتية:

- تطوير وتبني المذهب التجريبي الذى بدا بفرنسيس بيكون ومر بديفيد هيوم ولوك وانتهى باوغست كونت وجون ستيوارت مل.

- الاعلان عن السير على الدرب الذى خطه وسلكه ارنست ماخ وبالاخص نزعته المعادية للميتافيزيقا.

- بناء الفلسفه على اسس علميه وصولا الى البرنامج الذى وضعته الحلقة وهو: " مشروع وحدة العلم " واتخاذ لغة الفيزياء نموذجا و وسيلة لتحقيقه.

- استخدام المنطق الجديد (الرياضى) منهجا فلسفيا وكيفيه تطوره على يد المناطقه وعلماء الرياضيات وبالاخص كل من غوتلوب فريغه وبيترتراند رسل.

- الافادة من الثورتين العلميتين: النظرية النسبيه بشقيها الخاص والعام ونظرية الكوانتم وما ترتب عليهما من الاحتمالية الفيزيائية.

- حددت مهمة الفلسفه بالتحليل المنطقى للغة(٢٣).

امام القسم الاخر (الثانى) اشتمل على استعراض مقتضب لسيرة اعضاء هذه الجماعة ونتاجاتهم والفلاسفة والعلماء الذين يعدون روادا فى هذا المضمار.

ان الانطباع الذى يخرج به الباحث الفاحص للبيان المنوه عنه فى اعلاه هو ان الفلسفه تقتصر على نظرية المعرفة والمنطق بشكله الحديث فضلا عن العداء الشديد لكل شكل من اشكال الميتافيزيقا.

لم يمض عام على صدور هذا البيان العلمى حتى صدر العدد الاول من مجلة المعرفة الذى تضمن بحوثا ودراسات متعددة تعكس محاولات الاعضاء الجدية لتحقيق البرنامج الذى سبق الحديث عنه والذى نشر فى المينافست. وما يهنا هنا فى هذا المقام نظرا لاهميتها فى رسم مستقبل الحركة بحثان:

- نقطة التحول فى الفلسفه لموريتس شليك الذى نشر فى الصفحة الاولى من المجلة.

- المنطق القديم والجديد لرودلوف كارناب الذى نشر فى صفحة (١٢ - ٢٦) من المجلة نفسها.

ففى هذين البحثين يجد الباحث تصورا واضحا عن الفلسفه من حيث منهجها، مهامها وموضوعاتها واشارة الى التيارات الفلسفيه التى كانت تعمل عملها داخل هذه الحركة الفلسفيه(٢٤).

ففى البحث الاول، القصير ولكن القيم للاستاذ الدكتور شليك والذى سمي بانجيل الحلقة يتحدث الكاتب عن تحول جذرى جرى فى الفلسفه لا يختلف عن ثوره كانط الكوبرنيكيه! لذا من الضرورى ان يطرح السؤال: ما هو هذا التحول وكيف فهمه الكاتب؟!

يقول الاستاذ شليك: اننا نرى الان فى الفلسفه نسقا من الافعال والنشاط. فالفلسفه نشاط (فعالیه) يتأكد بواسطته ويتضح معنى العبارات... ان الفلسفه تشرح العبارات والعلم يتحقق منها (٢٥).

اذن الفلسفه لم تعد نسقا او نظاما من النتائج المدركة بواسطة التأمل النظرى وانما هي جهد ونشاط، اى ان عدم وجود موضوع بحث تقليدى للفلسفه هو ما قصده الكاتب بنقطه التحول. فاذا كان اهتمام الفلاسفه منصبا على امور الواقع وان كان قد اتخذ من تحليل ملكات العقل مدار اهتمامه فان حلقة فينا للتجريبية المنطقية تناولت الفلسفه من زاوية اخرى تجعل منها تحليلا لقضايا ومفاهيم العلم.

وقد تحولت اهتمامات الفلسفه الى امور اللغة والعلوم فقط وهذا هو ما اراده كل من الدكتور شليك والدكتور كارناب وذلك لازالة الثقل عن كاهل الفلسفه وما كانت تنوء تحته من احمال الميتافيزيقا التقليديه بعد ان حصلت على الاداة التي ابدعها كل من الاستاذ بيانو والدكتور فريغه وغيرهما من المناطقه وهي التحليل المنطقى للغة مشتقة بفضلها من المنطق الرياضى.

٦- ان الفلسفه كانت فى يوم من الايام مكله للعلوم ولكن ليس من الضرورى ان تكون ملكة العلوم نفسها علما لذا لا يمكن ان تكون الفلسفه علما من العلوم بل ينبغى لها اليوم ان تصبح خادمة للعلوم والمعرفة وتقدم للباحثين والعلماء وسائل البحث والاستقصاء والتحقيق. ان موضوعات البحث الفلسفى لم تعد اشياء وحوادث العالم الواقعى بل غدت عبارات واقوال ومفاهيم علمية وتوضيح المفاهيم والمقولات الاساسية ومناهج العلوم الجزئية. لم يعد بإمكان الفيلسوف فى عصرنا الراهن هذا الزعم بانه قادر وبالتوسل بالمناهج القبليه وبالتامل وحده ان يكتسب معارف عن صفات وخصائص وقوانين العالم الواقعى. فالعلم الجزئى هو الذى يتكفل اكتساب مضمون المعرفة البشرية بوسائله الخاصه، اما الفلسفه فتختص بالمعرفة من حيث الاطار والهيكل الذى يتضمن مادة القضايا العلمية: ان هذا الاطار هو جوهر الفاظ لغوية يتركب على هياة تكون فكرة محددة. فالجانب الصورى من العبارة هو الشكل والفكرة الموجود فيها هي المضمون. الفلسفه اذن تعنى بطريقة بناء العبارة اللغوية لامن حيث القواعد الخاصة بلغة معينه بل من حيث القواعد المنطقية العامة باعتبارها وسائل للتعبير عن الفكرة.

ولكن كيف تسنى لهذه الحركة الفلسفيه ان تتخلى عن المفهوم التقليدى للفلسفه؟ وما هو منهجها لاستبعاد الميتافيزيقا من ميدان الفلسفه والتفلسف؟ وهل استطاعت ان تصبح الفلسفه بالصعبه العلمية؟

- اذا كانت الفلسفه نوعا من النشاط فيجب ان يكون له دوران سلبي وايجابى! . فالدور الاول هو رفض اسلوب التفلسف القديم واللجوء الى تحليل المشكلات الفلسفيه التقليديه لتدل على انها ليست الا مشكلات مزيفة بالتالى اشباه مشكلات ناتجة عن استخدامات غير دقيقه لالفاظ اللغة وعدم فهم لمنطقها.

- والدور الثانى هو الدور الايجابى، اى تحليل قضايا وعبارات العلماء عند تدوينهم لبحوث ومشاهدات التجريبية او معادلاتهم العلمية وليس للفلسفه ان تضيف اليها شيئا (٢٦).

هل بالامكان ان تفهم من هذا ان تاريخ الفلسفه التقليديه تاريخ لاطاء اناس وجهوا اسئلة لم يتمكنوا من الاجابة عنها؟ ان تصفح اعداد مجلة المعرفة - المجلة المركزية للحلقه - التى صدرت منها سته اعداد من سنة ١٩٣٠ الى سنة ١٩٤٠ م

يحمل على الاعتقاد بان هذه الحلقة تقسم المسائل والقضايا والاسئلة الفلسفية التقليدية التي استحوذت على اهتمام الفلاسفة على:

اولا: قضايا واسئلة تتعلق بالعالم الواقعي (الخارجي) وحقائق الخبرة والتجربة ومن الممكن الاجابة عنها بواسطة العلوم الجزئية كل حسب مجال اختصاصه.

ثانيا: قضايا واسئلة تتضمن مشكله يمكن فك عقدها عن طريق التحليل المنطقي للغة مفوماتها وعباراتها.

ثالثا: أسئلة ميتافيزيقية لايمكن الاجابه عنها وهي اشباه اسئلة وقضاياها مزيغه ناتجة عن سوء فهم منطق اللغة وهي خالية من المعنى(٢٧).

ان الحكم على فشل الميتافيزيقا وقضاياها ناتجة من كونها خالية من المعنى، ثم ان عباراتها تخلو من الشروط المنطقية التي يجب ان تتوافر فيها لكي تكون ذات معنى. وان القضايا الميتافيزيقية غير ممكنة لانها من حيث المبدأ غير قابلة للتحقق من صدقها وغير قابلة للبرهنة من الناحية المنطقية.

٧- يتحدث الاستاذ شليك عن مبدأ التحقق اولا ثم مبدأ امكانية التحقق الذي صاغه في البداية بالشكل الاتي:

((ان معنى عبارة من العبارات هو طريقة تحققها)) (٢٨).

اما الدكتور كارناب يؤكد بدوره ضرورة اللجوء الى التحليل المنطقي للغة وعباراتها وتصورات العلم التجريبي بشأنها. ويعد ذلك منهجا علميا جديدا للفلسف لانه يسير جنبا الى جانب العلم التجريبي ويقوم بتوضيح عباراته وبالتالي لا يسمح بالنظر الى الفلسفة على ان مجال عملها هو المعرفة من حيث هي مساوية لعلوم الخبرة(٢٩). ويمكن بواسطة هذا المنهج دحض النظريات الميتافيزيقية وهو الاهم لديه. ننظر اولا في مبدأ التحقق ثم نعود الى ما يطلبه كارناب.

- ان ما هو متعارف عليه لدى فلاسفة العلم المعاصرين ان القوانين العلمية (الطبيعية) صيغت بشكل عام لتفسير سير الاشياء وسلوكها ويحصل عليها عن طريق اجراء التجارب والملاحظات والمشاهدات فهي تعتمد على عملية الاستقراء وتحتوي على عنصر التنبؤ فهي ايضا احتمالية بمعنى ان القانون العلمي صحيح وسارى المفعول وصادق طالما لم تظهر بعد حالة مناقضة. فان ظهرت حالة لاتنطبق عليها القانون او الحكم العلمي يجب اعادة النظر في القانون وصياغته بما يتلائم مع ما هو مستجد في هذا المضمار وهذا هو القصد حين يقول التجريبي المنطقي بان مشكلات العلم وقضاياها واسئلته قضايا غير ثابتة ومتغيره تتقدم باستمرار بعكس الاسئلة والمشكلات الفلسفية التي كانت منذ العصر اليوناني ولليوم مسائل ثابتة لاتتغير وان تغير منها شئ فيمس الشكل الخارجي لصياغة السؤال. ومن هنا تظهر ثبات الاسئلة الفلسفية والتغير المستمر في العلم.

ولكن السؤال الذي يفرض نفسه الان هو كيف السبيل اذن الى التاكد من صحة وسلامة القضايا العلمية؟ وكيف يمكن تمييز القضايا العلمية من الميتافيزيقا؟ هل بالامكان استبعاد الميتافيزيقا عن الميدان وهو الوعد الذي قطعتة حلقة فينا على نفسها عندما ادعت مواصلتها السير على خطى ارنست ماخ ونهجة المعادى للميتافيزيقا؟ اجابة على هذه الاسئلة تقترح هذه الحركة الفلسفية المعاصرة مبدأ الدكتور شليك المعروف بمبدأ التحقق من المعنى الذي سبق ان ذكرناه. استبعاد الميتافيزيقا والقضاء عليها نهائيا فهذا ما نجده لدى كارناب وبحثه المنشور في العدد الثاني من مجلة المعرفة والمعروف ب ((دحض الميتافيزيقا خلال التحليل المنطقي للغة)) (٣٠).

استنادا الى خلفه كل من لايبنيثس وديفيد هيوم قسمت حلقة فينا الحقائق الى تجريبية ورياضية. وهو تقسيم ناتج عن تقسيم العلوم الى علوم الخبرة والتجربة وعلوم صورية شكلية. اما الفئة الاولى فهي تشمل الفيزياء وغيرها والعلوم الصورية هي الرياضيات والمنطق.

٧- ان صدق قضايا وعبارات الفئة الثانية (الرياضيات والمنطق) يعتمد كلياً على التركيب الداخلي لها او على ترتيب الرموز في صيغها وعلاقتها بعضها مع البعض الاخر وهى قضايا واحكام خالية من كل محتوى تجريبي ولا تغنى من المعرفة البشرية فى شىء فهى دائماً وبالضرورة صادقه ان لم تتضمن تناقضاً داخلياً.

اما قضايا واحكام العلوم الواقعية (الفئة الاولى) فهى قضايا ترتبط بشكل او باخر بالعالم الخارجى من حولنا ولها معنى ومحتوى. فهى ذات قيمتين صادقة او كاذبة ولا ثبات صدقها يعتمد على معناها التجريبي، اى على قابليتها للاختبار عن طريق تحديد علاقتها بمجموعة معينه من القضايا المستقاة عن طريق الملاحظة. ولا شك فى ان القضايا العلمية ذات علاقة بوقائع واحداث العالم الخارجى(٣١). وبناء على ما تقدم فان عبارة من العبارات تكون صادقه اذا كان معناها مطابقاً لطريقة تحقيقها، لان القضية او العبارة ما هى الا مجموعة من الخبرات والتجارب التى تكون جميعها مكافئة لكون القضية قضيه صادقة. ولكن وكما هو معلوم لدى الباحثين، ان النظرية العلمية هي التى يجب ان تخضع للاختبار وان النظرية ليست الا مجموعة من القضايا والجمل والعبارات والتحقق من عبارته.. ما يجب ان يتم عن طريق عبارات وجمل اخرى لان الملاحظة والتجربة ليست فى العبارات من شىء بل هي نشاط وسلوك ومعايشة. ان هذا الاعتراض يدخلنا الى عالم المعرفة والتحليل المنطقي، واستناداً الى التقسيم الذي اوردناه انفا فان المعرفة البشرية مشكلة من نمطين اثنين:

- معرفة ترتبط بقواعد اللغة (المنطق والرياضيات).

- معرفة ترتبط بامور الواقع (قضايا العلوم التجريبية).

وهذا ما نجده لدى كارناب وفعله فى كتابه الموسوم (البناء المنطقي للعالم) عندما ربط اللغة بالتجربة ربطاً علمياً وحاول صياغة الواقع صياغة منطقية. اما التحليل المنطقي كما دافع عنه كارناب فى بحوث متعدده، قبل هجرته الى العالم الجديد، فقد استخدم بوصفه وسيلة لاستبعاد الميتافيزيقا ودحضها كلياً بخلاف رائد الفلسفة الترنسديننتالية اما نوثيل كانط الذى اراد التخلي عن الميتافيزيقا الكلاسيكية وبناء الميتافيزيقا العلميه. ان التجريبيين المنطقيين يعتقدون بان هناك ثلاثة انواع من العبارات:

عبارات تتحدث عن اشياء وموضوعات فى العالم الواقعي ويمكن التحقق منها بوسائل معينه.

عبارات تتحدث عن موجودات ذهنية لاترتبط بامور الواقع فى شىء وهى رموز تشير الى اشياء موجودة فى ذهن الباحث فقط مثل عبارات المنطق والرياضيات واللغات الفوقيه التى تتخذ من اللغة الاعتيادية مادة للدراسة والتحليل.

عبارات وجمل تبدو كأنها تتحدث عن اشياء ولكنها ليست كذلك بل هى عبارات مزيفة (خالية من معنى):

وتختص بالعبارات الاولى العلوم التجريبية التى تسمى ايضا بالواقعية، والعبارات الثانية تحليلية وهى ايضا تحصيل حاصل لا تضيف الى المعرفة البشرية شيئاً. اما العبارات الاخيرة فهى اساس المشكلة وهى عبارات الميتافيزيقا.

فيما يتعلق الامر بالعبارات التى ترد فى العلوم التجريبية والعبارات التحليلية فان لدى حلقة فينا معياراً للتحقق من المعنى او بالاحرى امكانية التحقق منه. والقصد من المعنى هنا هو المعنى التجريبي او المنطقي. اما بالنسبة الى العبارات الميتافيزيقية فلا يمكن ان تؤسس على قواعد علمية لانها خالية من المعنى التجريبي والمنطقي وليس بالامكان تكوين او تاسيس ميتافيزيقا اساسها العلم، والوسيلة الفعالة التى تستخدم هنا هى التحليل المنطقي للغة. هذه الوسيلة كما عرضها كارناب(٣٢). تحلل القضايا من الناحيتين الصورية والدالية فهى لاتفرض الميتافيزيقا بل تبرهن بوسائل منطقية وتجريبية على ان قضاياها خالية من المعنى. ومن جهة تساعد على ايجاد قاعدة لغويه واساس لغوى متين ليبنى عليه صرح وحدة العلم. وقد اختار كارناب لهذا الغرض لغة الفيزياء حيث تمتاز ب:

اولا: الدقة والمتانة التي تتوافر في الرياضيات.

ثانيا: واقعيته اى انها ترتبط بالواقع وتحدث عنه.

ولكن ما هو التحليل المنطقي وماذا يفهم منه الباحث؟ وماهو مجال نشاطه؟ التحليل المنطقي ماهو الا ايضاح لمعنى اللغة وتعريف للفظ ولكنه بعكس علم النحو يركز عنايته في مصطلحات ومفاهيم ذات اهمية اساسية في المعرفة. فيجد الباحث مثلا الفاظا عامة تتصف بعدم الوضوح وتعوزها الدقة وبازدواج المعنى فهنا يظهر التحليل المنطقي ليكشف الستار والحجاب عن المشكلة المزيفة التي ظهرت جراء عدم الوضوح والدقة وخير مثال على ذلك ما قام به الدكتور كارناب في بحوث متعددة بتحليل لالفاظ وعبارات عامة مزدوجة المعنى وردت في كتاب مارتين هايديجر الاشهر (الوجود والزمان)(٣٣) الذي ظهر لأول مرة سنة ١٩٢٧ م.

من جهة اخرى ان التحليل المنطقي يلجأ الى الادوات التي يستعان بها في المنطق الرياضي على قدر اهتمام الفيلسوف المعني هنا بالمعاني الادراكية للعبارات الواردة في اللغة قيد التحليل. والتحليل المقصود هنا لا يرتبط فقد بالخصائص النحوية للغة معينة بل يستقل عنها تماما. ان لهذا التحليل هدفا وتوجها معينا قد يكون منطقياً او ابستمولوجياً. ففي الحالة الاولى فان الفاعلية تكون صياغة تبني على اساس انظمة قائمة على فروض تستخرج نتائجها. اما في الحالة الثانية اى عندما يكون الهدف معرفياً فالعملية تهدف الى اعادة بناء الالفاظ والقضايا الدالة على الواقع على اساس وشواهد قابلة للملاحظة(٣٤).

ان تعريف الالفاظ في هذا المقام ما هو الا ايضاح المعنى ويساوى ايضاً تقرير القاعدة التي على اساسها يستخدم اللفظ او يراد استخدامه وهذا يختلف عن التعريف المعجمي الذي هو ترجمة للفظ. غير ان التحليل المنطقي يذهب الى ما وراء هذه الالفاظ الشائعة في اللغة وبخطوات منطقية يمكن ان يتناقص عدد الالفاظ الى عدد صغير من الالفاظ الاساسية او الاولى. يتجه التحليل المنطقي الى رد عبارات اللغة التي قد تكون عبارات معقدة ومركبة، الى ابسط اشكالها التي يمكن ان تقارن الواقع الذي نتحدث عنه وبالتالي هي صورة مستنسخة لها ومن ثم يمكن الحكم عليها سلبياً او ايجابياً وهذه العبارات سميت على صفحات مجلة الحركة المركزية ((المعرفة)) بالعبارات البروتوكولية هذا هو المنهج الجديد للفيلسوف كما أراد الدكتور كارناب وسماه بالعلمية. ان هذا المنهج يتصف بخصائص اهمها انه يقوم على التحليل المنطقي لعبارات اللغة ومفاهيم العلوم التجريبيه. وهذا المنهج ايضا يختلف عن مناهج الفلسفة التقليدية من جانبيين اثنين(٣٥):،

اولا: ان هذا النمط من التفلسف يسير بموازات العلم التجريبي. وهذا يعنى ان مجال الفلسفة ليس هو المعرفة في حد ذاتها من حيث هي مساوية للعلوم التجريبية، بل اداة منطقية تخدم العلم والعلماء وهي منطق العلم. بل ان المنطق الجديد قدم مسوغات فتبريرات التخلي عن نمط الفلسفة القديمة.

ثانيا: وهو منهج يوضح الدور الذي تلعبه الفلسفة في العلم التجريبي من حيث توضيح عبارات العلوم التجريبية وقضاياها ومفوماتها وتحليل عباراتها الى الأجزاء التي تتالف منها، بمعنى انها ترد الافكار والمقولات والمفومات الى افكار ومفومات اكثر جوهرية والعبارات الى عبارات اوليه.. المنطق الذي هو الفرع الرئيسي في الفلسفة، هو اذن منهج التفلسف.

الاستنتاج:

لقد كانت بداية القرن الماضى مرحلة المنعطفات التاريخية التى سجلت بدايات جديدة للعلوم بمختلف اشكالها كثورة الكوانتم والنظرية النسبيه. اما ثورة حلقة فينا فقامت على اساس تحويل اهتمامات الفلسفة والفلاسفة من مشكلات الواقع (العالم الخارجى) الى داخل عالم اللغة ومكوناتها وخفاياها والاتجاه بالدراسات الفلسفية الى الاهتمام بالتركيب اللغوية والمنطقية. اذن ليست هناك فلسفة بالمعنى القديم وانما هناك التفلسف فقط. ومنهج التفلسف هو المنطق. ان المشكلات الفلسفية اذن يجب ان تتحول الى مسائل البحث عن الاسس التى يقوم عليها العلم. وترتب على ذلك:

اولا: لايمكن وضع اسس علمية للميتافيزيقا ولا بناء ميتافيزيقا علمية وليس استبعاد الميتافيزيقا ناتجا عن كون قضاياها كاذبة او صادقة بل لكونها خالية من المعنى بشكلي التجريبي والمنطقي.

ثانيا: معرفة العالم الواقعى (الخارجى) تتم عن طريق العلوم التجريبيه الجزئية كل حسب اختصاصه. اما مهمه الفلسفة بناء على ذلك، فهي التركيز على لغة العلم لتوضيح قضاياها. بالتجريبى المنطقي، وهو الاسم الاخير لحلقة فينا، لايصدر حكما حول واقعية الوجود الخارجى - اللانا - او عدمه ولاحول واقعية المعطيات الحسية وعمما اذا كان العالم الطبيعى مظاهر لحقيقه اخرى ام لاء لان هذه الاحكام والمسائل المرتبطة بها ماهي الا اشباه مسائل ومشاكل زائفه ناتجه عن الجهل بمنطق اللغة. هكذا تم فك ارتباط الميتافيزيقا بالفلسفة واقتصار الفلسفه على المنطق بشكليه الصورى والتطبيقى والاخير هو نظرية المعرفة.

ثالثا: معنى قضيه من القضايا ينحصر فى كيفية التحقق من صدقها او كذبها والتحقق اما ان يكون منطقياً او تجريبياً.

الهوامش:

- ١- انظر: د. يحيى هويدى: فى فلسفه علم المنطق. الفلسفه الوضعيه المنطقيه فى الميزان. القايره - ١٩٧٢.
- ٢- د. زكى نجيب محمود: نحو فلسفه علميه. القايره - ١٩٥٨ وكذلك: - موقف من الميتافيزيقا القايره - ١٩٦٣.
- 3- Schnadelbach, H., Philosophie in Deutschland. 1831 – 1933 stw 401. Frankfort am main 1983. S. 119.
- 4- Helmholtz, H.: Uber das sehen des menschen. In: Philosophische Vortage und Aufsaze. Berlin 1971.
- 5- Zeller, E. Vortrage und Abhandlungen. Leipzig 1877. S. 470.
- 6- Liebmann, O. Kant und die Epigonen 1865.
- 7- Krauth, L. Die Philosophie Carnaps. Springer verlag wien. 1970. S. 182 ff.
- ٨- ان موقف كانط هذا كان رد فعل لتعننت رجال الفلسفه المدرسيه وموقف الكنيسه بشأن الناسوت. ان الطبيعه قد شغلت جل اهتمام فلاسفة اليونان الاوائل فجاءت ثورة كانط الكوبر نيكيه لترد للانسان الاعتبار.
- 9- Kant. I: kritik der reinen Bernunft. B. Xvi: 30.
- 10- Kant. I: Ebenda. Einleitung. B. 7. ff.
- 11- Kant. I: Ebenda. Einleitung. B. 22. ff.
- 12- Stegmuller, w.: Hauptstromungen der Gegenwarts Philosophie. Bd. I. Stuttgart 1978. S. xxvll.

- 13- Lange, F. A.: Geschichte des Materialismus. Bd2. stw. 70. Frankfurt am main 1974. S. 330.
- 14- Schnadelbach, H. Ebenda. S. 131 – 132.
- 15- Helmholtz, H. Ebenda. S. 45 ff.
- 16- Zeller, E. uber die Bedeutung und Aufgabe der Erkenntnistheorie. Leipzig 1862. S. 49.
- 17- Cassirer, E. Das Erkenntnisproblem in der philosophie der neuezeit. Bd. 4. Darmstadt. Wb. 1973. S. 29 ff.
- 18- Meene, A. Einfuhrung in die formal logik, wb, Darmstadt. 1985. S. 14 ff.
- 19- plank, M. Vortrage und Erinnerungen. Wb, Darmstadt. 1970. S. 24 – 26.
- 20- Reichenbach, H. der Aufstieg der wissenschaftlichen philosophie. 1965. S. 157.
- 21- Husserl, E. Formale und transzendente logik. Max Niemeyer verlag. Tübingen 1981. S. 4 – 5.
- Die krisis der europaschen wissenschaften und die transzendente phanomenologie in: Husserliana. Bd. VI. 1954.
- 22- Hahn, H. Die Bedeutung der wissenschaftlichen weltauffassung insbesondere fur mathematik und physik. In Erkenntnis. Bd. I. Leipzig, 1930.
- Logik, Mathematik und naturerkennen. In: Einheitswissen schaft. Hefte 2. wien 1933.
- 23- Verein Ernst mach, wissenschaftliche weltauffassung. Der wiener kreis. 1927. S. 10.ff.
- 24- Ebenda. S. 14.
- 25- Schlick, M. Die wende der philosophie: In: Erkenntnis. Bd. I. Leipzig 1930. S 14.
- 26- Stegmüller, Ebenda. Bd. I. S. 347 ff.
- 27- Kraft, V. Der wiener kreis. Wien 1968. S. 175.
- 28- Schlick, M. Gesammelte Aufsätze. Wien 1969.
- 29- Carnap, R. Die alte und die neue logik. In: Erkenntnis. Bd. I. Leipzig 1930. S. 12.
- 30- Carnap. R. uberwindung der Metaphysik durch logische Analyse der sprache. In: Erkenntnis. Bd. 2. Leipzig 1932. S. 219 ff.
- 31- Carnap, R. Ebenda.
- 32- Carnap, R. Scheinprobleme in der philosophie. 1928.
- 33- Waismann, F. was ist logische Analyse der sprache. In: Gesammelte Aufsätze Frankfurt 1973. S. 43 ff.
- 34- Carnap, R. Die alte und die neue logik. Ebenda. S. 31.
- 35- Popper, R, Logik der Forschung. 1965.

پوخته‌ی توئین‌ه‌وه‌که به کوردی

توئین‌ه‌وه‌که له دوو به‌ش و ئه‌نجامیک پیکهاتووه. دواى پيشه‌کى، له به‌شى يه‌که‌مدا ئه‌و په‌وشه روونکراوه‌ته‌وه که بوو به‌مايه‌ی ده‌رکه‌وتنى ئه‌و رېبازه‌ی فه‌لسه‌فه‌ی سه‌رده‌م که له‌سه‌ره‌تادا به‌ کوپرى قئینا ناوبراوه و له‌ دوايیدا ناوه‌که‌ی بو ئيمپيرزمى لوجيکى گوراوه.

له به‌شى دووه‌مدا خاله سه‌ره‌کيه‌کانى فه‌لسه‌فه و جيهانديدى ئه‌و رېبازه فه‌لسه‌فه‌يه خراونه‌ته‌پوو بو ئه‌وه‌ی وه‌لامى پرسياره‌که به‌پوونى بدریته‌وه: گورانه‌که که ئه‌و رېبازه کردويه‌تى چيه و چون بووه؟ له ئه‌نجاميشدا ئه‌وه باسکراوه که ئه‌و رېبازه پتر به‌لاى ميتوده‌يه‌کى نویدا شکاندويه‌تى که به شیکردنه‌وه‌ی لوجيکى زمان ناوى بردووه و کوشاوه ساغى بکاته‌وه که هيچى تر فه‌لسه‌فه نه‌ماوه ئه‌وه‌ی هه‌يه چالاکى فه‌لسه‌فه کردنه.

The Abstract

Is it a Turning Point in Philosophy or What?

This research answers one question: Is it a Turning Point in Philosophy or What?

Therefore it contains two main sections and a conclusion. In the introduction has been explained that the main reason that lead to emerge of the New Philosophical doctrine 'Vienna Circle'. Then explores the main factors that lead to change its name from the 'Vienna Circle' to Logical Empiricism?

The second section introduces the main points of The Philosophical view of this doctrine. That is to answer the basic question which is: what has changed and how?

Eventually at the end it will be explained that this doctrine has started a new methodology that could be called 'Logical Analysis of the Language'. This methodology has a big impact on the reviewing philosophical thoughts and declared that the Metaphysics has no exact meaning.

التفكير الايجابي وفاعلية الذات لدى طلبة المدارس النموذجية في محافظة اربيل

أ.م.د. ريزان علي ابراهيم

م.م اسيل اسحاق بتو

جامعة صلاح الدين

كلية التربية

قسم العلوم التربوية والنفسية

ملخص البحث

يهدف البحث الحالي التعرف على:

- ١- مستوى كل من التفكير الايجابي، ، الفاعلية الذاتية، لدى طلبة المدارس النموذجية.
 - ٢- دلالة الفروق في مستوى التفكير الايجابي، الفاعلية الذاتية، تبعا لمتغير الجنس(ذكور،اناث)
 - ٣- العلاقة بين التفكير الايجابي والفاعلية الذاتية
- وشملت حدود البحث طلبة المدارس النموذجية الاعدادية من الذكور والاناث للعام الدراسي ٢٠١٢-٢٠١٣ ، ولتحقيق اهداف البحث تم اختيار عينة عشوائية طبقية بلغت (٤٩٢) طالب وطالبة ومن الصنفين الرابع والخامس الاعدادي.
- ولغرض اعداد ادوات البحث، قامت الباحثتان ببناء مقياس التفكير الايجابي ، كما وتبنت الباحثتان مقياس سكوارزر وجيروسليم Schwarzer&Jerusalem (1995) للفاعلية الذاتية العامة والذي قامت الباحثتان بأستخراج صدق الترجمة له من اللغة الانكليزية الى اللغة العربية والبالغ (٢١) فقرة . وظهر الصدق البنائي عن استبعاد (٤) فقرات في مقياس التفكير الايجابي كما واسفر التحليل العملي لفقرات مقياس التفكير الايجابي عن وجود عامل واحد تتشعب عليه (٢٣) فقرة، وبلغ معامل الثبات بطريقة اعادة الاختبار وبفاصل زمني قدره اسبوعان (٠,٧٩) درجة ، كما وبلغ (٠,٧٧) درجة لمقياس التفكير الايجابي والتي ظهر انها دالة احصائيا عند مستوى (٠,٠٥) بأستخدام معامل الفا كرونباخ ، وفيما يخص مقياس الفاعلية الذاتية اسفرت عملية تحليل الفقرات عن ابقاء جميع فقرات المقياس وظهر الصدق البنائي للفقرات صلاحية ابقائها، وبلغ معامل الثبات (٠,٨٠) بطريقة اعادة الاختبار، وبلغت قيمة معامل الثبات بطريقة الاتساق الداخلي باستخدام معامل الفا كرونباخ. (٠,٧٦) درجة والتي ظهر انها دالة احصائيا عند مستوى (٠,٠٥) .وبعد التأكد من صدق وثبات المقياسين وبأستخدام الحقيبة الاحصائية للعلوم الاجتماعية (SPSS) ، تم التوصل الى النتائج الاتية:
- ١- ارتفاع مستوى التفكير الايجابي لدى طلبة المدارس النموذجية، حيث كانت قيمة الوسط الحسابي (٩٠,٢٣) مرتفعة مقارنة بالوسط الفرضي البالغ (٦٩).
 - ٢- ارتفاع مستوى الفاعلية الذاتية لدى عينة البحث ان كانت قيمة الوسط الحسابي (٦٢,١٥) اعلى مقارنة بالوسط الفرضي البالغ (٥٢,٥).
 - ٣- عدم وجود فروق دالة احصائيا في التفكير الايجابي تبعا لمتغير الجنس (ذكور واناث).
 - ٤- عدم وجود فروق دالة احصائيا في الفاعلية الذاتية تبعا لمتغير الجنس (ذكور واناث).
 - ٥- وجود علاقة ايجابية دالة بين التفكير الايجابي والفاعلية الذاتية.

وفي ضوء نتائج البحث ، توصلت الباحثتان الى عدد من الاستنتاجات، وقدمتا عددا من التوصيات والمقترحات لباحث لاحقة.

❖ الاطار العام للبحث:

مشكلة البحث :

ان فكرة تأثير اسلوب التفكير على تكوين الشخصية وتقرير انفعالاتها وسلوكها قد تبلورت على نحو واضح في السنوات الاخيرة رغم امتداد جذورها الى الماضي، وعليه فان المدخل المناسب لفهم الانسان هو بالتعرف اليه من خلال فهم اساليب تفكيره والطريقة التي يبني فيها معتقداته الفكرية وكيف تؤثر هذه الاساليب في تفسير امور الحياة والتعامل معها بطريقة منطقية وكمحصلة فان الحصول على سلوك خال من الاضطراب انما يعتمد على مدى منطقية وسلامة اساليب التفكير من جهة ومدى مامثله الصور والاحكام التي يصورها الفرد لنفسه والتي تتناسب مع ما يتمتع به بالفعل من امكانيات وقدرات من جهة اخرى. وقد احست الباحثتان بهذه المشكلة من خلال ملاحظتهما العديد من الحالات ضمن عملهما في مجال التنمية البشرية وتعزيزها، اذ لاحظت الباحثتان ان بعض افراد العينة والتي كانت الباحثتان على تماس مباشر معهم ، ضعف مستويات التفكير الايجابي عندهم، كما ولاحظت الباحثتان ان الذين يفكرون بايجابية كانت تصاميمهم للنجاح على صلة باصراراتهم ومثابرتهم وثقتهم بنفسهم وكانوا اكثر استعدادا لتقديم العون والمنفعة للآخرين من دون الحصول على مكافأة .

وانطلاقا من ملاحظات الباحثتان الاولى تريان ان الواقع الذي يعيشه الطلبة اليوم يؤثر بشكل مباشر او غير مباشر على طريقة التفكير ونمط التفكير، بحيث يتوقع ان يكون لنمط تفكير الطلبة تاثيرا ينعكس على فاعليتهم الذاتية. وهذا ماكدته دراسة لايتسي وبويراز Lightsey and Boyraz (2011) التي اشارت إلى وجود علاقة بين التفكير الايجابي وبين فاعلية الذات وان فاعلية الذات تعد أحد أهم محددات نمط تفكير الفرد، فالأفراد ذوي الدرجات المرتفعة من فاعلية الذات يميلون إلى التفكير بصورته الإيجابية من خلال بذل مزيدٍ من الجهد، والإصرار على إخراج الطاقات الإيجابية الكامنة لديهم. (Lightsey and Boyraz, 2011)

وان ما تتميز به هذه الشريحة من خصائص عقلية ومعرفية بمستويات عالية من جهة اخرى اثار جملة من التساؤلات لدى الباحثتان والتي كانت بدورها الدافع نحو القيام بهذه الدراسة وهذه التساؤلات ذات ابعاد تطويرية دارت حول معرفة (ماهو نمط التفكير السائد بين افراد هذه الشريحة ؟ وهل لهذان النمطان علاقة بالصورة التي يرون فيها الطلبة النموذجيون انفسهم وبالاحكام التي يطلقونها على قدراتهم ؟ الاجابة على هذه الاسئلة تتطلب الفهم الدقيق لخصائص ومتطلبات هذه الشريحة وذلك من خلال البحوث والدراسات في هذا المجال والتي لاتزال قليلة ومحدودة في مجتمعنا على حد علم الباحثتان. وبذلك شعرت الباحثتان بمشكلة تتطلب دراسة وبحث وذلك مادفعهما للقيام بهذه الدراسة العلمية والتي سعت الباحثتان من خلالها الى معرفة مستويات كل متغير من متغيرات البحث ، ومدى العلاقة التي تربط كل متغير مع المتغير الاخر في هذه الدراسة.

اهمية البحث :

يعد التفكير من أكثر الموضوعات التي تختلف الرؤى وتعدد أبعادها وتشابكها والتي تعكس تعقد العقل البشري وتعقد عملياته ، ويتطور التفكير عند الأفراد بتأثير عوامل البيئة والوراثة ، وقد استخدم الباحثون أوصافا عديدة للتمييز بين نوع وآخر من أنواع التفكير وربما كان تعدد أوصاف التفكير وتسمياته احد الشواهد على مدى اهتمام الباحثين بدراسة التفكير وفك رموزه منذ بدأت المحاولات الجادة لقياس الذكاء بعد منتصف القرن التاسع عشر. (داود وانور، ١٩٩٠، ص٢٥)

وتأتي أهمية الدراسة الحالية في انها تتصدى لدراسة مرحلة دراسية وعمرية مهمة وهي مرحلة التعليم الثانوي والتي تعد من اهم واخطر مراحل التعليم، اذ يتميز التلاميذ بخصوبة التفكير ، وإذا كانت مرحلة الطفولة هي المرحلة التي ترسى فيها دعائم الشخصية ، فمما لاشك فيه أن مرحلة المراهقة هي المرحلة التي تتبلور الشخصية خلالها وتأخذ ملامحها الثابتة وهي مرحلة تعليمية تتميز بالنضج العقلي وتبلور القيم ،ولذلك فان الرعاية النفسية والتربوية للطلبة المتفوقين يجب ان تبنى على اساس نظرة متكاملة وشاملة لجميع المتغيرات والمحددات العقلية والمعرفية والدافعية والبيئية المتعلقة بالتفوق العقلي.

وتشير هولنجورث Hollingorth (1942) الى ان المتفوقين عقليا يتميزون عن غيرهم من العاديين بالنضج المبكر في جميع جوانب الشخصية ، وهم على مستوى فائق من حيث النضج المعرفي والانفعالي الاجتماعي ، غير ان استمرار هذا النضج يتوقف الى حد كبير على معاملة الكبار لهم ، وتذكر هولنجورث حالات ممن قامت بدراستها وقد ساء تكييفها مع الاخرين ولاقت صعوبات في تعاملها مع الغير بسبب التعامل السلبي للكبار معهم .

(عبدالغفار، ١٩٧٧، ص١١٣-١١٤)

ويعد التفكير الإيجابي والشعور بالسعادة أحد الموضوعات الأساسية التي يركز عليها علم النفس الإيجابي، وفي ذات الوقت فإنه لا يهمل التفكير السلبي أو التشاؤمي، بل يسعى علماء علم النفس الإيجابي إلى التعرف على أهم مسببات السلبية في التفكير في محاولة لتعظيم الجوانب الإيجابية لدى الفرد والتي تدفع به إلى التخلص من التفكير بشكل سلبي (الوقاد، ٢٠١٢، ص٢)

ويضيف أورليك Orlick (1992) بأن التعليم الإيجابي للتفكير والتعلم هو تعليم لكيفية التركيز على المجالات البناءة والذي يكون له أثر إيجابي على التعلم مدى الحياة كما أنه يؤدي إلى الرضا الشخصي.

(Orlick, 1992, p:42)

وتشير ابراهيم (٢٠٠٥) إلى التفكير الإيجابي بأنه قدرة الفرد الإرادية على تقويم أفكاره ومعتقداته، والتحكم فيها، وتوجيهها تجاه تحقيق ما توقعه من النتائج الناجحة، وتدعيم حل المشكلات، ومن خلال تكوين أنظمة وأنساق عقلية منطقية ذات طابع تفاؤلي تسعى إلى الوصول لحل المشكلة، أو أن التفكير الإيجابي يمثل الأنشطة والأساليب التي يستخدمها الفرد لمعالجة المشكلات باستخدام قناعات عقلية بناءة، وباستخدام استراتيجيات القيادة الذاتية للتفكير، ولتدعيم ثقة الفرد في النجاح من خلال تكوين أنظمة وأنساق عقلية منطقية ذات طابع تفاؤلي . (ابراهيم ، ٢٠٠٥، ص١٠)

وأكد علماء نفس الصحة من خلال دراساتهم على أهمية التفكير الإيجابي لبقاء الانسان متحررا من المخاطر التي يمكن ان تفتك بصحته الجسدية والنفسية ، فهو مفيد للصحة النفسية والجسدية من حيث كونه واقيا او مصدا للعواقب ، في حين

اكادوا على التأثير السلبي للتفكير السلبي على صحة الفرد النفسية والجسمية من حيث كونه عاملا مساعدا يضعف الوظائف النفسية والفسيوولوجية لديه ويكون عرضة للكثير من الامراض النفسية والجسدية. (Scheier & Others, 1994, p:7)

فطبقا لدراسة قام بها العالم النفساني شيلدون Sheldon في جامعة كارنيجي ميلون ببيتسبيرج، وجد ان العواطف الايجابية يمكن ان تعزز نظام المناعة لتحسين الصحة. ووجد ان الناس من ذوي الانماط العاطفية الايجابية والمواقف الايجابية لهم قدرة افضل على مكافحة العدوى، كما انهم كانوا اكثر رغبة للاهتمام بصحتهم، ويمارسون السلوكيات الصحية بانتظام. (القريشي، ٢٠١٢، ص ٢٥١)

واشارت دراسة روبرت ولينور Robert & Lenour على الطلبة الى انهم اظهروا بأن توقع المعلمين اداء متفوق من بعض الطلاب فأن اولئك الطلاب برعوا في ادائهم. كما ان العلماء يمكن ان يقيسوا التغييرات التي تحدث في الدماغ باطلاق الاندروفينات اكثر من المواد الكيميائية التي تعمل كمضادات للالام الطبيعية متى كانت التوقعات متغيرة. (Marlen, 2006, p:2)

ويعد مفهوم فاعلية الذات من أهم مفاهيم علم النفس الحديث الذي وضعه باندورا والذي يرى أن معتقدات الفرد عن فاعليته تظهر من خلال الإدراك المعرفي للقدرات الشخصية والخبرات المتعددة، سواء المباشرة أو غير المباشرة، ولذا فإن الفاعلية الذاتية يمكن أن تحدد المسار الذي تتبعه كأجراءات سلوكية، إما في صورة ابتكاره أو نمطية. (Bandura, 1982, p:12)

كما وتعد فاعلية الذات أحد محددات التعلم المهمة والتي تعبر عن مجموعة من الأحكام لا تتصل بما ينجزه الفرد فقط ، ولكن أيضاً بيالحكم على ما يستطيع إنجازه ، وأنها نتاج للمقدرة الشخصية ، وتمثل مرآة معرفية للفرد تشعره بقدرته على التحكم في البيئية

(Bandura, 1983, P:464)

ويرى سكارززر Schwarzer (1993) أن مستوى فاعلية الذات لدى الفرد يمكن أن يرفع درجة الدافعية لديه أو يعوقها، فالأفراد الذين ترتفع درجة فاعلية الذات لديهم يختارون المهام الأكثر تحدياً لهم ، ويبدلون جهداً كبيراً في أعمالهم ، ويقاومون الفشل ويضعون لأنفسهم أهدافاً بعيدة المدى ويلتزمون بها. (Schwarzer, 1993, p105)

اما شونك Schunk (1994) يرى انه حينما تنخفض فاعلية الذات فأن الطلاب لا يملكون الدافعية للتعلم لذلك نحتاج الى ابتكار استراتيجيات مختلفة لاثرء هؤلاء الطلاب.

(Schunk, 1994, p:87)

في حين يشير باجارييس Pajares (1997) الى ان الطلاب ذوي فاعلية الذات العالية يستخدمون كثيرا استراتيجيات معرفية واستراتيجيات فيما وراء المعرفة ويتأبرون ويواصلون العزم مدة اطول من ذوي فاعلية الذات المنخفضة . (Pajares, 1997, p:40)

ويتضح مما سبق ان فاعلية الذات من أهم ميكانيزمات القوى الشخصية حيث أنها تمثل مركزاً هاماً في دافعية الطالب للقيام بأى عمل أو نشاط دراسي ، فهي تساعد الطالب على مواجهة الضغوط الأكاديمية المختلفة ، والتي تعترض أدائه التحصيلي ، وترتفع مستويات الفاعلية الذاتية لدى الطلاب من خلال

الممارسة والتدريب المتواصل على بعض مهارات النشاط الاكاديمي .

(بدوي، ٢٠٠١، ص١٥١)

ويرتبط نمط التفكير بالعديد من المتغيرات النفسية والتربوية ومن بينها الفاعلية الذاتية ،اذ يرى باندورا Bandura (1982) أن مفهوم فاعلية الذات Self-Efficacy يحتل مركزاً رئيسياً في تفسير القوة الإنسانية ، ففاعلية الذات تؤثر في أنماط التفكير والتصرفات ، والاستثارة الانفعالية، وكلما ارتفع مستوى فاعلية الذات ارتفع بالتالي الانجاز وانخفضت الاستثارة الانفعالية . فكل إنسان يتميز عن غيره من أبناء جنسه بتكوين نفسي خاص به كغيره من أفراد هذا المجتمع وبذلك فإن كل شخص له كينونته الخاصة به والتي تتمثل في شخصيته المتميزة عن غيره من أفراد المجتمع. واعتبر باندورا فاعلية الذات هي نوع من التفكير الذاتي التأهيلي الذي يؤثر في سلوك الشخص كما اعتبرها أهم أنواع التأمل الذاتي. ويؤكد بانديورا إن تصورات الأفراد لفاعليتهم الذاتية هي أكثر التصورات تأثيراً في حياتهم اليومية وأكثر تأثيراً في اختيارهم فيكونوا إما سلبيين أو إيجابيين في تقييمهم لذاتهم ولذا يصبح الأفراد إما ناجحين إذا امتلكوا فاعلية ذات مرتفعة أو مكتئبين إذا امتلكوا فاعلية ذات منخفضة، كما أن المثابرة المرتبطة بفاعلية الذات العالية من المحتمل أن تؤدي إلى الاداء الذي يؤدي تباعاً إلى رفع الروح المعنوية والإحساس بالفاعلية .بينما الاستسلام المرتبط بفاعلية الذات المنخفضة يساعد على الفشل الذي يخفض الثقة والروح المعنوية. (Bandura, 1983, p215)

كما ويشير باندورا Bandura الى ان الفاعلية الذاتية تسبب اختلاف في كيف الناس تشعر وتفكر وتتصرف . فيما يخص الشعور: الإحساس المنخفض بالفاعلية الذاتية مرتبط بالآ كئاب والقلق والعجز . لدى هؤلاء الأفراد أيضاً تقدير ذات منخفض وأفكار متشائمة عن إنجازاتهم وتطوير شخصياتهم ، فيما يخص التفكير: الإحساس القوي بالكفاءة يسهل العمليات المعرفية والاداء في أماكن مختلفة ، متضمناً جودة صنع القرار والتحصيل الاكاديمي ، وعندما يتعلق الأمر بالتصرف (إعداد الفعل) المعرفة المرتبطة بالذات مكون رئيسي لعملية الحماس . الفاعلية الذاتية يمكن أن تحسن أو تعيق الدافعية ويختار ذوي الفاعلية الذاتية العالية المهام الصعبة ويضعوا لأنفسهم أهداف أعلى ويلتزموا بها . ويكون الناس سيناريوهات متفائلة أو متشائمة متوافقة مع مستوى فاعلية الذات لديهم . وفي العمل نجد ذوي الفاعلية الذاتية العالية يستثمرون مجهود أكثر ويثابرون مده أطول وعندما تحدث نكسات يتعافون بسرعة أكبر ويحافظون على مواصلة الالتزام بأهدافهم ويملكون القدرة على الاختيار واستكشاف بيناتهم وخلق الجديد على عكس منخفضي فاعلية الذات. (Bandura, 1982, p 122).

ويتضح أيضاً من العرض السابق ان اهتمام الباحثين بدراسة التفكير الايجابي والفاعلية الذاتية مؤداه علاقة كل منهما بالصحة النفسية والجسدية للفرد وهذا ما اثمرت عنه مختلف النظريات حيث يرتبط التفكير الايجابي بالسعادة والمثابرة والصحة والانجاز في الحياة. وبذلك تتضح اهمية متغيرات الدراسة الحالية (كل من التفكير الايجابي وفاعلية الذات) من حيث ارتباط كل متغير بينهم بالصحة النفسية والجسمية والعقلية للفرد وماتفرزه من نتائج ايجابية او سلبية تحدد مسار حياة الفرد وتؤثر فيه .

أهداف البحث: تهدف الباحثتان في بحثهما الحالي الى التعرف على ما يأتي:

- ١- مستوى (التفكير الايجابي، فاعلية الذات) لدى العينة ككل.
 - ٢- دلالات الفروق في مستوى التفكير الايجابي وفاعلية الذات بحسب متغير الجنس.
 - ٤- معامل الارتباط بين التفكير الايجابي والفاعلية الذاتية .
- حدود البحث:** يتحدد البحث الحالي بطلبة المدارس الاعدادية النموذجية(الدراسة الصباحية) و (للسف الرابع والخامس الاعدايي من كلا الجنسين) في مركز محافظة اربيل للعام الدراسي ٢٠١٢-٢٠١٣.

تحديد المصطلحات:

١-التفكير الايجابي:

- تعريف نيك ومانز Neck&Manz (١٩٩٢) : امتلاك الفرد لعدد من التوقعات الإيجابية المتفائلة تجاه المستقبل، واقتناعه بقدرته على النجاح . (Neck&Manz,1992,p64)

- تعريف العبيدي (٢٠١٣) :المعتقدات والاراء والاساليب المتبعة في كل امور الحياة والتي من شأنها حل كل مايواجهه الفرد من مشكلات ومواضيع بصورة متفائلة ايجابية وناجحة .

(العبيدي، ٢٠١٣، ص١٢٩)

- **التعريف النظري للتفكير الايجابي:** نظرا لان الباحثتان قامتا ببناء مقياس التفكير الايجابي وعليه فقد اعتمدت الباحثتان التعريف الاتي في البناء والذي يعد محصلة التعاريف التي اشارت اليها الدراسات السابقة والادبيات النظرية. **التفكير الايجابي:** هو الوعي بكيفية استخدام العقل وتوظيفه بطريقة فعالة وموجهة ،تضفي ايجابية على الحياة الشخصية وهو توظيف امكانيات العقل وطاقاته دون وضع اي اعاقات سلبية من افكار وشعور وتصرف .اي انه موقف عقلي يتوقع فيه الفرد نتائج جيدة ومرضية والتي تقوده الى النمو والنجاح .

التعريف الاجرائي: هو الدرجة الكلية التي يحصل عليها المفحوص على مقياس التفكير الايجابي المعد لذلك الغرض .

٢-فاعلية الذات

١- تعريف شكوارتزرSchwarzer (1995): عبارة عن بعد ثابت من أبعاد الشخصية، يتمثل في قناعات ذاتية في القدرة على التغلب على المتطلبات والمشكلات الصعبة التي تواجه الفرد من خلال التصرفات الذاتية. (Schwarzer, 1995,p35)

٢- عرفه سعيد (٢٠٠٥):اعتقاد الفرد بخصوص قابليته على أداء سلوكيات معينة والتي تؤدي إلى نتائج متوقعة والناجحة عن مبادرة الفرد ومثابرتة والجهد الذي يبذله للوصول إلى تلك النتائج (سعيد , ٢٠٠٥، ص١٥)

التعريف النظري: بما ان الباحثة قد تبنت الاداة المعدة من قبل سكوارزر وجيروسليم Schwarzer&Jerusalem (1995) لذا اعتمدت على التعريف النظري للفاعلية الذاتية لسكوارزر وجيروسليمSchwarzer&Jerusalem (1995) .

التعريف الاجرائي: الدرجة الكلية التي يحصل عليها الطالب على مقياس الفاعلية الذاتية

❖ الاطار النظري ودراسات سابقة

يتناول البحث الحالي متغيرين رئيسيين وهما (التفكير الايجابي وفاعلية الذات) مما يتطلب الغوص في غمارها من حيث التنظير والدراسات السابقة التي بحثت فيها ويتم عرضها بشكل متفاعل.

المنظور النفسي : نظرية فرويد (Freud's Theory)

يرى فرويد (Freud 1939) ان التفاؤل هو القاعدة العامة للحياة وان التشاؤم لايقع في حياة الفرد الا اذا تكونت لديه عقدة نفسية ، والعقدة النفسية ارتباط وجداني سلبي شديد التعقد والتماسك حيال موضوع ما من الموضوعات الخارجية او الداخلية، فالفرد متفائل اذا لم تقع في حياته حوادث تجعل نشوء العقدة النفسية لديه امرا ممكنا ولو حدث العكس لتحول الى شخص متشائم. (Klin & Story, 1978, p:89) ويعتقد فرويد ان الطفل يمر عبر سلسلة من المراحل المتواصلة ديناميا خلال السنوات الاولى الخمس، ويليهها لمدة تستمر خمس او ست سنوات مدة الكمون، فيتحقق قدر من الثبات والاستقرار الدينامي، وتتحدد كل مرحلة من النمو خلال السنوات الخمس الاولى من حيث اساليب الاستجابة من جانب منطقة محددة من الجسم، ففي خلال المرحلة الاولى التي تستمر قرابة العام يكون الفم هو المنطقة الرئيسة للنشاط الدينامي. كما يشير الى ان الشخصية الفمية ذات الاشباع الزائد للبيدو(الاكل والشرب) تتسم بالتفاؤل والانفعال والمواقف المتجهة نحو الاعتماد على الاخرين، فالذي شبع بشكل مفرط في طفولته سيكون عرضة للتفاؤل المفرط والاعتماد على الاخرين، اما اذا احبطت اللذة الفمية فان الشخصية الفمية ستتمس بالسلوك الذي يميل الى اثاره الجدل والخلاف والتشاؤم والتناقض الوجداني ازاء الاصدقاء اي الشعور بمزيج من الحب والكره، والذي يتوقف نحوه في هذه المرحلة يكون عرضة للانفراط في هذا التشاؤم . ان التشاؤم الفمي Oral pessimism يرجع للخبرات القاسية في هذه المرحلة والطفل المصاب بتثبيت المرحلة الفمية تكون احدى خصائص شخصيته التفاؤل (شلتز، ١٩٨٣، ص٥٠). وبرزت نظرية سلبية التفكير الايجابي في كتابات فرويد فذكر أن التفاؤل منتشر ولكنه وهمي ويترجم على شكل معتقدات دينية وأن نفي التفاؤل هو نفي طبيعتنا الغريزية وبالتالي نفي الواقع. (اليجوفي، 2002، ص١٤٩)

المنظور الفلسفي : وجهة نظر وليم جيمس:

يعد جيمس صاحب الفضل في ابراز مفهوم الايجابية والتفاؤل ، ويرى فيه معيارا للفرد حيث يتوقع فيه النجاح باتجاه الاحداث او المواقف او المهمات توقعا كبيرا ،وهو يرى ان مبدأ التحسينية (Melierism) يعني الايمان بأن العالم ينزع الى التحسن ، وهذا مرتبط بقوة الارادة الحرة ، فالاجابية عنده هي الاعتقاد بإمكانية تحقيق افضل النتائج ، اما السلبية فهي الاعتقاد باستحالة ذلك ،ومن جانب اخر افاد جيمس في كتابه "تنويعات الخبرة الدينية" : دراسة في الطبيعة الانسانية، ان السعادة الغاية النهائية للحياة الانسانية وان من يسعون للوصول اليها والاقتراب منها وتحقيقها هم الاجدر بان يطلق عليهم "ذوي العقلية السوية" (Healthy Minded). ويمكن فهم مايقصده جيمس بمفهوم العقلية السوية من خلال مقارنته بمفهوم اخر ركز عليه جيمس في كتابه المشار اليه وهو مفهوم "الروح المريضة" (The sick soul) كنمطين رئيسيين لما يسميه "بالصحة الروحية" (Spiritual health). (القرشي، ٢٠١٢، ص٢٥٦)

المنظور المعرفي (Cognitive)

تقوم المدرسة المعرفية على الفكرة القائلة بأن ما يفكر فيه الناس وما يقولونه عن انفسهم وكذلك اتجاهاتهم واراءهم ومثلهم انما هي امور مهمة وذات صلة وثيقة بسلوكهم الصحيح والمريض. (الشناوي، ١٩٩٤، ص ١٤٥)

- نموذج كيركجارد (Erin Kirkegaard) (2005):

قسم كيركجارد Kirkegaard التفكير الايجابي الى ثلاث مجموعات متشابكة هي:

أ- المعرفة الداخلية أو الادراك الداخلي Internal Cognition

ب- الايمان Faith

ت- والعلاقات الشخصية المؤثرة Influential Personal relationships

أ - المكون الاول (المعرفة الداخلية Internal cognition)

ان عملية الادراك الداخلي للتفكير الايجابي مستندة الى الغرض، غرض الفرد، أو اسماً سبب للحياة، هو الذي يقود معرفة الفرد الداخلية عبر هذه العملية. ان ما يقود عملية الفكر الداخلية الى فعل خارجي، هو امتلاك الفرد غرض ما يحكمه ويقود عملية صحيفة فكره اليومية ، وان معرفته الداخلية تبقى مركزاً على الهدف، ومع الهدف يجيء الغرض. كما ان الغرض في الحياة مستند الى مفهوم فكتور فرانكل (Victor Frankle) الذي يشير الى الحاجة لاجاد غرض ومعنى مناسب. وبهذا ينشغل المفكرون الايجابيون بغرضهم، وينشغلون بالاشياء في بيئتهم الخارجية والداخلية التي تغذي غرضهم، على العكس من السلبيين الذين يغدون هزيمة غرضهم . ويمكن القول ان (التفكير الايجابي يقاد داخليا بغرضه)

ب - المكون الثاني (الايمان Faith)

المفكرون الايجابيون لهم ايمان بأن كل شئ في الحياة يحدث له سبب، ويعرفون بأن لديهم غرض ومعنى في الحياة، وهم وجدوا في الحياة لهدف ما، وان هناك فرصة في كل حالة لأن هناك غرض لكل حالة، والتي ستساعدهم لأن يصبحوا أقرب الى غرضهم الأكبر في الحياة. الايمان، هو ايمان ديني، ويعرف بأنه امتلاك ثقة واعتقاد في ظاهرة بدون دليل تجريبي. اذن فالمفكر الايجابي عنده ثقة في الطبيعة والعالم والاله، والروحانية هي التجربة الشخصية الخشوعية لشئ مقدس أو اعظم من النفس. ان السمة الرئيسية للادراك الداخلي للتفكير الايجابي بأنه سيكون لدى الفرد الغرض الذي هو أكبر من نفسه والذي يرتبط بالروحانية. وتشجع وجهات النظر الدينية الدنيوية في اغلب الاحيان انعكاس أكثر تفاؤلاً من احداث الحياة عبر اكمالها الاجوبة للعديد من الاسئلة الاعمق في الحياة. ويشفق الناس في اغلب الاحيان الاحساس بالغرض والمعنى من ايمانهم، وتزودهم الروحانية بالايمان والشجاعة والامل وذلك يسهل اتخاذ القرارات والاعمال الحكيمة .

ج - المكون الثالث (العلاقات Relationships)

العلاقات الشخصية المؤثرة يمكن ان تكون منقسمة أكثر الى ثلاث مجموعات، التي تتضمن علاقة الفرد مع نفسه، ومع الله ، وعائلته. وهذه العلاقات تعزز شعور الفرد بأن لديه اناس اخرون، أو كائنات ،تساعده خلال الحياة، ولديه دائماً توجيه ودعم منهم ،وان العلاقات الايجابية مع الناس والكائنات ذوو المعنى تساعده لأعطاء معنى وغرض للحياة. وترتبط المعرفة والغرض الداخلي بتقدير الذات (Self esteem)، وان يكون الفرد بسلام مع نفسه. أما العلاقة الحيوية الثانية بالله، فأن العديد من الناس يعتقدون بأنهم يعملون كل شئ لوحدهم، والناس بدون العلاقة مع الله يبحثون

عن الاجوبة فقط للاسئلة (عن الحياة) ضمن انفسهم ، ولكن في اغلب الاحيان لا يستطيعون ايجاد الاجوبة. وان الناس الذين يعتمدون فقط على انفسهم يتميزون بالافتقار للاتجاه والغرض، ويفتقرون الى التوجيه، وبدون الايمان ليس هناك غرض. والسمة الثالثة هي العلاقات المهمة مع العائلة، والعائلة يمكن ان تتضمن روابط الدم، وهؤلاء جميعا يساعدون الفرد على العثور على الغرض والسعادة في الحياة. فالتفكير الايجابي مدعوم عبر علاقة الفرد بنفسه وبالله وبالمقربين سواء كانوا اقرباء أو أصدقاء

(Kirkegaard,2005,p:13)

ثانيا: فاعلية الذات

نظرية فاعلية الذات "البرت باندورا" (1977):

لقد اشار باندورا اول مرة الى مفهوم فاعلية الذات (Self – Efficacy) في كتابه الموسوم ب (نظرية التعلم الاجتماعي) الصادر عام 1977 (Social Learning Theory). اذ أيدت أبحاث باندورا (Bandura) في نظرية التعلم الاجتماعي فكرته القائلة باستطاعة الناس تعلم السلوك الجديد بمشاهدة الآخرين يقومون بممارسة هذا السلوك في موقف اجتماعي، ومن ثم محاكاة سلوكهم. وللنظرية الاجتماعية المعرفية خمسة أبعاد تساعد على تحليل تباين سلوك الأفراد في مواقف متشابهة، هذه الأبعاد هي (الترميز Symbolizing، والتروي Forethought، والتعلم البديل Vicarious Learning، والسيطرة الذاتية Self Control، وفاعلية الذات Self Efficacy). والأبعاد الخمسة هي:

1. الترميز: ويعني ان الأفراد يعالجون الخبرات المرئية ويحولونها إلى نماذج معرفية تعمل على توجيه سلوكهم.
2. التروي: التدبريصنع الأفراد الخطط لأفعالهم ويخمنون النتائج المترتبة عليها ويحددون مستويات الأداء المرغوب .
3. التعلم البديل: ويعني ملاحظة الأفراد لأداء الآخرين والنتائج المترتبة على أدائهم .
4. السيطرة الذاتية : وتعني ان يسيطر الأفراد على أداءهم من خلال مقارنته بمعايير أدائهم .
5. فاعلية الذات : وتعني ان يكون الأفراد على ثقة من إمكاناتهم في أداء المهمة المناطة اليهم

(Hellriegel & other,2001,p102-105)

وما يهم البحث الحالي من أبعاد هذه النظرية هو مفهوم فاعلية الذات . لقد انطلق باندورا Bandura (1977) في تنظيره للفاعلية الذاتية من اعتقاده بأن التأثير المرتبط بالمتغيرات يأتي من الدلالة التي تعطيها الفاعلية التنبؤية Predictive efficacy للفرد وليس من كون المتغيرات مرتبطة على نحو الي بالاستجابات، وتُعد نظرية باندورا Bandura عن فاعلية الذات فريدة في نوعها حيث اسست على بيانات مُعدة بعناية عن دراسة الانسان وليست على ملاحظات وخبرات اكلينيكية مثل (فرويد وادلر، ودراسات وتجارب معملية مثل دولر وميلر وكذلك نظريات ماسلو والبورث عن الذات التي قامت على التأملات وقد اوضح وقد نظر باندورا للفاعلية الذاتية على انها احكام الفرد او توقعاته عن ادائه للسلوك في مواقف تتسم بالغموض او ذات ملامح ضاغطة Streesful. وتنعكس هذه التوقعات في اختيار الفرد للانشطة المتضمنة في الاداء والمجهود المبذول ومواجهة مصاعب انجاز السلوك.

(Pajares,1996,p546)

وتركز أعمال باندورا Bandura على الفاعلية الذاتية المدركة كالإيمان بالإمكانات لتنظيم وتنفيذ خطة العمل المطلوبة لتحقيق الهدف ، والتنبؤ بالدافع الذي يؤدي الى السلوك اللازم لإجراء الفعل. ويرى باندورا ان المستويات العالية من فاعلية الذات (الثقة العالية) تستطيع مقاومة المهارات المحدودة . كما تختلف فاعلية الذات بحسب البيئات المختلفة وهي خاصة بالمواقف والمهام ففاعلية الذات العامة هي الإيمان بالقدرة العامة السابقة للقيام بالوظيفة ، في حين ان فاعلية الذات الخاصة تشير إلى الإيمان بقدرة واحدة لأداء مهمة خاصة مثل القيادة . وتشير الثقة بالذات الى الإيمان بجهد الشخص واحتمال النجاح كما أنه مزيج من احترام الذات والفاعلية الذاتية العامة. كما وجد أن الخبرة مصدر قوى في التأثير على معلومات الفاعلية . حيث نجد أن خبرة النجاح ترفع الفاعلية الذاتية بملاحظة اداء النظير بينما خبرة الفشل تخفصها . كما وجد أن الطلاب الذين يملكون إيمان بفاعلية ذات قوية يكونوا قادرين على السيطرة على المهام المختلفة (الرياضيات ، القراءة) أفضل من الطلاب ذوي الإيمان الضعيف بالفاعلية الذاتية. (Neil, 2004, p87)

ولقد ميز "باندورا" ١٩٧٧ بين ثلاثة أبعاد لفاعلية الذات وهي :

١- مقدار الفاعلية **Magnitude**: ويعني به مستوى قوة الدافع لدى الفرد للأداء في المجالات والمواقف المختلفة وقوة الاعتقاد بالفاعلية في مواجهة المشكلات والضغط النفسي والقلق.

٢- العمومية **Generality**: والعمومية هي انتقال توقعات الفاعلية الى مواقف مشابهة، فالأفراد غالباً ما يعممون أحساسهم بالفاعلية في المواقف المشابهة للمواقف التي يتعرضون لها ويبين "باندورا" أن العمومية تتحدد من خلال مجالات الأنشطة المتسعة في مقابل المجالات المحددة.

٣- القوة **Strength**: بين "باندورا" أن قوة الشعور بفاعلية الذات تعبر عن المثابرة العالية والقدرة المرتفعة التي تمكن من اختيار الأنشطة التي تؤدي الى النجاح، كما أنه في حالة التنظيم الذاتي للفاعلية فان الناس سوف يحكمون على ثقتهم في انهم يمكنهم أداء النشاط بشكل منظم في خلال فترات زمنية، وان القوة تتحدد في ضوء خبرة الفرد ومدى ملائمتها للموقف، وان الفرد الذي يمتلك توقعات مرتفعة يمكنه المثابرة في العمل، ويؤكد على أن قوة توقعات فاعلية الذات تتحدد في ضوء خبرة الفرد ومدى ملائمتها للموقف (Banadur, 1997, p:298).

وركزت نظرية "باندورا" في فاعلية الذات على علاقة البيئة بسلوك الفرد وأن ذلك يعكس اعتقاد الفرد بقدرته على السيطرة على بيئته التي تتداخل العوامل الاجتماعية فيها بدرجة كبيرة، فالسلوك الانساني على وفق نظرية "باندورا" Bandura يتحدد تبادلياً بتفاعل ثلاثة مؤثرات هي: العوامل الذاتية Personal Factors والعوامل السلوكية والعوامل البيئية وأطلق على هذه المؤثرات نموذج الحتمية التبادلية (Bandura, 1989, p: 729).

❖ دراسات سابقة:

١- الدراسات المتعلقة بالتفكير الإيجابي

دراسة انتوني **Anthony (2002)**: هدفت التعرف على مدى توافر أنماط التفكير لدى عينة من طلبة الجامعة، مكونة من (٢٠٦) طالباً وطالبة نصفهم من الطلاب الذكور، والنصف الآخر من الطالبات من تخصصات مختلفة، وقد خلصت الدراسة إلى ميل الطلبة اجمالاً نحو نمط التفكير السلبي، كما اظهرت

الإناث ميلاً نحو التفكير الايجابي أكثر من الذكور، بينما أظهر الطلبة من التخصصات العلمية ميلاً نحو التفكير الايجابي بمستوى أكبر مقارنة بالطلبة من التخصصات النظرية. (بركات، ٢٠٠٦، ص ١٨)

دراسة القرشي (٢٠١٢): هدفت الدراسة الى قياس مستوى التفكير الايجابي وعلاقته ببعض المتغيرات الديموغرافية لدى طلبة الجامعة، تم اختيار (١٢٠) طالب وطالبة بالطريقة الطبقيّة العشوائية، من كليتي الاداب والهندسة، واعتمد الباحث على مقياس (ابراهيم، ٢٠١١) لقياس التفكير الايجابي والذي لخص عدد فقراته الى عدد اقل، ، وتم التوصل الى نتائج عدة منها تمتع طلبة الجامعة بالتفكير الايجابي، وان هناك فروقا في التفكير الايجابي تبعا لمتغير التخصص ولصالح الاقسام الانسانية، كما ان لا توجد علاقة بين التفكير لاجيبي والمتغيرات الديموغرافية .(القرشي، ٢٠١٢)

دراسة المغازي (٢٠١٣): هدفت الدراسة الي الكشف عن التفكير الايجابي كمنبئ نفسي للشعور بالانتماء لدي طلاب كلية التربية والعلاقة بين التفكير الايجابي والشعور بالانتماء لدي الطلاب وان التفكير الايجابي كمنبئ بالشعور بالانتماء واشتملت عينة الدراسة علي عينة عشوائية قوامها (٢٠٠) طالب وطالبة بكلية التربية جامعة بورسعيد وتتضمن ادوات الدراسة علي مقياس التفكير الايجابي ومقياس الشعور بالانتماء واسفرت النتائج عن وجود علاقة ارتباطية دالة بين التفكير الايجابي والشعور بالانتماء لدي طلاب كلية التربية وان التفكير الايجابي منبئ للشعور بالانتماء .(المغازي، ٢٠١٣)

٢- الدراسات المتعلقة بالفاعلية الذاتية

دراسة جليس وهيلمان Gillespie & Hillman (1993): هيدفت إلى دراسة تأثير توقعات فاعلية الذات على اختيار المهنة لدى المر اهلين وتكونت عينة دراسية من (٢٢٤) طالباً من طلاب الثانوية منهم (١٢٣) و (٩٢) طالباً وقد أشارت النتائج إلى أن الذكور قرروا تقديرات منخفضة لفاعلية الذات المهنية عنها عن الإناث . كما كشفت النتائج أن طلاب التعليم العام قرروا توقعات فاعلية ذواتهم بدرجة مرتفعة مقارنة بطلاب التعليم الخاص أو طلاب التعليم البديل، كما كشفت النتائج أن القرارات المهنية تختلف باختلاف الوضع التعليمي. (Gillespie & Hillman, 1993,p:32)

دراسة حمدي وداود (٢٠٠٠): أجريت الدراسة في الأردن ، واستهدفت الدراسة التعرف على العلاقة بين فاعلية الذات ومتغيرات الجنس والاكنتاب والتوتر، وتألفت عينة الدراسة من (٤١٤) طالبة وطالبة من طلبة كلية العلوم التربوية:الجامعة الاردنية ، وباستخدام الاختبار التائي أظهرت النتائج وجود فروق دالة إحصائياً وفق متغير الجنس ولصالح الذكور ، وكذلك وجود فروق دالة في متغير الاكنتاب ولصالح الطلبة الأقل اكنتابا . كما وجدت الدراسة فروق دالة في متغير التوتر ولصالح الطلبة الأقل توترا.(حمدي وداود ، ٢٠٠٠، ص ٤٤).

دراسة (الزبيدي) ٢٠١١: هدفت الدراسة الى التعرف على مستوى فاعلية الذات وعلاقتها بإدارة الانفعالات لدى الموهوبين، اعتمد الباحث طريقة العينة العشوائية البسيطة في اختيار عينة البحث ، إذ تم اختيار (٢٠٠) طالب من طلاب مداس الموهوبين والمتميزين في مدينة بغداد.باعتبارها عينه ممثلة للمجتمع البحث. وفي ضوء النتائج التي اسفر عنها البحث ، تبين ان عينة البحث تتمتع بمستوى عال من فاعلية الذات. (الزبيدي، ٢٠١١)

❖ إجراءات البحث ومنهجيته:

أولاً: مجتمع البحث: قامت الباحثان بمراجعة قسم التسجيل والتخطيط للمدارس النموذجية في مديرية التربية /محافظة أربيل للحصول على المعلومات الخاصة بالمدارس النموذجية على وفق الحدود التي وضعت للبحث الحالي. جدول (١)

جدول (١)

المدارس النموذجية في محافظة أربيل واعداد طلبتها على وفق متغيري الصف والجنس للعام الدراسي ٢٠١٢-٢٠١٣

ت	اسم المدرسة	الصف الرابع		الصف الخامس		العدد الكلي	%
		الذكور	الاناث	الذكور	الاناث		
١-	ثانوية فاخير مبرطةسوري النموذجية(باللغة الانكليزية والكردية)	٦٤	٦٧	٧٤	٦٧	٢٧٢	٪٢٠.٦٣
٢-	ثانوية هتولير النموذجية (باللغة لانكليزية)	٦١	٣١	٤٩	٨٠	٢٢١	٪١٦.٧٦
٣-	ثانوية عنكاوة النموذجية	٣١	٥٤	٤٣	٣٢	١٦٠	٪١٢.١٣
٤-	ثانوية شنروي النموذجية	٤٤	٢٤	٤٩	٥١	١٦٨	٪١٢.٧٤
٥-	ثانوية روزاك النموذجية	٥٠	٣٣	٤٩	٥١	١٨٣	٪١٣.٨٨
٦-	ثانوية توانا النموذجية (باللغة الانكليزية)	٢١	١٥	١٥	١٣	٦٤	٪٤.٨٥
٧-	ثانوية شكوداران النموذجية	٧٤	٦٥	-----	-----	١٣٩	٪١٠.٥٩
٨-	ثانوية طارة النموذجية	٤٣	٦٨	-----	-----	١١١	٪٨.٤٢
	المجموع	٣٨٥	٣٥٨	٢٧٩	٢٩٤	١٣١٨	٪١٠٠
	%	٪٢٩.٢٥	٪٢٧.١٩	٪٢١.١٩	٪٢٢.٣٧		

ومن ملاحظة جدول (١) يتوضح ان مجتمع البحث و يتكون من (٨) مدارس نموذجية،(٦) منها تعتمد في انظمتها الدراسية على اللغة الكردية وهي مدرسة (فاخير مبرطةسوري، عنكاوة، روزاك، شكوداران، طارة) اما كل من مدرسة (توانا، و هتولير) فان نظام الدراسة فيها يعتمد اللغة الانكليزية فقط. وقد بلغ عدد طلبة الصف الرابع(العاشر) (٧٤٣) بواقع (٣٨٥) ذكور و(٣٥٨) اناث، اما الصف الخامس(الحادي عشر) فقد بلغ عدد الطلبة فيه (٥٧٣) بواقع (٢٧٩) ذكور و(٢٩٤) اناث .

ثانياً: عينة البحث / تم اختيار (٤) مدارس نموذجية بطريقة قصدية وذلك لاسباب عدة منها :

-ان بعض من هذه المدارس يعتمد نظامها على اللغة الانكليزية في التعليم وذلك لاينسجم مع اللغة التي اعتمدها الباحثة في اعداد مقاييس الدراسة والتي كانت باللغة الكردية هذا من جهة ومن جهة اخرى فان بعض المدارس لم تكتمل فيها

مراحل الدراسة الاعدادية وبالأخص الصف الخامس الاعدادى وبذلك اعتمدت الباحثة على المدارس التي تتوفر فيها المراحل الاعدادية بأكملها وتعتمد اللغة الكردية في تعليمها. وعليه اختارت الباحثتان عينة البحث بطريقة عشوائية طبقية وبنسبة تقريبية (٣٧.٣٪) من المجموع الكلي لمجتمع البحث اذ تم اختيار (٥٠٠) طالب وطالبة من الصف الرابع والخامس الاعدادى في المدارس النموذجية. وعند تصحيح الاستمارات الخاصة بإجابات الطلبة تم استبعاد (٨) استمارات لعدم اكتمال الإجابات فيها وعدم تحقق الموضوعية في قسم منها ، وبذلك فقد اصبح العدد النهائي لعينة البحث الأساسية (٤٩٢) طالباً وطالبة ، منهم (٢٤٠) من الصف الرابع بواقع (١٢٥) ذكور و (١١٥) اناث ، في حين كان عدد طلبة الصف الخامس الاعدادى (٢٥٢) بواقع (١٣٠) ذكور و(١٢٢) اناث جدول(٢)

جدول(٢)

توزيع افراد عينة البحث التطبيقية على وفق متغير الجنس والصف

العدد الكلي	العينة				اسم المدرسة
	الصف الخامس		الصف الرابع		
	اناث	ذكور	اناث	ذكور	
١٠٩	٣٣	٣٢	١٥	٢٩	ثانوية شنروى النموذجية
١٧٨	٤٤	٤٨	٤٤	٤٢	ثانوية فاخير ميرة سوري النموذجية
١٠٦	٢٢	٢٨	٣٥	٢١	ثانوية عنكاوة النموذجية
٩٩	٢٣	٢٢	٢١	٣٣	ثانوية روزاك النموذجية
٤٩٢	١٢٢	١٣٠	١١٥	١٢٥	المجموع

ثالثاً: أدوات البحث: Tools of Research

تحقيقاً لأهداف البحث الحالي وقياس متغيراته (التفكير الايجابي ، فاعلية الذات)، تطلب وجود مقياسين لهذه المتغيرات ، وقد قامت الباحثتان ببناء مقياس للتفكير الايجابي كما وتبنت مقياس سكوارزر وجيروسليم Schwarzer&Jerusalem (1995) لقياس الفاعلية الذاتية العامة .

اولاً: أعداد مقياس التفكير الايجابي : أعتمدت الباحثتان في أعداد فقرات مقياس التفكير الايجابي على الادبيات والدراسات السابقة وعلى التوجهات والاراء النظرية لمفهوم التفكير الايجابي، كما وقامت الباحثة بدراسة استطلاعية لغرض التعرف على طبيعة وانماط التفكير التي يتمتع بها افراد العينة وعليه تم بموجبها تحديد سبعة ابعاد للتفكير الايجابي على نحو يتلاءم مع طبيعة العينة ،فضلا عن تحديد سبعة ابعاد للتفكير السلبي تلاءم طبيعة العينة وكما يأتي :

مجالات التفكير الايجابي

- التوقعات الايجابية نحو الاحداث والمواقف / توقع النتائج الايجابية في الحياة الشخصية والاجتماعية وزيادة مستوى التفاؤل بشانها .

- التوجه نحو التنوع والتعلم / الاتجاهات الايجابية نحو امكانيات التغيير بما في ذلك من اهتمام بالمعرفة وحب التعلم والمعرفة بما هو جديد وملاءم لتحقيق الصحة النفسية

- الشعور بالرضا الذاتي / الشعور بالرضا عن الذات والسعادة بتحقيق الاهداف العامة في الحياة بما في ذلك مستوى الانجاز والتعليم
- تقبل المسؤولية الشخصية / القدرة على تحمل المسؤولية بلا تردد ، ومساعدة الذات والآخرين على النجاح
- الكفاءة الوجدانية / مجموعة من الصفات الشخصية والتي تجعل الفرد قادرا على ادراك مشاعره واستخدام هذه المشاعر لاتخاذ القرارات الصائبة في الحياة
- تقبل الآخرين / قدرة الفرد على امتلاك الاتجاه الايجابي نحو الآخرين من حوله والذي يساعده على تحقيق التوافق معهم وتحقيق العلاقات الانسانية
- تحمل الغموض / القدرة على اتخاذ طرق مختلفة في التفكير تجاه المواقف والاشخاص ، وتقبل ما يحيط بالفرد من متناقضات وما يتعرض له من موضوعات او افكار او احداث غامضة غير واقعية وغير مالوفة.

مؤشرات صدق الاداتين:

أ- صدق الترجمة: قامت الباحثتان بعرض المقياس بنسخته الانكليزية على مجموعة من الخبراء ملحق(٤) من اجل ترجمته الى اللغة الكردية ، ثم قامت الباحثتان بمراجعة مدى التطابق بين الترجمتين مع احد الاساتذة المختصين باللغة الكردية التي اظهرت عدم وجود اختلاف يذكر بينهما وتم الوصول الى صياغة موحدة لفقرات المقياس باللغة الكردية التي تم عرضها على خبيرين في اللغة الانكليزية وظهرت مراجعة الترجمتين مع النسخة الاصلية عدم وجود اختلاف يذكر بينهما. وبعد اتمام الاجراءات السابقة ، اصبح المقياس جاهزا لاستخراج الصدق الظاهري له .

ب- الصدق الظاهري (صلاحية الفقرات) Face validity

تعد صلاحية الفقرة من متطلبات المقياس الجيد . إذ يمكن تقييم درجة صلاحية وصدق الفقرة من خلال التوافق بين تقديرات المحكمين (عودة والخليلي، ٢٠٠٠، ص١٥٧). ولهذا الغرض تم عرض فقرات مقياس التفكير الايجابي بصيغتها الأولية (٢٨) فقرة والموزعة على المجالات السبعة ملحق رقم (٢) على مجموعة من الخبراء في مجال العلوم التربوية والنفسية والاختبارات والمقاييس ملحق(٣) لإبداء آرائهم العلمية السديدة في مدى صلاحية الفقرات في قياس الظاهرة المراد قياسها. وبعد جمع آراء المحكمين وتفرغ إجاباتهم فيما يخص المقياسين وجدت الباحثتان أن جميع فقرات مقياس التفكير الايجابي حظيت بنسبة الاتفاق المطلوبة والتي تراوحت بين (٣، ٨٣٪ - ١٠٠٪) فأكثر ، وقد تم تعديل فقرتين في المقياس لغويا وبذلك أصبح مقياس التفكير الايجابي بصيغته الاولى مؤلف من (٢٨) فقرة ولكل فقرة خمسة بدائل للإجابة هي (دائما)، (كثيراً)، (أحياناً)، (نادراً)، (أبداً)، وفيما يخص مقياس الفاعلية الذاتية، فقد قامت الباحثتان بعرض المقياس ملحق (٦) على مجموعة من المحكمين والخبراء المختصين في العلوم التربوية والنفسية ملحق (٧) لبيان مدى صلاحية الفقرات وتمثيلها للصفة المراد قياسها ، وتراوحت النسبة المئوية للخبراء الموافقين على فقرات المقياس بين (٨٧٪-١٠٠٪)، وبناء على آرائهم فقد تمت الموافقة على جميع فقرات المقياس مع اجراء بعض التعديلات اللغوية على عدد من الفقرات، وبذلك تحققت الباحثة من الصدق الظاهري للمقياس.

صدق الترجمة Translate Validity

نظرا لان فقرات مقياس التفكير الايجابي صيغت باللغة العربية، ولان افراد عينة البحث هم من القومية الكردية، فقد تطلب ذلك ترجمتها الى اللغة الكردية وذلك بعد الاستعانة بمجموعة من الاساتذة المتمكنين في اللغتين الكردية والعربية

ومن المختصين بعلم النفس ملحق (٤) وعليه تم الوصول الى صياغة موحدة لفقرات كل مقياس على حدا باللغة الكردية ، والتي عرضت بدورها على مختصين في اللغتين وفي المجال نفسه لغرض ترجمتها الى اللغة العربية، وبعد اجراء المقارنة في مضامين الفقرات لكل مقياس بين نصها الاصلي باللغة العربية والنص المترجم للغة نفسها وجد ان هناك تقارب في مضمون الفقرات لذا تم التأكد من صدق ترجمة فقرات المقياسين الى اللغة الكردية.

ج - صدق البناء Construct Validity

يقصد بصدق البناء ، الدقة التي تتمكن بها الاداة من قياس سمة او ظاهرة معينة صممت من اجله . ولايجاد صدق البناء هناك طرق متعددة ومختلفة، منها معاملات الارتباط مع اختبارات اخرى، والعلاقة بين درجات الفقرات الكلية، واستخدام التحليل العاملي، والاتساق الداخلي. (نظمي، ٢٠١٠، ص٢٧٨). وللتحقق من مؤشر هذا الصدق تم استخدام الاساليب الاتية:

❖ (مقياس التفكير الايجابي)

اولا :التحليل الإحصائي للفقرات Statistical Analysis of Scale items

اسلوب المجموعتين المتطرفتين: تختبر في هذا الاسلوب مجموعتان متطرفتان من الافراد بناء على الدرجات الكلية التي حصلوا عليها في المقياس، و تحليل كل فقرة من فقرات المقياس، وقد اظهرت نتيجة التحليل الاحصائي أن فقرات مقياس التفكير الايجابي كانت جميعها مميزة عند مستوى دلالة (٠.٠٥) حيث بلغت القيمة التائية الجدولية 1.98 عدا فقرتين كانتا غير مميزتين كون ان قيم القوة التمييزية لها كانت اصغر من القيم التائية الجدولية وهي الفقرة (١٢) والتي كانت قيمتها (٠,٩٣١) وتقع ضمن المجال الرابع والفقرة (٢٨) والتي كانت قيمتها هي الاخرى (-٢,٤٧٤) وتقع ضمن المجال السابع والجدول (٣) يوضح المتوسط والانحراف المعياري للمجموعتين العليا والدنيا، ويوضح القيمة التائية المستخرجة.

جدول(٣)

يوضح معاملات تمييز فقرات مقياس التفكير الايجابي

ت	المجموعة	العينة ن	المتوسط الحسابي	الانحراف المعياري	القيمة التائية	مستوى الدلالة
١	الحدود العليا	108	3.47	.826	4.149	دالة
	الحدود الدنيا	108	2.92	1.120		
٢	الحدود العليا	108	4.39	.830	5.579	دالة
	الحدود الدنيا	108	3.67	1.059		
٣	الحدود العليا	108	4.56	.584	9.222	دالة
	الحدود الدنيا	108	3.31	1.293		
٤	الحدود العليا	108	4.32	.734	7.676	دالة
	الحدود الدنيا	108	3.26	1.241		

ت	المجموعة	العينة ن	المتوسط الحسابي	الانحراف المعياري	القيمة التائية	مستوى الدالة
٥	الحدود العليا	108	4.71	.597	5.818	دالة
	الحدود الدنيا	108	4.04	1.049		
٦	الحدود العليا	108	4.65	.631	6.536	دالة
	الحدود الدنيا	108	3.86	1.080		
٧	الحدود العليا	108	3.10	1.491	2.232	دالة
	الحدود الدنيا	108	3.52	1.242		
٨	الحدود العليا	108	4.60	.669	6.317	دالة
	الحدود الدنيا	108	3.77	1.197		
٩	الحدود العليا	108	4.55	.728	4.505	دالة
	الحدود الدنيا	108	3.97	1.106		
١٠	الحدود العليا	108	4.56	.585	6.212	دالة
	الحدود الدنيا	108	3.85	1.021		
١١	الحدود العليا	108	3.57	1.154	2.184	دالة
	الحدود الدنيا	108	3.44	1.262		
١٢	الحدود العليا	108	4.58	.833	5.937	دالة
	الحدود الدنيا	108	3.68	1.352		
١٣	الحدود العليا	108	3.54	.999	.931	غير دالة
	الحدود الدنيا	108	3.39	1.317		
١٤	الحدود العليا	108	4.18	.771	5.556	دالة
	الحدود الدنيا	108	3.44	1.130		
١٥	الحدود العليا	108	4.51	.815	5.333	دالة
	الحدود الدنيا	108	3.80	1.125		
١٦	الحدود العليا	108	4.69	.558	8.030	دالة
	الحدود الدنيا	108	3.71	1.128		
١٧	الحدود العليا	108	4.48	.717	5.122	دالة
	الحدود الدنيا	108	3.85	1.057		
١٨	الحدود العليا	108	3.61	1.092	5.275	دالة

ت	المجموعة	العينة ن	المتوسط الحسابي	الانحراف المعياري	القيمة التائية	مستوى الدالة
	الحدود الدنيا	108	2.76	1.274		
١٩	الحدود العليا	108	4.07	.893	4.643	دالة
	الحدود الدنيا	108	3.42	1.169		
٢٠	الحدود العليا	108	4.15	.955	5.666	دالة
	الحدود الدنيا	108	3.35	1.105		
٢١	الحدود العليا	108	4.78	.499	4.618	دالة
	الحدود الدنيا	108	4.25	1.078		
٢٢	الحدود العليا	108	4.64	.633	6.858	دالة
	الحدود الدنيا	108	3.80	1.109		
٢٣	الحدود العليا	108	3.82	1.049	3.515	دالة
	الحدود الدنيا	108	3.29	1.192		
٢٤	الحدود العليا	108	3.84	1.069	3.724	دالة
	الحدود الدنيا	108	3.25	1.261		
٢٥	الحدود العليا	108	4.16	.877	2.497	دالة
	الحدود الدنيا	108	3.82	1.075		
٢٦	الحدود العليا	108	4.07	.983	2.853	دالة
	الحدود الدنيا	108	3.69	1.020		
٢٧	الحدود العليا	108	3.78	.890	2.730	دالة
	الحدود الدنيا	108	3.41	1.094		
٢٨	الحدود العليا	108	2.30	1.262	-2.474	غير دالة
	الحدود الدنيا	108	2.75	1.428		

علاقة درجة الفقرة بالدرجة الكلية للمقياس: تعد هذه الطريقة من اكثر الطرائق استخداماً في تحليل فقرات الاختبارات والمقاييس النفسية، وذلك لما تتصف به هذه الطريقة من تحديد لمدى تجانس فقرات المقياس في قياس الظاهرة السلوكية (الالوسي، ٢٠٠١، ص١٤٤). وفي هذا المضمار اشارت "انستازي" Anastasi ١٩٨٨ الى ان ارتباط درجة كل فقرة من فقرات المقياس بمحك خارجي او محك داخلي يكون مؤشراً لصدقها وعندما لا يتوفر محك خارجي يستخدم عادة محك داخلي وافضل محك داخلي هو درجة المفحوص الكلية على المقياس الذي يطبق عليه (Anastasi, 1988, p:561) ومن الجدول (٤) يتبين ان جميع معاملات الارتباط كانت دالة احصائياً عند مستوى

دلالة ٠,٠٥ ، وبأستثناء الفقرة رقم (٧) التي تنتمي الى المجال الثاني والفقرة رقم (١١) والتي تنتمي الى المجال الثالث وعلى الرغم من الدلالة الاحصائية لكل منهما الا ان الباحثة فضلت حذفها والابقاء على الفقرات الاكثر قوة وارتباطا وبذلك تكون الفقرات المحذوفة في المقياس فقرتين ليصبح مجموع الفقرات (٢٤) فقرة والجدول (٤) يبين ذلك.

جدول (٤)

علاقة الفقرة بالمجموع الكلي للتفكير الإيجابي

ت	معامل الارتباط	مستوى الدلالة	ت	معامل الارتباط	مستوى الدلالة
١	.352*	دالة	١٤	.399*	دالة
٢	.437*	دالة	١٥	.452*	دالة
٣	.489*	دالة	١٦	.371*	دالة
٤	.478*	دالة	١٧	.349*	دالة
٥	.393*	دالة	١٨	.413*	دالة
٦	.466*	دالة	١٩	.401*	دالة
٧	.144*	دالة	٢٠	.344*	دالة
٨	.402*	دالة	٢١	.424*	دالة
٩	.454*	دالة	٢٢	.355*	دالة
١٠	.505*	دالة	٢٣	.271*	دالة
١١	.172*	دالة	٢٤	.307*	دالة
١٢	.453*	دالة	٢٥	.342*	دالة
١٣	.436*	دالة	٢٦	.321*	دالة

القيمة الجدولية = ١,٩٨

صدق التحليل العاملي: يعد التحليل العاملي معلماً من معالم صدق البناء ومن أهمها للكشف عن التجانس الداخلي للمقياس (Allen & Yen, 1979, P: 111). اظهر التحليل وجود عامل واحد تتشعب عليه (٢٣) فقرة فقط، ليصبح المقياس في صيغته النهائية مكوناً من (٢٣) فقرة جدول (٥) علماً ان الفقرة تعد مشعبة اذا كان معامل ارتباطها اكبر او يساوي (٠.٣٠)، إذ فسر العامل على وفق المعايير ذات التشعب (٠.٣٠) فما فوق بحسب معيار جيلفورد . (Guilford, 1954, P: 500)

جدول (٥)

نتائج التحليل العاملي لمقياس التفكير الايجابي

تسلسل الفقرة	قبل التدوير	تسلسل الفقرة	قبل التدوير	تسلسل الفقرة	قبل التدوير
	العامل الاول		العامل الاول		العامل الاول
1	*.386	10	*.446	19	*.412
2	*.470	11	*.453	20	*.301
3	*.547	12	*.391	21	.193
4	*.546	13	*.490	22	*.300
5	*.437	14	*.361	23	*.388
6	*.492	15	*.318	24	*.310
7	*.397	16	*.373	الجزر الكامن	4.072
8	*.501	17	*.411	النسبة المئوية	16.299
9	*.567	18	*.324	لتباين المفسر	

تدل العلامة (*) على ان الفقرة مشبعة على عاملها حسب محك جيلفورد (٠,٣٠) (Guilford, 1954, P: 500)

ثانيا: مؤشرات ثبات المقياسين: طريقة اعادة الاختبار والاتساق الداخلي :

اعادة الاختبار: وهي اعادة تطبيق الاختبار نفسه على المجموعة نفسها من الافراد بعد فترة زمنية معينة، ومن ثم يحسب معامل الارتباط بين الدرجات التي تحصل عليها مجموعة الافراد نفسها وعلى التطبيق الاول والثاني للاختبار نفسه (عباس، ١٩٩٦، ص ٢٣). وكان معامل الثبات لمقياس التفكير الايجابي (٠,٧٩) أما مقياس فاعلية الذات فقد بلغ معامل الثبات (٠,٨٠) مما يشير الى ان مقياسي البحث جيد الثبات وصالح للتطبيق في صورته النهائية.

الاتساق الداخلي بطريقة تحليل التباين حسب معادلة الفا كرونباخ

تعد طريقة الفا كرونباخ اداة احصائية حساسة لحساب اتساق وتجانس مفردات المقياس الواحد، كما انها اداة حساسة لاختفاء العينة والقياس، ويشير ارتفاع معامل الفا الى ان مفردات المقياس الواحد تمثل مضمونا واحدا وتعتبر عنه. (سلامة، ١٩٨٥، ص ٧٦). وقد تم استخراج ثبات مقياس كل من التفكير الايجابي وفاعلية الذات بطريقة الفا كرونباخ Cronbach's Alpha بعد تطبيق المقياسين على عينة تحليل النتائج البالغة (٤٩٢) وحدة، اذ بلغت قيمة معامل الثبات بهذه الطريقة (٠,٧٧) درجة لمقياس التفكير الايجابي والتي ظهر انها دالة احصائيا عند مستوى (٠,٠٥) في حين بلغت قيمة معامل الثبات بهذه الطريقة لمقياس الفاعلية الذاتية (٠,٧٦) درجة والتي ظهر انها دالة احصائيا عند مستوى (٠,٠٥)، وتعد هذين القيمتين جيدتين وتشيران الى امتلاك المقياسين قدرا من التجانس الداخلي.

تطبيق الاداتين : تم تطبيق الاداتين على عينة البحث بتاريخ ٢٠١٣/٤/١ وانتهى بتاريخ ٢٠١٣/٤/١٥. علماً أن الصورة النهائية للمقياسين مشار إليها في ملحق (٥) و (٨).

الوسائل الاحصائية: ١- معامل ارتباط بيرسون ٣- معامل الفا كرونباخ للثبات ٤- الاختبار التائي لعينة واحد وعينتين مستقلتين.

❖ عرض النتائج وتفسيرها:

الهدف الاول : معرفة مستوى التفكير الايجابي والفاعلية الذاتية للعينة ككل . كشف الاختبار التائي لعينة واحدة عن وجود فرق دال احصائيا يشير الى ان المتوسط الحسابي للتفكير الايجابي هو (90.23) وبانحراف معياري (8.976) وهو اكبر من المتوسط الفرضي البالغ (69) عند مستوى دلالة (0.05) ، وقد بلغت القيمة التائية المحسوبة (52.45) (وهي اكبر من القيمة التائية الجدولية البالغة (1.98) وكما هو موضح في الجدول (٦) . كما و اشار الاختبار التائي لعينة واحدة عن وجود فرق دال احصائيا يشير الى ان الوسط الحسابي لفاعلية الذات بلغ (62.15) وبانحراف معياري (7.198) وهو اكبر من المتوسط الفرضي البالغ (52,5)، عند مستوى دلالة (0.05)، وقد بلغت القيمة التائية المحسوبة (29.725) وهي اكبر من القيمة التائية الجدولية البالغة (1.98) وكما هو موضح في الجدول (٦) .

جدول (٦)

الاختبار التائي للفرق بين المتوسط الحسابي والمتوسط الفرضي على مقياس التفكير الايجابي التفكير السلبي، فاعلية الذات، والسلوك الايثاري لدى العينة ككل

مستوى الدلالة عند 0.05	القيمة التائية		درجة الحرية	الوسط الفرضي	الانحراف المعياري	المتوسط الحسابي	ن	المتغيرات
	الجدولية	المحسوبة						
دالة	1.98	52.45	491	69	8.976	90.23	492	التفكير الاجيبي
دالة	1.98	29,725	491	52,5	7.198	62.15	492	فاعلية الذات

ومن ملاحظة الجدول (٦) يتبين فيما يخص التفكير الايجابي ان طلبة المدارس النموذجية يتمتعون بمستوى عال من التفكير الايجابي ، وتتفق هذه النتيجة مع نتائج كل من دراسة (العبيدي، ٢٠١٣) والتي اشارت الى تمتع الطلبة بمستوى عالي من التفكير الايجابي وتفسر الباحثان هذه النتيجة اعتمادا على التغييرات النمائية المرتبطة بالمرحلة العمرية التي ينتمي اليها افراد العينة ، فعقل المراهق يشهد تحولاً نوعياً مهماً حيث يبدأ الفرد بإدراك المعنويات، والتحول الجديد في المراهق يجعله يعي المعاني والقيم ويستطيع تفهمها، وتتجاوز تساؤلاته الإطار المادي القريب إلى الأبعاد المعنوية والنفسية. وقد يعود ذلك الى قدرة الفرد على الادارة الذاتية للتفكير في وجهات ايجابية لتصبح عملية التحكم في التفكير واتجاهاته عملية ارادية وذلك يرجع الى التنشئة الاسرية والاجتماعية والمدرسية وما تتضمنه من طرق واساليب تعليمية وتعلمية تنمي التفكير باتجاه الوجيهات الايجابية والسليمة .

اما فيما يخص الفاعلية الذاتية فتشير النتيجة الى تمتع طلبة المدارس النموذجية بمستوى عالي من الفاعلية الذاتية ، و تتفق هذه النتيجة مع دراسة (الزبيدي، ٢٠١١)، ويمكن تفسير هذه النتيجة اعتمادا على الخصائص العمرية لهذه المرحلة العمرية التي تستلزم الفاعلية التي تساهم في تحقيق طموحاتهم وانجازاتهم الدراسية. اذن أن الطالب لا يمكن ان يصل الى

المرحلة الاعدادية من دون أن يتجاوز العديد من العوائق والصعوبات والتي تتطلب المثابرة والجهد (واللذان يعدان من عناصر الفاعلية الذاتية).

الهدف الثاني: دلالة الفروق في التفكير الايجابي والفاعلية الذاتية لدى العينة ككل وبحسب متغير الجنس(ذكور-اناث)
 للتحقق من هذا الهدف قامت الباحثتان بأستخراج الاوساط الحسابية والانحرافات المعيارية والقيمة التائية المحسوبة ومقارنتها بالقيمة التائية الجدولية ، فقد بلغ الوسط الحسابي للذكور(97.22) وبانحراف معياري قدره (10.683) في حين بلغت قيمة الوسط الحسابي للاناث (98.44) وبانحراف معياري قدره (8.51) ، كما و بلغت القيمة التائية (1.397) في حين بلغت القيمة الجدولية (0.163) وقد كشفت نتائج الاختبار التائي لعينتين مستقلتين عن عدم وجود فروق دالة احصائيا بين متوسط درجات الذكور والاناث على مقياس التفكير الايجابي، كما وتم أستخراج الاوساط الحسابية والانحرافات المعيارية والقيمة التائية المحسوبة لمقياس الفاعلية الذاتية ومقارنتها بالقيمة التائية الجدولية، فقد بلغ الوسط الحسابي للذكور(62.74) وبانحراف معياري قدره (7.273) في حين بلغت قيمة الوسط الحسابي للاناث (61.51) وبانحراف معياري قدره (7.077) ، كما و بلغت القيمة التائية (1.906) في حين بلغت القيمة الجدولية (0.507) وقد اشارت نتائج الاختبار التائي لعينتين مستقلتين عن عدم وجود فروق دالة احصائيا بين متوسط درجات الذكور والاناث على مقياس التفكير الايجابي، والجدول (٧) يبين ذلك

جدول(٧)

نتائج الاختبار التائي لدلالة الفروق في الاوساط الحسابية لمقياس التفكير الايجابي والفاعلية الذاتية بحسب متغير الجنس

المتغيرات	الجنس	العينة ن	المتوسط الحسابي	الانحراف المعياري	القيمة التائية	درجات الحرية	القيمة الجدولية	مستوى الدلالة عند 0.05
التفكير الايجابي	ذكور	255	97.22	10.683	1.397	490	0.163	غير دالة
	اناث	237	98.44	8.51				
فاعلية الذات	ذكور	255	62.74	7.273	1.906	490	0.507	غير دالة
	اناث	237	61.51	7.077				

ومن ملاحظة جدول (٧) نجد ان نتائج الاختبار التائي اشارت الى عدم وجود فرق دال بين الذكور والاناث في التفكير الايجابي ، وتتفق هذه النتيجة نتائج كل من دراسة (القرشي، ٢٠١٢) والتي اشارت الى عدم وجود فروق بين الجنسين في التفكير الايجابي ، وتعزى الباحثة عدم وجود فروق بين الجنسين في التفكير الايجابي الى ان كلا الجنسين يتعرض لنفس الظروف بمعنى اخر يتعرضان تقريبا لنفس المثيرات البيئية على المستوى المعرفي ، فهم ينتميان الى نفس المرحلة التعليمية ولديهم خصائص معرفية متقاربة نسبيا. كما وكشفت نتائج الاختبار التائي عن عدم وجود فرق دال بين الجنسين في الفاعلية الذاتية ، وتتفق هذه النتيجة مع دراسة (الشعراوي، ٢٠٠٠) والتي كشفت عن عدم وجود فروق دالة احصائية بين الجنسين في الفاعلية الذاتية، وقد تعود هذه النتيجة الى كون الاستبانة تقيس كفاءات معرفية عامة غير

مرتبطة بموقف محدد، وان نسق التوقعات المعرفية وتصورات الذات عند الجنسين لم يتأثر بخاصية النوع الذي ينتمي اليه افراد العينة.

الهدف الثالث : طبيعة العلاقة بين متغيرات البحث

لتحقيق هذا الهدف لجأت الباحثتان الى استخدام معامل ارتباط بيرسون Person Correlation Coefficient، لايجاد علاقة الارتباط بين متغيرات البحث (التفكير الايجابي و فاعلية الذات)، فتوصلتا الى ما يوضحه الجدول (٨)

جدول (٨)

يوضح معامل الارتباط بين التفكير الايجابي والفاعلية الذاتية

المتغيرات	فاعلية الذات
التفكير الايجابي	.547*

*/ تشير الى مستوى دلالة 0.05

ومن ملاحظة جدول (٨) نجد ان معامل ارتباط بيرسون الذي بلغ (٠,٥٤) اظهر وجود علاقة طردية دالة بين التفكير الايجابي والفاعلية الذاتية لدى افراد العينة ككل، وهذا يدل على انه كلما ارتفع مستوى التفكير الايجابي ارتفع مستوى الفاعلية الذاتية، وهذا ما يؤكد بانديورا (١٩٨٩) من أن الأفراد الذين لديهم إحساس مرتفع بفاعلية ذواتهم لديهم قدرة على التفكير بصورة إيجابية، حيث أنهم يتصورون سيناريو النجاح دائماً، وأن الفشل هو أولى خطوات النجاح، كما أنهم يتعاملون مع المشكلات المختلفة بصورة أكثر عمقاً وكفاءة، كما أنهم يرسمون لأنفسهم خططاً ناجحة توضح الخطوط الإيجابية المؤدية للنجاح مقارنة بالأفراد الذين لديهم إحساس منخفض بفاعلية ذواتهم. (Bandura, 1989,P: 167)

ويتفق معهما مادوكس (2009) الذي يرى ان لفاعلية الذات دوراً مهماً في زيادة قدرة الفرد على التفكير بشكل إيجابي وينعكس ذلك في العديد من مخرجات التعلم لعل أهمها التوافق النفسي والأداء الاكاديمي (Maddux,2009, p335)

التوصيات :

- على وفق النتائج التي توصلت اليها الباحثان في البحث الحالي تقديم التوصيات الآتية:
- ١- تضمين مقررات منهجية عن مهارات التفكير الإيجابي وذلك بهدف تنميته والتي لها الدور الواضح في زيادة مستوى السعادة النفسية .
 - ٢- تحويل التفكير الإيجابي لدى الطلبة إلى ثقافة وممارسة منهجية.
 - ٣- لابد للمدرس الذي يتعامل مع طلبة المدارس النموذجية ان يهتم بتأثيرات البيئة المنزلية سواء الايجابية او السلبية، لان الخلفية المنزلية تكون جزءا هاما من منظومة الفرد المعرفية والانفعالية والسلوكية والتي تؤثر على نموه وتفتح امكاناته او كفها .

المقترحات:

- استكمالا لعمل الباحثان في البحث الحالي وبهدف الحصول على معطيات اخرى تبدأ من ما انتهته الباحثان في هذا البحث تقترح الباحثان على الباحثين اجراء الدراسات الآتية:
- ١- اجراء دراسة عبر ثقافية عن التفكير الايجابي وعلاقته بالتسامح لدى طلبة الجامعة.
 - ٢- اجراء دراسة مقارنة عن علاقة التفكير الايجابي بحل المشكلات لدى طلبة المدارس الاعدادية العادية والتميزة.
 - ٣- الفاعلية الذاتية وعلاقتها بكل من السلوك الصحي والتوجه نحو الحياة لدى طلبة المدارس النموذجية والعادية
 - ٤- الفاعلية الذاتية وعلاقتها بالعدالة المدرسية لدى طلبة المرحلة الاعدادية.

المصادر: اولا : المصادر العربية

- ١- ابراهيم، امانى سعيد سيد(٢٠٠٥). *فاعلية برنامج لتنمية التفكير الايجابي لدى الطالبات المعرضات للضغوط النفسية* . مجلة كلية التربية بالاسماعيلية، جامعة قناة السويس .
- ٢- الالوسي، أحمد اسماعيل عبود (٢٠٠١). *فاعلية الذات وعلاقته بتقدير الذات لدى طلبة المرحلة الاعدادية*. رسالة ماجستير غير منشورة. كلية الاداب: جامعة بغداد.
- ٣- بدوي، منى (٢٠٠١). *أثر برنامج تدريبي في الكفاءة الاكاديمية للطلاب على فاعلية الذات* . المجلة المصرية للدراسات النفسية ، العدد ٢٠٠-١٥١ ، فبراير (٢٩)
- ٤- بركات ، زياد محمد (٢٠٠٦). *التفكير الايجابي والسلبي لدى طلاب الجامعة : دراسة ميدانية في ضوء بعض المتغيرات*. مجلة كلية التربية ، جامعة القدس المفتوحة ، العدد (٣) ، المجلد (٢).
- ٥- داود ، عزيز حنا وانور ، حسين عبد الرحمن (١٩٩٠). *مناهج البحث التربوي* . مطابع دار الحكمة للطباعة والنشر ، بغداد .
- ٦- الزبيدي، هيثم احمد شهاب (٢٠١١). *فاعلية الذات وعلاقته بادارة الانفعالات لدى الموهوبين*. المؤتمر العلمي العربي الثامن لرعاية الموهوبين والمتفوقين .

- سعيد , أسو (٢٠٠٥). *اثر توكيد الذات في تنمية فاعلية الذات للطلبة ذوي القلق الاجتماعي في المرحلة الجامعية*. رسالة ماجستير غير منشورة، كلية التربية، الجامعة المستنصرية .
- سلامة، ممدوح(١٩٨٥). *الارشاد النفسي منظور انمائي*. القاهرة، مكتبة الانجلو المصرية.
- الشعراوي، علاء محمود (٢٠٠٠). *فاعلية الذات وعلاقتها ببعض متغيرات الدافعية لدى طلاب المرحلة الثانوية* . مجلة كلية التربية ، جامعة المنصورة، العدد (٤٤).
- شلتز، دوان (١٩٨٣). *نظريات الشخصية* . ترجمة : حمد دلي الكربولي وعبد الرحمن القيسي ، مطبعة جامعة بغداد.
- الشناوي، محمد محروس (١٩٩٤). *نظريات الارشاد والعلاج النفسي*. القاهرة، دار غريب للطباعة والنشر والتوزيع.
- عباس، فيصل (١٩٩٦). *الاختبارات النفسية تقنياتها واجراتها* . الطبعة ١ . القاهرة: دار الفكر العربي.
- عبد الغفار، عبدالسلام (١٩٧٧). *التفوق العقلي والابتكار*. دار النهضة العربية. القاهرة
- العبيدي، عفراء ابراهيم خليل (٢٠١٣). *التفكير الايجابي والسلبى وعلاقته بالتوافق الدراسي لدى طلبة جامعة بغداد*. المجلد الرابع، العدد (٧) . المجلة العربية لتطوير التفوق .
- عودة، احمد سليمان والخليبي، خليل يوسف (٢٠٠٠)، الإحصاء الباحث في التربية والعلوم الإنسانية، ط١، دار الفكر للنشر والتوزيع عمان
- القريشي، علي تركي نافل (٢٠١٢). *التفكير الايجابي وعلاقته ببعض المتغيرات لدى طلبة الجامعة* .مجلة القادسية للعلوم الانسانية، المجلد (١٥)، العدد (٢).
- المغازي ، ابراهيم محمد (٢٠١٣). *التفكير الايجابي كمنبئ نفسي للشعور بالانتماء لدي طلاب كلية التربية* .مجلة كلية الاداب ،جامعة بور سعيد، ع(٢)
- نظمي، فارس كمال (٢٠١٠). *المحرومون في العراق هويتهم الوطنية واحتجاجاتهم الجمعية*. دراسة في سيكولوجية الظلم ،بيروت، دار ومكتبة البصائر.
- الوقاد ، مهاب محمد جمال الدين(٢٠١٢). *التنبؤ بالتفكير الإيجابي- السلبى لدى عينة من طلاب الجامعة من خلال معتقداتهم المعرفية وفعالية الذات لديهم*. مجلة كلية التربية ، جامعة بنها ، مج(٢٣)، ع (٩٢)، (ج(١)
- اليجوفى، نجوى (٢٠٠٢). *التفاوت ولتساؤم وعلاقته ببعض المتغيرات الاجتماعية الديموغرافية لدى الطلبة الجامعة* . مجلة علم النفس، ع٦٢٤، ص١٤٩-١٣٢.

ثانيا: المصادر الاجنبية

- Allen, M. J. & Yen, W. N. (1979). *Psychological testing*. 7 th ed., New York: Prentice hall.
- Anstasi, A. (1988). *Psychological testing*. New York: The Macmillan company.
- Bandura , A.(1997) *self-efficacy : The exercise of control* . New York : W.H. Free manand company .

- Bandura, A. (1982). *Self – Efficacy Modernism in Human*. American psychologist, 37, pp 122-147.
- Bandura, A. (1989). *Human Agency in Social Cognitive Theory*. Journal of American Psychologist, 45, Pp. 464-469.
- Bandura,A.(1983). *Self- Efficacy Determinants of Anticipated fear and Calamities* . Journal of Personality and Social Psychology , 45 , 2 , 464-469.
- Gillespie,D.A Hilman,S.(1993).*Impact of Self-Efficacy Expectations on Adolescent career choice*. Journal of Personality,31(6).
- Guilford, J.P.(1954). *Psychometric methods*. New York. Mc Graw. Hill book compang. Inc ..
- Hellriegel, D.; Slocum, J & Woodman, R. (2001). *Organizational Behavior*. Ohio, South-Western College Publishing.
- Kirkegaard ,Erin . (2005). *Positive Thinking: Toward a Conceptual Model and Organizational Implications*. Pace University DigitalCommons@Pace. Honors College Theses Pforzheimer Honors College.PDF.
- Maddux, E. (2009). *Self-efficacy: the Power of Believing You Can*. New York, Oxford University Press.
- Marlene,Audrey.(2006). *Evidence for positive thinking* . www.audreymarlene-lifecoach.com
- Neck, Chris p; & Manz, Charles C. (1992). *Thought Selfleadership: The Influence Of Self- Talk & Mental Imagery On Performance*. Journal of Organizational Behavior. Vol. (13), 681-699.
- Neil,J. (2004) .*Definitions of various self construct self-esteem ,self-efficacy , self-confidence & self Concept*. psychology of Growth outdoor Education & self constructs.
- Orlick, T. (1992) *Games for Positive living*. CA: ITA. Publications
- Pajares, F.(1996). *Self-Efficacy Beliefs in Academic Setting*. Journal of Educational Research, Vol. 66 (1), Pp.543-578.
- Scheier,M.F.;Carver,C.S.&Bridges,M.W.(1994).*Distinguishing optimism from Neuroticism and Trait Anxiety ,Self-Mastery, and Self –Esteem: A reevaluation of the life Orientation test*. Journal of Personality and Social Psychology . Vol.67, No.6,1063-1078.
- Schunk , D.H.(1994) .*Self-Regulation of Self-Efficacy and attributions in academic settings* . issues and educational application , pp.75-99.
- Schwarzer, R.(1993) . *Measurement of Perceived Self-Efficacy: Psychometric Scales for Cross- Cultural Research*. Berlin: Freie Universitaet Berlin. Institut fuer fuer
- Schwarzer, R.,& Jerusalem, M.(1995). *Generalized Self-Efficacy Scale*. In J.Weinman, S.Wright,& M.Johnston, Measures in health Psychology : Auser's portfolio, Causal & control beliefs, Windsor,UK,NFER-NELSON.

ملحق(١)

استبيان استطلاعي لاراء وطرق تفكير الطلبة في مواجهتهم للمواقف والمشكلات

اقليم كردستان العراق

جامعة صلاح الدين/اربيل

كلية التربية

قسم العلوم التربوية والنفسية

م/ استبيان استطلاعي لاراء وطرق تفكير الطلبة في مواجهتهم للمواقف والمشكلات

عزيزي الطالب.....

عزيزتي الطالبة.....

تقوم الباحثتان بدراسة علمية ترميان من خلالها التعرف على الكيفية التي يفكر بها الطلبة اثناء مواجهتهم للمواقف والظروف والمشكلات والتي تحدد طريقة تعاملهم معها ، لذلك نرجو منكم الباحثتان مساعدتهما وذلك بالاجابة على الاسئلة التالية :

من الواضح اننا جميعا نمر بظروف ومؤثرات واحداث ومواقف تحدث لنا ولانستطيع تفاديها ولكن بالمقابل لدينا القدرة على التفكير فيها والتعامل معها وعليه :

عندما تواجه مشكلة ما أو موقفا صعبا ، نرجو بيان رأيك بصراحة ووضوح من خلال :

- كيف تشعر اثناء مواجهتك للموقف او المشكلة او الحدث؟

- كيف تفكر ازاء هذه المشكلة ؟

- كيف تتصرف تجاه الموقف او المشكلة؟

شاكرين تعاونكم

طالبة الدكتوراه

اسيل اسحاق بتو

ملحق (٢)

مقياس التفكير الايجابي بصيغته الاولى وكما عرض على الخبراء

اولا:التفكير الايجابي

المجال الاول : التوقعات الايجابية نحو الاحداث والمواقف / توقع النتائج الايجابية في الحياة الشخصية والاجتماعية وزيادة مستوى التفاؤل بشأنها .

ت	العبارات	صالحة	غير صالحة	التعديلات المقترحة
١	سوف تتحقق احلامي في حياتي			
٢	اتوقع شيئاً ايجابيا في المستقبل مع الاحساس بانني استحقه			
٣	اصمم على النجاح رغم الصعوبات			
٤	اميل الى التفكير في اني سأكون افضل حالا ان عملت بجد			

المجال الثاني: التوجه نحو التنوع والتعلم / الاتجاهات الايجابية نحو امكانيات التغيير بما في ذلك من اهتمام بالمعرفة وحب التعلم والمعرفة بما هو جديد وملاءم لتحقيق الصحة النفسية.

ت	العبارات	صالحة	غير صالحة	التعديلات المقترحة
١	اسعى لاكتساب الخبرات في الحياة			
٢	لدي طموحات دراسية ساعمل على تحقيقها			
٣	انا صعب المراس ولكنني ساتحسن			
٤	احاول ان اتعرف على نقاط ضعفي لتجنبها			

المجال الثالث: الشعور بالرضا الذاتي / الشعور بالرضا عن الذات والسعادة بتحقيق الاهداف العامة في الحياة بما في ذلك مستوى الانجاز والتعليم

ت	العبارات	صالحة	غير صالحة	التعديلات المقترحة
١	قناعاتي عن نفسي تصنع حياتي			
٢	زملائي يحبونني ويحترموني			
٣	بامكاني ان اتقبل ذاتي دون شكوى			
٤	اتقبل الحياة برضا مهما كانت الظروف			

المجال الرابع: تقبل المسؤولية الشخصية / القدرة على تحمل المسؤولية بلا تردد ، ومساعدة الذات والآخرين على النجاح.

ت	العبارات	صالحة	غير صالحة	التعديلات المقترحة
١	اقوم بمسؤولية القيادة والتوجيه عند الاشتراك مع شخص ما في اداء عمل معين			

٢	يصفني اصدقائي بانني شخص مسؤول ويعتمد عليه			
٣	اذا نظمت حياتي جيدا فستكون النتيجة مختلفة			
٤	استفيد من كل ما يواجهني في الحياة			

المجال الخامس: الكفاءة الوجدانية / مجموعة من الصفات الشخصية والتي تجعل الفرد قادرا على ادراك مشاعره واستخدام هذه المشاعر لاتخاذ القرارات الصائبة في الحياة.

ت	العبارات	صالحة	غير صالحة	التعديلات المقترحة
١	عندما اقوم بواجباتي اركز جهودي عليها			
٢	اواجه من يستثير غضبي باسلوب ودي			
٣	استطيع ان اجعل الناس يحترموني ويتجاوزون الاخطاء التي ارتكبتها بحقهم			
٤	اركز انتباهي على حل المشكلات في حياتي بدلا من الانغماس فيها			

المجال السادس تقبل الاخرين / قدرة الفرد على امتلاك الاتجاه الايجابي نحو الاخرين من حوله والذي يساعده على تحقيق التوافق معهم وتحقيق العلاقات الانسانية .

ت	العبارات	صالحة	غير صالحة	التعديلات المقترحة
١	لدي القدرة على احترام الاخر والاستماع اليه			
٢	استمتع بعمل معروف مع الناس حتى لو لم اكن اعرفهم			
٣	اميل للعمل الذي يتطلب التعاون والعمل الجماعي			
٤	ارى ان معظم زملائي اوفياء ولا ينسون الجميل			

المجال السابع: تحمل الغموض / القدرة على اتخاذ طرق مختلفة في التفكير تجاه المواقف والاشخاص ، وتقبل ما يحيط بالفرد من متناقضات وما يتعرض له من موضوعات او افكار او احداث غامضة غير واقعية وغير مالوفة.

ت	العبارات	صالحة	غير صالحة	التعديلات المقترحة
١	اعتقد انه من الحكمة ان يغير الشخص اسلوب تعامله مع الاخرين			
٢	اميل الى التعامل مع الافكار الجديدة حتى لو ضيعت كل وقتي			
٣	اعتقد ان اغلب ارائي صحيحة			
٤	افضل مشاهدة الصور الغامضة عن مشاهدة الصور الواقعية			

ملحق (٣)

اسماء خبراء ومحكمي الصدق الظاهري لمقياس التفكير الايجابي

ت	اللقب العلمي	الاسم	التخصص	مكان العمل
١	استاذ	د.شه وבו ملا طاهر	الارشاد	قسم العلوم التربوية والنفسية/كلية التربية/جامعة صلاح الدين
٢	استاذ	د.قاسم حسين صالح	الشخصية	كلية دجلة الجامعية
٣	استاذ	د.يوسف حمه صالح	الشخصية	قسم علم النفس/كلية الاداب/جامعة صلاح الدين
٤	استاذ	د.مهند عبدالقهار النعيمي	علم النفس	قسم الارشاد/كلية التربية/جامعة ديالى
٥	استاذ	د.محمد ياسين وهيب	علم النفس	كلية التربية/جامعة الموصل
٦	استاذ	د.عمر ابراهيم عزيز	علم النفس التربوي	قسم علم النفس/كلية الاداب/جامعة صلاح الدين
٧	استاذ مساعد	د.ندى عبد الفتاح	علم النفس التربوي	قسم التربية وعلم النفس/كلية التربية/جامعة الموصل
٨	استاذ مساعد	د.محمد محي الدين	القياس والتقويم	قسم العلوم التربوية والنفسية/كلية التربية/جامعة صلاح الدين
٩	استاذ مساعد	د.افراح ياسين الدباغ	تقنيات تربوية	قسم العلوم التربوية والنفسية/كلية التربية/جامعة صلاح الدين
١٠	استاذ مساعد	د.فارس كمال نظمي	علم النفس الاجتماعي	قسم علم النفس/كلية الاداب/جامعة صلاح الدين
١١	استاذ مساعد	د.مؤيد جرجيس اسماعيل	الشخصية والصحة النفسية	قسم العلوم التربوية والنفسية/كلية التربية/جامعة صلاح الدين
١٢	مدرس	د.علي سليمان حسين	علم النفس	قسم علم النفس/كلية التربية/جامعة الموصل

ملحق (٤)

اسماء الخبراء الذين استعانت بهم الباحثة في صدق الترجمة لمقاييس البحث

ت	اللقب العلمي	الاسم	التخصص	مكان العمل
١	استاذ	د.يوسف حمه صالح	الشخصية والصحة النفسية	قسم علم النفس/كلية الاداب/جامعة صلاح الدين
٢	استاذ	د.عمر ابراهيم عزيز	علم النفس التربوي	قسم علم النفس/كلية الاداب/جامعة صلاح الدين
٣	استاذ مساعد	د.سردار كه ردى	اللغة الكردية	قسم اللغة الكردية /كلية التربية/جامعة صلاح الدين
٤	استاذ مساعد	د. همداد عبد القهار	اللغة الانكليزية	جامعة صلاح الدين
٥	استاذ مساعد	د.ئه نجومه ن عبدالله	اللغة الانكليزية	قسم اللغة الانكليزية/جامعة صلاح الدين
٦	مدرس	د.ديار كمال علي	اللغة الكردية	قسم اللغة الكردية/كلية التربية/جامعة صلاح الدين

ملحق (٥)

مقياس التفكير الايجابي بصيغته النهائية وكما طبق على العينة

حكومة تى هتريمى كوردستان/ عراق

وزارة تى خويندنى بالا وتويذينة وى زانستى

زانكوى سة لاحة ددين/ هتولير

كولىذى ثة رودة

بەشى زانستة ثة رودة يية كان

٢٠١٢-٢٠١٣

پاڤرسی توڤڙينه وهی زانستی

قوتابی خوشه ويست.....

توڤڙهر هه لده ستیت به ئه نجام دانی توڤڙينه ويهك ده باره ی چه شنه كانی بپر كرده وهی (ئه رینی ونه رینی) كه گوزارشت له شیوازه كانی بپر كرده وه مان دهكات له كه سایه تی وهه لوڤسته كو مه لایه تیه كان دا ، داواكارم هه موو بره گه كان بخوڤنیته وه به وردی وه نیشانه ی (√) دابنی به رامبه ر ئه و بره گه یه ی كه له گه ل تودا ده گونجیت ، بو زانیاریت هچ بره گه یه ك نی یه راست بیټ یان چه وت بیټ وئه م زانیاریانه ش ته نها بو مه به سته توڤڙينه وه ی زانستی . وئه م نمونه خواره وه شیوازی ولام دانوه روون دهكات وهه .

ولام					بره گه كان
هه رگیز	ده گمه ن	هه ندی جار	زۆڤه ی جار	هه میشه	
		√			۱- گوڤینی شیوازی مامه له كردن له گه ل كه سانی تردا به جوړیك له حیکمه ت ده زانم

تیبینی / پڤویست به ناو نوسین ناكات ، ته نها ره گه ز وقوناغ

قوناغ:

ره گه ز:

ولام					بره گه كان	ز
هه رگیز	ده گمه ن	هه ندی جار	زۆڤه ی جار	هه میشه		
					خه ونه كانم له ژیانمدا دینه دی	۱
					پیشبینی شتیکی باش بو خوّم ده كه م له ئاینده دا و هه ست ده كه م، شایانی شه وه شم	۲
					به خو شه ويستی گه شبینییه وه سه یری ژیان ده كه م	۳
					هه ست ده كه م هه لی شیواو له ئارادا هه یه بو به ره و پیشچونم	۴
					هه ولی به ده سته ینانی ئه زمون ده ده م له ژیاندا	۵
					چه ند ئاواتیكم له بواری خوڤندندا هه یه هه ول بو به دیه ینانیا ن ده ده م	۶
					هه ول ده ده م خاله لاوازه كانی خوّم بزانه و چاره سه ریا ن بكه م	۷
					بپوا به خو بونه كانم ژیا نم دروست ده كه م	۸
					هاوکارانم خو شیا ن ده ویم و ریزم ده گرن	۹

					١٠ به رهزامة ندييه وه ژيان په سهند ده كه م جا بارودوخه كه هه رچيه ك بئ
					١١ هاورپيكانم به كه سيكي به رپرس و خاوهان متمانه وه سفم ده كه ن
					١٢ نه گهر ژيانم ريك بخه م، نه نجامي ژيانم ده گوري
					١٣ له هه مو نه و شتانه ي له ژياندا روبه روم ده بنه وه سود وه رده گرم
					١٤ كاتي به كاره كانم هه لده ستم ته واوي توانا كانمي بو ته رخان ده كه م
					١٥ به شيوازيكي نيان روبه روي نه وكه سانه ده بمه وه كه تورهم ده كه ن
					١٦ ده توانم وابكه م خه لك وشيان بويم و هه له كانم ببويزن
					١٧ جهخت له سهر چاره سه ركردني كيچشه كانمي ژيانم ده كه مه وه زياتر له وه ي پييانه وه سه رقالبم
					١٨ تواناي گويزگرتن و ريزگرتني كه ساني ترم هه يه
					١٩ چيز له يارمه تيداني كه ساني دي وه رده گرم ته نانه ت نه گهر نه شيان ناسم
					٢٠ ئاره زوم له كرى كومه ل و هه ره وه زي هه يه
					٢١ گويزيني شيوازي مامه له كردن له گه ل كه ساني تردا به جويزك له حيكمه ت ده زانم
					٢٢ حه زله مامه ل كرن له گه ل بيروكه ي نويدا ده كه م ته نانه ت نه گهر زوربه ي كاتيشم ببا
					٢٣ له و بپروايه دام زوربه ي بيوچونه كانم دروستن

ملحق (٦)

مقياس الفاعليه الذاتيه بصيغته الاولى وكما عرج على الخبراو

ژ	بركه كان	هه ميشه	زوربه ي جار	هه ندي جار	هه ركيز
١	نه كهر به ته واوي هه ول بده م ده توانم به سهر كرفته كانمدا زال بم				
٢	هه رچه نده به ربه سته كان له به رده ممدا زور بن ، ده توانم ريكه يه ك بدوزمه وه بو چاره سه ريان				

٣	ده توانم پابه ندى پلانه كه م بم وئامانجه كه شى به دى بهينم
٤	له و بروايه دام كه ده توانم به سهر ئه و روداوانه دا زال بم كه به چاوه روانه كر اوى دينه سهر ريم
٥	سو پاس بو توناكانم بو به ريو بردنى كاره كان، من ده زانم چون ئه و بارانه جى به جى بكم كه چاوه روانم نه كر دوون پيشتر
٦	ئه كه ره هه موو توناكانم به كار بهينم ده توانم به سهر زور بهى كرفته كانمدا زال بم
٧	هه رچيم بو يت ده توانم له خه لكى به ده ست بهينم به وهى كه وا بكم به زه يان پيمدا بيته وه.
٨	به هو ي پشت به ستن به توناكانمه وه له كاتى رووبه رو بونه وهى سه ختيه كاندا ده توانم به ئارمى بمينمه وه
٩	كاتى كه رووبه روى گرفت ده بمه وه، ده توانم چه ندين چاره سهر بدوزمه وه.
١٠	كاتى كه له گرفت دا بم، ده توانم بير له چاره سهر بكمه وه
١١	ده توانم چاره سهرى هه موو ئه و شتانه بكم كه دينه سهر ريم
١٢	كاتيكى زور به دوزينه وهى ئامانجه دريژ خايه نه كانمه وه به سهر ده به م
١٣	ئه كه ره شتيكم له كه سيك بو ي، شيو ازى گونجاو به كار ئه هينم
١٤	هه ست به به رپرسياره تى ده كه م به رامبه ر ئه و شتانه ي كه روو ده دن.
١٥	من له ژيانى خوم به رپرسم
١٦	به ها كه سي تيه كانم ئاراسته م ده كه ن له ژياندا
١٧	پيو يستى گه يشتن به ئامانجه كان ئاراسته م ده كه ن
١٨	چونكه به خته وه رم زور شتى باش دينه ريم
١٩	ده توانم هه نكاوه كانى خوم هه لبژيرم
٢٠	توناكانم له سهر ئه و شتانه چر ده كه مه وه كه ده توانم كونتروليان بكم
٢١	هه ليكى يه كجار زور چاوه ريم ده كات.

ملحق (٧)

اسماء خبراء ومحكمي الصدق الظاهري لمقياس الفاعلية الذاتية

ت	اللقب العلمي	الاسم	التخصص	مكان العمل
١	استاذ	د.شه و بو ملا طاهر	الارشاد	قسم العلوم التربوية والنفسية/كلية التربية/جامعة صلاح الدين
٢	استاذ	د.يوسف حمه صالح	الشخصية	قسم علم النفس/كلية الاداب/جامعة صلاح الدين
٣	استاذ	د.عمر ابراهيم عزيز	علم النفس التربوي	قسم علم النفس/كلية الاداب/جامعة صلاح الدين
٤	استاذ مساعد	د.محمد محي الدين	القياس والتقويم	قسم العلوم التربوية والنفسية/كلية التربية/جامعة صلاح الدين
٥	استاذ مساعد	أ.د.افراح ياسين الدباغ	تقنيات تربوية	قسم العلوم التربوية والنفسية/كلية التربية/جامعة صلاح الدين
٦	استاذ مساعد	د.مؤيد جرجيس اسماعيل	الشخصية والصحة النفسية	قسم العلوم التربوية والنفسية/كلية التربية/جامعة صلاح الدين
٧	استاذ مساعد	د.بخشان جمال البرزنجي	طرائق تدريس	قسم العلوم التربوية والنفسية/كلية التربية/جامعة صلاح الدين
٨	مدرس	د.دارا مشير ابراهيم	علم النفس الاجتماعي	قسم العلوم التربوية والنفسية/كلية التربية/جامعة صلاح الدين

ملحق (٨)

مقياس الفاعلية الذاتية بصيغته النهائية

حكومه تي هه ريمى كوردستان / عراق

وه زاره تي خویندنی بالا و توڙینه وهی زانستی

زانکۆی سه لاهه ددین / هه ولیر

کۆلیژی پهروه رده

به شی زانسته پهروه رده یه کان

٢٠١٢-٢٠١٣

پاپرسی توڙینه وهی زانستی

قوتابی خوشه ویست

کۆمه لیک برگه له ژیر دهستت دایه که له وانه یه له هه ر که سیک دا هه بیته ، تکایه هه موو برگه کان بخوینه وه وه دهست نیشانی چه ندیتی جی به جی بونی بکه له سه ر خوته به شیوه یه کی گشتی ئه مه ش به دانانی نیشانه ی (✓) که له گه لت ده گونجیت ، بو زانیاری ولامی راست وچه وت نی یه وه هه یچ دهسته واژه یه ک به بی ولام جی مه هیله . وئه م نمونه خواره وه شیوازی ولام دانوه روون ده کاته وه .

ژ	برگه کان	هه میسه	زۆربه ی جار	هه ندی جار	هه رکیز
١-	ئه کهر به ته واوی هه ول بده م ده توانم به سه ر کرفته کاندا زال بم		✓		

ره گه ز:

قوتاغ:

ژ	برگه کان	هه میشه	زۆربه ی جار	هه ندی جار	هه رکیز
۱	ئه کهر به ته وای هه ول بدهم ده توانم به سه ر کرفته کانمدا زال بم				
۲	هه رچه نده به ربه سه ته کان له به رده ممدا زور بن ، ده توانم ریکه یه ک بدوزمه وه بو چاره سه ریان				
۳	ده توانم پابه ندی پلانه که م بم وئامانجه که شی به دی بهینم				
۴	له و بروایه دام که ده توانم به سه ر ئه و روداوانه دا زال بم که به چاوه رواننه کراوی دینه سه ر ریم				
۵	رازیم له توانا کانم بو جیبه جیکردنی ئه رکه کانم به باشی .				
۶	ئه کهر هه موو توانا کانم به کار بهینم ده توانم به سه ر زوربه ی کرفته کانمدا زال بم				
۷	ئه توانم به ئاسانی سه رنجی خه لک رابکیشم				
۸	ئارامی خوّم ده پاریزم له هه لویسته سه خته کان				
۹	کاتی که روبه روی گرفت ده بمه وه ، ده توانم چه ندین چاره سه ر بدوزمه وه .				
۱۰	کاتی که له گرفت دا بم ، ده توانم بیر له چاره سه ر بکه مه وه				
۱۱	ده توانم چاره سه ری هه موو ئه و شتانه بکه م که دینه سه ر ریم				
۱۲	کاتیکی زور به دوزینه وه ی ئامانجه دریز خایه نه کانمه وه به سه ر ده بم				
۱۳	ئه کهر شتیکم له که سیک بوی ، شیوازی گونجاو به کار ئه هینم				
۱۴	هه ست به به رپرسیاره تی ده که م به رامبه ر ئه و شتانه ی که روو ده دن .				
۱۵	من له ژیا نی خوّم به رپرسم				
۱۶	توانا کانی خوّم ئاراسته م ده که ن له ژیا ندا				
۱۷	پیویستی گه یشتن به ئامانجه کان ئاراسته م ده که ن				
۱۸	چونکه به خته وهرم زور شتی باش دینه ریم				
۱۹	ده توانم هه نکاوه کانی خوّم هه لپزیرم				
۲۰	توانا کانم له سه ر ئه و شتانه چر ده که مه وه که ده توانم کونترولیان بکه م				
۲۱	هه لیکی یه کجار زۆر چاوه ریم ده کات				

(كورتة)

بیرکردنه وهی ئیجابی و چالاکى خودی لای قوتابیانى قوتابخانه نمونه ییبه کانی پاریزگای هه ولیر

تویژینه وه که هه ولی به دیهینانی ئەم ئامانجانە دەدا:

- ۱- ئاستی بیرکردنه وهی ئیجابی و چالاکى خودی لای قوتابیانى قوتابخانه نمونه ییبه کان.
 - ۲- نیشانه ی جیاوازی له ئاستی بیرکردنه وهی ئیجابی و چالاکى خودی، به پێی گۆاوی په گه ز(نیر و می).
 - ۳- په یوه ندی نیوان بیرکردنه وهی ئیجابی و چالاکى خودی.
- سنوری تویژینه وه که قوتابیانى ئاماده یی (نیر و می) ی قوتابخانه نمونه ییبه کان ده کگریته وه بۆ سالی خویندی ۲۰۱۲- ۲۰۱۳. بۆ به دیهینانی ئامانجی تویژینه وه که ش سامپلیکی په مه کی چینی هه لبرژردراوه که له (۴۹۲) قوتابی پیکدی له پۆله کانی چواره م و پینجه می ئاماده یی.
- بۆ ئاماده کردنی ئامرازه کانی تویژینه وه که هه ردوو تویژهر بۆ بیرکردنه وهی ئیجابی پێوه ریکیان دروستکردوه و بۆ دیاریکردنی چالاکى خودیش پێوه ری شوارزه ر و یۆرشه لیم ۱۹۹۵ یان کردۆته بنه ما ، که له ۲۱ بره گه پیکدی و دره ستی وه رگێرانیان له ئینگلیزییه وه بۆ زمانی عه ره بی بۆ پێوه ره که ئەنجامداوه . دروستی رۆنانی (۴) بره گه ی له پێوه ری بیرکردنه وهی ئیجابی دورخسته وه و شیکردنه وهی فاکتۆریالی بره گه کانی پێوه ری بیرکردنه وهی ئیجابی بوونی یه ک فاکتۆریالیان به سه ر ۲۳ بره گه دا سه لماند . فاکتۆری جیگیری به ریگی دوباره تاقیکردنوه به ماوه ی زه مه نی دوو هه فته (۰.۷۹) پله بوو . بۆ پێوه ری بیرکردنه وهی ئیجابیش (۰.۷۷) پله بوو . ئەمه ش ئەوه ی ده رخست که به پێی به کارهینانی فاکتۆری ئەلفاکونباخ له ئاستی (۰.۰۵) دا نیشانه ئامارییه .
- سه باره ت به پێوه ری چالاکى خودیش، شیکردنه وهی بره گه کان هه موو بره گه کانی پێوه ره که ی وه ک خۆی هیشه وه چونکه دروستی رۆنانی مانه وهی بره گه کانی وه ک خۆی هیشه وه . فاکتۆری جیگیری به ریگی دوباره تاقیکردنوه (۰.۷۶) پله بوو . ئەمه ش ئەوه ی ده رخست که له ئاستی (۰.۰۵) دا نیشانه ئامارییه . پاش دلنیا بوون له دروستی و جیگیری هه ردوو پێوانه که و به به کارهینانی SPSS تویژینه وه که گه یشته ئەم ئەنجامانه :
- ۱- به رزبونه وهی ئاستی بیرکردنه وهی ئیجابی لای قوتابیانى قوتابخانه نمونه ییبه کان که نرخى ناوه ندی ژمیره ییبه که ی (۹۰.۲۳) بوو به به راورد له گه ل ناوه ندی گریمانه یی که (۶۹) بوو .
 - ۲- به رزبونه وهی ئاستی چالاکى خودی لای سامپلی تویژینه وه که ، نرخى ناوه نده ژمیره ییبه که (۶۲.۱۵) به رزتریو به به راورد له گه ل ناوه ندی گریمانه یی که (۵۲.۵) بوو .
 - ۳- هه یج جیاوازییه کی نیشانه ئاماری نه بوو له بیرکردنه وهی ئیجابیدا به پێی گۆراوی په گه ز(نیر و می).
 - ۴- هه یج جیاوازییه کی نیشانه ئاماری نه بوو له چالاکى خودیدا به پێی گۆراوی په گه ز(نیر و می).
 - ۵- په یوه ندییه کی ئەرینی نیشانه یه ی هه بوو له نیوان بیرکردنه وهی ئیجابی و چالاکى خودیدا .
- له ژیر رۆشنایی ئەنجامه کانی تویژینه وه که دا چه ند به رئه نجامیک به ده ست هاتوه و چه ندین راسپارده ش خراوه ته پوو .

Abstract

Positive thinking and self –efficacy among typical schools students in Erbil governorate.

The aims of the research are the following:

- 1- Measuring the levels of positive thinking and self efficacy among typical schools students.
- 2- Identify the differences in the level of positive thinking and self efficacy between male and females.
- 3- Knowing the correlation between positive thinking and self efficacy.

The research sample included students from typical secondary schools, encompassing males and females, for the academic year (2012-2013). To achieve the goals of the research 492 students from the fourth and fifth stages were selected randomly to participate in the research.

For preparing the tools of the research, the researchers built the scale of positive thinking; they depend on Schwarzer and Jerusalem (1995) scale for general self efficacy. For which the researchers had extracted the translation validity from English to Arabic (21) items. The construct validity has led to elimination of (4) items in positive thinking. the factor analysis of item of positive thinking scale resulted in presence of single factor contains (23) items, the reliability by test-retest at interval of two weeks (0.79) degree, and it also reach (0.77) degree for positive thinking scale that appeared to be significant statistically at the level of (0.05) by using Alpha-Cronbach's equation, regarding self efficacy scale ,the item analysis process resulted in keeping of all scale items and the construct validity of the items has made their keeping valid, the reliability scale reached (0.08) through retesting and (0.76) degree through internal consistency method by using Alpha Cronbach's equation which shows that it is statistically significant at the level of (0.05).After being assured about the validity and reliability of the scales and by using Statistical Package for the Social Sciences (SPSS), the following results were concluded:

- 1-The high level of positive thinking among typical schools students, as the mean value (90.23) was high in compared with hypothesized mean (69),
- 2-The high level of self efficacy among research sample as mean value was (62.15) higher compared with hypothesized mean (52.5).
- 3-There is no statistically difference between males and females in the level of positive thinking.
- 4- There is no statistically difference between males and females in the level of self efficacy.
- 5-There is a positive statistically significant relation between positive thinking and self efficacy.

In the light of these results, the researchers has come up with some conclusions -and presented a number of recommendations and suggestions for farther studies.

التدخين وعلاقته ببعض سمات الشخصية لدى عينة من طلاب جامعة زاخو

م.م. جيهان حسين عمر

جامعة زاخو

فاكلتية العلوم الانسانية

قسم علم النفس

ملخص البحث

هدفت الدراسة الى التعرف على التدخين وعلاقته ببعض سمات الشخصية لدى طلبة جامعة زاخو في اقليم كردستان العراق، اعتمادا على متغير المرحلة الجامعية والتخصص العلمي، والسكن الجامعي او المنزل. من خلال تطبيق مقياس سمات الشخصية لعوض الله (٢٠٠٨) ويتالف من مجالات التالية (العدوان والاعتمادية والتقدير السلبي للذات وعدم الكفاية وعدم التجاوب الانفعالي وعدم الثبات الانفعالي والنظرة السلبية للحياة). وقد طبق على عينة مؤلفة من (١٩٦) طالب من الصفوف المختلفة (الثانية والرابعة) والاختصاصات (انسانية و علمية) وأثبتت المعالجات الاحصائية ما يلي:

- أن نسبة المدخنين بين عينة الدراسة لطلبة جامعة زاخو بشكل عام قد بلغ حوالي (٠,٦١٧٪)
- ان عدد المدخنين بين افراد عينة البحث بلغت (١٢١) مدخنا من اصل (١٩٦) طالبا.
- أن نسبة المدخنين لدى الصف الثاني بين عينة المدخنين قد بلغ حوالي (٤٥٪) ونسبة الصف الرابع بلغ حوالي (٥٥٪).
- وأن نسبة المدخنين من طلبة القسم الانساني بين عينة المدخنين قد بلغ حوالي (٥٩٪) و نسبة طلبة القسم العلمي قد بلغ حوالي (٤١٪).
- وأن نسبة المدخنين من عينة الطلبة للذين يسكنون القسم الداخلي من بين عينة المدخنين قد بلغ حوالي (٥٢٪) ونسبة الطلبة الذين لايسكنون القسم الداخلي قد بلغ حوالي (٤٨٪) .
- تبين للمقارنة بين سمات المدخنين وغير المدخنين في الشخصية أن سمة الاعتماد والنظرة السلبية للحياة لدى المدخنين أعلى منه لدى غير المدخنين
- أما بالنسبة لباقي السمات لم تكن هناك فروق دالة احصائيا بين متغير التدخين وسمات (عدم الثبات الانفعالي، عدم التجاوب الانفعالي، العدوان، عدم الكفاية، التقدير السلبي للذات) .

الفصل الاول : التعريف بالبحث

مشكلة البحث

يعد علم النفس احد العلوم الانسانية الرائدة التي تسعى لخدمة الافراد لتحقيق التوافق النفسي والتكيف الاجتماعي لهم، فانه علم يهتم بدراسة كل الافراد دون تمييز بين جنس او عرق او دين او لون او مستوى اجتماعي. وتعد الباحثة ان دراسات حول التدخين من الموضوعات الهامة، ولقد حاول الكثير من الباحثين وضع مفاهيم وتفسيرات متعلقة بالتدخين، إلا انه وبحسب اعتقاد الباحثة لا يزال الكثير من الغموض يكتنف هذا

الموضوع. وان موضوع التدخين قد اثار اهتمام الهيئات الصحية العالمية مثل هيئة الصحة العالمية (WHO) والكليات الملكية للأطباء في بريطانيا والهيئات الطبية في اوربا وامريكا ووزارات الصحة في مختلف انحاء العالم وذلك بعد ان اثبت بما لا يدع مجالا للشك ان التدخين اخطر وباء عالمي وان عدد الذين يلاقون حتفهم نتيجة التدخين في العالم يبلغون عشرات الملايين في كل عام كما ان عدد الذين يعيشون حياة تعيسة مليئة بالاسقام اكثر من ذلك بكثير(البار،١٩٨٠: ٩).

ويحتل التدخين رأس مصادر الخطورة على الصحة العامة، اذ يعد المسؤول عن قائمة طويلة من الامراض التي تؤدي الى الوفاة فإحصاءات مركز السيطرة على الامراض (CDC) الامريكي يشير الى وفاة ما يقارب من نصف مليون شخص (٥٩,٧% منهم الذكور) خلال الأعوام الخمسة (١٩٩٥-١٩٩٩) نتيجة اصابتهم بأمراض تترتب على التدخين، تصدر قائمة هذه الامراض سرطان الرئة، المسؤول وحده عن (٢٨,٢%) من هذه الوفيات،والذي يشكل العامل الاول لوفاة النساء الأمريكيات في النصف الثاني من القرن العشرين متجاوزا سرطان الثدي فبينما كان سرطان الرئة وراء (٣%) من وفياتهن سنة(١٩٥٠) اذ بهم مسؤول عن (٢٥%) من هذه الوفيات سنة (٢٠٠٠) وتقدر هذه الزيادة بمعدل (٦٠٠%) ويؤدي سرطان الرئة الى وفاة ثلاثة اضعاف العدد الذي يسببه سرطان الثدي بين الاناث(شحاتة،٢٠٠٤: ٩٣).

وكذلك التدخين يضعف من ذاكرة الشباب ويقلل قدرتهم على التركيز ويجعلهم مشتتي الذهن ويسبب ضعف في نسب نجاحهم الدراسي ولهذا فان محاربة التدخين يجب ان تبدأ داخل المجتمع بين صغار السن الذين يميلون للتقليد ومد يد العون لهم قبل أن تضعف إرادتهم ويتهدم جدار كبير في المجتمع، ومن ثم يجب ان نبدأ محاربة التدخين في الوسط العائلي، وان لا يدخن الآباء أمام أبنائهم والتدخين يهدم المجتمع ويفكك روابطه ويؤدي إلى انحراف هؤلاء الصغار ويقودهم إلى أي طريق ولو غير مشروع لشراء هذه السيارة ودفعهم إلى الكذب لإخفاء انهم مدخنون ومن هنا يظهر الفساد في المجتمع وينحرف ابناؤه.

لعل معاشية الباحثة لفترة ليست بالقصيرة مع شريحة طلاب الجامعة من خلال عملها كتدريسية في الجامعة واحتكاكها بالطلاب عن قرب كان هو الباعث والمحرك الاول وراء اجراء هذه الدراسة ، فمن خلال هذه المعاشية و الاحتكاك اليومي المباشر والتعامل مع هذه الشريحة باتت الباحثة تستشعر مدى المشكلة التي يشعر بها الكثير من الطلاب المدخنين وغير مدخنين والتي تتجلى في العديد من المتغيرات النفسية والجسمانية والاجتماعية التي كانت واضحة وضوح الشمس على الطلاب المدخنين .

و بناءا على ما سبق فان مشكلة هذه الدراسة تتحدد في التساؤل الرئيسي التالي :

- هل للتدخين علاقة ببعض سمات الشخصية لدى طلبة الجامعة؟

اهمية البحث:

اما اهمية الدراسة فتتبع من :

- الجانب النظري للبحث:

حيث ان موضوع التدخين يعتبر من الموضوعات القديمة والمهمة والحيوية الا ان الدراسات حولها مازالت في اقليم كوردستان قليلة وبحاجة للمزيد من البحث. ولم ينل هذا الموضوع نصيبه من الدراسة بالقدر الكافي ويعتبر

هذا البحث من البحوث النادرة في مجال التدخين على الطلاب. من هنا تأتي أهمية هذا البحث لتناوله مفهوم التدخين واسبابه والاضرار المدمرة المترتبة عليه والتي بدون شك يستفيد منها الباحثون في هذا الموضوع والطلاب انفسهم.

- الجانب التطبيقي للدراسة:

سوف يحاول هذا البحث التعرف على بعض الآثار السلبية المترتبة على آفة التدخين عند طلبة الجامعة مثل سمات الشخصية من خلال المسح الميداني. وقد اختارت الباحثة فئة الطلاب بالذات لكي تجري عليهم هذا البحث، هؤلاء الطلاب الذين يتوجب عليهم ان يكونوا قدوة المجتمع .

اهداف البحث

يهدف البحث الحالي التعرف على :

- (١) التعرف على نسبة المدخين لدى طلبة الجامعة.
- (٢) التعرف على نسبة المدخين لدى طلبة الجامعة حسب الصف والقسم الداخلي
- (٣) التعرف على بعض سمات الشخصية لدى المدخنين والغير مدخنين من طلاب الجامعة
- (٤) المقارنة بين المدخنين وغير المدخنين في بعض سمات الشخصية.

حدود البحث : يتحدد البحث الحالي بطلبة جامعة زاخو للعام الدراسي (٢٠١٤-٢٠١٥)

تحديد المصطلحات

اولا - التدخين Smoking

يعرف (الزهار، ١٩٨٧) التدخين " بأنه الكلمة هي مصدر للفعل دخن ، ويقصد بها هنا عملية اشعال اي شخص للسجارة او الغليون او امتصاص الدخان الناتج عن الاشتعال ثم اخراجه من الفم و الأنف(الزهار، ١٩٨٧ : ١٣). او هي" عادة يلازم عليها الانسان ، وتكون بتناول السجائر عبر الفم بواسطة شهقه" (عوض الله ٢٠٠٨ : ٧).

ثانيا- السمة

١- تعريف كاتل ١٩٦٧ Katel السمة بانها" مجموعة ردود الفعل والاستجابات التي يربطها نوع من الوحدة التي تسمح لهذه الاستجابات ان توضع تحت اسم واحد ومعالجتها بنفس الطريقة في معظم الاحوال" (الاعظمي، ٢٠٠٤ : ٧).

٢- تعريف البورت 1968 Allport "ان السمة عبارة عن تركيبات نفس عصبية لديها القدرة على استدعاء العديد من المثيرات الوظيفية بفاعلية ، والمباداة والتوجيه الفعال للعديد من صور السلوك التكيفي التعبيري(حامد، ٢٠٠٣ : ٢٨).

٣- اما ايزنك Eysenck فالسمة لديه " مجموعة من الافعال السلوكية التي تتغير معا والسمات عنده مفاهيم نظرية اكثر منها وحدات حسية " (عوض الله ٢٠٠٨ : ٧).

٤- تعريف الاشول، ١٩٨٨" بأنها بناء نفس عصبية لديه القدرة على تقديم واستخراج مثيرات عديدة متساوية من الناحية الوظيفية ، وأيضا لبدء توجيه اشكال متساوية ومتنافسة وذات معنى ودلالة من الانماط السلوكية التوافقية والتعبيرية" (الاشول ، ١٩٨٨ : ١٢١).

ثالثا- تعريف الشخصية Personality

- ١- التعريف الاصطلاحي للشخصية " الشخصية مشتقة من كلمة person بمعنى ذلك القناع الذي يلبسه ممثلون في العصور القديمة ليؤدي دوره على خشبة المسرح فيظهر امام الجمهور بمظهر خاص يناسب دوره المسرحي الذي يؤديه (الحفني، ١٩٩٠: ٥١٤).
- ٢- تعريف (جوردن البورت، ١٩٦١) للشخصية "هي التنظيم الدينامي داخل الفرد للأجهزة النفسية الفيزيائية التي تحدد للفرد طابعه المميز في السلوك والتفكير" (احمد، ٢٠٠٣: ٣٤٢-٣٤٣).
- ٣- تعريف راجح ١٩٨٧ الشخصية " بأنها جملة من الصفات الجسمية والعقلية والمزاجية والاجتماعية والخلقية التي تميز الشخص عن غيره تميزا واضحا" (ابو العطاء، ٢٠٠١: ٢٠).

رابعاً- تعريف سمات الشخصية

- ١- تعريف (APA, 1994) لسمات الشخصية "انماط ثابتة من الادراك والتفكير وارتباط الفرد ببيئته وبذاته، والتي تظهر في اغلب المواقف الاجتماعية والشخصية" (صالح، ٢٠٠٨: ٧٧).
- ٢- تعريف (اسي ٢٠٠٠) " لسمات الشخصية" تلك الصفات او الانماط السلوكية التي يتميز بها الفرد او مجموعة من الافراد، ينشئون في ظل خبرات ثقافية واجتماعية متشابهة" (الايوتي، ٢٠٠٢: ١٥).
- ٣- التعريف الاجرائي لسمات الشخصية "هي الدرجة الكلية التي يحصل عليها كل فرد من عينة البحث الحالي على المقياس المعد لهذا الغرض .

الفصل الثاني : اطار النظري ودراسات السابقة

ستتناول الباحثة في هذا الفصل بعض المفاهيم حول التدخين وبعض نظريات الشخصية .وعرض بعض دراسات سابقة حول متغيرات البحث.

اولاً : التدخين

بدأت ظاهرة التدخين منذ اكثر من الف عام في وسط امريكا، ثم انتقل التدخين الى شمالها ليصل الى الهندو الحمر وقد لاحظ (كريستوفو كولبوس) في رحلته عام ١٤٩٢ ان هنود جزر الكاريبي يدخنون السيجار فدخنه معهم وقد حمل مكتشفو امريكا التبغ الى اوربا في اوائل القرن السادس عشر ، حتى سماه السفير الفرنسي في اسبانيا باسمه العلمي (نيكوتينا) اما في الشرق فقد انتقل اليها التدخين ايام الحكم التركي في القرن السابع عشر رغم محاربة العلماء له منذ الايام الاولى الا انه انتشر بسبب اصرار الشركات الغربية على ترويجه (حسني، ١٩٩٢: ٧).

ويقول (الغباشي، ١٩٩٢) ان عادة التدخين عرفت منذ العصور القديمة قبل الميلاد وان جنود الرومان يتلهفون بعد المعارك بتدخين اوراق الخس وهي تحتوي على مواد مهدئة للاعصاب وقيل ايضا انه وجدت بعض الحفريات في امريكا - اثار - يعود تاريخها الى ٦٠٠ سنة قبل الميلاد بينما غليون من الفخار لتدخين التبغ وقد اعتاد السحرة والكهنة من قديم الزمان في المحافل والاجتماعات مدعين انه وسيلة سماوية وطريقة خفية تساعد على كشف ما خفي في الصدور واظهار بواطن الامر والتنبؤ بالاحداث والاقدار وكان استعماله في قصبة مثقوبة. وترجع عادة استنشاق الدخان الى عصور قديمة حيث كان قدماء المصريين والهنود في امريكا الجنوبية يحرقون الاعشاب للممارسة السحر والطقوس الدينية وذلك قبل ٥٠٠٠ عام تقريبا وكان بعض الناس يستنشقون الدخان المتصاعد بعد حرق النباتات الطبية للانسان عن الواقع الذي يعيشون فيه (عوض الله، ٢٠٠٨: ١٢).

١- اصناف التدخين :

- ١- التدخين النفسي والاجتماعي وظيفته ابراز الرجولة ويتم عادة بصحبة الاخرين.
- ٢- التدخين الاحساسى والدافع له الشعور بالانتعاش بمجرد التدخين.
- ٣- التدخين الاسترخائي وهو اكثر اصناف التدخين شيوعا حيث يشعر المدخن بالسعادة في فترات الاسترخاء و لاسيما بعد وجبة الطعام.
- ٤- التدخين المسكن الذي يخفف من الضغط النفسي
- ٥- التدخين المنشط الذي تراه في فترات العمل الفكري والجسماني.
- ٦- التدخين الادماني ولا يكون التدخين بهدف الشعور بالسعادة والرضا بل يكون ناتجا عن حاجة الجسم للنيكوتين.
- ٧- التدخين الالي الاوتوماتيكي حيث يبدأ المدخن سيجارة جديدة قبل انتهاء السيجارة القديمة ويكون ذلك بمثابة فعل منعكس وهي عملية تعرف باسم سلسلة الدخان (ربيع، ١٩٩٤، ص٤٨٥).

٢- اسباب التدخين:

- ١- اسباب نفسية
 - رغبة الشباب في سن المراهقة في اظهار نضجهم والتعبير عن رجولتهم ورشدهم واثاب اهليتهم و تقليد الكبار والشعور بالانتماء للجماعة والسعي وراء التقدير الاجتماعي.
 - الرغبة في المغامرة وتعلم شيء جديد او خبرة جديدة حيث تكون البداية لهواً او متعة او تجربة ثم تصبح عادة قاتلة .
 - الرغبة في التعبير عن الاستقلالية وممارسة الحق في اتخاذ القرار دون التقيد بسلطة الاخرين.
 - الرغبة في ارضاء الذات وتهدئتها وبخاصة في لحظات التوتر والاكتئاب والوحدة تعبيراً عن الغضب والحزن الشديد حيث اشارت دراسة (الزهار، ١٩٨٧) ان نسبة الذين بدأوا التدخين عقب حالات الغضب او وقوع مصيبة حوالي (١١٪) من عينة الدراسة من المدخنين (الزهار، ١٩٨٧: ٣٢).
 - السعي نحو اثبات الذات كأن يرغب المراهق في التعويض عن فشل دراسي او لفت نظر الفتيات (الجنس الاخر) نحوه او اخفاء نقص لديه (عابدين ٢٠٠٥: ١٥٦-١٥٧).
 - وتذهب مدرسة التحليل النفسي الفرويدية في تفسيرها لعادة التدخين الى نفس ما ذهبت اليه تقريبا في تفسيرها للادمان الكحولي او ادمان المخدرات. فالمدخن شخص مضطرب الشخصية تثبت نموه النفسي الجنسي عند المرحلة القمية ،ولذا فهو محتاج الى وضع شيء في فمه لإشباع الرغبات اللذبية الكامنة لديه ،والتدخين من هذه الاشياء(الموصلي ومحمود، ٢٠٠٧: ٣٦٤).
- ## ٢- اسباب اجتماعية
- مجاراة الاصدقاء والاستجابة لهم في الحفلات والسهرات والمناسبات، و اشارت دراسة (الزهار، ١٩٨٧) ايضا بان حوالي ٤٣٪ من المدخنين بدأوا التدخين استجابة لرفقاء السوء ، وان ١٦٪ من المدخنين بدأوا التدخين من خلال السهر مع الاصدقاء ، و اشارت الدراسة ان الافراح تزيد من نسبة الاقبال على التدخين لدى حوالي ١٢٪ من المدخنين (عابدين ٢٠٠٥: ١٥٦).

- فالتربية الاسرية السلبية يمكن ان تشجع على ترسيخ عادة التدخين عند الابناء خصوصا حينما يكون اتجاه الوالدين نحو التدخين قويا ،يمارسونه ويشجعون عليه وقد يكون التدليل او القسوة في التعامل مع الابناء سببا من اسباب اللجوء الى التدخين(ابو دف، ١٩٩٨: ١٢).

ويذهب بعض الباحثين الى ان تدخين الوالدين والمدرسين ورفاق اللعب يشجع الشخص على مجاراتهم و تقليدهم ،فهو يربط بين التدخين والنضج والحرية والجاهزية التي يتمتع بها الكبار او الرفاق المدخنون ،كما انه يشعر بالرغبة في التوحد مع مجموعة الرفاق والانتماء لهم من خلال مشاركتهم ما يؤدونه من طقوس و منها التدخين والا نبد وعد خارجا عن قانون الجماعة.لهذا تعتبر المدرسة السلوكية ان ثناء الرفاق يعد عاملا تدعيميا لسلوك التدخين يدفع بالفرد الى معاودة هذا الفعل رغم ما يحس به المبتدئ من غثيان وسرعة دقات القلب والغثيان(الموصلي، ومحمود، ٢٠٠٧: ٣٦٥).

ثانيا/ الشخصية personality

تمر الشخصية الانسانية بمراحل مختلفة من الطفولة حتى النضج ، وحينما نقول ان الشخصية ناضجة فان ذلك يعني ان الشخص قادر على التوافق مع الاخرين، ويوجد لديه قدر كبير من التناسق في السمات التي تميزه بجودة وصحة علاقاته مع الاخرين ، اما عدم النضج فانه يعني ان الشخص بالرغم من اكتمال نضجه الجسمي الا انه غير قادر على التفاعل السوي مع الاخرين وهنا نقول ان هذا الشخص مضطرب وتأخذ المظاهر غير طبيعية في اضطرابات الشخصية انما ثابتة من السلوك تصبغ الشخصية كلها او جانبا هاما منها من الطفولة المبكرة(عبد الرحمن و حورية، ٢٠٠٨: ٣).

الشخصية من بين الموضوعات ذات الاهتمام الكبير في علم النفس الحديث، وتأتي هذه الاهمية من ان الظاهرة النفسية متعددة الابعاد ،متشعبة الجوانب. وان الفصل بين هذه الابعاد والجوانب انما هو امر تعسفي بغرض التحكم في ضبط الجوانب النفسية للفرد(افرخاس، ٢٠١١: ٢٩).

وترى نظرية التحليل النفسي والفرويدون الجدد بأن مفهوم الشخصية يقترن بوجود صفات وسمات تستمر على مر الزمن وتميز الفرد عن غيره حتى تجعل له هوية مميزة، وإزاء ذلك فإن هذه السمات الشخصية لا تتضح ملامحها إلا بعد سن المراهقة والبلوغ(مجيد، ٢٠٠٨: ٣١).

١- نظريات الشخصية

أ/ نظريات السمات : من ابرز علماء نظريات السمات (البورت وكاتيل)

١ / جوردن البورت : يعد (جوردين البورت Gordon Allport) عميد سيكولوجية السمات وتشكل السمة عنده الوحدة الطبيعية لوصف الشخصية ،ويعتقد (البورت) ان السمات في خصائص نفسية وعصبية تعمل على توجيه السلوك بشيء من الثبات والخاصية، ويرى(البورت) اننا يمكن ان نقيس السمات بواسطة بعض المؤشرات والدلائل عند تعرض الفرد الى بعض المواقف او المنبهات تدل على وجود السمة لديه ،حيث اننا نستدل عليها لدى الفرد عند احتكاكه وتفاعله مع المواقف البيئية في ظروف خاصة(شلتز، ١٩٨٢: ١٦-١٧).

وقسم (البورت) السمات من حيث اصولها الى قسمين :

١-سمات وراثية فطرية .

٢- سمات متعلمة مكتسبة .

ويرى (البورت) ان هناك ثلاثة أنواع من السمات الشخصية :

- ١- السمات الأساسية: وهي تلك السمة السائدة في سلوك الفرد التي يتأثر بها كل سلوك يصدر عنه.
 - ٢- السمات المركبة: هي اكثر السمات تمييزا لشخصية الفرد وهي أكثر من خمسة الى عشر سمات يمكن ان نصف شخص ما بها ،فكل فرد منا يتسم سلوكه بخمسة او عشرة سمات مركزية تعكس اسلوبه المميز في السلوك والتعامل مع الآخرين والاستجابة للمواقف المختلفة.
 - ٣- السمات الثانوية : هي السمات المركزة والخاصة والتي تظهر في مواقف دون غيرها وهي اقل اهمية بالنسبة لجوهر الشخصية ويمكن للفرد ان يمتلك عددا كبيرا من هذه السمات(عبيد ،٢٠٠٨: ٩٤-٩٥).
- وكذلك اقترح البورت ثماني خصائص للسمات.فكان يعتقد ان :

- ١- اولا: السمات لها وجود داخل الناس.
- ٢- ثانيا: السمات اكثر عمومية مقارنة بالعادات.
- ٣- ثالثا: السمات قد تعمل على تحديد السلوك.
- ٤- رابعا: من الممكن تاكيد وجود السمات من خلال الملاحظة المنظمة.
- ٥- خامسا: السمات مستقلة عن بعضها البعض بشكل نسبي فقط.
- ٦- سادسا: السمات ليست مجرد امور خاصة بالوظائف الاخلاقية (اي لا ينبغي الخلط بينها وبين الخلق character)

٧- سابعا: التناقضات حقيقية لكن ليس المقصود منها ان السمات لا وجود لها . فالسلوك المرتبط "بالطيبة" قد يتناقض عبر المواقف المختلفة لان بعض المواقف فقط هي التي تستدعي "الطيبة" كما تظهر التناقضات ايضا بسبب السلوكيات المختلفة التي قد تعكس "الطيبة" تحت ظروف متباينة،حتى داخل نفس السياق (اي انه احيانا يجب اتباع بعض القسوة لإبداء الطيبة).

٨- ثامنا: يمكن تناول السمات في علاقتها بباقي الافراد او في علاقتها بالجوانب الاخرى لشخصية صاحب السمات(كفاي واخرون،٢٠١٠: ٧١٣).

٩- السمات عند ريموند كاتيل Raymond Cattei : تناول ريموند كاتيل السمة بأسلوب القياس النفسي ، ويعد السمة أكثر المفاهيم وجوها للسلوك الانساني ،وأعطى اهتماما خاصا لعلاقة السمة بالمتغيرات النفسية الأخرى ،وكونها بنيانا عقليا، ولم يهمل المصاحبات الفيزيائية والفسولوجي التي تكمن وراء السلوك ،واستخدم (كاتيل) التحليل العاملي لتحديد السمات،واعتمد في نمودجه على ثلاثة أنواع من البيانات هي:

- ١- البيانات الخاصة: بسجل الحياة من خلال التقارير التي قومها اطلق عليها العوامل ملاحظون.
- ٢- البيانات التي جمعت باستخدام استبيانات الشخصية
- ٣- البيانات التي تم الحصول عليها من استخدام الاختبارات الموضوعية للشخصية(الايوتوي،٢٠٠٢: ٢١-٢٢).

وتوصل كاتيل باستخدام التحليل العاملي الى تحديد(١٦) سمة اساسية ومصدرية أطلق عليها العوامل الستة عشر وهي عوامل (سمات) ثنائية القطب ويمكن توضيحها في الجدول (١) وهي الأتي:

البعد	السمة	السمة
١-	متحفظ	منبسط
٢-	منخفض الذكاء	عال(مرتفع) الذكاء
٣-	غير مستقر انفعاليا	مستقر انفعاليا
٤-	خاضع	مسيطر
٥-	جدي	مهمل
٦-	نفعي (اناني)	حي الضمير
٧-	جبان	مغامر
٨-	واقعي التفكير	حساس
٩-	واثق	شكوك
١٠-	عملي	ميل الى الخيال
١١-	صريح	ماكر(مخادع)
١٢-	يثق بنفسه	خذر
١٣-	محافظ	ميل الى التجربة
١٤-	متكل على الاخرين	معتمد على نفسه
١٥-	غير منضبط	منضبط
١٦-	مسترخ	متوتر

الجدول مأخوذ من (الايوتوي، ٢٠٠٢: ٢٢-٢٣).

وقد ميز (كاتيل) بين نوعين من السمات مسؤولين في تحديد شخصية الافراد هما:

١- السمات المصدرية Source traits: وهي السمات التي تتميز بالثبات والديمومة وتشكل كل واحدة مصدرا وحيدا بجانب من جوانب الشخصية.

٢- السمات السطحية او الظاهرية Surface traits: وهي عبارة عن تجمعات سلوكية يمكن ملاحظتها والتعرف عليها وهي سمات غير ثابتة نسبيا حيث انها عرضة للتبدل وتتجمع سماتان سطحيتان او اكثر لتكون سمة مصدرية وتظهر هذه السمات من خلال الاستجابة للمنبهات(الاعظمي، ٢٠٠٤: ٩-١٠).

وايضا صنف (كاتيل) السمات تبعا لدرجة عموميتها الى قسمين هما:

١- سمات عامة مشتركة Common traits: وهي سمات موجودة لدى جميع الناس او على الاقل بين جميع الأفراد الذين يخضعون لخرات ومؤثرات بيئية واجتماعية واحدة.

٢- سمات فريدة Unique traits: وهي تخص افراد قليلين وهي سمات فريدة نسبيا وفريدة جوهريا (الايوتوي، ٢٠٠٢: ٣٣).

دراسات سابقة

١- هدفت دراسة (عبد الله، ١٩٨٦) الى التعرف على الفروق بين المدخنين وغير المدخنين في درجة التوافق العام ، وكذلك الفروق بين فئات التدخين في نفس المتغيرات. وشملت عينة البحث من ٣٠٠ طالب من كلية التربية والآداب والتجارة

بسوهاج. واستخدم الباحث استمارة بيانات - دليل المستوي الاجتماعي الاقتصادي - اختبار التوافق للطلبة استفتاء كامل للشخصية واستخدمت الدراسة المنهج الإحصائي في التحليل القائم على دراسة الفروق بين المدخنين وغير المدخنين في متغيرات الشخصية) . وأشارت نتائج الدراسة بان نسبة المدخنين وصلت إلي ٥٠% من العينة. وكانت هناك فروقا ذات دلالة إحصائية بين المدخنين وغير المدخنين في درجة التوافق المنزلي والانفعالي لصالح غير المدخنين وفي درجة التوافق الاجتماعي لصالح المدخنين. وهناك فروقا ذات دلالة إحصائية بين المدخنين وغير المدخنين في درجة كل من مستقر عاطفيا - منقلب عاطفيا - الخضوع - السيطرة - ضعف المعايير الداخلية - قوة المعايير الداخلية - الاعتماد على الجماعة - الاكتفاء الذاتي - ضعف التكوين العاطفي - قوة التكوين العاطفي لصالح غير المدخنين وكان هناك فروقا ذات دلالة إحصائية بين المدخنين وغير المدخنين في درجة (جاد - غير جاد - الثقة بالنفس - الشعور بالإثم) . وهناك فروقا ذات دلالة إحصائية بين فئات التدخين (مدخن حسب الظروف - الممتنع لمدة - المدمن) في درجة التوافق الاجتماعي (ضعف المعايير الداخلية - السذاجة - التبصر) الثقة بالنفس - الشعور بالإثم - محافظ - متحرر - الاعتماد علي الجماعة الاكتفاء الذاتي - ضعف التكوين الداخلي - قوة التكوين الداخلي (عبد الله، ١٩٨٦ : ملخص البحث).

٢- دراسة (حبيب، ١٩٩٣) بعنوان " التدخين - الاقلاع عن التدخين - الارتداد الى التدخين وسمات الشخصية " اجري الباحث دراسته في البيئة المصرية على طلاب جامعتي القاهرة وعين شمس ، هدفت الدراسة الى التعرف على المناخ النفسي للمهني للتدخين والتعرف على المناخ النفسي المهني للاقلاع عن التدخين . والتعرف على الفروق في السمات الشخصية بين الطلاب المدخنين. وأشارت النتائج بان طلاب مفرطي التدخين يتصفون بارتفاع مستوى حالة القلق وانخفاض مستوى الثقة بالنفس . وكذلك وجود عوامل وظروف بيئية ، تدفع الطلاب الى ممارسة التدخين. والبنية الشخصية من المؤثرات لدى قابلية الشخص للتدخين او لعدمه او للاقلاع عنه (ابو دف، ١٩٩٨: ٥).

٣- دراسة (Cspielberger&G Jacobs,2003) هدفت الدراسة الى التعرف على الفروق بين مدخني السجائر وغير مدخنيها من طلبة جامعة الكويت في بعض سمات الشخصية . تكونت عينة الدراسة من (٨٧٤) طالبا من طلبة بجامعة الكويت من بين مدخني السجائر وغير مدخنيها , بواقع (٥٢٤) طالب مدخن و (٣٥٠) طالب غير مدخن , تراوحت غالبية اعمارهم بين (١٨-٢٥) عاما . اما الادوات المستخدمة في هذه الدراسة فقد كانت كما يلي: مقياس جامعة الكويت القلق ومقياس بيك الياس ومقياس جامعة الكويت للتشاؤم . ومقياس العصابية المتفرع من اختبار " ايزنك" ومقياس سمة الغضب المتفرع من قائمة حالة وسمة الغضب والتعبير عنه وقائمة " بيك" الثابتة للاكتئاب , وبعض المقاييس المتفرعة عن قائمة تقدير الشخصية و اللامبالاة و الاهتمامات بالصحة و التحولية . وايذاء الذات, والسكوباتية . والعدوان, والتفكير الانتحاري, والتمركز حول الذات. واسفرت نتائج هذه الدراسة عن فروق جوهرية بين المدخنين كانوا اكثر شعورا باليأس والسيكوباتية والعدوان عن غير المدخنين. كما اظهرت النتائج ان غالبية الصفات السلبية (التشاؤم.الاكتئاب.القلق.العصابية. الغضب.التفكير الانتحاري.اللامبالاة .الاهتمامات بالصحة,التمركز حول الذات ,ايذاء الذات)فيما يبدو يتساوى فيها المدخنين وغير المدخنين.ومن جانب اخر كشف نتائج الدراسة الحالية ان مكونات شخصية المدخنين تكمن في ثلاثة عوامل (العصابية - اللامبالاة- والسلوك المضاد للمجتمع)فضلا عن الفروق بين المعتمدين وغير المعتمدين على النيكوتين في المتغيرات التالية(الاعتماد الارادي.وحب الاستطلاع.والفضول.والغضب ,القلق , الاسترخاء, سلوك الاقلاع عن التدخين ,المثيرات الحسية,الدافعية للتدخين, سلوك بدرية التدخين,الحالات النفسية)(عوض الله، ٢٠٠٨: ٤٤).

الفصل الثالث : اجراءات البحث

في هذا الفصل تتناول الباحثة بالشرح والتوضيح منهج البحث , ومجتمع البحث واختيار عينة البحث والادوات المستخدمة من حيث صدقها وثباتها واختيار المعالجات الإحصائية اللازمة لتحقيق أهداف البحث وهي كالآتي :

اولاً-منهج الدراسة

استخدمت الباحثة المنهج الوصفي التحليلي نظرا لملائمته لطبيعة البحث الحالي " التدخين وعلاقته ببعض سمات الشخصية لدى طلاب جامعة زاخو"

ثانياً-مجتمع البحث Research Population

يتمثل مجتمع البحث بطلاب جامعة زاخو للعام الدراسي (٢٠١٤-٢٠١٥) و البالغ (٣٢٩١) بواقع (١٣٨٣) طالبة و (١٩٠٨) طالب.

ثالثاً-عينة البحث Research Sample

بعد جمع معلومات حول مجتمع البحث تم اختيار عينة بالطريقة العشوائية من طلاب الجامعة الصف الثاني و الرابع و بلغت عينة البحث (١٩٦) بحسب توافر هذه العدد.

جدول (٢)

توزيع عينة البحث

الاقسام العلمية				الاقسام الانسانية			المرحلة الاختصاص
فيزياء	كومبيوتر	ماتماتيك	تاريخ	اللغة الانكليزية	اللغة العربية		
٤٩	١٧	١٤	٥٨	٢٠	١٨	١٩	الصف الثانية
٤١	١٠	١٦	٥٢	٢٠	١٥	١٤	الصف الرابعة
٩٠	٢٧	٣٠	١٠٦	٤٠	٣٣	٣٣	المجموع

رابعا - أدوات البحث Research Instruments

- مقياس سمات الشخصية : بعد الاطلاع على الادبيات و بعض الدراسات السابقة تم الاعتماد على مقياس عوض الله(٢٠٠٨) (١) وتالف عدد فقرات المقياس من (٥٣) فقرة .موزعة على المجالات بشكل التالي : الاعتمادية (٦) فقرة فقرات وعدم الثبات الانفعالي(٦) فقرات والنظرة السلبية للحياة(٩) فقرات وعدم التجاوب الانفعالي(٦). العدوان(٨) فقرات وعدم الكفاية (٩) فقرات والتقدير السلبي للذات (٩) فقرات.

- مؤشر صدق الاختبار

يكون الاختبار صادقا اذا قاس الشيء المراد قياسه(صالح.٢٠٠٨:١٩٦). وتحقق صدق المقياس من خلال الصدق الظاهري للمقياس حيث قامت الباحثة بعرض المقياس على مجموعة من الخبراء و المختصين في العلوم النفسية

(١) عوض الله، يوسف مصطفى سلامة(٢٠٠٨) التدخين وعلاقته بمستوى القلق وبعض سمات الشخصية للأطباء المدخنين في قطاع غزة ،رسالة ماجستير ،كلية التربية ، الجامعة الاسلامية .رسالة ماجستير منشورة .

والتربوية في جامعتي (زاخو - دهوك) (٢) وعلى وفق آراء والمناقشات التي أجريت معهم أبقيت على الفقرات التي حصلت على نسبة اتفاق ٨٠٪ فأكثر اذ يشير بلوم "إلى نسبة اتفاق المحكمين عندما تكون (٧٥٪) فأكثر يمكن عد المقياس حقق شرط الصدق الظاهري(علي ٢٠١١، ص٧٣). وبناء على ذلك تم تعديل بعض الفقرات واصبح المقياس بصيغته النهائية يتالف من (٤٩) فقرة هي: الاعتمادية (٥) فقرات. وعدم الثبات الانفعالي(٦) فقرات والنظرة السلبية للحياة(٨) فقرات وعدم التجاوب الانفعالي(٦). العدوان(٨) فقرات وعدم الكفاية (٧) فقرات والتقدير السلبي للذات (٩) فقرات .

- صدق الترجمة

للحصول على بيانات اكثر دقة وعلمية قامت الباحثة بترجمة (مقياس سمات الشخصية) من اللغة العربية الى اللغة الكوردية لفهمها بصورة افضل من قبل طلاب الجامعة , بعد ذلك تم ترجمة النسخة باللغة الكوردية الى اللغة العربية ومن ثم عرضت النص المترجم مع النص العربي للمقياس الى المختصين(٢) لتأكد من السلامة اللغوية وصلاحيه صياغة الفقرات المترجمة . وبعد الاخذ بالاراء المقترحة للخبراء و تعديل صياغة الفقرات المترجمة وبعد التدقيق وجد عدم تعارض فقرات النصيين من المقياس من حيث المعنى والمضمون النفسي وبذلك تم التحقق من صدق الترجمة لمقياس سمات الشخصية.

ثبات المقياس

= التجزئة النصفية Split- Half

تم حساب معاملات الثبات باستخدام طريقة التجزئة النصفية . حيث تم تقسيم فقرات المقياس الكلي الى نصفين و تم حساب معامل الارتباط بين مجموع فقرات النصف الاول (الفقرات الفردية) و مجموع فقرات النصف الثاني للمقياس(الفقرات الزوجية) فقد بلغ معامل الارتباط بيرسون للمقياس بهذه الطريقة (٠,٧٨) و باستخدام معادلة سبيرمان - براون المعدلة اصبح معامل الثبات(٠,٨٥) و هذا دليل كافي على ان المقياس يتمتع بدرجة عالية (حفني ١٩٨٠: ٤٥) اختارت الباحثة التجزئة النصفية وذلك باستعمال معامل ارتباط بيرسون Pearson

(٢) - أ.د. صابر عبدالله سعيد -قياس وتقويم - سكول التربية الأساس- جامعة دهوك.

أ.د. فاتح أبلحد فتوحي - علم نفس التربوي- سكول التربية و علم النفس-جامعة دهوك.

أ.م.د جاجان جمعة محمد .فاكولتي -رياض الاطفال- سكول التربية الاساس-جامعة دهوك

أ.م.د. محمد سعيد محمد - علم نفس التربوي- سكول التربية و علم النفس-جامعة دهوك

د.م - نصر الدين إبراهيم -علم النفس التربوي- فاكولتي العلوم الانسانية -قسم علم النفس -جامعة زاخو

م.م.ستار جبار حاجي- طرائق التدريس -فاكولتي العلوم الانسانية -قسم علم النفس -جامعة زاخو

م.م.زاهد سامي محمد - علم نفس نمو -فاكولتي العلوم الانسانية -قسم علم النفس -جامعة زاخو

م.م.خلود - علم النفس التربوي- فاكولتي العلوم الانسانية -قسم علم النفس -جامعة زاخو (طالبة

دكتوراه)

(٢) ١. م.ستار جبار حاجي - قسم علم النفس - كلية الآداب - جامعة زاخو.

المدرسة المساعدة - فيان رمضان عبدي - قسم اللغة العربية - كلية الآداب - جامعة زاخو .

Correlation Coefficient لمعرفة العلاقة بين الفقرات الفردية والفقرات الزوجية لمقياس سمات الشخصية ، وبعد تصحيحه باستعمال معادلة سبيرمان براون Spearman – Brown بلغ معامل الثبات للمقياس (٠.٨٥) ، ويمكن القول إلى أن المقياس يتمتع بدرجة ثبات جيدة.

الوسائل الإحصائية

تم استخدام عدد من الوسائل الإحصائية وهي :

- (١) المتوسط الحسابي والانحراف المعياري.
- (٢) تحليل التباين لدراسة الفروق بين المتغيرات.
- (٣) معامل ارتباط بيرسون وسبيرمان براون لاستخراج الثبات .
- (٤) الاختبار التائي لعينتين مستقلتين لمعرفة الفروق بين المتغيرات .

الفصل الرابع : عرض النتائج ومناقشتها

بعد تطبيق أدوات البحث وإجراء التحليلات الإحصائية اللازمة للبيانات المأخوذة من عينة البحث ستعرض النتائج التي تم التوصل إليها في البحث الحالي على وفق الأهداف المحددة مسبقا ومن ثم سيتم مناقشة تلك النتائج وكالاتي:

الهدف الأول: التعرف على نسبة التدخين لدى طلبة الجامعة: لتحقيق من هذا الهدف استخدمت الباحثة النسبة المئوية وتبين أن نسبة المدخنين بين عينة الدراسة لطلبة جامعة زاخو بشكل عام قد بلغ حوالي (٦١,٧٣ %) ، ويوضح ذلك الجدول (٣):

الجدول (٣)

النسبة المئوية لعدد المدخنين لأفراد عينة البحث .

العدد الكلي للطلبة	عدد المدخنين	عدد غير المدخنين	النسبة المئوية للمدخنين
١٩٦	١٢١	٧٥	٦١,٧٣

يوضح من الجدول اعلاه ان عدد المدخنين بين افراد عينة البحث بلغت(١٢١) مدخنا من اصل (١٩٦) طالبا وان نسبة (٦١,٧٣) هي نسبة عالية لمثل هذه الظاهرة بين طلبة جامعة زاخو، وتعزى الباحثة ذلك، الى تدني الاسعار وقلة الوعي الحكومي والاهلي في الدرجة الاولى الى خطورة التدخين لدى فئة الشباب، كما ان الطالب يتاثر بالاقربان الذين يدخنون والوالدين او الاقارب في الاسرة وفي هذا العمر وان التدخين اصبحت ظاهرة حضارية واجتماعية مقبولة لدى المجتمع وتدل على الرجولة لديهم .

الهدف الثاني : التعرف على نسبة المدخنين لدى طلبة الجامعة حسب المتغيرات :

أ- الصفوف الدراسية:(الصف الاول والرابع)

ب- القسم الدراسي : (الانساني - العلمي)

ت- نوع السكن: (قسم داخلي – المنزل)

من التحليل الاحصائي تبين مايلي:

أ- أن نسبة المدخنين لدى الصف الثاني بين عينة المدخنين قد بلغ حوالي (٤٥٪) ونسبة الصف الرابع قد بلغ حوالي (٥٥٪).

ب- وأن نسبة المدخنين من طلبة القسم الانساني بين عينة المدخنين قد بلغ حوالي (٥٩%) و نسبة طلبة القسم العلمي قد بلغ حوالي (٤١%).

ت- وأن نسبة المدخنين من عينة الطلبة للذين يسكنون القسم الداخلي من بين عينة المدخنين قد بلغ حوالي (٥٢%) ونسبة الطلبة الذين لا يسكنون القسم الداخلي قد بلغ حوالي (٤٨%).

جدول رقم (٤)

المدخنين و الغير مدخنين لدى العينة ككل

المجموع الكلي	القسم الدراسي والصف الدراسي												في القسم الداخلي أو خارج القسم و يدخن أم لا			
	المجموع العلمي	كومبيوتر		رياضيات		فيزيا		المجموع الانساني	تاريخ		انكليزي				عربي	
		رابع	ثاني	رابع	ثاني	رابع	ثاني		رابع	ثاني	رابع	ثاني	رابع	ثاني		
٣٧	١٥	-	٧	-	٥	-	٣	٢٢	-	٨	-	٨	-	٦	يدخن	في القسم الداخلي
٢٦	١٥	٧	-	٤	-	٤	١١	٥	-	٠	-	٦	-			
١٦	٩	-	٠	-	٦	-	٣	٧	-	٣	-	٢	-	٢	لا يدخن	في القسم الداخلي
١٠	٨	٣	-	٣	-	٢	٢	٢	-	٠	-	٠	-			
١٧	٧	-	٠	-	٢	-	٥	١٠	-	٤	-	٢	-	٤	يدخن	خارج القسم
٤١	١٣	٥	-	٥	-	٣	٢٨	١٠	-	١٣	-	٥	-			
٣٣	١٨	-	٧	-	٥	-	٦	١٥	-	٥	-	٧	-	٣	لا يدخن	في القسم الداخلي
١٦	٥	١	-	٣	-	١	١١	٥	-	٢	-	٤	-			
١٩٦	٩٠	١٦	١٤	١٥	١٨	١٠	١٧	١٠٦	٢٢	٢٠	١٥	١٩	١٥	١٥	المجموع	

وأظهرت النتائج إلى أن نسبة المدخنين لدى عينة الصف الثاني أقل منه لدى عينة الصف الرابع ,ويبدو أن الطلبة اثناء استمرارهم في الحياة الجامعية يتأثرون بعضهم البعض فيكتسبون سمات ومهارات قد تكون مضرّة في بعض الأحيان كما هو في ظاهرة التدخين. وتعزى الباحثة ذلك إلى أن الطلبة يتأثرون بالمظاهر الحياتية لأقرانهم. كما أن ابتعاد بعضهم عن أسرهم يشعرهم بتحرر أكثر من متابعة أهلهم لهم , إضافة إلى شعورهم باستقلال أكثر في اتخاذ قراراتهم وممارسة ما يحلو لهم باعتبارهم ناضجين أكثر.

كما تبين أن طلبة القسم الإنساني يدخنون بنسب أعلى من القسم العلمي بشكل عام وتعزى الباحثة ذلك إلى معرفة القسم العلمي أكثر بأضرار التدخين, كما ان الفرد او الطالب قد يلجأ للتدخين عندما يكون لديه وقت فراغ اطول فانشغال طلبة الاقسام العلمية بالمحاضرات و المختبرات قد يكون احد الاسباب لانخفاض التدخين لديهم فضلا عن ان تواجههم في المختبر وانشغالهم بتحضير تجاربهم قد يكون احد الاسباب التي يستطيعون تفرغ شحناتهم الانفعالية في الوقت الذي يكون فيه وقت فراغ اكثر لدى طلبة الاقسام الانسانية . وتبين أن طلبة القسم الداخلي أكثر تدخيناً من الذين لا يسكنون القسم الداخلي, وذلك لتأثير لطلبة باكتساب السلوكيات من بعضهم البعض إضافة إلى بعض المفاهيم الخاطئة التي يحملها البعض عن هذا السلوك بأنه ينمي في الفرد القدرة على تحمل المصاعب وكذلك انها تخفف من الضغط النفسي.

الهدف الثالث: التعرف على بعض سمات الشخصية لدى افراد العينة : بعد إجراء التحليلي الاحصائي تبين أن أكثر سمات الشخصية قوة لدى الأفراد المدخنين هو سمة (الاعتمادية , والنظرة السلبية إلى الحياة) وبأستخدام تحليل التباين (ANOVA) تم التحقق من معنوية استجابات أفرادها لتلك السمات , ويوضح ذلك الجدول(٥):

الجدول(٥)

تحليل التباين لسمات الشخصية

مستوى الدلالة	قيمة F المحسوبة	متوسط المربعات	درجة الحرية	مجموع المربعات	المجموعات	
٠,٠٥	٤,٥٤٨	١٥٧,١٨٩	١	١٥٧,١٨٩	بين المجموعات	الاعتمادية
		٢٤,٥٦٢	١٩٤	٦٧٠٥,٢٣٥	داخل المجموعات	
			١٩٥	٦٨٦٢,٤٢٣	المجموع	
٠,٠٥	١,٨٩٨	٤٩,١١٨	١	٤٩,١١٨	بين المجموعات	الانفعالية
		٢٥,٨٧٣	١٩٤	٥٠١٩,٣٠٥	داخل المجموعات	
			١٩٥	٥٠٦٨,٤٢٣	المجموع	
٠,٠٥	٤.٦٧١	٣٢١,٧٥٦	١	٣٢١,٧٥٦	بين المجموعات	النظرة السلبية للحياة
		٦٦,٩٥٠	١٩٤	١٢٩٨٨,٣٩٩	داخل المجموعات	
			١٩٥	١٣٣٠١,١٢٢	المجموع	
٠,٠٥	١.٠٩٢	١٨,٨٤١	١	١٨,٨٤١	بين المجموعات	عدم التجاوب الانفعالي
		١٧,٢٤٧	١٩٤	٣٣٤٥,٩٠٩	داخل المجموعات	
			١٩٥	٣٣٦٤,٧٥٠	المجموع	
٠,٠٥	١,٩٠٠	٧٣,٣٠٨	١	٧٣,٣٠٨	بين المجموعات	العدوان
		٣٨,٥٩٠	١٩٤	٧٤٨٦,٥٤٤	داخل المجموعات	
			١٩٥	٧٥٥,٨٥٢	المجموع	
٠,٠٥	١,٠٥٦	٦٣,٤٠٨	١	٦٣,٤٠٨	بين المجموعات	عدم الكفاية
		٦٠,٠٧٠	١٩٤	١١٦٥٣,٦٥٣	داخل المجموعات	
			١٩٥	١١٧١٧,٠٦١	المجموع	
٠,٠٥	١,٣٥٦	٣٥,٧٢١	١	٣٥,٧٢١	بين المجموعات	التقدير السلبي للذات
		٣٦,٣٣٨	١٩٤	٥١٠٩,٥٦٠	داخل المجموعات	
			١٩٥	٥١٤٥,٢٨١	المجموع	

ويعزى الباحثة ذلك إلى ان اغلبية الطلبة في الجامعة معتمدين على والديهم في امور تتعلق بالمصروف الشهري ومصاريف الدراسة وخاصة الطلبة الساكنين في الاقسام الداخلية .

الهدف الرابع: المقارنة بين المدخنين وغير المدخنين في بعض سمات الشخصية: بعد اجراء التحليل الاحصائي تبين للمقارنة بين سمات المدخنين وغير المدخنين في الشخصية أن سمة الاعتماد والنظرة السلبية للحياة لدى المدخنين أعلى منه لدى غير المدخنين وذلك لأن الأوساط الحسابية لدى المدخنين كانت أعلى الجدول (٦) والجدول (٨) يبين الأوساط الحسابية لسمتي الاعتمادية والنظرة السلبية للحياة لدى المدخنين وغير المدخنين على التوالي، ولغرض التحقق من ذلك إحصائياً تم استخدام الاختبار التائي للعينتين المستقلتين وتبين أن القيمة التائية دالة إحصائياً عند مستوى الدلالة (٠.٠٥) ولصالح عينة المدخنين كما في الجدول (٦)

الجدول (٦)

الأوساط الحسابية والانحرافات المعيارية لمتغير التدخين وسمة الاعتمادية .

الخطأ المعياري	الانحراف المعياري	المتوسط الحسابي	العينة	التدخين	الاعتمادية
٠,٥٢١٥	٥,٧٣٧٤	١٦,٤٦٥٩	١٢١	يدخن	
٠,٧٠٤٥٥	٦,١٠١٦	١٤,٦٥٢٣	٧٥	لا يدخن	

وللتحقق من ذلك تم استخدام الاختبار التائي لعينتين مستقلتين واتضح أن القيمة التائية غير دالة إحصائياً، ويوضح ذلك الجدول (٧):

الجدول (٧)

القيمة التائية والدلالة الإحصائية لمتغير التدخين وسمة الاعتمادية.

القيمة الاحتمالية	درجة الحرية	الاختبار التائي	مستوى الدلالة	F	الاعتمادية
٠,٠٣٤	١٩٤	٢,١٣٣	٠,٠٥	٠,١١٣	
٠,٠٣٧	١٤٩,٦٢٦	٢,١٠٢			

الجدول (٨)

الأوساط الحسابية والانحرافات المعيارية لمتغير التدخين وسمة النظرة السلبية للحياة

الخطأ المعياري	الانحراف المعياري	المتوسط الحسابي	العينة	التدخين	النظرة السلبية للحياة
٠,٧٦١١٩	٨,٤٥٠٠٧	٢١,٧١٩٠	١٢١	يدخن	
٠,٨٩٢٤٠	٧,٧٢٨٤٣	١٩,١٢٠٠	٧٥	لا يدخن	

وللتحقق من ذلك تم استخدام الاختبار التائي لعينتين مستقلتين واتضح أن القيمة التائية غير دالة إحصائياً، ويوضح ذلك الجدول (٩):

الجدول (٩)

القيمة التائية والدلالة الاحصائية لمتغير التدخين و سمة العدوان

القيمة الاحتمالية	درجة الحرية	الاختبار التائي	مستوى الدلالة	F	النظرة السلبية للحياة
٠,٠٣٢	١٩٤	٢,١٦١	٠,٠٥	٠,٢٠٧	
٠,٠٢٩	١٦٧,٥٦٣	٢,٢٠٧			

ويعزى الباحثة ذلك الى الاوضاع الغير المستقرة في اقليم كوردستان مما جعل الطلبة في الجامعة ينظرون الى الحياة نظرة سلبية وغموض مستقبلهم ايضا دفعهم الى تكوين هذه النظرة للحياة. وجعلهم متشائمين. أما بالنسبة لباقي السمات لم تكن هناك فروق دالة احصائيا بين متغير التدخين وسمات (عدم الثبات الانفعالي, عدم التجاوب الانفعالي, العدوان, عدم الكفاية, التقدير السلبي للذات). والجدول أدناه يوضح ذلك.

الجدول (١٠)

الأوساط الحسابية والانحرافات المعيارية لمتغير التدخين و سمة عدم الثبات الانفعالي.

الخطأ المعياري	الانحراف المعياري	المتوسط الحسابي	العينة	التدخين	عدم الثبات الانفعالي
٠,٤٨٩٧٧	٥,٣٨٧٤	١٦,٦٠٣٣	١٢١	يدخن	
٠,٥٣٦١٤	٤,٥٥٦	١٥,٥٧٠٠	٧٥	لا يدخن	

وللتحقق من ذلك تم استخدام الاختبار التائي لعينتين مستقلتين واتضح أن القيمة التائية غير دالة احصائيا, ويوضح ذلك الجدول (١١):

الجدول (١١)

القيمة التائية والانحرافات المعيارية لمتغير التدخين و سمة عدم الثبات الانفعالي

القيمة الاحتمالية	درجة الحرية	الاختبار التائي	مستوى الدلالة	F	عدم الثبات الانفعالي
٠,١٧٠	١٩٤	١,٣٧٨	٠,٠٥	٩,٤٥٩	
٠,١٥٤	١٦٧,٢١٦	١,٤٣٣			

ويعزى الباحثة ذلك إلى ان طلبة الجامعة لم ينضجوا من الناحية الانفعالية ولديهم تقلبات مزاجية تتغير حسب الموقف في احيانا قد لا تتفق مع الموقف. وكذلك بالنسبة لمتغير التدخين و سمة عدم التجاوب الانفعالي فاتضح عدم وجود فروق بين المدخنين وغير المدخنين في سمة عدم التجاوب الانفعالي, ويوضح ذلك الجدول (١٢)

الجدول (١٢)

الأوساط الحسابية والانحرافات المعيارية لمتغير التدخين وسمة عدم الثبات الانفعالي.

الخطأ المعياري	الانحراف المعياري	المتوسط الحسابي	العينة	التدخين	عدم التجاوب
٠,٣٦٣٠٠	٣,٩٩	١٦,١٤٨٨	١٣١	يدخن	الانفعالي
٠,٥٠٨٠٦	٤,٣٩٩٩	١٦,٢٨٦٧	٧٥	لا يدخن	

وللتحقق من ذلك تم استخدام الاختبار التائي لعينتين مستقلتين واتضح أن القيمة التائية غير دالة إحصائيا، ويوضح ذلك الجدول (١٣):

الجدول (١٣)

القيمة التائية والانحرافات المعيارية لمتغير التدخين وسمة عدم التجاوب الانفعالي

القيمة الاحتمالية	درجة الحرية	الاختبار التائي	مستوى الدلالة	F	عدم التجاوب
٠,٢٩٧	١٩٤	١,٠٤٥	٠,٠٥	٢,٠١١	الانفعالي
٠,٣٠٩	١٤٥,٤٦٢	١,٠٢٢			

وكذلك بالنسبة لمتغير التدخين وسمة العدوان فأتضح عدم وجود فروق بين المدخنين وغير المدخنين في سمة العدوان ويوضح ذلك الجدول (١٤) .

الجدول (١٤)

الأوساط الحسابية والانحرافات المعيارية بين المدخنين وغير المدخنين في سمة العدوان.

الخطأ المعياري	الانحراف المعياري	المتوسط	العينة	التدخين	العدوان
٠,٥٨١١	٦,٣٩٢١	٢١,٥٩٥٠	١٣١	يدخن	العدوان
٠,٦٨٢٢	٥,٩٠٨٥	٢٢,٨٥٣٣	٧٥	لا يدخن	

وللتحقق من ذلك تم استخدام الاختبار التائي لعينتين مستقلتين واتضح أن القيمة التائية غير دالة إحصائيا، ويوضح ذلك الجدول (١٥):

الجدول (١٥)

القيمة التائية والانحرافات المعيارية لمتغير التدخين وسمة عدم التجاوب الانفعالي

القيمة الاحتمالية	درجة الحرية	الاختبار التائي	مستوى الدلالة	F	العدوان
٠,١٧٠	١٩٤	١,٣٧٨	٠,٠٥	,٨٢٩	العدوان
٠,١٦٢	١٦٦,٣٣١	١,٤٠٤			

ويعزى الباحثة ذلك إلى أن اساليب التربية موحدة في المجتمع الكوردي والطالب سواء كانوا مدخن ام غير مدخن يتم تربية على اسس التربية السليمة بعيدة عن العدوان .

وكذلك بالنسبة لمتغير التدخين وسمة عدم الكفاية فأتضح عدم وجود فروق بين المدخنين وغير المدخنين في سمة عدم الكفاية ويوضح ذلك الجدول (١٦).

الجدول (١٦)

الأوساط الحسابية والانحرافات المعيارية لمتغير التدخين وسمة عدم الكفاية

الخطأ المعياري	الانحراف المعياري	المتوسط	العينة	التدخين	عدم الكفاية
٠,٧٠٥٦	٧,٧٦٥١	٢١,٤٢٩٨	١٢١	يدخن	
٠,٨٩٢٢	٧,٧٢٦٧	٢٢,٦٠٠٠	٧٥	لا يدخن	

وللتحقق من ذلك تم استخدام الاختبار التائي لعينتين مستقلتين وتبين أن القيمة التائية غير دالة

إحصائيا ويوضح ذلك الجدول (١٧)

الجدول (١٧)

القيمة التائية والانحرافات المعيارية لمتغير التدخين وسمة عدم الكفاية

القيمة الاحتمالية	درجة الحرية	الاختبار التائي	مستوى الدلالة	F	عدم الكفاية
٠,٣٠٦	١٩٤	١,٠٢٧	٠,٠٥	٠,١٣٧	
٠,٣٠٥	١٥٧,٥٧٠	١,٠٢٩			

وكذلك بالنسبة لمتغير التدخين وسمة التقدير السلبي للذات فأتضح عدم وجود فروق بين المدخنين وغير

المدخنين في سمة التقدير السلبي للذات ويوضح ذلك الجدول (١٨).

الجدول (١٨)

الأوساط الحسابية والانحرافات المعيارية للتقدير السلبي للذات.

الخطأ المعياري	الانحراف المعياري	المتوسط	العينة	التدخين	التقدير السلبي للذات
٠,٤٣٢٢٨	٤,٧٥٥	٢٤,١٩٨٣	١٢١	يدخن	
٠,٦٥٧٠	٥,٦٩٠٥	٢٣,٣٢٠٠	٧٥	لا يدخن	

وللتحقق من ذلك تم استخدام الاختبار التائي لعينتين مستقلتين وتبين أن القيمة التائية لم تكن دالة

إحصائيا ويوضح ذلك الجدول (١٩):

الجدول (١٩)

القيمة التائية والدلالة الإحصائية لمتغير التدخين وسمة التقدير السلبي للذات.

القيمة الاحتمالية	درجة الحرية	الاختبار التائي	مستوى الدلالة	F	التقدير السلبي للذات
٠,٢٤٦	١٩٤	١,١٦٥	٠,٠٥	٣,٦٧٢	
٠,٢٦٦	١٣٦,١٨٣	١,١١٧			

وتعزى الباحثة ذلك الى ان الطالب سواء كان مدخن ام لا. توقعاته السلبية وتفكيره السلبي ايضا يجعله لا يقدر ذاته بشكل ايجابي ولعل ذلك يرجع ايضا الى الظروف الصعبة التي يعيش فيه و يشعر ان الحياة مكان غير آمن لذلك تقديره سلبي للذات .

- **التوصيات:** على وفق النتائج التي توصلت إليها الدراسة الحالية تقدم الباحثة للجهات المعنية التوصيات الآتية :
1. ان تمنع حكومة اقليم كردستان التدخين في المرافق العامة.
 2. ان تعاقب الجامعة كل طالب يقوم بالتدخين داخل حرم الجامعي وذلك بفرض عقوبات عليهم في حال التدخين.
 3. ينبغي ان تتعاون السلطات الصحية مع السلطات التعليمية في اعداد المناهج ومواد التدريس المتصلة بأخطار التدخين على الطلاب.
 4. ان يهتم المربون والمرشدون النفسيون بمشكلات الطلاب وحلها بطريقة سليمة كوقاية حتى لا يقعوا في ازمات وضغوط فوق درجة تحملهم تجعلهم يلجئون للتدخين كوسيلة للهروب من مشكلاتهم.
 5. على الوالدين ان يهتموا بأبنائهم وإعطائهم القدر الكاف من الاهتمام والساندة حتى يتمكنوا من التغلب على مشاكلهم النفسية ومعرفة الاسباب التي دفعتهم اللجوء الى التدخين.
 6. تكثيف برامج التوعية للأهل حول مشكلات ابنائهم والضغوط التي يتعرض لها ابنائهم ليتسنى لهم التعامل مع هذه الضغوط بطريقة سليمة وممنهجة.

- **المقترحات:** قدمت الباحثة عدد من المقترحات للبحوث مستقبلا وهي:
- 1- اجراء دراسة عن التدخين وعلاقته ببعض اضطرابات النفسية كالقلق.
 - 2- اجراء دراسة عن التدخين وعلاقته بمستوى الاداء الوظيفي لدى التدريسيين في الجامعة .
 - 3- اجراء دراسة عن التدخين وعلاقته بمظاهر السلوك السلبي والانحرافات السلوكية لدى طلبة الجامعة
 - 4- اجراء دراسة عن علاقة التدخين بالازمات النفسية .
 - 5- اجراء دراسة بعنوان برنامج علاجي مقترح للاقلاع عن التدخين لدى طلبة الجامعة.

المصادر

١. ابو دف ،محمود خليل(١٩٩٨) "مشكلة التدخين في المجتمع الفلسطيني وعلاجها في ضوء التربية الاسلامية الجامعة الاسلامية . غزة- www.pdfactory.com
٢. ابو العطاء،ايهاب ابراهيم (٢٠٠١) العلاقة "بن اسلوب التروي وتحمل الغموض وبعض سمات الشخصية لدى عينة من طلاب المرحلة الثانوية"، رسالة ماجستير غير منشورة ،جامعة منصور ، كلية الاداب.
٣. احمد ،نبيل محمد صادق (٢٠٠٢) "موقف الشريعة الاسلامية من النظريات النفسية الاجتماعية و التكاملية لاعراف الاحداث" معالجة الشريعة الاسلامية لمشاكل انحراف الاحداث . المركز العربي للدراسات الامنية والتدريب . الرياض
٤. الاشول .عادل(١٩٨٨) "سيكولوجية الشخصية" .مكتبة الانجلو المصرية . مصر القاهرة.
٥. افرخاس،محمد(٢٠١١)"سيكولوجية الشخصية بين تنمية الابناء و بناء المجتمع" دار نينوى للدراسات و النشر و التوزيع، سورية -دمشق.
٦. ارناؤوط،محمد السيد (١٩٩٨) "التدخين بين الطب و القران والسنة" دار الاسلامية للنشر و التوزيع مصر، القاهرة
٧. الاعظمي،سعد رفعان(٢٠٠٤) "علاقة بعض سمات الشخصية بالانحراف الاحداث في مدينة الرياض" رسالة ماجستير غير منشورة في جامعة نايف العربية للعلوم الامنية .مملكة السعودية
٨. الايتوتي. احمد قاسم (٢٠٠٢) "سمات الشخصية لدى طلبة جامعة دهوك . رسالة ماجستير غير منشورة . كلية التربية . قسم علم النفس . جامعة دهوك
٩. البار،محمد علي(١٩٨٠) "التدخين و اثره على الصحة" دار السعودية للنشر و التوزيع ،السعودية ،جدة.
١٠. حامد .سامر محمد ماجد (٢٠٠٣) "السمات الشخصية - العقلية لدى طلبة جامعة نجاح الوطنية وعلاقتها ببعض المتغيرات الديمغرافية" جامعة نجاح -فلسطين.
١١. حسني،حسن(١٩٩٢) "رحلة مع السيجارة" مركز الاهرام للترجمة و النشر ، القاهرة
١٢. حفني ، قدرى(١٩٨٠) "القياس النفسي" جي جي لطباعة الاوفست ، مكتبة الانجلو المصرية ، القاهرة
١٣. الحفني ،عبد المنعم (١٩٩٠) "موسوعة الطب النفسي" ط٤ مجلد الاول ،مكتبة المدبولي ميدان طلعت حرب. القاهرة- مصر
١٤. ربيع ،عطا الله (١٩٩٤) "الصحة العامة و حماية البيئة" دار وائل للنشر و التوزيع ، جامعة القدس المفتوحة . الاردن . عمان.
١٥. الزهار ،محمود (١٩٨٧) "التدخين بقطاع غزة" ، دار المعارف للنشر والطباعة . فلسطين .
١٦. شحاتة ،عبد المنعم(٢٠٠٤)" من تطبيقات علم النفس" ايترك للطباعة و النشر و التوزيع -القاهرة - مصر.
١٧. شلتز ،داون (١٩٨٣) "نظريات الشخصية" ط١،مطبعة جامعة بغداد . العراق .
١٨. صالح،يوسف حمه(٢٠٠٨) "بحوث معاصرة في علم النفس" ط١،دار الدجلة للنشر والطبع ،عمان الاردن.
١٩. عابدين ،محمد عبد القادر(٢٠٠٥) "التدخين :طبيعته،وانعكاساته على الطلبة و المجتمع وسبل الوقاية منه" مجلة جامعة غزة ،عدد٦١،

٢٠. عبد الله، عبد العال محمد(١٩٨٦)"العلاقة بين التدخين وبعض المتغيرات الشخصية لدى طلاب الجامعة"
"(دراسة تجريبية) جامعة الاسكندرية-كلية التربية رسالة ماجستير منشورة .
٢١. عبد الرحمن ، محمد السيد وحورية ولد يحي حورية(٢٠٠٨)"اضطراب الشخصية الحدية وعلاقته ببعض
المتغيرات النفسية لدى طلاب الجامعة من الجنسين" المجلة المصرية للدراسات النفسية.المجلد الثامن عشر
العدد ٥٨ فبراير ٢٠٠٨.
٢٢. عبيد ، ماجدة بهاء الدين السيد (٢٠٠٨) الضغط النفسي و مشكلاته و اثره على الصحة النفسية , ط١ ،
دار صفاء للنشر و التوزيع ، عمان - الأردن
٢٣. عثمان ،نادية عبده (٢٠٠٣) "العلاقة بين الرضا عن العمل و السمات الشخصية للعاملين في مصنع الادوية"
في مدينة صنعاء،رسالة ماجستير منشورة .
٢٤. علي، ديارى محمد ولي (٢٠١١) "اضطراب الشخصية الوسواسية القسرية لدى طلبة الجامعة على وفق
أنموذج العوامل الخمسة" جامعة صلاح الدين ، كلية التربية الأساسية، رسالة ماجستير غير منشورة .
٢٥. عوض الله،يوسف مصطفى سلامة(٢٠٠٨) "التدخين وعلاقته بمستوى القلق وبعض سمات الشخصية
للأطباء المدخنين في قطاع غزة" رسالة ماجستير ،كلية التربية ، الجامعة الاسلامية.
٢٦. كفاقي ،علاء الدين واخرون (٢٠١٠) نظريات الشخصية (الارتقاء-النمو- التنوع)،ط١،دار الفكر للنشر و
التوزيع .عمان -الأردن (BEM B ALLN)
٢٧. مجيد، سوسن شاكرا(٢٠٠٨) اضطرابات الشخصية (انماطها وقياسها)،ط١ ،دار صفاء للنشر و التوزيع-عمان -
الأردن.
٢٨. الموصلي ، وداد و حسن عبد الغني محمود (٢٠٠٧) "الصحة النفسية" ط١، دار زهران للنشر والتوزيع
،عمان-الأردن.
٢٩. مصدر من الانترنت- <http://www.noralettra.com>

جامعة : زاخو

كلية: الآداب

قسم : علم النفس

استبانة آراء الخبراء لسمات الشخصية

الاستاذ الفاضل المحترم

الاستاذة الفاضلة المحترمة

تحية طيبة

تستهدف الباحثة اجراء بحث حول (التدخين وعلاقته بسمات الشخصية لدى طلبة جامعة زاخو) واعتمدت الباحثة على مقياس (عوض الله، ٢٠٠٨) * لسمات الشخصية وتعرف (APA, 1994) السمات الشخصية " بانها انماط ثابتة من الادراك والتفكير وارتباط الفرد ببيئته وبذاته ، والتي تظهر في اغلب المواقف الاجتماعية والشخصية " (صالح ، ٢٠٠٨ : ٧٧)

استاذي الفاضل نظرا لما تتمتعون به من دراية وخبرة في هذا المجال .لذا ارجوا ابداء رأيكم حول كل فقرة من حيث كونها صالحة او غير صالحة. وفيما اذا كانت تمثل تمثيلا صادقا لسمات الشخصية او لا، مع اقتراح التعديل المناسب، علما ان بدائل الاستجابة هي (دائما - احيانا - نادرا - ابدا).

ومتغيرات البحث هي:

الصف : الاول ()
الصف الرابع ()

الاختصاص: علمي () انساني ()

الحالة الاجتماعية / متزوج () غير متزوج ()

قسم الداخلي / نعم () لا ()

هل تدخن : نعم () لا ()

عدد السجائر المدخنة يوميا ()

الباحثة

م.م. جيهان حسين عمر

* عوض الله، يوسف مصطفى سلامة (٢٠٠٨) التدخين وعلاقته بمستوى القلق وبعض سمات الشخصية للأطباء المدخنين في قطاع غزة ،رسالة ماجستير ،كلية التربية ، الجامعة الاسلامية .رسالة ماجستير منشورة .

ت	الفقرات	صالحة	غير صالحة	التعديلات
	البعد الاول /الاعتمادية			
١.	اضيق بالناس جميعا.			
٢.	اشمئز من نفسي.			
٣.	اعتقد اني فاشل.			
٤.	اجد صعوبة في تكوين اصدقاء والاحتفاظ بهم.			
٥.	اضطرب بسهولة حين مواجهتي لمشكلة صعبة.			
٦.	ارى الكون مكانا مليء بالخطر والتهديد.			
	البعد الثاني عدم الثبات الانفعالي			
٧.	صعب علي اتحكم في حدة طبعي.			
٨.	احب ان يأسف الناس لحالي حينما امرض.			
٩.	اشعر اني انسان طيب جدير بالاحترام.			
١٠.	استطيع ان اتنافس بنجاح كي احقق ما اريد.			
١١.	انزعج حين تضطرب الامور.			
١٢.	بشكل عام ارى ان طبيعة الحياة طيبة تعم بالخير والأمان			
	البعد الثالث /النظرة السلبية للحياة			
١٣.	افضل ان احتفظ بمشاكلي لنفسي دون توقع شفقة من احد			
١٤.	اشعر بأنه ليست لدي قيمة.			
١٥.	يغلب علي الشعور بعجزتي وعدم كفاءتي.			
١٦.	ارى ان الحياة بطبيعتها مبنية على الغدر والتهديد.			
١٧.	اهزأ ممن يتصرف بغباء او سخافة.			
١٨.	احب ان ينشغل بي اصدقائي حين امرض او اتالم .			
١٩.	اشعر انا راض عن نفسي تماما.			
٢٠.	اشعر اني موفق فيما اعلم.			
٢١.	اشعر بالبعد والانعزال عن اغلب البشر.			
	البعد الرابع /عدم التجاوب الانفعالي			
٢٢.	اتنكد واشعر بالضيق دونما سبب واضح			
٢٣.	في نظري الحياة حلوة.			
٢٤.	احب ان اسخر واتكهم بالآخرين.			
٢٥.	احب ان يتعاطف اصدقائي معي ويخففوا عني حين اكتئب.			
٢٦.	حين التقي بشخص غريب يساورني الاعتقاد بأنه افضل مني.			
٢٧.	اشعر بالاكتئاب لعدم قدرتي على معالجة مواقف متنوعة.			
	البعد الخامس /العدوان			
٢٨.	هناك امور تثير اعصابي بشكل غير محتمل رغم علمي بتفاهتها.			
٢٩.	اعتقد ان العالم مكان قلق لا يؤمن العيش فيه.			
٣٠.	حين يشتد غضبي اذف بالاشياء وحطمها.			
٣١.	تعجبني نفسي كما هي عليه.			

٣٢.	انا واثق من قدرتي على مواجهة ما يطرا من امور يومية.		
٣٣.	اجد صعوبة في التعبير عن حقيقة مشاعري تجاه الاخرين.		
٣٤.	ارى ان العالم مكان طيب مليء بالسعادة.		
٣٥.	انتقم لنفسي اذا اهانني احد او جرح مشاعري.		
	البعد السادس /عدم الكفاية		
٣٦.	افضل ان اعالج الصعوبات بنفسي دون ان انتظر تشجيعا		
٣٧.	اشعر اني عديم الفائدة.		
٣٨.	انا غير راض عن نفسي اذ اشعر اني لست كفؤاً كمعظم من اعرفهم.		
٣٩.	اشعر بالارتباك و الحرج حين احاول ان اظهر حقيقة مشاعري لشخص اميل اليه.		
٤٠.	العقبات البسيطة تجعلني اضرب كثيرا.		
٤١.	ارى ان الحياة مليئة بالاحطار.		
٤٢.	اشعر برغبة في ان اضرب شخصا او شيئا ما.		
٤٣.	احب ان يتعاطف الناس معي حين امر بمشاكل.		
٤٤.	اشعر اني اقل من الاخرين في معظم النواحي.		
	البعد السابع /التقدير السلبي للذات		
٤٥.	اشعر اني قادر وكفؤ كمعظم من حولي.		
٤٦.	انا رقيق وحنون مع من احبهم		
٤٧.	لحظة اكون مبهتجا سعيدا واخرى اكون عبوسا وغير راض		
٤٨.	اشعر ان الحياة بهيجة.		
٤٩.	يخطر ببالي ان اتشاجر او اتصرف بخسة مع الاخرين.		
٥٠.	اتمنى لو كنت احترم نفسي اكثر من ذلك.		
٥١.	اشعر بعدم كفاءتي في كثير مما احاول ان افعله		
٥٢.	اتجنب اقامة علاقات وثيقة مع الاخرين.		
٥٣.	ارى ان الدنيا مكان امن وبهيج نحيا فيه.		

مع فائق الشكر والتقدير

جامعة: زاخو

كلية الاداب

قسم : علم النفس

المقياس بالصيغة النهائية

عزيزي الطالب

تقوم الباحثة باجراء دراسة علمية ، وقد اعدت عبارات تستهدف التعرف على موقفك منها من خلال اجابتك الصريحة و الدقيقة التي نتوسمها فيك ، علما انه لا يوجد جواب صحيح و اخر خطأ . وقد وضع امام كل عبارة بديلان و انت حر في اختيار البديل الذي يناسبك .

اذا كنت ترى ان العبارة تعبر عن موقفك و انك موافق فضع اشارة (/) في حقل (نعم) .

اذا كنت ترى ان العبارة لا تنطبق عليك و انك لست موافقا عليها فضع اشارة (/) في حقل (لا) .
علما ان اجابتك هذه هي لأغراض البحث و لم يطلع احد عليها سوى الباحثة

ومتغيرات البحث هي:

- الصف : الاول ()
الصف الرابع ()
الاختصاص : انساني () علمي ()
الحالة الاجتماعية : متزوج () غير متزوج ()
قسم الداخلي: نعم () لا ()
هل تدخن ؟ نعم () لا ()
عدد السجائر المدخنة يوميا ()

الباحثة : جيهان حسين عمر

ت	الفقرات	دائما	احيانا	نادرا	ابدا
١.	اضيق بالناس جميعا.				
٢.	اشمئز من نفسي.				
٣.	اعتقد اني فاشل.				
٤.	اجد صعوبة في تكوين اصدقاء والاحتفاظ بهم.				
٥.	اضطرب بسهولة حين مواجهتي لمشكلة صعبة.				
٦.	صعب علي اتحكم في حدة طبعي.				
٧.	احب ان يأسف الناس لحالي حينما امرض.				
٨.	اشعر اني انسان طيب جدير بالاحترام.				
٩.	استطيع ان اتنافس بنجاح كي احقق ما اريد.				
١٠.	انزعج حين تضطرب الامور.				
١١.	بشكل عام ارى ان طبيعة الحياة طيبة تعم بالخير والأمان				
١٢.	افضل ان احتفظ بمشاكلي لنفسي دون توقع شفقة من احد				

				اشعر بأنه ليست لدي قيمة.	١٣.
				يغلب علي الشعور بعجزتي وعدم كفاءتي.	١٤.
				ارى ان الحياة بطبيعتها مبنية على الغدر والتهديد.	١٥.
				اهزأ ممن يتصرف بغباء او سخافة.	١٦.
				احب ان ينشغل بي اصدقائي حين امراض او اتالم .	١٧.
				اشعر اني موفق فيما اعمل.	١٨.
				اشعر بالبعد والانعزال عن اغلب البشر.	١٩.
				اشعر بالضيق دونما سبب واضح	٢٠.
				في نظري الحياة حلوة.	٢١.
				احب ان اسخر واتكهم بالآخرين.	٢٢.
				احب ان يتعاطف اصدقائي معي ويخففوا عني حين اكتب.	٢٣.
				حين التقى بشخص غريب يساورني الاعتقاد بانه افضل مني.	٢٤.
				اشعر بالاكترئاب لعدم قدرتي على معالجة مواقف متنوعة.	٢٥.
				هناك امور تثير اعصابي بشكل غير محتمل رغم علمي بتفاهتها.	٢٦.
				اعتقد ان العالم مكان قلق لا يؤمن العيش فيه.	٢٧.
				حين يشتد غضبي ارمي الاشياء وحطمها.	٢٨.
				تعجبني نفسي كما هي عليه.	٢٩.
				انا واثق من قدرتي على مواجهة ما يطرا من امور يومية.	٣٠.
				اجد صعوبة في التعبير عن حقيقة مشاعري تجاه الآخرين.	٣١.
				ارى ان العالم مكان طيب مليء بالسعادة.	٣٢.
				انتقم لنفسي اذا اهانتني احد او جرح مشاعري.	٣٣.
				افضل ان اعالج الصعوبات بنفسي دون ان انتظر تشجيعا	٣٤.
				اشعر اني عديم الفائدة.	٣٥.
				انا غير راض عن نفسي اذ اشعر اني لست كفؤاً كمعظم من اعرفهم.	٣٦.
				اشعر بالارتباك والحرج حين احاول ان اظهر حقيقة مشاعري لشخص اميل اليه.	٣٧.
				ارى ان الحياة مليئة بالاحطار.	٣٨.
				اشعر برغبة في ان اضرب شخصا او شيئا ما.	٣٩.
				اشعر اني اقل من الآخرين في معظم النواحي.	٤٠.
				اشعر اني قادر وكفؤ كمعظم من حولي.	٤١.
				انا رقيق وحنون مع من احبهم	٤٢.
				لحظة اكون مبهتجا سعيدا واخرى اكون عبوسا وغير راض	٤٣.

٤٤.	اشعر ان الحياة بهيجة.			
٤٥.	يخطر ببالي ان اتشاجر او اتصرف بخسة مع الاخرين.			
٤٦.	اتمنى لو كنت احترم نفسي اكثر من ذلك.			
٤٧.	اشعر بعدم كفاءتي في كثير مما احاول ان افعله			
٤٨.	اتجنب اقامة علاقات وثيقة مع الاخرين.			
٤٩.	ارى ان الدنيا مكان امن وبهيج نحيا فيه.			

كۆرتيا فهكولينى بزمانى كوردى

جگارهكيشان و پهيوهندييا وى دگهل هندك سالوخهتین قوتابيين زانينگهها زاخو

ئامانجا فهكولينى ناساندنا جگارهكيشان و پهيوهندييا وى دگهل هندك سالوخهتین كه ساتينى لىك قوتابيين زانينگهها زاخو ل ههرىما كوردستانا عيراقى، وبگوهورين فهكولينى ژى قوناغا خواندى نه، وبسپورى وجهى نيسته جيپوونى، بو فى مهبهستى مفا ژ پيشهري سالوخهتین كه ساتينى هاتيه وهرگرتن ژ دانانا (ل عهوهز الله، ٢٠٠٨) كه پيك دهيتن ژ دهلقهبيجن (دژايه تيكرن، پشتگريدايى بوون، نرخاندا نهرينى بو خو، لاوازييا شيانان، نهبوونا ههماهنگيا ههلچونى، نه جيگيريا ههلچونى، وديتنهكا نهرينى بو زيانى) . ئەف پارسىيه لسهر سه مپلهكى هاتيه جيپه جيكرن كه پيك دهيتن ژ (١٩٦) قوتابيين پولا (دووهه م و چاره م) وبسپورين (زانستى مرووقايه تى) و ئەنجامين پشتى سه رده ريبيا نامارى نيشان ددهن كه:

- ريژهيا كه سين جگارهكيش دناف سه مپلى فهكولينى ژ قوتابيين زانينگهها زاخو (٦١٧، ٠٪).
- ريژا جگارهكيشانى دناف قوتابيين پولا دووهه م (٤٥٪) و ئەف ريژهيه ل پولا چاره م نيژيكى (٥٥٪) يه.
- ريژهيا قوتابيين جگارهكيش ل پشكين مرووقايه تى (٥٩٪) و ئەف ريژهيه ل پشكين زانستى (٤١٪).
- ريژهيا جگارهكيشانى سه مپلى فهكولينى دا ل وان كه سين ل پشكين نافخويى ريژا وان (٤٨٪) يه.
- دئه نجاما بهراوردكرن دناف بهرا قوتابيين جگارهكيش و ئەو قوتابيين نه جگارهكيش دهر كهفت كه دكساتيا جگارهكيشاندا سالوخهتین وهكى پشتگريدان ب كه سانين ديتر فه ديتنهكا نهرينى بو زيانى ژ قوتابيين نه جگارهكيش بلند تر و پتر تره.
- سه بارهت ب بگوهورين ديتر هيچ جياوازييهكا كو ژ لايه نى نامارى دئاستهكى ب رامن نه هاته ديتن.

Search summary

Smoking and its relationship with personality traits among university students in Zakho

The study aimed to identify smoking and its relationship with personality traits among university students in Zakho in Iraq Kurdistan Depending on the variant and undergraduate specialization and campus or home. Through the application of personal touches to Awadallah (2008) and consists of fields (aggression and dependency and negative self esteem and inefficiency and lack of emotional response and emotional instability and negative perception of life.) And has been applied to a sample of (196) from different phases (second and forth) and the terms of (humane and scientific) and proven statistical processors. The proportion of smokers among the sample of University students in Zakho had generally reached around (0, 617%) The number of smokers among the sample of University students in Zakho had generally reached around (121) smoked out (196) the percentage of smokers from second phase sample smoking has reached nearly (45%) And the fourth phase has reached nearly (55%) And the percentage of students between sample smoking has reached nearly (59%) And the proportion of students of the scientific section has reached nearly (41%) And the percentage of smokers from a sample of students living in the internal section of the sample was about smokers (52%) And the proportion of students who do not live in the internal section has reached nearly (84%) Show comparison between smokers and non-smokers attributes in the profile attribute dependency and negative view of life in smokers is higher than for non-smokers. As for the rest of the features there weren't differences between smoking and variable attributes (emotional instability, lack of emotional response, aggression, and inadequate, negative self esteem)

الرضا المهني لدى القائمين بالاتصال في المؤسسات الاعلامية الكوردية دراسة مسحية لعينة من القائمين بالاتصال في شبكة اعلام التغيير

د. ابراهيم سعيد فتح الله
جامعة السليمانية
سكول العلوم الانسانية
قسم الاعلام

المستخلص

يهدف هذا البحث الى التعرف على مستوى الرضا المهني لدى القائمين بالاتصال في المؤسسات الاعلامية الكوردية في اقليم كوردستان العراق، ولتحقيق ذلك اختار الباحث شبكة اعلام التغيير (كُورَان) وهي مؤسسة اعلامية تابعة لحركة التغيير الكوردية، تتكون من فضاية (KNN) واذاعة (GORRAN)، والموقع الالكتروني (SBEIY)، وتم توزيع (٧٦) استمارة على القائمين بالاتصال في تلك المؤسسة. وتوصل البحث إلى مجموعة من النتائج منها أن هناك رضا مهني في شبكة اعلام التغيير بشكل عام، وان المجال الذي لا يدخل ضمن نطاق الرضا المرتفع لدى القائمين بالاتصال هو مجال إدارة الوسائل، خاصة عدم اهتمامهم بالدورات التدريبية، ونظام الحوافز والمكافآت، وكذلك اظهر نتائج البحث ان هناك فروق ذات دلالة احصائية لتغير (القناة) اذ تبين ان حالة الرضا المهني للقائمين بالاتصال في اذاعة (GORAN) والموقع الالكتروني (SBEIY) اكثر ارتفاعا من فضاية (KNN)، وخرج هذا البحث بتوصيات منها ضرورة الاهتمام بأراء القائمين بالاتصال لمعرفة رضاهم من عدم رضاهم في المجالات المهنية، والعمل على تحسين وتطوير السياسة التحريرية وضرورة مراجعة اليات العمل الاداري في القنوات الاعلامية التابعة لشبكة اعلام التغيير.

أولاً: المقدمة

١- التمهيد

يعد الرضا المهني في المؤسسات الاعلامية احد المقاييس التي من خلالها تحدد مدى فاعلية تلك المؤسسة، إذ كلما كان الرضا المهني مرتفعاً ينعكس ذلك ايجاباً على الناتج النهائي للمؤسسة، وكلما كان الرضا متدنياً أدى ذلك إلى تفاقم المشكلات وزيادتها، مما ينعكس سلباً على مستوى الناتج النهائي للمؤسسة الاعلامية. إن الرضا المهني عند القائم بالاتصال يعد أحد الموضوعات التي حظيت باهتمام المؤسسات الاعلامية، كونه يؤدي إلى تطوير الانتاج الاعلامي، ويترتب عليه الفائدة بالنسبة للمؤسسات والعاملين فيها، كما نال هذا الموضوع اهتمام الكثير من الباحثين في المجالات العلمية المختلفة، من بينها مجال البحوث العلمية الاعلامية. لذا أصبحت من الضروريات البحثية في موضوع القائم بالاتصال معرفة مدى الرضا المهني في المؤسسات الاعلامية في اقليم كوردستان العراق، كمدخل لدراسة القائم بالاتصال وكشف أحاسيسهم تجاه ممارسة مهنتهم، وقد اختار الباحث القائمين بالاتصال في شبكة اعلام التغيير كأمودج للمؤسسات الاعلامية الكوردية، وكبادرة لتطوير العمل الاعلامي فيها.

٢- أهمية البحث

تأتي أهمية البحث في تسليطه الضوء على جانب مازال يكتنفها الغموض ضمن حقول البحوث العلمية الكوردية، تحتاج الى الدراسات المسحية، وذلك لمعرفة ما يحدث داخل المؤسسات الإعلامية من ظروف وعوامل قد تؤثر على رضا أو عدم الرضا عند القائمين بالاتصال، كما ان لهذا البحث أهمية تطبيقية تستفيد القنوات الاعلامية الكوردية من نتائجها، وبالأخص شبكة اعلام التغيير بكافة قنواتها الاعلامية التي اتخذها الباحث كأنموذج على الساحة الاعلامية في اقليم كردستان.

٣- مشكلة البحث

تدور مشكلة البحث في مدى احساس القائمين بالاتصال بالرضا المهني في المؤسسات الاعلامية الكوردية، والاسباب التي تؤدي الى هذا الرضا، والمعايير والعوامل التي تحقق من خلاله الرضا المهني المناسب، ومن هذا المنطلق يمكن صياغة مشكلة البحث من التساؤلات الآتية:

أ- ما مستوى الرضا المهني في شبكة الاعلام التغيير؟

ب- ما اهم المجالات التي يمكن من خلالها تشخيص الرضا المهني في المؤسسات الاعلامية؟

ت- ما أهم العوامل التي تؤثر في زيادة الرضا المهني، والعوامل التي تسبب في تدنيه؟

٤- أهداف البحث

ان الهدف الرئيس لهذا البحث هو التعرف على الرضا المهني في شبكة اعلام التغيير كحالة دراسية، وحدد الباحث من خلاله الاهداف الفرعية الآتية:

أ- التعرف على مستوى الرضا النفسي لدى القائمين بالاتصال في القنوات الاعلامية لشبكة اعلام التغيير.

ب- التعرف على مستوى رضا القائمين بالاتصال في شبكة اعلام التغيير ازاء السياسة التحريرية لقنواتهم الاعلامية.

ت- التعرف على مستوى رضا القائمين بالاتصال في شبكة اعلام التغيير عن اليات العمل الاداري في قنواتهم الاعلامية

ث- التعرف على الفروق الاحصائية في تقدير الباحثين للرضا المهني في شبكة اعلام التغيير طبقا للمتغيرات الشخصية والوظيفية.

٥- مجالات البحث

يوزع البحث على مجالات الآتية:

١- المجال المكاني: يتمثل المجال المكاني للبحث بشبكة اعلام التغيير ويشمل فضائية (KNN)^(*) واذاعة (GORRAN)^(**)، والموقع الالكتروني (SBEIY)^(***) ويقع مقرها الرئيس في (گردى زهرگهته) تل زرکتة في

مدينة السليمانية، كما ان إقليم كردستان العراق يمثل المستوى المكاني الأوسع للبحث.

(*) قناة (KNN) وهي مختصر Kurdish news network أي شبكة الاخبار الكوردية، قناة فضائية تابعة لحزب التغيير الكوردستاني، بدأت ببث برامجها في ٢٠/١٢/٢٠٠٨، وتبث القناة برامجها على مدار (٢٤) ساعات يوميا، تهتم بالدرجة الاساس بالاخبار والسياسية، بالاضافة الى برامج اخرى.

٢- المجال الزمني: استغرقت عملية توزيع الاستثمارات وجمع البيانات وتفريغها وتحليلها والاجراءات الميدانية والاحصائية من ٢٠١٥/٧/١٠ الى ٢٠١٥/٨/١٠.

٣- المجال البشري : شملت عينة البحث (٧٦) فردا من القائمين بالاتصال في القنوات الاعلامية لشبكة اعلام التغيير.

ثانيا: الرضا المهني في المؤسسات الاعلامية

هناك تعريف عدة لمصطلح الرضا المهني، وقد حاول (هاريسون) الجمع بين تلك التعاريف إذ يرى ((ان الرضا مرهون بنوعين من التوافق بين الفرد والبيئة، يتمثل النوع الأول بالمدى الذي تكون فيه مهارات الفرد وقدراته لتواكب اعباء العمل ومتطلباته، اما النوع الثاني فيتمثل بالمدى الذي تعمل فيه بيئة العمل على اشباع حاجات الفرد))^(١)، كما يمكن تعريف الرضا المهني في المؤسسات الاعلامية بأنه عملية دينامية يتشكل عبر صور ذهنية مترابطة لدى الفرد عن كل ما له علاقة بالعمل، وتحقيقه في العمل الاعلامي يتطلب من القائم بالاتصال مهارات وقدرات لمواكبة متطلباته، ومن البيئة الاتصالية توفير معظم الحقوق والضمانات المادية والمعنوية لممارسة العمل الاعلامي^(٢).

ومنذ عقد الثلاثينيات من القرن العشرين شاع في الكثير من البحوث العلمية وفي العديد من المجالات مصطلح الرضا الوظيفي، ذلك لتقصي شعور الفرد العامل نحو الوظيفة والمنظمة التي يعمل فيها واقتناعه بان رغباته مشبعة، وان هناك تناغم وتوافق بينه وبين المناخ السائد في المؤسسة التي ينتمي اليها^(٣)، وقد دخلت موضوعات الرضا الوظيفي الى البحوث الاعلامية ولكن تحت مسمى الرضا المهني في الكثير منها، كون ان ممارسة العمل الاعلامي هي مهنة وليست وظيفة، لانه وكما هو معلوم الأداء الوظيفي يرتبط بزمان ومكان محدد، ولكن الأداء المهني للاعلاميين ليس له ساعات عمل محددة، كما أن لهم أدوار متعددة في المجتمع، يقومون بممارسة دور رقابي ونقدي، وان المهنة الاعلامية تتضمن عدة وظائف ترتبط ببعضها البعض تتكون من خلالها تلك المهنة، كما ان لهذه المهنة خصوصية كبيرة تختلف عن المهن الاخرى، كونها تخاطب العقول بمختلف مستوياتها، وتؤدي خدمة إجتماعية كبيرة، ينبغي على كل من يمارس هذه المهنة أن يتحمل المسؤوليات تجاه الافراد والمجتمع ويلتزم بأسس الاخلاقية كالمواثيق والقواعد الاخلاقية والسلوكية المتفق عليها^(٤).

(**) اذاعة (Gorran) اي التغيير، اذاعة كردية تابغير تاسست سنة ٢٠٠٩، وهي مملوكة لحركة التغيير (گوران) ، تغطي بثها كافة مناطق كردستان، ويتم بث برامجها ايضا عن طريق الاقمار الصناعية والانترنت، ولديها برامج اذاعية سياسية و ثقافية و مختلفة. (***) موقع (SBEIY) اي الغد وهي موقع الكتروني مرتبط بحركة التغيير الكوردية تأسس سنة ٢٠٠٧، تصف نفسها بأنها تعمل من أجل نقل الاخبار والوصول الى المعلومة، وتشجيع للحوار وتبادل الرأي والرأي الآخر والدفاع عن حقوق المواطن .

(١) عظيم كامل زريزب، بدر ناصح حسين، ثناء اسماعيل رشيد، الاعلام الجامعي في العراق خصائص العاملين النشر الصحفي الرضا المهني، مجلة كلية الاداب، مجلة علمية محكمة تصدر عن كلية الاداب جامعة بغداد، العدد ٩٩، ٢٠١٢ ص ص ٨٢٥ المصدر نفسه، ص ص ٨٢٥-٨٣٦

(٢) وفاء احمد محمد، اثر الرضا الوظيفي في تحليل وتصميم العمل بحث تطبيقي في مصرف الرشيد الادارة العامة، مجلة كلية بغداد للعلوم الاقتصادية الجامعة، مجلة علمية رصينة محكمة نصف سنوية، العدد التاسع عشر ٢٠٠٩، ص ٢٥١

(٤) محمد عبود مهدي، أخلاقيات العمل الصحفي المفهوم والممارسة، مجلة أهل البيت، مجلة فصلية محكمة تصدر عن جامعة أهل البيت بكربلاء، العدد الثالث، ٢٠٠٥، ص ١٩٩

إن معرفة الرضا المهني في المؤسسات الاعلامية أصبحت من الضروريات العلمية والتطبيقية، كون المؤسسات الإعلامية في القرن الحادي والعشرين أصبحت شبكات اتصال ضخمة تتصارع داخلها مصالح متعددة، كما ان كل مؤسسة هي في حد ذاتها نظام معقد، ففي داخل تلك المؤسسات الإعلامية تتخذ يوميا قرارات مهمة، ونظرا لأهمية تلك القرارات بالنسبة للجماهير يجب أن نعرف الأسلوب الذي يتم بمقتضاه اتخاذ القرارات، والمراكز أو المناصب التي تنفذ فعلا تلك القرارات، وطبيعة القائم بالاتصال، ومدى رضاهم حول تلك الأمور التي تؤثر على المواد الإعلامية^(٥)، وان البيئة الصحية داخل المؤسسات الاعلامية تشكل عنصرا هاما لنجاحها، ان نجاح أي مؤسسة اعلامية مرهونة بولاء العاملين للمؤسسة التي ينتمون إليها^(٦)، لذا فإن الرضا المهني من المداخل المهمة في دراسة القائم بالاتصال^(*).

معايير الرضا المهني في المؤسسات الاعلامية

ان الرضا المهني في المؤسسات الاعلامية مرهون بالتوافق بين القائم بالاتصال وبيئة العمل الاعلامي، كما ان الرضا المهني في المؤسسات الاعلامية يتحقق من خلال رضا القائمين بالاتصال نحو نفسه، ونحو السياسة الاعلامية للمؤسسة التي تنتمي اليها، وكذلك الرضا من آليات العمل الاداري في مؤسسته، والتي يمكن تلخيصها كالآتي:

١- الرضا النفسي والانتماء للمؤسسة الاعلامية: ان الرضا والانتماء النفسي للقائم بالاتصال في المؤسسة الاعلامية يؤدي إلى الراحة والإتزان الإنفعالي مما ينعكس هذا الإنسجام بشكل ايجابي ومثمر مع بيئة العمل في المؤسسة الاعلامية، كما ان لعلاقات العمل السليمة تأثيرها على القائم بالاتصال تساعده على الاحساس بوجود دعم معنوي داخل الجماعة وتجاوز مخاطر المهنة وتحقيق الرضا المهني^(٧). ويعكس الانتماء أيضا المعايير الاجتماعية أو الثقافية ومدى تمسك القائم بالاتصال بها بحيث تصبح إطارا مرجعيا له في التفسير والادراك والسلوك^(٨).

٢- الرضا من السياسة التحريرية للمؤسسة: تعمل وسائل الاعلام في إطار سياساتها وأهدافها^(٩)، لذا فإن لكل مؤسسة اعلامية سياستها التحريرية، والمطلوب من القائمين بالاتصال فيها الالتزام بها، وتنعكس آثارها سلبا أو إيجابا على طبيعة العلاقات السائدة فيها، وتختلف هذه السياسة من مؤسسة لآخرى وذلك حسب الانظمة الحاكمة أو المجتمعات

^(٥) محمد جاسم فلحي الموسوي، نظريات الإتصال والإعلام الجماهيري، الأكاديمية العربية المفتوحة في الدنمارك، كلية الآداب والتربية قسم الإعلام والاتصال، http://www.ao-academy.org/wesima_articles/library-20060523-456.html

^(٦) صالح خليل أبو أصبع، العلاقات العامة والاتصال الانساني، عمان دار الشروق للنشر والتوزيع، ١٩٩٨، ص ١٣١

^(*) القائم بالاتصال يقصد به العامل أو المصدر الذي تبدأ عنده الرسالة المرغوب توصيلها الى المستقبل، قد يكون فردا أو مجموعة من الافراد، وينبغي أن يتوفر في القائم بالاتصال أن يكون مقتنعا ومؤمنا بالرسالة التي ينوي ايصالها الى المستقبل، وأن يكون على دراية بخصائص من يتعامل معهم، و متمكنا وملما بمحتوى الرسالة، وأن يكون ملما بطرق الاتصال المختلفة، وان يكون على علم بخصائص وصفات المستقبلين للرسالة. ينظر: سعاد جبر سعيد، سيكولوجية الاتصال الجماهيري، عمان، جدارا للكتاب العالمي، ٢٠٠٨، ص ٢٩

^(٧) حسن عماد مكاوي، ليلي حسن السيد، الاتصال ونظرياته المعاصرة، القاهرة، الدار المصرية اللبنانية، ١٩٩٨، ص ١٨٣

^(٨) مي العبدالله، نظريات الاتصال، بيروت، دار النهضة العربية، ٢٠٠٦، ص ١٤١

^(٩) فضل دليو، الاتصال مفاهيمه ونظرياته- وسائله، القاهرة، دار الفجر للنشر والتوزيع، ٢٠٠٣، ص ٥٠

أو نمط الملكية سواء كانت خاصة أو حكومية أو حزبية إذ تحدد الخطوط العامة للسياسة التحريرية وتؤثر على توجهات القائمين بالاتصال ايجابيا أو سلبيا^(١٠).

٣- الرضا من آليات العمل الاداري في المؤسسة: ان الادارة الناجحة هي احدى مقومات تحقيق الرضا عند القائمين بالاتصال في المؤسسات الاعلامية، ونقصد بها ادارة البيئة الداخلية للمؤسسة وتشمل الهيكل التنظيمي وتوزيع السلطات والاستفادة من الامكانيات المادية والبشرية والعلاقات بين المستويات التنظيمية^(١١)، وتحقيق الرضا لدى القائم بالاتصال ازاء اليات العمل الاداري في المؤسسات الاعلامية عندما تلتزم تلك المؤسسة باستراتيجية سليمة وواضحة في العمل الاداري، عبر اتباع سلوك تعاوني موجه نحو توجيه الطاقات والإمكانات المتاحة لتحقيق هدف الوسيلة الاعلامية ومراعاة مصالح العاملين فيها، توفير ظروف العمل التي تساعد على إيجاد علاقات إنسانية جيدة بين الادارة العليا وبين العاملين، وإشراك العاملين في عملية اتخاذ القرار التي تهتم بطبيعة عملهم، والاهتمام بتدريب العاملين في المؤسسة لزيادة مهاراتهم وتحقيق مستوى عال من الإنتاجية^(١٢)

ثالثاً: الدراسة الميدانية:

يرمي الاطار الميداني لهذه الدراسة، الى التعرف على الرضا المهني عند القائمين بالاتصال في المؤسسات الاعلامية الكوردية، وتتمثل اجراءات الدراسة الميدانية فيما يأتي:

منهجية البحث

يدخل هذا البحث ضمن البحوث الوصفية كنوع ، واستخدم الباحث المنهج المسحي وهو منهج ملائم لمعرفة الرضا المهني في القنوات الاعلامية. واستعان الباحث بأداة استمارة القياس لمعرفة رؤية القائمين بالاتصال في شبكة اعلام التغيير .

مجتمع الدراسة وعينتها:

يشمل المجتمع الاصلي للدراسة العاملين في القنوات الاعلامية التابعة لشبكة اعلام التغيير، ولجأ الباحث بتطبيق الدراسة الميدانية على عينة عشوائية قصدية، تتكون من ٧٦ قائماً بالاتصال في تلك الشبكة التي تمثل ٢٥٪ من مجتمع البحث.

أداة الدراسة:

الاداة المستخدمة في هذه الدراسة هي الاستبانة، وبعد الاطلاع على الدراسات السابقة قام الباحث ببناء استبانة تكون من جزآن، الاول يتعلق بخصائص افراد العينة من حيث (الجنس، القناة، العمر، التحصيل الدراسي، العمر، سنوات الخدمة)، والجزء الثاني يتكون من (٢٣) فقرة، وضعت على مقياس (ليكرت) الخماسي وتوزعت بين ثلاثة محاور:

الاول: الرضا النفسي للقائمين بالاتصال في شبكة اعلام التغيير ازاء قنواتهم الاعلامية، وعدد فقراتها (٧).

(١٠) محمد بن سعود البشر، مقدمة في الاتصال السياسي، الرياض، مكتبة العبيكان، ١٩٩٧، ص ٧٥

(١١) محمود جاسم الصميدعي، ردينة عثمان يوسف، التسويق الاعلامي مدخل استراتيجي، دار المناهج للنشر والتوزيع، عمان، ٢٠٠٣،

ص١١٣

(١٢) عبدالرزاق محمد الدليمي، كامل خورشيد مراد، القيادة الادارية في المؤسسات الاعلامية دراسة وصفية، مجلة كلية بغداد للعلوم الاقتصادية، مجلة علمية رصينة محكمة نصف سنوية متخصصة في مجال نشر البحوث والدراسات الاقتصادية والادارية والمالية والحاسوبية والمصرفية والمعلوماتية، العدد ٢٣، ٢٠١٠، ص ١٠٦

الثاني: رضا القائمين بالاتصال في شبكة اعلام التغيير عن سياسة التحرير في قنواتهم الاعلامية وعدد فقراتها (٩).
الثالث: رضا القائمين بالاتصال في شبكة اعلام التغيير عن آليات العمل الاداري في القناة ، وعدد فقراتها (٧).
الصدق الظاهري للمقياس:

تم عرض فقرات المقياس بصيغتها الاولية على مجموعة من اساتذة الاعلام^(١٣) ، للتأكد من صلاحية الفقرات من عدم صلاحيتها، من حيث المحتوى والمضمون، وارتباطها مع البعد الذي تقيسه، وبعد تحليل اجابات الخبراء تم استخراج قيمة كل فقرة حصلت على نسبة اتفاق (٩٥٪)، لذا يعد هذا المقياس صادقاً صدقاً ظاهرياً.

ثبات المقياس:

استخدم الباحث معامل كرونباخ الفا للمقياس ككل قد بلغ (٠,٨٦٧) وهو معامل مرتفع تشير الى ثبات المقياس.

المعالجة الاحصائية:

استخدم الباحث الاساليب الاحصائية الاتية:

- ١- النسب المئوية والتكرارات لوصف متغيرات الدراسة ونتائجها بشكل عام.
- ٢- المتوسطات الحسابية والانحرافات المعيارية لفقرات المقياس.
- ٣- اختبار "ت" (t - test) لاختبار الفروقات لعينة واحدة أو لعينتين مستقلتين.
- ٤- اختبار تحليل التباين الاحادي (One-Way ANOVA) لايجاد الفروق للمتغيرات التي تبلغ بدائلها ثلاثة فأكثر.
- ٥- الاختبار البعدي (LSD) في حال وجود فروق بين اجابات افراد العينة.

الجزء الاول من الدراسة المدانية: الخصائص افراد العينة:

أ- الجنس :

ظهر من خلال تفريغ البيانات المتعلقة بافراد عينة البحث والبالغ عددهم (٧٦) مبحوثاً، وان عدد الذكور منهم ٥٢ مبحوثاً وبنسبة ٦٨,٤٪، في حين بلغ عدد الاناث ٢٤ مبحوثاً وبنسبة ٣١,٦٪.
ويتبين ان النسبة العليا من المبحوثين هم من الذكور. ينظر جدول (١)

جدول (١) يبين متغير الجنس لدى أفراد العينة

ت	الجنس	العدد	النسبة المئوية	المرتبة
١	ذكر	٥٢	٦٨,٤	١
٢	انثى	٢٤	٣١,٦	٢
	المجموع	٧٦	١٠٠٪	

(١٣) اسماء الخبراء:

- د. هيرش رسول مراد، الاختصاص (الاعلام - الصحافة) ، جامعة رابهرين، مساعد رئيس الجامعة لشؤون الطلبة.
- د. سلام نصرالدين محمد، الاختصاص (الاعلام- التلفزيون) جامعة السليمانية، كلية العلوم الانسانية، قسم الاعلام.
- د. شيركو جبار محمد، الاختصاص (الاعلام - الاذاعة والتلفزيون) جامعة بوليتكنيك السليمانية، كلية التقنية الإدارية، قسم التقنية الاعلامية.

ب- القناة

يتبين من خلال تفريغ البيانات المتعلقة بافراد عينة البحث حسب متغير القناة والبالغ عددهم (٧٦) مبحوثا، ان عدد القائمين بالاتصال في قناة (KNN) الفضائية كانت (٥٢) فردا بنسبة ٦٨,٤% وهم في المرتبة الاولى نظرا لكثرة العاملين في تلك الفضائية، اما في المرتبة الثانية جاءت اذاعة (GORRAN) بـ (١٦) مبحوثا ونسبة ٢١,١%، أما الموقع الالكتروني (SBEIY) فقد حل في المرتبة الثالثة بـ (٨) أفراد ونسبة ١٠,٥%. ينظر جدول (٢)

جدول (٢) يبين متغير القناة لدى أفراد العينة

ت	القناة	العدد	النسبة المئوية	المرتبة
١	KNN	52	68,4	١
٢	SBEIY	8	10,5	٣
٣	GORRAN	16	21,1	٢
المجموع		٧٦	١٠٠%	

ت- التحصيل الدراسي

يتبين من تفريغ البيانات المتعلقة بافراد عينة البحث حسب متغير التحصيل الدراسي والبالغ عددهم (٧٦) مبحوثا، ان عدد افراد اصحاب الشهادة المرحلة (الابتدائية) هو ٥ افراد وبنسبة ٦,٦% وهم في المرتبة الرابعة، وان عدد افراد اصحاب شهادة (المتوسطة) كانوا ٧ وبنسبة ٩,٢%، وكانوا في المرتبة الثالثة، وان عدد افراد اصحاب شهادة (الاعدادية) كانوا ١١ وبنسبة ١٤,٥% وفي المرتبة الثانية، اما في المرتبة الاولى فقد جاءت كل من اصحاب شهادة (الدبلوم) و (البكالوريوس) بـ ٢٥ تكرارا وبنسبة ٣٢,٩% لكل منهما، وحل في المرتبة الخامسة حاملو شهادات الدراسات العليا بـ ٣ افراد و نسبة ٣,٩%. ينظر جدول (٣).

جدول (٣) يبين التحصيل الدراسي لأفراد العينة

ت	المستوى التعليمي	العدد	النسبة المئوية	المرتبة
١	الابتدائية	5	6,6	٤
٢	المتوسطة	7	٩,٢	٣
٣	الاعدادية	11	١٤,٥	٢
٤	الدبلوم	25	٣٢,٩	١
٥	البكالوريوس	25	٣٢,٩	١
٦	الدراسات العليا	3	٣,٩	٥
المجموع		٧٦	١٠٠%	

ث- السن

تبين من خلال تفريغ البيانات المتعلقة بافراد عينة البحث والبالغ عددهم (٧٦) مبحوثا حسب متغير العمر ان عدد افراد الفئة العمرية (٢٩-٢٠) سنة كانوا في المرتبة الاولى بـ ٢٨ فردا وبنسبة ٥٠%، وجاء في المرتبة الثانية، فئة

(٣٩-٣٠) سنة ٣٥ فردا وبنسبة ٤٦,١٪، وجاء في المرتبة الثالثة، وعدد افراد فئة (٤٠-٤٩) سنة ب ٣ افراد، وبنسبة ٣,٩٪. ينظر جدول (٤)

جدول (٤) يبين متغير السن لأفراد العينة

ت	الفئة العمرية	العدد	النسبة المئوية	المرتبة
١	٢٩-٢٠	38	٥٠,٠	1
٢	٢٩-٣٠	35	٤٦,١	2
٣	٤٩-٤٠	3	٣,٩	3
المجموع		٧٦	١٠٠٪	

ج- عدد سنوات الخدمة

تبين من تفريغ البيانات المتعلقة بافراد عينة البحث والبالغ عددهم (٧٦) مبحوثا حسب متغير سنوات الخدمة في قنواتهم الاعلامية، أن عدد العاملين الذين لديهم خدمة سنة أو سنتان كانوا في المرتبة الثالثة ب ١٦ تكرارا ونسبة ٢١,١٪، وفي المرتبة الاولى جاء العاملون الذين لديهم خدمة ٣-٤ سنوات ب ٢٩ تكرارا ونسبة ٣٨,٢٪، وفي المرتبة الثالثة حلت الافراد الذين لديهم ٦-٥ سنوات خدمة ب ١٧ تكرارا ونسبة ٢٢,٤٪، وجاء في المرتبة الرابعة والاخيرة ، الافراد الذين لديهم ٧-٨ سنوات خدمة ب ١٤ فرادا، وبنسبة ١٨,٤٪. ينظر جدول (٥)

جدول (٥) يبين متغير سنوات الخدمة لأفراد العينة

ت	سنوات الخدمة	العدد	النسبة المئوية	المرتبة
١	سنة - سنتان	16	٢١,١	٣
٢	٣-٤ سنوات	29	٣٨,٢	١
٣	٥-٦ سنوات	17	٢٢,٤	٢
٤	٧-٨ سنوات	14	١٨,٤	٤
المجموع		٧٦	١٠٠٪	

الجزء الثاني من الدراسة المدانية: عرض نتائج البحث

ويتضمن هذا الجزء الميداني عرضا للنتائج التي توصل اليه الباحث وفق مقياس الرضا المهني في المؤسسات الاعلامية الكوردية وتفسير هذه النتائج حسب الاسئلة المحددة في الدراسة. بهدف الوصول للهدف الرئيسي للبحث، التي تنص على (التعرف على مدى الرضا المهني في القنوات الاعلامية لشبكة إعلام التغيير) استخرج الباحث المتوسط الحسابي للمقياس البالغ (٧٨,٣٦) والمتوسط الفرضي^(*) البالغ (٦٩) مع الانحراف المعياري للمقياس البالغ (٠,٥٨٠) باستخدام الاختبار التائي t.test لعينة واحدة، وقد تبين ان القيمة التائية كانت (٦,١١٠) بدرجة حرية (٧٥) ودلالة (٠,٠٠٠)، وتبين من خلال تلك النتائج انه دال احصائيا، أي ان هناك رضا في شبكة اعلام التغيير، ينظر الجدول (٦).

* الوسط الفرضي = مجموع درجات البدائل على عدد البدائل في عدد الفقرات

الجدول (٦) نتائج الاختبار التائي لعينة واحدة لاجابات افراد العينة على مقياس

العينة	المتوسط الحسابي الحقيقي	المتوسط الحسابي الفرضي	الانحراف المعياري	قيمة (ت)	درجة الحرية (df)	دلالة (Sig)
٧٦	٧٨,٣٦	٦٩	٠,٥٨٠	٦,١١٠	٧٥	,٠٠٠

ويتفرع عن الهدف الرئيس للدراسة الاهداف الفرعية الاتية:

- ١- الرضا النفسي للقائمين بالاتصال ازاء قنواتهم الاعلامية
 - ٢- رضا القائمين بالاتصال ازاء السياسة التحريرية لقنواتهم الاعلامية
 - ٣- رضا القائمين بالاتصال عن اليات العمل الاداري في قنواتهم الاعلامية
- ومن اجل الوصول الى تلك الاهداف قام الباحث بتحليل البيانات التي تم تجميعها، ولتحديد طول خلايا مقياس ليكرت الخماسي (الحدود الدنيا والعليا) المستخدم في محاور الدراسة ، تم حساب المدى (١-٥=٤)، ثم تقسيمه على عدد خلايا المقياس للحصول على طول الخلية الصحيح أي (٤/٥=٠,٨٠) وبعد ذلك تمت إضافة هذه القيمة إلى أقل قيمة في المقياس (أو بداية المقياس وهي الواحد الصحيح) للحكم على شدة الرضا المهني للقائمين بالاتصال، وقد اصبح ما يأتي:

- من ١ وحتى ١,٨٠ يمثل : (منخفض جدا)
- من ١,٨١ وحتى ٢,٦٠ يمثل: (منخفض)
- من ٢,٦١ وحتى ٣,٤٠ يمثل: (متوسط)
- من ٣,٤١ وحتى ٤,٢٠ يمثل: (مترفع)
- من ٤,٢١ وحتى ٥,٠٠ يمثل: (مترفع جدا)

ولغرض معرفة الوسط الحسابي والانحراف المعياري لكل الفقرات ورتبها قام الباحث عن طريق برنامج (SPSS) بجمع بدائل كل الفقرات واستخراج الوسط الحسابي والانحراف المعياري لكل الفقرات، ثم رتب مراتب الوسط الحسابي للفقرات تنازليا اي من الاكبر الى الاصغر، والتي كانت كالاتي:

١- الرضا النفسي للقائمين بالاتصال ازاء قنواتهم الاعلامية في شبكة اعلام التغيير

من خلال فرز البيانات الخاصة بمعرفة الرضا النفسي للقائمين بالاتصال ازاء قنواتهم الاعلامية في شبكة اعلام التغيير ، تبين ان المتوسط الحسابي العام لتقدير العينة كان (٣,٩٦) وانحراف معياري (٠,٥٦٨) وهو رضا مرتفع في هذا المجال مع معايير الدراسة. وعلى مستوى الفقرات نلاحظ ان الفقرة (٧) التي تنص على " أحرص على رسم صورة مشرقة للقناة " جاءت في المرتبة الاولى بمتوسط حسابي (٤,٣٨) و انحراف معياري (٠,٩٣٣)، وفي المرتبة الثانية حلت الفقرة (٢٢) التي تنص على " اشعر بالارتياح في علاقاتي مع زملائي في العمل" بمتوسط حسابي (٤,٣٤) وانحراف معياري (٠,٧٧٦) وفي المرتبة الثالثة نجد الفقرة (١٣) التي تنص على " أهتم بتطوير قدراتي من اجل ترقية القناة " وذلك بمتوسط حسابي (٤,٣٢) وانحراف معياري (٠,٩٥٥) وحلت في المرتبة الرابعة الفقرة (٢) التي تنص على " أشعر بفخر واعتزاز كوني أعمل في هذا القناة " بمتوسط حسابي (٤,١٧) وانحراف معياري (٠,٩٤٤) وفي المرتبة الخامسة حلت الفقرة (١٠) التي تنص على " أشعر بالرضا عن عملي داخل القناة " بمتوسط حسابي (٣,٧٥) وانحراف معياري (١,٠٤٧)، اما في المرتبة السادسة حلت الفقرة (١٩) التي تنص على " أشعر ان عملي يناسب

مؤهلاتي العلمية" بمتوسط حسابي (٣,٥٣) وانحراف معياري (١,١٩٤) وحلت في المرتبة السابعة والاخيرة ضمن المحور الخاص بالرضا النفسي الفقرة (٤) التي تنص على " أنزعج عندما يوجه أي نقد للقناة " بمتوسط حسابي (٣,٢٤) وانحراف معياري (١,٤٠٤) .

ومن خلال هذه المؤشرات يتبين ان المستوى لثلاثة فقرات في هذا المجال وهي مستويات مرتفعة جدا وثلاثة اخرى مرتفع وهناك فقرة واحدة مستواه متوسط هي تؤكد على وجود رضا نفسي للقائمين بالاتصال لقنواتهم الاعلامية، وقد يتبين ايضا ان المستويات المرتفعة جدا تتعلق بالانتماء النفسي للقائمين بالاتصال بقنواتهم وقد تتداخل فيها تأثيرات ايدولوجية كون الرضا النفسي في الغالب أمر داخلي مرتبط بالقيم التي تعطيها الافراد للأشياء والأحداث ينظر جدول (٧)

جدول (٧) الرضا النفسي للقائمين بالاتصال ازاء قنواتهم الاعلامية في شبكة اعلام التغيير

الرقم	الفقرات	المتوسط الحسابي	الانحراف المعياري	المستوى	المرتبة
7	أحرص على رسم صورة مشرقة للقناة	٤,٣٨	٠,٩٣٣	مرتفع جدا	1
22	اشعر بالارتياح في علاقاتي مع زملائي في العمل	٤,٣٤	٠,٧٧٦	مرتفع جدا	2
13	أهتم بتطوير قدراتي من اجل ترقية القناة	٤,٣٢	٠,٩٥٥	مرتفع جدا	3
2	أشعر بفخر واعتزاز كوني أعمل في هذا القناة	٤,١٧	٠,٩٤٤	مرتفع	4
10	أشعر بالرضا عن عملي داخل القناة	٣,٧٥	١,٠٤٧	مرتفع	5
19	أشعر ان عملي يناسب مؤهلاتي العلمية	٣,٥٣	١,١٩٤	مرتفع	6
4	أنزعج عندما يوجه أي نقد للقناة	٣,٢٤	١,٤٠٤	متوسط	7
العام		٣,٩٦	٠,٥٦٨	مرتفع	

٢- رضا القائمين بالاتصال ازاء السياسة التحريرية لقنواتهم الاعلامية في شبكة اعلام التغيير

من خلال فرز البيانات الخاصة بمعرفة الرضا القائمين بالاتصال ازاء السياسة التحريرية لقنواتهم الاعلامية في شبكة اعلام التغيير، تبين ان المتوسط الحسابي العام لتقدير العينة كان (٣,٥٣) وانحراف معياري (٠,٦٠٤) وهو رضا مرتفع في هذا المجال مع معايير الدراسة. وعلى مستوى الفقرات نلاحظ ان الفقرة (٨) التي تنص على " تحرص القناة في سياستها التحريرية على الاهتمام بالمبادئ الوطنية والقومية " جاءت في المرتبة الاولى بمتوسط حسابي (٤,٢١) وانحراف معياري (٠,٨٨٤)، وفي المرتبة الثانية حلت الفقرة (٥) التي تنص على " تأخذ السياسة التحريرية في القناة المصلحة العامة في نظر الاعتبار " بمتوسط حسابي (٤,٠٣) وانحراف معياري (٠,٨٩٤)، وفي المرتبة الثالثة جاءت الفقرة (١٦) التي تنص على " تهتم السياسة التحريرية في القناة بوفرة الموضوعات والمصادر " بمتوسط حسابي (٣,٥٩) وانحراف معياري (١,٠٨٥)، وفي الترتيب الرابع نجد الفقرة (٢٣) التي تنص على " تلتزم السياسة

التحريرية في القناة بالنقد البناء" بمتوسط حسابي (٣,٥٤) وانحراف معياري (١,٠٦٤)، وحلت في الترتيب الخامس الفقرة (٣) التي تنص على " تلتزم السياسة التحريرية في القناة بالمعايير المهنية (الموضوعية، الحيادية، الدقة)" بمتوسط حسابي (٣,٥٠) وانحراف معياري (٠,٩٥٩)، وجاءت في الترتيب السادس الفقرة (١٨) التي تنص " تحرص مدير القناة برسم السياسة التحريرية بالاستشارة مع هيئة الادارة ومالك القناة " بمتوسط حسابي (٣,٤٥) وانحراف معياري (١,٢٠٤) ، وحلت الفقرة (١١) في الترتيب السابع التي تنص على " تلتزم السياسة التحريرية للقناة بالابتعاد عن المصالح الاقتصادية والمالية " بمتوسط حسابي (٣,٤١) وانحراف معياري (١,٣١٨)، وجاءت في الترتيب الثامن الفقرة (٢٠) التي تنص على " تتسم السياسة التحريرية في القناة بالابتعاد عن الاثارة والتهويل والمبالغة " بمتوسط حسابي (٣,٣٧) وانحراف معياري (١,٢٤٢)، وحلت في المرتبة التاسعة والاخيرة الفقرة (١٤) التي تنص على " تحرص السياسة التحريرية للقناة بالابتعاد عن المصالح الايدولوجية والحزبية " بمتوسط حسابي (٢,٧٢) وانحراف معياري (١,٠٩١)، ومن خلال هذه المؤشرات يتبين ان مستوى فقرة واحدة من مجموع فقرات في هذا المجال وهي مرتفعة جدا بينما اكثرية الفقرات تدخل ضمن مستوى الرضا المرتفع وهناك فقرتان مستواهما متوسط، مما يتبين ان اكثرية القائمين بالاتصال راضون عن السياسة التحريرية لقنواتهم الاعلامية، وان هناك فقرتان قد جاءت بمستوى رضا متوسط، تتعلق بموضوع التأثير الايدولوجي والحزبي على السياسة التحريرية في قنواتهم وكذلك اللجوء الى الاثارة والتهويل والمبالغة التي لاتصل الى مستوى الرضا مرتفع، ينظر جدول (٨).

جدول (٨) يبين رضا القائمين بالاتصال ازاء السياسة التحريرية لقنواتهم الاعلامية في شبكة اعلام التغيير

الرقم	الفقرات	المتوسط الحسابي	الانحراف المعياري	المستوى	المرتبة
٨	تحرص القناة في سياستها التحريرية على الاهتمام بالمبادئ الوطنية والقومية	٤,٢١	٠,٨٨٤	مرتفع جدا	1
٥	تأخذ السياسة التحريرية في القناة المصلحة العامة في نظر الاعتبار	٤,٠٣	٠,٨٩٤	مرتفع	2
١٦	تهتم السياسة التحريرة في القناة بوفرة الموضوعات والمصادر	٣,٥٩	١,٠٨٥	مرتفع	3
٢٣	تلتزم السياسة التحريرية في القناة بالنقد البناء	٣,٥٤	١,٠٦٤	مرتفع	4
٣	تلتزم السياسة التحريرية في القناة بالمعايير المهنية (الموضوعية، الحيادية، الدقة)	٣,٥٠	٠,٩٥٩	مرتفع	5
١٨	تحرص مدير القناة برسم السياسة التحريرية بالاستشارة مع هيئة الادارة ومالك القناة	٣,٤٥	١,٢٠٤	مرتفع	6
١١	تلتزم السياسة التحريرية للقناة بالابتعاد عن المصالح الاقتصادية والمالية	٣,٤١	١,٣١٨	مرتفع	7
٢٠	تتسم السياسة التحريرية في القناة بالابتعاد عن الاثارة	٣,٣٧	١,٢٤٢	متوس	8

	ط			والتحويل والمبالغة	
9	متوس ط	١,٠٩١	٣,٧٢	تحرص السياسة التحريرية للقناة بالابتعاد عن المصالح الايديولوجية والحزبية	١٤
	مرتفع	٠,٦٠٤	٣,٥٣	العالم	

٣- رضا القائمين بالاتصال عن اليات العمل الاداري لقنواتهم الاعلامية في شبكة اعلام التغيير

من خلال فرز البيانات الخاصة بمعرفة الرضا القائمين بالاتصال عن اليات العمل الاداري لقنواتهم الاعلامية في شبكة اعلام التغيير، تبين ان المتوسط الحسابي العام لتقدير العينة كان (٢,٦٨) وانحراف معياري (٠,٩٣٦) وهو رضا متوسط في هذا المجال مع معايير الدراسة. وعلى مستوى الفقرات نلاحظ ان الفقرة (١٥) التي تنص على " تتبع ادارة القناة أسلوبا مناسباً في متابعة حضور وأداء العاملين" قد حلت في المرتبة الاولى بمتوسط حسابي (٣,٠٤) وانحراف معياري (١,٢٤٨)، وفي المرتبة الثانية جاءت الفقرة (٩) التي تنص على " تتيح ادارة القناة الكثير من التسهيلات للعاملين فيها " بمتوسط حسابي (٣,٠٣) وانحراف معياري (١,١٨٩)، وفي المرتبة الثالثة حلت الفقرة (١٢) التي تنص على " تسهل ادارة القناة التواصل بين العاملين والمسؤولين للاحذ بأرائهم " بمتوسط حسابي (٢,٨٢) وانحراف معياري (١,١٩٧)، أما الفقرة (١٧) التي تنص على " تتسم ادارة القناة بالعدالة في توزيع أعباء العمل بين العاملين " فقد جاءت في الترتيب الرابع بمتوسط حسابي (٢,٨٠) وانحراف معياري (١,٢٤٤)، وحلت في الترتيب الخامس الفقرة (١) التي تنص على " تهتم القناة بتوفير المكافآت والحاجات المعيشة للعاملين " بمتوسط حسابي (٢,٧١) وانحراف معياري (١,١٩٨)، وجاءت في الترتيب السادس الفقرة (٦) التي تنص على " تحرص ادارة القناة باصدار الشكر والتقدير للعاملين الكفاء وترقيتهم " بمتوسط حسابي (٢,٤٩) وانحراف معياري (١,٣٧٠)، وفي الترتيب السابع والاحير حلت الفقرة (٢١) التي تنص على " تتيح ادارة القناة الفرص التدريبية للعاملين في مجالات عملهم " بمتوسط حسابي (١,٩٢) وانحراف معياري (١,١٠٠) .

ومن خلال هذه المؤشرات يتبين ان مستوى الرضا في هذا المجال وهي متوسطة بشكل عام، وهناك فقرات تدخل ضمن مستوى الرضا المنخفض ازاء اليات العمل الاداري في مؤسساتهم الاعلامية، مما يعني ان رضا القائمين بالاتصال في شبكة اعلام التغيير ليست بالمسوى المطلوب ودرجة رضاهم عن الأسلوب الإداري في قنواتهم الاعلامية غير مرتفعة، ومن أهم أسبابه هي عدم اهتمام ادارة تلك القنوات بالحوافز والمكافآت، وعدم تنشيط اقسام الخاصة بالدورات التدريبية، ينظر جدول (٩)

جدول (٩) رضا القائمين بالاتصال عن اليات العمل الاداري لقنواتهم الاعلامية في شبكة اعلام التغيير

الرقم	الفقرات	المتوسط الحسابي	الانحراف المعياري	المستوى	المرتبة
١٥	تتبع ادارة القناة أسلوبا مناسباً في متابعة حضور وأداء العاملين.	٣,٠٤	١,٢٤٨	متوسط	1
٩	تتيح ادارة القناة الكثير من التسهيلات للعاملين فيها	٣,٠٣	١,١٨٩	متوسط	2

١٢	تسهل ادارة القناة التواصل بين العاملين و المسؤولين للاخذ بأرائهم	٢,٨٢	١,١٩٧	متوسط	3
١٧	تتسم ادارة القناة بالعدالة في توزيع اعباء العمل بين العاملين	٢,٨٠	١,٢٤٤	متوسط	4
١	تهتم القناة بتوفير المكافآت والحاجات المعيشة للعاملين	٢,٧١	١,١٩٨	متوسط	5
٦	تحرص ادارة القناة باصدار الشكر والتقدير للعاملين الاكفاء وترقيتهم	٢,٤٩	١,٢٧٠	منخفض	6
٢١	تتيح ادارة القناة الفرص التدريبية للعاملين في مجالات عملهم	١,٩٣	١,١٠٠	منخفض	7
العام		٢,٦٨	٠,٩٣٦	متوسط	

٤- الرضا المهني للقائمين بالاتصال في شبكة اعلام التغيير في جميع المحاور

من خلال الامعان بالنظر في البيانات الخاصة بمعرفة الرضا المهني للقائمين بالاتصال في شبكة اعلام التغيير في جميع المجالات تبين ان الرضا المهني بشكل عام رضا متوسط، وذلك بمتوسط حسابي (٣,٣٩) وانحراف معياري (٠,٥٨٠)، أما بخصوص المجالات تبين ان مجال الرضا النفسي للقائمين بالاتصال ازاء قنواتهم الاعلامية قد احتل المرتبة الاولى بمتوسط حسابي (٣,٩٦) وانحراف معياري (٠,٥٦٨) ، وفي المرتبة الثانية حلت مجال رضا القائمين بالاتصال ازاء السياسة التحريرية لقنواتهم الاعلامية بمتوسط حسابي (٣,٥٣) وانحراف معياري (٠,٦٠٤)، اما في المرتبة الثالثة فقد حلت مجال رضا القائمين بالاتصال عن اليات العمل الاداري في قنواتهم الاعلامية بمتوسط حسابي (٢,٦٨) وانحراف معياري (٠,٩٣٦) . ينظر جدول (١٠).

جدول (١٠) يبين الرضا المهني في شبكة اعلام التغيير في جميع المجالات

الرقم	المجالات	المتوسط الحسابي	الانحراف المعياري	المستوى	المرتبة
١	الرضا النفسي للقائمين بالاتصال ازاء قنواتهم الاعلامية في شبكة اعلام التغيير	3,96	0,568	مرتفع	1
٢	رضا القائمين بالاتصال ازاء السياسة التحريرية لقنواتهم الاعلامية في شبكة اعلام التغيير	3,53	0,604	مرتفع	2
٣	رضا القائمين بالاتصال عن اليات العمل الاداري لقنواتهم الاعلامية في شبكة اعلام التغيير	2,68	0,936	متوسط	3
العام		٣,٣٩	٠,٥٨٠	متوسط	

5- التعرف على مدى الفروق الاحصائية في تقدير المبحوثين

لبيان دلالة الفروق الاحصائية في تقدير المبحوثين للرضا المهني في شبكة اعلام التغيير طبقا للمتغيرات الشخصية والوظيفية، تم استخدام الاختبار "ت" ، ل (الجنس) ، وتحليل التباين الاحادي لكل من المتغيرات (القناة، التحصيل الدراسي، السن، سنوات الخدمة)، وفي حال وجود فروق تم استخدام الاختبار البعدي (LSD) وعلى النحو الاتي:

أ. الجنس

من خلال استخدام اختبار "ت" إتضح بأنه لا توجد فروق ذات دلالة احصائية بين الذكور والاناث، من افراد عينة الدراسة، حيث كانت النتائج غير دالة إحصائيا، على النحو الاتي:

- المجال الاول بلغت قيمة "ت" المحسوبة (٠,٠٨٤)، ومستوى الدلالة (٠,٩٣٣)

- المجال الثاني بلغت قيمة "ت" المحسوبة (-٠,٨٧٩)، ومستوى الدلالة (٠,٣٨٢)

- المجال الثالث بلغت قيمة "ت" المحسوبة (-٠,٥٧٨)، ومستوى الدلالة (٠,٥٦٥)

وربما جاء عدم الفروق بسبب تقارب المتوسطات الحسابية لكل من الذكور والاناث في كافة المجالات، ينظر جدول (١١) .

جدول (١١) يبين الفروق الاحصائية حول الرضا المهني في شبكة اعلام التغيير تبعا لمتغير الجنس

المجال	الجنس	المتوسط الحسابي	الانحراف المعياري	قيمة "ت"	الدلالة
الرضا النفسي للقائمين بالاتصال ازاء قنواتهم الاعلامية في شبكة اعلام التغيير	ذكر	٣,٩٦	٠,٥٩٤	٠,٠٨٤	٠,٩٣٣
	انثى	٣,٩٥	٠,٥٢٢		
رضا القائمين بالاتصال ازاء السياسة التحريرية لقنواتهم الاعلامية في شبكة اعلام التغيير	ذكر	٣,٤٩	٠,٦٤٩	-٠,٨٧٩	٠,٣٨٢
	انثى	٣,٦٢	٠,٤٩٣		
رضا القائمين بالاتصال عن اليات العمل الاداري لقنواتهم الاعلامية في شبكة اعلام التغيير	ذكر	٢,٦٤	٠,٩٠١	-٠,٥٧٨	٠,٥٦٥
	انثى	٢,٧٨	١,٠٢٠		

ب: القناة

من خلال استخدام اختبار "ف" إتضح بأنه لا توجد فروق ذات دلالة احصائية بين القائمين بالاتصال في القنوات الاعلامية التابعة لشبكة اعلام التغيير في المجال الاول، حيث كانت النتائج غير دالة إحصائيا، اما في المجال الثاني فقد تبين وجود فروق ذات دلالة احصائية، ومن خلال استخدام الاختبار البعدي (LSD) تبين أن الفروق لصالح اذاعة (GORRAN) مقارنة مع فضائية (KNN) اي ان هناك رضا اكثر لاذاعة (GORRAN) في المجال الثاني، اما في المجال الثالث فقد تبين أيضا وجود فروق ذات دلالة احصائية، ومن خلال استخدام الاختبار البعدي (LSD) تبين أن الفروق لصالح الموقع الالكتروني (SBEIY) مقارنة مع فضائية (KNN) اي ان هناك رضا اكثر لموقع الالكتروني (SBEIY) في المجال الثالث، وعلى النحو الاتي:

- المجال الاول بلغت قيمة "ف" المحسوبة (٠,٦٠١)، ومستوى الدلالة (٠,٥٥١)

- المجال الثاني بلغت قيمة "ف" المحسوبة (٣,٨٠١)، ومستوى الدلالة (٠,٠٢٧)

- المجال الثالث بلغت قيمة "ف" المحسوبة (٣,٧٨٧)، ومستوى الدلالة (٠,٠٢٧)

وربما جاء الرضا المتدني لفضائية (KNN) مقارنة مع القنوات الاخرى الى كثرة العمل الاعلامي في تلك الفضائية وكثرة ضغوطات بيئة العمل الاعلامي على الاعلامي مقارنة مع القنوات الاخرى، ينظر جدول (١٢)

جدول (١٢) يبين الفروق الاحصائية حول الرضا المهني في شبكة اعلام التغيير تبعا لمتغير القناة

المجال	القناة	المتوسط الحسابي	الانحراف المعياري	قيمة "ف"	الدلالة
الرضا النفسي للقائمين بالاتصال ازاء قنواتهم الاعلام في شبكة اعلام التغيير	KNN	٣,٩٢	٠,٦١٥	٠,٦٠١	٠,٥٥١
	SBEIY	٣,٨٠	٠,٣٧٩		
	GORRAN	٤,٠٩	٠,٤٨٥		
رضا القائمين بالاتصال ازاء السياسة التحريرية لقنواتهم الاعلامية في شبكة اعلام التغيير	KNN	٣,٤١	٠,٥٦٠	٣,٨٠١	٠,٠٢٧
	SBEIY	٣,٨٤	٠,٤٥٢		
	GORRAN	٣,٧٨	٠,٧٠٢		
رضا القائمين بالاتصال عن اليات العمل الاداري لقنواتهم الاعلامية في شبكة اعلام التغيير	KNN	٢,٥١	٠,٩٤٥	٣,٧٨٧	٠,٠٢٧
	SBEIY	٣,٣٩	٠,٢٥٠		
	GORRAN	٢,٨٩	٠,٩٤٨		

ت: التحصيل الدراسي

من خلال استخدام اختبار "ف" إتضح بأنه لا توجد فروق ذات دلالة احصائية بين التحصيل الدراسي من افراد عينة الدراسة، حيث كانت النتائج غير دالة إحصائيا، على النحو الآتي:

- المجال الاول بلغت قيمة "ف" المحسوبة (٠,٤٧٨)، ومستوى الدلالة (٠,٧٩٢)
- المجال الثاني بلغت قيمة "ف" المحسوبة (٠,٥٣٤)، ومستوى الدلالة (٠,٧٥٠)
- المجال الثالث بلغت قيمة "ف" المحسوبة (٠,٦١٠)، ومستوى الدلالة (٠,٦٩٢)

وربما جاء عدم الفروق بسبب تقارب المتوسطات الحسابية لكل من افراد العينة تبعا لمتغير التحصيل الدراسي في كافة المجالات، ينظر جدول (١٣) .

جدول (١٣) يبين الفروق الاحصائية حول الرضا المهني في شبكة اعلام التغيير تبعا لمتغير التحصيل الدراسي

الدلالة	قيمة "ف"	الانحراف المعياري	المتوسط الحسابي	التحصيل الدراسي	المجال
٠,٧٩٢	٠,٤٧٨	٠,٧٧٣	٤,٠٨	الابتدائية	الرضا النفسي للقائمين بالاتصال ازاء فنواتهم الاعلام في شبكة اعلام التغيير
		٠,٥١٥	٤,٠٠	المتوسطة	
		٠,٤٠٤	٤,٠٠	الاعدادية	
		٠,٥٨٥	٤,٠٤	الدبلوم	
		٠,٦١٩	٣,٨١	البكالوريوس	
		٠,٤٥٩	٤,٠٤	الدراسات العليا	
٠,٧٥٠	٠,٥٢٤	٠,٨٧١	٣,٦٦	الابتدائية	رضا القائمين بالاتصال ازاء السياسة التحريرية لقنواتهم الاعلامية في شبكة اعلام التغيير
		٠,٨٥٥	٣,٦٠	المتوسطة	
		٠,٨١٥	٣,٤١	الاعدادية	
		٠,٤٥٩	٣,٥٦	الدبلوم	
		٠,٥٥٠	٣,٤٥	البكالوريوس	
		٠,٠٦٤	٣,٩٦	الدراسات العليا	
٠,٦٩٢	٠,٦١٠	٠,٩٦٦	٢,٨٠	الابتدائية	رضا القائمين بالاتصال عن اليات العمل الاداري لقنواتهم الاعلامية في شبكة اعلام التغيير
		١,٤٢٣	٢,٨٩	المتوسطة	
		٠,٩١٥	٢,٤٦	الاعدادية	
		٠,٩٦١	٢,٨٢	الدبلوم	
		٠,٨٢٢	٢,٥٠	البكالوريوس	
		٠,٣٥٩	٣,٠٩	الدراسات العليا	

ث: السن:

من خلال استخدام اختبار "ف" إتضح بأنه لا توجد فروق ذات دلالة احصائية بين افراد عينة الدراسة تبعا لمتغير

السن، حيث كانت النتائج غير دالة إحصائيا، على النحو الآتي:

- المجال الاول بلغت قيمة "ف" المحسوبة (٠,١٣٠)، ومستوى الدلالة (٠,٨٧٩)

- المجال الثاني بلغت قيمة "ف" المحسوبة (٠,٥١٢)، ومستوى الدلالة (٠,٨٧٩)

- المجال الثالث بلغت قيمة "ف" المحسوبة (٠,١٠٠)، ومستوى الدلالة (٠,٥٠٩)

وربما جاء عدم الفروق بسبب تقارب المتوسطات الحسابية لكل من افراد العينة تبعا لمتغير السن في كافة المجالات،

ينظر جدول (١٤)

جدول (١٤) يبين الفروق الاحصائية حول الرضا المهني في شبكة اعلام التغيير تبعا لتغير السن

الدلالة	قيمة "ف"	الانحراف المعياري	المتوسط الحسابي	السن	المجال
٠,٨٧٩	٠,١٣٠	٠,٥٩٦	٣,٩٨	٢٩-٢٠	الرضا النفسي للقائمين بالاتصال ازاء فنواتهم الاعلام في شبكة اعلام التغيير
		٠,٥٦٢	٣,٩٢	٢٩-٣٠	
		٠,١٩٠	٤,٠٤	٤٩-٤٠	
٠,٦٠١	٠,٥١٢	٠,٦٤٨	٣,٤٧	٢٩-٢٠	رضا القائمين بالاتصال ازاء السياسة التحريرية لقنواتهم الاعلامية في شبكة اعلام التغيير
		٠,٥٦٧	٣,٥٨	٢٩-٣٠	
		٠,٥٢٥	٣,٧٤	٤٩-٤٠	
٠,٩٠٥	٠,١٠٠	١,٠٦٦	٢,٦٩	٢٩-٢٠	رضا القائمين بالاتصال عن اليات العمل الاداري لقنواتهم الاعلامية في شبكة اعلام التغيير
		٠,٧٩١	٢,٦٥	٢٩-٣٠	
		١,٠٣٣	٢,٩٠	٤٩-٤٠	

ج: سنوات الخدمة:

من خلال استخدام اختبار "ف" يتضح بأنه لا توجد فروق ذات دلالة احصائية بين من افراد عينة تبعا لتغير

سنوات الخدمة، حيث كانت النتائج غير دالة إحصائياً، على النحو الآتي:

- المجال الاول بلغت قيمة "ف" المحسوبة (١,٠٢٨)، ومستوى الدلالة (٠,٣٨٦)

- المجال الثاني بلغت قيمة "ف" المحسوبة (١,٣٨١)، ومستوى الدلالة (٠,٣٨٦)

- المجال الثالث بلغت قيمة "ف" المحسوبة (٢,١١٦)، ومستوى الدلالة (٠,١٠٦)

وربما جاء عدم الفروق بسبب تقارب المتوسطات الحسابية لكل من افراد العينة تبعا لتغير سنوات الخدمة في كافة

المجالات، ينظر جدول (١٥)

جدول (١٥) يبين الفروق الاحصائية حول الرضا المهني في شبكة اعلام التغيير تبعا لسنوات الخدمة

الدلالة	قيمة "ف"	الانحراف المعياري	المتوسط الحسابي	سنوات الخدمة	المجال
٠,٣٨٦	١,٠٢٨	٠,٦٢١	٣,٩٨	سنة - سنتان	الرضا النفسي للقائمين بالاتصال ازاء فنواتهم الاعلام في شبكة اعلام التغيير
		٠,٦٤٢	٣,٨٢	٣-٤ سنوات	
		٠,٤١٩	٤,٠٩	٥-٦ سنوات	
		٠,٤٨٧	٤,٠٦	٧-٨ سنوات	
٠,٣٨٦	١,٣٨١	٠,٦٨٢	٣,٣٢	سنة - سنتان	رضا القائمين بالاتصال ازاء السياسة التحريرية لقنواتهم الاعلامية في شبكة اعلام التغيير
		٠,٥٤٤	٣,٥٥	٣-٤ سنوات	
		٠,٥٠٦	٣,٥١	٥-٦ سنوات	

		٠,٧٠٩	٣,٧٦	٨ -٧ سنوات	
٠,١٠٦	٢,١١٦	٠,٩٧٨	٢,٦٥	سنة - سنتان	رضا القائمين بالاتصال عن اليات العمل الاداري لقنوتهم الاعلامية في شبكة اعلام التغيير
		٠,٩٥٢	٢,٨٦	٣-٤ سنوات	
		٠,٧٧٧	٢,٢٢	٥-٦ سنوات	
		٠,٩١٥	٢,٩٢	٧-٨ سنوات	

الاستنتاجات:

استنتج الباحث بعد مناقشة نتائج الدراسة الميدانية، ما يأتي:

- ١- من خلال مقياس الدراسة تبين أن هناك رضا مهني في شبكة اعلام التغيير بشكل عام.
- ٢- تؤثر في رضا القائمين بالاتصال في شبكة اعلام التغيير العوامل الابدولوجية والحزبية، اذ ان اعلى مستويات الرضا المهني، جاءت في مجال الرضا النفسي والانتماء للقناة، وهذا الامر في الغالب، مربوط بالقيم الداخلية والانتماءات الذاتية للأفراد خاصة في المؤسسات الاعلامية الحزبية.
- ٣- على الرغم من أن هناك رضا من قبل القائمين بالاتصال للسياسة التحريرية في قنوتهم الاعلامية في شبكة اعلام التغيير، الا ان هناك موضوعات لاتدخل ضمن نطاق الرضا المرتفع، وبالاخص الاثارة والتهويل والمبالغة والتي تلجأ اليها السياسة التحريرية في قنوتهم الاعلامية.
- ٤- ان المجال الذي لا يدخل ضمن نطاق الرضا المرتفع لدى القائمين بالاتصال في شبكة اعلام التغيير، هو مجال إدارة القنوات، وقد أثرت عليهم بشكل سلبي، خاصة عدم اهتمام ادارة تلك القنوات بالدورات التدريبية، ونظام الحوافز والمكافآت.
- ٥- على الرغم من عدم وجود فروق ذات دلالة احصائية في تقدير الباحثين للرضا المهني في شبكة اعلام التغيير طبقا للمتغيرات (الجنس، السن، التحصيل الدراسي، سنوات الخدمة)، الا ان هناك فروق ذات دلالة احصائية طبقا لتغير القناة اذ تبين ان حالة الرضا المهني للقائمين بالاتصال في اذاعة (GORAN) والموقع الالكتروني (SBEIY) اكثر ارتفاعا من فضائية (KNN) والسبب يرجع الى ان ضغوطات البيئة الاعلامية تؤثر بشكل اكبر على القائمين بالاتصال في فضائية (KNN) نظرا لكثرة ساعات عملهم وصعوبة تنفيذ المهام المهنية التي تقع على عاتقهم.

التوصيات:

- ١- ضرورة اهتمام بأراء القائمين بالاتصال في شبكة اعلام التغيير لمعرفة رضاهم من عدم رضاهم في المجالات المهنية.
- ٢- العمل على تحسين وتطوير السياسة التحريرية في شبكة اعلام التغيير بشكل يواكب التطورات المهنية للقائمين بالاتصال.
- ٣- ضرورة مراجعة اليات العمل الاداري في القنوات الاعلامية التابعة لشبكة اعلام التغيير، وفتح دورات تدريبية للقائمين بالاتصال، والاهتمام بشكل اكبر بالحوافز والمكافآت للاعلاميين الكفاء.
- ٤- مواكبة التطورات التقنية لتسهيل عمل القائمين بالاتصال من اجل رفع حالة الرضا المهني لديهم.
- ٥- اجراء دراسات علمية بشكل دوري لتشخيص النواقص المهنية وتحديد الاجراءات اللازمة لمعالجتها.

قائمة المصادر:

الكتب:

- ١- أبو أصعب، صالح خليل، العلاقات العامة والاتصال الانساني، عمان دار الشروق للنشر والتوزيع، ١٩٩٨.
- ٢- البشر، محمد بن سعود، مقدمة في الاتصال السياسي، الرياض، مكتبة العبيكان، ١٩٩٧.
- ٣- دليو ، فضل ، الاتصال مفاهيمه نظرياته- وسائله، القاهرة، دار الفجر للنشر والتوزيع، ٢٠٠٣.
- ٤- سعيد، سعاد جبر، سيكولوجية الاتصال الجماهيري، عمان، جدارا للكتاب العالمي، ٢٠٠٨.
- ٥- الصميدعي، محمود جاسم، وآخرون، التسويق الاعلامي مدخل استراتيجي، دار المناهج للنشر والتوزيع، عمان، ٢٠٠٣.

٦- العبدالله، مي، نظريات الاتصال ، بيروت، دار النهضة العربية، ٢٠٠٦

٧- مكاي، حسن عماد ، وآخرون، الاتصال ونظرياته المعاصرة، القاهرة، الدار المصرية اللبنانية، ١٩٩٨.

المجلات المحكمة:

- ١- الدليمي، عبدالرزاق محمد ، وآخرون القيادة الادارية في المؤسسات الاعلامية دراسة وصفية، مجلة كلية بغداد للعلوم الاقتصادية، مجلة علمية رصينة محكمة نصف سنوية متخصصة في مجال نشر البحوث والدراسات الاقتصادية والادارية والمالية والمحاسبية والمصرفية والمعلوماتية، العدد ٢٣، ٢٠١٠.
- ٢- زريزب، عظيم كامل وآخرون، الاعلام الجامعي في العراق خصائص العاملين النشر الصحفي الرضا المهني، مجلة كلية الاداب، مجلة علمية محكمة تصدر عن كلية الاداب جامعة بغداد، العدد ٩٩، ٢٠١٢.
- ٣- محمد، وفاء احمد ، اثر الرضا الوظيفي في تحليل وتصميم العمل بحث تطبيقي في مصرف الرشيد الادارة العامة، مجلة كلية بغداد للعلوم الاقتصادية الجامعة، مجلة علمية رصينة محكمة نصف سنوية، العدد التاسع عشر ٢٠٠٩.
- ٤- مهدي، محمد عبود ، أخلاقيات العمل الصحفي المفهوم والممارسة، مجلة أهل البيت، مجلة فصلية محكمة تصدر عن جامعة أهل البيت ب كربلاء، العدد الثالث، ٢٠٠٥ .

المواقع الالكترونية

الموسوي، محمد جاسم فلحي ، نظريات الإتصال والإعلام الجماهيري، الأكاديمية العربية المفتوحة في الدنمارك، كلية الآداب والتربية، قسم الإعلام والاتصال،

http://www.ao-academy.org/wesima_articles/library-20060523-456.html

الملحق رقم (١)

استبانة الرضا المهني

جامعة السليمانية

سكول العلوم الانسانية/ قسم الاعلام

السادة القائمين بالاتصال في شبكة اعلام التغيير..

تحية طيبة..

تهدف الاستبيان التي بين ايديكم الي بحث بعنوان الرضا المهني لدى القائمين بالإتصال في المؤسسات الاعلامية الكوردية، دراسة مسحية لعينة من القائمين بالاتصال في شبكة اعلام التغيير، أمل التكرم بتعبئتها بكل مصداقية، بوضع علامة (√) تحت أحد الخيارات المطروحة، علما أن ما يرد من إجابات في هذه الاستبانة سيكون لأغراض بحثية وتطوير الخدمات في القنوات الفضائية الكوردية.

ولكم منا جزيل الشكر والتقدير

الباحث

البيانات الشخصية

	<input type="checkbox"/> ذكر	<input type="checkbox"/> أنثى		
القناة	<input type="checkbox"/> فجائيه KNN	<input type="checkbox"/> موقع SBEIY	<input type="checkbox"/> اذاعه GORRAN	
التحصيل الدراسي	<input type="checkbox"/> ٢٩-٢٠	<input type="checkbox"/> ٣٩-٣٠	<input type="checkbox"/> ٤٩-٤٠	<input type="checkbox"/> ٥٠-فما فوق
العمر	<input type="checkbox"/> ابتدائي	<input type="checkbox"/> متوسطة	<input type="checkbox"/> ثانوية	<input type="checkbox"/> دبلوم
سنوات الخدمة	<input type="checkbox"/> سنة - سنتان	<input type="checkbox"/> ٤-٣ سنوات	<input type="checkbox"/> ٦-٥ سنوات	<input type="checkbox"/> ٨-٧ سنوات

الرقم	العبارة	دائما	غالبا	أحيانا	نادرا	أبدا
1	تهتم القناة بتوفير المكافآت والحاجات المعيشة للعاملين					
2	أشعر بفخر واعتزاز كوني أعمل في هذا القناة					
3	تلتزم السياسة التحريرية في القناة بالمعايير المهنية (الموضوعية، الحيادية، الدقة)					
4	أنزعج عندما يوجه أي نقد للقناة					
5	تأخذ السياسة التحريرية في القناة المصلحة العامة في نظر الاعتبار					
6	تحرص ادارة القناة باصدار الشكر والتقدير للعاملين الاكفاء وترقيتهم					
7	أحرص على رسم صورة مشرفة للقناة					

					8	تحرص القناة في سياستها التحريرية على الاهتمام بالمبادئ الوطنية والقومية
					9	تتيح ادارة القناة الكثير من التسهيلات للعاملين فيها
					10	أشعر بالرضا عن عملي داخل القناة
					11	تلتزم السياسة التحريرية للقناة بالابتعاد عن المصالح الاقتصادية والمالية
					12	تسهل ادارة القناة التواصل بين العاملين و المسؤولين للاخذ بأرائهم
					13	أهتم بتطوير قدراتي من اجل ترقية القناة
					14	تحرص السياسة التحريرية للقناة بالابتعاد عن المصالح الايدولوجية والحزبية
					15	تتبع ادارة القناة أسلوبا مناسبا في متابعة حضور وأداء العاملين.
					16	تهتم السياسة التحريرة في القناة بوفرة الموضوعات والمصادر
					17	تتسم ادارة القناة بالعدالة في توزيع أعباء العمل بين العاملين
					18	تحرص مدير القناة برسم السياسة التحريرية بالاستشارة مع هيئة الادارة ومالك القناة
					19	أشعر ان عملي يناسب مؤهلاتي العلمية
					20	تتسم السياسة التحريرية في القناة بالابتعاد عن الاثارة والتهويل والمبالغة
					21	تتيح ادارة القناة الفرص التدريبية للعاملين في مجالات عملهم
					22	اشعر بالارتياح في علاقاتي مع زملائي في العمل
					23	تلتزم السياسة التحريرية في القناة بالنقد البناء

Professional satisfaction among communicators in the Kurdish media channels

This paper is a survey research aimed at understanding the level of professional satisfaction among communicators in the Kurdish media institutions. The researcher has chosen Goran Media Network, a media institution belonging to the Kurdish party Goran, which consists of KNN satellite channel, Gorran radio station and Sbey website. Seventy-six questionnaires were distributed to the communicators for the purpose of the research.

The research's data shows that while there is professional satisfaction among communicators in Goran Media Network, the channel management does not enter a level of high satisfaction. The study also found statistically significant differences in the level of satisfaction between the different channels, such that the professional satisfaction in Gorran radio and Sbey website were found to be higher than that of KNN satellite channel.

The research also gives some recommendations in order to improve the level of satisfaction among communicators. These include a show interest in the views of communicators, improvement and development of editorial policy, and improvement of management mechanisms in the media channels of Goran Media Network.

رەزامەندی پیشەیی لەلای میدیاکارانی دامەزراره میدیاییه کوردییهکان

لێکۆڵینهوهیهکی روپۆیییه لهسەر نمونهیهك له میدیاکارانی تۆری میدیای گۆران

ئامانجی ئەم توێژینهوهیه بهناگابوونه له رادهی رەزامەندی پیشەیی میدیاکارانی دامەزراره میدیاییهکانی هەریمی کوردستان، بۆگه‌یشتن بهو ئامانجه توێژه‌ر (تۆری میدیای گۆران) ی هه‌لبژاردوو، که دامەزراره‌یه‌کی میدیاییه‌و له‌لایه‌ن بزوتنه‌وه‌ی گۆرانه‌وه سه‌رپه‌رشتی ده‌گریت و هه‌ریه‌ک له‌ که‌نالی ناسمانی (KNN)، ماله‌په‌ری ئەلکترۆنی (سبه‌ی)، رادیوی (گۆران) له‌ خۆ ده‌گریت، بۆ ئەو مه‌به‌سته‌ توێژه‌ر (٧٦) فۆرمی به‌سه‌ر میدیاکارانی ئەو دامەزراره‌یه‌دا دابه‌شکردوو.

ئەم توێژینه‌وه‌یه گه‌یشتۆته‌ کۆمه‌لیک ئەنجام، له‌وانه‌ رەزامەندی پیشەیی به‌شیوه‌یه‌کی گشتی له‌ تۆری میدیای گۆران بوونی هه‌یه، به‌لام ئەو بواره‌ی که‌ ناچیته‌ خانه‌ی رەزامەندی به‌رزوه‌ له‌ گۆشه‌ نیگای میدیاکارانییه‌وه، بواری ئیداره‌ی که‌ناله‌کانه، به‌تایبه‌ت گرنگی نه‌دان به‌کردنه‌وه‌ی خولی مه‌شق و راهی‌نان، خراپی سیستمی هاندان و پاداشت. ئەم توێژینه‌وه‌یه ئەوه‌شی خستۆته‌ روو که‌ جیاوازی ئاماری ته‌نها له‌ گۆراوی (که‌نال) دا بوونی هه‌یه، به‌جۆریک رەزامەندی پیشەیی له‌ رادیوی گۆران و پیگه‌ی ئەلکترۆنی سبه‌ی به‌رزتره‌ به‌به‌راورد له‌گه‌ل که‌نالی ناسمانی (KNN) .

ئەم توێژینه‌وه‌یه چه‌ند راسپاردیه‌کی خستۆته‌ روو له‌وانه‌ پیویستی به‌ناگابوون له‌ بیروبوچوونی میدیاکاران، کارکردن بۆ باشکردن و پیشخستنی سیاسه‌تی سازاندن، پیداجونه‌وه‌ به‌ میکانیزمی کاری ئیداره‌ی که‌ناله‌کانی سه‌ر به‌ تۆری میدیای گۆران.

تعرض طلبة المدارس الاساسية لبرامج الأطفال في القنوات الفضائية الكوردية

م.م به نازحه رشيد حسن م.م يوهان عوسمان

جامعة السليمانية

فاكلتي اللغة والعلوم الانسانية

سكول العلوم الانسانية

قسم الاعلام

مقدمة

يعتبر الاعلام احد الاسباب الرئيسية في الحياة اليومية للإنسان بشكل مباشر و غير المباشر له تأثير سلبي و ايجابي للمستقبل ، وفي حالة اذا كان مشاهدا او مسامعا يؤثر عليه و بالاخص التلفزيون عن طريق شاشة وللخاصية التي يمتلكه من حيث الصوت و الصورة حيث له القدرة لجذب مشاهد كثير لها ، ومن جميع نخب المجتمع عن طريق برامجه وموضوعاته ، يعتقد المفكرين في الوقت الحاضر ان افراد المجتمع نشيطون و يبحثون عن رغباتهم من قبل افراد المجتمع . وبالاخص الاطفال الذي يعتبر من مشاهدين الرئيسية للتلفزيون. بسبب قلة استطاعتهم لاستعمال تكنولوجيا الحديثة او نقول بشكل مباشر ان الامهات و الاباء لهم الدور الكبير لتحديد استعمال تلك التكنولوجيا ، لذا ان الاطفال في النهاية يلجأون الى مشاهدة التلفزيون ويعتبرونه المصدر الرئيسي لهم ويعتمدون عليه ، لذا ان التلفزة في حالة تقديم اية شي قد يؤثر بشكل مباشر على شخصيته و تصرفه و نسبة تعلمهم ونوعيتهم لذا في حالة مشاهدة الاطفال في اي الوقت لبرنامج التلفزة قد يجد نفسه لهذه الشخصية الكارتونية ويقلده مثل (رجل العنكبوت) اتي يعتبر من شخصيات الكارتونية للاطفال ، لذا معظم اطفال قد يرون انفسهم في هذه شخصيات ، نحن كباحثان نريد عن طريق هذا البحث يظهر لنا الى مدى ان القنوات الكوردية لديهم الدور في بث البرامج الخاصة واكمال مستلزماتهم وبالاخص برامج الاطفال لأن لديهم حاجات من ذوي العمرية، والى مدى يشاهد اطفالنا لقنواتنا الكوردية ويكتفون بذلك ، او لعدم وجود برنامج لسد حاجاتهم واستكمال رغباتهم يلجئون الى فضائيات الاجانب لسد الفراغات التي عندهم ملء رغباتهم . يتضمن هذا البحث ثلاثة فصول، يتمحور الفصل الاول حول الاطار المنهجي من خلال أهمية البحث ومشكلته وحدوده وأهدافه ومنهجيته واجراءاته وأدواته العلمية فضلا عن مجتمع البحث وعينته، معرضا الدراسات السابقة المتناولة لمشكلة البحث ، والفصل الثاني فقد تناول الحاجات لغة واصطلاحا من ناحية سيكولوجية وحاجات الاعلام بشكل خاص ونظرية الاستخدامات والاشباعا ، وايضا مفهوم الطفل ومرحلة العمرية، أما الفصل الثالث تناول الجانب الميداني حيث تم عرض نتائج بالنسب المثوية وتعليق عليها وعرض النتائج و اخيرا أختتمت الباحثة بحثها بعرض أهم الاستنتاجات و التوصيات والمقترحات.

اولا: مشكلة البحث وتساؤلاتها

- يجب ان يحس الباحث بوجود مشكلة ما ويحددها بشكل دقيق حتى يستطيع ان يجد لها الحلول المناسبة، لذلك قام الباحثان بتحديد مشكلة البحث على شكل التساؤلات الآتية:
- 1-مامدى معدلات مشاهدة الأطفال للقنوات الفضائية الكوردية ؟
 - 2-ما المواد والبرامج التي يفضلها الأطفال في القنوات الفضائية الكوردية؟
 - 3- هل توجد مصادر بديلة لدى الأطفال يتعرضون لها غير مشاهدة القنوات التلفزيونية الفضائية؟
 - 4-هل يتدخل شخص ما في مشاهدة المواد والبرامج؟
 - 5-ماهو مدى مساهمة برامج الاطفال في اشباع حاجات الاطفال؟
 - 6-مامدى معدلات مشاهدة برامج الاطفال و تفضيل برامج الاطفال لتلك القنوات الكوردية؟
 - 7- ماهو محتوى الذى يرغبون فيه وهل يجدون تلك المحتوى فى برامج الاطفال للقنوات الكوردية؟
 - 8- ماهو نوع محتوى الذى يرغبون الاطفال وجوده في برامج الاطفال ؟
 - 9-ماهو اسباب مشاهدة لتلك القنوات من قبل المبحوثين ؟
 - 10-ما هو أكثر الاوقات مشاهدةنها المبحوثين لتلك القنوات ؟

ثانيا: أهمية البحث

تعتبر هذه الخطوة مهمة جدا من خطوات البحث العلمي ومن خلالها تظهر أهمية البحث للباحث والمجتمع الذي طبق عليه، وأيضا هذا البحث مهمة بالنسبة للمؤسسات الاعلامية و للاطفال أنفسهم.

ثالثا: أهداف البحث:

لاشك ان لكل بحث علمي أهدافا وهذا البحث يسعى لتحقيق عدة أهداف من أهمها:

- 1-معرفة معدلات مشاهدة الأطفال للقنوات التلفزيونية الفضائية الكوردية وفضل فترات مشاهدة القنوات الكوردية
- 2- معرفة المواد والبرامج التي يقبل الأطفال على مشاهدتها في القنوات الفضائية الكوردية
- 3-معرفة مصادر الأخرى لدى الأطفال التي يتعرضون لها غير القنوات التلفزيونية الفضائية .
- 4-معرفة مدى تحكم الأخرين البديلة فى مشاهدة الطفل المواد والبرامج .
- 5-معرفة مدى مساهمة برامج الاطفال اشباع حاجات الطفل .
- 6-معرفة معدلات مشاهدة الاطفال لبرامج المخصصة للاطفال .
- 7-معرفة نوع المحتوى الذى يرغب الاطفال بمشاهدته .
- 8-معرفة نوع محتوى الذى يرغبون الاطفال وجوده في برامج الاطفال
- 9-معرفة اسباب مشاهدة لتلك القنوات من قبل المبحوثين
- 10-معرفة أكثر الاوقات مشاهدةنها المبحوثين لتلك القنوات

رابعا: حدود البحث:

تحديد مجالات هذا البحث :

- 1- المجال المكاني: مدينة السليمانية أطفال المدرستين الحكومي
- 2-المجال الموضوعي أو البشرى: يتمثل هذا المجال الاطفال فى المدارس الحكومية فى مدينة السليمانية.

٣- المجال الزمني: استغرق عمل الباحثة الميداني لتوزيع الاستمارة على الاطفال (٢-١٠/٤/٢٠١٥).

خامسا: منهج البحث:

استخدم الباحثان المنهج المسحي لانه هو المنهج الاكثر قابلية للتعامل مع المشكلات والظواهر التي تتصل بالانسان ومواقفه وأرائه ووجهات نظره وفي علاقته بوسائل الاعلام.

سادسا: أدوات البحث:

اعتمد الباحثان على استمارة الاستبيان او الاستقصاء لبحثهما كأداة لجمع المعلومات من المبحوثين بشكل المقابلة، لأن المبحوثين في مرحلة الطفولة (١٠-١١-١٢) من العمر أي مرحلة (الرابعة والخامسة والسادسة) لا يستطيعون الاجابة بأنفسهم ، وقد صمم الباحثان لهذا الغرض استمارة استقصاء وفقا للبيانات الخاصة بمجتمع البحث المتمثلة بالأطفال في مرحلة الدراسة الأساسية ، وقد احتوت على (٢٢) سؤالاً، بالاستفادة من.

سابعا: مجتمع البحث وعينته:

يصعب على الباحثان ان يقوموا باخذ مجتمع البحث بكامله وذلك يحتاج وقتا طويلا وبدافع الضرورة التي تفرضها اجراءات البحث المنهجية ، اختاروا الباحثان كعينة (١٠٠) طلبة الذكورا و الاناثا اى بطريقة عشوائية بسيطة من مدرستين حكوميتين مدرسة (هواربه رزه شرق محافظة السليمانية و مدرسة نأسودة من غرب محافظة السليمانية أي المرحلة العمرية (١٠-١١-١٢) في صف (الرابع والخامس والسادس) باعتماد على كتاب من مديرية التربية السليمانية.

ثامنا: اجراءات الصدق:

تعد اجراءات الصدق احدى الخطوات المهمة من اعداد أداة البحث الميداني بمعنى القياس او الوصف الفعلي لما يريد الباحث ان يقيسه او يصفه، قام الباحثان بعرض الاستمارة على مجموعة من الاساتذة والخبراء ممن لهم علاقة بموضوع البحث(١).

تاسعا: اجراءات الثبات:

فالثبات يعنى استخدام اداة القياس والاعتماد عليها وتكرار استخدامها فى القياس للحصول على نفس النتائج(٢)، وقام الباحثان باعادة توزيع الاستمارة على(١٠) مبحوثا ومبحوثة معروفين ومحددتين سابقا بعد شهر من عملية التوزيع الاولى وعند جمع الاستمارات المعادة توزيعها استخدمت الباحثة معامل(سيرمان) الاحصائي ظهرت نسبة النتيجة الثبات(٩٠%) ، وهذا يعنى ان النسبة عالية.

عاشر: عرض البيانات

بعد تجميع البيانات وتحليلها من قبل الباحثان والوصول الى النتائج يجب ان تعرض تلك البيانات بطريقة مناسبة وسهلة حتى يفهمها القارىء بشكل سريع ، وفي هذا البحث استخدموا الباحثان الجداول لعرض المعلومات.

(١)- وهم السادة:

١-الاستاذ المساعد الدكتور صابر بكر مصطفى، كلية علوم الانسانية، جامعة السليمانية.

٢-الاستاذ المساعد الدكتور حبيب مال الله ابراهيم ، كلية الاداب، جامعة صلاح الدين.

٩- المدرس الدكتور نةزاقات محمد حسين ، كلية العلوم الانسانية ، جامعة السليمانية .

(٢)- محمد منير حجاب،الاسس العلمية لكتابة الرسائل الجامعية، المصدر السابق، ص٢٥.

حادى عشر:الاساليب الاحصائية والرياضية

تحقيقا لاهداف البحث ولغرض تحليل البيانات ومعالجتها تم استخدام الوسائل الاحصائية الاتية:

١-النسب المئوية: استخراج النسبة المئوية لمتغيرات العينة، وايضا استخراج انحراف المعيارى ومتوسط الحسابى للاشباعات برامج الاطفال .

٢- استخدام معامل سبيرمان لاستخراج الثبات اعادة اختبار الاجابة لدى المبحوثين بعد اعادة توزيع الاستمارة للمرة الثانية.

ثاني عشر:تعريف المصطلحات

الأطفال : المرحلة التي يعيشها الإنسان وهو تحت سن الثامنة عشر، فالطفل هو كل سن يقل عن ١٨ عاماً وهي كلمة مشتقة من طفيل ، و الطفيل هو الذي يعتمد على الآخرين لذلك سمي الطفل طفلاً^١.

التعرض : فهو ما يصدر عن الفرد من عرض شفوي أو كتابي لحقائق أو وقائع^٢.

الدافع: وهي عبارة عن حالات لا نحس بها بشكل مباشر بل نحسها من السلوك الصادر عنها، إذ إن شرب الماء اشارة الى دافع العطش، واجتماع الناس اشارة الى الدافع الاجتماعي(٥).

المدارس الأساسية: يعتبر نظام الدراسية من العمر ٦ سنوات الى ١٥ سنوات الزامي^٣.

خامس عشر:دراسات سابقة:

١- دراسة رشيد(٢٠١١) ٧:تناولت هذه الدراسة (استخدام الشباب الجامعى للقنوات التلفزيونية الفضائيةوالاشباعات المتحققة)، من قبل الباحثة (بەناز حمەرشيد) استخدمت الباحثة منهج الوصفى نوع المسحى واعتمدت على استمارة استبيان مع المبحوثين البالغ عددهم (٤٠٠).

٢-دراسة الحديدى وآخرون(٢٠٠٦)(٨):

تضمنت هذه الدراسة استخدامات الشباب العربى للقنوات الفضائية وتأثيراتها فيهم،بعنوان(استخدامات الشباب العربى للقنوات التلفزيونية الفضائية وتأثيراتها فيهم)من قبل مجموعة من الاساتذة فى معهد الدراسات العربية وتطبق نظريتي الاستخدامات والاشباعات، والغرس الثقافى.

واستخدم الباحثون فى دراستهم المنهج الوصفى والمسحى واعتمدوا على صحيفة الاستقصاء كأداة لجمع البيانات، على عينة قوامها ٤٠٠ مفردة من الشباب العرب فى معهد البحوث والدراسات العربية، وتوصلت الدراسة الى عدة

٣ (محمد عدنان القماز، <http://mawdoo.com>، ٠٧/٠٧/٢٠١٥.

٤ (ب.أفتيان، معجم التعابير الأجنبية في لغة الإنجليزية، ترجمة: سمير عبدالرحيم، دا المؤمن للنشر، بغداد ١٩٨٧، ص١٨٧.

(٥)- احمدعزت راجح ، اصول علم النفس، مكتبة المصرى الحديث ،بدون سنة ،ص٧٣.

٦()-نظام المدارس الأساسية ، نظام المدارس الأعدادية ، حكومة إقليم كوردستان وزارة التربية ، مطبعة وزارة التربية ، أربيل ، ٢٠٠٩،

ص ٩

(٧) - بەناز حمەرشيد ، استخدام السباب الجامعي للقنوات التلفزيونية الفضائية واشباعات المتحققة ، ماجستير غير منشورة ، جامعة السليمانية ، ٢٠١١.

(٨)- منى سعيدالحيدى وآخرون،المصدر السابق.

نتائج من اهمها: ان نسبة المشاهدة للقنوات الفضائية احيانا ٥٦,٨% وهى نسبة مرتفعة، وتفضيل مشاهدة القنوات الفضائية اكثر بنسبة ٧١,٢% وهى نسبة اكبر من بين القنوات الفضائية والمحلية وكلاهما .
٣-دراسة العبد(٢٠٠٥)(٩):

تناولت هذه الدراسة علاقة الطفل المصرى بالقنوات الفضائية العربية، بعنوان(علاقة الطفل المصرى بالقنوات الفضائية العربية)من قبل الباحثة(نهى عاطف العبد)وطبقت الباحثة نظرية الاستخدامات والاشباع لدراساتها . استخدمت الباحثة فى دراستها المنهج الوصفى والمسحى واعتمدت على صحيفة الاستقصاء المطبقة بالمقابلة الشخصية مع المبحوثين أداة لجمع البيانات، على عينة قوامها ٤٨٠ طفلا فى نهاية الطفولة المتأخرة (١٢سنة). بعد عرض الدراسات السابقة تلك تم التوصل الى ما ياتى:

اتفق هذا البحث مع دراسات(العبد٢٠٠٥، حديدى وأخريين٢٠٠٦، و رشيد ٢٠١١ فى استخدام المنهج الوصفى والمسحى لجمع البيانات والمعلومات. وايضا اتفق مع بحث العبد فى عينة البحث الطفل ، وأيضا اتفق مع بحث العبد و رشيد ، الحديدى فى استخدام استمارة استبيان كأداة البحث .

الحاجات :

وتعنى هذه الكلمة بالانجليزية(Need) لزوم، وعند جمعها (Needs)لوازم (١٠)، أي أن المرء يحتاج الى شخص او شيء كالماء والضوء والراحة وما الى ذلك من المتطلبات(١١)، وكمصطلح تعني حالة من التوتر او عدم اشباع تدفع الفرد نحو هدف لتحقيقها(١٢).

والبعض يرى الحاجة بأنها: "افتقاد الكائن الحي لشيء ما ينتج عنه نوع من التوتر يدفعه الى محاولة ارضاء الحاجة المفتقدة ، والحاجة قد تكون داخلية كالطعام والماء واجتماعية كالانتماء او التفوق او الانجاز(١٣)، يعرف الباحثان الحاجات بأنها عبارة عن نقص موجود في الكائن الحي يبحث حتى يشبعها.

ان الفرد لديه حاجات كثيرة يتم تلبيتها عن طريق وسائل الاعلام او مصادر أخرى كالعائلة او الصداقة أو الهوايات وقد حدد كاتز ورفاقه حاجات الفرد التي تحتاج الى الاشباع عن طريق استخدام الاعلام(١٤) وهي كالآتي(١٥):

- ١- المعلومات والفهم والتنمية العقلية والذهنية .
- ٢- تطوير الخبرات والجمالية والعاطفية والوجدانية .
- ٣- التكامل الذاتى والاندماج الشخصى والتقوية وتعزيز المصادقية والثقة بالنفس والتوازن والاستقرار النفسى.

(٩)- نهى عاطف العبد، أطفالنا والقنوات الفضائية، رسالة ماجستير منشورة، كلية الاعلام جامعة القاهرة، ٢٠٠٤.

(١٠)-روحى بعلبكي ، مصدر سابق ، ص٥٢٤ .

(١١)- هانى ابادة ، قاموس النيراس ، دارالنيراس العربى ، الاردن ، ١٩٩٣ ، ص٦٢٤ .

(١٢)- محمد منير الحجاب ، المعجم الاعلامى ، دار الفجر للنشر والتوزيع، القاهرة، ٢٠٠٤ ، ص٢٠٨ .

(١٣) www. (13) http://ejtemay.com/showthread.php?t=5882 2010/

(١٤)-الصالح ابو اصبع ، اتصال الجماهيرى ، دار الشروق للنشر ، عمان ، ١٩٩٩ ، ص١٧٠.

(١٥)-ينظر الى :

• محمد عبد الحميد ، نظريات الاعلام واتجاهات التأثير، ط٣، دارالكتب للنشر وتوزيع ، القاهرة ، ٢٠٠٤، ص٢٨١.

• http://www.almarefh.org/news.php?action=show&id=1355/٢٠١٠

٤- الاندماج الاجتماعي: تقوية الارتباط مع الاسرة والاصدقاء والمجتمع المحلى والعالم الخارجى. ويوجد تقسيم اخر للحاجات التى يسعى افراد الجمهور الى اشباعها عبر وسائل الاعلام وهى (١٦):

١- الترفيه ، و مراقبة البيئة

٢- العلاقات الشخصية: للمتلقي بالآخرين سواء من شخصيات حقيقية او شخصيات موجودة فى الوسيلة، ولها شقان : الصحة ، والمنفعة الاجتماعية .

٣- الهوية الشخصية: وتقصدها المرجعية الشخصية واستكشاف الواقع وتدعيم القيم.

نظرية الاستخدامات والاشباع

اصل كلمة الاستخدام فى اللغة الانجليزية (Use) وتعنى " يستخدم، يستعمل، طريقة استعمال"، اما كلمة اشباع بالانجليزية (Gratification) وتعنى " الارضاء، والرضا، والشبع، ومسرة الاشباع" (١٧)، تهتم هذه النظرية بدراسة وسائل الاعلام من الناحية الوظيفية وترى ان الفرد فعال فى انتقاء مضمون رسائل وسائل الاعلام (١٨)، كانت النظريات السابقة المبكرة كنظرية الاثار الموحدة او الرصاصة السحرية تنظر للجمهور سلبا وغير فعال امام قوة وسائل الاعلام حتى ظهر جمهور النشيط الذى يبحث عن الاشياء التى يريد ان يتعرض لها ويختار ما يريده ليلبى رغباته (١٩) ، لذلك ان هذا الجمهور حسب هذه النظرية يجعل من وسائل الاعلام ان لاتحدد نوع الرسائل ، بل بل استخدام الجمهور لتلك الرسائل يتحكم فى المضمون الاعلامى التى تعرضها الوسيلة الاعلامية وقد تكون هذه الرغبات للحصول على المعلومات او الترفيه او التفاعل الاجتماعى (٢٠).

هذه النظرية مطروحة من قبل (الياهو كاتز) عام (١٩٥٩) فى مقاله، بهدف تعرف السؤال، وهو ماذا تفعل الوسيلة بالناس؟ ولكن (كاتز) اقترح بتحول التساؤل الى ماذا يفعل الناس بالوسيلة الاعلامية؟ (٢١) . فرضيات النظرية واهدافها

نظرية الاستخدامات والاشباع لديها فرضيات عدة ، لخصها كاتز ورفاقه فى خمس عناصرهى كالاتى (٢٢):

(١٦)- نهى عاطف العبد ،المصدر السابق ،ص٢٣ .

(١٧) منير البعلبكي ، المورد ،دار العلم للملايين ، بيروت ، ٢٠٠٧ ، ص ٣٩٩ .

(١٨)- محمد منير حجاب ،المعجم الاعلامى ، مصدر سابق، ص٥٨٤.

(١٩)- عاطف عدلى العبد عبيد ، مدخل الاتصال والراى العام،الاسس النظرية والاسهامات العربية، دار الفكر العربى، ط٣، القاهرة ،١٩٩٩، ص٢٠١ .

(٢٠)- محمد بن عبدالرحمن الحضيف ، كيف تؤثر وسائل الاعلام ؟ دراسة فى النظريات والاساليب ط٢ ، مكتبة العبيكان ، الرياض ، ١٩٩٨ ، ص٢٦ .

* الياهو كاتز ولده سنة (١٩٢٦) فى نيويورك ، هو عالم اجتماعى امريكى واسرائيلى حصل على شهادة الدكتوراه فى علم الاجتماع عام (١٩٥٦) من جامعة كولومبيا بدا بالتدريس بجامعة شيكاغو حتى (١٩٦٣) كاتز نشرت (١٦) كتاب واكثر (١٠) مقالة فى مواضيع علمية وسائل الاعلام ، قضى معظم حياته فى البحث فى مجال الاتصال والتفاعل بين الوسائل الاعلام والمحادثة والراى وفى المجال العام . حسب المعلومات التى حصلنا عليها كاتز ما زال على قيد الحياة .

نقلا عن : www.foreignaffairs.com/author/elihu-katz 2010

(٢١)- رضا عبدالواحد امين ، الصحافة الالكترونية ، ٢٠٠٧، ص٢٤

(٢٢)- ينظر الى :

- ١- ان جمهور وسائل الاعلام نشط وفعال يختار من وسائل الاعلام ما يلبي حاجاته ورغباته، ويمكن تفسير هذا الاستخدام بالاستجابة للحاجة التي يشعر بها المتلقى وينال بعضا من تلك الحاجات
 - ٢- هناك علاقة تنافسية بين وسائل الاعلام ومصادر اخرى لتلبية الحاجات، ان رغبات الجمهور عديدة و متنوعة لايلبي الاعلام الا بعضا منها، والحاجات التي تشبعها وسائل الاعلام تشكل جزء من حاجات الانسان لوجود بدائل اخرى مثل:اللعب، والزيارات، اللقاءات، والمجاملات الاجتماعية .
 - ٣- يمكن الاستدلال على المعايير الثقافية السائدة من خلال استخدامات الجمهور لوسائل الاعلام وليس من خلال محتوى الرسائل فقط .
 - ٤- ان الجمهور المتلقى صاحب المبادرة يربط بين اشباع حاجاته واختيار الوسيلة المناسبة لتلبية تلك الحاجات .
 - ٥-يعبر استخدام وسائل الاعلام عن الحاجات التي يدركها الجمهور ،ويتحكم في ذلك عوامل الفروق الفردية، وعوامل التفاعل الاجتماعي، وتنوع الحاجات .
- تحقق نظرية الاستخدامات والاشباعات ثلاثة اهداف رئيسية هي(٢٣) :
- ١- التعرف على كيفية استخدام الافراد لوسائل الاعلام .
 - ٢- شرح دوافع التعرض لوسيلة معينة والاشباعات متحققة من هذا التعرض والتفاعل الذي يحدث نتيجة لهذا التعرض .
 - ٣- التاكيد على نتائج استخدام وسائل الاعلام بهدف فهم وسائل اعلام الجماهيرى .

مفهوم الطفولة ومراحلها:

وهي مرحلة من مراحل حياة الانسان تتميز بالاعتماد على الاخرين في تأمين الحياة فالطفل يولد مزود باستعدادات وامكانات هائلة وعليه ان يتكيف مع هذا المحيط الخارجي بواسطة وبمساعدة الآخرين حيث يكتسب الطفل العادات والمهارات والاتجاهات الفعلية والاجتماعية والحسية والاهداف التربوية والتعليمية^{٢٤}، يقوم الأطفال في أثناء مشاهدة برامج التلفزيون بعملية ذهنية تتمثل في الربط بين الأشخاص والأشياء وإقامة علاقة بينهم. حقيقة إن هذه العملية تكون خاطفة، لكنها موجودة. ويستنتج منها أن التلفزيون يساعد الأطفال على إنتاج الصور^{٢٥}. إن تعميم هذا الحكم على كل الأطفال بصرف النظر عن سنهم، ووضعهم الاجتماعي والنفسي، وتطور مكانة الصورة في الحياة المعاصرة، يبدو مجحفاً في حق الحوار الذي يجرونه مع الصور المتحركة أمام نظرهم في

• عاطف على العبد عبيد ، مصدر سابق ،ص٢٠٢ .

• صالح ابو اصبع ، مصدر سابق ، ص٢١٦ ،

• سناء محمد الجبور ،الاعلام والرأى العام العربي والعالمي، داراسامة للنشر والتوزيع،عمان- الاردن ، ٢٠١٠ ،ص١٥٤ .

• فضل دليو ، مصدر سابق ،ص٣١ .

• محمد منير حجاب ، الموسوعة الاعلامية ،المجلد السابع ، دار الفجر للنشر والتوزيع ، عمان ، ٢٠٠٢،ص٢٥٢٧ .

(٢٣)- ينظر الى :

• دى فلور س.بالروكاخ: ، نظريات الاعلام، ت:محمدناجى جوهر دار الامل للنشر والتوزيع،٢، عمان، ٢٠٠٠، ص٢٠٨.

• محمد منير حجاب، نظريات الاتصال ، دارالفجر للنشر والتوزيع ،القاهرة،٢٠١٠،ص٢٩٩ .

٢٤ محمد سعيد فرج، الطفولة والثقافة والمجتمع، الكويت عالم المعرفة، ١٩٨٦، ص٧.

٢٥ جيهينة خالدية، مصدر سابق.

الشاشة، ويخفي الكثير من الحقائق التي نذكر منها أن إدراك الأطفال للصورة والتفاعل معها يختلف من مرحلة عمرية إلى أخرى، وعلى أساسها تتحدد أهمية التلفزيون بالنسبة للطفل أو أضراره. فالطفل دون سن الثالثة لا يستفيد من التلفزيون في نموه، بل يبطله. هذا ما استنتجه طبيب الأمراض العقلية الفرنسي، والمختص في علاقة الأطفال بالصورة، تيسرون سرج "Tissero Serge" ٢٦.

لقد قسمت سنوات العمر الطفل إلى مراحل عديدة ولكل مرحلة سماتها فمن:

١- مرحلة الطفولة من المهد الى ٣ سنوات ٢٧: في هذا السن يبدأ الطفل في الار تباط بجهاز التلفزيون، وفي مشاهدته بانتظام، ونظرا لأن الطفل في هذا السن يكون هو أكثر يكون أفراد الأسرة وجودا بالمنزل ٢٨، وفي هذه المرحلة تقوم الأم بهز الطفل في مهده بطريقة إيقاعية وتغني له لينام، وتحكي الام أو الجدة حكاياتها الخيالية وأحاديثها عن الحيوانات، التي تتجمع، وتتعاون وتتساند لتقدم العون للآخرين ٢٩.

٢- مرحلة الطفولة من ٣-٦ سنوات: وتطلق على هذه المرحلة المرحلة الحسية حيث يميل الطفل إلى الأشياء المحسوسة ٣٠ وتسمى أيضاً مرحلة (الخيال الحر) حيث غالباً ما يتطلع الطفل بخياله إلى عوالم أخرى ٣١.

٣- مرحلة الطفولة من ٦-٩ سنوات : وفي هذه المرحلة يبدأ الطفل بالخروج من المنزل الى المدرسة او مع الاسرة والاقربان ، ويبدأ بالتعرف على البيئة الاجتماعية من حوله، والطبيعة الممتدة، فيكون الصداقات، وينمو في داخله حب الاستطلاع، والتعرف بشكل أوسع الى ما وراء الجبال والبيوت في أطراف المدينة ٣٢.

٤- مرحلة الطفولة من ٩-١٢ سنة: في هذه المرحلة تنمو قدرة الطفل على التفكير وفقا لخطوط النمو العامة وتيسر من أدراك العلاقات البسيطة الى المركبة، وله من القدرة العقلية مايسمح له بأدراك العلاقات التي تتفق ونضجه العقلي حيث يقوم الطفل بما يدعى بالعمليات العينية وذلك لانها ترتبط دوما بالاحداث المحسوسة، ولكنه قد يكون قادرا على الرمز للعالم الحسي داخليا ويستطيع ان يفكر في العالم حوله بشكل محسوس ٣٣، مرحلة الانتقال بين مرحلتى الطفولة والمراهقة، وأبرز سماتها في هذا السن يميل إلى المرح والانطلاق والمنافسة مع أقرانه في نفس السن ، ولذا فإن الأدب الذي يقدم للطفل ينبغي ان يكون ملائماً لهذه المرحلة بكل تعقيداتها، وتركيبها أي ثقافة البطولات الشعرية والقصصية والمسرحية والتلفزيونية، وتمثل موضوعات التجريب والتركيب والمهن اليدوية والتصاميم، مواداً شيقة لهم، فحب الاستطلاع والمعرفة لديهم يكون في أوجه قوته ٣٤.

Martine: L exposition a la télévision retarde le développement de l'enfant Laronche ٢٦
.moins de 3 ans. Interview de Tisseron Serge; Le monde, France, 17/11/2009 de

٢٧. د. صاير بوكاني، مجلات الأطفال في إقليم كردستان، دكتوراه منشور، ٢٠٠٧، ص ٤٩.

٢٨. د. كرم شلبي، فن الكتابة للراديو التلفزيون، دار ومكتبة الهلال بيروت و دار الشرق جدة، ٢٠٠٨، ص ٣٦٥.

٢٩. د. صاير بوكاني، مصدر سابق ، ص ٤٩.

٣٠. أحمد نجيب، أدب الأطفال، علم وفن، ط٣، سلسلة دراسات في ادب الطفولة (طنطا: دار المطبوعات الجديدة، ١٩٨٤، ص ٦٩.

٣١. محمد أحمد النابلسي، ذكاء الطفل المدرسي، سلسلة علم نفس الطفولة، بيروت، دار النهضة، ١٩٨٨، ص ٥.

٣٢. د. بوكاني، مصدر سابق، ص ٤٩.

٣٣. قاسم حسين صالح، التلفزيون والأطفال، بغداد، دار الجبل، ١٩٨٨، ص ٨٧.

٣٤. احمد محمد المخزنجي، وسائل الاعلام وتنشئة الانباء، الدراسات الاعلامية، القاهرة، المركز العربي للدراسات الاعلامية، ١٩٨٨، ص ٧٥.

٥- مرحلة المراهقة ١٢- ١٥ سنة: وفي هذه المرحلة يبدأ الطفل بالاعتماد على نفسه في تسيير امور حياته في رسم لنفسه حدود شخصية كذلك يظهر ميوله إلى العاطفة والوجدان.٣٥

برامج الأطفال :

والبرنامج (program) بأبسط تعريف له هو مناهج يصف شيئاً او يعلن عنه وله صيغ واشكال خارجية هي عبارة عن الشكل والمضمون ، اما مبرمج فتعني ذا برنامج ، وان تقسيم البرامج الى برامج اخبارية وثقافية واعلامية وترفيهية ٣٦، ان كلمة البرنامج تعني " بث مواد ومضامين متنوعة الى جماهير واسعة ومتباينة في العمر والمستوى المعاشي والوظيفي والثقافي والتعليمي ، وهذا لايلغي التخصص فالبرامج قد تعنى ايضاً ببث برامج محددة الى جمهور محدد ومهما يكن فالبث الاذاعي والتلفزيوني هو وحدة الاصوات التي تتناول مختلف الاشكال الاعلامية والاخبارية والثقافية والدراما وما شابه ذلك ومن هذا يتبين لنا ان البث وحدة واحدة من مجموعة برامج لها بداية ونهاية"٣٧

وبصورة عامة فأن لكل برنامج ابعاد رئيسية يعتمد عليها في تكوينه وهي٣٨:

- ١-المضمون : او محتوى البرنامج وما يحمله من قيم وافكار ومعلومات .
- ٢-الشكل : الذي يتراوح بين الدراما والمنوعات والبرنامج الوثائقي او التسجيلي والحدث والفلم والتعليق الى اخر هذه الاشكال .
- ٣-الهدف : من البرنامج الذي يتراوح بين الاعلام والتثقيف والتعليم وما الى ذلك.
- ٤-الجمهور : فلكل فئة اهتمام خاص وتوعية خاصة من البرامج وينطبق الحال على الجمهور وطبيعتهم المهنية والثقافية والعمرية ، فللطلبة برامج خاصة بهم وللاطفال برامج تهتم بهم وللمرأة برامج تثير اهتمامها والحال ينطبق على جميع القطاعات الاخرى من عمال وفلاحين ومن يعشقون الفن والرياضة .

٣٥ اسماعيل عبد الفتاح، ادب الأطفال في العالم المعاصر، القاهرة، مكتبة الدار العربية، ٢٠٠٠، ص٣١.

٣٦ د.فلاح كاظم :البرامج الاذاعية والتلفزيونية، بيت الحكمة، بغداد، ١٩٨٨، ص١٢٨.

٣٧ نواف عدوان: بعض المصطلحات الاعلامية، دراسة اولية مجلة البحوث، اتحاد اذاعات الدول العربية، بغداد، العدد (٢٤)، ١٩٨٨، ص٣٢

٣٨ المعايير الاحصائية الموحدة لتحليل البرامج في التلفزيون الخليجية والعربية ، الرياض ،سلسلة بحوث ودراسات تلفزيونية (٨) ،جهاز تلفزيون الخليج، ١٩٨٣، ص١٤-١٥.

النتائج و مناقشتها

١- كشفت النتائج ان البديل(نعم) قد احتل المرتبة الاولى من المبحوثين عينة البحث ، في حين احتل البديل(لا)المرتبة الثانية، اذ حصل على نسبة(3%) . وهذا يؤشر ان مشاهدة القنوات التلفزيونية الفضائية عالية جدا بدليل ان البديل (نعم) اخذ المرتبة الاولى، وهذا يؤشر الى ان هناك تعرض بنسبة كبيرة من قبل الاطفال لمشاهدة القنوات الفضائية الكوردية، وهذا يلتقى مع دراسة (العبد)وكما يتضح فى جدول (١).

جدول(١)

توزيع اجابات الطلبة عينة البحث لمشاهدة القنوات التلفزيونية الفضائية الكوردية

المرتبة	النسبة المئوية	التكرار	البدائل
الاولى	97%	97	نعم
الثانية	3%	3	لا
	100%	100	المجموع

٢-كشفت النتائج ان البديل(ليس لدي وقت) قد احتل المرتبة الاولى من المبحوثين عينة البحث ، في حين احتل البديل(اشاهد القنوات المحلية) احتل المرتبة ثانية ، كما يظهر فى جدول رقم(٢).

جدول(٢)

توزيع اجابات الطلبة عينة البحث الذين لا يشاهدون القنوات التلفزيونية الفضائية

المرتبة	النسبة المئوية	التكرار	أسباب عدم مشاهدة
الاولى	66.66%	2	ليس لدي وقت
ثالثة	33.3%	1	اشاهد القنوات المحلية
-	-	-	لا نملك طبق استقبال
-	-	-	لاارغب بمشاهدتها
	100%	3	المجموع

٣-تبينت النتائج ان البديل(احيانا)احتل المرتبة الاولى من قبل المبحوثين عينة البحث ، ولكن البديل (غالباً) قد احتل المرتبة الثانية ، والبديل (دائماً) قد أحتل المرتبة الثالثة كما يظهر فى جدول رقم(٣). وتظهر تلك النتائج أن بالرغم نسبة مشاهدة التلفزيون عالية كما ظهر فى جدول الاولى ولكن من ناحية مدى مشاهدة المبحوثين للقنوات ليس عالياً، بدليل ان البديل(احياناً) اخذت المرتبة الاولى ، يرجع سببها الى ان المبحوثين هم الاطفال في مرحلة عمرية ولديهم التزامات الدراسة و يخصصون اوقاتهم للاشياء الأخرى.

جدول(3)

توزيع اجابات الطلبة عينة البحث مدى مشاهدتهم للقنوات التلفزيونية الفضائية الكوردية

المرتبة	%	التكرار	مدى مشاهدة
الثالثة	7.21%	7	دائما
الثانية	18.55%	18	غالبا
الاولى	74.22%	72	احيانا
	100%	97	المجموع

٤- كشفت النتائج ان البديل (بعد الظهر) قد احتل المرتبة (الاولى) من قبل المبحوثين عينة البحث في حين احتل البديل (مساء) المرتبة (الثانية) و البديل (الظهر) قد احتل المرتبة (الثالثة) و البديل حسب الوقت قد احتل المرتبة الرابعة و فترة الصباحية احتل المرتبة الخامسة ، المعلومات اكثر يبين في جدول (٤).
وتدل تلك المؤشرات على ان اكبر نسبة مشاهدة القنوات الفضائية يكون في وقت بعد الظهر بديل انها حصلت على المرتبة الاولى، وهذا يفسر لنا يجب ان نستفيد من هذا الوقت للبت برامج جيدة لهذا العمر.

جدول (٤)

توزيع اجابات الطلبة عينة البحث الفترة المشاهدة القنوات التلفزيونية الفضائية

المرتبة	%	التكرار	فترات المشاهدة
خامسة	3.09%	3	الصباحية
ثالثة	10.30%	10	الظهرية
الاولى	43.29%	42	بعد الظهرية
ثانية	39.17%	38	المساء
رابعة	4.12%	4	حسب الوقت
	100%	97	المجموع

٥- كشفت النتائج ان البديل (لا اعمل شيء) قد احتل المرتبة (الاولى) من المبحوثين عينة البحث ، في حين احتل البديل (اذا كرر دوسى) المرتبة (الثانية) وأخذ البديل المطالعة مثلا مجلة الاطفال قد احتل المرتبة (الثالثة)، و البديل (أتحدث مع الاخرين) احتلت المرتبة الرابعة وأيضا البديل الانترنيت احتل المرتبة الخامسة والمعلومات اكثر يبين في جدول (٥) .

تدل تلك المؤشرات العليا ان من اكثر الاشغال لدى المبحوثين اثناء مشاهدتهم للقنوات الفضائية الكوردية هو لا يعملون شيء ، وهذا يدل على انهم يعطون كل وقتهم لمشاهدة وهذا يدل على رغبتهم لتلك المواد .

جدول(٥)

توزيع اجابات عينة البحث لتشغيل نفسهم بآداء اعمال اخرى خلال مشاهدة القنوات التلفزيونية

المرتبة	%	التكرار	أداء أعمال أخرى
ثانية	21.64%	21	اذكر دروسى
رابعة	5.15%	5	اتحدث مع الاخرين
ثالثة	6.18%	6	المطالعة مجلة اطفال
خامسة	3.09%	3	الانترنت
الاولى	62.88%	61	لا اعمل شىء
سادسة	1.03%	1	الاكل
	100%	97	المجموع

٦- أظهرت النتائج أن البديل (بمفردى) من الباحثين عينة البحث تشاهد القنوات بمفردها هذا البديل اخذ المرتبة(الاولى)، والبديل (مع الاخوتي) احتل المرتبة(الثانية)، والبديل(مع الام والاب)قد احتل المرتبة الثالثة وتأتي البديل (مع الاصدقاء) قد احتل المرتبة الرابعة والمعلومات اكثر يبين فى كما يظهر فى الجدول رقم(٦) .
وتدل تلك المؤشرات ان الباحثين يشاهدون القنوات الفضائية اكثر بمفردهم لذلك يجب على الاهل ان ينتبهوا للاطفالهم ماذا يشاهدون .

جدول(٦)

توزيع اجابات ا الطلبة عينة البحث لمشاهدة القنوات التلفزيونية الفضائية مع اشخاص اخرين

المرتبة	%	التكرار	مشاهدة مع أشخاص أخرى
ثالثة	23.71%	23	مع امي وابي
رابعة	1.030%	1	مع اصدقائى
خامسة	-	-	معلمتي أو معلمي
ثانية	24.74%	24	مع أخوتي
الاولى	50.51%	49	بمفردى
	100%	97	المجموع

٧- أظهرت النتائج أن البديل (نعم) من الباحثين عينة البحث احتل المرتبة الاولى هناك تدخلات فى مشاهدة ، والبديل(كلا) ليس هناك تدخلات احتل المرتبة(الثانية)، والمعلومات اكثر يبين فى كما يظهر فى الجدول رقم(٧) وهذا شىء جيد هناك تدخلات لمشاهدة المواد التلفزيونية.

جدول (٧)

توزيع عينة البحث لتدخل احد لمشاهدة البرامج

المرتبة	%	التكرار	تدخل شخص ما أثناء المشاهدة
الاولى	70.10%	68	نعم
ثانية	29.89%	29	لا
	100%	97	المجموع

٨- أظهرت النتائج أن البديل (نعم) من المبحوثين عينة البحث يرغبون بتدخل فى مشاهدة و هذا البديل اخذ المرتبة(الاولى)، والبديل (كلا) لا يرغبون بتدخل فى المشاهدة ،واخذ المرتبة(الثانية) وهذا يبين فى الجدول(٨).

جدول (٨)

توزيع عينة البحث رغبة تدخلات لمشاهدة البرامج

المرتبة	%	التكرار	رغبة في تدخل أشخاص أثناء المشاهدة
الاولى	62.88%	61	نعم
ثانية	37.11%	36	لا
	100%	97	المجموع

٨- أظهرت النتائج ان هناك رغبة في تدخل الاب والام فى المشاهدة اخذ المرتبة الاولى، و البديل الاخ والاخت اخذ المرتبة الثانية ، منهم يرغبون بتدخل المعلم اخذ المرتبة الثالثة ، فى المشاهدة ، وهذا يبين فى الجدول(٩). وتدل هذا بان الاب والام لديهم دور مهم فى تدخل وارشاد الاطفالهم لمشاهدة المواد التلفزيونية.

جدول (٩)

توزيع عينة البحث رغبة تدخل شخص معين لمشاهدة البرامج

المرتبة	%	التكرار	رغبة في التدخل أثناء المشاهدة
الاولى	90.16%	55	الاب والام
ثانية	6.55%	4	الاخ والاخت الاكبر
ثالثة	3.27%	2	المعلم
	100%	61	المجموع

١٠- كشفت النتائج ان البديل(برامج الاطفال) قد احتل المرتبة(الاولى)من المبحوثين عينة البحث ، فى حين احتل البديل(الالعاب وبرامج الرياضية) المرتبة(الثانية) وأخذ البديل(الدراما المدبلجة) المرتبة ثالثة والبديل الاغانى وبرامج الترفيهية قد احتل المرتبة الرابعة والمعلومات اكثر يبين فى جدول(٥) ، ويدل هذا النتائج أن نسبة مشاهدة برامج الاطفال نسبة عالية وهذا طبيعى لئهم الاطفال، ولكن الشيء المثير أن هناك نسبة كبيرة من مشاهدة الدراما المدبلجة وهذا الشيء مثير الاهتمام لئن معظم الدراما المدبلجة مضمونها العنف .

جدول رقم(١٠)

توزيع اجابات عينة البحث ورغبتهم لمشاهدة المواد البرامج

مرتبة	مج		غالبا		احيانا		دائما		رغبة لمشاهدة المواد
	%	ت	%	ت	%	ت	%	ت	
الثانية	26.56%	64	25	30	22.66	17	36.95	17	العاب وبرامج الرياضية
الثالثة	26.14%	63	22.5	27	30.66	23	28.26	13	الدراما المدبلجة
الاولى	27.80%	67	26.66	32	33.33	25	21.73	10	برامج الاطفال
الرابعة	19.50%	47	25.83	31	13.33	10	13.04	6	الاغانى برامج الترفيهية
	0%	0	0%	0	0%	0	0%	0	برامج تذكر.....
	100%	241	99.99	120	99.99	75	99.99	46	المجموع

١١- كشفت النتائج ان البديل(العاب الالكترونية)قد احتل المرتبة(الاولى) من المبحوثين عينة البحث، في حين احتل البديل(المطالعة) المرتبة(الثانية)أحتل البديل(الانترنت)المرتبة(الثالثة) والبديل العاب والرياضة أخذ المرتبة الرابعة والمعلومات اكثر يبين في جدول (١١). في هذا الجدول اختار المبحوثين اكثر من خيار، وأن العاب الالكترونية شيء مهم في حيات الاطفال بالرغم أن هذا خطر على صحتهم ، والشيء الذى يفرح هو نسبة المطالعة ايضا عالية.

جدول رقم(١١)

توزيع اجابات الطلبة عينة البحث بالصادر اخرى تشغل نفسهم بها:

المرتبة	%	التكرار	البدائل
سابعة	1.98%	2	فيديو
ثالثة	18.81%	19	الانترنت
الاولى	30.69%	31	العاب الالكترونية
ثانية	26.73%	27	المطالعة
رابعة	12.87%	13	العاب والرياضة
خامسة	5.94%	6	زيارة الاصدقاء
سادسة	2.97%	3	لا اعمل شيء
	100%	101	المجموع

١٢- كشفت النتائج ان البديل (نعم) قد احتل المرتبة(الاولى)من المبحوثين عينة البحث، في حين احتل البديل(كلا) المرتبة(الثانية)كما يبين في جدول (١٢).هذا يدل أن نسبة كبيرة من الاطفال يشاهدون برنامج الاطفال، وهذا جيد لئنهم اطفال ويجب ان يشاهدون برنامج من سنهم.

جدول (١٢)

توزيع عينة البحث حسب مشاهدة برامج الاطفال للقنوات الفضائية الكوردية

المرتبة	%	التكرار	البدائل
الاولى	81.44 %	79	نعم
ثانية	18.55 %	18	كلا
	100 %	97	المجموع

١٣- كشفت النتائج ان البديل (برامج مملة) قد احتل المرتبة(الاولى)من المبحوثين عينة البحث، في حين أحتل البديل(اشاهد برامج غير كوردية) المرتبة(الثانية) والبديل ليس بها جديد وأيضا الوقت غير مناسب أخذ المرتبة الثالثة المعلومات اكثر يبين في جدول (١٣) .

جدول (١٣)

توزيع عينة البحث عدم مشاهدة برامج الاطفال للقنوات الفضائية الكوردية

المرتبة	%	التكرار	البدائل
الاولى	50 %	9	برامج مملة
ثانية	38.88 %	7	اشاهد برامج غير كوردية
ثالثة	5.55 %	1	ليس بها جديد
رابعة	5.55 %	1	الوقت غير مناسب
	100 %	18	المجموع

١٤- كشفت النتائج ان البديل (قنات بيلستان) قد احتل المرتبة(الاولى)من قبل المبحوثين عينة البحث، في حين أحتل البديل(قنات كوردماكس)قد احتل المرتبة(الثانية) وايضا البديل قنات nrt2 قد احتل المرتبة الثالثة والمعلومات اكثر يبين في جدول (١٤) . و في هذا الجدول اختار المبحوثين اكثر من خيار، وهذا ياشر بان هذه القنات بيلستان قنات متخصصة الاطفال ومضمونها جيدة . كما بينت في جدول (١٥) حسب راي المبحوثين.

جدول (١٤)

توزيع عينة البحث حسب مشاهدة برنامج الاطفال القنوات الكوردية

المرتبة	%	التكرار	البدائل
الاولى	35.66 %	56	بيلستان
ثانية	30.57 %	48	كوردماكس
ثالثة	18.47 %	29	Nrt2
رابعة	9.55 %	15	كوردسات
خامسة	1.91 %	3	زارؤ
سادسة	1.27 %	2	كركوك
سادسة	1.27 %	2	ثةيام

ثاموزكارى	1	0.63%	سابعة
سحر	1	0.63%	سابعة
المجموع	157	100%	

١٥- كشفت النتائج ان البديل (مضمونها جيدة) قد احتل المرتبة(الاولى)من المبحوثين عينة البحث، في حين أحتل البديل(الوقت مناسب) قد احتل المرتبة(الثانية)والبديل ليس هناك برنامج اخر أحتل المرتبة الثالثة، والمعلومات اكثر يبين فى جدول (١٥) . وهذا يدل على ان الاطفال لديهم وعي حتى يشاهدون مضمون جيد او قنوات جيدة .

جدول (١٥)

توزيع عينة البحث حسب اسباب مشاهدة برنامج الاطفال

البدائل	التكرار	%	المرتبة
الوقت مناسب	25	31.64%	ثانية
مضمونها جيدة	53	67.08%	الاولى
ليس هناك برنامج اخر	1	1.26%	ثالثة
المجموع	79	100%	

١٦- كشفت النتائج ان البديل (المعلومات) قد احتل المرتبة(الاولى)من المبحوثين عينة البحث، في حين أحتل البديل(اكارتون مدبلجة) قد احتل المرتبة(الثانية)وايضا البديل (الارشادات) قد احتل المرتبة ثالثة ، والبديل (مسابقة) قد احتل المرتبة الرابعة والبديل دراما لاطفال احتل المرتبة الخامسة والمعلومات اكثر يبين فى جدول (١٦) ، وهذا جيد الاطفال يرغبون فى المعلومات بدرجة الاولى فى برنامج الاطفال.لذلك يجب على القنوات يهتمون بهذا ، فى هذا الجدول المبحوثين اختاروا اكثر من خيار .

جدول (١٦)

توزيع عينة البحث حسب رغبة محتوى مشاهدة فى برامج الاطفال

البدائل	التكرار	%	المرتبة
مسابقة	16	14.03%	رابعة
كارتون مدبلجة	22	19.29%	ثانية
الاجانى	10	8.77%	سادسة
المعلومات	30	26.31%	الاولى
ارشادات	19	16.66%	ثالثة
دراما للاطفال	14	12.28%	خامسة
لقاءات مع الاطفال موهوبة	3	2.63%	سابعة
المجموع	114	100%	

١٧- كشفت النتائج ان البديل (كارتون مدبلجة) قد احتل المرتبة(الاولى)من المبحوثين عينة البحث، في حين أحتل البديل(الاجانى) قد احتل المرتبة(الثانية) وايضا البديل (المعلومات) قد احتل المرتبة الثالثة ودراما الاطفال أحتل المرتبة الرابعة، المعلومات اكثر يبين فى جدول (١٧) ، حسب راي الاطفال هناك نسبة عالية من كارتون مدبلجة فى برنامج الاطفال وايضا نسبة عالية من الاغانى وهذا بعكس الجدول السابق نسبة المعلومات عالية ، فى هذا الجدول المبحوثين اختاروا اكثر من خيار .

جدول (١٧)

توزيع عينة البحث حسب رغبة وجود محتوى فى برامج الاطفال

المرتبة	%	التكرار	البدائل
الاولى	37.75%	37	كارتون مدبلجة
ثانية	28.57%	28	الاجانى
ثالثة	11.22%	11	المعلومات
رابعة	8.16%	8	دراما للاطفال
خامسة	6.12%	6	مسابقة
سادسة	6.12%	6	ارسادات
سابعة	2.04%	2	لقاءات مع الاطفال موهوبة
	100%	98	المجموع

١٨- كشفت النتائج ان البديل (اخذ المعلومات) قد احتل المرتبة(الاولى) من المبحوثين عينة البحث، فى حين أحتل البديل(لتقضية الوقت) قد احتل المرتبة(الثانية)وايضا البديل (لأستفادة منها) قد احتل المرتبة ثالثة ، كما يبين فى جدول (١٨) ، هذا يؤشر الى أن هناك أستفادة من برامج الاطفال وذلك باخذ المعلومات يجب على الادارة برامج الاطفال ينشرون المعلومات حسب عمر الاطفال.

جدول (١٨)

توزيع عينة البحث حسب استفادة من برامج الاطفال

المرتبة	%	التكرار	استفادة من برامج
الاولى	70.88%	56	اخذ المعلومات
ثانية	24.05%	19	لتقضية الوقت
ثالثة	5.06%	4	لااستفيد منها
	100%	79	المجموع

١٩-كشفت النتائج أن البديل أنسى مشاكل التي أتعرض لها فى المدرسة والمنزل أخذت المرتبة الاولى ، بمتوسط الحسابي (2.53) ، والبديل أتعرف على عادات وتقاليد شعوب اخرى أخذت المرتبة ثانية بمتوسط الحسابي (2.47) ، والبديل ملء وقت الفراغ والتخلص من الملل أخذت المرتبة ثالثة ، معلومات أكثر فى جدول (١٩).

تبينت تلك النتائج ان هناك هموم ومشاكل لدى الاطفال حسب عمرهم لذلك برنامج الاطفال مهم بالنسبة لهم حتى ينسوا همومهم ومشاكلهم وأتعابهم الذي يتعرضون لها فى المدرسة أو المنزل ، لذلك هذا مهم بالنسبة للقنوات

الفضائية الكوردية حتى يهتموا ببرنامج أطفال ويخدمونهم عن طريق مشاهدتهم لبرامج الاطفال وأيضا البديل ملء وقت الفراغ والتخلص من الملل أيضا مهم بالنسبة لهم من ناحية النفسية للاشباع حاجتهم النفسي لأن مرحلة الطفولة مرحلة حساسة .

جدول (١٩)

توزيع عينة البحث حسب الاشباعات مشاهدة برامج الاطفال

م	الإنحراف المعياري	التباين	لاوافق		وافق		وافق بشدة		البدائل
			%	ت	%	التكرار	%	ت	
2.34	0.658	0.433	43.8	35	45	36	10	8	أملأ بها وقت فراغ وأتخلص من الملل
2.16	0.706	0.498	33.8	27	47.5	38	17.5	14	تشعرنى بالاستراحة والراحة
2.53	0.676	0.457	62.5	50	26.3	21	10	8	انسى المشاكل التي اواجهها فى المدرسة و المنزل
2.33	0.674	0.454	43.8	35	43.8	35	11.3	9	اتعرف على شخصيات معروفة
2.34	0.714	0.510	47.5	38	37.5	30	13.8	11	تخلص من الشعور بالوحدة
2.47	0.657	0.432	55	44	35	28	8.8	7	اتعرف على عادات وتقاليد الشعوب الاخرى
1.86	0.549	0.301	8.8	7	67.5	54	22.5	18	احصل على المعلومات
2.05	0.575	0.331	18.8	15	66.3	53	13.8	11	تحسن مستوا لغتي كوردية
2.03	0.599	0.358	18.8	15	63.8	51	16.3	13	أتعلم مهارات يدوية
2.19	0.681	0.463	33.8	27	50	40	15	12	تعرفنى على الحلول المشكلات التي تواجهنى

٢٠- كشفت النتائج ان البديل (نعم) قد احتل المرتبة(الاولى)من المبحوثين عينة البحث، في حين أحتل البديل(كلا) قد احتل المرتبة(الثانية) ، كما يبين فى جدول (٢٠) ، هذا يؤشر على أن هناك نسبة عالية من الاطفال يشاهدون برنامج الاطفال غير كوردية ولايوجد فرق كبير مع جدول (١٢) نسبة مشاهدة برنامج الاطفال كوردية . وهذا يؤشر على أن هناك الاشياء الذي يرغبون فيها يشاهدونها فى برامج الاطفال غير الكوردية، وهذا بسبب فقراتها منوعة وايضا كارتون ممتعة .

جدول (٢٠)

توزيع عينة البحث حسب مشاهدة برامج الاطفال بالقنوات غير الناطقة بالكوردية

المرتبة	%	التكرار	البدائل
الاولى	70 %	70	نعم
ثانية	30 %	30	كلا
	100 %	100	المجموع

٢١- كشفت النتائج ان البديل (افلام كرتون ممتعة) قد احتل المرتبة(الاولى)من المبحوثين عينة البحث، في حين أحتل البديل(فقراتها منوعة) قد احتل المرتبة(الثانية) والبديل (لتعليم اللغة) والبديل قوة تقديمها أخذ المرتبة الرابعة والمعلومات أكثر يبين في جدول (٢١) ، في هذا الجدول المبحوثين لديهم اكثر من خيار .

جدول (٢١)

توزيع عينة البحث حسب اسباب لمشاهدة برامج الاطفال غير كوردية

المرتبة	%	التكرار	البدائل
الاولى	41.42 %	29	افلام كرتون ممتعة
ثانية	34.28 %	24	فقراتها منوعة
ثالثة	17.14 %	12	لتعليم للغة
رابعة	5.71 %	4	قوة تقديمها
خامسة	1.42 %	1	فقراتها ممتعة
	100 %	70	المجموع

٢٢- كشفت النتائج ان البديل (كرتون سلام والحب) قد احتل المرتبة(الاولى)من المبحوثين عينة البحث، في حين أحتل البديل(كارتون خيالية) قد احتل المرتبة(الثانية)والبديل (كارتون حروب) والبديل كرتون تاريخية احتل المرتبة الرابعة والمعلومات أكثر يبين في جدول (٢٢) ،وهذا جيد بان الاطفال يرغبون في مشاهدة كارتون ذا مضمون السلام والحب وأيضا خيالية ويبعدون عن الحروب و الكراهية.

جدول (٢٢)

توزيع عينة البحث حسب رغبة نوع كرتون مشاهدة برامج الاطفال غير كوردية

المرتبة	%	التكرار	البدائل
الاولى	31.42 %	22	كرتون سلام والحب
ثانية	24.28 %	17	كرتون خيالية
ثالثة	15.71 %	11	كرتون حروب
رابعة	14.28 %	10	كرتون تاريخية
=	14.28 %	10	كرتون علمية
	100 %	70	المجموع

٢٣- كشفت النتائج ان البديل (لأذكر) قد احتل المرتبة(الاولى)من المبحوثين عينة البحث، في حين أحتل البديل(سندريلا) قد احتل المرتبة(الثانية)والبديل (بينتن) قد احتل المرتبة ثالثة والمعلومات أكثر يبين فى جدول (٢٣) . هذا الشيء عادى بالنسبة لهم بعدم ذكر اسم كارتون لئن ملء استمارة استغرق وقت طويل وللاول مرة يجابون مثل هذه استمارة ولكن البديل الثانى كرتون سندريلا اخذ نسبة كبيرة وهذا يؤشر لنا ان كارتون سندريلا شخصية محبوبة ولديها الحب اتجاه الناس والحيوانات .

جدول (٢٣)

توزيع عينة البحث حسب رغبة شخصيات كرتون برامج الاطفال

المرتبة	%	التكرار	البدائل
الاولى	٪ 22.85	16	بيرى نية (لاأتذكر)
ثانية	٪ 15.71	11	سندريلا
ثالثة	٪ 11.42	8	بين ١٠
رابعة	٪ 8.57	6	ماكوين
خامسة	٪ 7.14	5	سبونج بوب
سادسة	٪ 5.71	4	دورا
سابعة	٪ 4.28	3	طامبول
ثامنة	٪ 2.85	2	ساندي بيل
=	٪ 2.85	2	سبايدرمان
المرتبة	%	التكرار	البدائل
=	٪ 2.85	2	بانجو
=	٪ 2.85	2	بابة سنفور
تاسعة	٪ 1.42	1	ريبونزل
=	٪ 1.42	1	رندة
=	٪ 1.42	1	باتمان
=	٪ 1.42	1	كوكو
=	٪ 1.42	1	ستيفن
=	٪ 1.42	1	فرؤزن
=	٪ 1.42	1	كارس
=	٪ 1.42	1	كريندايزر
=	٪ 1.42	1	زازى
	٪100	70	المجموع

الاستنتاجات :

- يجب فى نتيجة كل بحث يوجد استنتاجات ولاشك هذا البحث فيه استنتاجات ومنها :
- ١-أظهرت النتائج أن نسبة مشاهدة القنوات الفضائية الكوردية أحيانا بالنسبة 74.22 من بين البدائل اخرى
 - ٢-أظهرت النتائج أن من أكثر الاوقات مشاهدة فترة بعد ظهيرة من بين البدائل بالنسبة 43.29
 - ٣-أظهرت النتائج ان هناك تدخل من قبل بالنسبة 70.10 من قبل الام والاب بالنسبة 90.16
 - ٤-أظهرت النتائج ان الاطفال يفضلون مشاهدة برنامج الاطفال بالنسبة 27.80 مع ان لا يوجد فرق كبير بينه و بين دراما مدبلجة بالنسبة 26.56
 - ٥-أظهرت النتائج ان من اسباب مشاهدة لتلك القنوات مضمونها جيدة بالنسبة 67.18
 - ٦-أظهرت النتائج ان من الاشباعات نسيان مشاكل وهموم المدرسة والمنزل بالنسبة متوسط حسابي 0.53
 - ٧-أظهرت النتائج ان من بين المحتوى ومضمون برنامج الاطفال معلومات اخذت نسبة 26.39
 - ٨-أظهرت النتائج ان الاطفال يرغبون وجود كارتون مدبلجة من بين محتوى ومضمون بالنسبة 37.75.
 - ٩-أظهرت النتائج ان العاب الالكترونية من بين المصادر اخرى اخذت نسبة 30.96
 - ١٠-أظهرت النتائج ان نسبة مشاهدة برامج الاطفال عالية بقدر 80.44

التوصيات والمقترحات:

- ١- يجب على المؤسسات الاعلامية الكوردية ان تهتم بالوقت الذي يبثون فيه برنامج الاطفال
- ٢- يجب على المؤسسات الاعلامية الكوردية ان تهتم بمحتوى برنامج الاطفال من حيث فقرات متنوعة وكارتون مدبلجة والمعلومات
- ٣- يجب على المؤسسات الاعلامية الكوردية أن لا يبثون دراما ذو مضمون عنف لان مشاهدتها كثيرة من قبل الاطفال
- ٤- يجب على المؤسسات الاعلامية الكوردية ان تهتموا بارشادات الموجهة لمرحلة الطفولية
- ٥- يمكن لباحثين ان يهتموا بابحاث حول تعرض لمرحلة مراهقين للقنوات الفضائية الكوردية
- ٦- يمكن لباحثين ان يهتموا بابحاث حول مدارس خاصة ومدارس حكومية والفرق بينهما من حيث تعرضهم للقنوات الفضائية الكوردية
- ٧- يمكن لباحثين ان يهتموا بابحاث تحليل مضمون لمضمون برامج الاطفال

المصادر:

الموسوعات والقواميس

- ١- ابادة هاني ، قاموس النراس ، دارالنراس العربى ، الاردن ، ١٩٩٣ .
- ٢- البعلبكي روجي ، مورد ، ط١٢ ، بيروت - لبنان ، ١٩٩٩ .
- ٣- البعلبكي ، منير ، المورد ، دار العلم للملايين ، بيروت - لبنان ، ٢٠٠٧ .
- ٤- الحجاب محمد منير ، المعجم الاعلامى ، دار الفجر لنشر والتوزيع ، القاهرة ، ٢٠٠٨ .
- ٥- عدوان ، عدوان : بعض المصطلحات الاعلامية ، دراسة اولية مجلة البحوث ، اتحاد اذاعات الدول العربية ، بغداد ، العدد ٢٤ ، ١٩٨٨ .

الكتب :

- ٦- أبو أصبع ، صالح ، اتصال الجماهيري ، دار الشروق للنشر ، عمان – الاردن ، ١٩٩٩.
- ٧- أمين ، رضا عبدالواحد ، الصحافة الالكترونية ، ٢٠٠٧.
- ٨- بلان، كمال- أحمدالعرفة ، التربية العامة للتلفزيون، دمشق، منشورات وزارة التربية، ١٩٨٣.
- ٩- الجبور، سناء محمد ،الاعلام والراى العام العربي والعالمي، داراسامة للنشر والتوزيع،عمان-الاردن ، ٢٠١٠ .
- ١٠- جيهينة خالدية، الجزيرة أطفال، ليست بصدد منافسة الأسبقين، الشرق الأوسط يوم ١٨ يونيو ٢٠٠٦
- ١١- ب.أفتيان، معجم التعابير الأجنبية في لغة الأنجليزية، ترجمة: سمير عبدالرحيم، دا المؤمن للنشر، بغداد ١٩٨٧.
- ١٢- الحجاب، محمد منير ، الموسوعة الاعلامية ،المجلد السابع ، دار الفجر للنشر والتوزيع ،٢٠٠٣.
- ١٣- الحجاب ، محمد منير، نظريات الاتصال ، دارالفجر للنشر والتوزيع ،القاهرة-مصر،٢٠١٠
- ١٤- الحضيف ، محمد بن عبدالرحمن ، كيف توثر وسائل الاعلام ؟ دراسة فى النظريات والاساليب ط٢ ، مكتبة العبيكان ، الرياض ١٩٩٨.
- ١٥- دى فلور س.بالروكاخ: ، نظريات الاعلام، ت:محمدناجى جوهر دار الامل للنشر والتوزيع، ط٢، ٢٠٠٠.
- ١٦- راجح ، احمدعزت ، اصول علم النفس، مكتبة المصرى الحديث ،بدون سنة.
- ١٧- ميرية شالفون و بيير كورسيه و ميشيل سوشون، الطفل و التلفزيون، ترجمة: د.علي وطفه و د.فاضل حنا، السورية، منشورات وزارة الثقافة، ١٩٩٦.
- ١٨- شلبى ، كرم، فن الكتابة للراديو التلفزيون، دار ومكتبة الهلال بيروت و دار الشرق جدة، ٢٠٠٨.
- ١٩- صالح ، قاسم حسين ، التلفزيون والأطفال، بغداد، دار الجبل، ١٩٨٨.
- ٢٠- العبد ، نهى عاطف ،أطفالنا والقنوات الفضائية،رسالة ماجستير منشورة،؟ كلية الاعلام جامعة القاهرة،٢٠٠٤.
- ٢١- عبدالحميد ، محمد، ،نظريات الاعلام واتجاهات التأثير، ط٢ ،دارالكتب للنشر وتوزيع ، القاهرة-مصر،٢٠٠٤
- ٢٢- عبدالفتاح ، ابو معال،، أثر وسائل الإعلام على الطفل، دار الشروق، مصر ، ١٩٩٧.
- ٢٣- عبدالفتاح ، اسماعيل ، ادب الأطفال في العالم المعاصر، القاهرة، مكتبة الدار العربية، ٢٠٠٠.
- ٢٤- عبيد ، عاطف عدلى العبد ، مدخل الاتصال والراى العام،الاسس النظرية والاسهامات العربية، دار الفكر العربي،ط٣، مصر-قاهرة،١٩٩٩.
- ٢٥- فرج ، محمد سعيد ، الطفولة والثقافة والمجتمع، الكويت عالم المعرفة، ١٩٨٦.
- ٢٦- ماري وين: الأطفال والإدمان على التلفزيون، ترجمة عبد الفتاح الصبحي، سلسلة عالم المعرفة، الكويت، عدد ٢٤٧، الصادر في يوليو ١٩٩٩.
- ٢٧- المحنة ،فلاح كاظم :البرامج الاذاعية والتلفزيونية ،بيت الحكمة ،بغداد ،١٩٨٨.
- ٢٨- المخزنجي ، احمد محمد ، وسائل الاعلام وتنشئة الانباء، الدراسات الاعلامية، القاهرة، المركز العربي للدراسات الاعلامية، ١٩٨٨.
- ٢٩- مصطفى ، صابر بكر ، مجلات الأطفال في أقليم كردستان، دكتوراه منشورا، جامعة كوية،٢٠٠٧.
- ٣٠- المكاوى ، حسن عماد ، ليلي حسين السيد ،الاتصال ونظرياته المعاصرة،دارالمصرية للبنانية،القاهرة-مصر،١٩٩٨.
- ٣١- المكاوى ، حسن عماد ، سامى شريف ،نظريات الاعلام مركز جامعة القاهرة للتعليم المفتوح،القاهرة ٢٠٠٠
- ٣٢- موسى ، عصام سليمان ، المدخل في الاتصال الجماهيري ، الكناني لنشر، ط٤ ، ١٩٩٨.

- ٣٣- النابلسي ، محمد أحمد ، ذكاء الطفل المدرسي، سلسلة علم نفس الطفولة، بيروت، دار النهضة، ١٩٨٨.
- ٣٤- نجيب ، أحمد ، أدب الأطفال، علم وفن، ط٣، سلسلة دراسات في ادب الطفولة (طنطا: دار المطبوعات الجديدة، ١٩٨٤.
- ٣٥- نهلة الرزاق عبدالخالق رشيد، الاشكال الفنية لبرامج الاطفال في قناة سببس تون الفضائية دراسة تحليلية للمدة من ٢٠٠٨\٩\١ ولغاية ٢٠٠٨\١٢\٣١، وحدة اللغة والإنسانيات كلية العلوم/ الجامعة المستنصرية، مجلة أداب التقييم الدولي ٢٥٨-١٠٨٦، العدد اثنان وخمسون، ٢٠١٠.
- ٣٦- المعايير الاحصائية الموحدة لتحليل البرامج في التلفزيون الخليجية والعربية ، الرياض ،سلسلة بحوث ودراسات تلفزيونية (٨) ،جهاز تلفزيون الخليج، ١٩٨٢.
- ٣٧- Martine: L exposition a la télévision retarde le Laronche moins de 3 ans. Interview de Tisseron développement de l'enfant de Serge; Le monde, France, 17/11/2009.
- ٣٨- الغامدي، ماجد بن جعفر، مختصر لدراسة بعنوان : الطفل والإعلام، ٢٠١١/١٠/١٣ (<http://www.saaed.net/tarbiah>).
- ٣٩- www. http://.ejtemay.com/showthread.php?t=5882 / 2010
- ٤١- www. http://almarefh.org/news.php?action=show&id=1355/ ٢٠١٠.
- ٤٢- www. <http://etudiantdz.com/vb/t18184.html>, 2010.
- ٤٣- محمد عدنان القماز، <http://mawdoo.com>، ٢٠١٥/٠٧/٠٧.

پوخته

له ئیستادا راگه یانندن به یه کیك له هوکاره سه رکیه کانی ژيانی روژانه ی مرؤفه کان داهه نریت ، بویه به شیوه یه کی راسته وخو و ناراسته وخو کاریگه ری نه رینی و نه رینی له سه ر وهرگر، جا خوینه ر یا بینه ریا بیسته ر بیته دروست دهکات ، به تایبهت ته له فزیون له ری شاشه که ی و نه و تایبهت مه ندیانه ی هه یه تی له ری دهنگ و رهنگه وه بینه ریکی زور بو خو ی راده کی شیته ، له چین و تویره کانی جه ماوهر له ری به برنامه وه بابه ته کانیه وه ، که له ئیستادا بیرمه ندان پیان وایه که نه و سه رده مه به سه ر چوه تاک ناچالاک بیته و له به رده م په یامی راگه یانندن دهسته وه ستان بوه ستیته ، پیان وایه له ئیستادا تاک چالاکه و ببه دوا ی هزه کانی دا ده گه ریته ، له لایه ن تاکه کانی نیو کومه لگه به تایبه تیش مندا ل که به یه کیك له بینه ره سه ره کییه کانی ته له فزیون نه ژمار ده کریته ، چونکه به هو یی توانای که میان بو به کاره یانانی ته کنه لوژیا تازه کان یا خود راستر بلیین دیکان و باوکان رولیکی گه وره ده گرین بو سنوردار کردنی به کاره یانانی، بویه مندا ل دوا جار روده کاته وه ته له فزیون و وه کو سه رچاوه یه کی سه ره کی خو یی پشتی پی ده به ستیته ، جا ته له فزیونه کان هه رچییه کی پی شکه ش بکه ن په خش بکه ن کاریگه ری راسته وخو یی ده بیته له سه ر که سایه تی و هه لسه که وت و راده ی فیرونیان و هو شیار کردنه وه یان، جا هه رکاتیك مندا ل بهر به برنامه کانی ته له فزیون ده که ویت زور جار خو یی له و که سایه تی هه کارتونی هه دا ده بینیته وه، بو نمونه (پیاوی جالجا لکه) یه کیکه له که سایه تییه دیاره کانی کارتونی مندا لان بویه زور به ی

مندالان خوڤان بهو كهساياهتييه دهچوينن بهتايبهتي لاي رهگهزي نيڤرينه، لههه مان كاتدا رهگهزي ميپهنش خوڤان ليده بيت بهكهساياهتييه كاني وهكو (ساندريرا، كيٽي و....) چهنداني تر .

نيمه وهكو توڤزهران دهمانهويٽ لهريگهي نهم توڤزينهوهيهوه بو مان دهركهويٽ تاجهند كه ناله كوردييه كان روڤان هيه لهپهخش كردني نهو بهرنامانهي تايبهتن بهمندال و پيداويستيه كاني مندالان پر دهكهنهوه ياخود تاجهند مندالاني خو مان سهيري كه ناله كوردييه كاني خو مان دهكهن و ليين رازين يان نهوتاه له بهر نه بوني بهرناميهيك كه حهزه كانيان تيڤر بكات، پهنا ده بهنه بهر كه ناله ناسمانيه بيانيه كان بو پر كردنهوه ي هو بو سايهي هيه، ياخود بو تيڤر كردني حهزه كانيان.

توڤزينهوهكه مان دابش بووه بو سي بهشي سهركي، ههرجي بهشي يهكه مه تايبهته بهميتودنامه كه (كيشه، گرنكي، نامانج...هتد) توڤزينهوهكه لهخو دهگريٽ، بهشي دووهم تايبهته كراوه بهلايهني تيوري توڤزينهوهكه، بهشي سييه ميش تايبهته كراوه بهلايهني پراكتيكي توڤزينهوه خسته و نهنجام و پيشنتيار و سهراوهكان لهخو دهگريٽ.

summary

Now days Mass Media one of the important material for human daily life, cause that directly and indirectly affects audience, readers and listeners, especially Television screen has great effects because color and sound work to attractive lot of audiences, without age and sex, scientists thought everyone will resist television message that let audience participate actively, audience could not freeze opposite the screen, cause audience want to starving them wish and like, the important pillar of the audiences are children, kids have best site in society, they are best television audience, because children could not use technology or right to say parents do not let them use it and limit of use, that push them to watch television programs, meanwhile the television broadcast any things could affect them positive or negative of behaviors, thinking and make them aware, when broadcast film cartoon like Spider Man kids try to imitate and role like Spider Man that is for boys, also girls try and like Kitty.

We are as researcher try to research about kids wants and view and get right view of how much Kurdish Television Station broadcast especially program and subjects relate to the children, and could provide and inlay kids needs, also how much kids are trying to watch Kurdish television station and agree with them program or not accept, and we will try to find these points push kids to use different or foreign children television station.

This research is divided into three chapters, the first chapter especially talk about the method (issue of the research, importance of the research, goals, research method, phrases, community, sample..etc) , the second part talk about theory of research, the third chapter special for practical, also there are conclusion, sources..etc).

أثر طريقة اختيار المجموعات التعاونية على تحصيل الطلبة في مادة الكترولنيك القدرة في المعهد التقني كلار

عدنان محمود صالح
جامعة كريميان
قسم الفيزياء

كوردستان حميد محمد
جامعة السليمانية التقنية
قسم الكهرياء

المخلص

هدفت الدراسة الى لتعرف على أثر طريقة أختيار المجموعات التعاونية على تحصيل الطلبة ، ولهذا الغرض تم اختيار عينة مكونة من(٥٤) طالبا وطالبة موزعة على ثلاث شعب صافية تم أختيارهم عشوائياً من بين خمس شعب من طلبة المرحلة الثانية قسم الكهرياء في المعهد التقني كلار بجامعة السليمانية التقنية خلال الفصل الثاني من العام الدراسي(٢٠١٣-٢٠١٤) وتم تشكيل ثلاث مجموعات تجريبية حسب متغيرات الدراسة متكافئة في عدد من المتغيرات المؤثرة على سلامة التصميم التجريبي والذي هو تصميم المجموعات المتكافئة. وتم اختيار مختبر الكترولنيك القدرة لغرض تطبيق هذا الدراسة، واستمر تنفيذ التجربة لمدة (٨) اسابيع جرى بعدها تطبيق الاختبار التحصيلي النهائي البعدي على طلبة المجموعات التعاونية معاً وفي ان واحد والذي اعده الباحثان لهذا الغرض بعد التأكد من صدقه وثباته.

ولعالجة النتائج إحصائياً استخدم الباحثان رزمة التحليل الإحصائي للعلوم الاجتماعية (SPSS)، وتوصلت الدراسة الى وجود فروق ذات دلالة أحصائية عند مستوى الدلالة ($\alpha = 0.05$) في متوسط درجات الطلبة في أختبار نظري-عملي لمادة الكترولنيك القدرة بين المجموعة التجريبية الاولى(غير متجانس) والتجريبية الثانية(عشوائي) ولصالح المجموعة التجريبية الاولى، وعدم وجود فروق ذات دلالة أحصائية في متوسط درجات الطلبة في أختبار نظري-عملي لمادة الكترولنيك القدرة بين المجموعة التجريبية الاولى(غير متجانس) و التجريبية الثالثة(أختيار ذاتي)، وكذلك بين المجموعة التجريبية الثانية(عشوائي) و التجريبية الثالثة(أختيار ذاتي). وقد خلصت الدراسة إلى مجموعة من التوصيات ذات الصلة.

كلمات مفتاحية: طريقة أختيار، المجموعات التعاونية، التحصيل، المعهد التقني كلار.

مشكلة الدراسة:

يشهد العالم في السنوات الاخيرة تقدماً ملحوظاً في تطور المعرفة والعلوم المرتبطة بالانسان مما كان له أثر كبير في دفع اكثر المجتمعات الى ادخال التغيرات الجذرية للموسسة في سياستها واقتصادها ومخططاتها وبرامجها وطرائق تعلمها من اجل مسايرة هذا الركب والتقدم الحضاري والتكنولوجي، وفي مجال التدريس اصبحت مسؤولة عضو هيئة التدريس رسم مخطط لاسراتيجية التدريس والوسائل التعليمية لتحقق اهدافاً محددة، ولكن اساليب التدريس وطرائقها مازالت تتسم بالرتابة، فاصبحت المحاضرات تلقى على اعداد من الطلبة وهي تتسم بالجمود والسلبية ولا تجعل الطالب محور العملية التعليمية. ومن هنا ياتي الاهتمام بتطوير واستحداث طرائق واساليب

تدريسية متعددة، الأكثر فعالية تناسب مستوى الطلبة والاهداف التربوية، وطبيعة المادة الدراسية، والتي يجعل الطالب نشيطاً ليكون محور العملية التدريسية(منذر، ٢٠٠٦، ٣٦٨؛ ابراهيم، ١٩٩٧، ٩٨).

ومن خلال عمل الباحثان في مجال التدريس ولقائهم باعضاء هيئة التدريس ذوي الخبرة والاختصاص واحتكاكهم بالطلبة لمسوا ان هناك بعض الصعوبات في كيفية إختيار المجموعات التعاونية داخل المختبر، هل ان الطلبة هم يختارون اصدقائهم ليكونوا مجموعات تعاونية؟ ام ان مدرس المادة يقوم بتعيين المجموعات التعاونية بالطريقة التي يراها مناسباً، ولعرفة أثر لإختيار انسب طريقة التي تتناسب والعمل المختبري والتي تظهر تعاون الطلبة فيما بينهم للوصول الى احسن تعلم ويساعدهم على زيادة تحصيلهم العلمي. ومن خلال ماتقدم تكمن مشكلة الدراسة الى الاجابة عن السؤال الرئيسي الاتي:

ما هي طريقة المثلى لاختيار المجموعات التعاونية داخل مختبر الكترولنيك القدرة لدى طلبة قسم الكهرباء في معهد التقني كلار التابعة لجامعة السليمانية التقنية؟
فرضيات الدراسة:

١. عدم وجود فروق ذات دلالة أحصائية عند مستوى الدلالة ($\alpha = 0.05$) بين متوسط درجات الطلبة في أختبار نظري-عملي لمادة الكترولنيك القدرة بين المجموعة التجريبية الاولى(غير متجانس) و التجريبية الثانية(عشوائي).

٢. عدم وجود فروق ذات دلالة أحصائية عند مستوى الدلالة ($\alpha = 0.05$) بين متوسط درجات الطلبة في أختبار نظري-عملي لمادة الكترولنيك القدرة بين المجموعة التجريبية الاولى(غير متجانس) و التجريبية الثالثة(أختيار ذاتي).

٣. عدم وجود فروق ذات دلالة أحصائية عند مستوى الدلالة ($\alpha = 0.05$) بين متوسط درجات الطلبة في أختبار نظري-عملي لمادة الكترولنيك القدرة بين المجموعة التجريبية الثانية(عشوائي)والتجريبية الثالثة(أختيار ذاتي).

اهمية الدراسة:

١. لفت نظر اعضاء هيئة التدريس الذين يقومون بعملية التدريس في مختبرات الاقسام العلمية للمعاهد التقنية، واتباع طريقة مثلى لتوزيع الطلاب في مجموعات تعاونية داخل المختبر، وزيادة فاعليتهم فيما بينهم.

٢. قلة وجود دراسات سابقة في جامعات الاقليم عامة والمعاهد التقنية خاصة تناولت اثر المجموعات التعاونية في المختبر على تحصيل الطلبة، ومن المتوقع أن تضيف شيئاً جديداً ورافداً مهماً في مجال التعلم التعاوني المختبري.

٣. يعد نقطة انطلاق لبحوث مستقبلية تتناول موضوعات مكملة للبحث الحالي من حيث الاهتمام بالجوانب المهنية والوجدانية ومستويات معرفية مختلفة.

٤. تأكيد بعض التوجهات التعليمية المؤدية الى تحسين ممارسات أعضاء هيئة التدريس، وعليه يسهم هذا البحث في اهمية استخدام التجديد في التعليم.

اهداف الدراسة:

يهدف البحث الحالي الى اجراء دراسة تجريبية مقارنة لمعرفة فاعلية أثر طريقة اختيار المجموعات التعاونية المختبرية في تحصيل الطلبة لمادة الكترولنيك القدرة في المعهد التقني كلار التابعة لجامعة السليمانية التقنية.

تعريف المصطلحات:

التعلم التعاوني: "الأسلوب المتبع من قبل معلم الفصل في استخدام طريقة المجموعات الصغيرة داخل الفصل وإتاحة فرصة العصف الذهني بين الطلاب في داخل كل مجموعة حسب الدرس المقرر" (حريري ، ٢٠٠١ : ٤).

المجموعات التعاونية:

تعريف الاجرائي لطريقة اختيار المجموع التعاونية: هي طريقة تدريسية يقسم فيها طلبة قسم الكهرباء المرحلة الاولى في مختبر الكترولنيك القدرة الى ثلاث مجموعات تجريبية متكافئة في عدد من المتغيرات ويتكون كل مجموعة من مجموعات تعاونية يتراوح عدد افرادها بين(٤-٦)، وبالشكل الاتي: المجموعة التجريبية الاولى تم تشكيل مجموعات التعاونية صغيرة بشكل غير متجانسة التحصيل، والمجموعة التجريبية الثانية تم اختيار افرادها بالطريقة العشوائية، والمجموعة التجريبية الثالثة تم تشكيلها بشكل اختياري فيما بينهم وحسب رغبات الطلبة.

التحصيل: عبارة عن محصلة مايتعلمه الطالب بعد مرور مدة زمنية محددة يمكن قياسه بالدرجة التي يحصل عليها الطالب في اختبار تحصيلي وذلك لمعرفة مدى نجاح الاستراتيجية التي يضعها ويخطط لها المدرس لتحقيق اهدافه وما يصل اليه الطالب من معلومات تترجم الى درجات (ابو جادو، 2008، ٤٦٥).

التعريف الاجرائي : عبارة عن محصلة ماتعلمه الطلبة عينة البحث من معلومات في مادة الكترولنيك القدرة العملي بعد الانتهاء من مدة تنفيذ البحث مقدره بالدرجات التي حصلوا عليها في الاختبار النظري النهائي المتعلق بالجانب العملي والتي تم اعدادها من قبل الباحثان.

مختبر الكترولنيك القدرة: وهو احد المختبرات التخصصية الاساسية في اقسام التقنيات الكهربائية في جامعة السليمانية التقنية ويهدف الى اجراء التجارب المختبرية وربط الدوائر الالكترونية المختلفة وتطبيق بعض الخصائص لاشباه الموصلات واستخداماتها كالثنائي والترانزستور والترانزستور أحادي الوصلة والثايرستورات بانواعها كذلك التعرف على تطبيقات مكبر العمليات، وبواقع (٢) عمليتين **اسبوعياً(المصدر)**.

حدود البحث:

١. الحدود البشرية: طلبة المرحلة الثانية في قسم الكهرباء بالمعهد التقني كلار.
٢. الحدود الزمكانية: تم إجراء البحث خلال الفصل الثاني من العام الدراسي ٢٠١٣-٢٠١٤ في مختبر الكترولنيك القدرة.
٣. الحدود الموضوعية: ثمانية تجارب مختبرية من المنهاج العملي المقرر في مختبر الكترولنيك القدرة.

الاطار النظري:

يشهد العالم اليوم تغيرات أساسية في مجمل جوانب الحياة بسبب التسارع في ميادين المعرفة والمعلومات بجميع أشكالها، الأمر الذي دفع المجتمعات إلى التفكير بتقييم فلسفتها التربوية وإعادة النظر في صياغة استراتيجيتها في ضوء تلك المتغيرات، لذلك لابد من النظر بجديّة إلى مدخلات العملية التربوية وعلى رأسها اساليب وطرائق التدريس، وان تبني طرائق الحديثة والمتنوعة تجعل من المتعلم قائداً وموجهاً يعمل على استثارة تفكيره ويدفعه نحو الابداع

والابتكار، ويمتلك القدرة على التصدي وحل المشكلات الحياتية واتخاذ القرارات الصائبة وتحمل المسؤولية (سعادة وآخرون، ٢٠٠٨: ٣٣)، الأمر الذي أدى كثير من التربويين والباحثين كمحاولة لجعل تأثير تلك الطرق إيجابية ويشد انتباههم للتحصيل العلمي والمعرفي بشكل أفضل من تلك التي يمكن تحقيقها من خلال الطرق التقليدية، حيث بين بعضهم إن تلك الطرائق يجب ان تؤدي دوراً فعالاً في تنمية الإحساس الاجتماعي ومهارات الاتصال والحوار بين الطلبة (الصغير، ٢٠٠٩: ٨).

ويشكل التعليم التقني أساساً للحركة التعليمية المعاصرة، فمن خلاله يتمكن المجتمع المعاصر من تنمية موارده البشرية بما يتفق مع متطلباته وحاجاته وينبغي الاهتمام بها وبصورة مستمرة لمواكبة التقدم التكنولوجي من خلال التركيز على الجوانب العملية والتطبيقية وذلك باستخدام اساليب وطرائق التدريس المختلفة (محمد، ٢٠١٢: ٢). وان عملية التدريب المختبري لها أهمية كبيرة في المؤسسات الجامعية بصورة عامة وفي مجال التعليم التقني بصورة خاصة نتيجة للفلسفة التربوية والعلمية الخاصة التي تنتهجها والتشكيلات التابعة لها في ضوء توصيف خريجها وطبيعة برامج الاعداد والتدريب والتدريس فيها (الحسناوي واللامى، ٢٠١٢: ٧)، لان الجزء العملي في مناهج التعليم التقني يشغل حيزاً كبيراً ومن أكثر المقررات تتوافر فيها إجراء العديد من النشاطات غير تلك المتعلقة بالتجريب العملي اليدوي (باود، وودن، وهيجارتى، ٢٠٠١)، ويقارب عدد الساعات العملية ثلثي مجموع الساعات الدراسية.

إن التجريب والعمل المختبري يرتبط ارتباطاً مباشراً بمفهوم العلم الحديث، وأساساً لفهم الكثير من الحقائق والمعلومات والتطبيقات العملية، ويعد المختبر القلب النابض في تدريس العلوم في مراحل التعليم المختلفة، وجزء لا يتجزأ منه، لذا قيل إن العلم ليس علماً مالم يصطبغ بالتجريب والعمل المختبري، ويساعد الطلبة على اكتساب مهارات وتكوين إتجاهات وميول تخدم أهداف تدريس العلوم، ولكي يتمكن الطالب من تنفيذ الأنشطة وإجراء التجارب؛ لابد من تهيئة المكان المناسب وتوفير كافة التجهيزات والمتطلبات الضرورية، وتحسين في طرائق التدريس وتنوع في إستراتيجيتها (زيتون، ٢٠١٠).

ويعد التعلم التعاوني إحدى طرائق التدريس التي جاءت بها الحركة التربوية المعاصرة والتي أثبتت الادب التربوي انها مثيرة للاهتمام ولها الاثرا الايجابي في زيادة التحصيل الدراسي وتنمية القدرة على التفكير الناقد، وكذلك تعالج كثيراً من المشكلات التعليمية وتعمل على تحسين العلاقات الاجتماعية بين الطلبة (Slavin, 1990).

واكد نتائج كثير من الدراسات التي أجريت على طريقة التعلم التعاوني في مجال التحصيل الطلبة المدارس ان (٦٣٪) من تلك الدراسات تعتبر انها امثل طريقة، وان (٣٣٪) منها لم يثبت وجود فروق ذات دلالة إحصائية بين استخدام التعلم التعاوني والطريقة التقليدية في التدريس، في حين أظهرت إن (٤٪) من تلك الدراسات تفوق الطريقة التقليدية في زيادة التحصيل العلمي للطلبة مقابل الطريقة التعاونية (Burrton, 1993, 339).

ولم يقتصر التعلم التعاوني على مدارس التعليم العام وإنما شمل التعليم الجامعي وان كان اقل انتشاراً حيث اشار (Tribe, 1994) المشار اليه في (البهادلي، ٢٠١١: ١٢٦) إلى إن التعلم التعاوني في نظام التعليم الجامعي سيزود الخريجين بمهارات تقدم خدمة مميزة لهم لانه سيجعل الخريجين أكثر قدرة على التكيف والتفاعل مع المجتمع، لذا قام بعض الجامعات في الولايات المتحدة الامريكية بالتقديم مقرر التدريس من خلال المجموعات التعاونية لتقوية مهارات أعضاء هيئة التدريس في إدارة العمل الجماعي (السميري، ٢٠٠٣: ١٦).

انواع المجموعات التعاونية: على وفق ماورده(جونسون وجونسون وهولبك، ١٩٩٥: ٨)، فهناك الكثير من انواع الجامعات التعليمية والتي من الممكن ان تستخدم في التعلم التعاوني:

المجموعات التعاونية التعليمية الاساسية: هي مجموعات طويلة الأجل وغير متجانسة وذات عضوية ثابتة وغرضها الرئيس هو أن يقوم أعضاؤها بتقديم الدعم والمساندة والتشجيع الذي يحتاجون إليه لإحراز النجاح الأكاديمي، وتزود الطلبة بالعلاقات الملتزمة والدائمة، وطويلة الأجل والتي تدوم سنة على الأقل وربما تدوم أكثر من ذلك.

• المجموعات التعاونية التعليمية الرسمية: هي مجموعات قد تدوم من حصة صفية واحدة إلى عدة اسابيع ويعمل الطلبة فيها معا للتأكد من أنهم وزملاءهم في المجموعة قد أتموا بنجاح المهمة التعليمية التي أسندت إليهم في أي مادة دراسية لأي منهاج يمكن أن تبني بشكل تعاوني، كما أن أية متطلبات لأي مقرر أو مهمة يمكن أن تعاد صياغتها لتلائم مع المجموعات التعليمية التعاونية الرسمية.

• المجموعات التعاونية التعليمية غير الرسمية: وهي مجموعات ذات غرض خاص قد تدوم بضع دقائق إلى حصة صفية واحدة ويستخدم هذا النوع من المجموعات أثناء التعليم المباشر الذي يشمل أنشطة مثل تقديم عرض، محاضرة، أو عرض شريط فيديو بهدف توجيه انتباه الطلبة إلى المادة التي سيتم تعلمها، وتهيئتهم نفسياً على نحو يساعدهم على التعلم، والمساعدة على وضع التوقعات بشأن ما سيتم دراسته في الدرس، والتأكد من معالجة الطلبة للمادة فكرياً وتقديم غلق للدرس.

كيفية تطبيق التعلم التعاوني: حتى ينجح التعلم التعاوني لابد على المدرس من الإعداد الجيد للدرس وهناك أشياء يجب القيام بها قبل الخوض في التعلم التعاوني، ومنها تقسيم الطلاب إلى مجموعات إذ يتفق كثير من التربويين على إن العدد المثالي لكل مجموعة يتراوح ما بين(٤-٦) لان العدد إن قل عن(٣) أفراد فان احتمالية الأخذ والعطاء وتداول الخبرة ستكون قليلة وأيضا زيادة العدد عن(٦) فرداً قد يؤدي إلى عدم ضمان استفادة جميع الأفراد من الدرس، كما إن العدد الزوجي مهم خاصة إذا رغب المدرس في إسناد مهمات ثنائية لبعض الطلاب، وهناك طرق لتقسيم الطلاب إلى مجموعات حسب ما يراه المدرس مناسباً(العدواني، ٢٠٠٩) ومن هذه الطرق:

١. الطريقة العشوائية(تتم بدون قياس): حسب الترتيب الأبجدي أو التقسيم العشوائي حسب ما يراه المدرس مناسب مثل(كل الطلاب الذين يبدأ أسمائهم بحرف الإلف وحرف الباء يكونون مجموعة ، او جمع (٤-٦) طلبة متقاربين في المقاعد في مجموعة واحده). ومن مميزاتا انها طريقة محببة لما فيها من نشاط وحيوية، وكذلك مصنعة للطلبة لما فيها من عشوائية، ومن عيوبها انها تأخذ وقتا وعدم التحكم في وجود مستويات غير متجانسة.

٢. التعيين الحر(الاختيار الذاتي): ويتم بإتاحة الفرصة للطلبة لاختيار أعضاء مجموعاتهم التعاونية وفق رغباتهم وحسب العدد المحدد لهم وغالبا ما تكون هذه المجموعات متجانسة من حيث التحصيل أو المهارات أو الطبائع الشخصية، ومن مميزات هذه الطريقة انها تشكل بسرعة، وتعليم الطلبة كيف يأخذون زمام المبادرة في المواقف الاجتماعية والاستجابة للمهارات الاجتماعية لوجود الألفة والمحبة، ومن عيوبها إخفاق المجموعة إذا كان كل أعضائها من ذوي التحصيل المنخفض او مرتفع أو المزعجين سلوكيا أو لا يمتلكون قدرات ودوافع ومهارات اجتماعية عالية، ووجود بعض الطلبة غير المختارة ضمن اي من المجموعات.

٣. التعيين المنظم (المجموعات غير المتجانسة): وتشكل المجموعة من أسماء محددة من اختيار المدرس بحسب العدد المطلوب ووفقا لمستويات غير متجانسة في السلوك أو الجنسية أو في التحصيل ويتم بتوزيع الطلبة المتفوقين على كل المجموعات بالتساوي وكذلك كل الطلبة المتوسطين والجيديين والضعفاء وفي نهاية التقسيم تجد إن كل مجموعة تحتوي على طلبة المتفوقين وجيديين ومتوسطيين وضعفاء بالتساوي.

وتمتاز هذا النوع من التقسم بمايلي:

١. التفاعل والتجانس الايجابي بين المجموعات.
٢. تعميق فهم الطالب بشكل يساعده على الاحتفاظ بالمعلومة.
٣. إيجاد نوع من الترابط الفكري أثناء المناقشة مما يؤدي إلى تطوير تفكير الطالب.
٤. ضمان حدوث عمليات الأخذ والعطاء بين جميع الأفراد.

ولكن قبل البدء في تشكيل المجموعات غير المتجانسة لابد من الاخذ بالاعتبار ما يلي:

- لابد من الوقوف على المستويات التحصيلية للطلبة حتى يتم معرفة مستوى كل منهم، هل هو متفوق أو ضعيف أو جيد.
- صنف الطلبة إلى مستويات (جيد ، متوسط ، ضعيف).
- وزع كل مستوى على مجموعات التعلم مع مراعاة عدم تكس الطلاب الممتازين في مجموعة والضعاف في مجموعة أخرى

مراحل التعلم التعاوني: يشير(الخليلي واخرون، ١٩٩٦: ٢١٠) إلى ان التعلم التعاوني يتم حسب المراحل الاتية:-

١. مرحلة التعرف: وفيها يتم تحديد المهمة المطلوبة عمله من الطلبة والوقت المخصص للعمل المشترك لحلها.
٢. مرحلة بلورة معايير العمل الجماعي: ويتم في هذه المرحلة الاتفاق على توزيع الأدوار وكيفية التعاون، وكيفية اتخاذ القرار المشترك، والاستجابة لآراء أفراد المجموعة والمهارات اللازمة لحل المشكلة المطروحة .
٣. الإنتاجية: ويتم في هذه المرحلة انخراط الطلبة في العمل الجماعي لانجاز المطلوب منهم بحسب الأسس والمعايير المتفق عليها.
٤. الإنهاء: يتم في هذه المرحلة كتابة التقرير، وعرض ما توصلت إليه المجموعة من نتائج في جلسة الحوار العام .

نماذج التعلم التعاوني: هناك عدة إستراتيجيات للتعلم التعاوني تشترك جميعاً في إتاحة الفرصة للطلبة للعمل في المجموعات الصغيرة وفيما يلي لابرزها(البهادلي، ٢٠١١: ١٣٤):-

١. إستراتيجية تعلم المجموعات الكبيرة
٢. إستراتيجية تعلم المجموعات الصغيرة
٣. إستراتيجية تعلم الإقران
٤. إستراتيجية تعلم معاً
٥. إستراتيجية فرق التعلم
٦. إستراتيجية تقسيم التلاميذ إلى فرق التحصيل

٧. إستراتيجية البنوية

٨. إستراتيجية التحري الجماعي

٩. إستراتيجية الصور المقطوعة

١٠. إستراتيجية العاب الفرق

الفرق بين التعلم التعاوني والعمل في المجموعات: يوجد عدد فروق بين التعلم الجماعي والتعاوني بمفهومها الصحيح، ويمكن إيجاز هذه الفروق (الهداوي، ٢٠١٣: ٤٢) وكما يلي:

١. في التعلم التعاوني تظهر وبصورة واضحة مسؤولية جميع اعضاء المجموعة، اما في التعلم التقليدي الطلبة غير مسؤولين عن تعلم بقية زملائهم ولا عن أداء المجموعة عموماً.

٢. تستهدف مجموعات التعلم التعاوني الارتقاء بتحصيل كل عضو إلى حد الاقصى إضافة الى الحفاظ على علاقات عمل متميزة بين الاعضاء، وفي التعلم التقليدي يهتم الطلبة فقط باكمال المهمة الموكلة اليهم.

٣. في مجموعات التعاونية يتم تعليم الطلبة المهارات العمل الاجتماعية التي يحتاجون اليها، اما في التعلم التقليدي فإن تلك المهارات يفترض وجودها عند الطلبة.

٤. التعلم التعاوني مبني على المشاركة الايجابية بين أعضاء كل مجموعة تعلم التعاونية، وتبنى أهداف التعلم بحيث يبدي الطلبة اهتماما واضحا بأدائهم واداء كا أعضاء المجموعة.

٥. المدرس في المجموعات التعاونية يراقب الطلبة دائماً، ويعطي التغذية راجعة لكل مجموعة حول ادائهم، اما في التعلم التقليدي نادراً مايتدخل المدرس في عمل المجموعات.

٦. في المجموعات التعاونية يؤدي كل الاعضاء ادواراً قيادية، أما في المجموعات التقليدية فالقائد يتم تعيينه وهو المسؤول عن مجموعته.

الدراسات السابقة: أهتمت العديد من الدراسات السابقة بتقصي اثر التعلم التعاوني في تحصيل الطلبة في المستويات الدراسية المختلفة والمواضيع المتعددة، حيث أظهرت معظمها أهمية وفاعلية التعلم التعاوني وأثره الايجابي في تحصيل الطلبة وفيما يلي عرض مجموعة من الدراسات:

دراسة محمد(٢٠٠٩): هدفت الدراسة الى التعرف على أثر استخدام التعلم التعاوني في التحصيل الطلبة في معهد اعداد المعلمين لمادة الفيزياء، وتكونت عينة البحث من (٦٠) طالبة وطالبة، وقسمت الى مجموعتين التجريبية والظابطة وطبقت اختبار تحصيلي بعدي عليهما، فأظهرت نتائج الدراسة وجود فروق ذات دلالة إحصائية في تحصيل الطلبة تعزى لاثر الطريقة ولصالح المجموعة التعاونية.

دراسة البياتي(٢٠٠٩): هدفت الدراسة الى التعرف على أثر استخدام انموذجي من نماذج التعلم التعاوني في التحصيل طالبات الصف الخامس العلمي في مادة الكيمياء في اعدادية الحرير، وتكونت عينة البحث من (٩٠) طالبة، وقسمت الى مجموعة الظابطة ومجموعتين التجريبيتين (أحدهما مجموعات كبيرة العدد والاخر صغيرة العدد) وطبقت اختبار تحصيلي بعدي عليهما، فأظهرت نتائج الدراسة عدم وجود فروق ذات دلالة إحصائية في تحصيل الطالبات بين مجموعتين التجريبيتين، بينما وجود فروق ذات دلالة إحصائية في تحصيل الطالبات تعزى لاثر الطريقة ولصالح المجموعات التعاونية.

دراسة سلوم (٢٠٠٩): هدفت الدراسة الى التعرف على أثر استخدام التعلم التعاوني في التحصيل طالبات الصف الخامس العلمي في مادة الفيزياء وتكونت عينة الدراسة من (٧١) طالبة، وقسمت الى مجموعتين التجريبية

والظابطة وطبقت اختبار تحصيلي بعدي عليهما، فأظهرت نتائج الدراسة عدم وجود فروق ذات دلالة إحصائية في تحصيل الطالبات.

دراسة سمارة والعديلي(٢٠٠٦): هدفت الدراسة إلى التعرف على أثر استخدام نموذج قائم على التعلم التعاوني في تحصيل الطلبة لمادة الكيمياء العامة العملية في جامعة مؤتة، وبلغ مجموع أفراد الدراسة(١٤٥) طالبًا وطالبة موزعين على ست شعب، تم اختيارها قصديًا وقسمت الشعب إلى مجموعتين (التجريبية والضابطة)، كشفت نتائج الدراسة عن وجود أثر لطريقة التدريس ولصالح المجموعة التجريبية، وكذلك لجنس ولصالح الإناث، في حين أظهرت النتائج عدم وجود أثر للتفاعل بين الطريقة والجنس في التحصيل.

دراسة(Maloof & Wallet,2005): هدفت الدراسة إلى التعرف على أثر استراتيجية التعلم الفرقي على تحصيل الطلبة في مختبر الأحياء للمرحلة الجامعية، فتم تقسيم أفراد الدراسة إلى مجموعات متجانسة وأخرى غير متجانسة في التحصيل، استغرقت الدراسة سنتين، في السنة الأولى تم تدريب الطلبة باستخدام استراتيجية التعلم الفرقي، تبين من نتائج الدراسة عدم وجود فروق ذات دلالة إحصائية في تحصيل الطلبة عند المجموعات التجريبية في الاختبارين القبلي والبعدي لكلا المجموعتين، بينما أظهرت النتائج وجود فروق ذات دلالة إحصائية في تحصيل الطلبة الذين استخدموا استراتيجية التعلم التعاوني في السنة الأولى مع تحصيلهم في السنة الثانية عندما لم يستخدموا هذه الطريقة، إذ تبين من النتائج أن نسبة الأداء قد تحسن بشكل واضح للاختبارين القبلي والبعدي، إذ كانت(١٨.٦%) فاصحت(٣٥.٥%).

دراسة الجاف(٢٠٠٥): هدفت الدراسة إلى معرفة أثر أسلوبين من أساليب التعلم التعاوني(تعليم الاقران، و التنافسي) في تحصيل طلبة المرحلة المتوسطة وتفكيرهم الرياضي، وبلغت عينة الدراسة (٧٤) طالباً تم توزيعهم على ثلاث مجموعات. وأظهرت نتائج الدراسة وجود فروق ذات دلالة إحصائية بين متوسط تحصيل المجموعة التجريبية الأولى ومتوسط تحصيل المجموعة التجريبية الثانية ولصالح المجموعة التجريبية الأولى، ووجود فروق ذات دلالة إحصائية بين تحصيل المجموعة التجريبية الثانية والمجموعة الضابطة ولصالح المجموعة التجريبية الأولى، وعدم وجود فروق بين متوسط تحصيل المجموعتين التجريبيتين الأولى والثانية.

دراسة الربيعي(٢٠٠٢): هدفت الدراسة إلى التعرف على أثر استخدام التعلم التعاوني في التحصيل طالبات الصف الخامس العلمي في مادة الكيمياء، وتكونت عينة البحث من (٦٠) طالبة، وقسمت إلى مجموعتين التجريبية والضابطة وطبقت اختبار تحصيلي بعدي عليهما، فأظهرت نتائج الدراسة وجود فروق ذات دلالة إحصائية في تحصيل الطلبة تعزى لآثر الطريقة ولصالح المجموعة التعاونية.

دراسة العمر(٢٠٠١): هدفت الدراسة إلى استقصاء أثر استخدام التعلم التعاوني على تحصيل طلبة المرحلة الجامعية في الفيزياء من خلال تنفيذ مجموعة من التجارب ولاغراض الدراسة أختيرت (٤٢) طالباً وتم تقسيمهم إلى مجموعتين التجريبية والضابطة، وخلال تنفيذ الدراسة قسمت المجموعة التجريبية إلى مجموعات بواقع ثلاث طلاب في كل مجموعة، أما المجموعة الضابطة فقد نفذوا التجارب وفق الطريقة التقليدية، طبقت الدراسة لمدة(٨) أسابيع وبعدها أجريت اختباراً بعدياً. وأظهرت النتائج عدم وجود فروق ذات دلالة إحصائية بين تحصيل الطلبة في المجموعتين.

دراسة (Banerjee & Vidyapati, 1997): هدفت الدراسة إلى مقارنة بين أثر استخدام التعلم التعاوني والتعلم من خلال أسلوب المحاضرة في التحصيل طلبة الكيمياء في المستوى الجامعي واستخدم الباحثان عينة

عشوائية تكوَّنت من (٧٠) طالباً وطالبة، وقسمت الى مجموعتين التجريبية والظابطة وطبقت اختبار تحصيلي عليهما، فأظهرت نتائج الدراسة عدم وجود فروق ذات دلالة إحصائية في تحصيل الطلبة.

دراسة وتسون ومارشال (Watson and marshall, 1995):هدفت الدراسة الى الكشف عن أثر عامل التحفيز الفردي والجمعي في التعلم التعاوني على التحصيل في مجموعات المتجانسة وغير المتجانسة، وتكونت عينة البحث من (١١٦) طالباً وطالبة في ثلاث مجاميع في مادة الاحياء في جامعة كاليفورنيا. وأظهرت نتائج الدراسة عدم وجود فروق ذات دلالة إحصائية في التحصيل بين طلبة مجموعة التعلم التعاوني بالتحفيز وطلبة مجموعة التعلم التعاوني، وعدم وجود فروق ذات دلالة إحصائية في التحصيل بين المجموعتين.

التعليق على دراسات السابقة: أشارت أغلب الدراسات إلى تفوق طريقة التعلم التعاوني على الطريقة التقليدية في التحصيل، كدراسة (محمد، ٢٠٠٩؛ البياتي، ٢٠٠٩؛ سمارة والعديلي، ٢٠٠٦؛ الربيعي، ٢٠٠٢؛ Maloof & Wallet, 2005) ولكن أظهرت بعض دراسات عدم وجود فروق ذات دلالة إحصائية في التحصيل تعزى لاثر الطريقة كدراسة (سلوم، ٢٠٠٨؛ العمر، ٢٠٠١؛ Banerje & Vidyapati, 1997؛ Watson and marshall, 1995) وتتفق بعض هذه الدراسات مع الدراسة الحالية في أن موضوع الدراسة وهو التعرف على اثر طريقة اختيار المجموعات التعاونية في المختبر على تحصيل الطلبة ، وقد استفاد الباحث من استعراض هذه الدراسات السابقة والتي تتباين في أهدافها ومنهجيتها ومكان ومناطق تطبيقها، وتعكس رؤى متنوعة حول موضوعها، وذلك في تحديد مشكلة الدراسة واختيار المنهجية المناسبة لها. كما كان لهذه الدراسات أثر طيب في تحديد كثير من الجوانب المهمة ذات العلاقة بالإطار النظري ، هذا إلى جانب الاستفادة منها في دعم نتائج الدراسة الحالية وتفسيرها.

منهج الدراسة: أستخدم الباحثان منهج شبه التجريبي، لغرض التعرف على اثر طريقة اختيار المجموعات التعاونية على التحصيل في مختبر الكترولنيك القدرة لطلبة المرحلة الثانية في قسم الكهرباء للمعهد التقني كلار التابعة لجامعة السليمانية التقنية، وتم إختيار وحدتين وهما مكبر العمليات والثايرستور من تلك المادة وذلك في الفصل الثاني للعام الدراسي (٢٠١٣/٢٠١٤) .

مجتمع الدراسة: تكون مجتمع الدراسة من جميع الطلبة في قسم الكهرباء والبالغة (٢٠٦) طالب وطالبة في المعهد التقني كلار للعام الدراسي (٢٠١٣-٢٠١٤) موزعة على المرحلتين الدراسيتين.

عينة الدراسة : قام الباحثان باخذ ثلاث مجموعات عشوائياً من بين خمسة مجاميع لطلبة المرحلة الثانية، وقسموا الى ثلاث مجموعات تجريبية متكافئة في عدد من المتغيرات التي يرى الباحثان انها تؤثر على سلامة التصميم التجريبي، وتم التحقق من تكافؤهم من خلال الرجوع إلى سجل درجات الطلبة في مادة الكترولنيك في المرحلة الاولى وكذلك معدلهم في السنة الماضية، وجدول (١) يبين توزيع أفراد عينة الدراسة حسب متغيراتها.

الجدول(١)

توزيع افراد عينة الدراسة.

العدد	طريقة اختيار المجموعات التعاونية	المجموعات التجريبية
١٩	غير متجانس التحصيل	المجموعة التجريبية الاولى
١٩	اختيار عشوائي	المجموعة التجريبية الثانية
17	أختيار ذاتي بين الطلبة	المجموعة التجريبية الثالثة

المجموعة التجريبية الاولى: تم توزيعهم الى اربعة مجموعات تعاونية تكونت كل مجموعة من(٥-٤) طالب وطالبة، غير متجانسوا التحصيل وذلك من خلال الرجوع الى سجل درجاتهم في مادة الكترولنيك في مرحلة الاولى وكذلك معدلهم في تلك السنة، بحيث تضمن كل مجموعة طلبة من مستويات مختلفة(جيد، متوسط، ضعيف).
المجموعة التجريبية الثانية: تم توزيعهم الى اربعة مجموعات تعاونية تكونت كل مجموعة من(٥-٤) طالب وطالبة، وتم تكوين مجموعاتهم بالطريقة العشوائية البسيطة.
المجموعة التجريبية الثالثة: تم توزيعهم الى اربعة مجموعات التعاونية تكونت كل مجموعة من(٥-٤) طالب وطالبة، وتم تكوين مجموعاتهم بشكل اختياري(التعيين الحر) وحسب رغباتهم.
مستلزمات البحث:

أ - تحديد المادة العلمية : تم تحديد المادة العلمية والتي ستكون موضوع البحث بثمانية تجارب مختبرية في مختبر الكترولنيك القدرة للمرحلة الثانية، وتم اعداد وتجهئة المستلزمات المختبرية بصورة عملية من الاجهزة لغرض اجراء التجارب عملياً من قبل طلبة المجموعات الثلاث في المختبر وحسب الجدول المقرر في قسم الكهرباء وبواقع ساعتين اسبوعياً.

ب - تحديد الاهداف التدريسية: بعد ان تم تحديد الاهداف الخاصة من عملية التدريب المختبري في ضوء الاهداف العامة لمادة الكترولنيك القدرة حيث تم صياغتها على شكل أهداف تدريسية محددة يمكن ملاحظتها وقياسها. وقد عرضت على عدد من المختصين لبيان صلاحيتها وتم تعديلها في ضوء ملاحظاتهم وتم اعتمادها كاهداف لتدريب الطلبة في مختبر الكترولنيك القدرة وفقاً لمحتوى التجارب المقررة.

ج - اعداد الخطط التدريسية: تم اعداد ثمانية خطط تدريبية لأجراء التجارب للمجموعات الثلاث في ضوء الاهداف التدريسية التي تم اعدادها، وعرضت على عدد من المختصين وعدلت في ضوء ملاحظاتهم واصبحت جاهزة للتطبيق في صيغتها النهائية على عينة البحث.

تكافؤ المجموعات: قام الباحثان بمجموعة من الخطوات وذلك لتكافؤ مجموعات الدراسة وكمايلي:

أ- قام الباحثان باختبار التائي لعينتين مستقلتين لمجموعات البحث لدرجاتهم في مادة الكترولنيك للسنة السابقة، وكانت النتائج كما في الجدول(٢):

الجدول (٢)

تكافؤ مجموعات الدراسة لدرجاتهم في مادة الكرونك المرحلة الاولى

المجموعة	العدد	المتوسط الحسابي	الانحراف المعياري	قيمة(ت)	الدلالة الاحصائية
التجريبية الاولى-	١٩	٥٦.٨٩	٦.٧٥	١.٦٧٢	0.112
	١٩	٥٤.٠٥	٤.٢٠		
التجريبية الاولى-	١٩	٥٦.٨٩	٦.٧٥	-0.645	0.528
	١٧	٥٨.٠٥	٨.٨١		
التجريبية الثانية-	١٩	٥٤.٠٥	٤.٢٠	-1.811	0.089
	١٧	٥٨.٠٥	٨.٨١		

ب- قام الباحثان باختبار التائي لعينتين مستقلتين لمجموعات الدراسة لمعدل درجاتهم في السنة السابقة(المرحلة الاولى)، وكانت النتائج كما في الجدول(٢):

الجدول (٣)

تكافؤ مجموعات الدراسة لمعدل درجاتهم في المرحلة الاولى

المجموعة	العدد	المتوسط الحسابي	الانحراف المعياري	قيمة(ت)	الدلالة الاحصائية
التجريبية الاولى- التجريبية الثانية	١٩	٦٠.٠١	٥.٢٦	١.٠١٨	0.322
	١٩	٥٨.٦٨	٤.١١		
التجريبية الاولى- التجريبية الثالثة	١٩	٦٠.٠١	٥.٢٦	٠.٤٨٥	0.634
	١٧	٥٨.٨٣	٧.٣٦		
التجريبية الثانية- التجريبية الثالثة	١٩	٥٨.٦٨	٤.١١	-0.205	0.840
	١٧	٥٨.٨٣	٧.٣٦		

من خلال ملاحظة الجدولين (١ و٢) نرى عدم وجود فروق ذات دلالة أحصائية بين مجموعات الدراسة، مما يدل على تكافؤهم في التحصيل العلمي.

أداة البحث: استخدم الباحثان اختبار التحصيل النهائي النظري المتعلق بالجانب العملي لغرض قياس المعلومات النظرية التي اكتسبها الطلبة بعد الانتهاء من عملية التدريب المختبري وهو من نوع الاختيار من متعدد (Multiple – Choice) والمزاوجة وتكونت من(٢٠) سؤالاً في ضوء الاهداف التي تم تحديدها.

صدق وثبات الاختبار: لايجاد صدق الاختبار تم عرضها على عدد من الحكمين ذوي الأختصاص والعلاقة(ملحق١) لبيان ملاحظاتهم حول فقراته، ولعرفة ثبات الاختبار طبق على عينة استطلاعية مكونة من (١٥) طالب وطالبة خارج عينة البحث، ولايجاد ثبات المقياس تم استخدام معادلة كورد ريشاردسون(٢٠) فكانت قيمته (٠.٧٠)، وكذلك

حسب معامل كرونباخ - الفا فكانت قيمته (0.72). وكذلك تم حساب معامل الصعوبة والتميز وفعالية البدائل الخاطئة لفقرات الاختبار.

وقام الباحثان بحذف والتعديل لبعض فقرات الاختبار في ضوء تلك الملاحظات وكذلك حذف فقرات ذات معامل التميز متدني اقل من (0.2) ومعامل الصعوبة اكبر من (0.86)، حيث يرى ملحم (2005، ص227) ان معامل الصعوبة يتراوح (0.25-0.8) وأفضل الأسئلة هي التي تكون مستوى صعوبتها تساوي (0.5)، واستقر عدد فقراته على (25) سؤالاً جميعها موضوعية (16سؤال من نوع الاختيار من متعدد و9 اسئلة من نوع المزاوجة) (ملحق 2)، وبذلك اصبح الاختبار ثابتاً وجاهزاً للتطبيق على عينة البحث في صيغته النهائية. وقد تم تصحيح الإختبار بإعطاء درجة واحدة لكل إجابة صحيحة، وصفر للإجابة الخاطئة، لذا بلغت الدرجة القصوى للاختبار (25 درجة).

تطبيق البحث: بعد ان قام الباحثان بتشكيل المجموعات التعاونية كما ذكر سابقاً بدأت عملية التدريب بقيام احد الباحثين بنفسه (بمساعدة عدد من الفنيين في المختبر) بتدريس طلبة المجموعات التعاونية في ضوء الخطط التدريسية التي تم اعدادها سابقاً، وكانت التدريس بواقع محاضرة واحدة لمدة ساعتين اسبوعياً (حسب الجدول المقرر في قسم الكهرباء). واستمر تطبيق البحث لمدة ثمانية اسابيع، جرى بعدها تطبيق اختبار التحصيل النهائي(البعدي) على طلبة عينة الدراسة.

ضبط السلامة الداخلية: بناءً على ماتقدم من إجراءات التكافؤ الإحصائي بين مجموعات البحث، حاول الباحثان ضبط بعض المتغيرات غير التجريبية التي تؤثر على سير التجربة فقاموا بضبط بعضها التي تعتقد أن لهما تأثيراً في تحصيل الطلبة ومنها:

1. نفذت التجربة لمجموعات البحث بالمدة الزمنية نفسها، واستغرقت (8) اسابيع.
 2. درست المادة العلمية لمجموعات البحث نفسها وأعطيت نفس الواجبات والتوضيحات.
 3. قام أحد الباحثين(بمساعدة عدد من فني المختبر) بتدريس مجموعات البحث بالخطط التدريسية نفسها لما لهذا العامل من تأثير كبير على تحصيل الطلبة وبالتالي في نجاح التجربة وذلك عن طريق متغير المدرس.
 4. استخدم الباحثان الاختبارات نفسها لمجموعات البحث معاً وفي نفس اليوم.
 5. استخدام جميع طلبة الدراسة نفس المواد والاجهزة وفي نفس المختبر.
 6. لم تحصل حالة انقطاع أو ترك أو نقل الطلبة خلال مدة تنفيذ التجربة.
- الوسائل الاحصائية: استخدم الباحثان عدد من الوسائل الاحصائية المناسبة لتحليل نتائج البحث واجراء عملية التكافؤ ومنها الاختبار التائي لعينتين مستقلتين عند مستوى الدلالة ($\alpha=0.05$) ومعادلة كورد ريشاردسون (20) ومعادلة كرونباخ - الفا(علام، 2000: 162)، ومعادلات لحساب معامل التميز والصعوبة(ملحم، 2005: 226).
- نتائج الدراسة:

هدفت هذه الدراسة الى معرفة أثر طريقة اختيار المجموعات التعاونية على تحصيل الطلبة في مادة الكترولنيك القدرة. وللإجابة عن فرضيات الدراسة تم عرض نتائجها وكما يلي:

الجدول(٤)

المتوسطات الحسابية والإنحرافات المعيارية لطلبة المجموعات التجريبية حسب

متغيرات الدراسة في الاختبار التحصيلي البعدي

المجموعة	العدد	المتوسط الحسابي	الانحراف المعياري
التجريبية الاولى	١٩	١٤.٧٣	٢.٨٨
التجريبية الثانية	١٩	١٣.٥٥	٢.٣٥
التجريبية الاولى	١٩	١٤.٧٣	٢.٨٨
التجريبية الثالثة	١٧	١٣.٦٣	٣.٠٤
التجريبية الثانية	١٩	١٣.٥٥	٢.٣٥
التجريبية الثالثة	١٧	١٣.٦٣	٣.٠٤

يلاحظ من الجدول(٤) اختلاف المتوسطات الحسابية لدى الطلبة حسب متغيرات الدراسة على اختبار التحصيلي البعدي، حيث وجد فروق ظاهرية بين متغيرات عينة الدراسة وللتحقق من وجود فروق ذات دلالة إحصائية عند مستوى الدلالة ($\alpha = 0.05$) تم اختبار فرضيات الدراسة وذلك بإجراء اختبار(ت) لمجموعات الثلاث، ويبين الجدول(5) نتائج ذلك:

الجدول(5)

نتائج اختبار(ت) لمتغير طرق اختيار المجموعات التعاونية على اختبار التحصيلي البعدي

الدلالة الاحصائية	قيمة(ت)	الدرجات الحرة	الانحراف المعياري	المتوسط الحسابي	العدد	المجموعة
0.037	٢.٣٥	١٨	٢.٨٨	١٤.٧٣	١٩	التجريبية الاولى- التجريبية الثانية
			٢.٣٥	١٣.٥٥	١٩	
0.209	١.٣١	١٦	٢.٨٨	١٤.٧٣	١٩	التجريبية الاولى- التجريبية الثالثة
			٣.٠٤	١٣.٦٣	١٧	
0.958	-0.53	١٦	٢.٣٥	١٣.٥٥	١٩	التجريبية الثانية- التجريبية الثالثة
			٣.٠٤	١٣.٦٣	١٧	

يبين الجدول(5) :

- وجود فرق دال إحصائياً عند مستوى الدلالة ($\alpha = 0.05$) بين المجموعة التجريبية الاولى (غير متجانس التحصيل) والمجموعة التجريبية الثانية(أختيار عشوائي)، وبذلك ترفض فرضية الصفرية الاولى والتي تنص:(عدم وجود فروق ذات دلالة إحصائية عند مستوى الدلالة ($\alpha = 0.05$) بين متوسط درجات الطلبة في أختبار نظري-عملي لمادة الكترولنيك القدرة بين المجموعة التجريبية الاولى(غير متجانس التحصيل) والمجموعة التجريبية الثانية(أختيار عشوائي).
- عدم وجود فرق دال إحصائياً عند مستوى الدلالة ($\alpha = 0.05$) بين المجموعة التجريبية الاولى (غير متجانس التحصيل) والمجموعة التجريبية الثالثة(أختيار ذاتي)، وبذلك تقبل فرضية الصفرية الثانية

والتي تنص على: (عدم وجود فروق ذات دلالة إحصائية عند مستوى الدلالة $(\alpha = 0.05)$) بين متوسط درجات الطلبة في اختبار نظري- عملي لمادة الكترولنيك القدرة بين المجموعة التجريبية الاولى (غير متجانس التحصيل) والمجموعة التجريبية الثالثة (اختيار ذاتي).

٣. عدم وجود فرق دال إحصائيا عند مستوى الدلالة $(\alpha = 0.05)$ بين المجموعة التجريبية الثانية (اختيار عشوائي) والمجموعة التجريبية الثالثة (اختيار ذاتي)، وبذلك تقبل فرضية الصفرية الثالثة والتي تنص: (عدم وجود فروق ذات دلالة إحصائية عند مستوى الدلالة $(\alpha = 0.05)$) بين متوسط درجات الطلبة في اختبار نظري- عملي لمادة الكترولنيك القدرة بين المجموعة التجريبية الثانية (اختيار عشوائي) والمجموعة التجريبية الثالثة (اختيار ذاتي).

مناقشة النتائج:

المحور الاول : مناقشة النتائج الخاصة المتعلقة بأثر طريقة اختيار المجموعات التعاونية المستخدمة (المجموعات غير متجانس التحصيل مقابل المجموعات العشوائية) فقد بينت هذه النتائج وجود فروق ذات دلالة إحصائية عند مستوى الدلالة $(\alpha = 0.05)$ في تحصيل الطلبة على اختبار البعدي، وهذه النتيجة أكدة كثير من الدراسات والبحوث بان أقوى المجموعات هي تلك التي تتكون من طلبة في مستويات مختلفة (الخطيبة، ٢٠١١: ٢٧٨)، وعند مقارنة هذه النتيجة مع نتائج الدراسات السابقة في هذا المجال تبين انها متفقة مع دراسة كل من (محمد، ٢٠٠٩؛ سمارة والعديلي، ٢٠٠٦؛ Maloof & Wallet, 2005)، بينما تعارضت هذه النتيجة مع دراسة كل من (سلوم، ٢٠٠٨؛ Banerje & Vidyapati, 1997؛ Watson and marshall, 1995).

وقد يعزى الباحثان السبب الى ان استخدام طريقة التدريس في مجموعات غير المتجانسة في التحصيل يساهم في رفع مستوى التحصيل بشكل عام، لان الطلاب داخل هذه المجموعات يتألف من طلاب ذو مستويات (جيد، متوسط، ضعيف) يتعاونون فيما بينهم في انجاز المهمات التعليمية التعليمية بمسؤولية وبحرص أكبر، مما يؤدي الى اتقان هذه المهمات بفعالية، بالاضافة الى حرص أفراد المجموعات في محاولة وصول جميعهم الى نفس المستوى، وقد بينت الدراسات الميدانية في هذا المجال ان الطلبة الذين يتعلمون بهذه الطريقة عادة يتبادلون المعرفة والخبرات والافكار فيما بينهم داخل المجموعة الواحدة، فهم بذلك لا يشعرون بالمنافسة الفردية داخل المجموعة الواحدة، وانما تدفع كل طالب منهم للعمل بجد وبفعالية لمنافسة المجموعات الاخرى (المقبل، 2000) وهذا ينعكس ايجابياً في رفع مستوى الدافعية الانجازية وزيادة التحصيل لديهم. وقد يعود سبب التأثير الايجابي لطريقة التدريس في تلك المجموعات على التحصيل الدراسي لعوامل نفسية واجتماعية التي توفرها هذه الطريقة في جو الصف، مثل شعور بعض الطلاب بنوع من الراحة عندما يجد نفسه مع الاخرين فيقلل ذلك من مستوى الخوف والقلق، لذلك يرى الطلبة بمشاركة الاخرين والتفاعل معهم داخل المجموعة ملاذاً للتخلص من هذا التوتر والاضطراب النفسي، و هذا يساعدهم على زيادة الانتباه لديهم وتركيزهم على المثيرات التعليمية وفهمها بشكل أفضل، وكذلك ينتج تفاعلاً مباشراً بين الطلبة وإعطاء المزيد من المسؤولية في العملية التعليمية.

المحور الثاني: مناقشة النتائج الخاصة المتعلقة بأثر طريقة اختيار المجموعات التعاونية المستخدمة (غير متجانس التحصيل مقابل مجموعات ذات اختيار ذاتي)، فقد بينت النتائج عدم وجود فرق ذات دلالة إحصائية عند

مستوى الدلالة ($\alpha = 0.05$) في تحصيل الطلبة على اختبار البعدي، وهذا يدل على ان تأثير المجموعات غير متجانسة قد يؤدي الى نفس النتائج مع المجموعات التعاونية ذات اختيار الذاتي، وربما يرجع السبب الى ان طريقة اختيار كلتا مجموعتين أثر بالشكل نفسه على تحصيلهم وخلق نوع من روح التعاون والألفة فيما بينهم وشعروا بنوع من الراحة عندما وجدوا انفسهم مع زملائهم المقربين فيقل ذلك من مستوى الخوف والقلق، لذلك يرى الطلبة بمشاركة الاخرين والتفاعل معهم داخل المجموعة ملاذاً للتخلص من هذا التوتر والاضطراب النفسي، وهذا يساعد على زيادة الانتباه لدى الطلبة وتركيزهم على المثيرات التعليمية وفهمها بشكل أفضل.

المحور الثالث: مناقشة النتائج الخاصة المتعلقة بأثر طريقة اختيار المجموعات التعاونية المستخدمة (المجموعات اختيار ذاتي مقابل المجموعات العشوائية)، فقد بينت النتائج عدم وجود فرق ذات دلالة أحصائية عند مستوى الدلالة ($\alpha = 0.05$) في تحصيل الطلبة على اختبار البعدي، وهذا يدل على ان تأثير المجموعات العشوائية والأختيار الذاتي لهما نفس التأثير على تحصيل الطلبة، وربما يرجع السبب الى ان في كلتا المجموعتين لم يتم مراعاة مستويات الطلبة التحصيلية وقد يكون بداخل تلك المجموعات مجاميع اخرى متجانسة من حيث التحصيل أو المهارات أو الطبائع الشخصية، ومن مميزات هذه الطريقة انها تخفف المجموعة إذا كان كل أعضائها من ذوي التحصيل المنخفض أو مرتفع أو المزعجين سلوكياً أو لا يمتلكون قدرات ودوافع ومهارات اجتماعية عالية، ووجود بعض الطلبة غير المختارة ضمن أي من المجموعات و ادى كل ذلك الى نوع من الملل فيما بينهم.

ولدى مقارنة هذه النتائج مع نتائج الدراسات السابقة في هذا المجال تبين انها اتفقت مع دراسة كل (العمر، ٢٠٠١؛ Watson and marshall, 1995)، بينما تعارضت مع دراسة (البياتي، ٢٠٠٩؛ Maloof & Wallet, 2005).

التوصيات:

١. تفعيل طريقة التعلم بنظام المجموعات التعاونية في التدريس بشكل هادف ومقصود من قبل أعضاء هيئة التدريس والفنيين في مختبرات المعاهد التقنية.
٢. ضرورة الاهتمام بطرق توزيع المجموعات عند تطبيق التعلم بنظام المجموعات التعاونية داخل المختبر، ويفضل أن تكون المجموعات غير متجانسوا التحصيل .
٣. ضرورة أعداد دورات تطويرية لأعضاء هيئة التدريس والفنيين لتزويدهم بالطرائق التدريسية الحديثة وخاصة التعلم بنظام المجموعات التعاونية داخل المختبر لما لها من دور في تفعيل العملية التعليمية والعلاقات الاجتماعية بين الطلبة.
٤. عمل دورات مكثفة وجدول مبرمجة حول استراتيجيات التعلم التعاوني في المختبرات لأعضاء هيئة التدريس.

المقترحات:

- في ضوء نتائج البحث يقترح الباحثان إجراء بحوث تكميلية وتطويرية لهذا البحث ومنها:
١. دراسة اثر طرق أختيار المجموعات التعاونية في متغيرات تابعة اخرى مثل التفكير العلمي والاتجاهات والاحتفاظ بالمعلومات وانتقال اثر التعلم وتنمية المفاهيم العلمية وغيرها.
 ٢. إجراء مزيد من الدراسات في هذا المجال على المستوى الجامعي وفي المواد والاقسام العلمية الاخرى نظرا لندرة الدراسات المتعلقة بالتعلم التعاوني على المستوى الجامعي.
 ٣. عند إجراء دراسات مشابهة يفضل ان تكون مدة الدراسة اطول وحجم عينة اكبر من هذه الدراسة.

المراجع:

- ابراهيم، فاضل.(١٩٩٧). طرائق التدريس المستخدمة من قبل اعضاء هيئة التدريس في الاقسام المتناظرة لبعض كليات جامعة موصل، مجلة مركز البحوث التربوية، العدد(١١) السنة السادسة، كلية المعلمين، جامعة موصل.
- ابو جادو، صالح.(٢٠٠٨). علم النفس التربوي(ط٦). عمان: دار المسيرة.
- باود، ديفيد ودن، جيفري وهيجارتي، اليزابيث.(٢٠٠١). التعليم في المختبر(ط١). ترجمة: ابو الرز، جمال وعويضة، محمود). عمان: دار الفكر.
- البهادلي، أمل.(٢٠١١). اثر استخدام التعلم التعاوني في التحصيل الدراسي والتفاعل الاجتماعي لدى طلبة. مجلة أبحاث بصرة(العلوم الانسانية)، ٣٦ (١)، ١٢٥-١٥٢.
- البياتي، عدنان.(٢٠٠٩). اثر استخدام انموذجي من نماذج التعلم التعاوني في تحصيل المفاهيم الكيمياء واستقبالها لدى طلبة الصف الخامس الاعدادي. مجلة اداب المستنصرية، ٥٠، ٣٩-١.
- الجاف، مؤيد.(٢٠٠٥). أثر التعلم التعاوني في تحصيل طلاب المرحلة المتوسطة وتفكيرهم الرياضي. رسالة ماجستير غير منشورة، كلية التربية الاساسية، جامعة المستنصرية .
- جونسون، ديفيد، وجونسون، روجر، واديث، هولبك.(١٩٩٥). التعلم التعاوني (ط١)، ترجمة مدارس الظهران الاهلية. السعودية: الظهران، مؤسسة التركي للنشر والتوزيع.
- حريري، هاشم.(٢٠٠١). إدارة الفصل بأسلوب التعلم التعاوني وأثره في تحصيل الطلاب الدراسي. مجلة جامعة ام القرى للعلوم التربوية والاجتماعية والانسانية، ١٣ (٢).
- الحسناوي، موفق واللامى، باقر.(٢٠١٢). دراسة مقارنة لأثر ثلاثة أساليب تقنية في إجراء التجارب المختبرية في تحصيل الطلبة ومهاراتهم العلمية. مجلة كلية التربية للعلوم الصرفة، جامعة ذيقيار، ٢(٣)، ٧٣-٨٨.
- الخطايبية، عبدالله محمد. (٢٠١١). التعليم العلوم للجميع(ط٢). عمان: دار المسيرة.
- الخليلي، خليل وحيدر، عبد اللطيف ويونس، محمد.(١٩٩٦). تدريس العلوم في مراحل التعليم العام(ط١). دبي: دار القلم للنشر والتوزيع.
- الربيعي، احلام. (٢٠٠٢). اثر استخدام التعلم التعاوني في تحصيل طالبات الصف الخامس العلمي في مادة الكيمياء وتفكيرهن العلمي. رسالة ماجستير غير منشورة، كلية التربية- ابن الهيثم، جامعة بغداد.
- زيتون، عايش.(٢٠١٠). الإتجاهات العالمية المعاصرة في مناهج العلوم وأساليب تدريسها(ط١). عمان: دار الشروق.

سعادة، جودت احمد وعقل، فواز وعلي، أبو علي وسرطاوي، عادل.(٢٠٠٨). *التعلم التعاوني: نظريات وتطبيقات ودراسات*.(ط١). عمان: دار الوائل .

سلوم، علاء الدين.(٢٠٠٩). اثر استخدام التعلم التعاوني في تحصيل الطالبات الصف الخامس العلمي في مادة الفيزياء وتفكيرهن العلمي. *مجلة جامعة تكريت للعلوم الانسانية*، ١٦ (٨)، ٣٤١-٢٧٣.

سمارة، نواف، والعديلي، عبد السلام . (2006) . أثر استخدام نموذج قائم على التعلم التعاوني في تحصيل الطلبة في مادة الكيمياء العامة العلمية في جامعة مؤتة في الأردن. *مجلة اتحاد الجامعات العربية، عمان، ٤٧، ٥٣-٨٧*.

السميري، لطيفة.(2003) . فعالية استخدام إستراتيجية التعلم التعاوني في تنمية المهارات الاجتماعية لدى طالبات كلية التربية في جامعة الملك سعود في مدينة الرياض، *المجلة التربوية*، ١٧ (٦٨)، ٥٤-٣٣.

الصغير، احمد.(٢٠٠٩). *مجتمعات التعلم*(ط١). الاردن: دار اثراء للنشر والتوزيع.

العدواني، خالد.(٢٠٠٩).التعلم التعاوني. مأخوذة من الانترنت بتاريخ(٢٠١٤/٦/٢٠) من موقع:

<http://kenanaonline.com/files>

علام، محمود.(٢٠٠٠). القياس والتقويم التربوي والنفسي أساسياته وتطبيقاته وتوجيهاته المعاصرة(ط١). القاهرة: دار الفكر العربي.

العمر، عبدالعزيز.(٢٠٠١). أثر استخدام التعلم التعاوني على التحصيل طلاب العلوم في المرحلة الجامعية. *مجلة رسالة الخليج العربي*، ٨٠، ٤٧-٣٣.

محمد، عبدالرزاق.(٢٠٠٩). اثر استخدام التعلم التعاوني في تحصيل طلاب الصف الثالث معهد اعداد المعلمين في مادة الفيزياء. *مجلة الفتح*، ٢٧، ١٤١-١٧٨.

محمد، كوردستان حميد.(٢٠١٢). *واقع العمل المخبري ومعيقاته في مؤسسات هيئة التعليم التقني لإقليم كوردستان العراق من وجهة نظر أعضاء هيئة التدريس*. رسالة ماجستير غير منشورة. جامعة اليرموك، إربد، الاردن.

المقبل، عبدالله. (٢٠٠٠). اثر برنامج تحسين أداء المعلم على تدريس رياضيات الصفوف ٧-١٢ من حيث المنهج والتقنية والتقويم. اطروحة دكتوراة غير منشورة، جامعة أوهايو.

ملحم، سامي.(٢٠٠٥). *القياس والتقويم في التربية وعلم النفس*(ط٢). عمان: دار الميسرة للنشر والتوزيع والطباعة.

منذر، مروج.(٢٠٠٦) أثر استخدام أسلوب التعلم التعاوني في تحصيل طلبة المرحلة الثانية في مادة إدارة المنزل. *مجلة كلية التربية الاساسية، الجامعة المستنصرية* ، ٤٩، ٣٦٧-٣٩٠.

الهداوي، سنابل.(٢٠١٣). التعلم التعاوني واثرا استخدامه على التحصيل الدراسي ودافع الانجاز لدى طالبات الصف الرابع الاعدادي. *مجلة جامعة نيقار*، ٢ (٨)، ٣٦-٦٠.

Banerjee Anil C. & Vidyapati T. J.(1997). Effect of lecture and cooperative learning strategies on achievement in chemistry in undergraduate classes. *International Journal of Science Education*. 19(8)، 903 - 917.

Burron , B .9 Others.(1993).*The Effects of Cooperative Learning in Physical Science For Elementary / Middle Level Preserve Teachers* . *Journal of Research in Science Teaching*,30(7).

Maloofo J, & White, K.(2005).Team study training in the college biology study. *Journal of Biological*، 39(3)، 120-124.

Slavin, R.E.(1990). *Cooperative learning: Theory, research, and practice*. New Jersey: Prentice Hall.

Watson, S.B. and Marshall, J.E.(1995).Effects of Cooperative Incentives and Heterogeneous Arrangement on Achievement and Interaction of Cooperative .Science Teaching, 32 (3), 290-299.

الملاحق

ملحق (١)

ت	اسم المحكم	الدرجة العلمية والاختصاص	مكان العمل
١	د.مناضل عباس قاسم	استاذ مساعد	جامعة كرميان
٢	د.علاء كاظم عبدالله	استاذ مساعد	جامعة كركوك
٣	د.أياد فائق شهاب	مدرس	جامعة السليمانية التقنية
٤	اسماعيل محمد رشيد	مدرس مساعد	جامعة السليمانية التقنية
٥	شوان فرج سعيد	مدرس مساعد	جامعة السليمانية التقنية
٦	سالار أحمد قادر	مدرس مساعد	جامعة السليمانية التقنية

ملحق (٢)

الاختبار التحصيلي

اسم الطالب (الطالبة):

س١/ اختر الاجابة الصحيحة من بين الكلمات او العبارات الموجودة بين الاقواس في كل مما يأتي:

- المعادلة الاتية تستعمل لاجاد قيمة التكبير في مكبر غير قالب $(-\frac{Rf}{Ri}, \frac{Rf}{Ri}, 1 + \frac{Rf}{Ri}, 1 + \frac{Ri}{Rf})$.
- يملك الثايرستور من نوع S.C.R (٥،٢،٣،٤) اطراف (نهايات).
- لترانزستور من نوع (UJT) فان قيمة مقاومة RB1..... RB2 (اكبر، اقل، يساوي، غير ذلك)
- تعتمد قيمة التكبير في مكبر العمليات على (قيمة مقاومة الادخال فقط (Ri)، قيمة مقاومة الاخراج فقط (Rf) ، نسبة مقاومة الادخال (Ri) الى مقاومة الاخراج (Rf)، نسبة مقاومة الاخراج (Rf) على نسبة مقاومة الادخال (Ri)).
- يختلف الثايرستور عن الداويد كونه (اقل كلفة، اكثر تحكماً، يحتاج الى جهد اقل لتشغيلية، اصغر حجماً).
- يعمل الترانزستور عمل مفتاح مغلق في منطقة: (الاشباع، الفعال، القطع، العمل).
- يملك الثايرستور (١،٢،٣،٤) مناطق استنزاف.
- في مكبر العمليات نوع القالب اذا كانت $(Ri=2K\Omega)$ و $(Rf=2M\Omega)$ فمقدار التكبير هي (١٠٠، ١٠٠٠، -100، -1000).
- صنع الثايرستور من السليكون وليس الجرمانيوم وذلك بسبب كونه (اقل ثمناً، اقوى ميكانيكياً، يملك تيار تسرب قليل، يملك جهد تسرب قليل).

١٠. يتم التحكم بالثايرستور عن طريق قطب(البوابة(G)، الكاثود(K)، الانود(A)، الكاثود+البوابة).

١١. في حالة أحماد الثايرستور فان التيار المار في الدائرة هي(صفر تماماً، تقريباً يساوي صفر، اكبر من صفر بكثير، غير ذلك).

١٢. المعادلة الاتية ($T = RC \ln \frac{1-K}{1+K}$ ، $T = RC \ln \eta$ ، $T = RC \ln \frac{1}{1-\eta}$ ، $T = 2RC \ln k$) تستخدم

لايجاد زمن الموجة(التردد) في مذبذب متعدد التوافقي لمكبر العمليات.

١٣. قيمة المقاومة في الشكل (١) هي (100Ω , $5k\Omega$, $2k\Omega$, $1k\Omega$).

١٤. قيمة جهد الاخراج (V_m) في الشكل (٢) هي : ($12V$, $24V$, $-12V$, $-24V$).

١٥. قيمة جهد الاخراج (V_m) في الشكل(٣) هي (10 ، 15 ، -10 ، -15) فولت.

١٦. للدائرة الكهربائية في الشكل (٤) تكون قيمة جهد الاخراج(V_m) هي: (11 ، -11 ، 12 ، 11) فولت.

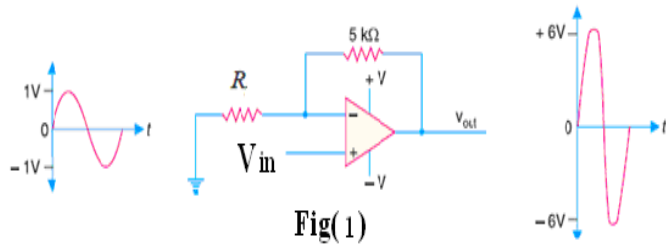

Fig (1)

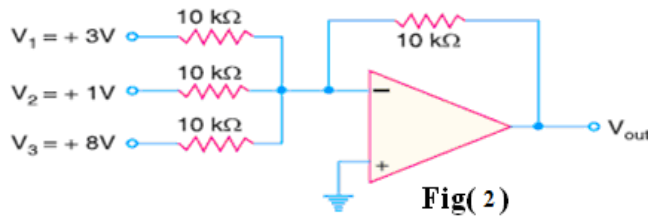

Fig (2)

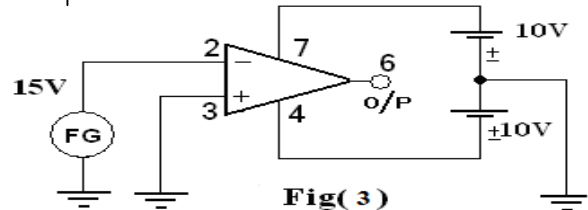

Fig (3)

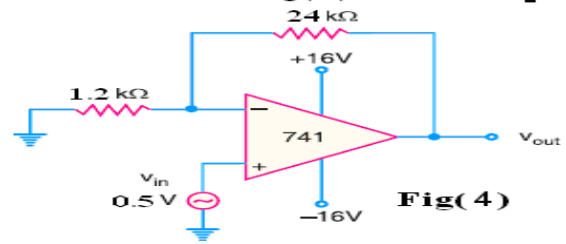
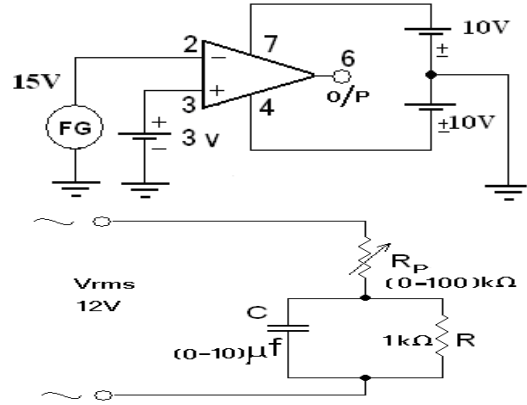

Fig (4)

س٢/ اختراع عمل (الغرض) بما يقابلها لكل دائرة من الدوائر الكهربائية الصحيحة:

١. دائرة قرح الثايرستور بالتيار المستمر



٢. مكبر العمليات (OP.AMP) كقالب.

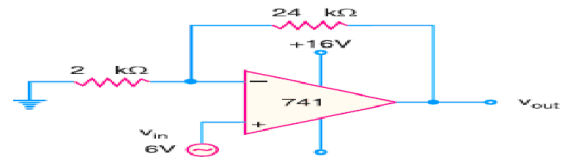

٣. توليد موجة متناوبة بواسطة مكبر العمليات

(OP.AMP) او ما يسمى بمذبذب التراخي.

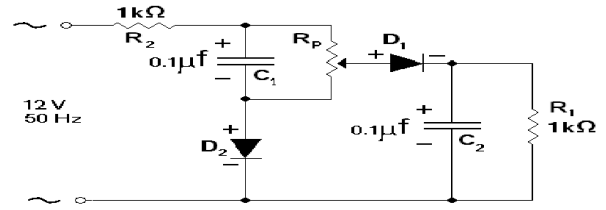

٤. استخدام مكبر العمليات كمقارن للجهد.

٥. دائرة قرح الثايرستور بالتيار المتناوب

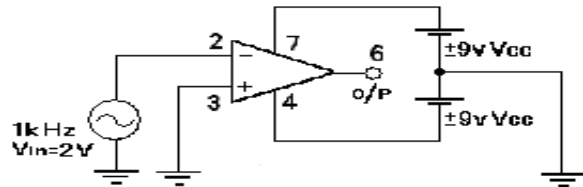

٦. مكبر العمليات (OP.AMP) كغير قالب

س3/ اختر شکل موجة الاخراج بما يقابلها من دائرة كهربائية الصحيحة:

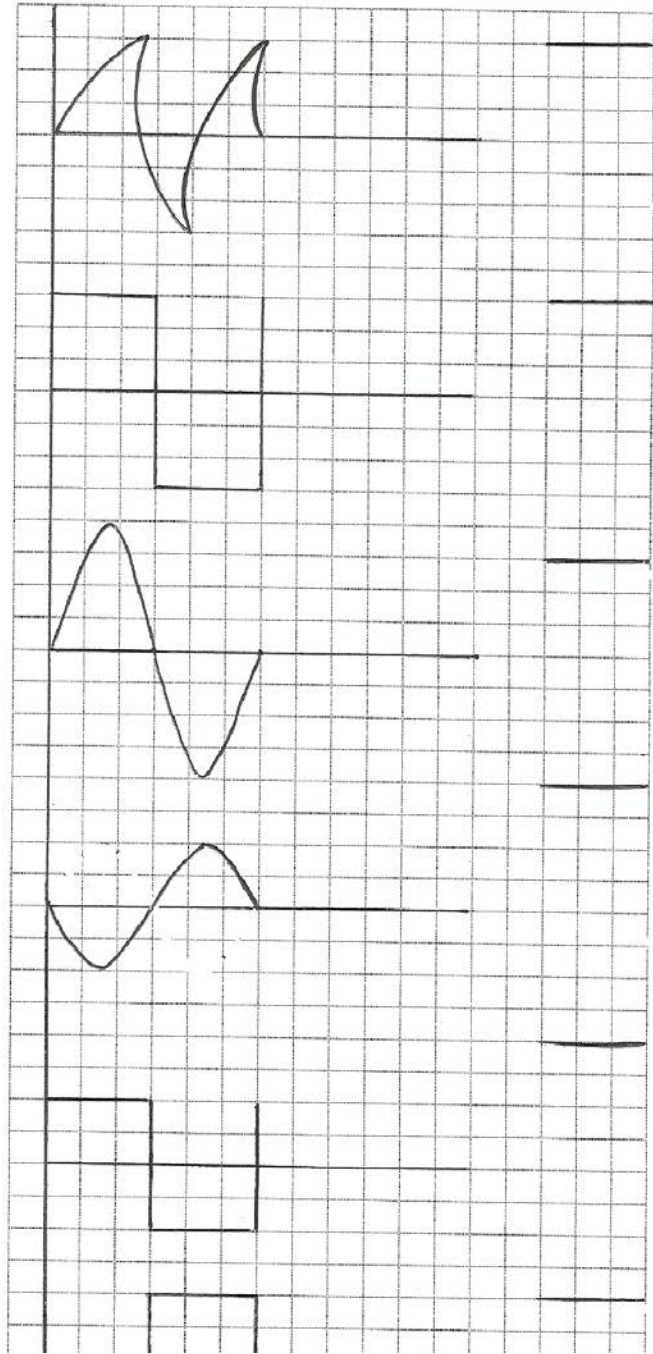
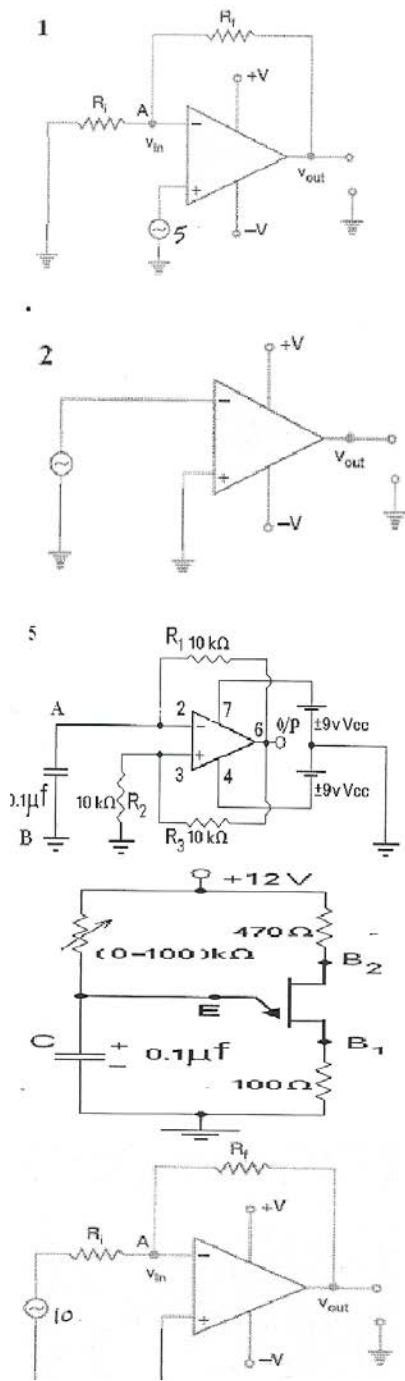

پوخته

ئامانجى ئەم توپژىنە وەھىيە زانينى كارىگەرى شىۋازى ھەئبژاردنى كۆمەئە ھەرە وەزىيەكانە لەسەر دەسكەوت لە وانەى پاوەر ئەلكترۆنيك وە بوئەم مەبەستە توپژەران ھەستان بەئامادەكردنى پىوانەكارىك وە پراكتىزەكرا بەشىۋەى پىشپىنە بەسەر سى كۆمەئەى ھەرە وەزى كەپىك ھاتبوون لە (۵۴)خویندكار لەكۆى پىنج كۆمەئە لە خویندكارانى قوئاغى دووھەمى بەشى كارەباى پەيمانگای تەكنىكى كەلار لە زانكۆى پۆلىتەكنىكى سلیمانى بۆ سالى خویندنى (۲۰۱۴/۲۰۱۳)، وەدوای تەواوكردنى ماوہى جىبەجى كردن وپراكتىزەكردنى توپژىنە وەكە كە ھەشت ھەفتەى خايند ،تافىكردنە وەھىيەكى پاشىنە ئەنجامدرا لەيەك كاتدا بۆ ھەموو كۆمەئەكان، پاش دنيا بوون لەدروستى ونەگورى .

وہ مەبەستى چارەسەرى ئامارىانەى دەرەنجامەكان توپژەران پىروگرامى (SPSS) يان بەكارھىنا وگەشتنە ئەو دەرەنجامەى كەوا كارىگەرى ئامارىانە ھەيە لە ئاستى ماناگەياندن ($\alpha = 0.05$) لە نىوان كۆمەئەى يەكەم- ناچونىيەك- و كۆمەئەى دووھەم- ھەرەمەكى- بۆ بەرژە وەندى كۆمەئەى يەكەم- ناچونىيەك، وەنەبوونى جىاوازى ئامارىانە لەسەر ئاستى ماناگەياندن ($\alpha = 0.05$) لە نىوان كۆمەئەى يەكەم- ناچونىيەك- و كۆمەئەى سى ھەم – ھەئبژاردنى ئارەزومەندان- ھەرەھا لە نىوان كۆمەئەى دووھەم- ھەرەمەكى- و كۆمەئەى سى ھەم- ھەئبژاردنى ئارەزومەندان-.

وہلەكۆتادا لىكۆئىنە وەكە گەشتە كۆمەئەك راسپاردەى پەيوەندىدار.

ABSTRACT:

The aim of this study is to know the effect of, choosing methods of Cooperating groups on the students' result in Power Electronic lesson's. The sample consist of (54) students in second class in Electric Department in kalar Technical Institute/ Sulaimaniya Polytechnic University for the academic year (2013-2014), they were divided to three experimental groups, and the eight subjects of Electronics in second course were chosen. The researchers design the teaching plans of traditional method to the three groups, and the final achievement test which consists of (25) questions of multiple – choice, that's have validity and reliability.

To analyze the results statistically, an (SPSS) program has been used, and it has been concluded that, there is statistically significant difference at the level of significant ($\alpha = 0.05$), in the mean score of the final theoretical- practical test between first experimental group students (Heterogeneous) and second experimental group students (random), also, the results obtained no statistically significant differences, between first experimental group students (Heterogeneous) and third experimental group student (self-selection), and no statistically significant between second experimental group students (random) and third experimental group student (self-selection).

Finally, the study ends up with a group of relational recommendations.

أبنية الأفعال الثلاثية ودلالاتها في سورة (المؤمنون)

م.م. أحمد محمد سليم

جامعة رابرين

فاكلتي التربية

سكول اللغات

قسم اللغة العربية

المقدمة

الحمد لله ربّ العالمين والصلاة والسلام على نبينا محمد المبعوث رحمة للعالمين.
أمابعد:

فإنّ موضوع البحث كما يبدو من عنوانه هو: أبنية الأفعال ودلالاتها التي تدرس في علم التصريف "ذلك أنّ ميدان هذا الأخير يتمثل في أبنية المفردات العربية وهي (الأسماء المتمكّنة والأفعال المتصرفّة) من حيث البحث عن كيفية صياغتها لإفادة المعاني المختلفة، ومن حيث البحث عن أحكام بنيتها من حيث التجردّ والزيادة، ولما كانت دراسة مواضيع التصريف دراسة طويلة ومتشعبة، اقتصرت في بحثي هذا على قسم منه وهو: دراسة: (أبنية الأفعال الثلاثية ودلالاتها في سورة المؤمنون) بغضّ النظر عن تتبّع ما يحدث للمفردات من أحوالها العارضة كالإعلال والإبدال والحذف والإدغام وغيرها.

أسباب اختيار الموضوع:

إنّ فكرة البحث في موضوع أبنية الأفعال الثلاثية ودلالاتها لم تكن فكرة ارتجالية، وإنما ظلّت في ذهني منذ مرحلة دراسة ماجستير، فقد كنت أودّ أن أكتب بحثاً في موضوع صرفي دلالي، لكن لم يسنح لي فرصة كتابته" لذلك اخترت هذا العنوان لكتابة هذا البحث.

منهج البحث:

اقتضت طبيعة البحث أن تفرض اتباع المنهج الوصفي التحليلي القائم على وصف الأبنية وتحليلها ضمن سياقها القرآني.

هيكل البحث:

بعد المقدمة والمدخل، اقتضت طبيعته أن يكون مقسماً إلى مبحثين:
المبحث الأول: أبنية الأفعال الثلاثية المجردة ودلالاتها، وينقسم إلى قسمين:
أولاً: أبنية الأفعال الثلاثية المجردة من حيث الصيغ (دراسة نظرية).
ثانياً: أبنية الأفعال الثلاثية المجردة من حيث الدلالة (دراسة تطبيقية).
والمبحث الثاني: أبنية الأفعال الثلاثية المزيدة ودلالاتها، وينقسم أيضاً إلى قسمين:
أولاً: أبنية الأفعال الثلاثية المزيدة من حيث الصيغ (دراسة نظرية).
ثانياً: أبنية الأفعال الثلاثية المزيدة من حيث الدلالة (دراسة تطبيقية).
وأخيراً انتهى البحث بالملخص وأهم النتائج التي وصلت إليها الباحثة.

المدخل

أولاً: التعريف بالمصطلحات (الأبنية، والفعل المجرد، والفعل المزيد):

الأبنية:

فالبناء بحسب ما ورد في-مقاييس اللغة - "مشتق من بنى وهو بناء الشيء، بضم بعضه إلى بعض

نقول بنيت البناء أبنية، ويقال: بُنِيَ وَبُنِيَ وَبُنِيَ بِكسر الباء"^١

"و الأبنية جمع بُنْيَة أو بُنْيَة، من البني:نقيض الهدم ، وبنى بنياناً وبنية وبناية... والبناء واحد الأبنية"^٢

أما الأبنية في علم الصرف فهي: "صيغ الكلمات التي تنشأ عن التصريف الذي أشار إليه (ابن عصفور) في قوله: "هو

جعل الكلمة على صيغ مختلفة لضروب من المعاني"^٣، أو "وهي حروف الكلمة وحركاتها وسكناتها مع اعتبار الحروف

الزائدة والأصلية كل في موضعه"^٤.

الفعل المجرد: "ما كانت جميع حروفه أصلية لا يسقط حرف منها في تصاريف الكلمة بغير علة"^٥، ويقول ابن جنّي(ت

٣٩٢هـ): "اعلم أنه إنما يريد بقوله الأصل: الفاء والعين واللام والزائد ما لم يكن فاءً ولا عيناً ولا لاماً، مثال ذلك قولك:

ضَرَبَ، فالضاد من ضَرَبَ فاء الفعل والراء عينه والباء لامة، فصار مثال ضَرَبَ: فَعَلَ، فالفاء الأصل الأول، والعين الأصل

الثاني واللام الأصل الثالث فإذا ثبت ذلك، فكل ما زاد على الضاد والراء والباء، من أول الكلمة أو وسطها أو آخرها فهو

زائد..."^٦.

الفعل المزيد: "هو كل فعلٍ ثلاثي زيد على أحرفه الأصلية حرف أو اثنان أو ثلاثة من أحرف الزيادة

(سألتمونيها)، نحو:(أكرم)، و(شارك)، و(انجذب)، و(استخرج)، أو كرر حرف من حروفه الأصلية من دون أن يكون

هذا الحرف من أحرف الزيادة، نحو:(شرب)^٧.

^١ (معجم مقاييس اللغة: ابن فارس: ٣٠٢/١ - ٣٠٣.

^٢ (لسان العرب: ابن المنظور: ١١٠/١ - ١١١.

^٣ (الممتع في علم الصرف: ابن عصفور الإشبيلي:ص٢٣.

^٤ (قاموس مصطلحات اللغوية والأدبية: إميل بديع يعقوب، و بسام بركة: ص٩٨.

^٥ (شرح المنصف لكتاب التصريف: ابن جنّي: ١١/١.

^٦ (المصدر نفسه: ص١٨.

^٧ (المعجم المفصل في علم الصرف: الأستاذ راجي الأسير: ص٣١٣.

ثانياً: بين يدي السورة:

- تسميتها:^٨

تسمى هذه السورة "سورة المؤمنين"، ويقال سورة المؤمنون.

فالأول: على اعتبار إضافة السورة إلى المؤمنين "لافتتاحها بالإخبار عنهم بأنهم أفلحوا.

والثاني: على حكاية لفظ (المؤمنون) الواقع أولها في قوله تعالى: **ج أ ب ب ج** ٩

فجعل ذلك اللفظ تعريفاً للسورة.

- مكان نزولها:

قال القرطبي رحمه الله " : سورة المؤمنون مكية كلها في قول الجميع "^{١٠}

- عدد آيات السورة، وترتيب نزولها:

مائة وسبع عشرة في عدّ الجمهور، فعدّوا الجمهور **ج ژ ژ ك ك ك**

ك ك ك ١١ ، آية واحدة، وعدّها أهل الكوفة مائة

وثمان عشرة آية، فعدّوا أهل الكوفة **ج ژ ژ ك ك ك** ، وما بعدها آية ونزلت بعد سورة الطور ، وقيل نزلت بعد سورة

الملك.^{١٢}

- مناسبة السورة لما قبلها:

ووجه المناسبة بينها وبين ما قبلها من وجوه:

١- إنه تعالى ختم السورة السابقة (سورة الحجّ) بخطاب المؤمنين وأمرهم بإقامة الصلاة وإيتاء الزكاة وفعل

الخيرات لعلهم يفلحون - وحقق فلاحهم في بدء هذه السورة.

٢- إنه تكلم في كل من السورتين في النشأة الأولى وجعل ذلك دليلاً على البعث والنشور.

٣- إن في كل من السورتين قصصاً للأنبياء الماضين وأمهم ذكرت عبرة للحاضرين والآتين.^{١٣}

- مناسبة السورة لما بعدها:

ووجه المناسبة السورة لما بعدها:

إنه قال في بداية هذه السورة ﴿وَالَّذِينَ هُمْ لِفُرُوجِهِمْ حَافِظُونَ﴾ وذكر في السورة بعدها (سورة النور) أحكام من

لم يحفظ فرجه من الزانية والزاني وما اتصل بذلك من شأن القذف وقصة الإفك والأمر بغضّ البصر الذي هو داعية الزنا ،

وأمر من لم يقدر على النكاح بالاستعفاف ، والنهي عن إكراه الفتيات على الزنا.^{١٤}

- مناسبة أول السورة لآخرها:

^٨ (التحرير والتنوير: ٥/١٨.

^٩ (الآية/ ١.

^{١٠} (الجامع لأحكام القرآن : أبو عبد الله محمد بن أحمد بن أبي بكر بن فرح الأنصاري الخزرجي شمس الدين القرطبي : ١٠٢/١٢.

^{١١} (الآية/ ١٠ - ١١.

^{١٢} (ينظر: التحرير والتنوير: ٦/١٨.

^{١٣} (تفسير المراغي: أحمد مصطفى المراغي : ٣/١٨.

^{١٤} (تفسير المراغي: ج١٨، ص٦٦.

ومناسبة أول السورة لآخرها أنه افتتح السورة بإثبات الفلاح للمؤمنين وختم السورة بنفي الفلاح عن الكافرين^{١٥}، فقال تعالى: ﴿.....﴾ □ □ □ □ ﴿١٦﴾

المبحث الأول: أبنية الأفعال الثلاثية المجردة ودلالاتها في سورة (المؤمنون):

أولاً: أبنية الأفعال الثلاثية المجردة من حيث الصيغ: (دراسة نظرية):

يأتي الفعل الثلاثي المجرد من حيث الصيغ على ستة أبنية كما يأتي:

١- فَعَلَ - يَفْعُلُ.

٢- فَعَلَ - يَفْعُلُ.

٣- فَعَلَ - يَفْعُلُ.

٤- فَعَلَ - يَفْعُلُ.

٥- فَعَلَ - يَفْعُلُ.

٦- فَعَلَ - يَفْعُلُ.

والآن نتحدث عن هذه الصيغ:

١-بناء (فَعَلَ - يَفْعُلُ): وترد عليه بعض أقسام الفعل كالصحيح نحو: ضَرَبَ يَضْرِبُ، كما يرد على منواله أيضاً المثال نحو: وَجَدَ يَجِدُ.

٢-بناء (فَعَلَ - يَفْعُلُ): غالباً ما يأتي هذا البناء من الصحيح نحو: طَلَبَ يَطْلُبُ، كما يأتي على منواله أيضاً المعتل ولكن ليس بجميع أنواعه بل اقتصر على الأجوف والناقص، يقول ابن عصفور (ت ٦٦٩ هـ): "فإن كان معتل اللام أو العين بالواو كان المضارع أبداً على (يَفْعُلُ) بضم العين نحو: غَزَا يَغْزُو، قَالَ يَقُولُ" ١٧

٣-بناء (فَعَلَ - يَفْعُلُ): عدّ هذا البناء من بين الأبنية التي شكّلت صرحاً خصباً لدى اللغويين والصرفيين حتى عدّه بعضهم فرعاً عن أبواب أبنية الفعل المجرد لأصل لها "كونه قيّد بسبب صوتي متّصل بطبيعة الحروف المكونة للفعل، وهي كون عين الفعل أو لامه حرفاً من أحرف الحلق والحروف الحلقية هي: الهمزة والهاء والعين والحاء والغين والخاء، يقول (سيبويه): مؤكداً هذا الأمر، معللاً هذا الأمر، معللاً إياه تعليلاً صوتياً " وإنما فتحوا هذه الحروف لأنها سفلت من الحلق، فكرهوا أن يتناولوا حركة ما قبلها بحركة ما ارتفع من الحروف فجعلوا حركتها من الحروف الذي في حيزها وهو الألف وإنما الحركات من الألف والياء والواو" ١٨

٤-بناء (فَعَلَ - يَفْعُلُ): يقلّ هذا البناء من الصحيح، ويكثر في المعتل، وقد ذكر (سيبويه) على هذا البناء أفعالاً قليلة مقارنة مع خصائص الفعل الكثير " فمن الصحيح: حَسِبَ يَحْسِبُ، ومن المثال اليائى: يَسَّ يَسُّ، ومن المثال الواوي: وَرِمَ يَرِمُ. ١٩

^{١٥} (في ظلال القرآن: سيد قطب إبراهيم: ٢٤٥٢/١.

^{١٦} الآية/١١٧.

^{١٧} (الممتع في علم الصرف: ابن عصفور الإشبيلي: ١٧٤/١.

^{١٨} (الكتاب: سيبويه: ١٠١/٤.

^{١٩} (المصدر نفسه: ٥٣/٤-٥٥.

٥- بناء (فَعَلَ - يَفْعَلُ): ويرد هذا البناء على أنماطٍ مختلفة من الأفعال كالصَّحيحة نحو: فَرِحَ يَفْرِحُ، والمعتلة بمختلف الأشكال كالنَّاقص اليائى نحو: رَضِيَ يَرْضَى، والمثال الواوي نحو: عَوَرَ يَعْوَرُ. والملاحظ أنَّ هذا البناء اختصَّ بالأفعال الدالة على العلل والأحزان والعيوب والألوان والحلى، وقد أكدَّ هذا الأمر (ابن حاجب) في قوله: " (فَعَلَ) تكثر فيه العلل والأحزان وأضدادها، نحو: سَقِمَ وَمَرِضَ، وَحَزَنَ وَفَرِحَ وَيَجِيءُ الألوان والعيوب والحلى كلها عليه " ٢٠.

٦- بناء (فَعَلَ - يَفْعَلُ): اختصَّ هذا البناء بالأفعال الدالة على الطَّبائع والسَّجائيا " أي الصفات الثابتة، ولا يردُّ عليه إلاَّ اللّازم، ولا يكون مضارعه إلاَّ مضموماً، يقول (السيوطي): "..... أو كان الماضي على (فَعَلَ) بالضم (ضُمَّت) أيضا في المضارع نحو: ظَرَفَ يَظْرَفُ " ٢١.

ويأتي معاني هذه الأبنية على الشكل الآتي:

أ- بناء (فَعَلَ): انطلاقاً من ورود أمثلة كثيرة على هذا البناء مستنبطة من القرآن الكريم أو الشعر العربي، فإنَّه اتضح أنَّه لا يختصُّ بمعنى من المعاني، بل يرد في جميعها وذلك لأنه أعدل الأصول تتميز به خفة الكلام يقول (ابن الحاجب): " (فَعَلَ) لمعان كثيرة، وباب المغالبة يبني على فَعَلْتُهُ أَفْعَلُهُ بالضم نحو: كَارَمَنِي فَكَرَمْتُهُ أَكْرَمُهُ..... " ٢٢.

ب- بناء (فَعَلَ): أقرَّ الصَّرفيون بكثرة استعمال الأفعال الثلاثية المجردة التي على وزن (فَعَلَ)، واتَّفقوا على اختصاصه بالمعاني الدالة على العلل والأحزان والألوان والعيوب والحلى، يقول (ابن الحاجب): " (فَعَلَ) تكثر فيه العلل والأحزان وأضدادها نحو: سَقِمَ، وَمَرِضَ، وَحَزَنَ، وتجيء الألوان والعيوب والحلى كلها..... " ٢٣.

ج- بناء (فَعَلَ): إذا كان الوزن السابق يختصُّ بالأفعال الدالة على العلل والأعراض الزائلة، فإنَّ هذا البناء خصَّ بالدالة على أفعال الطَّبائع والسَّجائيا لملازمتها صاحب الفعل حتى تصبح غريزة فيه، ومن بين الأفعال التي تردُّ على هذا البناء دالة على الأوصاف: حَسُنَ، قَبِحَ، وَسُمَ، كَبُرَ، صَغُرَ، طَوَّلَ.

ثانياً: أبنية الأفعال الثلاثية المجردة من حيث الدلالة (دراسة تطبيقية):

وتبعاً لدراستنا التي قمنا بها فإنَّه تبين ورود الفعل الثلاثي المجرد وروداً واسعاً قدر بـ (٦٥) مرّة، بغضِّ النظر عن تكرار الأفعال بصيغتها المختلفة، وذلك كالآتي:

١- بناء: فَعَلَ = (يَفْعَلُ - يَفْعَلُ - يَفْعَلُ):

وقد احتلَّ بناء (فَعَلَ)، صدارته في التواتر وعدَّ هذا البناء أكثر أبنية الأفعال العربية استعمالاً، وقد تأكد هذا الأمر من خلال الاستخدام الواسع في سورة (المؤمنون)، إذ قدر تواتره بـ (٥٣) مرّة، ويعود سبب هذا الاستخدام الواسع له لخفته وسعة التصرف فيه، وقد عدَّ في الاستعمال اللغوي "أعدل الأصول تتميز به خفة الكلام " ٢٤، مما أدى إلى عدم اختصاصه

^{٢٠} (شرح شافية ابن الحاجب: الرضي الأسترابادي: ٧١/١).

^{٢١} (همع الهوامع: السيوطي: ٢٣/٦).

^{٢٢} (شرح شافية ابن الحاجب: الرضي الأسترابادي: ٧٠/١).

^{٢٣} (المصدر نفسه: ٧١/١).

^{٢٤} (الخصائص: ابن جنبي: تحقيق: محمد أحمد نجار: ٥٥/١ - ٦٥).

بمعنى من المعاني بل شمل معاني يقول (الرضي الأستراباذي^{٢٥}) بشأن هذا: "اعلم أن باب فعل لخصه لم يختص بمعنى من المعاني، بل استعمل في جميعها لأن اللفظ إذا خف كثر استعماله واتسع التصرف فيه"^{٢٥} إضافة إلى هذه الخاصية، فإن الأفعال التي ترد على منواله تعد أكثر دلالة على العمل والحركة، فالبنية المورفولوجية التي تطفئ على ما عداها في الدلالة على الأحداث الحركية هي بنية (فعل)، وذلك لتناسبها مع طبيعة الحركة كونها أخف البنى تلفظاً^{٢٦}.

وتبعاً لكثرة معاني الواردة على هذا البناء فإنه سيتم إبراز دلالاتها حسب ورودها في سياق الآيات، وذلك كالآتي:
بناء: فعل - يفعل:

وقد انطوى تحت هذا البناء مجموعة من الأفعال حددت دلالاتها كما يلي^{٢٧}:

١- الدلالة على موقف الأخذ والعقاب: ويندرج ضمن هذه الدلالة الفعل (أخذ - يأخذ) الوارد في قوله

تعالى: ﴿...﴾^{٢٨}

٢- الدلالة على عمل بيولوجي: وجاء ضمن هذه الدلالة الفعل: (أكل - يأكل) الوارد في قوله تعالى: ﴿...﴾^{٢٩}

﴿...﴾^{٢٩}

٣- الدلالة على موقف الترك والابعاد: ويندرج ضمن هذه الدلالة الفعل (ترك - يترك) الوارد في قوله تعالى: ﴿...﴾^{٣٠}

﴿...﴾^{٣٠}

٤- الدلالة على حركة انتقالية مقترنة بالحشر: ويندرج ضمن هذه الدلالة الفعل: (حشر - يحشر) الوارد في قوله تعالى:

﴿...﴾^{٣١}

٥- الدلالة على حركة انتقالية مقترنة بالحضور: ويندرج ضمن هذه الدلالة الفعل: (حضر - يحضر) الوارد في قوله تعالى:

﴿...﴾^{٣٢}

٦- الدلالة على حركة انتقالية مرتبطة بالظهور: ويندرج ضمن هذه الدلالة الفعل (خرج - يخرج) الوارد في قوله تعالى:

﴿...﴾^{٣٣}

٧- الدلالة على عمل مرتبط بالخلق والحياة: ويندرج ضمن هذه الدلالة الفعل (خلق - يخلق) الوارد في قوله تعالى:

﴿...﴾^{٣٤}

^{٢٥} (شرح شافية ابن الحاجب: الرضي الأستراباذي: ٧٠/١.

^{٢٦} (المكون الدلالي للفعل في اللسان العربي: أحمد حساني: ص ٩٥.

^{٢٧} (تم تصنيف هذه الأفعال حسب مجالاتها الدلالية اعتماداً على كتاب: الدلالة والحركة : دراسة لأفعال الحركة في العربية المعاصرة في إطار المناهج الحديثة: د. محمد محمد داود .

^{٢٨} (الآية/٤١.

^{٢٩} (الآية/١٩.

^{٣٠} (الآية/١٠٠.

^{٣١} (الآية/٧٩.

^{٣٢} (الآية/٩٨.

^{٣٣} (الآية/٢٠.

^{٣٤} (الآية/١٢.

٧- الدلالة على عمل عضوي مرتبط بالعمل: ويندرج ضمن هذه الدلالة الفعل (عَمِلَ - يَعْمَلُ) الوارد في قوله تعالى:

چ ٹ ڈ ڈ ؤ ؤ ه ه ہ ہ ه ه ۸۸

٨- الدلالة على عمل سلوكي: ويندرج ضمن هذه الدلالة الفعل (عَمِهَ - يَعْمَهُ) الوارد في قوله تعالى: چ پ پ پ پ پ پ

پ پ پ پ پ پ ۸۹

٩- الدلالة على حركة انتقالية منتهية إلى ثبات: ويندرج ضمن هذه الدلالة الفعل (لَبِثَ - يَلْبِثُ) الوارد في قوله تعالى: چ

ڈ ڈ ؤ ؤ ه ه ہ ہ ه ه ۹۰

بناء: فَعِلَ - يَفْعُلُ:

١- الدلالة على عمل سلوكي: ويندرج ضمن هذه الدلالة الفعل (خَسِرَ - يَخْسِرُ) الوارد في قوله تعالى: چ □ □

□ □ □ □ □ □ ۹۱

٢- الدلالة على موقف المنح والعطاء: ويندرج ضمن هذه الدلالة الفعل (وَرِثَ - يَرِثُ) الوارد في قوله تعالى: چ ك

ك ك ك ك گ گ ۹۲

٣- بناء فَعُلَ - يَفْعُلُ:

ورد هذا البناء في السورة مرة واحدة، اختص هذا البناء بالأفعال اللازمة فقط، والتي تدور كلها حول التعبير عن

الاتصاف بصفة ما، ولم يرد في السورة إلا فعل واحد على هذا البناء، وقد تمحور على موقف مرتبط بتنبؤ الخير

والسعادة، ويندرج ضمن هذه الدلالة الفعل: (تَقَلَّ - يَتَّقُلُ) الوارد في قوله تعالى: چ □ □ □ □ □ □ ۹۳

المبحث الثاني: أبنية الأفعال الثلاثية المزيدة ودلالاتها في سورة (المؤمنون)، وينقسم أيضاً إلى قسمين:

أولاً: أبنية الأفعال الثلاثية المزيدة من حيث الصيغ: (دراسة نظرية):

لما كانت اللغة بحاجة إلى نماء وتطور مستمر مواكب لمتطلبات الحياة الاجتماعية، فإنها بحاجة ماسة أيضاً إلى التنوع

أكثر في أساليب تعابرها، وبما أننا بصدد دراسة أبنية الأفعال، فإننا ندرك تماماً بأنَّ الفعل المجرد لا يستطيع أن يفني

بجميع المعاني التي تريد اللغة التعبير عنها" لذلك لجأ اللغويون والصرفيون إلى الزيادة بهدف الوصول إلى معانٍ أخرى لم

يصلها المجرد، ذلك أنَّ الزيادة لا تكون عبثاً، بل "كلَّ زيادة في المبني تصاحبها زيادة في المعنى"^{٩٤}.

من أجل ذلك سوف ندرس في هذا المبحث أبنية الأفعال المزيدة، مع تبيان معانيها، وقبل التعرف على ذلك نعرف أولاً ما

هي هذه الحروف؟

^{٨٧} الآية/٩٦.

^{٨٨} الآية/٥١.

^{٨٩} الآية/٧٥.

^{٩٠} الآية/١١٤.

^{٩١} الآية/١٠٣.

^{٩٢} الآية/١١.

^{٩٣} الآية/١٠٢.

^{٩٤} شرح شافية ابن الحاجب: الرضي الأسترباذي: ٩٤/١.

جمعها قسم من اللغويين بعبارات مختلفة تتمثل فيما يلي " اليوم تنساه، أتاه سليمان، سألتمونها"^{٩٥}، وليس المقصود من هذه الحروف أن زيادتها في كل فعل تعتبر زائدة، بل حددت لها مواطن تثبت زيادتها، ولا يسع بحثنا هذا لذكر هذه المواطن، لهذا اكتفي بذكر ما زيد عن أصل الفعل الذي وزنه (فعل) ، وهذا انطلاقاً من قول ابن جني " اعلم أنه إنما يريد بقوله الأصل الفاء والعين واللام، والزائد ما لم يكن فاءً ولا عيناً ولا لاما"^{٩٦} من هذا المنطلق أقر الصرفيون أن الفعل المزيد هو كل فعل زيد على أحرفه الأصلية حرف أو حرفان أو ثلاثة أحرف ويكون ثلاثياً أو رباعياً وبالزيادة يصل إلى ستة أحرف ممثلاً في الأبنية التالية:

أولاً: مزيد الثلاثي بحرف واحد : وله ثلاثة أبنية ٩٧:

* ما زيدت الهمزة في أوله وبنائوه: (أفعل - يُفعلُ)

* ما ضعفت فيه العين وبنائوه: (فعل - يُفعلُ)

* ما زيدت الألف بعد فائه وبنائوه: (فَاعِل - يُفَاعِلُ)

ثانياً: مزيد الثلاثي بحرفين: وله خمسة أبنية: ٩٨

* ما زيدت الهمزة والنون في أوله وبنائوه: (انفعل - ينفعُلُ).

* ما زيدت الهمزة في أوله والتاء بعد فائه وبنائوه: (افتعل - يفتعلُ).

* ما زيدت التاء في أوله والألف بعد فائه وبنائوه: (تفاعِل - يتفاعِلُ).

* ما زيدت التاء في أوله مع تضعيف العين وبنائوه: (تفعل - يتفعلُ).

* ما زيدت الهمزة في أوله مع تضعيف اللام وبنائوه: (افعل - يفعلُ).

ثالثاً: مزيد الثلاثي بثلاثة أحرف : ويأتي على أربعة أبنية وهي: ٩٩

* ما زيدت الهمزة والسين والتاء في أوله وبنائوه: (استفعل - يستفعلُ).

* ما زيدت الهمزة في أوله مع تضعيف العين وزيادة واو بين العينين وبنائوه: (افعول - يفعولُ).

* ما زيدت الهمزة في أوله والواو المضعفة بعد عينه وبنائوه: (افعول - يفعولُ نحو: اجلودٌ -

يجلودٌ، اعلوط - يعلوطُ^{١٠٠} .

* ما زيدت الهمزة في أوله والألف بعد عينه مع تضعيف لامة وبنائوه: (افعال - يفعالُ، نحو: اقطار - يقطارُ، وابهار القمر ييهارُ، ولا يستعمل إلا بالزيادة أو يستغنى به عن (فعل) وذلك إذا دل على لون نحو: ازراقُ، احمارُ.

^{٩٥} (المصدر نفسه: ٣٣١/٢ .

^{٩٦} (شرح المنصف في كتاب التصريف : ابن جني: ٧/١ .

^{٩٧} (الكتاب: سيبويه: ٢٧٩/٤ - ٢٨٧ .

^{٩٨} (همع الهوا مع: السيوطي: ١٩/٦ .

^{٩٩} (الكتاب: سيبويه: ٢٨٧ / ٤ - ٢٨٩ .

^{١٠٠} (اجلودٌ : المضاء و السرعة كما ورد في : المنجد في اللغة: علي بن الحسن الهنائي/ تحقيق: أحمد مختار عمر، ضاحي عبد الباقي/ باب

الجيم(جلذ)،ص٩٦.

وَاعْلُوطُ : أي تعلق بعنق البعير كما ورد في : المنجد في اللغة: باب : العين (علط)،ص٥٢٥.

ب / مزيد الثلاثي بحرفين : وله خمسة أبنية :

بناء: افْتَعَلَ - يَفْتَعِلُ:

ورد على هذا البناء في السورة أفعالٌ وهي: (ابتغى، اتقى، اتبع، استوى، اتخذ، افترى).

يتضح لنا أن هذا البناء وانطلاقاً من سياقاته المختلفة، فإنه دلّ على معانٍ صرفيةٍ مختلفةٍ نوردها كما يلي:

*الطلب^{١٢٩}: وقد دلّت على هذا المعنى صيغة: (اتقى) الواردة في قوله تعالى: **ك ك ك ك ك ك ك ك ك ك**

ك ك ك ك ك ك ك ك ك ك، وكان في سياق هذه الصيغة حث على طلب التقوى والخوف من الله عن طريق الانذار والتوبيخ من قبل (نوح) عليه السلام لقومه.

وقد دلّت الصيغة: (ابتغى) الواردة في قوله تعالى: **ج ج ج ج ج ج ج ج ج ج** على معنى الطلب أيضاً، إذ المراد منها: التنبيه من الله سبحانه وتعالى لعباده المؤمنين بعدم تجاوز حدود محارم الله.

*الدخول في الشيء: ومما دلّ على هذا المعنى صيغة (اتبع)، الواردة في قوله تعالى: **و ي ي ي ي ي ي ي ي ي ي**

ج ج ج ج ج ج ج ج ج ج، فدلت على عدم اتباع الحق للهوى، لأن الحق قريب من الله، أما الهوى فقريب من الشيطان. **ج ج ج ج ج ج ج ج ج ج**

*افتعل بمعنى فعل: وقد عبرت عن هذا المعنى صيغة: (استوى) الواردة في قوله تعالى: **أ ب ب ب ب ب ب ب ب ب**

ب ب ب ب ب ب ب ب ب ب، أي: فإذا استقرّ أنت ومن معك على الفلك فحمد الله سبحانه وتعالى على هذه النعمة.

*المبالغة في المعنى: ومن بين الصيغ الدالة على هذا المعنى الصيغة: (افترى) الواردة في قوله تعالى: **ب ب ب ب ب ب ب ب ب ب**

سبحانه وتعالى حتى وصلوا إلى حدّ افترى الكذب على الله العياذ بالله.

ومن الأفعال الدالة على المبالغة والقوة أيضاً الفعل (استكان)، الوارد في قوله تعالى: **ث ث ث ث ث ث ث ث ث ث**

ج^{١٣٥}، أصل فعل استكان (استكن) على وزن (افتعل)، والاستكانة:

"مصدر بمعنى الخضوع مشتقة من السكون لأنّ الذي يخضع يقطع الحركة أمام من خضع له، فهو افتعال من السكون للدلالة على تمكن السكون وقوته، والفه ألف الافتعال مثل الاضطراب، والتاء زائدة كزيادتها في استعاذة^{١٣٦}.

*الاتخاذ: وقد دلّت على هذا المعنى صيغة: (اتخذ)، الواردة في قوله تعالى: **ج ج ج ج ج ج ج ج ج ج**، إذ المراد منها اتخذوا هذا القرآن سخرياً واستهزاءً، وخاضوا في اللهو واللعب ونسوا ذكر الله.

^{١٢٩} (أدب الكاتب: ابن قتيبة: ص ٣٦١.

^{١٣٠} (الآية/٢٣.

^{١٣١} (الآية/٧.

^{١٣٢} (الآية/٧١.

^{١٣٣} (الآية/٢٨.

^{١٣٤} (الآية/٣٨.

^{١٣٥} (الآية/٧٦.

^{١٣٦} (التحرير والتنوير: ٨٢/١٨.

^{١٣٧} (الآية/١١٠.

بناء (انْفَعَلَ - يَنْفَعِلُ) و (اَفْعَلٌ - يَفْعَلُ) لم يرد في هذه السورة.

ج / مزيد الثلاثي بثلاثة أحرف : ويأتي على أربعة أبنية :

بناء: استَفْعَلَ - يَسْتَفْعِلُ:

ورد على هذا البناء في السورة أفعالٌ وهي: (استَأخَرَ، استَكْبَرَ)، يتضح أن هذا البناء توزعت معانيه حسب دلالات صرفية متنوعة نوجزها كما يلي:

*التوكيد^{١٤٨}: ومن بين الصيغ الدالة على هذا المعنى صيغة: (استَأخَرَ)، الواردة في قوله تعالى: ﴿ أَبْ بَ بَ بَ ﴾ ^{١٤٩} أكد الله سبحانه وتعالى للام المكذبة، ماتتقدم الوقت المحدد لهلاكها ولا تتأخر عنه.

*المبالغة: ومن بين الصيغ الدالة على هذا المعنى صيغة (استكبر)، الواردة في قوله تعالى: ﴿ جَ جَ جَ جَ ﴾ ^{١٥٠} المراد بها، أن فرعون وأعوانه، بالغوا في التكبر والعناد ولم يؤمنوا بموسى عليه السلام. أما الأبنية: (اَفْعَوْلَ - يَفْعَوَعِلُ)، (اَفْعَوْلَ - يَفْعَوُلُ)، (اَفْعَالٌ - يَفْعَالُ) فلم يرد في هذه السورة.

النتائج

بعد هذه الرحلة الممتعة في رحاب أبنية الأفعال الثلاثية ودلالاتها في سورة المؤمنون لعل من المفيد تسجيل أهم النتائج التي أثمرتها الدراسة وهي كما يلي:

أولاً: كان لتصنيف المحدثين، دلالات الأفعال إلى مجالات دلالية أثر عميق في البحث اللساني العربي الحديث، أزيل من خلاله اللبس عن قضية عدم تصنيف بعض الأفعال المنتمية إلى بناء معين خاصة بناء: (أفعل) الذي لم يختص بمعنى من المعاني لورود الأمثلة عليه معبرة عن جميع المعاني باعتباره أخف البنى تلفظاً.

ثانياً: عد البناء (فعل) أكثر أبنية الأفعال العربية استعمالاً، وقد تأكد هذا الأمر من خلال الاستخدام الواسع له في سورة المؤمنون كونه أخف البنى تلفظاً وأعدله أصولاً.

ثالثاً: اتضح من خلال الدراسة الاحصائية للأفعال الواردة على البناء (فعل) أنه أقل الصيغ الصرفية وروداً وتعود قلّة استعماله إلى محدودية أفعاله وعدم مقدرتها على التّواصل كونها تدلّ على الصّفات الثّابتة في غالب الأحيان، وقد طابقت هذا ما ذهب إليه الصّرفيون القدماء والمحدثون.

رابعاً: كان الصّرفيون القدماء والمحدثون على حقّ حين اعتبروا أنّ بناء (فعل) لم يختصّ بمعنى من المعاني لكثرتها، وإنما يرد في جميعها، بينما لم تتوافق دراستي مع ما حدّدت قاعدته من أنّ بناء (فعل) يختصّ بالدلالة على الأعراض والعلل والأحزان والألوان والحلى، بل على العكس عبّر في السّورة عن دلالة مختلفة.

خامساً: ليست الزّيادة المتعلّقة بالأفعال المزيدة قياساً مطّرداً " إذ ليس كلّ فعل يقبل تلك الزيادة، فمثلاً: نقول عن زيادة الهمزة في (خَرَجَ - أَخْرَجَ)، لكن لو أردنا إضافة الواو له ليكون على وزن (اَفْعَوْلَ) فلا نستطيع القول (اَخْرُوجَ) لعدم تأديته أي معنى، لذا فإنّها تبقى حكراً على بعض الأفعال فقط تماشياً مع إفادة المعنى وتلاؤم الصّوت.

^{١٤٨} (لم يرد هذا المعنى من بين المعاني الصرفية لهذا البناء المتفق عليها من قبل الصّرفين، بل سياق الآية تشير بها.

^{١٤٩} (الآية/٤٣.

^{١٥٠} (الآية/٤٦.

سادساً: تتداخل المعاني الصّرفية مع بعضها، إذ إنّ المعنى الواحد يرتبط بعدة أبنية، والبناء الواحد يدلّ على عدّة معان تكون في بعض الأحيان مترادفة، وفي البعض الآخر يصعب التّفريق بينها.

سابعاً: لأبنية الأفعال المزيدة دور كبير في إضفاء دلالات جديدة عليها لم تكن موجودة في صيغها المجردة وذلك انطلاقاً من أنّ الفعل إذا كان على بناء معيّن ثم نقل إلى بناء أكثر منه حروفاً، فلا بدّ أن يتضمّن من المعنى أكثر من تضمّنه أوّلاً، وقد وافق هذا ما ذهب إليه الصّرفيون من أنّ زيادة المبنى دليل على زيادة المعنى.

المصادر والمراجع:

- ١- أبنية الصرف في كتاب سيبويه: خديجة الحديثي: ط١، منشورات مكتبة النهضة - بغداد/١٩٦٥م.
- ٢- أدب الكاتب: ابن قتيبة: أبو محمد عبدالله: تحقيق وضبط وشرح: محمد محي الدين عبدالحميد، ط٤، مطبعة السعادة - مصر/ ١٩٦٣ م.
- ٣- أوزان الفعل ومعانيها: هاشم طه شلاش: مطبعة الآداب - النجف الأشرف/ 1971 م.
- ٤- التحرير والتنوير: ابن عاشور، محمد الطاهر بن عاشور: ج١٨، ط١، مؤسسة التاريخ العربي، بيروت - لبنان/٢٠٠٠م.
- ٥- تفسير المراغي: أحمد مصطفى المراغي: ج١٨، مصر، شركة مكتبة ومطبعة مصطفى البابي الحلبي وأولاده .
- ٦- الجامع لأحكام القرآن: أبو عبد الله محمد بن أحمد بن بكر بن فرح الأنصاري الخزرجي شمس الدين القرطبي: ج١٢، ط٢، القاهرة / دار الكتب المصرية / ١٩٦٤ م.
- ٧- الخصائص: ابن جنبي: أبو الفتح عثمان/ تحقيق: محمد أحمد نجار، ج١، ط٥، دار الكتب العلمية، بيروت - لبنان.
- ٨- الدلالة والحركة (دراسة لأفعال الحركة في العربية المعاصرة في إطار المناهج الحديثة): د. محمد محمداود: دار غريب للطباعة والنشر والتوزيع - القاهرة/ 2000 م.
- ٩- شذا العرف في فن الصرف: أحمد الحملاوي/ تحقيق: محمد أحمد قاسم/ ط١، المكتبة العصرية / بيروت/٢٠٠٠م.
- ١٠- شرح المنصف لكتاب التصريف: ابن جنبي/ تحقيق: لجنة من الأساتذيين: إبراهيم مصطفى، عبد الله أمين، ج١، ط١، إدارة إحياء التراث القديم / مصطفى البابي الحلبي وأولاده بمصر / ١٩٥٤م.
- ١٢- شرح شافية ابن الحاجب: الرضي الاستراباذي: ج١، دار الكتب العلمية/ بيروت - لبنان.
- ١٣- في ظلال القرآن: سيد قطب إبراهيم: ج١، القاهرة، دار الشروق.
- ١٤- قاموس مصطلحات اللغوية والأدبية: إميل بديع يعقوب، بسام بركة: ط١، دارالعلم للملايين.
- ١٥- الكتاب: سيبويه: أبو بشر عمرو بن عثمان: تحقيق: عبد السلام محمد هارون: ج٤، ط١، دار الجيل - بيروت .
- ١٦- لسان العرب: ابن المنصور: جمال الّدين محمد بن مكرم: ج١، ط١، دار الكتب العلمية/ بيروت - لبنان/ ١٩٩٣ م.
- ١٧- المعجم المفصّل في علم الصّرف: الأستاذ راجي الأسير: ط١، دار الكتب العلمية، بيروت - لبنان (١٩٩٣).
- ١٨- معجم مقاييس اللغة: ابن فارس: أبو الحسين أحمد بن زكريا: تحقيق: عبد السلام محمد هارون: ج١، ط٣، دار الجيل - بيروت/ ١٩٩٣م.
- ١٩- المكون الدلالي للفعل في اللسان العربي: أحمد حسّاني: ديوان المطبوعات الجامعية - بن عكنون - الجزائر/ 1993 م.
- ٢٠- الممتع في التصريف: ابن عصفور الإشبيلي (ابو الحسن علي بن مؤمن بن محمد بن علي) تحقيق: فخر الدين قباوة، ط٣، منشورات دار الآفاق الجديدة - بيروت (١٩٧٨).

٢١- المنجد في اللغة : علي بن الحسن الهنائي / تحقيق: أحمد مختار عمر، ضاحي عبد الباقي، ط٢، عالم الكتب / ١٩٨٨ م.

٢٢- همع الهوا مع في شرح جميع الجوامع : السيوطي: جلال الدين عبد الرحمن: تحقيق و شرح : عبد العال سالم مكرم، ج١، دار البحوث العلمية - الكويت / 1980 م.

المُلخَص

هذا البحث الموسوم بعنوان: (أبنية الأفعال الثلاثية ودلالاتها في سورة المؤمنون) يتكون من: مقدمة، ومدخل، ومبحثين، ونتائج.

الهدف من هذا البحث: هو عرضُ لبناء الأفعال الثلاثية ودلالاتها، ومدى تغير معنى الكلمة من المعنى المعجمي إلى المعنى الدلالي ضمن سياق النص والكلام خاصة ضمن سياق قرآني. ثم تسلط الضوء على أهم المعاني الصرفية التي استفادتها الأفعال من الحروف الزيادة. وفي المدخل: تعريف لبعض المصطلحات الصرفية، ثم التعرفُ بسورة المؤمنون. وكان المبحث الأول: حُصص لأبنية الأفعال الثلاثية المجردة ودلالاتها، من جانب النظري والتطبيقي. والمبحث الثاني: حُصص أيضاً لأبنية الأفعال الثلاثية المزيدة ودلالاتها من جانب النظري والتطبيقي. وفي نهاية البحث، أُشير إلى أهم النتائج، التي وصل إليها الباحث.

پوختە

ئەم توپۇنەنە دەپ بە ناو نیشانى: پېكھاتەى كىردارو واتاكانى لە سورەتى (المؤمنون)، بېك دېت لە:

پېشەكى و، دەروازەو، دووتەوەرەو، دەرنەجامەكان.

ئامانج لەم توپۇنەنە دەپ: خستە رووى پېكھاتەو شېوہى كىردارو واتاكانىەتى، وە چۇنىەتى گۇرانى ماناى ووشە

لە ماناى فەرھەنگىەو بۇ ماناى واتاىى، لە چوارچىوہى دەق و رستەدا، بەتايبەت دەقى قورئانى.

وہ پاشان تىشك خراوتە سەر گىرنگىرەن ئەو مانا مۇرۇلۇجىانەى كە كىردار لە خۇيان دەگرى بەھۇى ئەو پىتە

زىدانەى كەدەچىتە سەرى.

بۇ ئەم مەبەستەش لەدەرەوازەدا: پىناسەى چەند زارەوہىەكى مۇرۇلۇجى كراوہو، لەگەل ناساندنىكى كورتى

سورەتى (المؤمنون).

وہلە تەوہرى يەكەمدا: ئامازە كراوہ بە پېكھاتەى كىردارى سادەو واتاكانى، لە رووى تىورى و پىراكتىكىەوہ.

وہلە تەوہرى دووہمىشدا: بەھەمان شېوہ ئامازەكراوہ بە پېكھاتەو واتا مۇرۇلۇجىەكانى كىردارى داپۇرراو لە

رووى تىورى و پىراكتىكىەوہ.

لە كۇتايى توپۇنەنەوہكەشدا: ئامازە كراوہ بە گىرنگىرەن ئەو دەرنەجامانەى كە توپۇنەنە پى گەشتوہ.

Abstract

This paper, “whichs entiled under verb formation and menaings in the Muminoon surah,, ,consists of the introduction, preface,two parts,and the conclusions.

Tha aim of the study: presenting the formation and the meaning of the verb, showing how its meaning changes from the dictionary meaning to semantic meaning in the context sentance and text, especially the Qwranic text.

Also, the paper sheds light on the most important morphological meanings that the verb includesdue to the additional letters attached to it.

In the preface, som morphological terms are defined and the Muminoon surah Is briefly introduced.

The first part is devoted to the formation of simple practices.In second part, devied verbs are discussed.

The paper ends with the conclusions that the researcher has arrived at.

قباب جناززية في مدينة كفري (نماذج مختارة) دراسة اثرية فنية معمارية

د. نارس اسماعيل خضر د. زيدان رشيد خان اودل البرادوستي

جامعة صلاح الدين
كلية الاداب
قسم الاثار

ملخص

إن هذا البحث يصف طريقة فنون القبو طولية وعمارة الأقبية* فنونها في بناءها تم استخدامها عملياً في منشآت جناززية في مدينة كفري ، إحدى المدن العثمانية وقد أثبتت الطريقة فاعليتها. لقد تم استيحاء هذه الفكرة من طرق إنشاء القباب الجناززية التي كانت متوارثة عبر تاريخ العمارة الإسلامية حيث أنه ومع تطور القباب شاع انتشار طريقة استخدام الخرسانة الخشبية في إنشاء القباب بعد أن يتم تشكيل طوبار(قالب) من الخشب بشكل القبة المطلوب، إلا أن هذه الطريقة لها عدة سلبيات مما أدى إلى التفكير باستخدام طريقة جديدة تتمثل في استخدام وحدات مسبقة الصب يتم تصنيعها من الخرسانة ثم يتم بناؤها لتشكيل القبة المطلوبة دون الحاجة إلى طوبار الخشب. وفي هذا البحث وصف لهذه الطريقة الجديدة بعد استعراض الطرق المختلفة المستخدمة في إنشاء القباب ومقارنة لهذه الطريقة مع باقي الطرق من حيث الميزات و السلبيات ، اما المناخ والعوامل انهيار سبب رئيسي لتدمير هيكلية المواد والبناء. لبعض القباب قد تعرض للصيانة والترميم . وان الإهتمام بدراسة الشكل المعماري في العمارة الاقاليم الاسلاميه ازداد بشكل الملحوظ منذ بداية فترة العثمانية وتعزز اكثر في الثلث الاخير منه حسب ، واما مشكلة البحث العامة خصائص العمارة والزخرفية لقباب الجناززية في مدينة كفري وبعدها سيتم معالجة بعض استعراض ومناقشة مجموعة من عوامل انهيار وتدمير المباني القبة بعد تطبيق صيغ الحلول على انقاط مجموعة من الجناز والمباني المنتخبة لغرض التحقق من صحتها واستخلاص النتائج النتائج تمهيدا لطرح الاستنتاجات النهائية.

الكلمات الدالة: الشكل الفنية والمعمارية في القباب و القبو الجناززية العثمانية ، الخصائص الجوهرية للشكل المعماري والزخرفي .

١- مقدمة

نرى عدداً من القباب الجناززية ، وهو عبارة عن غطاء بالقبة المستندة على مجموعة من الاعمدة المبنية من الحجر والجص والطين التي وجدت في المقبرة ، إلا أن اختيار هذه العينات في هذه المقبرة جاء لتنوع تصميم العناصر المعمارية و الزخرفية ، ومما لاشك إن باكساء جدران وتخطيط غطاء المقبرة من المتعددة في التصميم والتخطيط ذي المسطيل والمربع الشكل، وذي مقبرة واحدة أو أكثر داخل غطاء معماري واحد من القبة والاعمدة الساندة عليها . أما الفائدة الانشائية الاخرى لقباب الجناززية في مقبرة كفري فهي حماية الأجزاء السفلية للعث

والقبر والتربة ، ولاسيما ما يخص الأشخاص غير العاديين ، فضلاً عن هياث مختلفة من شواهد القبور وغطائها إن كان بالنسبة للزخارف والعناصر المعمارية، بغض النظر عن حجم القبر أو التربة التي يضمها . ينسب كل من المنشآت الجنائزية ومقبرة لباهه شاسوار، وهي ذات قبو نصف دائرية ، وكل اربعة اركان في الحجره تسند على اربعة اعمدة ، مربعة الشكل مابين كل عمود والعمود الاخر يتلاصق اربعة اقواس نصف دائرية وشاهد القبر مبني من الحجر الجيري، وحالته جيدة، ومكتوبة بخط الثلث.

٢- موقع كفري

تقع مدينة (كفري) جنوب شرق مدينة (كركوك)، بالنسبة للموقع الفلكي تقع على خط طول (٥٧ ° ٤٤ ° شرقاً، و دائرة عرض (٤١ ° ٣٤ °) شمالاً. وترتفع عن مستوى سطح البحر (٢٣٠م) ، وتعد ضمن المناطق غير المنتظمة الأمطار، إذ تقل فيها نسبة سقوط الأمطار عن (٢٠٠ملم) سنوياً^(١)، وهي واقعة قرب السلسلة الجبلية الممتدة من منطقة كركوك وحتى جنوب شرق المدينة، ويمر من خلالها جدول تعرف ب (جه مي كفري) وتعني في العربية (مضيق كفري) وبالكوردية (جوار شاخ وبكر شل)^(٢). وكانت لهذه المدينة أهمية بالغة من ناحية الاقتصادية؛ لقربها من مصدر المياه، واحتوائها على معادن، ووقوعها على طريق المواصلات التجارية ولأنها كانت مركزاً إدارياً للمناطق غرب نهر سيروان - ديالى* وشمال سلسلة جبال حميرين^(٣)، هي تابعة لحافظة السليمانية حالياً^(٤). وتسمى بإدارة كرميان^(٥) ، ويحدها من الشمال كركوك ، ومن الشرق ايران، ومن الغرب وجنوب مدينة الموصل، مما أكسبها موقعاً جغرافياً هاماً ليس فقط لسهولة اتصالها مع المدن العراقية، بل مع الدول المجاورة المختلفة^(٦).

٣- تاريخ كفري:

إن تسمية (كفري) محورة عن الكلمة العيلامية (كيرات Kiprat تعني كفر)^(٧)، وقد وردت في بعض النصوص الآشورية في فترة الملك (سنحاريب ٧٠٥ - ٦٨٠ ق.م) باسم (كيماش)^(٨)، أما أثناء الحروب بين الساسانيين و الرومانيين فكان سكانها يسمونها ب (كفري) ، ويؤكد الباحث شرفخان في كتابه أن هذه التسمية مستمرة حتى نهاية القرن الثالث الهجري و التاسع الميلادي وعرفت قبل الإسلام باسم (كفري)^(٩)، ولذلك يعتقد أن هذه التسمية استقرت حتى مجيء العثمانيين، ولكن بعد تثبيت السلطة العثمانية في إطار حدود هذه المنطقة وقد سميت ب (الصلاحية)^(١٠)، وعادت إلى شكلها الأصلي بعد تشكيل الدولة العراقية. تعد كفري ونواحيها جزءاً من تاريخ مدينة السليمانية العريق على الصعيد السياسي والاقتصادي والاجتماعي والثقافي، أما في الفترة العباسية (٧٥٠هـ- ١٢٥٦م) فقد كانت معظم المدن العراقية ومن ضمنها قضاء كفري ونواحيها تابعة للخلافة العباسية حتى نهاية القرن الرابع وبداية القرن الخامس الهجري، وأصبح بعد ذلك العراق خاضعاً لحكم السلاجقة من عام (٤٨٩هـ- ٥٢١هـ) (١٠٩٥ - ١١٢٧م)^(١١).

ثم أصبحت هذه المنطقة ضمن المناطق المتنازع عليها بين الصفويين والعثمانيين، فقد خضع الكورد لقوانين السلطان العثماني سليم الاول (٨٩٠-٨٩٨هـ/ ١٥١٢-١٥٢٠م) وفتحوا بسلطة العثمانيين^(١٢)، وبعد فترة من حكم هذا السلطان آلت المنطقة إلى السيطرة الصفوية سنة (١٠١٦هـ/١٦٢٨م) وفي سنة (٩٠١هـ/ ١٥٨٣م) عادت للمرة الثانية إلى سيطرة العثمانيين إذ تولى سليمان بابان في زمن الحاكم سلطان محمود باشا الموالي لإيران، وقد حدثت معارك مع أخيه الأكبر سليمان بابان الموالي للعثمانيين في عام (١٢٠٩هـ/١٨٢١م) واستطاع الأول الحاق الهزيمة بالثاني الذي

توجه إلى كفري وكلار وشيروان، و بعد هذه الفترة بقيت هذه المنطقة تحت السيطرة العثمانية للمرة الثالثة و في الحرب العالمية الاولى ، احتل الإنجليز كفري في (٢٨ - ٤ - ١٩١٧م) وقد جرت في هذه المنطقة عدة معارك بين العثمانيين والإنجليز المتوجهين إلى مدينة كركوك وإلى بغداد⁽¹³⁾.

٤- تعريف المنشآت الجنائزية⁽¹⁴⁾ والاضرحة⁽¹⁵⁾ كفري:

تنسب هذه المقبرة⁽¹⁶⁾ إلى بابا شاسوار⁽¹⁷⁾، تقع المنشآت الجنائزية في شمال مدينة كفري ، وبابا شاسوار كان أبوه رئيس إحدى الطوائف وقبيلة الكاكائية في قضاء كفري، ومرجعاً دينياً للديانة اليارسانية⁽¹⁸⁾ في المنطقة نفسها، ولم يقتصر الأمر على ذلك بل نجد مقام قبره في المقبرة ، ويؤكد وصف مقبرة شاسوار التسمية الأثرية في مدينة كفري خاصة والعراق عامة، ولكن ليس لدينا أي مصادر تاريخية تشير إليها سوى تسميتها في حدى المصادر المسجلة لمواقع الآثار في العراق، وعدم ذكر تأريخها.

أما بالنسبة لتاريخ المقبرة فنعتمد على اقدم الكتابات التذكارية لشواهد الحجرية لقبر اشخاص بارزيين ، وكانت تبني غرف على قبور رجال الدين ذوي المكانة المتميزة عند سكان المدينة كما هو الحال في قبر (بابا شاسوار) الكاكائي، الذي اطلق اسمه على جبل قريب منه، أما الاثرياء فكان يشيدون غرفاً لتضم قبراً واحداً، كما هو الحال في العشرات من المقابر الموجودة في مقبرة باوه شاسوار، أو غرفاً كبيرة تضم أكثر من قبر واحد كما هو الحال لعائلة سادة⁽¹⁹⁾ كفري، وفي بعض أحيان يقوم بعض الأشخاص ببناء سياج من الحجر والجص حول قطعة من الأرض داخل المقبرة يتخذونها كمقبرة للعائلة. والعائلة الافندية⁽²⁰⁾. اللوحة(1). وضريح بابا شاسوار ، عبارة عن حجرة ذو قبة منفردة، ويبدو أن الوحدات المعمارية المكونة للقباب قد شيدت بعد ان نقل بعض رفات اهالي المنطقة في سنة (١٢٦٢هـ - ١٨٨٧م) ، ثم صار هذا الضريح، النواة الرئيسة الذي التفت حوله الوحدات المعمارية الأخرى بعد ذلك، واهتمت الامارة البابانية اهتماماً كبيراً لترميم وتزيين الوحدات المعمارية، لأن تاريخ قباب في مدينة كفري يمثل تاريخ هذه الامارة، كما ان شيخ اهل الحق (الشيخ السادة جد الكبير لكاكائية) يعد مرجعاً دينياً لأهل الحق واليارسانيين للمدينة كما اسلفنا ، ثم أضيفت إليه زيادات جعلته على الشكل الذي عليه الآن، ثم جاء شيوخ آخرون مكانهم فقاموا بدفن اولادهم وزوجاتهم وأخواتهم بالمقبرة المجاورة، وفقاً للكتابات المدونة على شاهد قبر الشيخ، وتعرف هذه القبة حالياً بقبة ضريح الشيخ وعائلة السادة والافندي ، وهذا الضريح يتألف من مساحة مستطيلة، و القبر يتوسط تلك المساحة، الشكل(١). تعد دراسة القباب والقرافات الجنائزية من أصعب فروع فنون العمارة الإسلامية في الدراسة ، لما تشتمل عليه من نصوص كتابية وعناصر زخرفية تختلف في أساليب حفرها ، وفي أنواع الخطوط المدونة على شاهد القبر ، وتتضح صعوبة دراسة هذه الأمور في اختلاف مضمون النقوش الواردة على مجموعة من الشواهد الدراسة، تتميز هذه الاضرحة والشواهد بالعناصر المعمارية والفنية والزخرفية المتنوعة من حيث نقوش القباب والحنايا والعقود والمداخل ومواد أبنية المستعملة لتربة القبر أو حجرة المدفن لمقبرة بابا شاسوار في قضاء كفري. وعلى الرغم من تعدد المسميات على المدافن والقبور الإسلامية إلا أن لفظ الفسقية هو الذي شاع إطلاقه على مدافن سلاطين وأمراء المماليك ، فقد ورد هذا اللفظ في معظم المقابر الجماعية داخل الغطاء والصندوق المشترك بفساقي الدفن⁽²¹⁾.

اللوحة(٢).

5- وصف القباب الجنازية في مدينة كفري:

يوجد مدخل القبة بالجدار الشرقي لحجرة القبة والمقبرة، حيث أن جدار القبة في منطقة الانتقال مربع الشكل، ولا سيما الزوايا اشبه ما تكون بالقبة السمر قندية الطراز⁽²²⁾ ويتحول إلى مثنى الاضلاع بواسطة مجموعة من الحنايا الجدارية وتحويلها لمنطقة بطن جدار القبة على شكل حنايا من المثلثات الركنية، وتتألف بطون القبة من جزء القمة من مجموعة عناصر معمارية كالنوافذ والحنايا والعقود المدببة. وزخرفة القبة من الداخل : تحتوي على افاريز زخرفية ذات هيئة هندسية ونباتية وايات قرانية، ومطعمة بالوحدات الهندسية من بطون القبة كالحنايا والنوافذ. وزخرفة الواجهة الخارجية وهي عبارة عن قبة صماء خالية من الزخارف، ومقطع القبة يتخذ شكل العقد المدبب. اللوحة(1).

6- قبة قبر الشيخ عبدالله بن أحمد أيوب طيب.

القبة مربعة تقوم على مسقط مربع الشكل . اللوحة(3). طولها 3,80 م ، لا يوجد أثر لأي تراكيب بأرضية القبة ، ومناطق الانتقال في الأركان، وتلي ذلك رقبة القبة، والتي يفتح بها أربع نوافذ مربعة وصغيرة الشكل، وقد سدت مؤخرًا بطوب أحمر، أما خوذة القبة من الداخل فهي ملساء أيضاً واللافت للنظر وجود زوج من البراطيم الآجرية المتداولة والمتعمدة لتعليق أدوات الأضياء بالقبة ليلاً. وشاهد القبر ومن الحجر الجيري، وحالته جيدة ، ومكتوب بخط النسخ من النوعية غير المفرغة، وبارزة من كتابة محفورة ومنحوتة على هيئة الغائر ، وتتكون من اربعة أسطر ، ومقياس الكتابة 48سم طولاً ، و 31سم عرضاً ، أما مقياس الشاهد حوالي (62,5 × 43,5سم). الذي ترجع لعائلة أفندي ، الشيخ عبدالله بن أحمد أيوب طيب . وتوفي في سنة (1307هـ - 1893م) في كفري ودفن فيه و قبره مغطى بحجرة على هيئة الاضرحة أو المقبرة. الشكل (2-3) واللوحة(3). وجدران الحجرة تخطيطها مكونة من مساحة مربعة مقسمة ببوائك الى عدد من الفتحات ، وكان مقام الشيخ عبدالله، و احدى اضلاع استقامته غير منتظم، كباقي الاضلاع بل فيه انكسار قليل وطفيف، وكل الاضلاع الاربعة لها خاصية مميزة من حيث الطراز العماري ولها عقود مدببة ومفصصة في منطقة الانتقال ومحمولة على اربعة اعمدة ركنية مبنية من الطابوق والاجر، والمادة الرابطة بينها هي النورة من الطين والجص والرمل والحجر الجيري، كما سبقت الإشارة إليه ، وقد تعرض للتخريب ماعدا بعض العقود وفي جوانبها الأربعة مدخل خاص بطبيعة حاله "التربة"⁽²³⁾؛ عبارة عن مساحة مربعة الاضلاع، وكل الاضلاع الاربعة لها خاصية مميزة من حيث الطراز العماري، ولكن ليس لديها مدخل مبين في اي من جوانب الحجرة، وبقي على حالته الأثرية. تشبه مقابر اسوان بمصر⁽²⁴⁾ .

أ- عقود القبة :

وهي عقود مدببة مقامة على حنايا ركنية وعقود مدببة ، وتحتوي على حنايا مدببة على هيئة فتحات مستديرة كالنوافذ ، ويلاحظ أن استخدام القبة في تغطية المراقد والمقابر والمزار ، من التأثيرات الوافدة اليها من الخارج في العصر العثماني، لقد كانت القباب العثمانية في بدايتها ذات غطاء محدب أو حادة تشبه الى حد كبير القباب الفارسية التي شيدها اهل المنطقة ، وبنيت بالطوب وكسيت بالملاط من الداخل وغطت من الخارج بالقراميد⁽²⁵⁾ و الطراز فيه عنصر التشابه ما بين القباب الفارسية والكوردية في منطقة كفري، وهناك أربع نوافذ مربعة وصغيرة الشكل تتوج على هيئة عقد منبطح (الموتور)، وقد سدت مؤخرًا بطوب أحمر، أما خوذة القبة من

الداخل فهي ملساء ايضا تلفت النظر فيها وجود زوج من البراطيم الاجرية المتداولة ومتعامدة لتعليق أدوات الإضاءة بالقبة ليلاً. الشكل (٨)

ب- الزخرفة الكتابية لقبر الشيخ عبدالله:

وردت صيغ مختلفة لكتابة الفاتحة من قبل زائري القبور وذلك باللغة العربية وله " الفاتحة" في السطر الأول ، الواقعة بين فصوص عقد الشاهد المعروف بالعقود المدائني ، وفي المجنبتين لكلمة الفاتحة، تزين الشاهد بنجمتين سداسية الرؤوس ، أما السطر الثاني إلى السطر الخامس عبارة عن ذكر إسمه ووفاته " كما وردت بعبارة أخرى بالصيغة التالية " قبر المعصوم عبدالله بن أحمد بن أيوب طيب توفي في شهر محرم ١٣٠٧" وهذه السنة تحسب بالسنة الهجرية وتتعاصر بالسنة الميلادية ١٨٩٢ م . وبعض الأشكال من الزخرفة النباتية على شكل اوراق وسيقان شجرة الورقة الساز* في اطار الحجر الرخام أو الجيري للشاهد. اللوحة(٢).

٧- قبة قبر حسن أفندي بن ملا محمد أفندي.

تتكون حجرة الدفن من ثلاثة أجزاء، وكل جزء عبارة عن غرفة صغيرة وله أربعة أعمدة مندمجة بالجدران المشتركة بينهم، ومركبة مع الغرفة الثانية الواقعة بجوارها ، وتتوج كل اعمدة بعقد مدبب الشكل وتنتهي بقبة في أربعة جهة قاعدتهم مربعة الشكل، وكل قبة لها حنايا ركنية، تجعلها أشبه ما تكون مجموعة غرف متجاورة ولها قباب مدببة ، وتزدان حشوات القبة بالمثلثات كروي الشبيه بالمقرنصات، ونلاحظ تأثر الفنان الذي قام ببناء هذه المقبرة، وربما يكون فارسياً بأشكال الأضرحة المتعددة الأضلاع والمغطاة بقباب ذات شكل مخروطي مدبب أو مدبب مفصص، والشواهد القبور الجنائزية لشيخ شريف أفندي مكتوبة بخط الثلث، وبصورة على ارضية غائرة كتابته بارزة ، وتتكون الشواهد من ستة سطور، لأولاد اسرة أفندي التي يبدأ من أولها ، وهو حسن أفندي بن ملا محمد أفندي . وتوفي في سنة (١٣١٧هـ - ١٩٠٢م) ، والثاني المرحوم شريف أفندي بن رحيم مهركة توفي في سنة (١٣٣١ هـ ١٩١٦م)، والثالث المرحوم الحاج نعمان أفندي بن ملا محمد توفي في سنة (١٣٣٤ هـ - ١٩١٩م)، وهذه المقبرة لها مجموعة من المداخل أحدها في الجهة الجنوبية متوج بعقد مدبب الشكل، والثاني يقع في الجهة الشرقية طرازها المعماري على هيئة طراز المدخل كما سبقت الإشارة إلى وصفها. (الشكل ٥) و اللوحة(٤-٦-٧). ولا ننسى مقابر المدفونين لحضرة وعائلة الافندي في ضريح واحد وهو ضريح اسرة الافندي في مقبرة كفري، فقد دفنت الأسرة كلها فيه وهو عبارة عن حجرة على شكل هيئة ضريح القبة الوسطية بضريح حسن أفندي، مبنية من الحجر غير المهندم والطين والجص ، أما مساحة الضريح على هيئة المربع والمستطيل المتداخل الشكل ، لها مدخلان، (الشكل ٥) و اللوحة(٤). أحدهما يقع في الجهة الشرقية والثاني يقع في الجهة الجنوبية، وهذه الحجرة لها ثلاثة أجزاء ، ومبنية من الأجر والطابوق . اللوحة(٤). وشكلها مربع شبه مستطيل للمساحة المنشآت الجنائزية في قمتها قبة أو خوذة دائرية الشكل . اللوحة(٥). و زخرفة شواهد القبور تحتوي على نصوص كتابية وزخارف نباتية واطارات متعرجة حول اطار شاهد القبر لكل من شواهد القبور الثلاث من اسرة افندي.. والزخرفة الاجرية المعمارية للقباب: وتتكون من مجموعة من الخطوط المتعرجة والافعوانية(اللولبية) في منطقة الإنتقال والمقرنصات.الشكل(٦).

أ - واجهة القبة من الخارج:

أما بالنسبة للواجهة الخارجية للمقبرة والقباب فتتضمن ما بين مجموعة من الجدران المربعة المتقاطعة بسبب وجود خطوط ومقاسات زائدة لترتيب الحجرات على مدار مختلف، و القبة الضحلة والقباب الثلاثة نصف الكروية لها فتحة من النوافذ لا تغلق عليها شبابيك، وهي اقل ارتفاعاً مما هي عليه بالداخل حيث تم سد جزء

منها بالطوب في فترة متأخرة، وتمائلها نافذة بالجدار الجنوبي لمربع احدى القباب الثلاثة الصغيرة الشكل، أما القبة الكبيرة الوسطية فلها اربعة نوافذ في مربع رقبتها. ويعلو ذلك طراز القبة الكبيرة وهي مرتفعة ملساء خالية من الزخارف . اللوحة(٤). وهناك زخرفة في حجرات المقبرة ، وتتكون من مجموعة من الخطوط المتعرجة والافعوانية في منطقة الإنتقال والمقرنصات في بطون القبة . الشكل (٧).

ب- عقود بطون القبة :

يتم الوصول إلى الضريح من خلال مدخلين، وكل منهما يعلوه عقد مدبب مسند على دعامتين مندمجتين بالجدار، الحجرات تمثل مرفداً من تربة أشخاص اسرة افندي، الجزء الاول وهو يخص مرقد الشيخ حسن وفي الجهة الغربية الشيخ شريف افندي عقدها مدبب، والحجرة الثانية وهي تضم رفات الشيخ نعمان افندي بنفس طراز العقد السابق ، وتسمى بحجرة القباب المدببة ، ومابين كل عقد من الحجرة وعقد آخر وهي عبارة عن عقد فصوص وعقد بوتر من الاجر والطابوق والمقرنصات في منطقة الانتقال ولا سيما في الاركان ويعلو ذلك رقبة القبة. اللوحة(٤).

ج- زخرفة شواهد القبور :

تحتوي الشواهد على زخارف كتابية ونباتية وهندسية واطارات متعرجة حول اطر شواهد القبور الثلاثة من أسرة أفندي المنحوتة على الرخام. وردت صيغ مختلفة من الفاتحة داخل الحشوة المستطيلة بخط الثلث ، وفي اطرافها دائرتان مشغولتان بكلمتين من عبارات التعزية⁽²⁶⁾ ، كما نجد على معظم الشواهد ، فمثلاً جاءت عبارة " هو الباقي " ضمن نقوش معظم الشواهد متمثلة بالسطر الأول من النقش الكتابي للشاهد، الواقعة داخل إطار ذي عقود مدببة مفصصة ، و السطر الثاني الى السطر السادس ، عبارة عن ذكر وفاته وحياته وتاريخ وفاته " كما وردت عبارات اخرى بالصيغة الآتية " هذا قبر المحروم حسن أفندي بن ملا محمد وتوفي في شهر ربيع الثاني يوم سيد الأيام ١٣١٧ " هذه السنة الهجرية تتوافق بالسنة الميلادية(١٩٠٢م). وبعض الاشكال من الزخرفة الهندسية على شكل مستطيلات آخرتها على شكل مثلث زاويته قائمة في اطار حجر الرخام أو الجيري للشاهد. اللوحة (٦). اما شاهد قبر شريف افندي بن رحيم اللوحة (٧) فهو عبارة عن لوح حجري من حجر الرخام الأبيض ، ومزخرف بزخارف كتابية وهندسية ، تتكون من ست وحدات هندسية مستطيلة الشكل ، ومشغولة بزخارف كتابية ، و وردت صيغ مختلفة لسورة الفاتحة داخل الحشوة المستطيلة بخط الثلث ، وفي اطرافها فضلاً عن أدعية في طلب الشفاعة والصلاة على النبي " محمد " صلى الله عليه وسلم⁽²⁷⁾ ، كما نجد على معظم الشواهد ، فمثلاً جاءت عبارة " شفاعت يامحمد " ضمن نقوش معظم الشواهد متمثلة بالسطر الأول من النقش الكتابي للشاهد الواقع بين فصوص العقد الشاهد المتعرف بالعقود المدبب المثلث (العقد البسيط) ، أما السطر الثاني إلى السطر السادس، فهي عبارة عن ذكر وفاته وحياته وتاريخ وفاته " كما وردت بعبارة الاخرى بالصيغة التالية " هذا قبر المحروم * شريف أفندي بن * رحيم مهرقه وتوفي * في شهر شعبان ٣٠ * ١٣٣١ " وهذه السنة تحسب بالسنة الهجرية وتتعاصر بالسنة الميلادية (١٩١٦م). اللوحة(٧) وبعض الاشكال من الزخرفة الهندسية على شكل مستطيلات نهايته تنتهي بعقد مدبب وتحيط السطور الشاهد من حجر الرخام. واما قبر الحاج نعمان ،اللوحة(٨) فهي عبارة عن لوح حجري من حجر الرخام الأبيض ، ومزخرف بزخارف كتابية وهندسية ، تتكون من خمس وحدات هندسية مستطيلة الشكل ، ومشغولة بزخارف كتابية، و وردت صيغ مختلفة قرآءة الفاتحة داخل الحشوة المستطيلة بخط الثلث ، وفي اطرافها صيغ أدعية للنبي " محمد " صلى الله عليه وسلم ، ويتكون من النقش الكتابي للشاهد الواقع

بين فصوص عقد الشاهد المعروف لعقود مدببة مثلثة وبداخلها عقد آخر محفور بشكل (العقد الضام) ، أما السطر الثاني إلى السطر الخامس، فهي عبارة عن ذكر وفاته وحياته وتاريخ وفاته " كما وردت عبارات اخرى بالصيغة الآتية " هذا قبر المحروم الفقير الى * رحمة ربه القدير الحاج * نعمان أفندي بن ملا محمد توفي * في آخر جمادي الأول ١٣٣٤ " وهذه السنة الهجرية موافقة للسنة الميلادية ١٩١٩م. وبعض الاشكال من الزخرفة الهندسية على شكل مستطيلات في اطار السطور من الحجر الرخام، الشكل (٧-٨) .

٨- قبة قبر شفيقة خان بنت السيد مصطفى .

ينسب هذا الضريح إلى صاحبة الشاهد في السطر الثالث (شفيقة خان بنت مصطفى) ، والاسم خان⁽²⁸⁾ من الاسماء المألوفة أو الشائعة على شواهد القبور الاسلامية في حدود ما امكن الاطلاع عليه للنساء، ويحتمل أن يكون الاسم بمعنى (الانسة المحترمة او يستخدم لزوجات الشيوخ والبكوات والباشاوات)، والمدفن والملحق به متهدم حالياً، ولم يبق منه سوى بعض الجدران والعناصر المعمارية من المقبرة والتربة المربعة الشكل، ويتوسط الباب الذي يقضي إلى داخل هذه المساحة المربعة الشكل، ولم يقتصر دور النساء على شغل وظيفة الخدمة بالمقام، بل تعداه فأوقفت إحداهن نفسها على مدفن (شفيقة خان بنت السيد مصطفى) التي توفيت في سنة (١٣٢٤هـ - ١٩٠٩م)، ودفنت في المقبرة وشاعت هذه الأضرحة باسمها اضرحة شفيقة خانم. الشكل (٩) وجدران حجرة الأضرحة : عبارة عن مساحة مربعة الاضلاع، ونجد في احدى الاضلاع انكساراً طفيفاً، ونجد المدخل في الجهة الشرقية، وأحد هذه مداخل شيدت بالطوب والحجر غير المهندم من قبل اهل المنطقة، لحماية المقبرة. اللوحة(٩).

أ- القبة:

تخطيط القبر عبارة عن مساحة مربعة مقسمة ببوائك الى عدد من الفتحات ، وكان مقام شفيقة خان، وحجرة مقامها غير منتظمة حالياً، بسبب عوامل التعرية والهدم والتخريب لضريحها ، ماعدا بعض جدرانها الباقية على حالها ، وكل الاضلاع الاربعة لها خاصية مميزة من حيث الطراز المعماري ولها عقود مدببة ومفصصة في منطقة الانتقال ومحمولة على أربعة اعمدة ركنية مبنية من الطابوق والأجر والمادة اللاصقة بينها هي النورة من الطين والجص والرمل وعقود الابواب نصف دائرية كما سبقت الإشارة إليها. الشكل (١٠) ومربع القبة طولها (٣,٥٠م) ، ولم يبق أثر لأي تراكيب بأرضية القبة ، يلي ذلك رقبة القبة ، التي تفتح بها أربع نوافذ مربعة وصغيرة الشكل ، وقد سدت مؤخرًا من الطوب والحجر والطين، أما خوذة القبة من الداخل فهي ملساء للضوء، ومما يلفت النظر فيها وجود زوج من البراطيم الأجرية المتتالية ومتعامدة لتعليق أدوات الأضاءة بالقبة ليلاً. الشكل(٨). اللوحة(٩).

ب- الزخارف الكتابية لشاهد القبر:

وردت صيغ مختلفة من سورة الفاتحة على هذا القبر وذلك باللغة العربية وهي " الفاتحة" في السطر الأول، الواقعة بين فصوص عقد شاهد المعروف بالثلاثي ، وفي المجنبتين لكلمة الفاتحة ، دائرتان مشغولتان بكلمتان " شفاعت " و " يا محمد " تزين الشاهد من وسطها ، وفوق كلمة الفاتحة مجموعة من زخارف الخطوط الاشعاعية أشبه ماتكون بالشمس بشكل حفر غائر ، أما السطر الثاني إلى السطر الخامس، فهو عبارة عن ذكر وفاته وحياته وتاريخ وفاتها " كما وردت بعبارات اخرى بالصيغة الآتية " هذا القبر المرحومة المغفورة لها * شفيقة خان بنت سيد مصطفى * توفيت في شهر رجب الله * سنة ١٣٢٤ " وهذه السنة الهجرية موافقة للسنة الميلادية ١٩٠٩م.

وبعض الاشكال من الزخرفة النباتية على شكل اوراق وحيطان شجرة ورقة الساز والأوراق الملفوفة ونقاط متتالية بين حشوات مستطيلة تضم الزخارف الكتابية واشكال النجمة والهلال في اطار حجر الشاهد الرخامي. اللوحة (١٠).

الخاتمة

بعد ان تم استعراض طريقة استخدام الوحدات المسبقة في إنشاء القباب وبعد أن تم استخدامها عملياً في إنشاء قبة ذات أبعاد معينة ومع افتراض إمكانية تكرار إنشاء مثل هذه القبة بنقس الأبعاد التي تعتبر أبعاداً نموذجية كقبة للمنشآت الجنازنية يمكن استخلاص المزايا التالية لهذه الطريقة: عدم الحاجة الى استخدام الطوبار الخشبي كوسيلة لتدعيم القبة وتشكيلها. أيام الحكم العثماني، ويمكن استخدام القوالب في تصنيع وحدات متكررة يمكن استخدامها في إنشاء قباب مماثلة. تجنب مشكلة الدلف وتسريب المياه من سطح القبة حيث ان طريقة استخدام الخرسانة العادية فوق الطوبار الخشبي يتطلب أن تكون الخرسانة قليلة المرونة وبالتالي تكون نسبة فراغات الهواء عالية مما يعطي إمكانية لتشرب مياه الأمطار عبر سطح القبة. بعد الترميم. ويمكن الاستغناء عن القصاراة الداخلية والخارجية لسطح القبة نظراً لأن الوحدات المسبقة للمقابر تكون ذات سطوح ملساء وذات مظهر جيد في بعض القباب لا تحتاج إلى القصاراة. ولكن بعض القباب تحتاج الى القصاراة والزينة المعمارية لأنها مبنية من الحجر من غير آية وحدات من الاجر واللبن ، لأنها تخفض التكاليف، إذ يمكن الاستغناء عن الدعامات المستخدمة في إنشاء القباب بالطريقة المعتادة. وتقليل الجهد بالمقارنة مع أسلوب التنفيذ التقليدي للقباب، والذي لا يخلو من صعوبات كبيرة في التحكم بالشكل المطلوب ودقة التنفيذ. الأسلوب الجديد يوفر إمكانية استخدام أشكال متعددة للقباب بطرق سهلة وعلى درجة عالية من الاتقان.

* القباب: الاقبية، مفردها قيو وهو بمعنى تقويس الشيء واجتماع اطرافه والانظام و الارتفاع ، وقد استخدم لفظ القيو في العمارة ، وقيل الطاق المعقود بعضه الى بعض والجمع اقبية واقباء ، القبة بناء دائري المسقط مقعر من الداخل ، مقبب من الخارج ، حيث تتالفه القبة من دوران قوسي على محور عمودي ، لتصبح نصف كرة تقريبا وتأخذ شكل قوس ، تقوم مباشرة فوق مسطح وترتفع على رهوة ، مضلعة او دائرية او على حنايا ركنية او مثلثات كروية او مفرنصات ، وذلك لتسهيل الانتقال من المربع الى المثلث الى الدائرة ، وهي عبارة عن نظام معماري إنشائي يعمل على توزيع القوى والاحمال في البناء بشكل مشابه للعقود . ينظر ، البستاني، بطرس ، محيط المحيط ، مجلد ٢ ، بيروت ، ١٩٨٢م، ص ١١٦١ ، و ابن المنظور ، جمال الدين محمد بن مكرم ، لسان العرب ، مجلد ١٥ ، دار لسان العرب ١٩٦٨م ، بيروت ، ص ١٦٨و.

Corkil, P.A, Structure and Architectural Design Paperback – 1974, p140.

^١ - المنشئ البغدادي: محمد بن أحمد الحسيني المنشئ البغدادي ، رحلة المنشئ البغدادي إلى العراق ، (ت. عباس العزاوي) ، ط١، دار الوراق للنشر ، بيروت ٢٠٠٨ م، ص ٧٦-٧٧.

(2) عزيز: سهيل خورشيد، صفحات من تأريخ منطقة كفري ، (د . م .) ،السليمانية ، العراق ٢٠٠٢ م، ص ٨٦ .

* شط ديالى ، نهر سيروان: يصب في دجلة بين منطقة سلمان فارسي(سلمان باك) وبغداد، ومن إيران ومياهه تسقي محافظة من مزارع وبساتين ، وتنظم إليه أنهار عديدة كنهر حلوان المعروف بنهر (الوند) الذي يمر من منطقة خانقين ونهر سيروان من أنحاء مناطق الكوردية، ينظر المنشئ البغدادي : رحلة المنشئ ، ص ١٥٢.

(3) جبل حميرين : من جبال العراق المعروفة وله تشعبات عديدة، ويسمى قديماً (بارما) ويقع بين تكريت والموصل، ويزعم أنه محيط بالدنيا، وتشقه دجلة عند السن . والسن في شرقي دجلة فتجري في حافته . وهذا الجبل يمتد حتى تصل بكرمان وهو جبل ماسبذان عند الفارس ، ومعروفة باللغة التركية باسم (قاشقة طاغي) أي؛ جبل قاشقة .المصدر نفسه، ص ٥٦

(4) باقر ، سفر: (طه ، فؤاد) ، المرشد إلى الموطن الأثار والحضارة ، الرحلة الثالثة ،مطبعة دار الجمهورية، بغداد ، ١٩٦٦ م، ص ٦.

(5) كرميان : تسمية لإحدى المناطق الكوردية التي تقع جنوب مدينة السليمانية وجنوب شرق مدينة كركوك ، وفي الوقت الحالي الدوائر الحكومية المسؤولة عن الأثار وغير ذلك تابعة لإدارة مستقلة التابعة لحكومة اقليم كوردستان ، خضر : تاراس اسماعيل ، العناصر المعمارية والنقوش الزخرفية في العمائر العثمانية الباقية في اقليم كوردستان العراق (١١٠٦-١٣٣٦هـ / ١٧٠٠-١٩٢٠م)، رسالة دكتوراه غير منشورة ، جامعة القاهرة ٢٠١٣م، ص١٥٣.

(6) بابان: المحامي جمال، أصول أسماء المدن و المواقع العراقية، ج ١، مطبعة الاحيال - بغداد ، ١٩٨٩م ، ص ٢٦٧.

(7) أحمد: جمال رشيد ، دراسات كوردية في بلاد سوبارتو ، دار آفاق ، بغداد ، ١٩٨٤ ، ص ٣١ .

(8) Grayson , A.K . Assyrian Rulers of the Early First millennium , (858–795 B.C) ,

Vol 2 .Toronto 1991 . p 130 .

(9) البديسي: شرفخان، الشرفنامه (ت: ملا جميل روز بياني) مطبعةالنجاح , بغداد ١٩٥٢، ص ٥٢٠

(10) الصلاحية : جاءت هذه التسمية من جغرافية منطقة كفري وقد تحولت هذه التسمية الأخيرة إلى الصلاحية بسبب عدم اتفاقها مع الديانة الاسلامية والدولة العثمانية، لأنها مشتقة من كلمة (كفر) وتعني الالحاد، وهذا هو السبب في اطلاق تسمية (الصلاحية) على قضاء كفري من قبل العثمانيين، ينظر:أحمد : دراسات كوردية في بلاد سوبارتو ، الصفحات ١٣- ٢٨- ٣٢ .

(11) السلاجقة أبتدأت دولة آل سلجوق، وجد هذه العائلة يسمى دقاق من رؤساء قبائل الترك التي كانت تأتي من بلاد كشغر الواقعة في غرب بلاد الصين تبعاً، وولد له سلجوق، وجميع من تبعه من رجال قبيلته، وكثرت جنوده وخلف يبغو من اولاد أرسلان (محمد الب ارسلان) و طغرل بك في بغداد تحت قيادة من يدعى الباساري في سنة (٤٥٠)الهجري فصار حاكماً على خراسان والعراق والموصل واصفهان وتبريز وغيرها من البلاد التي فتحها طغرل بك قبل وفاته أضاف الب ارسلان للملكه بلاد كثيرة كحلب وديار بكر وفتح مدينة الرملة وبيت المقدس وحاصر دمشق. ينظر، ابن الأثير: عز الدين أبو الحسن علي بن أبي الكرم محمد بن محمد

الشيباني الجزري (ت ٦٣٠ هـ - ١٣٣٢ م)، الكامل في التاريخ ، مجلد ٦، دار الفكر (بيروت ١٩٧٨ م)، ص ٢٥٢ . ومجلد ١٠ ، ص ٦٣٣ . وابن الحوقل : أبي القاسم ابن حوقل النصيبي (ت ٣٦٧ هـ ٩٧٧ م) كتاب صورة الارض ، دار مكتبة الحياة ، بيروت ١٩٧٩ ، ص ٢٢٨ .

(12) عزيز: صفحات من تاريخ منطقة كفرى، ١٣-١٤-١٥ .

(13) أحمد: كمال مظهر ، كوردستان في سنوات الحرب العالمية الاولى ، ت محمد الملا عبد الكريم ، (د . م)، بغداد ١٩٨٤ م ، الصفحات ١٣

— ٢١ ١٨ — ٢٢ — ٥٣ — ١٥٨

(14) المنشآت الجنازية واحكامها في الإسلام مفهوم لا يعرفه الإسلام ولو في إشارة يسيرة ، بل جاءت نصوصها ثابتة بالنهاي الصريح عن كل ذريعة تفضي إلى ذلك المفهوم الذي يمثل خطوة أولى على طريق الانحراف نحو الشرك ؛ فمن الأقوال القاطعة لرسول الله صلى الله عليه وسلم- بما لا يدع مجالاً لتوهم نسخ أو تخصيص أو تقييد ما جاء عنه : (لا تجعلوا بيوتكم مقابر ، ولا تجعلوا قبري عيداً ، وصلوا علي ؛ فإن صلاتكم تبلغني حيث كنتم) ، وعنه : (اللهم لا تجعل قبري وثناً يُعبد ، لمن الله قوماً اتخذوا قبور أنبيائهم مساجد) .. (١) أخرجه الإمام أحمد ، ٣٦٧/٢ ، وأبو داود ، كتاب المناسك ، باب زيارة القبور ، وصححه الألباني، انظر : صحيح سنن أبي داود ، ح/١٧٦٩ . (ب) أخرجه الإمام أحمد بن حنبل ٢٤٦/٢ ، وصححه الألباني في تحذير الساجد ، ص ٢٥ .

(15) لقد أطلقت على الضريح اiban العصر الاسلامي وصولاً الى العصر العثماني مصطلحات متعددة. مثل القبر، والمدفن، والترية، والقبية، والضريح، والقبية الضريحية، والمشهد، والمزار، والجبانة، والقرافة، وحوش الدفن، ولكن في العهد العثماني شاع إطلاق لفظة " الترية " والمزار، أو مصطلح آخر (باشلق أو نيشان)، ينظر، الحداد: محمد حمزة اسماعيل، العمارة الإسلامية في أوروبا العثمانية، مجلدا ، مجلس النشر العلمي جامعة الكويت ، ٢٠٠٢ م ص ٢٣٢ .

(16) المقابر : مفردا مقبرة ، وهي موضع القبر ، والقبر مدفن الإنسان ، والجمع قبور يقبره دفنه ، وأقبره وجعل له قبراً، وقال سبحانه وتعالى سورة عبس الآية (٢١) {ثُمَّ أَمَاتَهُ فَأَقْبَرَهُ} أي جعله ذا قبر توارى فيه جيفته تكريماً له ولم يجعله مطروحاً على الأرض يستقره من يراه وتقتسمه السباع والطير إذا ظفرت كسائر الحيوان والمراد من جعله إذا قبر أمره عز وجل بدهنه يقال قبر الميت إذا دفنه بيده ومنه قول الأعشى: لو أسندت ميتاً إلى نحرها *** عاش ولم ينقل إلى قابر وأقبره إذا أمر بدهنه أو مكن منه ففي الآية إشارة إلى مشروعية دفن الإنسان وهي مما لا خلاف فيه وأما دفن غيره من الحيوانات فقيل هو مباح لا مكروه وقد يطلب لأمر مشروع يقتضيه كدفع أذى جيفته مثلاً وعد الإمامة من النعم لأنها وصلة في الجملة إلى الحياة الأبدية والنعيم المقيم وخصت هذه النعم بالذكر لما فيها من ذكر أحوال الإنسان من ابتدائه إلى انتهائه وما تتضمن من النعم التي هي محض فضل من الله تعالى فإذا تأمل ذلك العاقل علم فيج الكفر وكفران نعم الرب سبحانه وتعالى فشكره جل وعلا بالايمان والطاعة. ينظر المصادر الآتية .

أ- المقرئ: تاج الدين أحمد ابن علي ابن عبد القادر ابن محمد المقرئ (٧٦٤ هـ - ٨٤٥ هـ) (١٣٦٤ م - ١٤٤٢ م) المواعظ والاعتبار يذكر الخط والآثار ، مجلدا ، دار التحرير، القاهرة ، ١٩٦٨ م، ص ٤٤٢ .

ب- سورة عبس : الآية ٢١ .

ج- الحداد : محمد اسماعيل ، سلسلة الجبانات في العمارة الإسلامية قرافة القاهرة من الفتح الإسلامي إلى نهاية العصر المملوكي ، مكتبة الثقافة الدينية ، القاهرة ٢٠٠٦ م . ص ٢٠ ؟

د- الحداد : محمد اسماعيل ، القباب في العمارة المصرية الإسلامية ، مكتبة الثقافة الدينية ، القاهرة ١٩٩٣ م. ص ١٣-١٤ .

(17) لم نجد اي كتابات على قبر باو شاسوار، ولكن بحسب أقوال المؤرخين ترجع ولادته الى بداية القرن الثامن عشر الميلادي، ووفاته الى اواخر القرن الثامن عشر الميلادي، حسب تاريخ جده الكبير يرجع الى القرن السابع عشر ميلادي ، وهو السلطان اسحاق ، وهو احد اولاد الشيخ عيسى البرزنجي بن بابا علي الهمداني وهو جدة سادة برزنجة كما سبقت الإشارة في المتن ، واستقر السلطان في منطقة " برديوهر " في منطقة هورامان والتي يعدها اليارسانيون (كاكاي أو أهل الحق) قبلتهم ويعتقدون أن يوم الحشر والنشر يقام فيها وانتشرت هذه الديانة في معظم مناطق الكوردية ومن ضمنهم منطقة كفرى ، ولغة كتبه الاصلية المقدسة الكورانية ، أما الشخص الرئيس الذي يدير قضاء كفرى وهو بابا شاسوار بن السلطان اسحاق بن الشيخ عيسى البرزنجي . ينظر، عزيز: سهيل، المصدر السابق، ص ٦٩ .

(18) كاكايية او اليارسانية او اهل الحق : التي ظهرت في منطقة هورامان خلال القرن السابع الهجري وانتشرت ضمن قبائل كوران ومن خلال الاماكن الدينية ومرافد الشخصيات البارزة تبين لنا انها انتشرت في المناطق الواقعة بين مندلي وهورامان والموصل بالإضافة الى مدينتي بغداد وهمدان ، ومنطقة كفري أيضا . ينظر : المصدر نفسه ، ص ص ٤٧ - ٤٨ .

(19) سادة : جد طائفة أو العائلة الكاكائية في منطقة كفري .

(20) عائلة أفندي يرجع تاريخ نسبهم الى بداية القرن السابع عشر، واحدى انباء هذه العائلة مكتوبة على قبره بخط الثلث "الكوفي البسيط"، ويظهر على شكل الكتابة المدونة على شاهد القبر الحاج بن نعمان أفندي بن ملا محمد توفي في آخر جمادي الآخر ١٣٣٤هـ - ١٩١٩م، ينظر اللوحة من موضوع مقابر كفري في باوة شاسوار من مجلة سوبارتوو، ينظر ، سوباري ، مجيد : (محمد علي ، أرام محمد)، ثارمكاكاني باوة شاسوار له كفري ، مجلة سوبارتو ، مجلة علمية تبحث في الآثار والتراث ، تصدرها نقابة الآثاريين الكوردستانيين ، ع ٤ - ٥، مطبعة ناز ، اربيل ، العراق ، ٢٠١١، ص ص ١١٣ - ١١٤ - ١١٥ . يعتبر خط الثلث أم الخطوط ، فلا يعتبر الخطاط خطاطاً إلا إذا اتقنه، وهو من أصعب الخطوط، وأول من وضع قواعده هو الوزير بن مقله، واستعمل لكتابة أوائل الصور القرآنية وأسماء الكتب والكراتات، وما يكتب على جدران المساجد والعتبات والمقدسات. وسمي بالثلث لأنه سابقاً كان العرب يكتبون بخط الطومار، ولهذا الخط ورق محدد وحجمه كبير والتناسب ضروري بين حجم الخط ومساحة الكتابة، فكان من الضروري اختصار الحجم للثلثين، ثم اختصر للثلث. في خط الثلث غالباً ماتكون الحروف كبيرة نسبياً والحروف الرأسية تكون نوعاً ما طويلة. وتتميز الحروف بتقوسات خفيفة تحتاج لانسيابية في تحريك اليد. وتتنوع فروع خط الثلث على حسب ما ذكر في ويكيبيديا: فهناك خط الثلث المفرق وخط الثلث الوسط، وخط الثلث المشبك، وخط الثلث الجلي، والمحبوك والمختزل والزخرفي، والمسلسل. ينظر الدراج : احمد السيد، صناعة الكتابة وتطورها في العصور الإسلامية ، ع ٨ ، دار الأصفهاني للطباعة، ١٤٠١هـ، ص ١٤٦ .

(21) يوجد للفسقية معان أخرى متعددة غير المعاني الجنائزية ، فهي الحوض المعد لماء الوضوء والأغتسال على العادة في ذلك، كما سبق تعريفها في الفصول السابقة ، ولها اشكال متعددة منها المستطيل والمربع والمثلث ، كما يطلق لفظ الفسقية على القبور والمدافن ، وهي عبارة عن بيت المسقوف ، وقد إتفق الفقهاء على كراهية الدفن في الفسافي لخالفها السنة المطهرة . ينظر . الحداد : القباب في العمارة المصرية . ص ص ٥٦ - ٥٧ .

(22) تتكون مدرسة الأمير صرغتمش من صحن مفتوح، محاط بأربعة إيوانات؛ وتتوسط الصحن نافورة. وأكبر الأروقة هو ذلك الذي في اتجاه قبلة الصلاة، وهو مقسم إلى ثلاثة أجزاء . الجزء الأوسط هو الأكبر، وتعلوه قبة تتقدم المحراب. وتقع القبة في الركن الشرقي من الإيوان ومصممة وفق القبة السمرقندية . وتحت وسط القبة تقع تركيبة رخامية تضم قبر الباني وولده إبراهيم. ويوجد المدخل الرئيسي (والواجهة) للمدرسة في الجانب الغربي، ويبرز قليلا عن الجدار، وعلى الجانب الجنوبي من هذه الواجهة توجد منئذنة حجرية، من ثلاثة طوابق، بارتفاع أربعين متراً. والطابق الأول والثاني بشكل ثماني الأضلاع؛ أما الطابق الثالث، فيتكون من أعمدة رخامية تعلوها قبة ..

Creswell, K.A.C The Origins of the Cruciform Plan of Cairene Madrasas. Cairo, 1922. pp 224.

(23) التربة : التجمعات الجنائزية ، بعبارة أخرى عدة تسميات منها (المدافن - الجبانات - التربة - القرافات - المقابر)، ولكن لفظ من هذه الألفاظ مدلوله اللغوي يتفق مع الإستخدام الجنائزي له فيها عدا لفظ القرافة الذي لم يكن له أبداً مدلول لغوي كالألفاظ السابقة. خضر : تاراس اسماعيل ، المصدر السابق، ص ١٤٢ .

(24) كريزويل: ل. أ. س. العمارة الإسلامية في مصر (الإخشيديون والفاطميون ٩٣٩هـ / ١١٧١ م) مجلد ١ ، ت . عبد الوهاب علوب ، راجعه ، د . محمد حمزة اسماعيل الحداد ، مطبعة زهراء الشرق ، ٢٠٠٤ م ، ص ١٤١ .

(25) Assad :Arsvan Calal, sanat lugate (francais turc) Ankara 1944, p

184 .

ولزيد عن المعلومات ينظر عن نونسال:

Behcet:Turkish Islamic Architecture in Seljuk and ottoman times , (1071-1923), Ünsal
academy editions , Mortins press , New York , 1973., p 86.

* ورقة ساز او زخرفة هلالية: ومن الازهار التي تميز بها الفن العثماني زهرة هلال والتي تعود اصولها الى الصين ، وقد عرفها
الاتراك اثناء مجاورتهم للصين وارتبطت عندهم بعقائدهم القديمة ، وبجانب الرمزية العقائدية للأزهار في الفن العثماني فقد اعتبرها
بصفة عامة ترمز للسعادة والحكمة والمعرفة .. ينظر
Assad Arsvan Calal, les Arts Decoretifs , p 33-60.

(26) حواس : زاهي ، شواهد القبور من الأسكندرية ، تقديم وإعداد : خالد عزب و شيماء السايح ، مكتبة الاسكندرية، الاسكندرية

(٢٠٠٧م) ، ص ٦٥.

(27) حواس : زاهي ، شواهد القبور من الأسكندرية، ص ٦٤.

(28) خان : في نقوش القاب السلاطين العثمانية، ورد هذا اللقب بصيغة خاقان او خان وتعني أمير أو حاكم ، وهو لقب تركي كان يطلق
على شيوخ الامراء في قبائل الترك منذ القرن الاول والثاني الهجري ومعناها الرئيس، اذ لم يفرق بين الرجال والنساء لاستخدام لقب
الخان ما بين شعوب الكورد، ولكن استعملت كلمة مقابلة لها وهي بك او آغا ، لأنها منطقة السيدة شفيقة خانم متأثرين باللغة
الفارسية ، والفارس يطلقون على النساء لقب خانم . ينظر : حسان و صباغ؛ المصدر السابق ، ص ٨٠.

قائمة المصادر والمراجع.

١-المصادر:

- القرآن الكريم
- ابن الأثير: عز الدين أبو الحسن علي بن أبي الكرم أبي الكرم محمد بن محمد الشيباني الجزري (ت ٦٣٠ هـ - ١٢٣٢ م)، الكامل في التاريخ ، مجلد ٦، دار الفكر (بيروت ١٩٧٨م).
- ابن الحوقل : أبي القاسم ابن حوقل النصيبي (ت ٣٦٧ هـ ٩٧٧ م) كتاب صورة الارض ، دار مكتبة الحياة ، بيروت ١٩٧٩.
- البديليسي: شرفخان، الشرفنامه (ت: ملا جميل روز بياني) مطبعةالنجاح , بغداد ١٩٥٣.
- المقرئزي: تاج الدين أحمد ابن علي ابن عبد القادر ابن محمد المقرئزي(٧٦٤ هـ - ٨٤٥ هـ) (١٣٦٤م - ١٤٤٢م) المواعظ والاعتبار يذكر الخط والآثار ، مجلد ٢ ، دار التحرير، القاهرة ، ١٩٦٨م.

٢-المراجع:

- أحمد: كمال مظهر ، كوردستان في سنوات الحرب العالمية الاولى ، ت محمد الملا عبد الكريم ، (د. م)، بغداد ١٩٨٤ م.
- أحمد:جمال رشيد ، دراسات كوردية في بلاد سوبارتو ، دار آفاق ، بغداد ، ١٩٨٤.
- بابان:المحامي جمال، أصول أسماء المدن و المواقع العراقية، ج ١ ، مطبعة الاجيال - بغداد ، ١٩٨٩م.
- باقر، سفر: (طه ، فؤاد) ، المرشد إلى الموطن الاثار والحضارة ، الرحلة الثالثة ، مطبعة دار الجمهورية، بغداد ، ١٩٦٦ م.
- الحداد : محمد اسماعيل ، القباب في العمارة المصرية الإسلامية ، مكتبة الثقافة الدينية ، القاهرة ١٩٩٣م.
- الحداد : محمد اسماعيل ، سلسلة الجبانات في العمارة الإسلامية قرافة القاهرة من الفتح الإسلامي إلى نهاية العصر المملوكي، مكتبة الثقافة الدينية ، القاهرة ٢٠٠٦م

• الحداد: محمد حمزة اسماعيل، العمارة الإسلامية في أوروبا العثمانية، مجلد ١ ، مجلس النشر العلمي جامعة الكويت ، ٢٠٠٢م.

• حسان وصباغ: حلاق، عباس، المعجم الجامع في المصطلحات الأيوبية والمملوكية والعثمانية ذات الاصول العربية والفارسية والتركية ، دار العلم الملايين، بيروت، ١٩٩٩م.

ح

• واس : زاهي ، شواهد القبور من الأسكندرية ، تقديم وإعداد : خالد عزب و شيماء السايح ، مكتبة الاسكندرية، الاسكندرية (٢٠٠٧م).

• الدراج : احمد السيد، صناعة الكتابة وتطورها في العصور الإسلامية، ع ٨، دار الأصفهاني للطباعة، ١٤٠١هـ.

• عزيز: سهيل خورشيد، صفحات من تاريخ منطقة كفري ، (د . م)، السليمانية ، العراق ٢٠٠٢ م.

• كريبزويل: ل. أ. س. العمارة الإسلامية في مصر (الإخشيدون والفاطيون ٩٣٩هـ / ١١٧١م) مجلد ١ ، ت . عبدالوهاب علوب ، راجعه ، د . محمد حمزة اسماعيل الحداد ، مطبعة زهراء الشرق ، ٢٠٠٤م.

• المنشي البغدادي: محمد بن أحمد الحسيني المنشي البغدادي ، رحلة المنشي البغدادي إلى العراق ، (ت. عباس العزاوي) ، ط ١، دار الوراق للنشر ، بيروت ٢٠٠٨ م.

٣- الرسائل والدوريات:

• خضر: تاراس اسماعيل ، العناصر المعمارية والنقوش الزخرفية في العمائر العثمانية الباقية في اقليم كردستان العراق (١١٠٦-١٣٢٦هـ / ١٧٠٠-١٩٢٠م)، رسالة دكتوراه غير منشورة ، جامعة القاهرة ٢٠١٣م.

• سوباري ، مجيد : (محمد علي ، أرام محمد)، نارمكاكاني باوة شاسوار له كفري ، مجلة سوبارتو ، مجلة علمية تبحث في الآثار والتراث ، تصدرها نقابة الأثاريين الكوردستانييين ، ع ٤-٥، مطبعة نازه ، اربيل ، العراق ، ٢٠١١.

١- المصادر الاجنبية:

- Grayson , A.K . Assyrian Rulers of the Early First millennium , (858-795 B.C) , Vol 2 .Toronto 1991 .
- Creswell, K.A.CThe Origins of the Cruciform Plan of Cairene Madrasas. Cairo, 1922.
- Assad :Arsvan Calal, sanat lugate (francais turc) Ankara 1944 .
- Ünsal .Behcet:Turkish Islamic Architecture in Seljuk and ottoman times , (1071-1923), academy editions , Mortins press , New York , 1973.

اللوحات والمخططات:

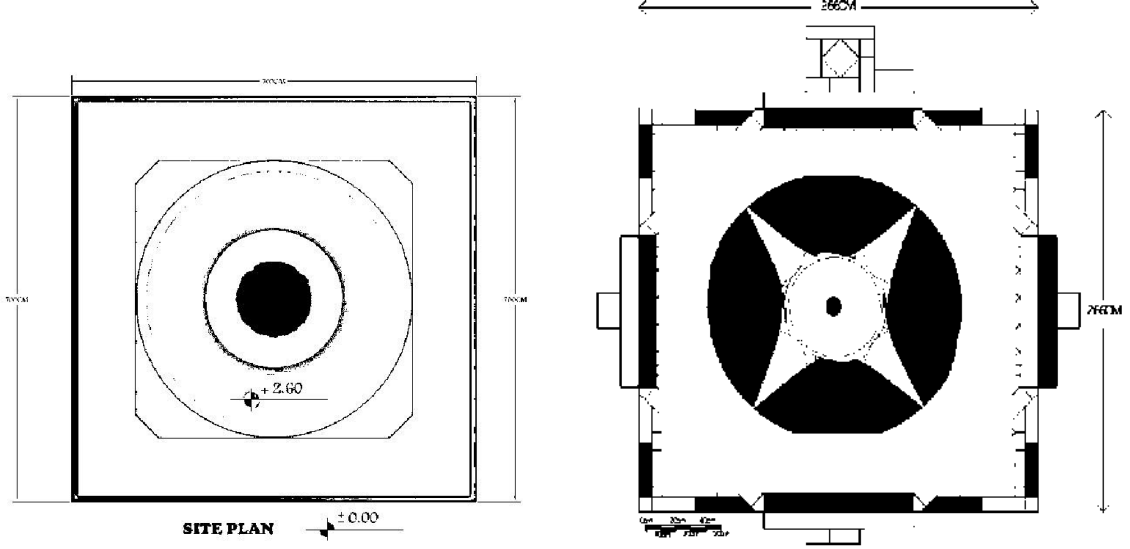

الشكل (١) قبة نصف دائري ومنطقة الانتقال مثلث الاشكال لباوه شاسوار
الشكل (٢) قباب ذات مسقط نصف دائري ذو رقبة طويلة الشكل الشيخ عبدالله

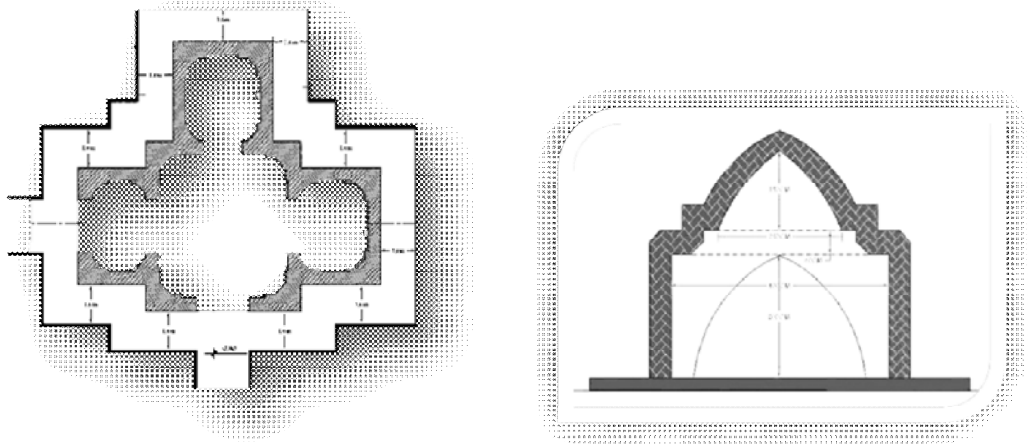

الشكل (٣) قبة ذات عقود مدببة والضامة لمقبرة الشيخ عبدالله
الشكل (٤) قباب مزدوجة بين حجرة الشيخ حسن واولاده بقباب منفردة ذو رقبة ومنطقة الانتقال الى مثنى الشكل

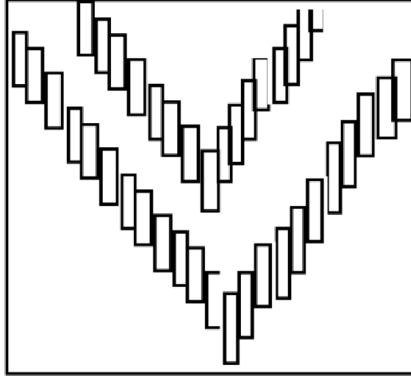

الشكل (٦) خطوط متعرجة في بطون القباب الشيخ حسن

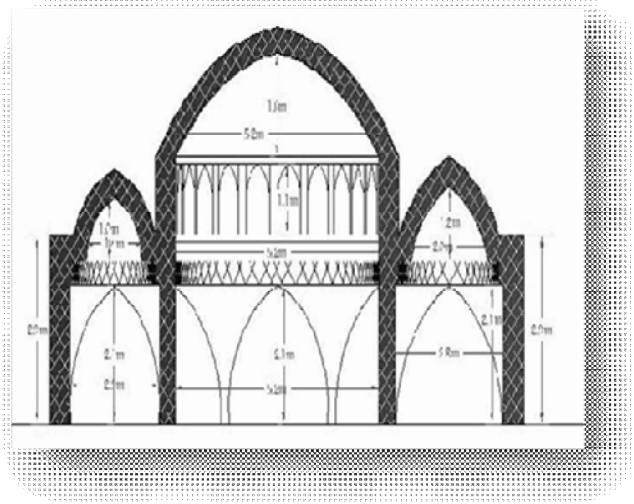

الشكل (٥) اقواس وعقود مدببة اروقة مزدوجة
لمنشآت الجنائزية لشيخ حسن

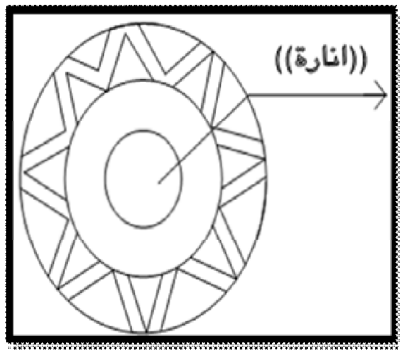

الشكل (٨) الانارة وثقوب دائرية الاشكل في جدران
سقف القباب في المنشآت الجنائزية مدينة كفري الشيخ حسن

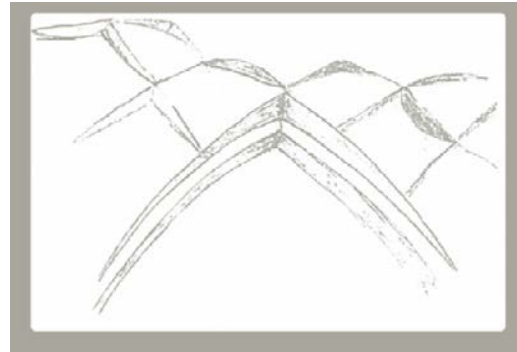

الشكل (٧) المقرنصات والدلايات بطون القبة الجنائزية
الشيخ حسن

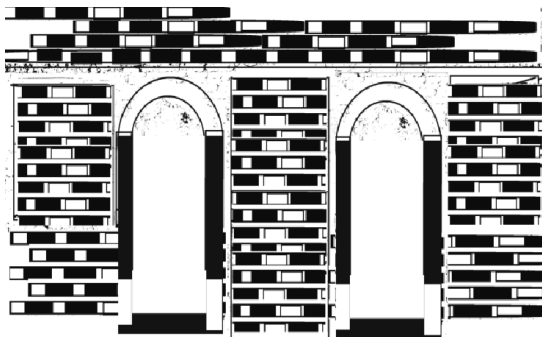

الشكل (١٠) عقود نصف دائرية لأبواب شفيقة خان

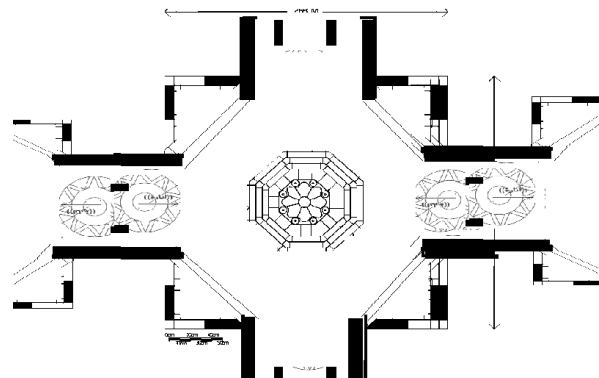

الشكل (٩) قبة نصف دائرية ورهبة المئنة المحمولة
على عقود منطقة الانتقال مثلثات ركنية لقبر شفيقة خان



اللوحة (١) حجرات وقباب قراقات باوة شاسوار ومنشآت الجناززية في مدينة كفري



اللوحة (٢) قباب نصف دائري ذو رقبة طويلة وقاعدة دائرية
الشيخ عبدالله



اللوحة (٢) شاهد قبر صندوق الشيخ
عبدالله بن أحمد أيوب طيب.



اللوحة (٥) الضريح والحجرة الثلاثية والقبّة من الداخل لشيخ حسن



اللوحة (٤) قباب منبطحه ذو رقبة طويلة مئمنة
الشيخ حسن افندي



اللوحة (٧) شاهد قبر شريف أفندي بن رحيم



اللوحة (٦) شاهد قبر حسن بن ملا محمد أفندي



اللوحة (٩) هباب قبر شفيقة خان



اللوحة (٨) شاهد قبر الحاج نعمان أفندي بن ملا محمد أفندي



اللوحة (١٠) شاهد قبر شفيقة خان قبل صيانة قبورها

Abstract

This research describes the way the cellar Arts longitudinal Dome arts and architecture in their construction has been used in practice in the funeral facilities in the town of Kifri, one of the Ottoman cities have proven effective way. I've been inspired by this idea of ways to create a funerary domes that were passed down through the history of Islamic architecture as it is with the development of domes commonly spread way of using wood to create a concrete domes are formed after that Tobar (template) made of the dome is required, but this method has several disadvantages which led to thinking about using the new method is the use of precast units are made of concrete and are built to form the dome required without having to Tobar wood. In this paper a description of this new method after a review of the various methods used in the creation of domes and compare this method with the rest of the roads in terms of features and drawbacks, either climate and the factors the collapse of a major cause of the destruction of structural materials and domes has been subjected to maintenance and restoration. And that the interest in the study of architectural form in Islamic architecture of the regions are marked increased since the beginning of the Ottoman period and promote more in the last third of it by, and the problem of public research Architecture characteristics and decorative domes funeral in the town of Kifri and then will be some review and discuss a range of factors, the collapse and destruction of buildings dome address after application solutions formats on a group of elected Funerals and buildings for the purpose of verification of the results and draw conclusions in preparation to launch the final conclusions.

پوختە

سەرەرای بوونی كۆمەلىك تۆيژىنەو لەسەر كۆمەلىك بابەتى شوپنەوارى بىناسازى لەسەردەمى ئىسلامى تا اتنى خەلافەى عوسمانى كە ئەوانى دەستىكى بالاىان ھەبوو لە شارستانىيەتى بىناسازى لە ھەرىمى كوردستان ولە شارى كبرى . ئەو تۆيژنەو تىشكى خستۆتە سەر گرنترىن ھەنگاوەكانى لەناوچونى شوپنەوارەكان سەرەرايى بوونی زورترىن شوپنەوارى جۆراو جۆر . بەنموونە لە تۆيژنەو جەنەدىن گومەزەى جۆراو جۆر پىكھاتەكانيان كە كەوتونەتە سەر ئارامگاگاكى گورستانى كبرى . ھندىك لە گۆرانەى كە لەسەر شىوازە كۆنەكەى خۆيان ماونەتەو ھەندىكيان دووچارى دارمان روخانى كەش و ھەواو كاريگەرى جىۆلۆجى جىۆپۆتىكى خاك بونەوتەو . بۆيە بە پىويسمانزانى تىشك بخەينە سەر كۆمەلىك خالى گرنگ بۆ پاراستنى گومەزەو و دىكۆرو نەخشەى زەخرەفى جۆرو جۆرو چەندىن قالب بۆ دووبارە نۆەنكردنەويان لەسەر بنەما سەرەكەكانى خۆى چاك بكرىتەو . لەگەل دانانەو ھى چەند كىلى گۆر لەسەر بنەما زخرفىەكەى خۆى .

النظم الإقتصادية المقارنة

أ.د. محمد رؤوف سعيد

جامعة السلیمانیة

سكول الإدارة والاقتصاد

المستخلص

النظام الاقتصادي هو نظام للنتاج وتبادل السلع والخدمات وتخصيص الموارد في المجتمع، وحيث يضم النظام الاقتصادي توليفة من المؤسسات والافراد والتي تشكل الهيكلية الاقتصادية لأي مجتمع. تعد النظم الاقتصادية بحد ذاتها دراسة للأنظمة الاقتصادية المختلفة مثل الرأسمالية، الإشتراكية، الاقطاعية، الاقتصاد المختلط والنظام الاقتصادي الاسلامي. تهدف هذه الدراسة الى إيجاد بعض المقارنات لهذه الانظمة.

المقدمة

يتشكل النظام الاقتصادي على أساس مجموعة من المبادئ والقيم التي تحكم العلاقات ما بين الأشخاص والمؤسسات في المجتمع بغرض تنظيم الحياة الإقتصادية والإجتماعية في المجتمعات من حيث التعامل مع العمليات الإنتاجية والتوزيعية والاستهلاكية للسلع والخدمات المختلفة، ومن حيث علاقات الاشخاص مع مصادر الانتاج والتي تنظمها أيضاً علاقات الملكية بمثل هذه المصادر، ويعمل النظام الاقتصادي على كيفية توزيع مصادر الدخل، ما بين الأفراد وإعادة توزيعها في إطار السياسات الإقتصادية المعمولة كما ويمكن التمييز ما بين النظم الاقتصادية بحسب الإختلافات الموجودة في هيكلية إتخاذ القرار في مجالات الإنتاج والتوزيع والاستهلاك، من حيث طبيعة إستخدامات العناصر الإنتاجية، ومن حيث الجهة المسؤولة عن إتخاذ القرار.

تعمل الأنظمة الإقتصادية على حل مجموعة من المشكلات الاقتصادية الأساسية والتي يمكن إيجازها بالإجابة على مجموعة من التساؤلات منها ماهي السلع والخدمات التي يتم انتاجها...؟ بأية طريقة يتم انتاج السلع والخدمات...؟ من هم الأشخاص القائمون بالإنتاج ؟ ماهي الموارد المستخدمة في الإنتاج...؟ وما هي التكنولوجيات المستخدمة في الإنتاج...؟

إن الإجابة على التساؤلات السابقة هي التي تحدد طبيعة النظام الإقتصادي كما وأن هذه المسائل تتحدد بالأساس في ضوء الأطر الفلسفية والفكرية والثقافية، كما وأن هذا التحديد يجري أيضاً على أساس الامكانيات المادية والبشرية المتاحة لدى المجتمعات، علماً أن المحددات الفكرية والإمكانات المتاحة هي التي تحدد طبيعة العلاقات الإنتاجية القائمة . النظام الإقتصادي وفق مقتضيات المذهب الفكري، القوي الإنتاجية والعلاقات الإنتاجية ،وبما أن هذه المقتضيات هي في حالة تطور مستمر، لذا فإن النظام الإقتصادي أشبه بكائن حي يولد ثم يترعرع ويشيح وقد ينتهي الى الزوال ،عليه ومن اجل إدامة الحياة للنظام الاقتصادي واستمرارية آلياته ،فلا بد أن يتحلى النظام الإقتصادي بروحية التجدد والتغير من أجل مسايرة المتغيرات الخارجية والتطورات الداخلية . تشكلت الأنظمة الإقتصادية منذ أن أفصححت الندرة عن نفسها على أنها مشكلة، وبعد أن حاولت المجتمعات الإنسانية إبتكار وسائل

من أجل التعامل مع الموارد النادرة المتاحة في العمليات الإنتاجية ومن أجل إيجاد الصيغ المثلى في قضايا التبادل والتوزيع للسلع والخدمات التي يتم إنتاجها بحيث يتحقق أقصى قدر من الكفاءة من أجل خير المجتمعات. منذ أن طفت مشكلة الندرة وبعد أن عجز النظام الطبيعي السائد في تلبية الحاجات والرغبات الإنسانية، ظهرت الحاجة إلى إيجاد نظام يعمل على توجيه الموارد الإقتصادية بإتجاه تحقيق مراتب أكبر للحاجات والرغبات الإنسانية، والمتمثلة بالسلع والخدمات التي تحتاجها المجتمعات الإنسانية، وهكذا فإن ظهور النظام الإقتصادي كان نتيجة طبيعية من أجل التعامل الجدي مع الموارد الإقتصادية بغرض إنتاج المزيد من السلع والخدمات وبهدف العمل على توزيع هذه المنتجات بين أفراد المجتمع.

المجتمعات البشرية أنظمة إقتصادية متنوعة، وهي مستمرة في صقلها من أجل إيجاد النموذج الأفضل لها، عليه ومن أجل الخوض في تفاصيل النظام الإقتصادي وأنواعه وأهدافه، فإن هذا البحث الذي يتناول هذا الموضوع قد جرى توزيعه على النقاط الآتية:-

أولاً:- التعريف بالنظام وتشكيلاته

ثانياً:- النظام الإقتصادي، ضروراته وأهدافه

ثالثاً:- العناصر الداخلة في النظام الإقتصادي

رابعاً:- النظام الإقتصادي الرأسمالي

خامساً:- النظام الإقتصادي الإشتراكي

سادساً:- النظام الإقتصادي الإسلامي

أولاً:- التعريف بالنظام وتشكيلاته

يمكن وصف النظام على أنه يمثل العلاقة المتبادلة والمتداخلة لمكونات تشكل معاً كياناً تكاملياً. وفي الوقت نفسه، فإن أي نظام ورغم إمتلاكه لخصوصيات خاصة به، ورغم إمتلاكه لكيان خاص به، إلا أن الأنظمة جميعها تتداخل فيما بينها أيضاً بعلاقات تبادلية. (Eleanor doyle, 2005:1)

يملك النظام أياً كان، سلوكية خاصة به، ومثل هذه السلوكية تخص طبيعة العلاقات الجارية داخل النظام والتي تتمثل في كيفية التعامل مع مدخلات النظام وفق آلية العمل التي يتبناها النظام من أجل الحصول على النتائج أو المخرجات المخطط لها في ضوء أهداف النظام، كما وأن المخرجات يمكن لها أن تكون مخرجات مادية أو خدمية أو بيانات أو غيرها من المخرجات. (عبدالرحمن، ٢٠٠٤: ١٧)

يملك النظام ترابطاً داخلياً بين مكوناته ومابين العمليات الجارية فيه، ومثل هذا الترابط يتجسد على أساس طبيعة الهيكلية القائمة في النظام والتي تفرض أنماطاً من العلاقة بين المكونات وبين العمليات، كما وإن العلاقات السلوكية لها تأثيراتها البالغة على العلاقات التبادلية مابين أجزاء ومكونات النظام، ومن وجهة النظر الإقتصادية، فإن أي إجراء أوتبني أي عمل أو نشاط له قيمته أو كلفته، وبناءً عليه فإن أي سلوك يمارسه النظام يتحدد على أساس ما يمكن تحقيقه من منافع، هكذا وفي إطار الموقف نفسه فإن أجزاء النظام ومكوناته ترتبط معاً من أجل خلق منافع أكبر وبتكاليف أقل، ولكن من خلال مراتب عليا من التآلف والتناغم، ومع وجود علم تام ومعرفة كاملة بما يريده الآخرون وبكيفية قيامهم بواجباتهم المناطة إليهم. (توفيق، ٢٠٠٠: ١٠٢) قد تكون هناك أنظمة فرعية، وعمليات تجري في المساحات الأضيق، وفي إطار الأجزاء الفرعية للنظام الأوسع، وفي الخطوات الإبتدائية في

العمليات الجارية داخل النظام، غير أن النظام وفي إطاره الشمولي، وفي إطار أجزائه ومكوناته محكوم بقواعد تحكم الهيكلية القائمة والسلوكيات المعمولة، حيث وان هذه الأحكام التي تضبط الهيكلية والسلوكيات المعمولة يطلق عليها بالمؤسسة. (عبدالكاظم، ١٩٨٨: ١٨) من غير الممكن الإلمام الكامل بأي نظام من دون الإمعان في النظر وبإماتلاك المنهجية الحاذقة في التشخيص، وذلك من أجل التعرف الصحيح على أي نظام، حيث ان الأنظمة هي كثيرة ومتداخلة، بل ان نظاماً معيناً يحتوي على مجاميع كبيرة من الأنظمة الفرعية والجزئية، وبقدر ما تغوص في الأعماق وتتغلغل في تفاصيل الأجزاء والأشتات، فإنك تجد إن أي نظام يشتمل على علاقة متسلسلة ومترابطة وبأوجه متعددة، وبأفعال صادرة وبردود أفعال متلقية يميناً وشمالاً، نزولاً وصعوداً، وهذا أمر طبيعي بالنسبة إلى أي نظام كونه يمثل كياناً متطوراً بفعل العوامل الكثيرة المؤثرة في كل من البيئتين الداخلية والخارجية التي تتحكم في النظام. (المعموري، ٢٠٠٦: ٢١)

يمكن تقسيم الأنظمة إلى نوعين رئيسيين من الأنظمة، وهما الأنظمة الطبيعية والأنظمة غير الطبيعية، وبخصوص الأنظمة الطبيعية فهي أنظمة تكونت بفعل قوى الطبيعية من دون أن يكون للإنسان أي دور في تكوينها، ومثل هذه الأنظمة لم تتألف لتكون لها أهدافاً محددة وواضحة، إلا أن الإنسان استطاع وبفعل ما يمتلكها من معارف علمية وبفعل إكتشافها للقوانين الطبيعية استطاع أن يفسر طبيعة الأنظمة الطبيعية القائمة أو بعضاً منها، وحيث أن تفسيراته قابلة لمزيد من التعمق، بل وأحياناً لأنماط من التطور وحتى نوعاً من التغيير بفعل الإكتشافات العلمية الكثيرة التي تحق على مر الزمن. (المحجوب، ١٩٦٠: ٤١)، يمكن وصف الأنظمة غير الطبيعية على أنها أنظمة قد تألفت بفعل التطورات الإجتماعية التي حصلت على أنماط الحياة البشرية والعلاقات الاجتماعية بين أفراد المجتمع الواحد، والعلاقة بين المجتمعات المختلفة التي دخلت في إحتكاك مع بعضها فضلاً عما تم حصرها من أفكار إنسانية مثمرة، وما تم إدخالها في مجال تنظيم العلاقات الإنسانية. (سيدعلي، ١٩٨٤: ٦٦) خلاف الأنظمة الطبيعية، فإن الأنظمة غير الطبيعية التي تدخل الإنسان في تشكيلها لها غاياتها ولها أهدافها المحددة، تم رسمها وفق خطط محكمة مدروسة مسبقاً، ووضعت الخطط اللازمة لكيفية بلوغها وتحقيقها، وحيث تتمثل هذه الأهداف بالمرجات التي يتم تحقيقها من خلال استخدام المدخلات وتوجيهها بالوجهة التي يتم التخطيط لها مسبقاً. (عطوة، ٢٠٠٥: ١٢-٥)

من خلال توجيه المدخلات المستخدمة، وفي إطار الأجزاء المتكاملة التي يتألف منها النظام، فإن النظام وإن كان مستقلاً بحد ذاته، وإن كان النظام كياناً موحداً متماسكاً، فإن الأنظمة وفي معظمها هي تشكيلة معقدة للغاية من العلاقات بين مكوناتها، لذا فإنه ومن أجل فهم أكثر لهذه الأنظمة فإن المنظرين لم يجدوا سبيلاً آخر غير إفتراض نماذج مبسطة لأنظمة مشابهة تحاكي الأنظمة الحقيقية، وحيث ان هذه الأنظمة المبسطة مؤلفة من مكونات أقل ترتبط بعلاقات أقل، وتوجهات أقل للعلاقات مابين المتغيرات الموجودة، من متغيرات مستقلة وتابعة ترتبط بعلاقات

تأثير وتأثر، وهكذا ومن خلال وضع هذه النماذج الإفتراضية، ولتلك المتغيرات الأقل) التي ترتبط بعلاقات أقل، فإنه بالإمكان أن يتم فهم الأنظمة على نحو أوضح (Doyle ٢٠٠٥: ٧) (leanor Doyle)

إن الأنظمة وفي معظمها هي مفتوحة على محيطها الخارجي، من حيث التأثير والتأثر، كما وأن الأنظمة في محيطها الداخلي تستخدم دواخل (input) بإتجاه الخروج بنواتج (outputs)، إلا أن النظام الفاعل والكفوء يجعل من عملية استخدام مدخلاتها فاعلة وكفوءة بهدف تحقيق أهدافها ونتائجها على أحسن وجه ممكن وبأقل التضحيات والتكاليف. (الجاسم، ٦-٨)

بغرض توضيح الصورة ومن أجل اعطاء مثال توضيحي يمكن القول بأن مخرجات النظام الصحي يتمثل في الخدمات الصحية المقدمة الى متعاطي هذه الخدمات، إبتداءً من المرحلة الأولى من إستخدام الموارد ولحين الإنتهاء من تقديم الخدمات الصحية، بناءً عليه فإن النظام الصحي الفاعل والكفوء يسخر كافة الإمكانيات والقدرات المالية والبشرية والمادية والفنية المتاحة في سبيل الخروج بنتائج وفق الصيغ المثلى التي يتبناها النظام الصحي، بمعنى ان هذا النظام يحاول زج الكوادر الطبية وغيرها من الكوادر العاملة في مجال إنتاج الخدمات الصحية من كوادر فنية وإدارية وغيرها التي تساهم بصورة مباشرة وغير مباشرة في إنتاج وتقديم هذه الخدمات الصحية، كما وان النظام يحاول تسخير إمكانياته المالية والمادية من الأبنية والمعدات والتجهيزات المتوفرة والأدوية وغيرها من المستلزمات المادية، فضلاً عن الطواقم الفنية والإدارية والمالية التي تقدم خدماتها كل حسب إختصاصاتها في سبيل الخروج بنتائج لهذه الخدمات الصحية سواءً أكانت خدمات صحية علاجية أو وقائية أو حتى إرشادية وغيرها (cashin,2010:8 & cherly Ajay Tandon)

ثانياً:- النظام الإقتصادي: ضروراته و أهدافه

يمكن وصف النظام الإقتصادي بأنه يمثل تلك الآلية التي يتم من خلالها التعامل مع الإنتاج، التوزيع والإستهلاك للسلع والخدمات في مجتمع معين. (عبدالكاظم، ١٩٨٨: ١٩)

يتألف النظام الإقتصادي من الناس، المؤسسات والعلاقات التي تطفو إلى السطح من خلال التعامل مع الموارد مثل إنتقال الملكية، كما وان النظام يحتوي أيضاً على مشكلات الإقتصاد، مثل الندرة في الموارد، كما وأنه يهدف الى الخروج بأفضل النتائج من خلال التعامل مع مشكلة الندرة، وذلك من خلال التخصيص الأمثل للموارد. (paul heyne,2000:517-519)

يتضمن النظام الإقتصادي على توليفة من المؤسسات وكالات، المستهلكين، الكيانات، القطاعات وغير من المكونات التي تؤلف النظام الإقتصادي، كما وان النظام يشتمل أيضاً على عملية خلق الروابط بين هذه المكونات المؤلفة للنظام الإقتصادي، سواءً أكانت العلاقات تخص علاقات العمل أو العلاقات الإجتماعية التي سوف تسود ما بين الأفراد، كما وان النظام يعمل على حسن سير المعلومات ما بين هذه المكونات والأطراف، مثل حقوق الملكية، الهياكل الإدارية السائدة (HOLESOVSKY, Economic system Analysis:1977)

بحسب أنماط الملكية السائدة، فإن الأنظمة الاقتصادية قد تكون أنظمة إقتصادية رأسمالية أو إشتراكية أو إسلامية، مع عدم وجود حدود فاصلة تفصل أنظمة إقتصادية معينة عن الأخرى بالنظر لوجود أنماط من التداخل ما بين الأنظمة الاقتصادية جميعها، ولكن ورغم كل ذلك، فإن النظام الأشمل والأوسع والذي تم بحثه بكثير من التفصيل وبعمق من التحليل، وذلك وفق الأسس العلمية وبسياقاته التاريخية والمتعاقبة، والذي تم إغناؤه بمزيد من البحث والتحليل هو النظام الاقتصادي الرأسمالي المختلط، والذي يشتمل على النظام الرأسمالي القائم على السوق الحرة و الرأسمالية الموجهة، أي إنه خليط ما بين مؤثرات قوى السوق الحرة، مع تأثيرات تمارسها الحكومات من خلال سياساتها المالية والتجارية، فضلاً عن التأثيرات التي تمارسها السلطة النقدية من خلال سياساتها النقدية، حيث إن هذه العوامل جميعها تؤثر على السوق وتتحكم فيها بدرجات تحكم معينة قوية كانت أو ضعيفة. (خليل، ١٩٨٠: ٢٠٧)

يمارس النظام الإقتصادي وظائف متعددة حينما يتعامل مع الموارد المستخدمة من أجل تحقيق الأهداف الرئيسية للنظام الإقتصادي في إنتاج كمية من المنتجات بأقل قدر من التكاليف، هذه الوظائف يمكن إجمالها بالوظائف المتمثلة بالتخطيط، التنسيق، المتابعة والإصلاح. (الجمال: ١٧)

تعمل في داخل النظام الإقتصادي مؤسسات إنتاجية مختلفة، وحيث إن كل مؤسسة إنتاجية متخصصة بإنتاج سلعة أو خدمة معينة مسؤولة عن استخدام عناصر إنتاجية مختلفة وتتعامل مع مواد أولية ومستلزمات إنتاج وطاقات و مواد ووسائل نقل وغيرها من المستلزمات الإنتاجية في سبيل الحصول على مخرجات النظام الإقتصادي والتي تتمثل بالأساس بالسلع والخدمات المنتجة في هذا النظام، منها سلع وخدمات وسيطة تستخدم في عمليات إنتاجية لاحقة ومنها سلع وخدمات نهائية يتم عرضها في أسواق السلع والخدمات، حيث يدخل البائعون والمشترون في مساومات سوقية تتحدد من خلالها الكميات التوازنية المباعة والمشتراة والأسعار التوازنية التي تحمي مصالح الطرفين. (Theodore C.Bergstron,2000:21)

وفضلاً عن وحدات القطاع التي تحركها مصالحها في الحصول على المنافع الأكبر ومن بينها الأرباح الأكبر التي تحرك القوى المنتجة في القطاع الخاص، توجد في الأنظمة الإقتصادية مكونات تعود عائدتها إلى القطاع العام، ومثل هذه المكونات تتمثل بالمؤسسات العائدة إلى الحكومات فهذه المؤسسات تقدم سلعاً وخدمات عامة تفشل الأسواق الخاصة في تحقيق الأمثلية في قضايا الإنتاج والتوزيع والإستهلاك، كما وإن المؤسسات العائدة إلى القطاع العام وفضلاً عن تحقيقها لأهداف إقتصادية فإنها تهدف إلى تحقيق أهداف إجتماعية منها تحقيق العدالة الإجتماعية، وتقديم خدمات عامة مجانية مثل خدمات التعليم العام والخدمات الصحية والثقافية وغيرها، فضلاً عن أهدافها في إعادة توزيع الدخل مابين الطبقات الإجتماعية الغنية والفقيرة.

ansfield,1974:3 بفعل التطورات الحاصلة في الأنظمة الإقتصادية بات النظام المالي والمصرفي ركناً أساسياً من أركان النظام الإقتصادي حيث إن مؤسسات المال والأعمال تقدم خدمات جلييلة إلى القطاع الإنتاجي الحقيقي، ولكن ومع تطور هذه الخدمات المالية والمصرفية وبعد تزايد الأنشطة الإقتصادية التي تمارسها المؤسسات المالية والمصرفية فقد تشكلت قطاعات مالية ومصرفية وابتكرت منها وسائل وأدوات مالية ومصرفية عديدة ومتطورة، غير إنه ومع ما كان للنظام المالي والمصرفي من دور بارز وخلاق في تطور الأنظمة الإقتصادية إلا أن خدعاً مالية كثيرة وفي ظل غياب التنظيم والإشراف الحكومي بدأت تمارس أدواراً سلبية في تضخيم مشتقات مالية كثيرة لأهداف ربحية غير مستندة إلى النواتج الحقيقية المتنامية، لذا فإن التمادي في خلق أوام مالية كان سبباً في ضعفة الأنظمة المالية وبالتالي وضعفة الأنظمة الإقتصادية التي أصابتها إهتزازات مالية وإقتصادية جنت الأنظمة نتائجها السلبية في حدوث أزمات مالية وإقتصادية كانت منها عنيفة وكارثية. (سعيد، ٢٠١١: ٢٠)

بما إن النظام الإقتصادي يهدف وفي الأساس إلى إنتاج سلع وخدمات، لذا فإن القدرات التي يمتلكها النظام الإقتصادي ومدى كفاءته مقترنة بالأساس بما يمكن أن يحققه النظام الإقتصادي من إنتاج لسلع وخدمات وخلال الفترات الزمنية والتي جرت العادة أن تكون سنة وبأقيام تحددها الأسعار الجارية والأسعار الثابتة، كما وأنه ومن خلال ما يتحقق من نمو في الناتج يمكن الإستدلال بما يمكن أن يحققه النظام الإقتصادي من فاعلية، على الأخص إذا كان النمو في الناتج ناتجاً عن فاعلية لإستخدام العناصر الإنتاجية المستخدمة. (نامق، ١٩٨٠: ٩)

إن الأنظمة الإقتصادية المعاصرة وبما إنها تتعامل مع متغيرات إقتصادية عديدة، وهي في الغالب متغيرات متأثرة ببيئاتها الداخلية والخارجية غير المستقرة، لذا ورغم ما تبذلها الأنظمة الإقتصادية من جهود في سبيل أن

تكون الطرق المعتمدة سالكة ومعقدة وغير متعثرة، إلا أن النتائج العملية التي تجنيها الأنظمة الإقتصادية تتلخص في حصول عثرات كثيرة تقف بوجه المسيرة الإقتصادية التي تسلكها، بناءً عليه فإن الأنظمة الإقتصادية تسجل حالات كثيرة من التضخم، البطالة، العجز في الميزان التجاري، العجز في الموازنات العامة، كما وإن الأنظمة الإقتصادية المعاصرة ورغم سعيها لتحقيق أهداف إجتماعية إلا أنها تخفق وفي كثير من الأحيان في أن تجني أهدافها الإجتماعية من تحقيق للعدالة الإجتماعية ومن إزالة للفوارق الحادة ما بين الطبقات الإجتماعية. (البيللاوي، ٢٠٠٠: ٤٠)

تؤكد الدلائل بأن هناك تباينات واضحة ما بين الأنظمة الإقتصادية التي تقيّمها البلدان المختلفة، حيث وهدياً بالأهداف الإقتصادية والإجتماعية التي تصبو الأنظمة الإقتصادية إلى تحقيقها، ورغم عدم إدراكها للأنظمة الإقتصادية المثالية، فإن بلداناً متقدمة معينة استطاعت ومن خلال أنظمتها الإقتصادية أن تحقق أهدافاً إقتصادية كثيرة من حيث المستويات العالية في الإنتاج بعدما استطاعت هذه الأنظمة بناء طاقات إنتاجية واسعة، علماً إن أطرافاً كثيرة تدعي بأن بلداناً متقدمة كثيرة والتي تعيش حالات من الرخاء الإقتصادي إنما بنت جزءاً كبيراً من طاقاتها الإنتاجية على حساب نهب موارد غيرها من الشعوب، علماً أن بلداناً رأسمالية كثيرة والتي حققت نتائج إقتصادية طيبة إلا أنها لم تستطع بلوغ نتائج مماثلة في أهدافها الإجتماعية، بناءً عليه فإن الجدل الأعظم من الدخول والثروات في هذه الأنظمة متركزة بين أيدي قلة قليلة من الأغنياء، ومع ذلك فإن هذه الأنظمة لم تستطع التعويض عن الطبقات الإجتماعية الفقيرة من خلال إقامة مؤسسات إجتماعية من صحية وتعليمية عامة تقدم خدمات مجانية الى هؤلاء، كما وإنها لم تستطع بناء نظام كفوء لإعادة توزيع الدخول ما بين الطبقات الإجتماعية عن طريق التحويلات النقدية وغيرها من الوسائل والأساليب. (خليل، ٢٠١١: ٨)

فضلاً عن تحقيقها لأهداف إقتصادية عديدة، فإن بعضاً من الأنظمة الإقتصادية والتي أقامتها بلدان متقدمة إقتصادياً والتي يتم وصفها على أنها بلدان أقامت أنظمة إقتصادية يمكن وصفها على أنها تجسد الرأسمالية الإجتماعية، غير إنها استطاعت أن تحقق مراتب جيدة من العدالة الإجتماعية بالقياس إلى غيرها من الأنظمة الإقتصادية. (خليل، ٢٠١١: ٩) بخلاف غيرها من الأنظمة الإقتصادية فإن الأنظمة الإقتصادية المقامة في البلدان الأكثر تخلفاً وبسبب أنماط الفساد المتفشية في هذه الأنظمة جعلت من الأنظمة الإقتصادية في هذه البلدان تعاني من مشكلات عديدة واختناقات كثيرة منها الإختلالات الهيكلية العميقة في الاقتصاد من إختلالات إقليمية وإختلالات قطاعية وإختلالات عميقة في توزيع القوى العاملة ما بين الأقاليم وما بين القطاعات الاقتصادية، كما وإن هذه الأنظمة ورغم إخفاقها في تحقيق أهدافها الاقتصادية فإنها أخفقت أيضاً في تحقيق الأهداف الإجتماعية لأنظمتها الاقتصادية، لذا فإن هذه البلدان ورغم الطاقات الإنتاجية لأنظمتها الاقتصادية، ورغم إنخفاض قاعدة العرض للسلع والخدمات ورغم إخفاق المؤسسات الحكومية في تقديم الخدمات الإجتماعية العامة، من خدمات صحية وتعليمية وغيرها من الخدمات الإجتماعية، فإن هذه الأنظمة أخفقت كثيراً من النواحي الإجتماعية من حيث طبيعة توزيع الدخول ما بين الفئات الإجتماعية وطبقاتها الإجتماعية، كما وإنها لم تخطو أية خطوات جدية باتجاه إعادة توزيع الدخول ما بين الطبقات الإجتماعية، بناءً عليه فإن دخولاً كبيرة جداً تتركز بين أيدي حفنة قليلة جداً من الحكام الفاسدين و أصحاب السلطة، في حين يعاني النسبة العظمى من السكان من فقر وفاقه ومن سوء للخدمات الصحية وغيرها من الخدمات الإجتماعية. (عبدالكاظم، ١٩٨٨: ١٠٣)

تهدف المؤسسات القائمة داخل النظام الإقتصادي إلى توسيع قدراتها في مجالات أعمالها وأنشطتها، حيث إن المؤسسات الإنتاجية ويهدف توسيع طاقاتها الإنتاجية فإنها تقدم على القيام بنفقات إستثمارية، علماً بأن هذه

الإستثمارات التي تقدم عليها الأنشطة الإستثمارية للقطاع الخاص تتأثر بأسعار الفائدة وغيرها من المتغيرات فضلاً عن تأثرها بالسياسات النقدية والمالية الجارية بضمنها السياسات الإستثمارية التي تعتمد عليها الحكومات والتي تتضمن أيضاً الإنفاق الإستثماري الحكومي. (The Economic system, Eleanor Doyle, 2005:239)

بما إن الأنظمة الإقتصادية المعاصرة والقائمة حالياً هي منفتحة على العالم الخارجي وبدرجات إنفتاح مختلفة، فإن الأنظمة لإقتصادية المعاصرة متأثرة بالمتغيرات الخارجية من بينها متغيرات، التجارة الخارجية العجز التجاري وغيرها (الببلاوي، ٢٠٠٠: ٤٠)

بالرغم من إيمان الجميع بأن الأنظمة الإقتصادية هي محاولات إنسانية لمسايرة متطلباتها المتزايدة، إلا أنه ورغم كل ذلك فإن الإنسان يبقى المكون الأهم داخل النظام الإقتصادي والمساهم الأكبر في الأنشطة الإنتاجية، السلعية منها والخدمية، كما وإن الأنشطة التوزيعية الخاصة بتوزيع السلع النهائية تهدف إلى إيصال هذه السلع والخدمات إلى الأفراد التي تقدم لهم من أجل إستهلاكها وهكذا فإن الإنسان يبقى المحور الأساس في النظام الإقتصادي، من كل الأوجه كمكون للنظام الإقتصادي وكمفعل لعملياته وكهدف لنواتجه. (نامق، ١٩٨٠: ٣٢)

فضلاً عن الأهداف الإقتصادية البحتة والمجردة التي يهدف إلى تحقيقها النظام الإقتصادي في إطار النظرية المتجسدة في الجانب الموضوعي (veiposit) فإن للنظام الإقتصادي أهدافاً إجتماعية يعمل على تحقيقها منها تحقيق العدالة الإجتماعية وتقليل معدلات الفقر وإيصال الخدمات الضرورية والأساسية للمواطنين خارج إطار السوق، إلا أن تحقيق مثل هذه الأهداف الإجتماعية أبعد من أن تتحقق من دون أدوار حكومية جادة، ومن دون إقامة مؤسسات عامة تقودها الحكومات. (خليل، ٢٠١١: ٩)

بما إن المؤسسات الإقتصادية القائمة في الأنظمة الإقتصادية تعمل من أجل تحقيق أهدافها من خلال إستخدام موارد إقتصادية مختلفة، لذا فإن هذه المؤسسات وبهدف تحقيق أهدافها بأقل التضحيات الممكنة، فإنها تجعل إستخدامها للموارد الإقتصادية فاعلة وكفوءة، إلا أن هذه المؤسسات الإقتصادية وفي إطار أنظمتها الإقتصادية التي تتحكم في معظمها قوانين معمولة تولي إهتماماتها بحماية حقوق العاملين من حيث شروط العمل الصحية والضمانات الصحية وضمانات البطالة، وغيرها من الضمانات، لذا فإن المؤسسات الإقتصادية المعاصرة تخلق التوازنات مابين سعيها إلى تحقيق أقصى الأرباح والتزاماتها بحماية البيئة وحماية حقوق العاملين. (سعيد، ٢٠١١: ٤٠)

يمثل النظام الإقتصادي ويحد ذاته كياناً يضم العديد من الأجزاء والمكونات المتمثلة بالمؤسسات الإقتصادية والإجتماعية، بناءً عليه فإن هذا النظام ومن أجل ديمومة عملياته وحماية هيكلته يحتمي بالقوانين الساندة المعمولة، فعلى سبيل المثال فإنه وفي المؤسسات الإقتصادية أصحاب الأعمال يضمنون ومن خلال القوانين المعمولة دخولهم المكتسبة أثناء أداء أعمالهم، كما وإن العاملين ومن خلال القوانين نفسها يضمنون أجورهم، وهذه القوانين تحمي أيضاً حقوق البائعين والمشتريين بحسب الصفقات التي تجري بينهم، وبالإضافة إلى ذلك فإن القوانين تحمي أيضاً العمليات التجارية الخارجية والداخلية وتحمي حقوق الملكية وغيرها من الحقوق الكثيرة التي تنشأ أثناء العمليات الجارية في الأنظمة الإقتصادية. (خليل، ٢٠١١: ٦)

ثالثاً:- العناصر الداخلة في النظام الإقتصادي

يتألف النظام الإقتصادي أياً كان نوعه من مؤسسات إقتصادية مختلفة، وهي مؤسسات تعمل على استخدام العناصر الإنتاجية الداخلة في عملياتها، عليه وعلى هذا الأساس فإن النظام الإقتصادي يمتلك مراكز متعددة لصنع القرار بخصوص كيفية استخدام العناصر الإنتاجية وطرائق الإنتاج والأساليب المعتمدة، وبما إن مراكز إتخاذ القرار مختلفة، منها حكومية وأخرى تابعة الى القطاع الخاص، لذا فإن طريقة إتخاذ القرار تشوبها إختلافات واضحة بحسب إختلاف التوجهات التي تتحكم في صانعي القرار في المراكز المختلفة، والتي قد تتألف من مجالس القرار التابعة للمؤسسات الخاصة والتي تمتلك أنماطاً واسعة من الحرية والإستقلالية في إتخاذ القرار، كما وان القرارات وفي مراكز القرار التابعة إلى المؤسسات الحكومية محكومة بأنماط من البيروقراطية الإدارية وأنماط من المركزية في إتخاذ القرار وفي طريقة التنفيذ. (leannor Doyle,2005: 321)

بما إن العمليات الجارية في النظام الإقتصادي كثيرة ومعقدة ومتداخلة، فإن سير العمليات الجارية وتوجهاتها صوب تحقيق أهدافها متضعضعة، عليه فمن الواجب إعتداد آلية للتنسيق بين مكونات النظام الإقتصادي وعملياتها، وهذه الآلية قد تتجسد في آلية السوق التي تحركها قوى السوق المتفاعلة، أو تكون آلية يوجهها التخطيط المركزي الصارم، ومثل هذه الآلية قد لاتمنح صلاحيات واسعة الى المفاصل الدنيا، بل ان هذه المفاصل تعمل وفق التوجيهات الصادرة من المراكز العليا، وحيث ان التطبيق العملي لمثل هذه الآلية قد أثمر عن وجود إختناقات عديدة وإخفاقات متكررة، لذا فقد تم إبتكار طريقة أخرى والتي تمثلت بالمركزية في التخطيط واللامركزية في التنفيذ، ومن خلال هذه الطريقة فإن مراكز التخطيط العليا تضع الخطوط العامة في مجال التخطيط، الأ أنها تمنح صلاحيات واسعة الى المفاصل الدنيا والأقاليم المحلية لإيجاد الطريقة التي تناسبها في التنفيذ، بناءً عليه فإن هذه الطريقة يطلق عليها بالمركزية في التخطيط واللامركزية في التنفيذ. (عبدالكاظم، ١٩٨٨: ١٦-١٧)

تتفاعل الأنظمة الإقتصادية مع الأطر القانونية المحددة لنمط الملكية الخاصة بوسائل الإنتاج، كما وإنها تتعاطى مع الحقوق الخاصة بالملكية، وتجدد إن طبيعة الملكية وحقوقها هي التي تحدد طبيعة الأنظمة الإقتصادية وتميزها عن بعضها، بناءً عليه فإن الأنظمة الإقتصادية الإشتراكية قد تحددت على أساس سيادة الملكية العامة لوسائل الإنتاج، في حين فإن الأنظمة الإقتصادية الرأسمالية قد تحددت على أساس سيادة الملكية الخاصة لوسائل الإنتاج، حيث وفي ظل هذا النظام الإقتصادي فإن القطاع الخاص يكون هو القطاع المهيمن كونه يمتلك وسائل الإنتاج، وكونه يمتلك الحرية في إتخاذ القرارات، وفي المقابل فإن هناك ملكيات مختلفة تتوزع بين القطاعين الخاص والحكومي (الشحاتة، ٢٠١٦)، كما وإن الأنظمة الإقتصادية المعاصرة تكشف أيضاً عن وجود ملكيات تعاونية وملكيات تتوزع على أساس الحصص والأسهم، وحيث إن هذه الأسهم عن الملكية يمكن لها أن تباع وتشتري وتحدد لها أسعاراً والتي قد تتغير بحسب أوضاع السوق السائدة والأوضاع الخاصة بالمؤسسة التي تتوزع فيها أسهم الملكية مابين حاملها، علماً بأن هذا النمط من الملكية الخاصة في المؤسسات الإقتصادية الكبيرة جداً قد أسهم في فصل الإدارة عن الملكية، وأسهم أيضاً في وجود إختلاف أو حتى تعارض في الأهداف التي يبتغيها المالكون لأسهم الملكية اللذين يبحنون عن الأرباح الكبيرة والأهداف التي يبحث عنها السلك الإداري العامل والذي يتلخص في معظمه بالنمو والتراخي الإداري، وهكذا فإن الشد والجذب مابين الأهداف قد تنتهي إلى نمط من القرار يحقق مصالح وأهداف الأطراف جميعها. (الببلاوي، ١٩٨٨: ٤٩)

في الأنظمة الإقتصادية السائدة عمليات فأن إتخاذ القرار تكون مرتبطة مع آليات العمل السائدة، ففي الوقت الذي تكون آلية السوق آلية ضعيفة في التأثير على عمليات إتخاذ القرار في الأنظمة الإقتصادية الموجهة، فإن هذه الآلية تكون قوية وفاعلة في التأثير على عمليات إتخاذ القرار لدى المؤسسات العاملة في النظام الإقتصادي الرأسمالي، وهكذا فإن المؤسسات العاملة في ظل هذا النظام الإقتصادي تدرس وبجدية حالات السوق، وإنها تتعاطى معها من حيث إستخدامها للموارد الإقتصادية وقيامها بالإنتاج وقيامها بعرض إنتاجها في السوق، وهكذا ومتى ما إشتدت المنافسة السوقية فإنها تتعاطى مع الأسعار السائدة، الأ أنها وفي حال إستهلاكها لقوى إحتكارية كبيرة فإنها بمقدورها أن تخطط للإنتاج الذي تحدده وتستطيع فرض أسعار إحتكارية فرادية أو من خلال تهادنات مع غيرها من القوى الإحتكارية الموجودة في السوق، وقد تقوم المؤسسات الإحتكارية العاملة في سوق إحتكار القلة بتقاسم الأسواق، أو إنها تدرس حالات السوق في تحديدها لأسعار مختلفة بحسب حالات التمييز السعري التي تدرس طبيعة السلعة من حيث المرونة و حالة السوق التي يتم فيها عرض السلعة. (عبدالكاهم، ١٩٨٨: ٤٧)

في بعض القطاعات الإقتصادية فإن إحتكارات طبيعية قد تسود، ومثل هذه الإحتكارات قد تنتهي إلى الأمثلية في الإنتاج من حيث الإنتاج الواسع ومن حيث خفض التكاليف الى حدودها الدنيا، عليه ومن أجل تحقيق هذه الأهداف والنتائج فإن الحكومات مضطرة الى تولي زمام الأمور في هذه الإحتكارات، وتبقى هي المحتكرة الوحيدة للإنتاج في الإحتكارات الطبيعية، فعلى سبيل المثال وفي معظم البلدان، فإن الحكومات تحتكر قطاع إسالة المياه، كما وإنها تحتكر وفي حالات كثيرة قطاع سكك الحديد، خاصة قطارات الإنفاق (المترو) العاملة في المدن الكبيرة، كما وإنها تحتكر أيضاً وفي حالات عديدة قطاع الطاقة الكهربائية. (J.K Galbraith, 1969:220) في معظم البلدان حتى الرأسمالية منها فإن المشاريع الصغيرة العاملة تحتل مساحات واسعة في الإقتصاد من حيث الإنتاج وإستخدام القوى العاملة، فمن طبيعة هذه المنشآت إنها تعمل في إطار المنافسة الإحتكارية، وحيث إن سوق المنافسة الإحتكارية تجمع مابين القوى التنافسية والقوى الإحتكارية، بناءً عليه فإن المنشآت العاملة في هذه السوق تحاول جعل منتجاتها متميزة من أجل إستمالة أكبر عدد من المشتريين والزبائن، كما وإنها تلجأ وفي أحيان كثيرة إلى ممارسات الإعلان والدعاية لمنتجاتها بغرض الفوز برضى المشتريين في السوق. (خليل، ٢٠١١: ٤٣)

هناك مسائل أساسية يمكن من خلالها الإنطلاق لتحديد مدى الفاعلية في أي نظام إقتصادي، ومن بين تلك المسائل الأساسية هي قضية الندرة والتي تحدد ما الذي يتم إنتاجه، وما هي الطريقة التي يجب إعتمادها في العملية الإنتاجية، وكيف يتم توزيع ما يتم إنتاجه، ومن هم أولئك اللذين يستفيدون من المنتج؟ وهكذا فإن هذه التساؤلات التي يتم طرحها، وطبيعة الإجابات التي يتم إطلاقها كفيلة بتقويم أي نظام إقتصادي، فيما لو كان ذلك النظام قد أظفر في تحقيق ما يكفي من الكفاءة، الفاعلية، النمو، الحرية والعدالة، وغيرها من الأهداف المرجوة التي يفترض تحقيقها في عمل أي نظام إقتصادي. (نامق، ١٩٨٨: ١٠٥) من أجل تفعيل الأنظمة الإقتصادية لابد من إعتماذ حوافز عديدة من بغية تحفيز القائمين بالعمليات الإنتاجية لتوليد الطاقات الإنتاجية التي تساعد في سرعة الإنجاز وتحسين نوعيات الأداء، قد تكون هذه الحوافز مادية من خلال منح مكافآت تعويضية عن الأداءات الجيدة لأصحابها، وقد تكون أيضاً مكافآت معنوية، مثل منح الشارات وتقليد الأوسمة ومنح الشهادات التقديرية وغيرها. (أحمد، ٢٠٠٧: ٤٣)

رابعاً- النظام الإقتصادي الرأسمالي

أ-التطبيقات الرأسمالية وأزمات الفكر الإقتصادي

يمكن تقسيم الأنظمة الإقتصادية وفق الطريقة التي يتم من خلالها تخصيص الموارد الإقتصادية المستخدمة في العمليات الإنتاجية، كما إذ بالإمكان التعرف على نوعية النظام الإقتصادي من خلال الطريقة التي يتم من خلالها إتخاذ القرار بخصوص إستخدام الموارد الإقتصادية الداخلة في العمليات الإنتاجية، حيث ومن خلال الطريقة التي يتم من خلالها إتخاذ القرار لكيفية إستخدام الموارد الإقتصادية فإنه بالإمكان التعرف على طبيعة النظام الإقتصادي. (عطوة، ٢٠٠٨: ٢١)

يقوم النظام الإقتصادي الرأسمالي وبالأساس على الملكية الخاصة أو ملكية الشركات لوسائل الإنتاج، أما القرارات الإستثمارية فإنها تتخذ من قبل هيئات خاصة بتأثير قوى السوق الحرة والمنافسة، وتتألف العناصر الرئيسية في النظام الإقتصادي الرأسمالي من التكوين الرأسمالي، الأسواق التنافسية ونظام الأسعار، علماً بأن هذه العناصر الأساسية تمنح القوة للنظام الرأسمالي، ولكن وبالنظر لعدم وجود نظام إقتصادي رأسمالي حقيقي قائم على المنافسة التامة أو الصرفة فإن الأمثلية الباريتية (نسبة إلى باريتو)، والتي تتحقق من خلالها الأمثلية في الإنتاج والتوزيع والإستهلاك لن تتحقق، وذلك بالنظر لوجود عناصر احتكارية حقيقية كثيرة فاعلة في النظام الإقتصادي الرأسمالي، عليه ورغم تعثر هذا النظام وفي أحيان كثيرة في تحقيق المدى الأقصى من الإنتاج الممكن، إلا أن هذا النظام يخفق تماماً في تحقيق العدالة في توزيع السلع والخدمات ما بين أفراد المجتمع، ومن ناحية أخرى فإن القوى الخفية الكامنة التي يدعيها البعض وجودها في النظام الرأسمالي ليست بالضرورة أن تعمل لوحدها عند الحاجة لإعادة التوازن إلى الموازين المختلة، عليه فإن السمة الأخرى البارزة في النظام الإقتصادي الرأسمالي تتمثل في حدوث أزمات إقتصادية دورية تستدعي الحاجة إلى تدخلات حكومية مباشرة. (العكيلي، ٢٠٠٠: ٢٧٠) في النظام الإقتصادي الرأسمالي، وبما إن ملكية معظم المؤسسات الإنتاجية تعود إلى القطاع الخاص، وبما إن الهدف الأساسي للعمليات الإنتاجية الجارية في هذه المؤسسات تتلخص في الحصول على مقادير أكبر من الأرباح، لذا فإن منافسات شديدة سوف تجري ما بين المنافسين للاستحواذ على أكبر مساحة في السوق بغية تصريف أكبر قدر من المنتجات، بناءً عليه فإن هؤلاء يدخلون في حلقات تنافس قوية أو ضعيفة بحسب أنماط السوق السائدة، إذا كانت السوق هي سوق تنافسية تامة والتي قد تظهر في حالات قليلة ولبعض الأنواع من المنتجات، أو سوق تنافسية احتكارية أو احتكار القلة، ولكن مهما يكن من الأمر، وأياً كانت السوق السائدة، فإن آلية السوق السائدة تنظم العمليات الإقتصادية وتعمل على تحديد الأسعار والكميات - (J.A Senump, 1954:98) eter,

فضلاً عن العمليات الإقتصادية الجارية في المديت القصيرة والتي يتم من خلالها التركيز على خفض التكاليف وزيادة الإنتاج والحصول على الأرباح الكثيرة من خلال الإستخدام السليم للموارد الإقتصادية وبالطاقات الإنتاجية المحددة والتي تصبح معطاة (given) خلال الفترات الزمنية القصيرة، وحيث تكون التغيرات والتعديلات الجارية على التكاليف المتغيرة مثل تكاليف العمل والطاقة والنقل والمواد الأولية، فإن المنشآت الإنتاجية تحاول ومن خلال العمليات الإستثمارية إجراء التغييرات والتعديلات الضرورية على طاقتها الإنتاجية، من خلال عملياتها الإستثمارية والتي سوف تزيد من التكاليف الثابتة، علماً بأن هذه التعديلات تجري على أساس العوائد الإستثمارية والتي تحتسب على أساس أسعار الفائدة السائدة في السوق والتي تتحدد من خلالها أيضاً أسعار الخصم لقياس كفاءة العمليات الإستثمارية، علماً بأن القرارات الإستثمارية التي يتم إعتماؤها تأخذ في الإعتبار مديت المخاطرة في العمليات الإستثمارية والتي تعدل من أسعار الخصم فتجعلها وبالطبع أسعار خصم أعلى بالقياس إلى عمليات

إستثمارية غير محفوفة بالمخاطرة، وبإختصار، فإن هذه العمليات الجارية وعلى الصعيد القومي يمكن وصفه بعمليات التكوين الرأسمالي.

(ThomasA.pugel,2007:392-39)

بعد أن إنبثقت الثورة الصناعية، لعبت هذه الثورة الصناعية دوراً كبيراً وبارزاً في تبلور النظام الرأسمالي، غير أن الإنطلاقة التي شهدتها هذا النظام خلال بدايات نشوء هذا النظام والذي ترافق أيضاً مع الوثبات الصناعية التي شهدتها البلدان الصناعية التي كانت قد دخلت للتو في النظام الإقتصادي الرأسمالي كانت مرحلة صعبة للغاية، إذ عانت الطبقة العاملة التي تشكلت مع الثورة الصناعية وبدايات نشوء الرأسمالية الصناعية من شتى صنوف الإضطهاد والقهر الإجتماعي، في ظل واقع تمثل بغياب قوانين تحمي العاملين وتمنع تشغيل الأطفال، حيث إن العاملين ورغم معاناتهم من الفقر والفاقة بسبب تدني مستويات دخولهم، ورغم إضطراب الكثير من العوائل إلى الزج بالأطفال والنساء إلى ميادين العمل، إلا إنه وبسبب تدني الأجور المدفوعة إلى النساء والأطفال فإنها لم تكن تفي بالمطلبات العائلية والأسوأ من ذلك، فإن شروط العمل كانت قاسية للغاية، حيث كانت ساعات العمل طويلة، وأنماط العمل شاقة، وظروف العمل قاسية. (أجيت ك. داسكوبتا، ٢٠٠٥: ١٩)

إن البدايات الصعبة لنشوء النظام الإقتصادي الرأسمالي كانت مقرونة مع ظهور الأفكار الإقتصادية التي كانت تنادي بعدم تدخل الحكومات في الشؤون الإقتصادية بل تركها وفق المبدأ الذي كان يقول دعه يعمل دعه يمر (Laissez-faire) عليه فإن هذا المبدأ كان يفرض دوراً محدوداً جداً للحكومات، على أن يقتصر دورها في حماية الأمن الخارجي والأمن الداخلي، وحماية القانون والنظام العام. (العلي وكداوي، ١٩٨٨: ٤٧)

كانت أزمة الثلاثينيات والتي بدأت منذ عام ١٩٢٩، والتي إستمرت خلال السنوات الأولى في العقد الثالث من القرن الماضي، كانت أزمة عدت بالحق نقطة تحول كبيرة في الأفكار الإقتصادية التي كان يستند عليها الفكر الإقتصادي الليبرالي والذي كان يدعو إلى التدخل المحدود للحكومة في الشؤون الإقتصادية، حيث إن إستمرار هذه الأزمة وعدم خروج اليد الخفية من كرها لإعادة التوازن، قد أوقع الفكر الرأسمالي الليبرالي في كثير من الحرج ووضع النموذج الكلاسيكي للدولة الحارسة محل تساؤل جدي، عليه فإن الأفكار الكينزية الداعية إلى التدخل والداعية إلى الإنفاق الحكومي في مجال الأشغال العامة كان نتيجة طبيعية لما آل إليه الفكر الكلاسيكي الليبرالي من عجز لتوصيف الدواء الشافي، بناءً عليه فإن التوصية الكينزية بتحفيز الطلب الكلي الفعال من قبل الحكومات ومن خلال إنفاقها قلبت موازين الأفكار الرأسمالية الكلاسيكية بإتجاه التدخلات الحكومية عند الضرورة. (الشمس الدين، ١٩٩٢: ١٦)

لقد كانت لتوصيات (كينز) ولنشوب الحرب العالمية الثانية دوراً بارزاً في التحولات الفكرية صوب الإعتماد على الحكومة عند الضرورة، خاصة عند نشوب الأزمات الإقتصادية الدورية التي تحل بالإقتصادات الرأسمالية، خاصة الأزمات الإقتصادية الناجمة عن القصور في الطلب الكلي، غير أن الأفكار الإقتصادية نفسها والتي تدعو إلى التدخل الحكومي توصي بضرورة أن تسحب الحكومات أيديها في التدخل وتوصي أيضاً بضرورة أن تسحب الحكومة إنفاقها حينما يصل الإقتصاد إلى مرحلة الإستخدام الشامل، من أجل عدم التسبب في موجات تضخم، ومثل هذه الحالة وقعت بالفعل منذ السبعينيات من القرن الماضي، إذ إن الأفكار الكلاسيكية لم تعد وضاءة كما كان الحال قبل تلك الفترة، بل إن أزمة الكساد التضخمي والتي تم إرجاعها إلى قصور في العرض الكلي ساهمت في نشوء مدرسة فكرية جديدة في الفكر الإقتصادي الرأسمالي والتي سميت بإقتصاديات جانب العرض. (الصكبان، ١٩٧٢: ٢٨-٢٩)

في ثمانينيات القرن الماضي، وبعد حصول أزمة الركود التضخمي الناجم عن ارتفاع تكاليف الإنتاج، والذي إدعى البعض بأن ذلك الإرتفاع الحاصل في تكاليف الإنتاج قد جاءت بالأساس نتيجة إرتفاع أسعار الوقود، خاصة بعد إرتفاع أسعار النفط في الأسواق العالمية بعد عام ١٩٧٣، بناءً عليه فإن إرتفاع تكاليف الإنتاج قد تسبب في فقيرية الإنتاج في كثير من المنشآت، خاصة الصناعية منها في البلدان الرأسمالية الصناعية المتقدمة، لذا فإن تقهقر الإنتاج وإنخفاض العرض الكلي الذي تسبب في حصول موجة عارمة من التضخم، قد صاحب أيضاً إرتفاعاً ملحوظاً في معدلات البطالة، بناءً عليه فإن الإنخفاض في العرض الكلي كان مسؤولاً عن حصول إرتفاعات ملحوظة في المستوى العام للأسعار وفي حصول معدلات عالية من البطالة، وحيث إن هذه الحالة الجديدة والتي كانت تناقض التفسيرات الإقتصادية السابقة والتي تسببت في حصول معضلة فكرية في الفكر الإقتصادي الرأسمالي، قد أوجد لها مخارج فكرية وتفسيرات إقتصادية من قبل المدرسة الفكرية الإقتصادية لإقتصاديات جانب العرض.

(Gober.S.J,1999:341)

من ملاحظة النظام الإقتصادي الرأسمالي، فإن هذا النظام ورغم تحجيمه للدور الحكومي، إلا أنه لم يرفض جملة وتفصيلاً هذا الدور، بل إن هذا النظام قد سمح ولفترات زمنية معينة لتدخلات حكومية واسعة، كما كان الحال في ثلاثينيات القرن الماضي، في حين إن النظام نفسه قد أضعف الدور الحكومي، إلا أن النظام نفسه وفي الوقت الحاضر بدأ يسمح بالتدخل ولكن بمديات أضعف مما كان عليها، عليه يمكن أن يقال، بأن الأزمات الإقتصادية وأنماطها وأسباب حدوثها هي التي تشجع الحكومات للتدخل وهي التي تدفع بالحكومات للإبتعاد عن الشؤون الإقتصادية، غير أن الفكر الإقتصادي السائد ورغم ما حدث ويحدث يركز كثيراً على الدور الريادي للقطاع الخاص، إذ يتم وصف القطاع الخاص بأنه القطاع الرائد الذي يستطيع أن يوجه الموارد الإقتصادية وفق أوجهها الصحيحة بإتجاه تفعيل أدائها

(Friedman .M,1988:102-115)

في ثمانينيات القرن الماضي، وإثر الأزمة الإقتصادية التي حلت بالبلدان الرأسمالية الصناعية، فقد تم إطلاق سياسات إنفتاح واسعة، حيث إن الإدارة الأمريكية في عهد الرئيس الأمريكي الأسبق (رونالد ريغن) والحكومة البريطانية في عهد رئيسة وزراء بريطانيا (مارغريت تاتشر) قادا حملة إنفتاح واسعة بوجه القطاع الخاص، ومارسا سياسات إقتصادية كانت أساسها مزيداً من الإنفتاح ومزيداً من خصخصة القطاع العام، ومنح حريات أوسع لأنشطة القطاع الخاص على الوجه الأخص في قطاعات المال والأعمال، حيث لم تعد الحكومة تراقب وبقوة أنشطة هذه القطاعات، عليه ورغم النتائج الباهرة التي حققتها تلك السياسة في تجاوز أزمة الثمانينيات وفي منح قوة إضافية لإقتصاديات البلدان الرأسمالية الصناعية التي إعتمدت تلك السياسة، إلا أن السياسة نفسها خاصة ما تعلق برفع القيود والضوابط على أنشطة المال والأعمال حملت معها بذور أزمة أخرى، إذ إن أنشطة المال والأعمال التي تحررت من القيود الإنضباطية بدأت تلهث وراء الأرباح وبأية وسيلة، حيث تم إبتكار وسائل كثيرة، وتحاليل عديدة، وتم إبتكار مشتقات مالية كثيرة غير مسنودة بنواتج حقيقية بل إنها بنيت على أوهام تم تصويرها على أنها حقيقة، وهكذا فإن هذه الأوهام الكثيرة أوقعت الكثيرين في ضلال كبير لم يستطيعوا تجاوزها إلا بعد حين.

(William C. Hsiao,1995:126)

ترافقت الموجة الثانية للهجوم الفكري الرأسمالي صوب الخصخصة والحرية الإقتصادية التي هبت رياحها في ثمانينيات القرن الماضي مع أحداث دراماتيكية غير متوقعة، وتطبيقات تكنولوجية غير مسبوقة، حيث وفي تلك الأثناء إنهارت أنظمة شيوعية كثيرة في وسط وشرق أوروبا، كما وإنه تم إطلاق تطبيقات ثورة الإتصالات لتعم

العالم بأكمله بعد ما كانت حكرأ على جهات معينة لوحدها، وهكذا فقد تم تداول مصطلح جديد لظاهرة جديدة، وإن كانت جذور تشكلها قديمة، وهي ظاهرة العولة الإقتصادية التي جعلت من العالم قرية كونية صغيرة تتحطم على صرحها الحدود القومية والحواجز المصطنعة، بناءً عليه فإن الهجمة الفكرية الليبرالية الجديدة والرياح العاتية للعولة الإقتصادية أسهمت كثيراً في أن يصاب بعض المدافعين عن النظام الاقتصادي الرأسمالي الحر برعشة فرح أوقعتهم في حالة ثمل فكري بحيث لا يروا سوى حقيقة واحدة، إذ تصور البعض أن النظام الرأسمالي الذي يضمن الحرية والديمقراطية وحقوق الإنسان ماهي إلا نهاية للتأريخ. (سعيد، ٢٠١٠: ٢١-١٨)

إن الفرحة الكبيرة التي نالها أنصار الحريات الإقتصادية والنشوة العظيمة التي فاز بها دعاة الليبرالية الجديدة لم تدم طويلاً، بل إن الأزمة المالية الأخيرة التي بدأت منذ عام ٢٠٠٨، إثر تداعي أسهم القطاع العقاري في الولايات المتحدة الأمريكية والتي عمّت في باقي القطاعات المالية والمصرفية، ومن ثم القطاعات الإنتاجية الحقيقية، كانت أزمة أعادت للأذهان ضرورات التدخل الحكومي من أجل منع تفاقم الأزمات، من خلال ما تمتلكها من إمكانيات، وبالفعل فإن حكومات البلدان الرأسمالية ومنها الحكومة الأمريكية والتي كانت السبابة فإنها تدخلت وبقوة من خلال خطط الإنقاذ الحكومية من أجل نجدة الأوضاع المالية والإقتصادية المتدهورة، حيث إن هذه الحكومات قامت بإنفاق المليارات من الدولارات لشراء الديون المتعثرة للمؤسسات المالية والمصرفية التي عجزت عن سداد ديونها، كما وإنها ساعدت شركات الإنتاج العملاقة التي شارفت على الإفلاس من خلال شراء الكثير من أسهمها، حيث إن خطط الإنقاذ الحكومية والتي كانت بالأصل خطط إنفاق حكومية استطاعت أن تنقذ شركات إنتاج عملاقة وإستطاعت أن تبعدها عن السقوط في الهاوية العميقة، كما وإنها استطاعت أن تضع حداً للهبوط الحاد والمستمر لأسعار الأسهم والسندات في أسواق المال في البلدان الرأسمالية. (عبد الكاظم، ١٩٨٨: ٤٧)

جنباً إلى جنب التدخلات الحكومية وبرامج الإنفاق الحكومية الواسعة لإنقاذ الشركات والمؤسسات المتعثرة بغية وضع حد لتفاقم الأزمات الإقتصادية بإتجاه حلول كساد عظيم مماثل للكساد الذي حل بالعالم في ثلاثينيات القرن الماضي، فإن الأفكار الإقتصادية التي كانت تنادي بمزيد من الحريات الإقتصادية بدأت تتراجع عن دعواتها الملحة السابقة، وباتت مقتنعة بضرورات الإشراف الحكومي والتنظيم الحكومي للقطاع المالي والمصرفي، من أجل السيطرة على سلوكيات وأعمال المؤسسات المالية والمصرفية التي يديرها القطاع الخاص، كما وإن الأزمة الأخيرة أعادت إلى الأذهان أيضاً التدخل الحكومي في مجال الضمانات الإجتماعية والضمان الصحي، وعدم ترك الإئتمان الصحي بالكامل بين أيدي القطاع الخاص وفي إطار سوق يديرها القطاع الخاص لوحده، فضلاً عن الاقتناع بالتدخل الحكومي الواسع والمباشر في تقويم الخدمات الإجتماعية العامة مثل الخدمات الصحية العامة وخدمات التعليم العام المجاني. (الواسطي، ١٩٧٣: ٢١)

ب- الرأسمالية الإجتماعية

بما إن الفكرة السائدة هي ان الرأسمالية معادية وبطبيعتها إلى الممارسات الإشتراكية، لذا فقد برزت مواقف فلسفية وسياسية تدعو إلى حل معضلة الفكر الرأسمالي ذات الصلة بالجوانب الإجتماعية. (نامق، ١٩٨٠: ٤٧)

تعمل قوى السوق الحرة ومن خلال الإدارة المثلى للموارد الإقتصادية على تعظيم الإنتاج، إلا أن الحكومات ومن أجل خلق أنماط من العدالة الإجتماعية فإنها تتدخل في طبيعة توزيع الخيرات المادية والخدمات الإجتماعية في إطار الإقتصاد الكلي. (العلي وكداوي، ١٩٨٨: ٤٧)

يمكن أن يكون تحقيق العدالة الإجتماعية في النظام الرأسمالي هدفاً إجتماعياً بحد ذاته، إلا أن تحقيق هذا الهدف يتحول إلى أداة قوية للنهوض بالنمو الإقتصادي، وذلك من خلال تنمية الموارد البشرية، إذ ان قيام الحكومات بتقديم الخدمات الإجتماعية من خدمات صحية، تعليمية، ترفيهية وغيرها من الخدمات سوف يزيد من القدرات البشرية للمواطنين، وتزيد من إنتاجيتهم، وتساعد في تحقيق مراتب أعلى من التكوين الرأسمالي وفي زيادة مستويات الإنتاجية والنمو في الإنتاج وتحقيق مستويات عالية من الرفاهية الإقتصادية والإجتماعية. (المصجوب، ١٩٨٨: ٣٧)

كانت التوصيات الكينزية تدعو الى التدخل الحكومي في أثناء أزمات الركود في الطلب الكلي من أجل التغلب على هذه الأزمات، وحيث ان هذه التدخلات هي وقتية، وفي المقابل فإن دعاة الرأسمالية الإجتماعية يدعون إلى التدخل الحكومي المستمر في كل الأحوال وعلى نحو مستمر من أجل تحقيق أنماط من العدالة الإجتماعية، ومن أجل إخراج أفراد عديدين في المجتمع من دائرة الفقر عن طريق تمكين هؤلاء من إنفاق المزيد على السلع والخدمات، بناءً عليه فإن هذا الهدف الإجتماعي وعند تحقيقه سوف يعود بالنفع على الإقتصاد من خلال تحفيزه للطلب الكلي الفعال، وفي حال إتمام الجهاز الإنتاجي بمرونة كافية، فإن ذلك سوف ينعكس على مزيد من الطلب على الموارد الإقتصادية، مما يساعد في توجيه الإقتصاد صوب الإستخدام الكامل للموارد الإقتصادية. (Samuelson, 1985: 131)

إن الرأسمالية الإجتماعية تمثل نمطاً فريداً من الرأسمالية التي سوف تبقى على الإنفتاح الإقتصادي وعلى آليات السوق، إلا أنها تفسح المجال أمام الحكومات لأن تتدخل من أجل تقديم الخدمات الإجتماعية، فضلاً عن السلع العامة، كما وإنها تساعد في إعطاء دور أكبر للحكومات في تنظيم الحياة الإقتصادية بإتجاه تقليص الفروقات الإجتماعية التي تولدها آليات إقتصاد السوق. (سعيد، ٢٠١١: ٢٥)

في إطار تجاربها العملية فإن الرأسمالية الإجتماعية قد أفصحت عن نفسها وعبرت عن ذاتها من خلال نماذج عديدة، ويمكن أن يقال بأن نموذج دولة الرفاه قد عد ذلك النموذج الذي نال إهتماماً واسعاً من أجل إعماده، على يكون هادياً إلى تحقيق الرأسمالية الإجتماعية. (سيدعلي، ١٩٨٤: ٣٦١)

تقوم فكرة دولة الرفاه بأن تكون للحكومات أدواراً جادة في التنمية والتطوير الإقتصادي من أجل خير المجتمع وسعادة ورفاه أبنائه، ومثل هذه الفكرة تقوم في الأساس على تكافؤ الفرص والعدالة في توزيع الثروة، كما وتهدف دولة الرفاه الى تحقيق مدفوعات مالية تقوم بها الحكومات من أجل تقديم خدمات تعود بالخير على أبناء المجتمع منها الخدمات الصحية و التعليمية، فضلاً عن تحويلات نقدية مباشرة تقدمها الحكومات الى بعض الفئات الإجتماعية. (عبدالكاسم، ١٩٨٨: ٩٠)

إضافة إلى الدور الحكومي المباشر في دعم الجوانب الإجتماعية للمواطنين، فقد عملت التشريعات على ضرورة التقيد بشروط السلامة في أماكن العمل، كما وفرضت تشريعات العمل على أصحاب العمل منح ضمانات للعاملين من قبيل الضمانات الصحية، فضلاً عن تحديد ساعات العمل اليومية، وأيام العمل الأسبوعية، ومنح العاملين إجازات العمل بجانب حق العامل في الحصول على الإجازات المرضية والإعتيادية وبعض الإجازات الأخرى التي تحددها القوانين وبرواتب تامة، حيث أن التقيد بكل هذه الشروط والتي هي سائدة في معظم البلدان المتقدمة، دفعت بإتجاه تحقيق دولة الرفاه في هذه البلدان، علماً بأن بلداناً معينة خاصة البلدان الاسكندنافية وإستراليا وكندا قد

قطعت أشواطاً قوية باتجاه تحقيق دولة الرفاه، كما وان هناك بلداناً أخرى تسير في الإتجاه الصحيح نحو تحقيق هذا النموذج مثل ألمانيا وبريطانيا وفرنسا. (Samuel Estrecher2000:469-471)

مما تقدم يتبين بأن دولة الرفاه تفرض حقوقاً إضافية للمواطنين بجانب حصول هؤلاء على دخول جراء أعمال يؤدنها، وهي إستحقاقات تخص هؤلاء كما وإن دولة الرفاه تفرض حقوقاً إضافية للمواطنين منها الحماية الصحية لهؤلاء وحقهم في الحصول على سكن ملائم. (عبدالكاظم، ١٩٨٨: ٩٠)

خامساً:- النظام الإقتصادي الإشتراكي

أخصائص النظام الإقتصادي الإشتراكي

بدلاً من أن تعتمد على آلية السوق في عمليات الإنتاج والتوزيع والإستهلاك، كما هي الحال في النظام الإقتصادي الرأسمالي، فإن النظام الإقتصادي الإشتراكي يوكل الحكومة في أن تقوم هي مباشرة بإنتاج الجزء الأكبر من السلع والخدمات، تقوم بالإشراف على إنتاج المتبقي من هذه السلع والخدمات التي يتم عرضها لتلبية الطلبات الصادرة من المواطنين، بغرض إستهلاك السلع الإستهلاكية المعمرة وغير المعمرة، وكذلك الحال بغرض تلبية الطلبات على السلع الإنتاجية التي تحتاجها المشاريع الإنتاجية، وذلك من أجل تحقيق نوع من التوازن ما بين العرض الكلي للسلع والخدمات والطلب عليها وفق آلية تخطيطية. (الشمسان ومحبك، ١٩٩٨: ٥٣)

في النظام الإقتصادي الإشتراكي، وبدلاً من أن ينحصر إتخاذ القرار بين نخبة من مالكي وسائل الإنتاج يتدارسون أوضاع السوق بناءً على مصالحهم التي تحركها الأرباح الأكبر وتجنب الخسائر، فإن آلية إتخاذ القرار في النظام الإقتصادي الإشتراكي تكون جماعية من قبل الهيئات العامة الحكومية والتي تمثل المجتمع بأكمله، أو من قبل العاملين اللذين يملكون ملكيات تعاونية إنتاجية، من خلال الآليات الدارجة في التعاونيات والمتمثلة بالهيئة العامة ومجالس الإدارة. (عبدالكاظم، ١٩٨٨: ١٣٣)

إن النظام الإقتصادي الإشتراكي الذي يتبنى عمليات التكوين الرأسمالي، فإن البلدان تلك تكون تحت سيطرة مباشرة للحكومات وهي التي تديرها وتوجهها، كما وان النظام نفسه يقيم ملكيات تعاونية والتي لها أيضاً إدارات تعاونية من قبل المالكين، أو إدارات يفوضها المالكون، أما الحصص الإنتاجية والدخول المتحققة في الملكيات التعاونية فيتم توزيعها وفق آلية تجمع ما بين العمل في التعاونية والحصصة من الملكية، أما المزارع الجماعية والتي هي شكل آخر من أشكال الملكيات الموجودة في الأنظمة الإشتراكية فإن الحصص الإنتاجية والدخول المتحققة فيها يتم توزيعها على أساس مقادير العمل المنجزة، أما النشاطات الحكومية التي تشكل الجبل الأعظم من إجمالي النشاطات الإقتصادية في الأنظمة الإقتصادية الإشتراكية، فإنها تعتمد منح الرواتب والأجور للعاملين فيها على أساس أنواع الأعمال وعلى أساس مزايا العاملين والقدم وغيرها من المعايير والتي يتم وصفها وتحديدها وفق القوانين والتعليمات المعولة في القطاع العام الحكومي. (دويدار، ١٩٨٢: ٢٥٨)

إن الخصائص الموجودة في النظام الإقتصادي الإشتراكي التي تميزها عن النظام الإقتصادي الرأسمالي في ان عمليات إتخاذ القرار تكون جماعية، كما وان توزيع الدخول وبالتالي توزيع السلع والخدمات تجري وفق صيغ تحقق أنماطاً من العدالة الإجتماعية. (خلف، ٢٠٠٨: ٣٦) وفق المنظور الماركسي-اللينيني الذي يطلق عليه ومن قبل أنصاره بالإشتراكية العلمية، فإن منظور هؤلاء يتلخص في ان النظام الإقتصادي الإشتراكي ماهو إلا المرحلة الأولى من قيام النظام الشيوعي الذي تؤلفه الحتمية التاريخية للتطور التاريخي للمجتمعات البشرية، إبتداءً من مرحلة المشاعية

البداية، وبعدها العبودية ومن ثم الإقطاعية وبعد ذلك الرأسمالية التي تحمل في أحشائها بذور إنهارها لأن تتحول إلى النظام الإقتصادي الإشتراكي والذي أسسه نبدأ إستغلال الإنسان لأخيه الإنسان. (عبدالكاهم، ١٩٨٨: ١٣٨)

ب- المادية التاريخية والتحول إلى الإشتراكية

تنطلق المادية التاريخية التي يستند عليها الفكر الماركسي-اللينيني من تفسير تعاقب الأنظمة الإقتصادية والإجتماعية وتطورها، حيث تجد هذه المدرسة بأن البناء الفوقي للمجتمعات ما هو إلا نتائج طبيعية للبناء التحتي، أما البناء التحتي فإنه يتمثل بمجموعة من العلاقات الإقتصادية التي تنشأ ما بين الأفراد، فعلى سبيل المثال في كل نظام إقتصادي فإن علاقات إقتصادية سوف تنشأ ما بين أفراد المجتمع، فمثل هذه العلاقة تمثل البناء التحتي للنظام الإقتصادي، حيث وفي النظام الإقتصادي الرأسمالي، فإن العلاقة المميزة هي العلاقة غير الودية ما بين الطبقات الكادحة التي لا تمتلك سوى قوة عمل أفرادها، فهؤلاء وفي ظل جشع الرأسمالية وفي ظل غياب النقابات العمالية القوية، حينما لا يجدون قوة تساومية كبيرة، فإن هؤلاء يقومون ببيع قوة عملهم إلى الرأسمالي الذي يمتلك وسائل الإنتاج، وحيث قواه التساومية كبيرة في سوق العمالة، لذا فإن الرأسمالي حينما يستحوذ على عمل العامل، فإنه لن يعوض ومن خلال الأجر الذي يدفعه إلى العامل قيمة عمله، بل أنه يدفع له أجراً يضاوي قيمة قوة عمله وليس قيمة عمله، والذي يهدفه الرأسمالي أن يستعيد العامل قوة عمله، وهكذا فإن الفرق بين قيمة العمل التي يستحوذ عليها العامل وقيمة قوة العمل والمتمثل بالأجر المدفوع يمثل فائضاً للقيمة يستحوذ عليها الرأسمالي الذي يسميها أرباحاً يحققها في العمليات الإنتاجية يستخدم البعض منها لأغراضه الشخصية ويعيد الجزء الأكبر منها إلى دورات الإنتاج البسيطة والمتوسعة، وهي إستثمارات يجريها الرأسمالي في المجال الإنتاجي. (نامق، ١٩٨٠: ٤٧-٥٠)

من أجل الإبقاء على صيغ العلاقة الموجودة ما بين الطبقات الإجتماعية، والتي هي إستغلالية بطبيعة الحال، فإنها بحاجة إلى أشكال الدعم والسند القانوني ومؤسسات تحمي هذه العلاقات وتتأهب للدفاع عنها ولنجدتها عند الضرورة وإضفاء الشرعية عليها، لذا فإن المؤسسات التشريعية والمحاكم والهيئات الحكومية تدعم بالكامل نمط العلاقة الإستغلالية الموجودة في النظام الرأسمالي، بناءً عليه فإنه ومن وجهة النظر الماركسية فإن النظام الإقتصادي الرأسمالي هو نظام قائم على العلاقات الإستغلالية والتي تمثل البناء التحتي لذلك النظام، ومثل هذا البناء التحتي يتم دعمه وإسناده ببناء فوقي متمثل بالقانون ونظام الحكم. (شحاتة، ٥)

تؤكد المادية التاريخية ومن خلال تفسيرها للتحويلات الجارية في النظام الإقتصادي الرأسمالي، انه ومع إستداد حالة التناقض ما بين العلاقات الإنتاجية الرأسمالية المتخلفة والتطورات المادية والتكنولوجية الحاصلة على القوى المنتجة، حيث إنه ومع إستداد حالة التناقض هذه، فإن الضرورة تستدعي حصول تغير جذري في العلاقات الإنتاجية، إلا أن التغير في هذه العلاقات والتي تجسد البناء التحتي في المجتمع الرأسمالي يلزمه التغير في البناء الفوقي، بمعنى إن الضرورة تفرض التحول من النظام الإقتصادي الرأسمالي إلى نظام آخر والذي يتمثل وبطبيعة الحال بالنظام الإقتصادي الإشتراكي من أجل أن يساير التحول الحتمي في العلاقات الإقتصادية الرأسمالية إلى علاقات إقتصادية إشتراكية، بناءً عليه ومن أجل إقامة النظام الإقتصادي الجديد، فإن البناء الفوقي للمجتمع لابد له أن يتغير بمعنى أن القوانين وأنظمة الحكم لابد لها أن تتغير بحيث تحمي القوانين الجديدة وسلطة الحكم الجديدة العلاقات الإقتصادية الجديدة، كما وان البناء الفوقي الجديد المقام لابد له أن يحمي نمط الملكية الذي يتأصل في الملكية الإجتماعية لوسائل الإنتاج. (عبدالكاهم، ١٩٨٨: ٢٢٨-٢٣٢)

ج-المقارنة بين النظام الإشتراكي والنظام الشيوعي

تختلف المقارنات ما بين النظام الإشتراكي والنظام الشيوعي، وذلك بحسب التوجهات الفكرية والفلسفية التي تنطلق منها تلك المقارنات، كما وإن النظرة إلى الإشتراكية تختلف بحسب القاعدة الفكرية التي تنطلق منها النظرة إلى الإشتراكية، وبخصوص التوجهات الماركسية، فإنه لا يوجد وبالتحديد نظام إشتراكي قائم بذاته، من دون ربطه بالنظام الشيوعي، بناءً عليه وإنطلاقاً من النظرة الماركسية للنظام الإشتراكي، فإن هذا النظام يعد بحد ذاته المرحلة الأولى من قيام النظام الشيوعي. (الببلاوي، ٢٠٠٠: ٢٢-٢٥)

يعتقد الماركسيون، إنه وبعد التحول من النظام الرأسمالي، إثر قلب هذا النظام وإقامة ديكتاتورية البروليتاريا، وبعد تحويل نظام الملكية لوسائل الإنتاج، من نظام قائم على الملكية الخاصة لوسائل الإنتاج إلى الملكيات الإشتراكية لوسائل الإنتاج، فإن النظام الإقتصادي سوف يتحول إلى إقامة نظام إشتراكي قائم على مؤسساته الداعمة، حيث ومن منظور الفكر الماركسي-اللينيني، فإن هذا النظام ورغم عدم إمكانية القضاء المبرم على جميع مخلفات النظام الماضي البائد على وجه السرعة، ورغم بقاء الطبقات الإجتماعية والفروق الطبقيّة المستعصية، إلا أن النظام الإشتراكي المقام سوف يمهّد الأساس القوي للتحول إلى النظام الشيوعي. (دويدار، ١٩٨٢: ٢٥٨) يعتقد دعاة الماركسية، بأن النظام الإشتراكي القائم على أساس (كل حسب طاقته وكل حسب عمله)، فإن هذا النظام سوف يسمح ومن أجل الفوز بالتراكمات الرأسمالية الضرورية، ومن أجل بناء قاعدة مادية تكنولوجية قوية، فإن النظام الإقتصادي الإشتراكي يشجع العمليات الإستثمارية الواسعة، لذا فإن هذا النظام وفي بداية نشوئه قد يضحى ومن أجل توسيع إنتاج وسائل الإنتاج، قد يضحى بإنتاج وسائل الإستهلاك، بمعنى أن النظام الإشتراكي يهمله بادئ ذي بدء بناء الدعامات القوية للإقتصاد، حيث يسخر الجهود والإمكانات المتاحة لبناء هذه القاعدة المادية التكنولوجية في حين فإن النظام نفسه يعتمد أساليب عادلة في توزيع الخيرات المادية، وفي توزيع السلع والخدمات الإستهلاكية على المواطنين. (عبدالكافم، ١٩٨٨: ١٤٥) من أجل توزيع الخيرات المادية والخدمات الإجتماعية، فإن النظام الإشتراكي يعتمد آليات معينة في هذا الإتجاه منها آلية الأجور بحسب أنماط العمل المختلفة والتي تكون إستحقاقات أجورها مختلفة بحسب أنماط العمل المقدمة من قبل العاملين والتي تختلف أهمياتها بحسب ندرة أنواع العمل والاختلافات الموجودة في كفاءات العمل، وهكذا فإن هذه الفروقات ما بين أنواع العمل التي يقدمها العاملون سوف تعمل ومن دون أي شك على إيجاد إختلافات واضحة ما بين دخول المواطنين المتأتبة وبطبيعة الحال من إختلافات الأجور التي يستلموها، أو حتى من إختلافات الدخول المتأتبة من حصص الإنتاج العائدة إلى الملكيات التعاونية في القطاع الزراعي. (سيد علي، ١٩٨٤: ٣٨٤)

رغم وجود بعض الإختلاف في مستويات الدخول ما بين المواطنين، إلا أن هذه الإختلافات لا تعود إلى إستحواد البعض على أجزاء من عمل الآخرين، من خلال تحقق فوائض القيمة، وفي مجال تحقق أي فائض ناتج عن حصول العامل على أجر يقل عن قيمة عمله، فإن هذا الفائض المتحقق سوف تستحوذ عليه الحكومة، وهي تعيدها إلى المواطنين بالصيغ المختلفة، عليه ومن أجل التفريق بين فائض القيمة التي يستحوذ عليها الرأسمالي وبين ذلك الفائض الذي تستحوذ عليه الحكومة الإشتراكية، فإن هذا الفائض يطلق عليه وفي عرف الأدبيات الإشتراكية بفائض المنتج، والذي سوف يعاد إلى المواطنين من خلال الخدمات الإجتماعية التي تقدم للمواطنين ويستخدم أيضاً لإدارة الدولة الإشتراكية التي تحمي النظام الإشتراكي، والتي تعمل على تقليل الفوارق الإجتماعية وفوارق الدخول المتحققة، من خلال الخدمات الإجتماعية المجانية. (العلي وكداوي، ١٩٨٨: ٧٢)

إن الإشتراكيات القائمة على سلطة ديكتاتورية البروليتاريا هي مختلفة تماماً عن الإشتراكيات التي يطلق عليها بالإشتراكية الديمقراطية والرأسمالية الإجتماعية ودول الرفاه والتي تحتسب على أنها أنظمة تقوم على آليات إقتصاد السوق بجانب التدخل الحكومي في تقديم الخدمات الإجتماعية، وحيث ان الإختلافات الأساسية تتركز في إن الإشتراكيات التي تقودها الأحزاب الشيوعية هي أنظمة لا تسمح للحريات العامة وللحريات الفردية بحجة حماية النظام الإشتراكي، غير أن الإشتراكيات الديمقراطية ودول الرفاه التي تقيمها الرأسمالية الإجتماعية تسمح لمزيد من الحريات وهي تقيم أنظمة حكم ديمقراطية يتمتع فيها الأفراد بحقوقهم كاملة من حيث حرية التعبير وغيرها من الحريات التي تعتبرها هذه الأنظمة بأنها جزء من الحقوق الإنسانية التي لا بد من تأمينها.(المعموري، ٢٠٠٦: ١٤٩)

يدعي أنصار الفكر الإشتراكي الماركسي بأن الأنظمة الإقتصادية الإشتراكية هي أنظمة إقتصادية إنتقالية للوصول إلى المرحلة النهائية من الشيوعية التي تزول فيها الطبقات الإجتماعية، كما وان الخيرات المادية المتاحة تفوق الحاجات الإنسانية جميعها، عندها فإن الإجراءات التنظيمية جميعها سوف تختفي، كما وأن الحاجة تنتفي إلى القوانين المنظمة وإلى المؤسسات الحكومية وغيرها من المؤسسات.(عبدالكاسم، ١٩٨٩: ٢١٩)

سادساً:- النظام الإقتصادي الإسلامي

أ-مميزات النظام الإقتصادي الإسلامي

وهو نظام إقتصادي قائم على النصوص القرآنية والسنة النبوية والذي يمكن إقامته بما يتلائم مع الظروف الزمانية والمكانية.(القحاني، ٢٠٠٢: ٢)

لا يمكن وصف النظام الإقتصادي الإسلامي على أنه يمثل البديل عن النظام الرأسمالي الذي يتعرض إلى الأزمات الإقتصادية المتكررة، والنظام الإشتراكي الماركسي الذي تعرض إلى إخفاقات كاملة في الإتحاد السوفيتي وبلدان أوروبا الشرقية وعن الرأسمالية الإجتماعية ودولة الرفاه التي حققت نجاحات ملحوظة.(القحاني، ٢٠٠٢: ٤)

يصف منظرو النظام الإقتصادي الإسلامي، بأنه يمثل ذلك النظام الذي يتصف بقدر عال من المرونة للإستجابة إلى آليات إقتصاد السوق، في حين إنه يستبعد بالكامل إستغلال الإنسان لأخيه الإنسان كونه يعير إهتماماً واسعاً بالمطالبات الإجتماعية ويتصف بالمعايير الأخلاقية والتي تؤكد ضرورة شمول الجميع بالخدمات الإجتماعية في ضوء ما يدعو إليه النظام الإقتصادي الإسلامي لتحقيق التكافل الإجتماعي.(الجمال، ٢٨٧). يضع النظام الإقتصادي الإسلامي قواعد خاصة به في مجال تنظيم العلاقات الإقتصادية وعلاقات الملكية أساسها العدالة والضمان الإجتماعي، بناءً عليه فإن النظام الإقتصادي الإسلامي يضع توازناً ثابتاً مابين حرية الفرد و اختياراته وخيارات العدالة الإجتماعية والتي تتطلب تدخلات حكومية جاهرة في الشؤون الإقتصادية والتي تفرض قواعد ثابتة وقواعد تفرضها الحاجة.(كمال، ١٩٩٠: ٢٠٩). فضلاً عن القواعد الثابتة التي لا بد من التقيد بها حرفياً وعدم الخروج عنها بأي حال، فإن القواعد الأخرى التي تفرضها الحاجة، هي قواعد تملئها الظروف الإقتصادية المحيطة وقواعد تملئها الأهداف الإقتصادية المبتغاة ومتطلبات المرحلة الزمنية والبيئة الداخلية والخارجية المتسمة وبطبيعة الحال بكثير من التغير والمتبدل الدائم والتفاعلات المستمرة بحسب الأبعاد الزمانية والمكانية، وهكذا وبالنظر لما يحصل من تغير دائم لكل هذه العلاقات والمتغيرات، فإن صانعي السياسة ومتخذي القرار يقررون ماهو أفضل من السياسات والإجراءات صوب تحقيق الأمثلية في الإنتاج والتوزيع والإستهلاك، ولكن دون المساس بالقواعد الثابتة، وإنما التقيد بها والإهتمام بها.(خلف، ٢٠٠٨: ٣٢٥-٣٤٥) بما ان النظام الإقتصادي الإسلامي يسعى في الأساس إلى

تحقيق المراتب العليا من العدالة الاجتماعية، فإن هذا النظام يسمح بأن تتدخل الحكومات في الشؤون الاقتصادية، كونها تهدف بالأساس الى تحقيق الأمثلية في الإنتاج والتوزيع والإستهلاك بمعنى إن هذا التدخل يسعى إلى الغزارة في الإنتاج والعدالة في التوزيع، علماً بأن النظام الاقتصادي الإسلامي يطلق أيدي الحكومة بإتجاه تدخل قوي في النواحي الإدارية للإقتصاد القومي برمته (الأشوح، ٣٠٥-٣١٥)، كما وإن الحكومة في النظام الاقتصادي الإسلامي تضمن تقديم السلع والخدمات العامة، إضافة الى ممارسة أدوار توجيهية في الإقتصاد لمسارات تحددها السلطات العامة بإتجاه تحقيق المنافع العامة القصوى، كما وإن الحكومات في النظام الاقتصادي الإسلامي وفضلاً عن الأدوار المباشرة وغير المباشرة التي تؤديها في النظام الاقتصادي الإسلامي من أنشطة إنتاجية تؤديها ومن أنشطة تنظيمية تقوم بها، فإن الحكومات و في النظام الاقتصادي الإسلامي تمارس أدواراً رقابية من أجل عدم السماح بحصول حالات من الإستغلال وحالات تتحقق فيها الأرباح الفاحشة كما وإنها تمنع أنماطاً من الإحتكار الذي ينتهي إلى نتائج في غير صالح الإقتصاد وفي غير صالح المستهلكين والعامة. (حردان، ١٩٩٩: ١١٨) ، تولى الفرائض المالية إهتماماً واسعاً بتنمية الموارد العامة وتنويع مصادرها، وذلك من أجل تمكين السلطات العامة في النظام الاقتصادي الإسلامي للإضطلاع بأدوارها الملقاة على عاتقها من بينها العمل على توسيع الإنتاج وتنمية الدخل والثروة وتحقيق العدالة الاجتماعية في تقديم الخدمات العامة، والعدالة التوزيعية من خلال إعادة توزيع الدخل مابين أفراد المجتمع في ظل النظام الاقتصادي الإسلامي (أحمد، ٢٠٠٣: ٢١-١٧)، في حال إذا ثبت فشل القطاع الخاص في تأدية أدواره على نحو فاعل وكفوء في إدارة وتوجيه الموارد الاقتصادية لبلوغ الغايات الإنتاجية المثلى، فإن الحكومات تتولى ممارسة تلك الأنشطة، كما وإن الحكومات وفي حال إفتناعها بأنها هي الجهة الوحيدة القادرة على منع حدوث نتائج سلبية على الصعد الاجتماعية، من بينها آثارها الضارة على العدالة الاجتماعية، فإن الحكومات قد تضطر للإضطلاع بأدوارها من خلال إحتكارها لتلك الأنشطة. (البنك الإسلامي للتنمية، المعهد الإسلامي للبحوث والتدريب، السياسة الاقتصادية في إطار النظام الإسلامي، وقائع الندوة رقم ٣٦: ٢١٣)

في حال خروج بعض الأنشطة الاقتصادية عن القواعد الدينية والأخلاقية، فإن الجهات المسؤولة تمنعها من خلال منع أنشطتها الإنتاجية وأنشطة التداول فيها، علماً بأنها أنشطة لها تداعياتها السلبية وتترك عواقب في غير صالح الإقتصاد والمجتمع، علماً أن النشاطات المالية والمصرفية والتي كانت تخالف مبادئ الشريعة الإسلامية، والتي تمادت جهات كثيرة في البلدان المتقدمة وتمت شرعنتها، أو حصلت تحايلات قانونية عليها، فإن هذه الأنشطة من قبيل المشتقات المالية غير المدعومة بأنشطة إنتاج حقيقية وغيرها من الأوهام المالية التي إبتدعت فيها بعض الجهات من أجل نيل أرباح فاحشة من قبل المؤسسات المالية الربوية قد أدت إلى إنتفاخ الفقاعة المالية، والتي إنفجرت مؤدية بذلك إلى حصول الأزمة المالية الأخيرة والتي أمت بالإقتصاد كثيراً، والتي كانت عواقبها وخيمة ليست على القطاعات المالية والمصرفية وحدها، بل أن عواقبها كانت وخيمة أيضاً على القطاعات الإنتاجية من هبوط في الإنتاج وانخفاض في الأرباح، ناهيك عن تداعياتها المؤلمة من حيث إرتفاع مستويات البطالة وغيرها من النتائج السلبية والتداعيات المضرّة بالإقتصاد بعد ما تم إبتكار مشتقات مالية وأدوات مالية وأنشطة أعمال معقدة للغاية لم يستطع حتى مبتكروها فك ألبازها الغامضة. (عطوي، ١٩٨٨: ٨٢-٨٤)

يحاول النظام الاقتصادي الإسلامي وبخلاف الأنظمة الاقتصادية الوضعية أن يضع حلولاً وقائية قبل الوقوع في المشكلة، ومن ثم إيجاد حلول علاجية لها، حيث وعلى سبيل المثال فإن النظام الاقتصادي الرأسمالي الذي لم يكن يحتسب للمشكلة قبل وقوعها، فإنه دخل في أزمات اقتصادية عديدة، وإن النظام نفسه كان يحاول إيجاد حلول

فكرية وعملية للتغلب على تلك الأزمات، من بينها أزمة الثلاثينيات في القرن الماضي، وأزمة الثمانينيات والأزمة المالية الأخيرة، بناءً عليه فإن الأزمات جميعها كانت لها تأثيراتها بخصوص تنشيط الدور الحكومي أو تثبيط ذلك الدور (خلف، ٢٠٠٨: ٢٦٩-٢٧٧)، وهكذا فإن النظام الإقتصادي الرأسمالي لم يصل إلى حل نهائي ودائم لمديات الدور الحكومي في النشاط الإقتصادي ما بين الدور الحكومي الحارس والدور الحكومي المتدخل والدور الحكومي المنظم، حيث في الوقت الذي أسهمت الثلاثينيات من القرن الماضي في التوصية بدور حكومي واسع، فإن أزمة الثمانينيات من القرن الماضي أسهمت في التوصية بالإبتعاد الحكومي عن الأنشطة الإقتصادية، غير أن الأزمة المالية الأخيرة أعادت إلى الأذهان ضرورات الدور الحكومي المنظم والرقابي على أنشطة المال والأعمال، وهكذا فإن العلاجات التي تتم التوصية بها هي علاجات لحل المشكلة بعد وقوعها (سعيد، ٢٠١١: ٢١)، إلا أن النظام الإقتصادي الإسلامي يحاول منع وقوع المشكلة منذ البدء من خلال خلق أنماط من التوازن ما بين الدور الحكومي المنظم ودور القطاع الخاص المبادر إلى خلق كفاءات وفاعليات أكبر، بناءً عليه فإن منظري الفكر الإقتصادي الإسلامي يعتقدون بأن النظام الإقتصادي الإسلامي لا يدع المجال لممارسات طائشة وممارسات وهمية فإنه يصبح النظام الإقتصادي المتعافي كونه يتعامل بالأساس مع الإطار الحقيقي للإقتصاد بعيداً عن الإطار الوهمي منه والذي ينتهي إلى ويلات لا يحمد عقباها. (حردان، ١٩٩٩: ٣١)

بخلاف النظام الإقتصادي الإشتراكي الماركسي الذي أصيب بفشل ذريع في دولة الإتحاد السوفيتي السابق، وغيرها من البلدان الإشتراكية السابقة، حيث وبخلاف هذه الأنظمة التي لم تكن تسمح بالحرية الإقتصادية، فإن النظام الإقتصادي الإسلامي يسمح بالحرية الإقتصادية التي تكفل الفاعلية في الإقتصاد، ولكن شريطة عدم إحداثها لآثار إقتصادية واجتماعية ضارة، كما وأن النظام الإقتصادي الإسلامي يهدف إلى تحقيق العدالة الاجتماعية، وذلك من خلال السماح بتعدد أنماط الملكية من الملكيات العامة والملكيات الخاصة التي لا تؤدي إلى أي طغيان، بناءً عليه فإن النظام الإقتصادي الإسلامي ومن خلال إطلاقه لصيغ العلاقة ما بين الملكيات العامة و الملكيات الخاصة يهدف إلى تحقيق الكفاءة والفاعلية في الإنتاج، والعدالة في التوزيع من دون غرر وغبن. (أبو الفتوح، ٢٠١١: ١٠١)

ب-العدالة الإجتماعية في النظام الإقتصادي الإسلامي

تكفل العدالة الإسلامية حقوق المواطنين للتمتع بالخدمات الإجتماعية جميعها منها الخدمات الصحية والخدمات التعليمية وغيرها، كما وإن العدالة الإسلامية تكفل أيضاً ضرورات الحياة للمحتاجين من المأكل والمشرب والملبس والسكن، وحيث أن النظام الإقتصادي يهدف إلى تحقيق العدالة الاجتماعية بأوجه وإتجاهات عديدة منها العمل على تحقيق التوازن الاجتماعي، بناءً عليه فإن مثل هذا التوازن يمكن له أن يتحقق فيما لو تم العمل على إعادة توزيع الدخول بين أفراد المجتمع الإسلامي (كي لا يكون المآل دولة بين الأغنياء)، وذلك من خلال فرض ضرائب ثابتة على ذوي الدخول الكبيرة وتوزيعها على المستحقين، كما وأن النظام الإقتصادي يفرض على الحكومة أن تستثمر المجالات التي تخدم الصالح العام. (السبهاني، ٢٠٠٠: ٢٨٠-٢٨٢) يعمل النظام الإقتصادي الإسلامي ومن خلال الموارد المالية المتاحة أمام السلطات العامة على تحقيق حاجات الأفراد إيماناً منها بأن الثروات العامة مستخلصة من الله للجماعة، بناءً عليه فإن للفرد حق على الجماعة في تأمين حاجاته، عليه فإن للفرد حق في العثور على فرصة عمل تتناسب مع قدراته و مؤهلاته من أجل كسب المال الكافي لتأمين احتياجاته، وفي حال عجز الفرد عن العمل فإن النظام الإقتصادي الإسلامي يؤمن له حاجاته الضرورية في الحياة. (المعموري، ٢٠٠٦: ١٦٠)

إن إتحاظ القائمين على الأنظمة الإقتصادية الرأسمالية والإشتركية الماركسية من تجارب الماضي، وبعد خوض دول أخرى لتجارب عملية كثيرة كانت تتبنى التوجهات الرأسمالية أو الإشتركية وبدرجات متباينة، فإن الأنظمة الإقتصادية المعاصرة التي إستفادت من تجارب الماضي القريب هي أنظمة قائمة على الخلط بين التوجهين الرأسمالي والإشتركي، ولكن مع تباينات واضحة، بناءً عليه وفي الوقت الحاضر فإن الأنظمة الإقتصادية القائمة وإلى جانب إهتمامها بالنواحي الإقتصادية تعير إهتماماً كبيراً بالنواحي الاجتماعية أيضاً، كما وان الأنظمة الحالية وإلى جانب إفساحها المجال للقطاع الخاص فإنها تمنح سلطات أوسع للحكومات لتوجيه مسارات الإقتصاد نحو الإتجاهات التي تخدم النواحي الإقتصادية والاجتماعية على حد سواء. (نامق، ١٩٨٠، ٤٧-٤٩)

الخلاصة والاستنتاجات

تواجه المجتمعات بأسرها المشكلات الاقتصادية نفسها، وتتخلص هذه المشكلات في محدودية الموارد وتعدد الحاجات، عليه فإن النظام الاقتصادي إنما هو إبتكار إنساني لكيفية التعامل مع هذه الموارد من أجل توجيهها وتخصيصها على النحو الذي ينتهي إلى إنتاج أكبر قدر من السلع والخدمات من أجل تحقيق أكبر قدر ممكن من الحاجات، وهكذا فإن نجاح أي نظام إقتصادي قائم يتطلب تحقيق القدر المطلوب من الكفاءة والفاعلية.

مرت النظم الاقتصادية بمراحل تطور مختلفة منها النظام الاقتصادي التقليدي الذي تأسس على أساس إنتاج المنتجات الزراعية ورعي المواشي وتربية الدواجن وماشبهه، إلا أنه وبعد تطور الحياة الاقتصادية والاجتماعية وبعد زيادة المبادلات التجارية وبالأخص بعد ظهور الثورة الصناعية فإن الأنظمة الاقتصادية تحولت إلى أنظمة إقتصادية معاصرة إلا أن التوجهات الفكرية وبحسب مديات التدخل الحكومي في النشاط الاقتصادي والتي تكون حاسمة وقوية في الأنظمة الاقتصادية الموجهة والتي تبلغ مدياتها القصوى في الأنظمة الاقتصادية الإشتراكية الصارمة التي تجعل من ملكيات وسائل الإنتاج محصورة بين أيدي الحكومات الإشتراكية بصيغة الملكية العامة لوسائل الإنتاج والتي تجعل آليات التخطيط المركزي هي السائدة في توجيه المتغيرات الاقتصادية واستخدام العناصر الإنتاجية، مثل حالة الاتحاد السوفيتي السابق والأنظمة الإشتراكية الأخرى التي أقيمت في أوروبا الشرقية.

هناك أنظمة اقتصادية موجهة أخرى أقل صرامة عن الأنظمة الإشتراكية المنوه عنها أعلاه، إذ تقيم بعض الدول والتي لها تسمياتها المتعددة مثل الإشتراكية الديمقراطية واقتصادات الرفاه أو حتى الرأسمالية الاجتماعية، فمثل هذه الأنظمة ورغم إطلاقها العنان لآليات اقتصاد السوق، إلا أن الحكومات لها تدخلاتها الواضحة في المسائل الاجتماعية مثل الضمان الاجتماعي والتأمين الصحي وتأمين الخدمات العامة للمواطنين، كما وأنها تمارس سياسات إقتصادية من شأنها السيطرة الحكومية على متغيرات إقتصادية عديدة في سبيل خدمة الإقتصاد وتحقيق الأمن الاقتصادي في البلد.

تأسس النظام الاقتصادي الرأسمالي بصيغتها التقليدية إثر ظهور الثورة الصناعية وبعد أن تعمت الأفكار الليبرالية القديمة التي كانت تروج لفكرة الدولة الحارسة وعدم تدخل الحكومات في الشؤون الاقتصادية، إلا أن أزمة الكساد العظيم دفعت بالمفكرين الاقتصاديين إلى الترويج لتدخل الحكومات أثناء أزمات النقص في الطلب الكلي الفعال، في حين فإن هناك مدرسة أخرى والتي تؤمن بالليبرالية الحديثة، فإنها تدعو إلى العودة إلى الحرية الاقتصادية وإطلاق العنان للقطاع الخاص، ومثل هذه المدرسة تؤيد بقوة سيطرة الشركات العالمية على مفاتيح الإقتصاد الرئيسية إيماناً منها بأن العالم إنما يمثل قرية كونية والتي ينبغي ومن أجل تحقيق الرفاه الاقتصادي

العالي هدم الحواجز المصطنعة أمام تحركات العناصر الانتاجية على الصعيد العالمي كي تعود الحالة بالنفع على المجتمع الانساني.

رغم التطبيقات القليلة للنظام الاقتصادي الاسلامي، إلا أن هناك دعوات كثيرة يطلقها المنظرون والمشرعون الاسلاميون بأقامه نظام إقتصادي إسلامي، من أجل التخلص من شرور الأنظمة الاقتصادية الوضعية التي بائت تجارب منها بالفشل وعانت البعض منها من تصدعات، وهي لازالت تعاني من أزماتها المتكررة. من خلال ماتم طرحه فإنه وفي إطار الأنظمة الإقتصادية، خاصة المعاصرة منها، فإنه يمكن الخروج ببعض النتائج منها أن النظام الاقتصادي أمر لأمفر منه، بل أنه مفيد ولايمكن التغاضي عنه، كما وأن تجارب المجتمعات أثبتت بأن الأنظمة الاقتصادية إنما تعكس حالات التطور الاقتصادي والاجتماعي التي تشهدها المجتمعات البشرية، كما وأنها تعكس الضرورات التي تميلها الأمد الزمنية التي تمر بها هذه المجتمعات، كما وأنها تترجم وعلى نحو واضح كيفية التعامل مع محدودية الموارد وتعدد الحاجات.

قائمة المصادر:

أولاً: المصادر باللغة العربية

- ١- توفيق، سعد حقي، (٢٠٠٠)، مبادئ العلاقات الدولية، الطبعة الاولى، دار وائل، عمان.
- ٢- العموري، عبد علي كاظم، (٢٠٠٧)، تأريخ الافكار الاقتصادية، الطبعة الاولى.
- ٣- عبد كاظم، عبدالكريم كامل (١٩٨٨) النظم الاقتصادية المعاصرة، جامعة الموصل.
- ٤- نامق، صلاح الدين، (١٩٨٠) النظم الاقتصادية المعاصرة وتطبيقاتها، دار المعارف للنشر، القاهرة.
- ٥- الجمل، هشام مصطفى، (بدون السنة) دور السياسة المالية في تحقيق التنمية الاجتماعية، بين النظام المالي الاسلامي والنظام المالي المعاصر، دار الفكر الجامعي، الاسكندرية.
- ٦- البلبلاوي، حازم (٢٠٠٠) النظام الاقتصادي الدولي المعاصر، من نهاية الحرب العالمية الثانية الى نهاية الحرب الباردة، سلسلة كتب ثقافية شهرية يصدرها المجلس الوطني للثقافة والفنون والاداب، الكويت.
- ٧- شحاتة، حسين، الفروق الاساسية بين النظام الاقتصاد الاسلامي والنظم الاقتصادية الوضعية، جامعة الازهر.
٨. احمد، عبدالرحمن يسري، (٢٠٠٧) قضايا اقتصادية معاصرة، الاسكندرية.
- ٩- شمس الدين، بعدالامير، (١٩٩٢) تحليل الازمات الاقتصادية للأمس واليوم، الطبعة الاولى، المؤسسة الجامعي للنشر، بيروت.
- ١٠- عطوة، محمد محمود (٢٠٠٨) مبادئ النظرية الاقتصادية، الجزء الاول، المكتبة العصرية للنشر، دار الشرق.
- ١١- دويدار، حمد (١٩٨٢) مبادئ الاقتصاد السياسي، الطبعة الرابعة، دار المعارف، الاسكندرية.
- ١٢- القحاني، مفسر بن علي، (٢٠٠٢) النظام الاقتصادي في الاسلام.
- ١٣- كمال، يوسف، (١٩٩٠) الاسلام والمذاهب الاسلامية المعاصرة، الطبعة الثانية، دار الوفاء للنشر، القاهرة.

- ١٤- العطوي، فوزي (١٩٨٨) الاقتصاد والمال في التشريع الاسلامي والنظم الوظيفي، الطبعة الاولى، دار ال فكر العربي، بيروت.
- ١٥- قحف، منذر، البنك الاسلامي للبحوث والتدريب، السياسة الاقتصادية في اطار النظام الاسلامي، وقائع ندوة السياسة الاقتصادية في الاسلام رقم ٣٦.
- ١٦- حردان، طاهر حيدر، (١٩٩٩) الاقتصاد الاسلامي، الاردن.
- ١٧- ابو الفتوح، نجاح عبدالحميد عبدالوهاب، (٢٠١١) الاقتصاد الاسلامي النظام والنظرية، الطبعة الاولى، عالم الكتب الحديث للنشر، الاردن.
- ١٨- السبهاني، عبدالجبار حمد عبيد، (٢٠٠١) الوجيز في الفكر والوضعي والاسلامي، الطبعة الاولى، دار الوائل، الاردن.
- ١٩- عبدالرحمن، اسماعيل، (٢٠٠٤)، مفاهيم النظم الاقتصادية، الاردن.
- ٢٠- خليل، انمار اسعد (٢٠١١) النظام الاقتصادي الرأسمالي، بحث مقدم الى الاكاديمية العربية المفتوحة في الدانمارك، كلية الادارة والاقتصاد، رقم التسجيل ١٠٠٨.

ثانيا: المصادر المترجمة الى اللغة العربية:

- ١- اجيت ك، داسكوبتا، ترجمة يحيي غني النجار، (٢٠٠٥) النظرية الاقتصادية والبلدان النامية، مطبعة العمران، بغداد.

ثالثا: المصادر باللغة الانكليزية

- 1- Holesovsky, (1977), Ekonomik system, analysis and comparison international student, magraw – hill- ltd.
- 2- Samuel Estrecher, (2000 Global Competition and the American Landscape - as We Enter the 21st Century, New York University 52nd Conference on Labor.
- 3- William C.Hsiao (1995) bnormal economics in the health sector, USA.
- 4- Gober , S.j (1999) modern society and the coming century , chicago university press ,chicago
- 5- friedman m how thoroughly keynesian I then was then (1988) chicago university press ,chicago 4th edition.
- 6- ja schumpeter (1954) capitalism and democracy ,unwin university press, London.
- 7- Thomas A pugel (2007) International Economics New York university, thirteenth edition.
- 8- jk galbraith 1969 the affluent society houghton mifflin company Boston.
- 9- Eleanor Doyle (2005) The Economic System , john wiley 7 Sons Ltd, west sussex po19 8sq engld.
- 10- Edwin Mansfield Economics (1974) New York w.w.Norton & Company, Inc,chap3.

- 11- Theodore C. bergstrom & john h.miller (2000) experiments. with economic principles microeconomics ,2nd edition.
- 12- Paul Heyne (2000) Economic Way of Thinking,university of Washington.
- 13- Tandon, Ajay &, Cheryl Cashin (2010) Assessing Public Expenditure on Health from a Fiscal Space Perspective

Abstract

Comparative Economic Systems

An economic system is a system of production and exchange of goods, as well as allocation of resources in a society. It includes the combination of various institutions and individuals that compromise the economic structure of a give .community

In comparative economic systems, there is a study of different economic systems such as capitalism, socialism, feudalism, mixed economy, and Islamic economic system. This study aims to make a comparison between such systems

ملخص البحث

احد اليات القانونية للحفاظ على المستثمرين هي شرط اعادة التفاوض فى العقود النفطية التى لها اهمية هامة للطرفين العلاقة القانونية. كل من الشركات الاجنبية و الدول المستثمرة فيه يصرون على وجود حق التغير فى بعض فقرات بنود المتفق عليه لاحتمال حدوث حادث يغير موقع الطرفين. بسبب طول مدة العقود النفطية, يمكن حدوث اى حادث طارئ لم ياخذ بنظر الاعتبار اثناء توقيع العقود. ولهذه الاسباب, حق اعادة التفاوض فى العقود النفطية تعتبر فقرة اساسية للحفاظ على مواقع و مصالح مالية للطرفين. هذا البحث يركز على شرط اعادة التفاوض فى العقود خاصة بالنفط و الغاز و كذلك المواضيع القانونية الذى يظهر فى حالة عدم وجود هذا الشرط كالعقود النفطية الذى ابرمت من قبل اقليم كوردستان العراق مع مناقشة كل اليات بديلة محتملة اللجوء اليه من قبل الاطراف كبديل لشرط اعادة التفاوض.

Abstract

One of the major means of investor protection is inserting renegotiation clause in petroleum contracts which has in fact a mutual benefit for the parties of the transaction. Both foreign companies and host country are insisting on having the right to change some parts of the agreement in the event of a fundamental change of circumstances. Due to the long periods in petroleum contracts, various unforeseen uncertainties might occur which had not been anticipated during the initial signing of the contract; thus renegotiation talks have on numerous occasions been necessary to protect the financial interest of all parties concerned. This paper will focus on renegotiation clause in oil and gas contracts, more importantly the legal issues resulting from the lack of this provision in the agreements between the parties as the case of the Kurdistan Regional Governments' Production Sharing Contracts (PSCs). It will argue that in the absence of such condition, there are many other legal mechanisms for parties to be utilized instead such as force majeure and the hardship concept.

پوختەى توێژینه‌وه

یه‌کیک له میکانیزمه یاساییه‌کانی پاراستنی وه‌به‌ره‌ین بریتیه له مه‌رجی دو‌باره دانوستان کردنه‌وه له گریبه‌سته نه‌وتیه‌کاندا که گرنگیه‌کی زۆری هه‌یه بۆ هه‌ردوو لایه‌نی مامه‌له یاساییه‌که. هه‌ریه‌ک له کۆمپانیا بیانیه‌کان و ئه‌و ده‌وله‌ته‌ش که وه‌به‌ره‌ینه‌که‌ی تیا‌دا ئه‌کریت پیداکری ده‌که‌ن له‌سه‌ر هه‌بوونی مافی گۆرانکاریکردن له‌چه‌ند به‌ندیکی ریکه‌وتنه‌که‌ی‌اندا له‌ ئه‌گه‌ری روودانی هه‌ر رووداوێکدا که گۆرانکاری گه‌وره له‌سه‌ر پیگه‌ی لایه‌نه‌کان دروست بکات. به‌هۆی درێژی ماوه‌ی گریبه‌سته نه‌وتیه‌کانه‌وه، کۆمه‌لی رووداوی چاوه‌پوان نه‌کراو له‌وانه‌یه رووبده‌ن که پیشبینی روودانیان نه‌کراوه له‌کاتی ئیمزاکردنی گریبه‌سته‌که‌دا. ئه‌م هۆکارانه واده‌که‌ن مافی دو‌باره دانوستان کردنه‌وه گرنگیه‌کی زۆری هه‌بێ بۆ پارێزگاریکردن له‌ پیگه و به‌رژه‌وه‌ندیه داراییه‌کانی هه‌ردوو لایه‌نی گریبه‌سته‌که. ئه‌م توێژینه‌وه‌یه تیشک ده‌خاته سه‌ر مه‌رجی دو‌باره دانوستانکردنه‌وه له‌ گریبه‌سته‌کانی تاییه‌ت به‌ نه‌وت و گاز، هه‌روه‌ها ئه‌و بابته یاساییانه‌ی که سه‌رچاوه ده‌گرن له‌کاتی نه‌بونی ئه‌م مه‌رجه وه‌ک ئه‌وه‌ی که له‌ گریبه‌سته نه‌وتیه‌کانی حکومه‌تی هه‌ریمی کوردستان روویداوه له‌گه‌ل خسته‌ته رووی هه‌موو ئه‌و میکانیزمانه‌ی که ده‌کریت بگه‌ردرێته به‌ر له‌ لایه‌ن لایه‌نه‌کانه‌وه وه‌ک جیگه‌ره‌وه‌یه‌ک بۆ ئه‌م مه‌رجه.

- Talal Abdulla Al-Emadi, 'the renegotiation clause in Petroleum International Joint venture agreement' Paper Number 04/2012(June 2012)
- Timothy Martin, 'Dispute resolution in the international energy sector: an overview', Journal of World Energy Law and Business, 2011, Vol. 4, No. 4.
- Yinka Omorogbe, 'The Legal Framework for the Production of Petroleum in Nigeria' Journal of Energy and Natural Resources Law, (1987) Vol 5.
- Zyad A. Al Qurashi, 'Renegotiation of international petroleum agreements' (2005) Journal of International Arbitration 22(4).

Cases

- C. Czarnikow v. Rolimpex case
- Wintershall, A.G. et al v. Government of Qatar case.

Web

- Ashti Hawrami, the minister of natural resources in the KRG, has claimed during the Television interview with BBC channel 2012, available at http://www.bbc.co.uk/iplayer/episode/b01mzhk5/HARDtalk_Aшти_Hawrami_Minister_for_Natural_Resources_Kurdistan_Regional_Government/ >

- Zhiguo Gao, *International Petroleum Contracts: Current Trends and New Directions* (Graham & Trotman/M. Nijhoff 1994).

Journal Articles

- A.F.M. Maniruzzaman, 'The pursuit of stability in international energy investment contracts: A critical appraisal of the emerging trends' *Journal of World Energy Law & Business*, 2008, Vol. 1, No. 2.
- B.Piero, 'Stabilization and adaptation in oil and gas investments' *Journal of World Energy Law and Business* 1, No.1 2008.
- Berger, K. P., "Renegotiation and Adaptation of International Investment Contracts: The Role of contract Drafters and Arbitrators", *Vanderbilt Journal of Transnational Law*,(2004) 36.
- Bernardini, 'Stabilization and adaptation in oil and gas investments' *Journal of World Energy Law & Business*, 2008, Vol. 1, No. 1.
- Ernest E. Smith, 'From concessions to service contracts', (*International Energy Law Symposium*) (1992) 27(4) *Tulsa Law Journal* 493.
- Hadiza Tijjani Mato, 'The Role of Stability and Renegotiation in Transnational Petroleum Agreements'(2012) Vol.5, *Journal of Politics and Law*.
- J Salacuse 'Renegotiation International Project Agreements' (2001) 24 *FDMILJ* 1319, 1321.
- Jeswald W. Salacuse, 'Renegotiating International Project Agreements' *Fordham International Law Journal*, (2000) Volume 24, Issue 4.
- Jose Macedo, "From Tradition to Modernity: Not Necessarily an Evolution - The Case of Stabilization and Renegotiation Clauses" *Center for Energy, Petroleum and Mineral Law and Policy*, Dundee University.
- John Y. Gotanda, 'Renegotiation and Adaptation Clauses in Investment Contracts, Revisited' (2003) *Vanderbilt Journal of Transnational law*, vol 36.
- K. Böckstiegel, *The Legal Rules Applicable in International Commercial Arbitration Involving States or State-Controlled Enterprises*, in *International Arbitration: 60 Years of ICC: A Look at the Future* 117 (ICC ed., 1984).
- Kroll, S. "The renegotiation and adaptation of investment contracts", (2004) *Transnational Dispute Management*, 1(3).
- Michael Likosky, 'Contracting and regulatory issues in the oil and gas and metallic minerals industries' *Transnational Corporations*, Vol. 18, No. 1 (April 2009).
- M. V. Vargas, "Bolivia's New Contract Terms: Operating Under the Nationalization Regime", *Oil, Gas & Energy Law Intelligence*, 2007
- Nicolas David, *Les Clauses de stabilite dans les Contracts Petroliers*, (1986) 113 *J. Droit Int'l* 79, p105. derived from Thomas W. Waelde & George Ndi, 'Stabilizing International Investment Commitments: International Law Versus Contract Interpretation' (1996) *Texas International Law Journal* Vol. 31:215.
- Nwete, "To what extent can renegotiation clauses achieve stability and flexibility in petroleum development contracts?" *IELTR*, (2006), 57.
- Oyewunmi Tade, 'Stabilization and Renegotiation Clauses in Production Sharing Contracts: Examining the Problems and Key Issues'(2011) *International Energy Law Review*.
- Robert Fabrikant, 'Production Sharing Contracts in the Indonesian Petroleum Industry.' (1975) 15 *Harvard International Law Journal* 303.

Recommendations

- The paper has recommended that the KRG has to adopt some articles in its regulation to allow renegotiate the concluded contracts; as petroleum industry has not developed due to the recentness of this industry and the possibility of choosing another contractual form in the coming era. This can be done either through oil and gas law or in signed production sharing agreements with multinational oil companies.
- The KRG has adopted stabilization clause in its production sharing agreements with international petroleum corporation. Thus, the KRG is not able to change any term without the consent of the other party. Furthermore, if the KRG initiate to change some elements of the contracts unilaterally, there might be huge compensation forced under international law as ramifications for damages inflicted to foreign companies.
- The Kurdistan region has to deal with this issue carefully because of the recentness of petroleum industry and to not behave in a way that worries foreign investors.
- The KRG has to settle all legal disputes with the federal government, particularly in terms of the relevant authority to sign agreements or represent before international arbitrators in case of disputes with international oil corporations.

Bibliography

Regulations

- Bolivian Hydrocarbon Law 1996.
- Egypt-Egyptian-General Petroleum Corporation/ESSO: Concession Agreement for Petroleum Exploration and Production 12/14/74: Article XVI Rules and Regulations (b).
- The KRG's model of PSCs.
- The Kurdistan Oil and Gas Law 2007, No.28.

Books

- Bernard Taverne, *Petroleum, Industry, and Governments: A Study of the Involvement of Industry and Governments in the Production and Use of Petroleum* (2nd edition, Kluwer 2008).
- Daniel Johnson, *International Petroleum Fiscal Systems and Production Sharing Contracts* (Penn Well Corporation 1994).
- Ilias Bantekas and others, *Oil and Gas Law in Kazakhstan: National and International Perspectives*, (Kluwer Law International 2004)
- J Salacuse *Making Global Deals: What Every Executive Should Know About Negotiating Abroad* (Pon Books 2002).
- R Goode, *Commercial Law*, 2nd edn (London, Penguin Books, 1995).
- William F. Fox, *International Commercial Agreement: A Primer on Drafting, Negotiating and Resolving Disputes* (The Hague: Kluwer Law International 1998).
- Wolfgang. Peter and Others, *Arbitration and Renegotiation of International Investment Agreements* (Kluwer Law International1995).

enterprise decided in its petroleum regulation. Nonetheless, even in case of having national oil companies or any other governmental petroleum enterprise, the companies cannot be seen as separate from government as expressed by Professor Karl-Heinz by saying that “the starting point will have to be the principle that the separation between the state enterprise and the state is respected and that therefore normally acts of public authority by the state have to be accepted as an excusing case of force majeure ... If the contract itself stipulates that the state enterprise is to be considered responsible for certain acts of state, no force majeure can be claimed if such an act of state then actually occurs.”⁵⁴ In the KRG's PSCs there is a clear provision states clearly on the rights of the parties to recourse to force majeure clause when the circumstance resulting from the act or orders of government.⁵⁵

Conclusion

There are many contractual clauses enforced by the parties of both national and international agreements. The Kurdistan Regional Government has concluded many international petroleum contracts with foreign companies for the E&P. Renegotiation clause is one of the vital clause utilized in order to cope the changes in circumstances that has a negative impact on the financial burden of one party of the contract. Having this condition allows the parties to make changes throughout renegotiating or terminating some terms of the contract partly or entirely. However, there are occasions where this clause cannot be found in petroleum contracts as the case of the KRG's production sharing contracts. This paper shed lights on the significant of having such provision in petroleum agreements in general and in particular circumstances when the parties have to depend on alternatives for safeguarding their rights under the contract. It argued that in the absent of this clause, parties can rely on other contractual clause such as freezing, hardship or force majeure clause. Nonetheless, this is not the way in the KRG's production sharing contracts. There are not any provisions in the Kurdistan's regulation concerning hardship and renegotiation clause. The only clauses that can provide a safeguard to the companies under the contracts in the KRG are stabilization and force major clause. The latter can be used to alter the terms of the agreement in the absence of renegotiation.

⁵⁴ K. Böckstiegel, *The Legal Rules Applicable in International Commercial Arbitration Involving States or State-Controlled Enterprises*, in *International Arbitration: 60 Years of ICC: A Look at the Future* 117 (ICC ed., 1984), p.46

⁵⁵ Article 40(2)(G), of the KRG's PSCs.

C. Hardship clause and force majeure

I. Hardship clause: By reviewing the KRG's oil and gas law 2007, no provision can be found on hardship clause, neither on the KRG's production sharing agreement's model. Hence, only force majeure will be discussed here.

II. Force majeure clause: force majeure is utilized to reduce the damage that may cause one of the parties because the contract is to be fulfilled in a circumstance that is different from the situation when the contract was signed. Article 40(2) of the KRG's model of PSC states that: "For the purpose of this Contract, "Force Majeure" means any event that is unforeseeable, insurmountable and irresistible, not due to any error or omission by the contractor but due to circumstances beyond its control, which prevents or impedes execution of all or part of its obligations under this Contract....." Berger had compared the difference in handling imbalance business interest problem in the case of contract without and with renegotiation clauses. In cases where there is no express renegotiation clause, investors frequently rely on either a force majeure clause included in the contract or the hardship concept of international contract law. Berger further indicated that the arbitration agreement is required in order to put renegotiation clauses into full function. The arbitration power shall be given to the tribunal to solve the problem. In the meantime there is a clear definition in the contract about the trigger event during the negotiation and the procedure of the renegotiation.⁵¹ The purpose here is to see to what extent these clauses may be used by the party insisting on renegotiation to trigger the renegotiation process. If the performance of the contract becomes impossible, a force majeure clause would provide for the termination of the agreement. Thus, the main target of this provision is not to adapt or change the contract, but rather to end the contract and burden the parties of the contract an obligation different from the one in the time of concluding the contract. However, some scholars have indicated that the meaning of force majeure clause is wider and it can be resorted to initiate the alternation in some terms of the agreement. They further argue that most of the time renegotiation process is a inevitable subsequences of force majeure clause. Moreover, it might be utilized to strengthen the relationships between the parties instead of terminating the contract which might leave a harsher impact. The KRG's contracts have adopted the way that the parties can use this clause to adapt the content of the contract when it articulates "In such event the Contractor shall promptly notify the Government in writing and take all reasonably appropriate measures to perform its obligations under this Contract to the extent possible...." ⁵² The crucial issues here is the possibility of resorting to force majeure by the KRG while the events might be caused by the KRG's interference in contract performance; such as the application of new regulation or the conflict between the federal government and the KRG if this dispute have negative impact on the financial interests of oil companies. In C. Czarnikow v. Rolimpex case, the dispute was aroused between Rolimpex, a polish state company and a private company on sugar supply contract when Rolimpex refused to fulfill its obligation of supplying sugar as the polish government banned sugar export. The House of Lords had decided on favor of Rolimpex Company On The Basis Of Force Majeure as it insisted that Rolimex is different from polish government.⁵³ However, the KRG is entered into the PSCs with oil companies directly as the KRG has not established its own oil

⁵¹ Berger, K. P., (note 32), p. 1346-1378.

⁵² Article 40(1) of the KRG's PSCs.

⁵³ C.Czarnikow v. Rolimpex case, available at <<http://www.uniset.ca/other/cs3/1979AC351.html>> accessed on 23 Oct 2015.

restoring the contractual equilibrium and shall issue an award effectuating such a revision.⁴³ These are solutions for the failure of renegotiation; however the following parts will indicate other clauses in the absence of adaptation clause.

B. Applicable law: the applicable law to the contract can play an important role. The applicable law determines the situations under which a party is entitled to change the contract. Moreover, when a dispute is presented for arbitration, arbitrators will apply the applicable law that governs the contract. Thus, if parties to oil and gas agreements experience a situation where there is no contractual term which provides for renegotiation but it is argued that there is an obligation to renegotiate under the general law, then those parties should know that much will depend on the applicable law.⁴⁴ This issue is depending on the legal system, whether it is common law or civil law legal system. In this part, the common law legal system is not discussed rather the light will be shed on the Iraqi legal system which is a civil law country, more specifically on the Kurdistan oil and gas law 2007. In this regard, the KRG's Oil and Gas Law which is a private law and applicable on all petroleum operations has not stated any provision regarding the applicable law.⁴⁵ Therefore, in this situation the KRG's production sharing agreements shall be examined. There is no doubt that applicable law is resorted when the parties demand renegotiate the agreed contract in order to amend the content of their contract. The absence of this provision means there is a dispute arouse between the parties which has been stated in the KRG's PSCs models as follows: "For the purpose of this article 42.1, "dispute" shall mean any dispute, controversy and claim (of any and every kind or type, whether based on contract, tort statute, regulation or otherwise) arising out of, relating to, or connected with this contract or the operations carried out under this contract, including without limitation any dispute as the construction, existence, validity, interpretation, enforceability, breach or termination of this contract which arises between the parties (or between any one or more entities constituting the contractor and the Government)"⁴⁶. Further, any dispute shall be governed by English law together with any relevant rules, customs and practices of international law.⁴⁷ Under English law, the general pattern is that the contract is absolute and there is no duty on the parties to renegotiate the terms of the contract or modify it despite the change in circumstances.⁴⁸ However, the English court in a number of cases has recognized the right of the parties under the concept of "frustration" when the obligations of the parties become almost impossible physically or legally.⁴⁹ Nonetheless, this situation cannot be resorted widely as Goode has stated "the English doctrine of frustration as currently applied is too strict and narrow to produce that degree of adjustment which the commercial community would regard as fair".⁵⁰ Thus, it can be said that the applicable choice in the absence of renegotiation clause is a weak option for the KRG in order to amend the concluded agreement in time of the change in circumstances.

⁴³ Bernardini, (note 12), p. 106-107.

⁴⁴ Talal Abdulla Al-Emadi, 'the renegotiation clause in Petroleum International Joint venture agreement' Paper Number 04/2012(June 2012) p.17-23.

⁴⁵ Article 2 of the Kurdistan Petroleum Law 2007.

⁴⁶ Article 42 first of the KRG PSCs.

⁴⁷ Article 43 of the KRG PSCs.

⁴⁸ R Goode, *Commercial Law*, 2nd edn (London, Penguin Books, 1995), p. 139-140.

⁴⁹ Wolfgang. Peter and Others, *Arbitration and Renegotiation of International Investment Agreements* (Kluwer Law International 1995), p.12-15.

⁵⁰ R Goode, (note 48), p.143.

resources of the Region.³⁹ This attitude is quite similar to Kazakhstan, where the most favorable contractual form adopted is PSC and there is possibility for Kazakh government to sign concession which is allowed by Kazakh civil code.⁴⁰ One might argue that the choice of contractual system would entirely depend on the skills of the host government in negotiations and the maturity of fiscal and legal framework of the government. Thus, although the KRG has the right to choose its contractual form, it cannot use this right without return to the other party. This may be considered a legal obstacle before the host government even if circumstance change as the KRG's model of PSCs has not adopted any provision allowing renegotiation. However, In Bolivia, the Government passed Hydrocarbon Law Number 3058 in 2006; this law repealed the 1996 Hydrocarbon Law which had privatized the sector, moving control over resources back to the State. Control over resources was thus transferred to the State agency, Yacimientos Petroliferos Fiscales Bolivianos.⁴¹ Nonetheless, foreign companies are likely to continue to play a role in the future as well given the lack of national expertise. Accordingly, although the 2006 law cancelled contracts, it also directed the negotiating of new ones but on terms more favourable to the government, including higher tax and royalty rates.⁴² Therefore, it can be said that having a clear provision concerning renegotiation is encouraged in order to clarify the details of all procedures. In the absence of such clause, parties have to seek for alternatives; these alternatives will be explained in the second part.

II. Legal safeguards for the parties in the absence of renegotiation clause

Parties to oil and gas agreements may encounter circumstances for which there is no contractual clause in the agreement providing for renegotiation. Here some other clauses may have an efficient role for both host government and foreign companies such as applicable law, hardship clause and force majeure.

A. The failure of the renegotiation process: before going to the circumstances when the parties have to recourse to other legal tools to renegotiate their contracts due to the lack of adaptation provision, here the brief argument will be indicated regarding the failure of the renegotiation process. In this case, most of the time the disputes between the parties will be solved by arbitration. The arbitrator shall determine whether and to what extent the events alleged by one of the parties meet the conditions set forth in the agreement for such renegotiation. In this regard, Bernardini has indicated three alternative solutions to be open regarding the consequences depending also upon the parties' claims before the arbitrator:

(i) The arbitrator may invite the parties to attempt to negotiate once again the terms of a revised agreement based on their findings.

(ii) If such an attempt is unsuccessful, or in its absence, the arbitrator may determine that only the parties are entitled to proceed to the revision of the agreement, in which case they may either declare that the latter is to continue or may declare its termination should it be found that the other party failed to act in good faith during the negotiation phase, in which case compensation may in addition be awarded to the aggrieved party.

(iii) The arbitrator may proceed to determine the manner in which the terms of the agreement should be revised in order to comply with the parties' objective of

³⁹ Article 39 of the Kurdistan Petroleum Law 2007.

⁴⁰ Bantekas and others, (note 26), p. 12-14.

⁴¹ M. V. Vargas, "Bolivia's New Contract Terms: Operating Under the Nationalization Regime", Oil, Gas & Energy Law Intelligence, 2007, at p.2-3.

⁴² Michael Likosky, 'Contracting and regulatory issues in the oil and gas and metallic minerals industries' Transnational Corporations, (2009) Vol. 18, No. 1, p7-15.

considered effective mechanism to protect the parties against any unforeseen risk. For instance, Ziad A Al Qurashi argues that “a renegotiation clause may play a facilitative role in stabilizing long-term agreements such as international petroleum agreements, whose nature creates a high risk of instability”³⁵. Some writers believe that shift from traditional concession system to the modern type of partnership and sharing in petroleum industry encouraged the host states to use renegotiation clause in their agreements. They argue that the developing countries are seeking such clause to be a mean for renegotiating their contracts with colonial countries. On the other hand, particularly after the wave of nationalization in the 1970s and 1980s, oil companies have sought using other legal tools such as stabilization clause to prevent host governments to change their laws and regulations which have a converse impact on their financial conditions.³⁶ The KRG, as mentioned earlier, does not utilize provisions related to renegotiation or adaptation right despite inserting stabilization clause by oil companies in all contracts concluded by the KRG. Thus, it is vital for the Kurdistan Government to look for alternative means in case of changes in circumstances and having desire to alter the concluded agreements. These legal mechanisms will be discussed in the second chapter.

Chapter two

The legal effects resulting from the absence of renegotiation clause

The renegotiation clauses strike a balance between the investors and the host government. The clause mainly tries to preserve the interests of host country by leaving the state’s sovereignty intact and allows modifying the agreement which is previously concluded between the parties rather than the termination of contract by either party when a dispute arises.³⁷ As mentioned in the first chapter, the KRG does not adopt renegotiation clause in neither Oil nor Gas Law 2007 nor petroleum contracts. In this chapter the legal issues facing the KRG in case of the lack of this provision and other authorized procedures which could be utilized in the absence of this clause will be discussed.

I. Legal issues facing the KRG as the host government

Resource-rich countries can choose modern concession or license system in its upstream operation.³⁸ In the Kurdistan Regional Government, according to the Petroleum Law 2007, the minister may enter into other contracts, which may include service contracts, field management contracts, supply and installation contracts, construction contracts, consulting contracts, or any other types of contracts that the Minister may from time to time require to efficiently manage the Petroleum

³⁵ Ziad A. Al Qurashi, 'Renegotiation of international petroleum agreements' *Journal of International Arbitration* (2005) 22(4), p 268.

³⁶ A.F.M. Maniruzzaman, '(note 14), p.119-121.

³⁷ A.F.M. Maniruzzaman, '(note 14), p.132-133.

³⁸ Since the 1960s, modern concession has replaced the traditional form of concession along with some other types of agreements. The main characteristics of modern concession or license agreement are the reduction in period of time and a significant increase in royalty payments and other sources of revenue such as taxation and bonuses. (Derived from: Centre for Economic and Management, *Oil and Gas Exploration and Production: Reserves, Costs, Contracts* (TECHNIP 2004), p. 193-198.

might lead to corruption and the lack of transparency.²⁵ In other countries, for example in Azerbaijan and Turkmenistan every production sharing contract with the contractors has to be approved by parliament as a legitimate representative of the public.²⁶ Regarding negotiation as a way to settle legal disputes between the parties of the agreement, the KRG in its petroleum act under resolution of disputes states that “..... If a dispute arises relating to the interpretation and/or application of the terms of an authorization between an authorized person and the minister, the parties shall attempt to resolve that dispute by means of negotiation”.²⁷ Further, if the dispute could not be settled by negotiation, the parties shall recourse to arbitration.²⁸ Moreover, the KRG's model of production sharing contracts states that the parties to the dispute shall first seek settlement of the dispute by negotiation between senior representatives.²⁹ If the dispute could not be resolved by negotiation, the parties may seek settlement of the dispute by mediation.³⁰ Thus, within the framework of renegotiation, it can be said that negotiation is a stage comes after the agreement of the parties to renegotiate some terms of the contracts. The parties who try to use renegotiation section will be indicated in the next part.

IV. The parties who insert renegotiation clause

Despite the fact that some authors does not agree with the concept of renegotiation to be adopted in petroleum contracts, the parties to international agreement insist on having such clause as an extra safeguard. Gotanda has mentioned many reasons for excluding this clause; namely the reduction of stability in the transaction and the host government's capability to overcome some circumstances which can be used unfairly to alter the contract for the benefit of the host state. He argues that “the renegotiation clause may interject the uncertainty into the contractual arrangement”³¹ Further, professor Berger has indicated the risk of misusing this clause by the host country to change its rules and regulations under circumstances that can be tackled by the authority and he states “these clauses as operating in place of stabilization clauses by allowing the host state to change its laws in ways that can affect the economic equilibrium of the contract”³² An Egyptian contract provides an example of a contract that avoids renegotiations: “ (b) The rights and obligations of EGPC and ESSO³³ under, and for the effective term of, this Agreement (as well as matters relating to the Joint Company subject to Article IV hereinabove) shall be governed by and in according to the provisions of this Agreement and can only be altered or amended by mutual agreement of the parties.”³⁴ However, other authors emphasized the role of this clause and they

²⁵ Ernest E. Smith, 'From concessions to service contracts', (International Energy Law Symposium) Tulsa Law Journal (1992) 27(4), p. 503-504.

²⁶ Ilias Bantekas and others, *Oil and Gas Law in Kazakhstan: National and International Perspectives*, (Kluwer Law International 2004), p. 190-192.

²⁷ Article 50 second (1) of the Kurdistan Petroleum Law 2007.

²⁸ Article 50 second (2) of the Kurdistan Petroleum Law 2007.

²⁹ Article 42(1) (a) of the KRG's PSCs.

³⁰ Article 42(1) (b) of the KRG's PSCs.

³¹ John Y. Gotanda, 'Renegotiation and Adaptation Clauses in Investment Contracts, Revisited' Vanderbilt Journal of Transnational law, (2003) vol 36, p.1461-1466.

³² Berger, K. P., "Renegotiation and Adaptation of International Investment Contracts: The Role of contract Drafters and Arbitrators", Vanderbilt Journal of Transnational Law,(2004) 36, p. 1351-1352.

³³ EGPC is the abbreviation of Egyptian General Petroleum Corporation; and ESSO is an international trade name for ExxonMobil.

³⁴ Egypt-Egyptian-General Petroleum Corporation/Esso: Concession Agreement for Petroleum Exploration and Production 12/14/74: Article XVI Rules and Regulations (b)

Renegotiation and Extra-Deal Renegotiation to define Renegotiation, will be explained more below:

I. Anticipated Renegotiation. This type of renegotiation occurs when the agreement itself provides that during its life, at specified times or on the happening of specified events, the parties must renegotiate or Review certain provisions. For example, the fifteen-year oil exploration agreement mentioned above might include a specific provision calling for the renegotiation of the agreement in the event of a non-associated natural gas commercial quantity being discovered. Here, renegotiation is anticipated as a legitimate activity in which both parties, while still bound to each other in a valid contract, are to engage in good faith.¹⁹ This is called “anticipated renegotiation” because it takes places within the legal framework established in the original contract and that renegotiation is usually suggested by one of the parties. This category is better illustrated by the *Winter shall, A.G. et al v. Government of Qatar* case.²⁰ It is the most common way of adaptation in petroleum contracts. The other sort of renegotiation clause is known as involuntary renegotiation.

II. Involuntary Renegotiation, this can be described as “the most difficult, stressful, and emotional renegotiations because they are undertaken in the events of violation of the contract or in the absence of a specific clause authorizing a renegotiation.”²¹ These renegotiations are “involuntary” For they arise outside the framework of the existing agreement and one of the parties usually seeks Relief from a legally binding agreement without any basis for renegotiation in the agreement itself. The renegotiation of the concession contracts of the 1960s and 1970s and financial agreements in the wake of the Asian financial crisis of the late 1990s can fit within the category of Involuntary Renegotiation.²²

Renegotiation clause shall be distinguished from negotiation; this difference will be illustrated in the next part.

III. Renegotiation and negotiation

The KRG's production sharing contracts do not contain any provision regarding renegotiation right for the parties. The term renegotiation should not be confused with negotiation of the contract, as the latter is either a segment before signing a contract or a procedure to be followed in time of conflict between the parties during the contract before resorting to litigation or arbitration. In the KRG's Oil and Gas Law No28 2007 negotiation could be found for both. For instance, in article 4, the relevant authority to sign any agreement with the contractor would be either the minister of natural resources or any other agencies appointed by the minister.²³ In Indonesia, PERTAMINA (state Oil Company) is responsible of negotiations and preparing a draft of contract then the minister gives its advice and recommendations. This method will give opportunity to the host country for further scrutinizing and monitoring the terms and conditions of the contract.²⁴ In the KRG, the minister is responsible for every procedures regarding negotiation and concluding contracts; this

¹⁹ William F. Fox *International Commercial Agreement: A Primer on Drafting, Negotiating and Resolving Disputes* (The Hague: Kluwer Law International 1998) p. 33–46

²⁰ Wintershall, A. G., et al. v. Government of Qatar, 28 I.L.M. 795, 814 (Ad Hoc Arbitral Tribunal 1989); J. Carver & H. Hossain, *An Arbitration Case Study: The Dispute That Never Was*, 5 ICSID 311 (1990).

²¹ Jeswald W. Salacuse, (note 18), p.1319- 1321.

²² Bernard Taverne, *Petroleum, Industry, and Governments: A Study of the Involvement of Industry and Governments in the Production and Use of Petroleum* (2nd edition, Kluwer 2008), p. 150-151.

²³ Article 4(b) of the Kurdistan Petroleum Law 2007.

²⁴ Robert Fabrikant, 'Production Sharing Contracts in the Indonesian Petroleum Industry.' *Harvard International Law Journal* (1975) 15, p. 306-310.

renegotiations of economic imbalance to a large extent is contained in article 16(7) of the Indian Model PSC states "...If any change in or to any Indian law, rule or regulation imposed by any central, state or local authority dealing with income tax or any other corporate tax, export/import tax, customs duty or tax imposed on petroleum or dependent upon the value of petroleum results in a material change to the economic benefits accruing to any of the Parties after the Effective Date, the Parties to this Contract shall consult promptly to make necessary revisions and adjustments to the Contract in order to maintain such expected economic benefits to each of the Parties as of Effective Date..."¹⁴ Another example of adaptation clause would be the one inserted in the agreement between Kuwait and Amonoil stated that " if, as a result of changes in the terms of concessions now in existence or as a result of the terms of concessions granted hereafter, an increase in benefits to the Governments in the Middle East should come generally to be received by them, the Company shall consult with the Ruler whether in the light of all relevant circumstances, including the conditions in which operations are carried out, and taking into account all payments made, any alterations in the terms of the agreements between the Ruler and the Company would be equitable to the parties"¹⁵ These are two examples of renegotiation provision in oil agreements. In the following part, categories of this clause will be discussed.

II. Renegotiation categories

As the term renegotiation applies to different situations, it is important to distinguish these situations. Professor Salacuse categorized renegotiation according to three situations, including Post-Deal Renegotiation, Intera-Deal Renegotiation and Extra-Deal Renegotiation.¹⁶ The last two shall be considered here as the first of them, the Post-Deal Renegotiation, according to Salacuse, is a type of renegotiation that refers to a situation in which negotiation takes place at the expiry of an agreement when the parties, though legally free to go their separate ways, nonetheless try to renew their relationship.¹⁷ While this situation naturally can exist in practice, it cannot be a renegotiating situation. The following example should help to illustrate our point. Imagine that a foreign company enters into an oil exploration agreement (usually a long-term contract that might last for fifteen years or so) with a host state. At the end of the fifteen years, when the contract considers their legal relationship at an end, the foreign company and the host state's national oil and gas company begin voluntary, discussions on a second long-term agreement to utilize the non-associated natural gas of which a commercial quantity has been discovered, during those fifteen years, by chance.¹⁸ This situation cannot be considered as a type of renegotiation because the parties are not engaged in renegotiating their original relationship. Nor are they concerned with whether there was a specific clause (relating to the discovery of non-associated gas) authorizing renegotiation or not. Instead, they are airing the possibility of entering into a new negotiation for a new agreement. The other two categories of renegotiation clause, the Intera-Deal

¹⁴ A.F.M. Maniruzzaman, 'The pursuit of stability in international energy investment contracts: A critical appraisal of the emerging trends' *Journal World Energy Law & Business*, (2008) 1(2), p.128

¹⁵ Kroll, S. 'The renegotiation and adaptation of investment contracts', *Transnational Dispute Management* (2004) 1(3), p.1.

¹⁶ Jeswald W. Salacuse, *Making Global Deals: What Every Executive Should Know about Negotiating Abroad* (Pon Books 2002), p.151–155.

¹⁷ Jeswald W. Salacuse (Ibid), p.154-156.

¹⁸ Jeswald W. Salacuse, 'Renegotiating International Project Agreements' *Fordham International Law Journal*, (2000) Volume 24, Issue 4, p. 1320-1325

In this chapter, the meaning of renegotiation clause will be illustrated by defining the concept and indicating its categories. The parties who insist on inserting such provision will also be determined.

I. Meaning of Renegotiation Clause

The industry's history indicates a willing disposition towards expropriation, nationalization, breach of contract or renegotiation and review of terms. Therefore, it is important for parties to exploration and production arrangements to protect themselves through appropriate contractual and regulatory mechanisms. Therefore, renegotiation clause is considered to be crucial in preventing the risks facing the company who work in oil and gas field.⁸ Renegotiation clause or Adaptation affords the parties of the contract with the needed stability and flexibility through the adaptation of the contract to new circumstances arising during the implementation of the agreement.⁹ Renegotiation clauses usually provide that any law, regulation or any other government acts subsequent to the original contract that negatively affects the investor's contractual interests will entitle him the right to request for the contract renegotiation and that the host country will have the obligation of entering in such renegotiations in good faith. A typical renegotiation clause will provide that either the host government or foreign investor has the right to request for the contract adaptation if its equilibrium is negatively affected under the occurrence of an event that is beyond the control of both parties.¹⁰ Nicolas David describes the meaning of renegotiation as the government's desire for change and its original function is to restore an agreement's original terms in response to governmental disruption.¹¹ Bernardini indicates that 'a workable renegotiation clause for adaptation purposes should clearly highlight: the change of circumstances triggering the renegotiation; the effect of the change on the contract; the objective of the renegotiation; the procedure for the renegotiation; the solution in case of failure of the renegotiation process.'¹² Thus, as Tade has discussed, through an effective renegotiation and adaptation mechanism, parties can create a balanced Internal Adaptation System (IAS), which will guarantee private investment security on the one hand and political or socio-economic acceptability for State parties on the other hand. Its structure must at least ostensibly reflect fairness and equity in the bargaining power balance at the time of negotiation and revision.¹³ An example of a PSC provision that effectively allows for

⁸ Oyewunmi Tade, 'Stabilization and Renegotiation Clauses in Production Sharing Contracts: Examining the Problems and Key Issues' *International Energy Law Review*, (2011), p.3-6.

⁹ Nwete, 'To what extent can renegotiation clauses achieve stability and flexibility in petroleum development contracts?' *IELTR*, (2006) 2, p. 57.

¹⁰ Jose Macedo, "From Tradition to Modernity: Not Necessarily and Evolution – The Case of stabilization and Renegotiation clauses", Center for Energy, Petroleum and Mineral Law & Policy, Dundee University, p.10. The article available at

https://www.google.iq/?gfe_rd=cr&ei=EfdqVqXuNqqV8Qeu-K_4DA&gws_rd=ssl#q=A+typical+renegotiation+clause+will+provide+that+either+the+host+governme

[nt+or+foreign+investor+has+the+right+to+request+for+the+contract+adaptation+if+its+equilibrium+is+negatively+affected+under+the+occurrence+of+an+event+that+is+beyond+the+control+of+both+parties+by+jose+macedo](https://www.google.iq/?gfe_rd=cr&ei=EfdqVqXuNqqV8Qeu-K_4DA&gws_rd=ssl#q=A+typical+renegotiation+clause+will+provide+that+either+the+host+governme)> accessed on 6 Dec 2015.

¹¹ Nicolas David, *Les Clauses de stabilite dans les Contrats Petroliers*, (1986) 113 *J. Droit Int'l* 79, p105. derived from Thomas W. Waelde & George Ndi, 'Stabilizing International Investment Commitments: International Law Versus Contract Interpretation' (1996) *Texas International Law Journal* Vol. 31:215, p.265-266.

¹² Bernardini, 'Stabilization and adaptation in oil and gas investments' *Journal of World Energy Law & Business*, 2008, Vol. 1, No. 1 (2008), p. 103-110.

¹³ Oyewunmi Tade, (note 8), p.3-6.

Research problem

One of the main concerns in the petroleum agreements concluded with the foreign companies is the lack of renegotiation clause and rare alternative mechanisms which leads to a weak legal position for the KRG. The research concentrated to one specific clause known as renegotiation or adaptation. For the KRG, it is quite crucial to be aware of the legal consequences, particularly for the future disputes with the second party of the contract; it is problematic for the Kurdistan government to demand any amendments without such provision. The paper will mainly focus on these legal concerns and analyze alternative choices to be utilized in the absence of renegotiation terms.

Research Methodology

Comparative study has been chosen to conduct the research by comparing the KRG's model to petroleum contracts in other counties' legal systems in regard with renegotiation clause; with particular focus on regulations and petroleum contracts. The nature of petroleum contracts does not allow comparing two legal systems as some of the norms and principles ruling oil contracts are international. Thus, what have been choosing in this paper is comparing the status of the KRG in terms of renegotiation clause to other contracts or regulation that adopted the same provision.

Research Outline

The paper has been divided into two chapters. The first chapter is dedicated to discuss the concept of renegotiation clause; meaning and its categories. The legal effects resulted from the absent of renegotiation provision and safeguards of the parties will be argued in the second chapter.

Chapter one

The concept of renegotiation clause in petroleum contracts

Johnston has classified those systems, which are used in oil industry, into two major systems: concessionary and contractual system. The differences in the attitude toward ownership of natural resources are considered to be the basic difference between these two regimes.⁶ Regarding the concession system, it has not had any application in today's oil industry. The other pattern, which is very common and also adopted by the KRG, is production sharing contract. The concept of production sharing contracts has been defined by Yinka Omorogbe as 'Arrangements where the foreign firm and the government share the output of the operation in predetermined propositions. This new form has been regarded as being a substantial departure from the old concessions in that the host state is theoretically the undisputed owner of the petroleum, with the foreign corporations being engaged as contractors to perform certain specified tasks in return for a fee in kind.'⁷ The term production sharing contracts was first invented in Indonesian petroleum industry to regulate the relationship between Oil Companies and host government. In these contracts, parties are emphasizing on adopting some legal clauses to safeguard their position toward each other.

⁶ Daniel Johnson, *International Petroleum Fiscal Systems and Production Sharing Contracts* (Penn Well Corporation 1994), p. 21.

⁷ Yinka Omorogbe, 'The Legal Framework for the Production of Petroleum in Nigeria' *Journal of Energy and Natural Resources Law*, (1987) Vol 5, p 279.

Legal Issues around the Lack of Renegotiation Clause in Petroleum Contracts, Case Study of the KRG 'Comparative Study'

Asst Lecturer: Arez Mohammed Sediq Othman
Sulaimani University

Introduction

In the current economic climate, the legal principles which allow parties to suspend, modify or terminate performance of their contractual obligations have come under increasing scrutiny. There are numerous contractual arrangements through which a party (normally a foreign private party) makes an investment in the oil and gas fields.¹ The most important category is represented by agreements in the field of petroleum exploration and production; they might be in the form of concession agreements, production sharing contracts, service contracts or other types of contractual relations.² There are two major characteristic of these contracts. The first one is they are signed by the investor with the host state (state entity), and the second one is their duration, which is normally longer than common commercial agreements in other sectors.³ The KRG has signed more than fifty PSCs with foreign companies for exploration and production⁴; the contracts contain many clauses such as freezing and force majeure in order to keep the stability of the parties⁵. However, there are another provision called renegotiation clause which cannot be found neither in the agreements nor the KRG's Oil and Gas Law 2007 No.28. Thus, it is crucial for the KRG to seek for safeguards to renegotiate the terms and conditions of the contracts in times of any change in circumstances that might have a converse impact on its financial condition.

Research objectives

Although it is not very common in petroleum contracts to adopt renegotiation clause, the existence of such clause is recommended in order to give the right to the parties to amend or adjust some parts of the contract in specific circumstances. By looking at the KRG's production sharing contracts, renegotiation clause cannot be found neither in its Oil and Gas Law 2007 No.28 nor the PSCs with foreign companies. In this manner, it is far reaching important for the KRG to foresee the necessary alternative mechanisms for amending its PSCs in the absence of renegotiation clause. The core of this matter will be examined in this paper. Further, this research will be crucial for the KRG seeking for the proper legal solution arising from the absence of renegotiation clause in its petroleum contracts.

¹ Timothy Martin, 'Dispute Resolution in the International Energy Sector: an Overview', *Journal of World Energy Law and Business*, 2011, Vol. 4, No. 4, p.332-340.

² Zhiguo Gao, *International Petroleum Contracts: Current Trends and New Directions* (Graham & Trotman/M. Nijhoff 1994), p. 5-12.

³ B.Piero, 'Stabilization and adaptation in oil and gas investments' *Journal of World Energy Law and Business* 1, No.1 2008, p.1-5.

⁴ Ashti Hawrami, the minister of natural resources in the KRG, during the Television interview with BBC channel 2012, available at <http://www.bbc.co.uk/iplayer/episode/b01mzhk5/HARDtalk_Ashti_Hawrami_Minister_for_Natural_Resources_Kurdistan_Regional_Government/> accessed on 22 August 2015.

⁵ Article 43(3) of the Kurdistan Regional Government model of the Production Sharing Contracts, available at <http://www.krg.org/pdf/3_krg_model_psc.pdf> accessed on 23 August 2015.

References:

1. Salah, M. S., Abubakr, M. L. and Kamal, E. E. I. (2005). J. Flow Injection Anal, 22(2), 118–122.
2. Vane, F.R. and Bottin, R. M. (1975). New insight into the mode of action of anti-inflammatory drugs, 44(1), 1-10.
3. Veeresh, T. M., Lamani, S. D. and Nandibewoor, S. T. (2009). Mechanistic and spectroscopic investigations of oxidative degradation of aspirin by aqueous alkaline permanganate. *Transition metal chemistry*, 34(3), 317-324.
4. Malti, S., et al. Journal of Undergraduate Research and Innovation University of Delhi. Delhi-110 007. India
5. Suresh, K. S., Latif, D. and Prashnat, B. (2010). Analytical method development and validation for Aspirin. international journal of chemtch Research, 2(1), 389-399.
6. Ghulam, M., Shujaat, A. and Arham, S. (2011). Development of a UV-spectrophotometric method for the simultaneous determination of aspirin and paracetamol in tablets. Scientific Research and essay, 6(2), 417-421.
7. Anadakumer, K., et al. (2007). Rp-HPLC analysis of aspirin and clopidogral bisulphate in combination. Indian Journal of pharmaceutical Science, 69, 597-599.
8. Cemel, A. and Ahmet, S. Rapid and simultaneous determination of acetylsalicylic acid, paracetamol and their degradation and Toxic impurity product by HPLC in pharmaceutical dosage forms. TUBITAK journals medical science, 38, 167-173.
9. Saraf, S. and Garg, G. (2008). Spectrophotometric determination of the aspirin and atenolol in combined dosage forms. Indian journal pharm. Edu. Res. 42, 70-74.
10. Sonali, S. B. and Sandip, B. B. (2012). Journal of Advanced Scientific Research. 3(1), 73-81.
11. Sahar, S. M. (2013). Journal of Al-Nahrain University. 16 (1), 1-10.

Precision and accuracy

The precision and accuracy of the method were checked depending on values of relative standard deviation (RSD %) and relative error percent (Error %) for five repetitive determination of aspirin at three different concentration levels. Table 4 shows the accuracy and precision data.

Table 1. Precision and accuracy data for the determination of aspirin.

Aspirin conc.(mg/L)	Error%	RSD%
1.0	+1.0	2.8
22.0	-0.85	2.6
44.0	+0.92	1.53

Application of the method

The method was applied for the determination of aspirin in drug formulations. The results are shown in table 2.

Table 2. Determination of aspirin in tablets of various companies by proposed method.

Formulation	composition	Content(mg) declared	Found (mg) in batch method	Standard method
ATABAY	Aspirin	80	74	75
Bristol Laboratories Ltd	Aspirin	75	72	74
PARS DAROU	Aspirin	100	95	94
BAYER	Aspirin	100	89	93

Conclusion

The main features of the proposed method for the determination of aspirin, is the use of non-toxic and easily water-soluble reagent potassium permanganate reagent. The rapid color development, good beers law calibration curve, reproducibility, and wide applicable range are further advantages of the method. The application seems to be inexpensive and yielding results in good agreement with those provided by HPLC as reference methods.

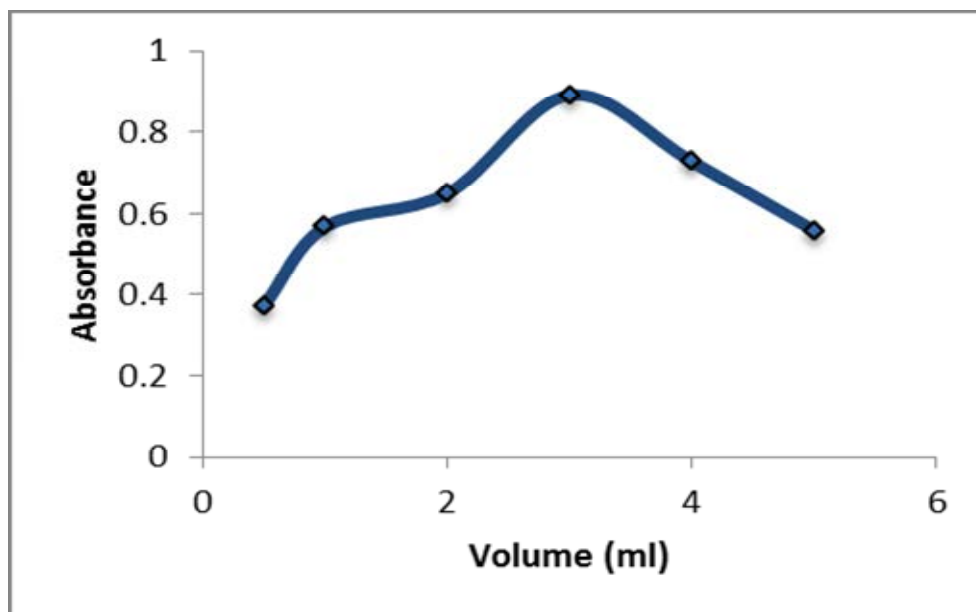

Fig. 4 Effect of potassium permanganate solution

Calibration curve

Applying the recommended procedure, a straight line of calibration curve was obtained as shown in Fig. 5, which shows a good linearity over the concentration range of 1.0-44.0 mg/L of aspirin, with detection limit 0.8 mg/L. The calibration equation $A = -0.0408 + 0.0489 C$ with $r = 0.9986$ was obtained.

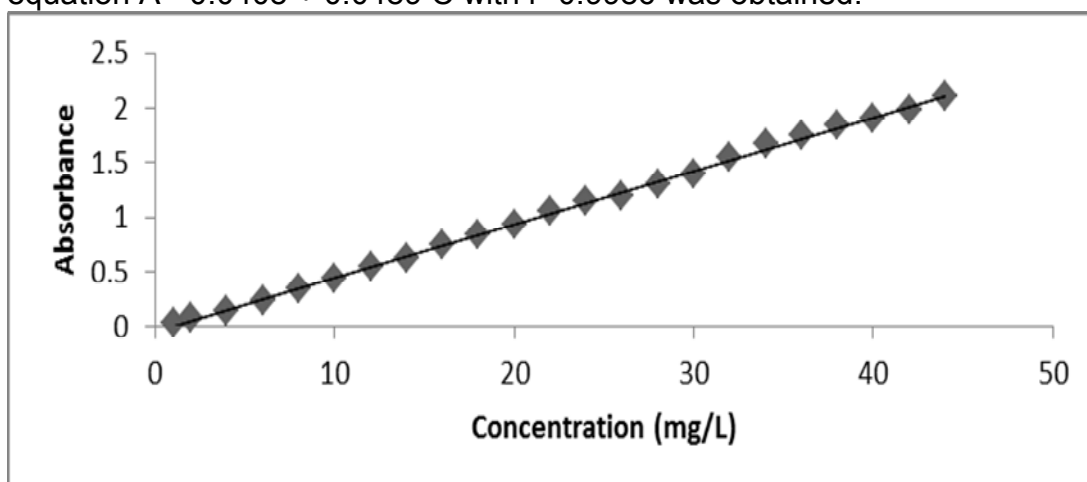

Fig. 5 Calibration curve of the determination of aspirin

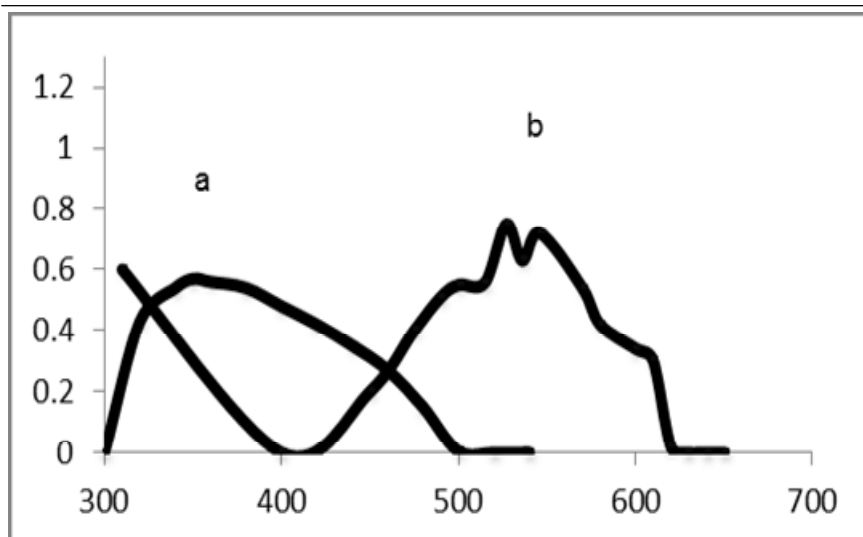

Fig. 2 Absorption spectra of (a) aspirin measured against blank and (b) blank against distilled water according to the preliminary work.

Effect of pH

Fig. 3 shows the influence of pH on the absorbance of the aspirin with potassium permanganate. It is apparent that the reaction of aspirin with potassium permanganate is quantitative within pH range 4-9. The subsequent measurement of the absorbance measured at pH 5.2.

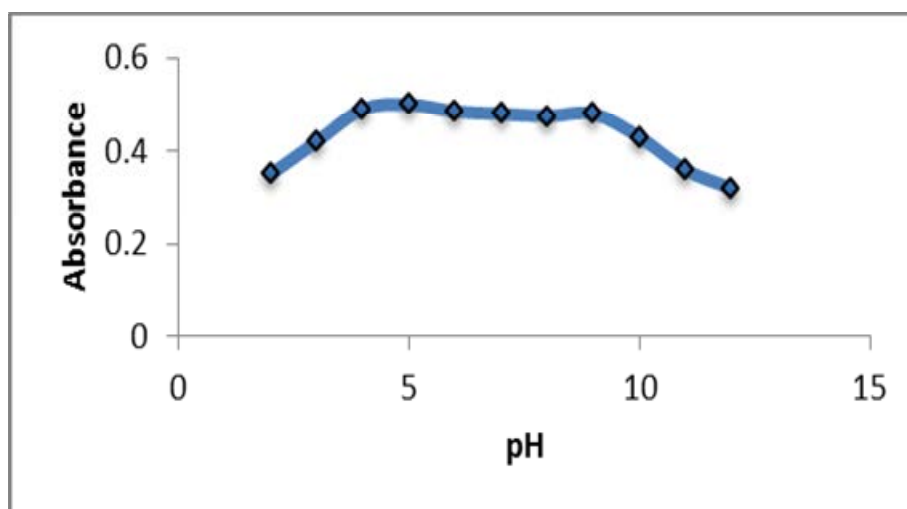

Fig. 3 Effect of pH on the absorbance

Effect of potassium permanganate solution (1000mg/L)

The influence of the concentration of potassium permanganate solution on the absorbance of the colored solution was studied and the investigation showed that 3.0 ml of 1000 mg/L of the solution gave maximum absorbance, as shown in Fig. 4 Therefore, this volume was used for subsequent works.

Experimental

Apparatus

Spectral and absorbance measurements were performed on 6705 UV/Vis. Spectrophotometer (JENEWAY) equipped with quartz cell of 1-cm path length. pH meter HANNA HI98 11-5 (Romania) was used to measure pH values.

Reagent and Solutions

All chemicals were used of analytical reagent grade.

- Aspirin stock solution (1000 mg/L) : was prepared by dissolving 0.25 g of aspirin in distilled water and diluting to 250 ml in a volumetric flask. Each working solution was freshly prepared by suitable dilution of the stock solution with distilled water.
- Standard potassium permanganate solution (1000mg/L): was prepared and standardized by sodium oxalate. Each working solution was freshly prepared by suitable dilution of the stock solution with distilled water.
- Aspirin tablet solution 0.175 g of each tablet of aspirin was weighed and 10 mL of 0.1M NaOH solution was added to it. The solution was heated until the tablet dissolved. The solution was transferred quantitatively to a 100 mL volumetric flask and diluted to the mark with distilled water [4].

Results and Discussions

Spectrophotometric determination of aspirin

A rapid and simple spectrophotometric method was established for the determination of aspirin. The method based upon the reaction of aspirin with potassium permanganate to form colored compound. To a known volume of aqueous sample of aspirin 3.0 ml of 1000 mg/L standard potassium permanganate solution was added. The mixture was diluted to the mark with distilled water in 25 ml volumetric flask. The absorbance was measured at 350 nm against blank, which was prepared as the same way except it not contains aspirin. Applying the recommended procedure, a straight line of calibration curve was obtained, which shows a good linearity over the concentration range of 1-44 mg/L of aspirin, with detection limit 0.8mg/L and good precision and accuracy.

Optimum conditions

In order to reach the optimum conditions for the method, the following parameters were studied.

Absorption spectra

Under the conditions of the preliminary test of the proposed method, the colored product showed a maximum absorbance at 350 nm, as shown in Fig. 2.

Spectrophotometric determination of aspirin in different tablet samples using oxidation-reduction reaction with potassium permanganate

Bnar M. Ibrahim
Chemistry Department
College of Science
University of Raparin

ABSTRACT

A sensitive, fast and simple spectrophotometric method for the determination of aspirin is proposed. The method was based on oxidation-reduction reaction of aspirin with potassium permanganate with maximum absorption at 350 nm.

The linearity of the method was found to be ranged between 1.0 to 44.0 ppm of aspirin with molar absorptivity $8.815 \times 10^3 \text{ L mol}^{-1} \text{ cm}^{-1}$ and detection limit 0.8 ppm.

The calibration equation $A = -0.0408 + 0.0489 C$ with $r = 0.9986$ was obtained.

The above calibration equation was employed for quantitative determination of Aspirin in drug formulations in different proprietary tablets.

Keywords: Aspirin; UV-Visible spectrophotometer; tablets.

Introduction

Aspirin is a member of a family of chemicals called salicylates. It is chemically known as acetylsalicylic acid as in Fig. 1 (abbreviated in this manuscript as ASA) [1,2]. Aspirin is used to relieve mild to moderate pain, reduce fever, to reduce inflammation and swelling in conditions such as arthritis aspirin which is used in low doses as a blood thinner to prevent the formation of blood clots [3,4]

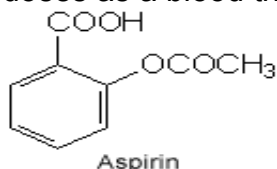

Aspirin

Fig. 1 Aspirin structure

Literature survey showed number of method of analysis for the detection of presence of salicylic acid and acetyl salicylic acid in delayed release aspirin tablet by second derivative UV spectrophotometer [5]. Similarly aspirin and paracetamol by UV spectrophotometer [6]. There was successful investigation of salicylic acid by electrochemical oxidation on a glassy carbon electrode using cyclic voltammetry and different pulse voltammetric (DPV) method [7]. Aspirin, Paracetamol, Caffeine, and chlorphenamine using multivariate regression methods by spectrophotometer, acetylsalicylic acid, paracetamol, caffeine, and phenobarbital by HPLC method [8,9]. Also various methods for its determination have been employed by using different techniques including spectrophotometry, chromatography electrochemistry, flow-techniques and electrophoresis [10,11]. But there was a need to develop rapid method for detection of presence of aspirin quantitatively which require fewer chemicals and less man power. The method was developed using differently commercially available drug sample which are usually prescribed or bought over the counter. The aim of the present study is to determine aspirin in different tablet samples using oxidation –reduction reaction with potassium permanganate.

پوخته

ئەم توێژینە وەهێه لێکۆڵینە وەهێه کی بەراوردکاریه، دەربارە ی خوازە ی خۆشە و یستی لە زمانی ئینگلیزی و کوردیدا لە روانگە ی زانستی زمانی ھۆشە کیدا، بە ئامانجی پشتگیری کردنی تیوری ھۆشە کی ئیستا لە روانگە ی ھەردوو زمانی ئینگلیزی و کوردیدا. لە کۆندا، خوازە وەکو بابە تییکی زمان دەبێنرا، وەکو شیوە یه کی گووتار لە ئاستی زانستی زماندا. لە روانگە ی ھۆشە کیه وە، خوازە بێچینە ی زمان و بیرە. خوازە لە سروشتدا تیگە یشتن و ئەزمونکردنی جۆریکە لە شتیک لە زاراوە یکی تردا. خوازە وەلە خەلک دەکات، بۆئە وە ی لە چەمکی واتای و نا ئاشنا تیگات لە ریگە ی چەمکی کۆنکریتی ئاشناوە. سۆز، کە واتایه، گرنگترین ئەزمونی مرۆفە و خۆشە و یستی لە ھەمویان تاییبە ترە لە نیو جۆرەکانی سۆزدا. لێکۆڵینە وە بەراوردکاریه کە وانیشاندەدات کە وە لە نیوان ھەردوو زمانی ئینگلیزی و کوردیدا لیکچوون و جیاوازی ھە یه لە خوازە ی خۆشە و یستیدا. لیکچوونە کە وانیشاندەدات کە وە ھەمان خوازە ی بەزە ینکراوی خۆشە و یستی لە ئینگلیزی و کوردیدا بە شیوە یکی سەرە کی رەگی داکوتا وە لە ئەزمونی ھابە شەکانی میشکی و لاشە یی مرۆفەکان. جیاوازیه کە وانیشاندەدات کە وە کە لتور رۆلێکی گرنگ دەگێرێت لە پڕۆسە ی بەزە ینکردنی خوازەدا. لە ئەنجامدا، خوازە تەنھا دیاریدە یه کی زمانە وانی نییە، بە لکو ھەر وەھا کە رستە یه کی ھۆشە کیه. زۆر جار لە ریگە ی پڕۆسە ی خوازە وە یه کە وە مرۆفەکان بونیاد بەزە ین دەکەن و راستی دروست دەکەن و ھەر وەھا کە لتووری جۆرا و جۆر رۆلێکی گرنگ دەگێرێت لە بنیادانی چەمکی خوازەدا.

مستخلص البحث

یعمل هذا البحث على دراسة مقارنة لاستعارات الحب في اللغة الإنجليزية والكردية من منظور اللغويات المعرفية، وذلك يهدف أيضا الى دعم النظرية المعرفية المعاصرة للاستعارة في كلا اللغتين الانكليزية الكردية. عادة ينظر الى الاستعارة على انها مسألة لغة، كونها جزء من الكلام على مستوى اللغات. من وجهة نظر معرفية، الاستعارة أساسية في اللغة والفكر. الاستعارة في طبيعتها هو فهم وتجريب نوع واحد من شيء آخر. الاستعارة تتيح للناس فهم موضوع غير مألوف ومجرد من خلال مفاهيم مألوفة وملموسة. العاطفة، وهي مجردة، هي أهم تجربة البشر، والحب هو الأكثر خصوصية بين أنواع مختلفة من المشاعر. وتبين الدراسة المقارنة أن هناك أوجه شبه وأوجه الاختلاف بين استعارات الحب في اللغة الإنجليزية والكردية. ويظهر التشابه أن نفس مفاهيم استعارات الحب في اللغة الإنجليزية والكردية متجذرة في المقام الأول في التجارب الفيزيائية والنفسية الشائعة بين البشر. الفرق يدل على أن الثقافة تلعب دورا هاما في عملية تصور المجاز. في الختام، الاستعارة ليست مجرد ظاهرة لغوية، ولكن أيضا أداة معرفية. غالبا ما تكون من خلال عملية مجازية وهي أن البشر يتصور العالم ويكون الواقع، وتنوع الثقافات أيضا تلعب دورا هاما في بناء المفاهيم مجازية.

References

- Barcelona, A. (2002). "Metaphor and Metonymy in Comparison and Contrast". In R. Dirven & R. Pörings (eds.). *Clarifying and applying the notions of metaphor and metonymy within cognitive linguistics*. Berlin/ New York: Mouton de Gruyter, 207-277.
- Barcelona, Antonio (2001). "On the systematic contrastive analysis of conceptual metaphors: case studies and proposed methodology". In M. Pütz, S. Niemeier and R. Dirven (eds.). *Applied Cognitive Linguistics II: Language Pedagogy*. Berlin: Mouton de Gruyter, 117-146.
- Kövecses, Z. (1986). *Metaphors of Anger, Pride, and Love: A Lexical Approach To The Structure Of Concepts*. Amsterdam: John Benjamins Publishing Co.
- Kövecses, Z. (1990). *Emotion Concepts*. New York: Springer-Verlag.
- Kövecses, Z. (2000). *Metaphor and Emotion: Language, Culture, and Body in Human Feeling*. Cambridge and New York: Cambridge University Press.
- Kövecses, Z. (2002). *Metaphor: a practical introduction*. Oxford: Oxford University Press.
- Kövecses, Z. (2003) "Language, Figurative Thought and Cross-Cultural Comparison", *Metaphor and symbol*. vol. 18, no. 4, pp. 311-320.
- Kreidler, Charles (1998). *Introducing English Semantics*. New York: Routledge.
- Knowles, M. and Moon, R. (2006). *Introducing Metaphor*. New York: Routledge.
- Riemer, Nick. (2010). *Introducing Semantics*. New York. Cambridge University Press.
- Lakoff, G. and Johnson, M. (1980). *Metaphors We Live By*. Chicago and London: The University of Chicago Press.
- Lakoff, G. and Johnson, M. (1999). *Philosophy in the Flesh. The Embodied Mind and Its Challenge to the Western Thought*. New York: Basic Books
- Lakoff, G. and Turner, M. (1989). *More than Cool Reason: A Field Guide to Poetic Metaphor*. Chicago and London: The University of Chicago Press.
- Lakoff, George. (1993). "The Contemporary Theory of Metaphor". In Ortony, Andrew (ed.). *Metaphor and Thought*. 2nd edition. Cambridge: Cambridge University Press, 202-251.
- Uns, Derbaz. (2008). *Xamî Xurbetîş Exom*. Hewlêr: Çwar Çra.
- Xurmalî, Ismahil. (n.d). *Beharêk le Srûştî Ew Şîhraney Bûn be Bûky Goranî u Bûn be Xermenî Çray Ma'an*. Available from [http://hemin.dk/DAQIKURDI/ix/SheeriGorani.htm#\(_21_\)_](http://hemin.dk/DAQIKURDI/ix/SheeriGorani.htm#(_21_)_) [Accessed 20 July 2015].

Conclusions

1. Metaphor is not only a linguistic phenomenon, but also a cognitive tool.
2. Conceptual metaphors are basic to human understanding, thinking, and reasoning.
3. In cognitive linguistics, metaphor is the systematic mappings between a source and a target domain.
4. Conceptual metaphors are acquired automatically and unconsciously.
5. Some conceptual metaphors are universal across culture. In Kurdish and English, some conceptual metaphors of *love* are conceptualized in similar ways. For instance, there are LOVE IS WAR, LOVE IS FIRE, LOVE IS MADNESS, LOVE IS A JOURNEY, LOVE IS A UNITY and LOVE IS A RAPTURE in the two languages. But there are also differences between love metaphors in English and Kurdish, for example, LOVE IS BLINDNESS, LOVE IS A MEDICINE and LOVE IS A BREATH.
6. Love is a universal emotion shared by people from different languages.

22. Xoşewîstîfî *kwêrî* kirdim. (Your love blinded me)

8. LOVE IS A MEDICINE

In this metaphor, LOVE is the target domain and A MEDICINE is the source domain. In Kurdish, the term of *love* is mostly conceptualized in terms of *medicine* as the example (23) shows. In contrast, in English, the term *love* is mostly conceptualized in terms of *patient*. In the conceptual metaphor LOVE IS A MEDICINE, there are many correspondences between the source domain and the target domain. The way that a patient suffers from a disease corresponds to the way the lovers suffer from some problems in their relation. The way the medicines treat patients corresponds to the way the lovers' relationship becomes better because of love, after having such problems. Here, the lovers are assumed to be patients and their problems in love relation correspond to diseases. Thus, curing a disease is comprehended as reinforcing love relation between the lovers. Moreover, a disease cannot be cured without medicine and the problems of the lovers cannot be solved without love.

23. Her toy *dermanî derdî* dil'. (Only you are curable medicine to my sick heart)

line, indicates *madness*. Also, from the second line in (18a), *love* is understood in terms of *journey*.

18.

- a. Ew eşqey min agrêkew le rûhmaye (This my love is a fire in my soul
Dûru nizîk seferêkew le rêmaye Far and near, it is a journey ahead of me)
(Xurmalî, n.d).
- b. Ta êstakêweku min bot sutawe (Till now who has burnt to you as me
kirdim nîgy ew cute çawe The glance of that pair of your eyes made
(Uns, 2008: 41) me crazy)

4. LOVE IS A BREATH

In this conceptual metaphor, LOVE is the target domain and BREATH is the source domain as the example (19) explains. Here, *love* is conceptualized in terms of *breath* that is similar to the conceptual metaphors of LOVE IS A NUTRIENT in English. In addition to people cannot live without food and drink, people also cannot live without breathing. The people who cannot live without breath correspond to those people who cannot live without love. Thus, *love* is considered as something necessary for life.

19.

- Taze duaî çî eroy u becêmdêlî (Now after what, you are going and leaving me
Eşq u nawit jyanme henaseme Your name and love are my breath and life)
(Uns, 2008: 153)

5. LOVE IS A UNITY

Love in Kurdish as well as in English can be comprehended in terms of *a unity* as the example of (20) shows.

20.

- Pêt ewitim ême êkîn u (You were telling me that we are one and
Qet di'lm nayêt I never can
Di'ft tenya kem Make your heart feel alone)
(Uns, 2008: 118)

6. LOVE IS A RAPTURE

Both Kurdish and English are similar in terms of conceptualizing of *love* as *a rapture* as the example of (21) shows.

21.

- a. Xoşewîstîf *mestî* kirdim. (Your love intoxicated me)
b. Bekê hest u rûhm *serxôş* kem (To whom I drink my soul and emotion)

7. LOVE IS BLINDNESS

In this conceptual metaphor, LOVE is the target domain which is conceptualized in terms of BLINDNESS. In the example (22), the word 'kwêr' (blind) indicates *a person who is blind* that is corresponding to *the person who is in love* in the domain of LOVE. Thus, a blind person who is incapable of seeing anybody is similar to the lover who is incapable of seeing anybody except of his/her beloved one.

1. Container Metaphors of Love.

In Kurdish, similarly to English, the container metaphors are important concepts in the field of emotions and that they work in two ways. The emotions are either comprehended as a “FLUID (SUBSTANCE) IN A CONTAINER”, with the container in most situations supplied by the human body, or being a CONTAINER itself.

Container metaphors in Kurdish are mostly body parts including heart, brain, blood and the body itself. For instance, in (16a), HEART IS A CONTAINER FOR LOVE, and in (16b), LOVE IS A SUBSTANCE IN A CONTAINER. In (16b), *love* is conceptualized as a *substance* and the human’s body is regarded as a *container*. But, in (16c), *love* is conceptualized as A FLUID IN A CONTAINER. In this example, the heart is comprehended as the *container*. In (16d), BRAIN IS A CONTAINER FOR LOVE. In (16e), BLOOD IS A CONTAINER FOR LOVE. In contrast, in (16f) and (16g), *love* is being conceptualized as a CONTAINER itself (LOVE IS A CONTAINER). To Kövecses (1990), the metaphor LOVE IS A CONTAINER is very common in English. Similarly, in Kurdish *love* is regarded as a container that is outside of humans’ body. For instance, the example (16g) shows that the container is a kind of string and the people who feel love move into that container. Thus, this string corresponds to love relationship between the lovers and links them. Moreover, a person who falls in love string is regarded as a hunted person. The role of the lovers is passive that is regarded as something happens to them.

16.

- | | |
|--|--|
| a. Dilîtoye şwênu penam
Dil’ megoře kesîtirî
Mexere cêgam (Uns, 2008: 33). | (Your heart is my place and shelter
Do not change your heart
do not put anyone else into my place) |
| b. Azîz le xoşewîstî to piřim min
Xoşm ewêy dil’darim dil’ teřm min
(Uns, 2008: 194) | (Darling I am full of your love
I love you my lover, I am so emotional) |
| c. Xoşim dewêyt piř be dil’. | (I love you full of my heart) |
| d. To hemîşe le mêşîkmayt | (You are always in my mind) |
| e. Wa hest ekem dil’darî to
Çote xwênim bote hestim
(Uns, 2008: 177) | I feel that your love
has flowed into my blood and it became
my emotion) |
| f. Baranî eşiq dabarî
Kewtme nêw dinyay dil’darî
(Uns, 2008: 40) | (Rain of love rained
I fell into the world of love) |
| g. Dana kewte dawî xoşewîstî kiçeke. | (Dana fell in the girl’s love string) |

2. LOVE IS WAR

Love in Kurdish, like in English, can be comprehended in terms of *war* as the example (17) shows. The words ‘dagîrt kird dil’m’ (you occupied my heart) indicate war between the lovers to achieve their own goals of love.

17. Her ke destit xiste naw destim, *dagîrt* kird dil’ u hestim

(As soon as you put your hand into mine, you occupied my heart and emotion)

3. LOVE IS FIRE/ LOVE IS MADNESS/ LOVE IS A JOURNEY

From the examples of (18), it can be seen that *love* in Kurdish, as well as in English, can be conceptualized as *fire*, *madness* and as *journey*. The word ‘sutawa’ (burnt) in (18b) in the first line, indicates fire and ‘sheti’ (crazy) in (18b) in the second

In this conceptual metaphor, LOVE as a target domain is conceptualized in terms of A FLUID IN A CONTAINER which is regarded as the source domain. Here, human's body is considered as a container for emotion such as love. Love is described as the substance in the container. The level of the fluid in the body represents the amount of love between the lovers, as the expressions in (14a), (14b) and (14c) explain. Thus, the rise of the FLUID in the CONTAINER indicates the increase in love.

14.

- a. She was *overflowing with* love.
- b. She was *filled with* love.
- c. He *poured out* his affections on her.
- d. He is *in love*.
- e. We *fell in love*. (Kövecses, 1990: 144-159; 2000: 26)

To Kövecses (1990: 144-159), LOVE, in (14d) and (14e), is conceptualized as forming a CONTAINER itself, which is outside of the body. Instead of having the emotion inside humans, humans seem to move into the LOVE CONTAINER when they feel this emotion. Here, the role of the lovers is passive. *Falling in love* is something that happens to the lovers and not something that the lovers want to do.

15. LOVE IS AN OPPONENT

LOVE as a target domain can be conceptualized in terms of AN OPPONENT as the expressions in (15) explain:

15.

- a. He tried to *fight off* his feelings of love.
- b. Eventually he *surrendered* to his love.
- c. She was *struggling with* her feelings of love.
- d. He tried to *suppress* his feelings in vain.
- e. She was *overcome* by love.
- f. Love took *complete* control over him.
- g. She was *seized* by love. (Kövecses, 1986: 98).

To Kövecses (1986: 98), the OPPONENT metaphor mainly focuses on the control related aspects of the concept *the attempt to avoid lack of control in love*. The OPPONENT metaphor is constituted by a number of correspondences between the source domain (OPPONENT) and the target domain (LOVE). These are the following:

Source domain: OPPONENT

Target domain: LOVE

- the opponent is love
- the fight against the opponent is an attempt to avoid loss of control over love.
- losing to the opponent is getting into a state of lack of control.
- winning is being successful in maintaining control over love.
- surrender is giving up the attempt to maintain control and accepting love's control over people.

7. Conceptual Metaphor of Love in Kurdish

Metaphorical expressions of love are pervasive in Kurdish just like in English. Some of them are conceptualized in similar ways. On the other hand, some of them are different. The following conceptual metaphors of love are the most common types in Kurdish:

12.

- a. I could feel the *electricity* between us.
- b. I was *magnetically drawn* to her.
- c. They *gravitated* to each other immediately.
- d. There were *sparks*
- e. His whole life *revolves* around her.
- f. The *atmosphere* around them is always charged.
- g. They are *uncontrollably attracted* to each other.
- h. There is incredible *energy* in their relationship.
- i. They lost their *momentum*. (Lakoff and Johnson, 1980: 49)

LOVE IS A PHYSICAL FORCE metaphor highlights an imperious feature of love over other emotions that humans can feel. In this metaphor, humans comprehend love as a force such as magnetism, gravity and electricity. *Force* is something that humans cannot control or have an influence on. If someone assumes that such a feeling as love cannot be restricted, people have to confess that also lovers cannot be restricted. The existence of magnetism between lovers signifies the need of living together or spending as much time as possible with each other, whereas the electricity between lovers presents the power of love that bonds them.

According to Kövecses (1986: 90), a person in love is like a physical object that obeys a larger physical force. The aspect of passivity is reflected, in this metaphor, by expressions like *magnetically drawn*, *attracted to*, *gravitate to*, *revolve around*. What all of these examples indicate is that the object of the physical force (i.e. the person in love) obeys a stronger, larger physical force (i.e. love), it merely undergoes the effect of the force without having any active role in the interaction. The object of the force cannot do anything but obey the physical force. This way of conceptualizing love has the consequence that love is viewed as something for which people are not responsible and in which people have no choice, just as the object of the force cannot be responsible for what happens to it (since it is only an object affected by a larger force) and, for the same reason, has no alternative in its reactions to the force.

13. LOVE IS MAGIC

In LOVE IS MAGIC metaphor, *love* as a target domain is comprehended in terms of *magic* which is a source domain. This metaphor emphasizes the existence of an almost magical connection that bonds lovers, while hiding the side of the mortality of partners and their incapability to use magic.

13.

- a. She *cast her spell over* me.
- b. The *magic* is gone.
- c. She is *bewitching*.
- d. I was *entranced* by him.
- e. He has me *in a trance*.
- f. She had me *hypnotized*.
- g. I was spellbound. (Lakoff and Johnson, 1980: 49)

To Kövecses (1986: 91), in MAGIC metaphor, there is a psychological force (the magic) whose effect the person in love undergoes. If a person is *spellbound*, *hypnotized* or *in a trance*, he or she is unable to function normally. A person in love is a person who lacks control over the state he or she happens to be in. The more control people have over their emotion, the less in love they will be.

14. LOVE IS A FLUID IN A CONTAINER

- e. She *rewarded* his love by taking care of him.
- f. What am I *getting out* of this relationship anyway?
- g. I am *putting more into* this than you are.
- h. She's *invested* a lot in that relationship.
- i. I *gave* her all my love. (Kövecses, 1986: 95; 2000: 26 and 2002: 46)

The concept of LOVE is viewed as and comprehended in terms of commercial transactions. Here, *love* is seen as a situation in which love functions as a valuable commodity and the lovers as merchants exchanging goods. Lovers, in the target domain, correspond to the merchants in the source domain.

11. LOVE IS A NATURAL FORCE (FLOOD, WIND, STORM, etc.)

In this conceptual metaphor, A NATURAL FORCE is the source domain and LOVE is the target domain.

11.

- a. She *swept me off my feet*.
- b. Waves of passion *came over* him.
- c. She *was carried away* by love.
- d. It was a *whirlwind* romance.
- e. She *let herself go*.
- f. I *was swept away* by love.
- g. We *were riding* the passions.
- h. It was a *surging* love.
- i. She *was deeply immersed* in love.
- j. We *were engulfed* by love. (Kövecses, 1986: 88-89).

According to Kövecses (1986: 89), this metaphor focuses on three aspects of love: *passivity*, *lack of control*, and *pleasantness*. In the metaphor above, the NATURAL FORCE embodies love itself and, consequently, the person carried away by the flood or wind corresponds to the person in love. The person who is *carried away* plays a passive role with respect to the force in the sense that he can't help being transported. Similarly, in love, the person who falls in love can't help falling in love either. *Falling* is something that happens to people and not something that they do. Thus, metaphor love is a force independent from people which can affect them without their active participation. Also, this metaphor contains the idea of lack of control. The person who is carried away by the flood or wind has no control over the situation. It is the force that has the upper hand. Likewise, the person in love is unable to function normally. The third aspect that can be presented by the NATURAL FORCE metaphor is pleasantness. People think of being carried away by a force outside them as something pleasurable. Expressions like 'letting oneself go' in (9e), and 'riding the passions' in (9g), indicate that people take part in this (ibid).

12. LOVE IS A PHYSICAL FORCE

In this conceptual metaphor, LOVE is the target domain and A PHYSICAL FORCE is the source domain. Here, *love* is conceptualized as a *physical force* as the expressions in (7) show.

- 8.
- I'm *starved* for affection.
 - He *thrives* on love.
 - She is *sustained* by love.
 - She's *love-starved*.
 - I *can't live without* love.
 - He *hungered* for love.
 - I *need* love. (Kövecses, 1986: 5-6; 2000: 26 and 2002:81-83 46, 203;)

This metaphor highlights the aspects of desire for love and the consequence of *love*, while it utilizes the hunger and nourishment aspects of the concept of *nutrient*. But this correspondence of the aspects of *nutrient* and *love* is achieved via detailed mappings, as shown below:

<u>Source: NUTRIENT</u>	<u>Target: LOVE</u>
– the hungry person ⇒	the person who desires love
– food ⇒	love
– hunger ⇒	the desire for love
– physical nourishment ⇒	psychological strength
– the effects of nourishment ⇒	the consequences of love

9. LOVE IS RAPTURE/ A HIGH

In this conceptual metaphor, RAPTURE is the source domain and LOVE is the target domain. Sometimes people conceive love as rapture as the following expressions show:

- 9.
- I'm *giddy* with love
 - I've been *high on* love for weeks
 - She is *drunk with* love
 - He is *intoxicated* with love. (Kövecses, 1986: 92)

In this metaphor, corresponding to the person under the influence of the drug is the person who is in love, and to the drug, love itself. The existence of such a metaphor proves that the behaviour of people who are in love resembles the conduct of those being on a drug- induced high. In this metaphor, there is the correspondence between the pleasantness of the rapture or high and the pleasantness of the love experience. In the RAPTURE metaphor, *love* involves of a lack of control. When people are in love, they lose their common sense and become different people. A rapture, similarly to insanity and being spellbound, is a state in which a person is not in possession of his or her faculties. What the RAPTURE metaphor adds to this is that *love* is also a pleasant state.

10. LOVE IS AN ECONOMIC EXCHANGE

In this metaphor, LOVE is the target domain which is understood through the source domain AN ECONOMIC EXCHANGE as the expressions in (10) show.

- 10.
- This relationship *isn't worth anything* anymore.
 - I *didn't get* much in return.
 - I've *lost* all my love for her.
 - He *received* a lot of love from her.

d. *We fused together.*

e. *She is my better half.* (Kövecses, 2002: 46; 2000: 26, 28, 119)

The metaphorical expression in (8a), 'We are one' indicates that lovers are parts of a whole. Unity of lovers makes them a whole. In the source domain A UNITY, there are two parts which form a whole and fit one another, and make up a unity that functions as a whole. *Love* is considered as the spiritual merger of two souls into one. Kövecses (1986: 63) regards the harmonious state of LOVE IS A UNITY to be two perfectly fixed parts that form an ideal unity in which the two parts maximally complement each other. One part is incomplete and cannot function without the other part. Moreover, he (1986: 63) believes that people consider love relationship as two halves: one half for the lover and another half for the beloved one. The set of mapping can be seen as below:

Source: UNITY

- The two physical parts ⇒
- The physical joining of the parts ⇒
- The physical unity ⇒
- The physical fit between the parts ⇒

Target: LOVE

- two lovers
- the union of the lovers
- the spiritual mergers of the two souls
- the harmonious relationship between the two lovers

7. LOVE IS SPORT/ A GAME

In English, sometimes *love* is conceptualized in terms of *sport* as the expression (7) shows. In LOVE IS SPORT metaphor, *love* is the target domain and *sport* is the source domain. Here, the elements of *love* are explicated by using the elements of *sport*. For instance, the lovers, in the target domain, can be described as the game players in the source domain and the rules in sport can be considered as the promises between the lovers with their common goal.

7. He made a *play* for her. (Kövecses, 2000: 26)

There is a set of mappings between the source domain and the target domain that can be shown as below:

Source: SPORT

- Game players ⇒
- Rules in a game ⇒
- Winning the match ⇒
- Losing the game ⇒

Target: LOVE

- lovers
- promises in love
- achieving the goals of love
- being apart

The only purpose of players engaged in sport activity is to win the match. The goal of achieving the gold medal in a sport match is similar to achieving the goals of love. In *sport*, in order to achieve the gold medal, two groups will compete each other. Similarly, in *love*, a boy and a girl will compete each other. The activity processes in *love* are understood in terms of sport terms. The role of the lovers can be understood via the concept of game players in a match.

8. LOVE IS A NUTRIENT: FOOD OR DRINK

In this conceptual metaphor, NUTRIENT is the source domain and LOVE is the target domain. Here, *love* is seen as a need. People try to comprehend the aspects of *love* in terms of the concept of a *nutrient* as the following examples show:

beginning, duration and the end. The damage resulted from the intensity of fire can refer to the lovers' psychological damage because of the letdown in love.

4. LOVE IS MADNESS

To Lakoff and Johnson (1980: 49) and Kövecses (2000: 26), LOVE can be expressed in terms of MADNESS as the expressions in (4) explain. In this conceptual metaphor, LOVE is the target domain and MADNESS is the source domain. Here, *love* is presented as a state of insanity. When someone is in love, she/he experiences certain kinds of emotions which are similar to mental states of madness because of having strange behaviour. Only intensity distinguishes these emotions from each other.

4.
 - a. She *drives me out of my mind*.
 - b. I'm *crazy* about her.
 - c. I'm *insane* about her.
 - d. He's *gone mad* over her.
 - e. He *constantly raves* about her.
 - f. I'm just *wild* about Harry.

In this metaphor the insane person corresponds to the person in love. The person who makes people insane is the person that they are in love with. And the behavior of the insane person corresponds to that of the person in love. Insanity is the ultimate lack of control. The insane person is not responsible for his/ her actions. If and when the MADNESS metaphor is applied to love, it follows that a person in love is not responsible for what he or she does either.

5. LOVE IS A PATIENT

In this conceptual metaphor, LOVE target is the domain and PATIENT is the source domain. Here, the lovers are assumed to be patients. The patients' health state represents the state of the relationship or marriage as the following expressions explain:

5.
 - a. This is a *sick* relationship.
 - b. They have a *strong* marriage.
 - c. Their marriage is *dead*, it cannot be revived.
 - d. We are getting *back on our feet*.
 - e. Their marriage is *on its last legs*. (Lakoff and Johnson, 1980: 49)

All the expressions in (5) are metaphors in which the elements of *love* domain are described by using the elements of *patient* domain. For instance, in (5d), it can be assumed that the patient may get well and heal after illness. Likewise, in the love relationship, the lovers' relationship may end with marriage after facing many problems.

6. LOVE IS A UNITY

In the metaphor LOVE IS A UNITY, LOVE is the target domain and it is conceptualized in terms of A UNITY as the following expressions show:

6.
 - a. We are *as one*.
 - b. They are *breaking up*.
 - c. We are *inseparable*.

2.

- a. She *conquered* him.
- b. He is known for his many rapid *conquests*.
- c. She *fought for* him, but his mistress won out.
- d. He *fled from* her *advances*.
- e. She *pursued* him *relentlessly*.
- f. He is slowly *gaining ground* with her.
- g. He *won* her hand in marriage.
- h. He *overpowered* her.
- i. She is *besieged* by suitors.
- j. He has to *fend* them *off*.
- k. He *enlisted the aid* of her friends.
- l. He *made an ally* of her mother.

From the above examples, it can be seen that the consequence of *love* is the consequence of *war*. In the example of (2g), the word 'won' indicates that in love relationship there is a fight between the lovers to win the love for the sake of marriage. Similarly, in a battle field, the soldiers fight each other in order to win the war. In *love*, the person who pursues the beloved can be corresponded to the attackers in a war. If another pursuer appears in midway, this pursuer will be regarded as opponent or enemy who should be wiped out. In the end, one of them wins and the other is defeated. Thus, achieving the goals of love is winning the war. The set of mapping between the two domains can be conceptualized as below:

Source: WAR

- soldiers ⇒
- weapons ⇒
- being hurt physically ⇒
- attackers in a war ⇒
- battles in a war ⇒
- winning a war ⇒
- losing a war ⇒

Target: LOVE

- lovers
- love relationship
- being hurt mentally
- pursuers in love
- competition between pursuers in love/
conflicts between lovers
- achieving the goals of love
- failing in getting love (being apart)

3. LOVE IS FIRE

In this conceptual metaphor, FIRE is the source domain and LOVE is the target domain. The examples of (3) reveal that *love* as one of the experiential domains which is an abstract can be conceptualized and understood in terms of the experiential domain of *fire* which is a concrete one (Lakoff and Turner, 1989: 106-107) and (Kövecses, 2000: 26; 2002: 46, 203).

3.

- a. The *fire* between them finally went out.
- b. I am *burning* with love.
- c. She carries a *torch* for him.
- d. The *flames* are gone from our relationship.

The words 'burning' in (3a), 'torch' in (3c) and 'flame' in (3d) indicate *fire*. On the other hand, the words 'between them' in (3a), 'I' in (2a), 'she/ him' in (3c) and 'our relationship' in (3d) identify lovers in the domain of *love*. Humans can link different stages of fire burning with different stages of being in love. Sometimes a conceptualization such as in (3a) indicates that *love*, as well as *fire*, has its

1. LOVE IS A JOURNEY

In this conceptual metaphor, LOVE is a target domain and JOURNEY is a source domain. The metaphor involves understanding one domain of experience, *love*, in terms of a very different domain of experience, *journeys*. More technically, the metaphor can be understood as a mapping from a source domain to a target domain. To Lakoff and Johnson (1980: 44-45), Lakoff (1993: 206-209) and Kövecses (2000: 26; 2002: 5-7, 30), *love* is being conceptualized as a *journey* as the following expressions show:

1.
 - a. Look *how far we've come*.
 - b. We're *at a crossroads*.
 - c. We'll just have to *go our separate ways*.
 - d. We can't *turn back now*.
 - e. I don't think this relationship *is going anywhere*.
 - f. *Where are we?*
 - g. We're *stuck*.
 - h. It's been a *long, bumpy road*.
 - i. This relationship is a *dead-end street*.
 - j. We're just *spinning our wheels*.
 - k. Our marriage is *on the rocks*.
 - l. We've gotten *off the track*.
 - m. This relationship is *foundering*.

In the above cited examples, the lovers are travelers on a journey together, with their common life goals seen as destinations to be reached. The relationship is their vehicle, and it allows them to pursue those common goals together. The relationship is seen as fulfilling its purpose as long as it allows them to make progress toward their common goals. The journey isn't easy. There are impediments, and there are places where a decision has to be made about which direction to go in and whether to keep traveling together.

Kövecses (2002: 5-7) shows mapping between the source and the target domain as a set of ontological correspondences in which the entities in the source domain correspond systematically to the entities in the domain of a LOVE as below:

<u>Source: JOURNEY</u>	<u>Target: LOVE</u>
– the travelers ⇒	the lovers
– the vehicle ⇒	the love relationship itself
– the journey ⇒	events in the relationship
– the distance covered ⇒	the progress made
– the obstacles encountered ⇒	the difficulties experienced
– decisions about which way to go ⇒	choices about what to do
– the destination of the journey ⇒	the goal(s) of the relationship

2. LOVE IS WAR

To Lakoff and Johnson (1980: 49) and Kövecses (2000: 26), *love* is a conceptual domain which is partially structured and understood in terms of *war* as the following expressions show. In this conceptual metaphor, LOVE is a target domain and WAR is a source domain. In LOVE IS WAR metaphor, some elements respectively refer to the lovers, the result of the verbal battle and the disagreement between lovers. Consider the expressions below:

Lakoff and Johnson (1980: 30-32) state that people use ontological metaphors to comprehend events, actions, activities, and states. Events and actions are conceptualized metaphorically as objects, activities as substances, states as containers. Moreover, according to them (ibid: 29, 31), humans' body is considered as a container, with a bounding surface and an in-out orientation. Humans project their own in-out orientation onto other physical objects that are bounded by surfaces.

d. Orientational Metaphors

Orientational metaphors do not structure one concept in terms of another but instead organize "a whole system of concepts with respect to one another". Lakoff and Johnson (1980: 14) define these kinds of metaphors as metaphors which "give a concept of spatial orientation". For example, HAPPY IS UP. The concept HAPPY is oriented UP leads to English expressions like "I'm feeling *up* today."

Orientational metaphors are grounded in the physical experience of humans' bodies and the way they function in relation to their physical environment; most of them are spatial in character, such as up-down, front-back, near-far, etc. Orientational metaphors organize entire systems of concepts in a systematic way; for example up-down metaphors: HAPPY IS UP – SAD IS DOWN, HEALTH AND LIFE ARE UP – SICKNESS AND DEATH ARE DOWN, MORE IS UP – LESS IS DOWN, and many more (Lakoff and Johnson, 1980: 15-17). Although these metaphors have a basis in humans' physical experience, and physical experience is common to all humans, but they are also determined by culture; for example, in some cultures the future is ahead, and in others it is behind them (ibid: 14).

5. Conventional Metaphor

Another way to classify metaphors in terms of their degree is conventionality. To Kövecses (2002: 29), conventional metaphor is a metaphor that is well worn or deeply entrenched in everyday use by ordinary people for everyday purposes. For example:

ARGUMENT IS WAR: I *defended* my argument.

LOVE IS A JOURNEY: We'll just have to *go our separate ways*.

LIFE IS A JOURNEY: He had a *head start* in life.

To Barcelona (2001: 137), an expression is conventionalized in a language if it is used frequently by the speakers. Therefore, it opposes to novel metaphors. The metaphorical expressions given above are highly conventionalized, because they are well worn or even clichéd in the usage of a linguistic community. Speakers do not even notice that they use metaphors when they use the expression *defend* in connection to arguments, *go our separate ways* in connection to love and *head start* in connection to life. Thus, these conventional metaphorical expressions are deeply entrenched ways for people to think about and understand an abstract domain (Kövecses 2002: 30).

6. Conceptual Metaphor of Love in English

Love is a strong emotion and feeling for someone. In everyday language, *love* is used metaphorically in many linguistic expressions. As one of the conceptual domains, *love* can be expressed and understood in terms of many other conceptual domains, such as: journey, fire, madness ...etc.

a. Types of Conceptual Metaphor

Conceptual metaphors can be classified into different kinds in terms of conventionality, function, nature, and level of generality of metaphor (Kövecses, 2002: 29). Lakoff and Johnson (1980) and Kövecses (2002: 33-36) classify conceptual metaphors into three types according to their cognitive function: structural, ontological and orientational. Lakoff and Johnson (1980: 83-84) state that these metaphors are founded on humans' experience.

b. Structural Metaphors

Structural metaphor is the most common type of conceptual metaphor. To Lakoff and Johnson (1980: 14), in structural metaphors "one concept is metaphorically structured in terms of another". In this kind of metaphor, the source domain provides a relatively rich knowledge structure for the target concept. In other words, the cognitive function of these metaphors is to enable people to understand target **A** via the structure of source **B**. For example, the concept of *time* is structured according to *motion* and *space*. In the conceptual metaphor TIME IS MOTION, people understand *time* in terms of some basic elements: Physical objects, their locations, and their motion. On the basis of the background condition that the present time is at the same location as a canonical observer, a set of mappings can be found in the following: *Times are things*. The passing of time is motion. Future times are in front of the observer; past times are behind the observer. This set of mappings structures humans' notion of time in a clear way (Kövecses, 2002: 33).

c. Ontological Metaphors

Ontological metaphors provide much less cognitive structuring for target concepts than structural ones do. Their cognitive function is to give an ontological status to general categories of abstract target concepts. Lakoff and Johnson (1980: 25) argue that ontological metaphors arise when "our experience of physical objects and substances provides a further basis for understanding." Understanding humans' experiences in terms of objects and substances allows people to pick out parts of their experience and treat them as discrete entities or substances of a uniform kind. To Kövecses (2002: 34-35), people conceive their experiences in terms of objects, substances, and containers, in general, without specifying exactly what kind of object, substance, or container is meant. The knowledge about objects, substances, and containers is rather limited at this general level; therefore, people cannot use these highly general categories to understand much about target domains.

Source Domains

Target Domains

PHYSICAL OBJECT

⇒ NONPHYSICAL or ABSTRACT ENTITIES

(e.g., the mind)

EVENTS (e.g., going to the race)

ACTIONS (e.g., giving someone a call)

SUBSTANCE

⇒ ACTIVITIES (e.g., a lot of running in the game)

CONTAINER

⇒ UNDELINEATED PHYSICAL OBJECTS

(e.g., a clearing in the forest)

⇒ PHYSICAL AND NONPHYSICAL SURFACES (e.g., land areas, the visual field)

⇒ STATES (e.g., in love)

the more concrete or source concept. Thus, people have coherently organized knowledge about *journeys* that they rely on in understanding *love*.

Kövecses (2002: 16-25) lists some common source and target domains. Source domains include the human body, health and illness, animals, plants, buildings and construction, machines and tools, games and sports, cooking and food, heat and cold, light and darkness, forces, movement and direction, etc. Target domains can be put into categories such as emotion, desire, morality, thought, society/nation, politics, economy, human relationships, communication, time, life and death, religion, events and actions.

The linking of a source and a target domain usually originates in childhood experiences involving humans' sensor motor skills. For instance, MORE is linked to UP as a result of the recurring human experience of seeing the level of a pile of objects or substance rise when more quantity is added (Lakoff and Johnson, 1980: 16).

To Kövecses (2002: 6-8, 12), mappings are a set of fixed correspondences between a source and a target domain. The constituent elements of the source domain correspond to constituent elements of the target domain. Moreover, mapping of the source domain onto the target are regarded as unidirectional, going from the source to the target, and fairly fixed (Lakoff and Turner, 1989: 62) and (Kövecses, 2002: 7-10). For example, in the conceptual metaphor LOVE IS A JOURNEY, there are a set of correspondences between the two domains. All the elements of the domain *journey* correspond to the elements of the domain of *love*. In the sentence *We aren't going anywhere*, the expression *go somewhere* indicates traveling to a destination, in this particular sentence, a *journey* which has no clear destination. The word **we** refers to the travelers involved. The mentioned sentence includes three constituent elements of journeys: the travelers, the travel or the journey as such, and the destination. However, when someone hears this sentence in the appropriate context, he/she will interpret it to be about love, and it is known that the speaker of the sentence has in mind not real travelers but lovers, not a physical journey but the events in a love relationship, and not a physical destination at the end of the journey but the goal(s) of the love relationship. In the sentence *our relationship is spinning its wheels*, the lovers correspond to travelers, the love relationship corresponds to the vehicle and the lovers' common goals can be identified with their common destination on the journey (Lakoff, 1993: 207).

Lakoff (1993: 245) summarizes the structure of metaphor as below:

- Metaphors are mappings across conceptual domains.
- Such mappings are asymmetric and partial.
- Each mapping is a fixed set of ontological correspondences between entities in a source domain and entities in a target domain.
- When those fixed correspondences are activated, mappings can project source domain inference patterns onto target domain inference patterns.
- Metaphorical mappings obey the Invariance Principle: The image-schema structure of the source domain is projected onto the target domain in a way that is consistent with the inherent target domain structure.
- Mappings are not arbitrary, but grounded in the body and in everyday experience and knowledge.
- A conceptual system contains thousands of conventional metaphorical mappings, which form a highly structured subsystem of the conceptual system.
- There are two types of mappings: conceptual mappings and image mappings; both of them obey the Invariance Principle.

domain “war”, for example, is mapped onto target domains as different as love, medicine and business.

5. Metaphorical linguistic expressions – the result of particular pairings of source and target domains.

6. Mappings – basic conceptual correspondences between source and target domains.

7. Entailments – additional mappings beyond the basic correspondences. They are also known as inferences.

8. Blends – material that is new in relation to both source and target.

9. Non-linguistic realization – conceptual metaphors do not only materialize in language and thought, but also in social reality, for example the way people treat time like money in accordance with TIME IS MONEY.

10. Cultural models – conceptual units that are larger than a conceptual metaphor

3. Some Aspects of Metaphor

According to Lakoff (1993: 245-246), metaphor has the following aspects:

- The system of conventional conceptual metaphor is mostly unconscious, automatic, and is used with no noticeable effort, just like humans’ linguistic system and the rest of their conceptual system.
- Humans’ system of conventional metaphor is alive in the same sense that their system of grammatical and phonological rules is alive; namely, it is constantly in use, automatically and below the level of consciousness.
- Humans’ metaphor system is central to their understanding of experience and to the way they act on that understanding.
- Conventional mappings are static correspondences, and are not, in themselves, algorithmic in nature. However, this by no means rules out the possibility that such static correspondences might be used in language processing that involves sequential steps.
- Metaphor is mostly based on correspondences in their experiences, rather than on similarity.
- Metaphorical mappings vary in universality; some seem to be universal, others are widespread, and some seem to be culture- specific (Lakoff and Johnson, 1999: 59).

4. The Structure of Metaphor

In the conceptual system, metaphor is across-mapping domain in which meaning is transferred from one conceptual domain to another (Lakoff, 1993: 203, 245). Thus, metaphor is the relation between two conceptual domains in which the meaning of one domain is mapped onto another different domain in order to help people to understand the second domain through the first domain. Kövecses (2002: 4) explains that the two domains involved in conceptual metaphor are called source domain and target domain respectively. Moreover, source domain refers to the conceptual domain used to help to understand another conceptual domain. Target domain refers to the conceptual domain which is understood via source domain (ibid: 12). Conceptual metaphor typically employs a more abstract concept as target and a more concrete or physical concept as its source. For instance, in metaphor such as LOVE IS A JOURNEY, ‘love’ is the more abstract or target concept, while ‘journey’ is

1. Metaphor is a property of words; it is a linguistic phenomenon.
2. Metaphor is used for some artistic and rhetorical purpose.
3. Metaphor is based on a resemblance between the two entities that are compared and identified.
4. Metaphor is a conscious and deliberate use of words, and people must have a special talent to be able to do it and do it well.
5. Metaphor is a figure of speech that people can do without; they use it for special effects, and it is not an inevitable part of everyday human communication.

In contrast, in the cognitive linguistic view, metaphor is a conceptual phenomenon which basically relates to what happens in the mind. To Lakoff (1993: 244), metaphor is fundamentally conceptual, not linguistic, in nature. Furthermore, metaphor includes a cross-domain mapping in the conceptual system to understand or think of one thing in terms of something else, such as time as motion, ideas as food, arguments as war, or organizations as plants. Metaphor helps people to understand a relatively abstract or inherently unstructured subject matter in terms of a more concrete, or at least a more highly structured subject matter (ibid: 203, 245). The concept of metaphor is further defined as “a cognitive mechanism whereby one experiential domain is partially ‘mapped’ i.e. projected, onto a different experiential domain, so that the second domain is partially understood in terms of the first domain” (Barcelona, 2000: 3).

2. Conceptual Metaphor

The cognitive-linguistic approach to metaphor is launched by Lakoff and Johnson (1980). In their work, *Metaphors We Live By*, they (1980: 3) show that metaphor is not just a matter of language but first and foremost a matter of thought and action i.e. metaphor is pervasive both in thought and everyday language. According to them (1980: 5), the essence of metaphor is “understanding and experiencing one kind of thing in terms of another.” In other words, there are two conceptual domains, and one is understood in terms of the other (Lakoff and Turner, 1989: 62). For instance, understanding and experiencing *love* in terms of *journey*.

Lakoff and Johnson (1980) claim that (1) metaphor is a property of concepts, and not of words; (2) the function of metaphor is to better understand certain concepts, and not just some artistic or esthetic purpose; (3) metaphor is often not based on similarity; (4) metaphor is used effortlessly in everyday life by ordinary people, not just by special talented people; and (5) metaphor, far from being a superfluous though pleasing linguistic ornament, is an inevitable process of human thought and reasoning.

Since a conceptual metaphor is about two domains of thought and not just using one word instead of another, the structure of a conceptual metaphor is complex. Kövecses (2003: 311-312) lists ten interacting components that make up a conceptual metaphor:

1. Experiential basis – this is the motivation for choosing which source domain goes with what target domain.
2. Source domain – the source domain must be sufficiently different from the target domain, so that new meaning is in fact created, but at the same time the two domains share some important characteristics .
3. Target domain.
4. Relationship between the source and the target – a source domain can apply to several targets and a target domain can be attached to several sources. The source

A Comparative Study of Conceptual Metaphors of Love in English and Kurdish

Asst. Instructor Khalid Ali Abdullah
University of Raparin
Faculty of Education
School of Languages
English Department

Abstract

This research makes a comparative study of love metaphors in English and Kurdish from the perspective of cognitive linguistics, with the aim of supporting the contemporary cognitive theory of metaphor from the viewpoints of both English and Kurdish languages. Traditionally, metaphor was viewed as a matter of language, as a figure of speech at the level of linguistics. From the cognitive point of view, metaphor is essential in language and thought. Metaphor in nature is understanding and experiencing one kind of thing in terms of another. Metaphor allows people to understand unfamiliar and abstract concepts through familiar and concrete concepts. Emotion, which is abstract, is the most important experience of human beings, and love is the most special one among various kinds of emotions. The comparative study shows that there are both similarities and differences between love metaphors in English and Kurdish. The similarity shows that the same conceptual metaphors of love in English and Kurdish are primarily rooted in common physical and mental experiences of human beings. The difference shows that culture plays an important role in the process of conceptualizing metaphor. In conclusion, metaphor is not only a linguistic phenomenon, but also a cognitive tool. It is often through the metaphorical process that human beings conceptualize the world and make reality, and the diversity of cultures also plays an important role in constructing metaphorical concepts.

1. Introduction

Traditionally, metaphor is viewed as the best-known form of figurative language. It is seen as a matter of usage. To Knowles and Moon (2006: 2), metaphor is the use of language to refer to other than what it was originally applied, in order to suggest some resemblance or make a connection between the two things. Moreover, Kreidler (1998: 301) defines metaphor as “a figurative expression in which a notion is described in terms usually used for a different kind of notion.” For instance, describing *the foot of mountain* which indicates ‘the lower part of mountain’ in terms of *foot* as ‘the lower a part of human’s body’. Thus, the word *foot* is metaphorically used, and it asserts a resemblance between *the lower part of mountain* and *the lower part of human’s body*. On the traditional view of metaphor, metaphor is assumed not to reveal anything fundamental about the nature of meaning. It was originally a category of literary and rhetorical analysis, not of linguistic description (Riemer, 2010: 246). Kövecses (2002: vii-viii) shows the characteristics of metaphors as below:

پوخته‌ی باسه‌که

ئەم تووژینه‌وه‌یه تاییه‌ته به شیکردنه‌وه‌ی ئەده‌بی بۆ دوو رۆمانی (دیس‌توپیا)، که ئەوانیش رۆمانه‌کانی (هه‌زار و نۆ سه‌د و هه‌شتا و چوار)ی (جۆرج ئورویل)ه، له‌گه‌ڵ رۆمانی (جیهانیکی نوێ)، که (ئۆلډس هه‌کسلی) نووسیبوه‌تی، ئامانج له‌ تووژینه‌وه‌که تیشک خسته‌ته سهر ئه‌و ریگایانه‌یه، که له‌لایه‌ن ده‌سته‌لاتدارانه‌وه له جیهانی دیستوپیدا بۆ پیاوانکردن و پاراستنی ده‌سه‌لات به‌کارهاتوون، که‌وايه بابه‌تی سه‌ره‌کی تووژینه‌وه‌که تاییه‌ت به‌و ئامراز و هۆکارانه‌یه، که رژیمة ده‌سته‌لاتداره‌کان بۆ پاراستن و دریزه‌دان به‌ ده‌سته‌لاتیان، له‌گه‌ڵ چۆنیه‌تی سه‌رکوکردن و چه‌وساندنه‌وه‌ی هاو‌نیشتمانیان به‌مه‌به‌ستی سه‌پاندن و زالکردنی تاکه ئایدۆلۆژیا و بیرکردنه‌وه‌ی ته‌سک به‌سه‌ریاندا به‌کاریانیه‌تاون.

به‌ شێوه‌یه‌کی گشتی تووژینه‌وه‌که باس له‌ سێ ئامرازی سه‌ره‌کی ده‌کات، که ده‌سته‌لاتداره‌ سه‌ته‌مکاره‌کان بۆ هینانه‌دی ئامانجه‌کانیان له‌ کارنامه‌ی سیاسی و سایکۆلۆژی و کۆمه‌لایه‌تیباندا پێرهبوون کردوون. نیوه‌رۆکی تووژینه‌وه‌که جگه له‌ پێشه‌کی و سێ به‌ش پیکدیت:

له‌ پێشه‌کیدا وه‌ک ده‌روازه‌یه‌ک بۆ چوونه‌ نیو تووژینه‌وه‌که ناو‌نیشان و هۆی هه‌لبژاردن و گرنگی و پێناز و سنووری تووژینه‌وه‌که باسکراون.

به‌شی یه‌که‌م: ئەم به‌شه له‌ تووژینه‌وه‌که جه‌خت له‌سه‌ر خراب به‌کارهینانی زمان له‌ لایه‌ن ده‌سته‌لاتدارانه‌وه بۆ به‌رژه‌وه‌ندی تاییه‌تی خۆیان ده‌کاته‌وه، که وا له‌ خه‌لک بکه‌ن هه‌مان بیرکردنه‌وه‌ی ئەوانیان هه‌بیت.

به‌شی دووهمی تووژینه‌وه‌که‌شمان له‌ دامه‌زراوه‌ ده‌وله‌تییه‌کان ده‌توویته‌وه، که چۆن پروداوه‌ میژووبیه‌کانیان بۆ به‌رژه‌وه‌ندی خۆیان گۆربوه، ئه‌ویش بۆ خاتری ئەوه‌ی ته‌نیا یه‌ک راستی ده‌رباره‌ی رابردو و قبول بکریت.

هه‌رچی به‌شی سێهه‌م و کۆتاییه‌شه له‌ تووژینه‌وه‌که، ئەوا تیشک ده‌خاته سه‌ر خراب به‌کارهینانی ته‌کنه‌لۆژیا له‌لایه‌ن ده‌سته‌لاتدارانه‌وه بۆ گه‌یشتن به‌ مه‌رامه‌کانیان، وه‌کو چاودیریکردنی هاوولاتیان و پێدانی ده‌رمانی (سۆما)، به‌مه‌ش ده‌وله‌ت وا له‌ هاوولاتیانی ده‌کات که بی ئاگابن له‌ ژیانی راسته‌قینه‌.

له‌ کۆتایی تووژینه‌وه‌که‌شدا گرنگترین ئەنجامه‌ به‌ده‌سته‌تاه‌تووه‌کان، له‌گه‌ڵ لیستی سه‌رچاوه‌کان و کورته‌ی تووژینه‌وه‌که به‌ هه‌ر سێ زمانی کوردی و عه‌ره‌بی و ئینگلیزی خراونه‌ته‌پرو.

ملخص البحث

هذا البحث مخصص لتحليل أدبي لروايتي (ديستوپيا) اللتان هما : رواية (ألف و تسعمائة وأربع وثمانين) لجورج أوريل مع رواية (العالم الجديد) ل (ئۆلډس هه‌كسلي) والهدف من البحث هو تسليط الضوء على الأساليب والطرق الذي استخدمت من قبل السلطات المستبدة في (ديستوپيا)، للحفاظ على السلطة واحتكارها، إذا الموضوع الرئيسي للجهد هو ذكر الوسائل والأسباب والأساليب والأدوات التي أدت إلى تطويل الطغاة السلاطين لمدة حكمهم بالقمع والإستهانة بالشعب واضطهاد جميع أفراد المجتمع وفرض أدولوجية معينة عليهم بأبشع الصورة الممكنة لهم وبالشكل العام ركز البحث على ذكر ثلاثة أساليب المستخدمة من قبل الطغاة المستبدين من منهجهم السياسية و النفسية والإجتماعية. والبحث تكون من مقدمة و ثلاثة أقسام، وفي المقدمة ذكرنا شيئاً عن أسباب الإختيار و العنوان وأهمية المنهج وحدود البحث.

القسم الأول من البحث يؤكد على سوء استخدام اللغة من قبل المستبدين لمصالحهم ويحاولون من خلالها أن يجبروا الناس على ان يفكروا مثل تفكيرهم

والقسم الثاني يبحث عن موقف المؤسسات والدوائر الحكومية وكيف حاولوا تغيير الأحداث التاريخية وتدويرها لمصالحهم ووفقاً لأهوائهم ومزاجهم.

والقسم الثالث يسلط الضوء على سوء استخدام التكنولوجيا من أجل الوصول إلى مآربهم وإغفال المواطنين وإعطائهم بعض الأدوية لإلهائهم عن الحقائق والحياة الحقيقية.

وفي النهاية أهم الإستنتاجات التي حصلنا عليه مع قائمة المصادر والمراجع وذكر ملخص البحث باللغات الثلاثة الكوردية والعربية والإنجليزية.

References

- Beauchamp, G. *Technology in the Dystopian Novel*. The Johns Hopkins University Press, MFS, V. 32, N. 1, (1986), pp.53-63.
- Booker, M. Keith. *Dystopian Literature: A Theory and Research Guide*. Westport, CT, Greenwood Press, 1994.
- Gerhard, J. *Control and Resistance in the Dystopian Novel*. MA Thesis. California State University, 2012. Web. (Dec. 2012)
- Huxley, V. *Brave New World*. London: Vintage Books, 2007.
- Kessler, M. "Power and the Perfect State", *Political Science Quarterly*, Vol. 72, No. 4. (Dec., 1957), pp. 565-577.
- Orwell, G. *Nineteen Eighty Four*. London: Penguin Books, 1987.
- Priest, S. *2100 Life in the Late 21st Century*. London: Longman, 2010.
- Sisk, D. W. *Transformations of Language in Modern Dystopias*. Westport, US & London, UK: Greenwood Press, 1997.
- Utell, J. *Why We Still Read Orwell*. West Chester University: *College Literature*, V.33, N.4, (2006), pp. 198-203
- Woodcock, G. *Orwell's Message: 1984 and the Present*. Madeira Park: Harbour Publishing Co. Ltd, 1984.

bear anything that is seriously unpleasant.”(3) While Orwell bases the oligarchical collectivism of *Nineteen Eighty Four* on conspicuous production, and Huxley his *Brave New World* on conspicuous consumption, they both start from the same premise, that science has solved the problem of production. Indeed, the means whereby these rulers of the not-so-distant future choose to dispose of the surpluses created by a phenomenally efficient productive machine offer the key to their power. This brings us to the central problem of both *Brave New World* and *Nineteen Eighty Four*: the system works splendidly. And it works so well precisely because stability that is, maintenance of the status quo has become the supreme goal to which all other non-operational values, such as truth, happiness, freedom, must be and are subordinated. In both novels, there is no external value scheme against which either system can be measured. It is against this sort of operational determinism that Huxley and Orwell rebel. Both are pleading for the right of individuals to be aware of and act upon “apolitical ” values. And in *Nineteen Eighty Four* and *Brave New World* they have shown what is likely to happen when that right is destroyed.

Conclusion

At least but not last, Power maintenance is explored in dystopian literature through different means. One significant comparison between both novels that has not been made concerns their relative aesthetic qualities. In both novels, fascist elements use common means to gain and retain power. However, in each of the both novels, technology is the most effective agents for the public's acceptance of the subsequent encroachments on their freedoms. The governments use many ways to maintain power over the citizens, firstly, such as manipulation of language, as it is seen in Orwell's *Nineteen Eighty Four*, the Party creates a new language, Newspeak, to control people's mind and narrow the range of their thoughts in the service of the Party's purpose. Secondly, the change and using past is another tool in the hand of the State to implement and fulfil its strategy. The State changes and re-writes history in a way to enforce the people accept the only truth from the government. In *Nineteen Eighty Four*, the Party which is in power has a slogan “who controls the past controls the future, who controls the present controls the past.” In Huxley's *Brave New World*, the power opposes whatever which is seems to be old. Thirdly, power can be maintained in dystopian literature throughout the ill-uses of technology and science. In *Brave New World*, a group of scientists control everything; they produce and bring up children. They condition everyone to fulfil the power's aim. In *Nineteen Eighty Four* the Party via widespread telescreens censors everywhere in the Oceania.

complicated entertainment machines is another use of technology to generate both harmless leisure and the high levels of consumption and production that are the basis of the World State's stability.

The use of technological means in Huxley's *Brave New World* is more futuristic than Orwell's *Nineteen Eighty Four*. In *Technology in the dystopian Novel*, Gorman Beauchamp writes "Futuristic technology is a persuasive feature of the society in *Brave New World* and is meticulously described and explained." (60) The novel illustrates that so as to maintain the stability, individuality must be passive as shown in the novel when the Controller States, "There is no civilization without social stability. No social stability without individual stability." (Huxley 31) In *Brave New World* every human is produced in a laboratory and conditioned to have the values of the State from birth through sleep learning the stability requires the production of large numbers of genetically identical individuals because people who are exactly the same are less likely to show revolutionary actions against the power. In *Brave New World*, the scientists have absolute controls who work for the "World State", they bring up and nature humans for specific aim. People are mass produced on assembly lines in five different "models" designed for specific industrial needs. The people have no choice in their future due to the way they are brought up, "natural reproduction has been done away, children are created, decanted and raised in Hatcheries and Conditioning Centre, where they are divided into five castes, designed to fulfil predetermined positions." (Huxley 40)

The scientists use the futuristic idea of having "all children educated via hyponopaedic process", known as sleep-learning, providing each child with "caste-appropriate subconscious message," used to control the child's social outlook and self-image. This results in a lack of competition within or between castes, as "each caste members receive the same food and housing as every other member of that caste. There is no wish to change one's model, largely because a person's sleeping-conditioning teaches that his or her caste is superior to the four." (Huxley 54)

Another innovation of technology in *Brave New World* which can make people to be unaware of the power's actions is eating *Soma*. It has become a normal food for the people whenever they feel distress and bored. *Soma* can be considered as a key way of maintaining power in the novel. It is "hallucinogen that takes users on enjoyable hangover-free holidays." (Priest 97) This government-produced drug is designed to be a comfort mechanism to cure any stress of unhappiness, as well as giving a positive and kindly image of the government for allowing their citizens this privilege.

George Orwell's *Nineteen Eighty Four*, novel depicts a dystopia in which an all-powerful State controls the behaviours and actions of its people in order to preserve its own stability and power. But a major difference between the two is that, whereas in *Nineteen Eighty Four* control is maintained by constant government surveillance, secret police, and torture, power in *Brave New World* is maintained through technological interventions that starts before birth and last until death, and that actually change what people want. The government of *Nineteen Eighty Four* maintains power through force and intimidation. The government of *Brave New World* retains control by making its citizens so happy and superficially fulfilled that they don't care about their personal freedom. In *Brave New World* the consequences of State control are a loss of dignity, morals, values, and emotions—in short, a loss of humanity.

Both Aldous Huxley and George Orwell tell us in effect. For, it is the unique feature of the Twentieth century that the material requisites for the "possibility of civilization are at hand. From the moment when the machine first made its appearance, or- well's Goldstein (Trotsky) writes: "it was clear to all thinking people that the need for human drudgery and therefore to a great extent for human inequality had disappeared." (2) And in Huxley's *Brave New World* the Controller informs the Savage that "there isn't any need for a civilized man to

(Huxley 193) In the following quote, Fowler illustrates that the intention of controlling the past by those who are in power for their own interest:

“In cases, control and manipulation of the past or its complete denial is critical to State ideology and purposes. Here, and in virtually all nation-States past and present, the aim of the manipulators is to convince themselves, their citizens/subjects, and the relevant rest of the world, that their right to rule, their dominant of other States or peoples or their cause or mission is “Just” (229).

Power is also portrayed in *Nineteen Eighty Four* through Winston's job; he works for the Ministry of Truth. Every day he must re-write past newspaper articles so that any historical evidence must support the current party doctrine. Winston disappointedly reveals the Party's aim in working on historical events; he says “If the Party could thrust its hand into the past and say of this or that event, it never happened – that, surely, was more terrifying than mere torture and death.” (Orwell 40) In this way the Party, and in particular Big Brother, can never be shown to be wrong. They also maintain complete control over the people under the Party by forcing them to agree with whatever they believe in at any given moment in time.

The government in dystopian literature systematically uses history for maintaining power. It implements every possibility to form the past in a way which strengthens its strategy to control the members of the society. For instance, in *Nineteen Eighty Four*, the Party always possesses the glorious of the nation to a single man, “In the Party histories, of course, Big Brother figured as a leader and guardian of the Revolution since its very earliest days.” (Orwell 41) Moreover, the Party is carrying out a very precise process to control history, it hands in every aspects of life; it gives a new meaning to everything so as to be suit with its ideology:

“The process of continuous alteration was applied not only to newspapers, but to books, periodicals, posters, leaflets, sound-tracks, and cartoons, photographs- to every kind of literature and documentation which might conceivably hold any political or ideological significance.” (Orwell 47)

1.3 ill-Use of Technology in Controlling Citizens

Technology in dystopian novels is used as a tool by the State's totalitarian rulers to create a set of values which applied on people. Here, technology can be a force that determines what value and lifestyle must be adopted by citizens.

Using and utilizing science and technology is another tool in the hand of the State in dystopian literature so as to maintain power and force the citizens to accept the authority's ideology. The technological means are used in the totalitarian regimes to develop all aspects to serve their strategy. The only technological use that figures largely in the dystopian novel *Nineteen Eighty Four* is the telescreens by which the securities services censor the members of the Party. The technology of Oceania is clearly the servant and not the master of the Party, “the telescreen is a powerful metaphor for the loss of privacy in a totalitarian State.” (Posner 15) The dictatorship maintains power by continuously watching people and censoring through a type of television found everywhere, even in their own bedrooms:

“The telescreen received and transmitted simultaneously, any sound that Winston made, above the level of a very low whisper, would be picked up it; moreover, so long as he remained within the field of vision which the metal plaque commanded, he could be seen as well as heard.” (Orwell 5)

Brave New World warns of the dangers of giving the State Control over new and powerful technologies. One illustration of this theme is the rigid control of reproduction through technological and medical intervention, including the surgical removal of ovaries, the Bokanovsky Process, and hyponopaedic conditioning. On the other hand, the creation of

Orwell insists that language is the means through which a totalitarian State can most effectively maintain its own power and reject any disagreement. Newspeak makes one-sided people accepting one truth only. Its purpose of all other modes of thought is impossible. Syme States the aim of Newspeak to Winston, the protagonist of the novel:

“Do you know that Newspeak is the only language in the world whose vocabulary gets smaller every year? Don't you see that the whole aim of Newspeak is to narrow the range of thought? In the end we shall make thought crime literally, because there would be no words in which to express it”. (Orwell 60)

Orwell's experiment with the functions of language in *Nineteen Eighty Four*, uses it as a key instrument for passive oppression, absolute control and diminished capacity of imagination. Utell in an article, *Why We Still Read Orwell*, mentions “the lessons learned in *Nineteen Eighty Four* about the power of language to shape and sustain ideological system are not to be forgotten” (203). The language of the Party creates a certain world-view point and a practice of mental habit with its receptions, which will finally make any other thought impossible in society. 'Newspeak,' is carried out with the intention of making subversive thoughts impossible, since there will be no words with which to oppose the Party's ideology. Those in power can control behaviour by manipulating thought, and they can control thought by regulating language. Thus, if the Party can abolish “Thoughtcrime” completely by imposing a legally-enforced orthodox language, then criminal acts, or any dissent that may challenge the Party's authority, will cease to occur.

In other words, ideology controls technology in *Nineteen Eighty Four*, rather than issuing from it as in, say Huxley's *Brave New World*. In contradistinction to these works, George Woodcock notes:

“Orwell saw the great danger of the future in the ruthless elimination of opposition by means of police dictatorship and by an extension of the deliberate falsification of history and of language which had already begun in modern totalitarian States; thus, *Nineteen Eighty Four* is dominated less by technological factors than by the possibility of man's being turned into a mindless robot by predominantly cultural and political means”. (Woodcock34)

The important thing to remember about the "dystopias" of both Huxley and Orwell is that they posit a perfectly malleable and hence perfectly predictable human nature incapable of experiencing any emotion or exercising any judgment outside of the prevailing and, in Orwell, continuously changing frame of reference. ‘The destruction of personal identity in objective reality is thus complete-or nearly complete, for being romantics at heart, both Huxley and Orwell introduce exceptions.’(Kessler 568)

1.2 The Malleability of History to Stand in Power

To control the past for power maintenance is an important way used by the totalitarian powers. It is a useful way to control the society for the sake of the totalitarian State. Another means to maintain power in dystopian literature is manipulating and changing the past events by the totalitarian systems in the service of keeping power. The importance of using or manipulating past events is neatly delineated in the two dystopian novels, George Orwell's *Nineteen Eighty Four*, and Aldous Huxley's *Brave New World*. In the former, the Ministry of Truth which its slogan is “who controls the past controls the future, who controls the present controls the past.” (Orwell 40) totally changes the past as needed to justify and lend "truth" to the immediate requirements, actions, and policies of the State. In the latter, the past is blotted out. As the Resident World Controller for Western Europe, Mustafa Mond tells the Savage, “We haven't any use for old things here; we don't want people to be attracted by old things.”

societies being highly repressed, oppressed and controlled. This paper refers to the two mentioned dystopian novels to show how manipulating language, the malleability of the past, and science and technology are used in the service of the State to stay, keep, and maintain power and eventually control the society.

Power legitimizes laws, regulates and preserves property, and employing force within the community so as to preserve property, it can be said that power is strictly related to a political system. Thus, political power is defined as the power of the State, body politic, or civil government, operating under the forms of law, and compelling, or threatening to subject to its requirements by physical force. It comprehends every description of influence founded on the authority of the State, which either applies or threatens to apply physical coercion. Further, political power is concerned with keeping things as they are and this can be influenced by things such as religion, economy, and social groups. Power represents an aspect of all human behaviour; that is, it is not separate from human behaviour, and therefore, can be seen through displays. Further, power can be structural. By this, it means that the power manifests in relationships that not only operates within settings and domains but also organizes and orchestrates the settings themselves, and that specifies the direction and distinction of energy flows.

In two books *Nineteen Eighty Four* and *Brave New World* the maintenance of power is literally what the New World is. Power is a means to a socially desirable end, the maintenance of this power is the means to keep power perpetually. In *Nineteen Eighty Four* O'Brien sums this up when he says, "If you want a picture of the future, imagine a boot stamping on a human face — forever" (Orwell 331) Similarly in *Brave New World*, Huxley sets up a society where people are artificially conceived and "programmed" with the intention to maintain indefinite power for the government.

1.1 Manipulation of Language to oppress people

Language is one of the most important forms of human communication. Through speaking human beings can interact and express their needs. The language we use influences the way we think. By uttering words in every speech act, everyone can take a place in the community where they live in. It is through language that messages are communicated and people understand each other. The relationship between power and language has a long root in human history. Language gives power to individuals to exercise power over each other. Members of the society in the real world and the authorities in dystopian novels use language as a strategy to dominate the others and implement their ideology.

The control over language is a way of power maintenance in *Nineteen Eighty Four* by George Orwell. The impact of language in controlling people and maintaining power in Orwell's dystopian novel *Nineteen Eighty Four* is quite clear. In *Transformations of Language in Modern Dystopias*, Sisk claims that the "struggle for mastery of the world boils down to the mastery of the word" (180). In Oceania, the government aims at making and progressing Newspeak English language as the spoken and written language within the society purposefully. In Orwell's *Nineteen Eighty Four*, language is explicitly addressed as a primary locus of control and power. Newspeak, the "official language" in Oceania, is devised by the Party for the purpose of attaining pure, unopposed power; it excludes heretical words and restricts vocabulary in order to limit and control individual range of thought.

In Orwell's novel language is a tool in the hand of the Party to serve their aims and fulfil their strategies. Orwell reveals that within power relation; power language and truth is inseparable phenomena. As Syme, a loyal worker to the system says "The Revolution will be complete when the language is perfect, Newspeak is Ingsoc and Ingsoc is Newspeak." (61)

Power Maintenance in Huxley's Brave New World and Orwell's Nineteen Eighty Four

Rabar Ibrahim Mohammad

Bashdar Rasul Qadir

University of Raparin
Faculty of Education
School of Languages
English Department

Abstract

This paper presents a literary analysis of two dystopian novels; Orwell's *Nineteen Eighty Four* and Huxley's *Brave New World*. The paper explores the tools and means that are used by the "State" in both novels to maintain power, and control the citizens which eventually the authorities in power oppress everyone to accept a mere ideology. The aim of this paper is to give a literary analysis to focus on those ways and means that are used by authorities in dystopian literature to maintain, keep and hold in to power. The paper discusses three main tools and means in the hand of the "State" to fulfill their political, social and psychological agenda. The oppressive means and tools are mentioned in the paper with making concrete reference to the both texts are the changing of past events, the use of technology for controlling the people, and the use of language to oppress people. This paper consists of three sections: the first section examines that how language is used by the authorities to make people have the same type of thinking, which serves the State. The second section explores how the State organizations use the malleability of the past to create only one accepted truth about the past. The last section focuses on the ill-use of technology by those who are in power to reach their aims and monitor everyone, and how through the products of technology, Soma, the State makes people unaware of the reality of life.

Key words: Orwell, Huxley, Power, Technology, Language, Past, Soma, State, Dystopia.

1. Introduction

Dystopia is the name used for a community which has become hell-like place to live in. In Dystopian societies, oppressive and negative forces, or events, have become the dominant factor influencing people's lives and experiences. 'The concept of dystopia is often used in the more philosophical kind of science fiction; these fictional works try to explore the real trends operating in the world and genuine future possibilities by exaggerating them, taking them to the extreme end of the spectrum, in order to explore the full range of their implications for our lives.' (Gerhard 9) Although a pure dystopia, like a pure utopia, is probably unlikely to happen, they can predicts the real threats which might be a real part of our lives, as well as to focus on the danger of disaster events that occur.

Generally, the significance of literature is in its impact to make us view the world in new ways, enables us to comprehend new and different perspectives on reality. In this respect, dystopian literature has been a centre to deal with the coming future life to nations in a fictional way, "dystopian fiction can energize the imagination and provide such fresh perspectives." (Booker 176) Dystopian literature tells us things about our own reality. It can criticize the worst parts of the society, or draw our attention to unknown public issues. Power is encompassed within many dystopian novels of the Twentieth century, like in Huxley's *Brave New World* and Orwell's *Nineteen Eighty Four*, which are well-known for their

علاقة بين تناول التفاح و انماط الدهون

الملخص

هذه الدراسة توضح تأثير تناول التفاح على مستويات الدهون في الدم. تم تطبيق طريقتين من النظام الغذائي بعد صيام ٢٠ عينة ذكر يوميا لمدة ٢ أسابيع لكل طريقة من النظام الغذائي. وكان متوسط وزن هذه عينات 2.1 ± 2.85 كجم ومتوسط العمر 2.36 ± 2.6 . تم تطبيق الطريقة الأولى من النظام الغذائي التحكم على تناول ٥٠ جرام كريم، ١٠٠ جرام خبز، فنجان شاي واحد التي تستهلك المواد في النظام الغذائي. تم تطبيق الطريقة الثانية من النظام الغذائي على نفس المواضيع بعد نهاية الأسبوعين من الطريقة الأولى من النظام الغذائي على الفور وتستمر لمدة أسبوعين أيضا. تم تضمين الطريقة الثانية من النظام الغذائي (وهي تناول التفاح) التفاح الأصفر وزن حوالي ١٠٠ جرام، كريم جم ٥٠، ١٠٠ جرام خبز، فنجان شاي واحد. في نهاية ٢ أسابيع لكل طريقة من النظام الغذائي أخذ عينات من الدم، وفي الوقت ٠.٠ (فقط قبل ان التناول)، وبعد نصف ساعة، بعد ساعة واحدة وبعد ٢ ساعة من الوجبة. تم قياس TC، LDL، HDL TG وتركييزات VLDL استخدم الاختبار T في مستوى $P < 0.01$ لفروق ذات دلالة إحصائية. انخفضت تركيزات TG بشكل ملحوظ ($p > 0.01$) مقارنة إلى معاملة ٠.٠ ساعة. تأثير التفاح قد تكون سبب ارتباط البكتين في التفاح مع الفينولات الموجودة في التفاح و التي أدى الى انخفاض الدهون الثلاثية والتي تثبط إفراز البروتينات الدهنية المعوية، وبالتالي انخفضت الدهون الثلاثية.

په پوهندی نیوان سیوو جه شنه کانی چهوری

پوخته

نهم ليكولينه وهيه كاريگهري خواردني سيو له سهر ناستي چهوري له خوین نيشان دهدات .. دوو ريگهري سيستمی خوراکی جيبه جي کرا دواي به پوژوو بووني ٢٠ نمونه نيور پوژانه بو ماوهي دوو ههفته بو ههريهک له سيستمی خوراکی ناوهندی کيش نهم نمونانه 2.85 ± 2 کغم و ناوهندی ته مه نيان 2.36 ± 2.6 بوو ريگای يه کهم له سيستمی خوراکی بو کغم به خواردني ٥٠ غرام (خامه) ، ١٥٥ غرام له سه موون ، فنجانیک چای نهم ماددانهی که به کار هاتوون . ريگای دووهی سيستمی خوراکی جي به جي کرا به هه مان شيوه دواي دوو ههفته که له ريگهري يه کهم له سيستمی خوراکی يه کسر و ماوهي دوو ههفتهی خاياند نهمانهی گرت هوه به خواردني سيويکی زهره که کيشه کهی ١٥٥ غرام و خامه کيشه کهی ٥٠ غرام و ١٥٥ غرام سه موون و فنجانیک چای له کو تايی ههفتهی دووهی هر ريگهريه که له سيستمی خوراکی خوین و هرگيرا وهک نمونه ، له کاتي ٠.٠ (پيش خواردن) دواي نيو کاتزمير دواي يه ک کاتزمير و دوو کاتزمير له زهمه که HDL , LDL , TC وخهستی VI- DI پيوانه کرا به به کارهينانی تافيردنه وهی $P > 0.01$ بو جياوازيکی ناماری خهستی TG VLO4 به شيويه کی به رچاو دابه زی ($P > 0.05$) به به راورد له گه ل کاتزميري 0.0 ، کاريگهري سيو له وانه يه هوکاره کی بو په پوهندی به کيشی سيو له گه ل فينوله کان هه يه له سيو که بوته هوکاری دابه زینی چهوريه سی ييه کان که ده بيته هو ی وهستانی رزاندني پرؤتینه چهوريه کان له ريخوله له کو تاييدا دابه زینی چهوريه سی ييه کان .

- healthy persons with relatively high body mass index. *J. Oleo Sci.*, 56(8): 417-28.
16. Lotito, S.B. and B. Frei, (2006). Consumption of flavonoid-rich foods and increased plasma antioxidant capacity in humans: cause, consequence, or epiphenomenon. *Free Radic Biol. Med.*, 41(12): 1727-1746.
 17. Avci, A., T. Atli, I.B. Ergüder, M. Varli, E. Devrim, S.A. Turgay and I. Durak, (2007). Effects of apple consumption on plasma and erythrocyte antioxidant parameters in elderly persons. *Exp. Aging Res.*, 33(4): 429-37.
 18. Ogino, Y., K. Osada, S. Nakamura, Y. Ohta, T. Kanda and M. Sugano, (2007). Absorption of dietary cholesterol oxidation products and their downstream metabolic effects are reduced by dietary apple polyphenols. *Lipids*, 42(2): 151-61.
 19. Vidal, R., S. Hernandez-Vallejo, T. Pauquai, O. Texier, M. Rousset, J.Chambaz, S. Demignotand J.M. Lacorte, (2005). Apple procyanidins decrease cholesterol esterification and lipoprotein secretion in Caco-2/TC7 Enterocytes. *J. Lipid Res.*, 46(2): 258-68.
 20. Abidov, M., M. Jimenez Del Rio, A. Ramazanov, O. Kalyuzhin and I. Chkhikvishvili, (2006). Efficiency of pharmacologically-active antioxidant phytomedicine radical fruits in treatment hypercholesteremia at men. *Georgian Med. News*, 140: 78-83.
 21. Auclair, S., M. Silberberg, E. Gueux, C. Morand, A. Mazur, D. Milenkovicand A. Scalbert, 2008. Apple polyphenols and fibers attenuate atherosclerosis in apolipoprotein E-deficient mice. *J. Agric. Food Chem.*, 56(14): 5558-63.
 22. Gorinstein, S., M. Zemser, R. Haruenkit, R. Chuthakorn, F. Grauer, O. Martin-Belloso and S. Trakhtenberg, (1999). Comparative content of total polyphenols and dietary fiber in tropical fruits and persimmon. *J. Nutr. Biochem.*, 10(6): 367-71.
 23. Lam, C.K., Z. Zhang, H. Yu, S.Y. Tsang, Y. Huang and Z.Y. Chen, (2008). Apple polyphenols inhibit plasma CETP activity and reduce the ratio of non-HDL to HDL Cholesterol. *Mol. Nutr. Food Res.*, 52(8): 950-8.

References

1. Huber, G. and Rupasinghe, H.(2009). Phenolic Profiles and Antioxidant Properties of Apple Skin Extracts. *Journal of Food Science*. 74:693-700.
2. Sheau, C. C., Shirin H.O., Raz, L. S. and Bahram, H. A. (2011). Daily apple consumption promotes cardiovascular health in postmenopausal women. *The FASEB Journal*. 25:971-10.
3. Dian, Z., Yang, S., Zhenggang Y., Qian L., Jin M., Junajuan, L., Xiang, H., Fengliang J., Man, M., Li, L. and Qibing, M. (2012). Apple polysaccharides induce apoptosis in colorectal cancer cells. *International Journal of Molecular Medicine*. V.30 N1: 100- 106.
4. Kelan ,G. (2009) . In asthma, the apple falls faster than the pear . *The Journal of Allergy and Clinical Immunology* . 123: 1075-1076.
5. Sun, C., Yang, J. and He, H.(2005). Effect of Apple Polyphenol on Color Stability and Lipid Oxidation of Fresh Meat. *Food Science* . 26: 153-157.
6. Hollman P, Katan M .(1997). Absorption, metabolism and health effects of dietary flavonoids in man. *Biomed Pharmacother* . 51:305-310.
7. Liu RH. (2003). Health benefits of fruit and vegetables are from additive and synergistic combinations of phytochemicals. *Am J Clin Nutr* . 78:517S-520S.
8. Vinson J, Su X, Zubik L, Bose P. (2001). Phenol antioxidant quantity and quality in foods: fruits. *J Agric Food Chem* .49:5315-5321.
9. Aprikian, O., M. Levrat-Verny, C. Besson, J. Busserolles, J. Remesy and C. Demigne, (2001). Apple favourably affects parameters of cholesterol metabolism and of antioxidative protection cholesterol-fed rats. *Food Chem.*, 75: 445-452.
10. Aprikian O, Busserolles J, Manach C, Mazur A, Morand C, Davicco M, Besson C, Rayssiguier Y, Remesy C, Demigne C .(2002). Lyophilized apple counteracts the development of hypercholesterolemia, oxidative stress, and renal dysfunction in obese Zucker rats. *J Nutr*. 132:1969-1976.
11. Leontowicz H, Gorinstein S, Lojek A, Leontowicz M, Ciz M, Soliva-Fortuny R, Park Y, Jung S, Trakhtenberg S, Martin-Belloso O.(2002). Comparative content of some bioactive compounds in apples, peaches, and pears and their influence on lipids and antioxidant capacity in rats. *J Nutr Biochem* . 13:603-610.
12. Leontowicz M, Gorinstein S, Bartnikowska E, Leontowicz H, Kulasek G, Trakhtenberg S. (2001). Sugar beet pulp and apple pomace dietary fibers improve lipid metabolism in rats fed cholesterol. *Food Chem* . 72:73-78.
13. Aprikian O, Duclos V, Guyot S, Besson C, Manach C, Bernalier A, Morand C, Remesy C, Demigne C . (2003). Apple pectin and a polyphenol rich apple concentrate are more effective together than separately on cecal fermentations and plasma lipids in rats. *J Nutr* .133:1860-1865.
14. Saito T, Miyake M, Toba M, Okamatsu H, Shimizu S, Noda M . (2002). Inhibition by apple polyphenols of ADP-ribotransferase activity of cholera toxin and toxin-induced fluid accumulation in mice. *Microbiol Immunol* .46:249-55.
15. Nagasako-Akazome, Y., T. Kanda, Y. Ohtake, H. Shimasaki and T. Kobayashi, (2007). Apple polyphenols influence cholesterol metabolism in

Table (3): Averages of VLDL (very low density lipoprotein) (mg/dl) in blood serum for non apple consumed persons (control) and apple consumed persons.

Time	Control	Apple consumption
∞	17.5 ± 2.3	18.1 ± 2.3
0.5 hr	17.6 ± 1.9	13.3 ± 1.3
1 hr	18.2 ± 2.5	13.4 ± 1.5
2 hr	18.6 ± 2.7	14.1 ± 1.4

T –test at $p < 0.01$

average weight = 85.3 ± 3.1 Kg and average age = 36.2 ± 2.6 of the persons
 number of the persons = 20

Table (4): Averages of HDL(High density lipoprotein) (mg/dl) in blood serum for non apple consumed persons (control) and apple consumed persons.

Time	Control	Apple consumption
∞	58.3 ± 5.1	60.3 ± 4.8
0.5 hr	55.2 ± 4.4	62.1 ± 5.8
1 hr	54.5 ± 3.9	63.4 ± 4.5
2 hr	56.4 ± 4.2	65.5 ± 5.0

T –test at $p < 0.01$

average weight = 85.3 ± 3.1 Kg and average age = 36.2 ± 2.6 of the persons
 number of the persons = 20

Table (5): Averages of LDL (Low density lipoprotein) (mg/dl) in blood serum for non apple consumed persons (control) and apple consumed persons.

Time	Control	Apple consumption
∞	89.4 ± 8.1	82.0 ± 7.8
0.5 hr	93.7 ± 7.9	87.3 ± 8.5
1 hr	94.7 ± 9.6	82.5 ± 7.5
2 hr	90.8 ± 8.8	79.5 ± 6.1

T –test at $p < 0.01$

average weight = 85.3 ± 3.1 Kg and average age = 36.2 ± 2.6 of the persons
 number of the persons = 20

Conclusions:

Apple consumption is good for reduction of serum triglyceride which helps to prevent obesity.

Table (1): Averages of serum total cholesterol (mg/dl) in blood serum for non apple consumed persons (control) and apple consumed persons.

Time	Control	Apple consumption
∞	165.2 ± 11.5	160.4 ± 14.6
0.5 hr	166.5 ± 10.1	162.7 ± 10.6
1 hr	167.4 ± 12.7	159.3 ± 11.9
2 hr	165.8 ± 9.9	159.1 ± 9.5

T –test at $p < 0.01$

* average is significant different from the normal average

Average weight = 85.3 ± 3.1 Kg and average age = 36.2 ± ۲.۶ of the persons

Table (2): Averages of triglyceride(mg/dl) in blood serum for non apple consumed persons (control) and apple consumed persons.

Time	Control	Apple consumption
∞	87.5 ± 5.1	90.3 ± 4.8
0.5 hr	88.0 ± 6.1	66.5 ± 5.8 * ∞
1 hr	91.1 ± 7.7	۶۷.1 ± 4.3 * ∞
2 hr	93.2 ± 7.3	70.5 ± 4.7 * ∞

T –test at $p < 0.01$

* average is significant different from the 0.0 time in same group

∞ average is significant different with control group at the same time

average weight = 85.3 ± 3.1 Kg and average age = 36.2 ± 2.6 of the persons, number of the persons = 20

Biochemical Analysis:

Total cholesterol concentration in serum, triglycerides concentration in serum HDL concentration in serum, LDL concentration in serum and glucose concentration in serum were measured using enzyme colorimetric methods by using Spectrophotometer. Commercially available kits (Biolabo SA , France) were used. The samples had been collected from students of faculty of health and science in Koya University and were tested in their laboratory.

Statistical analysis:

T –test at $p < 0.01$ used for statistical significant differences.

Results and Discussion

Serum lipid and serum glucose values in 20 normal persons are presented in table 1 and table 2. The tables showed significant decreasing ($p < 0.01$) of triglyceride at the half hour, a one hour, two hours after consumption the apple compare to the 0:0 time also compare to the control group at these time. Averages of rest lipid profiles did not change in both groups because consumption of apple for long time ((months)) may leads to these results. The decreasing effect of apple upon triglyceride may comes from combined apple pectin and apple phenolic fractions which lowered plasma and liver cholesterol, triglycerides, and apparent cholesterol absorption to a much greater extent [13]. There is a beneficial interaction between fruit fibre and poly phenolic components and also supports the benefits of eating whole fruits as opposed to dietary supplements [14]. In a study [15], a daily intake of 600 mg apple poly phenol extract caused a significant decrease of serum TC and LDL-C22 a 300-gram golden apple used in Nagasaki study contain 145.5 poly phenol, so the 600 polyphenol extract equals 1200 g golden apple, which is 4 times more than the amount that has been used in our study. [16] Suggested that food containing flavonoids can total plasma antioxidant capacity increase. Also marked the highest antioxidant effects is related poly phenols in the food [17, 18]. In addition to Apple previously mentioned materials, components as is found Procianidin have shown that this material is able to reduce blood lipids [19]. [19] Showed that the existing Procianidin apples inhibit ester synthesis and lipoprotein secretion is inhibited. They also reported that apple polyphenol inhibits the secretion of intestinal lipoproteins, Thus cholesterol, triglyceride and LDL decreased because these results will get after long period from consumption of apple. In human studies about the effects of apples on lipids and lipoproteins has been done. So that in a controlled study, two strains uninformed, which was 4 weeks, showed that consumption of fruits such as apples can significantly reduce the amount of cholesterol in the human. The amount of LDL and HDL were increased and decreased, but these changes are not meaningful [20]. Has been shown that 20-25% of daily needs body poly phenols and 10-30% of the daily fiber your body needs is allocated to the apple in communities [21, 22, 8, 23].

many apple phytochemicals warrants more study as researchers attempt to further explain the mechanism behind the apple's ability to reduce the risk of chronic disease [6]. Many factors affect apples' phytochemical profile and are important to consider as one attempts to understand and maximize their health benefits. The phytochemical composition of apples varies greatly between different varieties of apples, and there are small changes in phytochemicals during the maturation and ripening of the fruit. In general, storage of apples does not seem to greatly affect apple phytochemicals [7]. However, the processing of apples for juice results in a very significant decrease in phenolics. Processed apple peels retain their phenolic and flavonoid compound activity and thus may be used as a value-added ingredient with potent antioxidant activity. In short, apples exhibit many potential health benefits. Regular consumption of fruits and vegetables, especially apples, as part of a healthy diet seems to aid in the prevention of chronic disease and maintenance of good health [8]. Some of the apple's protective effect against cardiovascular disease may come from its potential cholesterol-lowering ability. Aprikian with his group found that when cholesterol fed rats were supplemented with lyophilized apples; there was a significant drop in plasma cholesterol and liver cholesterol and an increase in high-density lipoproteins (HDL). Furthermore, they found that cholesterol excretion increased in the faeces of rats fed apples. In a second study, a similar cholesterol lowering effect was seen in cholesterol fed rats when rats were fed apples, pears, and peaches. Apples had a greater cholesterol lowering effect than the other two fruits. The three fruits also increased the plasma antioxidant potential, with apple having the greatest effect [9]. In obese Zucker rats, apple consumption lowered cholesterol and low-density lipoproteins (LDL), however in lean rats, apple consumption did not change cholesterol levels [10]. In rats supplemented with cholesterol, apple pomace fiber and sugar beet fiber, the plasma lipids were significantly lower than in rats without the dietary fiber [11]. Rats fed sugar beet pulp fiber and apple pomace fiber, but not fed cholesterol, had no change in lipids. The sugar beet pulp fiber and the apple pomace fiber did not have an effect of lipid peroxides [12]. The aim of the present work is to investigate the effect of apple on lipoproteins.

Materials and Methods

Design of the study:

Two ways of diet after fasting were applied on 20 male persons per day for 2 weeks for each way of diet. The average weight of these persons was 85.3 ± 3.1 Kg and average age was 36.2 ± 2.6 . The first way of diet was applied on control serving which the persons consumed 50 gm cream, 100 gm bread, a one teacup in diet. The second way of diet was applied on the same persons after the end of the two weeks of first way of diet immediately and continues for two weeks also. The second way of diet (an apple serving) was included consumption of yellow apple weighing about 100 gm, 50 gm cream, 100 gm bread, a one teacup. At the end of 2 weeks for each way of diet the blood samples were taken; At the 0.0 time (just before serving), after half hour, after one hour and after 2 hours from the serving. TC, LDL, TG HDL and VLDL concentrations were measured.

Apple consumption reduces serum triglyceride in men subjects

Ismael Hasan Mohammed Taha J.O. Zrary Aqeel Ismael Ghani
Koya university
Faculty of Science and Health
Department of Medical Microbiology

Keywords: lipid profiles, apple consumption.

Abstract

This study clarified the effect of apple supplementation on lipid profile in the serum. Two types of diet after fasting were applied to 20 men. They were once a day for two weeks for each type of diet. The range weight of these persons was 85.3 ± 3.1 Kg and the range age was 36.2 ± 2.6 . The first type of diet was applied to the control, where the persons consumed 50 gm of cream, 100 gm of bread, and one teacup in diet. The second type of diet was applied to the same persons after the end of the two weeks of first type immediately and continued for two week, as well. The second diet (an apple serving) included the consumption of a yellow apple weighing about 100 gm, 50 gm cream, 100 gm bread, and one teacup. At the end of 2 weeks for each kind of diet, the blood samples were taken; at the 0.0 time (just before serving), after half an hour, after one hour, and after 2 hours from the serving. Triglyceride (TC), Low-density lipoprotein (LDL), High-density lipoprotein (HDL) and Very-low density (VLDL) concentrations were measured. Standard T –test (paired) at $p < 0.01$ was used to show statistical significant differences. TG concentrations significantly decreased ($p < 0.01$) compared to 0.0 hr and the control. The effect of the apple may be related to a combination of apple pectin and apple phenolic fractions, which lowered the triglycerides by inhibiting the secretion of intestinal lipoproteins. Thus the triglycerides decreased.

Introduction

Since fruits and vegetables are high in antioxidants, a diet rich in these foods should help prevent oxidative stress and may help prevent chronic disease, plus slow down aging. Based on these findings, the National Research Council recommends consuming five or more servings of fruits and vegetables a day. Several commonly consumed foods and beverages, including tea, onions, cocoa, cranberries, and apples, have been targeted as particularly beneficial in the diet because of their high content of phenolic compounds [1]. In numerous epidemiological studies, apples have been associated with a decreased risk of chronic diseases such as cardiovascular disease, cancer, and asthma.

In vitro and animal studies have demonstrated that apples have high antioxidant activity, can inhibit cancer cell proliferation, decrease lipid oxidation, and lower cholesterol, potentially explaining their role in reducing the risk of chronic disease [2, 3, 4, 5].

Apples contain a wide variety of phytochemicals, many of which have been found to have strong antioxidant activity and anticancer activity. The interaction of the

كارىگهري گوگرد به پرژان له سهر گه لاؤ زيادکردنى بؤ ناو خاک به يه كه وه له سهر گه شه ، به ره هم وه رهنه گه كانى

رؤشنه پيکهاتن له پرووهكى گهنم

پوخته

ئهم توپژينه وه يه ئه نجام درا بؤه ئسه نگاندى كارىگهري گوگرد به پرژان له سهر گه لاؤ بؤ ناو خاک به يه كه وه به به كارهينانى گوگردى پاكر به خه ستي (سفر ، ۵ ، ۱۰ ، ۱۵ ، ۲۰ ، ۲۵ ، ۳۰ بهش له مليون) له سهر سهوزه گه شه ، به ره هم وه رهنه گه كانى رؤشنه پيکهاتن له پرووهكى گهنم . ديزاينى ههرمه كى ته واو به سى دووباره بؤ ههر مامه له يه ك به كارها . ئه نجامه كان نيشانيان دا كه وا پيوره كانى سهوزه گه شه وه به ره هم (ژماره لكه كان ، ژماره لكه لكان ، پرووبهري گه لاى ئالا ، ژماره لكه گه نمه كان ، كيشى گوله گه نمه كان ، ژماره لكه دهنكه كان ، كيشى دهنكه كان وه كيشى سهوزى ووشك) به شيويه كى بهرچاو زيادى كرد له ههر دوو خه ستي ۱۵ وه ۲۰ بهش له مليون به بهر اوورد له گه ل كؤمه له ي مامه له نه كراو . به كارهينانى گوگرد به پرژان له سهر گه لاؤ بؤ ناو خاک به يه كه وه بووه هؤى زيادبوونى بهرچاو له كؤرؤفيل a ، كؤرؤفيل b وه كؤرؤفيل گشتى له گه لا وه نايترؤجين و پروتين له توودا . ئهم زيادبوونهش زياد ده بيت به زيادکردنى خه ستي گوگرد كه .

تأثير التسميد الورقي و الارضي للكبريت على النمو , الحاصل و صبغات التركيب الضوئي في نبات الحنطة

الخلاصة

تم اجراء هذه الدراسة لتقييم دور الكبريت بطريقة الرش و الاضافة الى التربة معا باستخدام الكبريت النقي و بتراكيز (صفر، ۵ ، ۱۰ ، ۱۵ ، ۲۰ ، ۲۵ ، ۳۰ جزء في المليون) على النمو الخضري، الحاصل و صبغات التركيب في نبات الحنطة. تم تطبيق التصميم العشوائي الكامل و بثلاث مكررات لكل معاملة . اظهرت النتائج بان قياسات النمو الخضري و الحاصل (عدد الافرع ، عدد لاوراق ، مساحة ورقة العلم ، عدد السنابل ، وزن السنابل ، عدد البذور ، وزن البذور و الوزن الخضري للنبات) قد ازدادت معنويا عند التراكيز ۱۵ و ۲۰ جزء في المليون مقارنة مع نباتات السيطرة. التسميد الورقي و اضافة الكبريت الى التربة معا زادت معنويا من كلوروفيل a ، كلوروفيل b و الكلوروفيل الكلي في الاوراق و محتوى البذور من النايترؤجين و البروتين وزادت هذه بزيادة تركيز الكبريت.

Table (4): Effect of soil and foliar application of sulfur on photosynthetic pigments of the leaves of wheat

Concentration of sulfur (ppm)	Chlorophyll a µg /gm	Chlorophyll b µg /gm	Total chlorophyll (a+b) µg/gm
Control (0)	0.705 ^a	0.115 ^a	0.815 ^a
5	0.925 ^a	0.135 ^a	1.060 ^a
10	0.975 ^a	0.175 ^a	1.155 ^a
15	0.990 ^a	0.185 ^{ab}	1.190 ^a
20	1.230 ^b	0.200 ^b	1.410 ^b
25	1.440 ^b	0.280 ^b	1.720 ^b
30	1.500 ^b	0.290 ^b	1.795 ^b

Table (2): Effect of soil and foliar application of sulfur on yields of wheat

Concentration of sulfur (ppm)	Length of spike (cm ²)	Number of spike /plant	Weight of spike (gm)	Grain number/ spike	Grain weight (gm)	Shoot dry weight (gm)
Control (0)	8.86 ^a	0.61 ^a	1.89 ^a	52.00 ^a	1.13 ^{ab}	1.95 ^a
5	9.66 ^a	0.77 ^a	1.67 ^a	42.00 ^a	1.89 ^b	2.26 ^a
10	9.44 ^a	0.94 ^a	2.66 ^b	65.00 ^b	1.76 ^{ab}	4.83 ^b
15	10.26 ^a	1.23 ^b	3.66 ^c	70.00 ^b	2.92 ^c	5.84 ^c
20	9.26 ^a	1.31 ^b	3.66 ^c	87.00 ^c	2.78 ^c	5.82 ^c
25	10.58 ^a	1.17 ^b	3.00 ^c	117.00 ^d	1.65 ^b	4.50 ^b
30	8.77 ^a	1.20 ^b	2.70 ^b	110.00 ^d	1.72 ^b	4.25 ^b

Table (3): Effect of soil and foliar application of sulfur on seed nitrogen and protein contents of wheat

Concentration of sulfur (ppm)	Nitrogen (mg/100gm)	Protein (mg/100gm)
Control (0)	16.59 ^a	94.56 ^a
5	17.24 ^a	98.28 ^a
10	16.39 ^a	93.47 ^a
15	18.25 ^{ab}	104.05 ^{ab}
20	20.13 ^b	114.75 ^b
25	22.60 ^b	128.83 ^b
30	22.65 ^b	128.89 ^b

19. Tucker, M.R. (1999). *Essential plant nutrients: their presence in North Carolina soils and role in plant nutrition*. Agronomic division .NCDA and CS. U.S.A.
20. Jez, J.A. (2004). *Sulfur: missing link between soils, crops, and nutrition*. American society of Agronomy, INC. U.S.A.
21. Wieden Hoef, A.C. and Hopkins, W.G. (2006). *The green world. Plant nutrition*. Chelsea house, New york. NY, 10001.
22. Verma, V. (2008). *Textbook of plant physiology*. Ane Books India.
23. Sardans, J., Penuelas, J., Ogaya, R. (2008). *Drought's impact on Ca, Fe, Mg, Mo and S concentration and accumulation patterns in the plants and soil of a Mediterranean evergreen Quercus ilex forest*. *Biogeochemistry*, v.87, p.49-69.
24. Anderson, J.W. (1990). *Sulfur metabolism in plants*. In: MIFIM, B.J.; LEA, P.J. (Ed.). *The Biochemistry of plants*. San Diego: Academic, pp .327-381.
25. Edesi, L., Adamson, A., and Järvan, M. (2011). *Effect of sulphur fertilization on grain yield and yield components of winter wheat Acta Agriculturae Scandinavica, Section B - Soil & Plant Science 61(6)*.

Table (1): Effect of soil and foliar application of sulfur on vegetative growth of Wheat

Concentration of sulfur (ppm)	Plant height (cm ²)	Number Of tiller/plant	Number of leaves/plant	Flag leaf area/plant (cm ²)
Control (0)	51.00 ^a	1.33 ^a	9.33 ^b	27.86 ^a
5	52.45 ^a	2.00 ^a	9.33 ^b	33.10 ^a
10	50.75 ^a	2.00 ^a	11.00 ^b	40.47 ^b
15	50.33 ^a	3.00 ^b	12.00 ^b	41.90 ^b
20	53.24 ^a	2.66 ^b	9.00 ^b	43.77 ^b
25	49.00 ^a	2.00 ^a	4.00 ^a	40.70 ^b
30	49.33 ^a	2.00 ^a	2.33 ^a	40.97 ^b

rates in the conditions of 2004 by 42-54% and in 2005 by 14-26%. Of yield structure elements the number of productive sprouts, the number of grains per ear and the 1000-grains mass are of importance, as they affect the yield (25).

References

1. Anderson, W.D and Garling, J.R. (2000). *The wheat of book principles and practice. Grains research and Development Corporation. Agriculture western.*
2. Lersten, N.R. (1987). *Morphology and Anatomy of the Wheat plant. Wheat and Wheat improvement. American society of Agronomy, Madison ,33-75.*
3. Kirby, E.J.M. (2002). *Botany of the wheat plant. Food and agriculture Organization, Rome.*
4. Alizadeh, H., Naghavi, M.R., Omid, M. M. and Saatian, B. (2003). *Effect of plant growth regulators on direct shoot regeneration of Wheat (Triticum aestivum). Plant science, 162: 215-223.*
5. Duke, J.A. and E.S. Ayesin. (1985). *Medicinal plant of China. Reference publications, Inc. Algonac, MI.*
6. Mosluh, K.I., Seth, J. and Rashid, A.K.K. (1978). *Efficacy of urea spray for wheat crop under irrigated conditions on Iraq. Plant and Soil, 49: 175-178.*
7. Gyori, Z. (2005). *Sulfur content of winter wheat grain in long term field experiments. Commun. Soil Sci. Plant Anal., 36: 373-382.*
8. Sahota, T.S. (2006). *Importance of S in crop production. Northwest Link, September, 10-12.*
9. Flaete, N.E.S., K. Hollung, L. Ruud, T. Sogn, E.M. Faergestad, H.J. Skarpeid, E.M. Magnus and A.K. Uhlen, (2005). *Combined N and S fertilization and its effect on wheat quality and protein composition measured by SE-FPLC and proteomics. J. Cereal Sci., 41: 357-369.*
10. Ryant, P. and L. Hrivna, (2004). *The effect of S fertilization on yield and technological parameters of wheat grain. Annales Universities Mariae Curie-Sklodowska, Sec. E., 59: 1669-1678.*
11. Singh, B.R., (2003). *S and crop quality-Agronomical strategies for crop improvement. Abstracts of COST Action 829 meetings, Braunschweig, Germany, pp: 35-36.*
12. Ryan, J., Estefon, G. and Rashid, A. (2001). *Soil and plant analysis laboratory manual. 2nd edition. National Agriculture Research Center (NARC), Islamabad, Pakistan.*
13. Dalaly, B.K. and Al-Hakim, S.H. (1987). *Food analysis. Printed in Mosul University. P.362-374. (In Arabic).*
14. Metzener, H., Rava, H. and Sender, H. (1965). *Unter suchungen zur synchronis iebekiety pigments mangel von chlrella. Planta, 65: 186-190.*
15. Zhao, F. J., Salmon, S. E., Withers, P. J. A., Evans, E. J. and McGrath, S. P. (1999). *Responses of breadmaking quality to sulphur in three wheat varieties. Journal of the Science of Food and Agriculture 79, 1865-1874.*
16. McGrath, S. P. (2003). *Sulphur: A secondary nutrient? Not anymore! New AG International, 70-76.*
17. Ruitter, J. M. de and Martin, R. J. (2001). *Management of nitrogen and sulphur fertilizer for improvement bread wheat (Triticum aestivum) quality. New Zealand Journal of Crop and Horticultural Science 29, 287-299.*
18. Tea, I., Genter, T., Naulet, N., Lummerzheim, M. and Kleiber, D. (2007). *Interaction between nitrogen and sulfur by foliar application and its effects on flour bread-making quality. Journal of the Science of Food and Agriculture 87, 2853-2859.*

wheat (16). Without adequate sulphur, crops can't reach their full potential in terms of yield, quality or protein content; nor can they make efficient use of applied nitrogen (8). At high nitrogen fertilization levels significant responses to sulphur fertilization were found which emphasised the need for precision application of sulphur in intensive wheat production systems. Continue use of nitrogen fertilizer without supplemental (17). Sulphur deficiency in crop plants has been recognized as a limiting factor not only for crop growth and seed yield but also for poor quality of products, because sulphur is a constituent of several essential compounds such as cysteine, methionine, coenzymes, thioredoxine and sulfolipids. It was shown that sulphur application altered the amino acid composition with a greater proportion of sulphur containing cysteine and methionine (11).

Sulphur deficiency decreases grain size and baking quality because of formation of disulfide bonds formed from the sulphydryl groups of cysteine. This affects the viscoelasticity of dough (7). The baking quality of wheat was improved by sulphur application, showing high correlation between loaf volume and the sulphur content of grain and thus improving rheological properties (extensibility) of dough (11). Sulphur deficit may result in harder grain; the dough made from such grain is usually stiff and is not elastic (10). Recent studies have also shown that bread making quality correlated more closely with grain sulphur concentration than with nitrogen concentration (16). A synergistic effect between the applied nitrogen and sulphur fertilizers appears to increase nitrogen and sulphur assimilation in wheat grain and may improve bread making qualities. When nitrogen and sulphur fertilizers were applied simultaneously, flour protein content and dough strength, swelling and extensibility were increased (18).

The effects of sulfur on nitrogen and protein contents of the seeds were showed in table (3). There are significant increases in nitrogen and protein contents of the seeds with concentrations 15, 20, 25 and 30 ppm. Sulfur is an essential component in the synthesis of amino acids required to manufacture proteins. Sulfur is also required for production of chlorophyll and utilization of phosphorus and other essentials nutrients. Sulfur ranks equal to nitrogen for optimizing crop yield and quality. It increases the size and weight of grain crops and enhances the efficiency of nitrogen for protein utilization. Sulfur increases yield and protein quality of forage and grain crops along with production and quality of fiber crops (19). Sulfur does not affect only nitrogen utilization and grain quality, but it also plays an important part in the formation of the baking quality (20). Another biologically ubiquitous element, playing critical structural roles in several amino acids and in compounds involved in electron transfer in photosynthetic and respiration. Sulfur is also a structural component of specialized enzyme related molecules (21).

The effect of sulfur on photosynthetic pigments of the leaves were observed in table (4), there are significant increases in the chlorophyll a, chlorophyll b and total chlorophyll in the leaves of the plants treated with 20, 25, and 30 ppm of sulfur concentration compare with the control and other treated groups. Sulfur aids in the synthesis of oils and appears to be associated with chlorophyll synthesis. Sulfur is a constituent of ferridoxin and of some lipids found in chloroplast. Sulfur bridges (-S-S-) have an important role in determining protein structure and sulphydryl groups (-SH) are often part of the active centres of enzymes (22).

(23) Reported a negative correlation between leaf chlorophyll and leaf sulfur concentration in a Mediterranean forest. Sulfur is predominantly absorbed from the soil solution as sulfate anion (SO_4^{2-}) by plants and transported to chloroplasts in expanding leaves, where most S reduction is reported to occur (24). The formation of yield is affected by the content of chlorophyll in leaves. A typical sign of sulphur deficiency is the decrease of chlorophyll in young leaves. In the trials on break-stony soil there was a clear distinction between the variants of sulphur fertilized and non-fertilized trial plots. At the ear emergence stage the chlorophyll content of wheat leaves increased due to different sulphur application

Reproductive growth of wheat appears to be more sensitive to sulfur deficiency than vegetative growth, with decreased grain size under S limiting condition. In addition to the effects of yields, the sulfur status of wheat grain is an important parameter for the quality of wheat products (7). Sulfur deficiency in crop plants has been recognized as a limiting factor not only for crop growth and seed yield but also for poor quality of products, because S is a constituent of several essential compounds such as cysteine, methionine, coenzymes etc. It was also shown that sulfur application altered the amino acid composition with a greater proportion of sulfur containing cysteine and methionine (11).

The aim of this study is to investigate the effect of different concentration of sulfur on vegetative growth, yields and photosynthetic pigments in leaves of wheat which were applied by foliar and soil methods.

Materials and Methods

This study was carried out in the glass house of biology department College of Education-Sciences departments University of Salahaddin-Erbil, during 23 November / 2011 to 15th April / 2012 to study the effect of sulfur on growth, yield and photosynthetic pigments in leaves of wheat plants (*Triticum aestivum* L.). The plastic pots with diameter of 24cm and 21cm in depth were used in the experiment. Each pot was filled with 7 kg of dried sandy clay soil. In each pot 3 seed were sown, NP fertilizer were added before sowing as Di-ammonium phosphate (DAP) which contain 18% N and 46% P at the level of 50 ppm and 30 ppm K as potassium chloride 52.34 % K. Sulfur solution was prepared by dissolving 1 gm of pure sulfur in few milliliters then completed to 1000 ml with D.W and then a series of concentration 0, 5, 10, 15, 20, 25, and 30 ppm were prepared from the stock solution. Two drops of tween 40 were added to each spray solution. Foliar application of sulfur was carried out twice after tillering and flowering from sowing in early morning hours by small handed sprayer and soil sulfur applied at the same time. Total nitrogen was determined by Kjeldahl method (12). Total protein was calculated by multiplying the total nitrogen by the factor 6.25 (13). The photosynthetic pigments (chlorophyll a, and chlorophyll b were estimated by the spectrophotometric method recommended by (14).

The data were statistically analyzed according to completely randomized designs (C.R.D) with three replications. The statistical analyses were carried out using SPSS program (version 13.0). Duncan test was used to compare between the means treatment.

Results and Discussion

Tables (1 and 2), showed the effect of soil and foliar application of sulfur on vegetative growth and yields of wheat. There are significant increases in number of tiller/plant, number of leaves /plant, flag leaf area/plant, number of spike/plant, weight of spike, grain number, grain weight and shoot dry weight with increasing the concentration of the sulfur in compare with the control groups and the higher growth and yields were observed with the concentration of 15 and 20 ppm of sulfur. Deficiency of sulfur has been recognized as a limiting factor for crop production in many regions in the world. The sulfur requirement of wheat is about 15-20 kg/ha for optimum growth. Reproductive growth of wheat appears to be more sensitive to sulfur deficiency than vegetative growth, with decreased grain size under sulfur-limiting conditions (15).

Decreasing sulphur deposition from the air, and the use of more concentrated phosphate fertilizers that contain less sulphur, has led to reports of sulphur deficiencies in winter wheat. Sulphur deficiency significantly effects the production and quality of winter

Effect of Foliar and soil Application of sulfur on Growth, Yield, and Photosynthetic Pigments of the Wheat plant

Zhian R. Salih Maqsuda K. Mohammad Trefa Z. Sabir
University of Salahaddin- Erbil
College of education
Dept of Biology

Abstract

The present study was done to investigate the effect of foliar and soil application of pure sulfur (0, 5, 10, 15, 20, 25, and 30 ppm) on vegetative growth, yield, and photosynthetic pigments in leaves of wheat plant. A completely randomized design with three replications of each treatment was applied. The results showed that the vegetative growth and yield parameters (number of tiller/plant, number of leaves/plant, flag leaf area/plant, number of spike/plant, weight of spike, grain number, grain weight and shoot dry weight) were increased significantly with the concentration 15 and 20 ppm of sulfur compared to the control plants. Foliar and soil sulfur application significantly increased chlorophyll a, chlorophyll b, total chlorophyll, in the leaves and nitrogen and protein contents of seeds with increasing the concentration of the sulfur.

Keywords: Sulfur, Wheat, Foliar application, Growth, Photosynthetic pigments

Introduction

Wheat (*Triticum aestivum* L.) belongs to the genus *Triticum*, a member of poaceae family (1). Bread wheat is annual, grass plant (2). The plant consists of a central stem from which leaves emerge at opposite sides; tillers are produced on the main stem of plant (3). Wheat is one of the most abundant sources of energy and proteins for the world population used for preparation of bread and other baked products (4). Each 100 g of wheat kernels contain 340 calories, 13 gm H₂O, 11.7gm Proteins, 2.2 gm Fat, 72 gm total Carbohydrate, 2 gm Fiber, 1.7 gm Ash 40 mg Ca, 377 mg P, 3.5 mg Fe, 400 mg K, 0.55 mg Thiamine, 0.11 mg Riboflavin and 4.8 mg Niacin (5).

Sulfur is recognized as the fourth major nutrient after N, P and K. Quality of food grain is a complex phenomenon and may be influenced by several factors which may be genetic and/or environmental. N as well as S are utmost important constituents of plant proteins and are required throughout the crop growth period from vegetative stage to subsequent harvesting. Foliar fertilization, that is nutrient supplementation through leaves, is an efficient technique of fertilization which enhances the availability of nutrients. It has been observed that utilization of fertilizers especially urea applied through soil is not as effective as when it is supplied to the plants through foliage along with soil application (6).

Sulfur deficiency significantly effects the production and quality of wheat (7). Without adequate sulfur, crops can't reach their full potential in terms of yield, quality or protein content; nor can they make efficient use of applied nitrogen (8). At high N fertilization by nitrogen and sulfur fertilization. Levels significant responses to sulfur fertilization were found which emphasized the need for precision application of sulfur in intensive wheat production systems. Continued use of N fertilizer without supplemental sulfur on low sulfur soils will reduce flour quality (9). Sulfur does not affect only N utilization and grain quality, but it also plays an important part in the formation of the baking quality (10).

پوخته

فايروسی (CMV) له توانایی دایه زۆر بهی خانه کانی لهش توشبکات به شیوهیه کی شاراو و بۆ ماوهیه کی زۆر بزمینیتیه وه، به تایبهتی له ناو خانه سپی به کانی خوین، که ههر ئه وه شه ده بپته هوی گواستنه وهی فایروسه که له کهسی که وه بۆ کهسی ی تر له کاتی گواستنه وه خوین. له کهسانی ته ندروست تووش بوون به فایروسی (CMV) به گشتی هیچ نیشانه یکی نه خووشی نی یه، به لام ئه وه که سانه ی که برگری له شیان دابه زیوو (کپه) و وه مندالی کیش که می تازه له دایک بوو، کاتیک تووشی ئه م فایروسه ده بن ئه وا زۆر به تووندی نه خووشیان ده خات و له ئه نجامدا رپژهی تووشبوون و مردن زیاد ده کات. مه بهستی توپژینه وه که گه ران و دیاریکردنی رپژهی دژه ته نی تایبهت به (CMV) له نیوان خوین به خشه کان له شاروچکه ی کویه، که تیدا (۳۷۰) کهس ئاماده بون له نه خووشخانه ی شه هید دکتور خالد له کویه بۆ خوین به خشین به شیوهیه کی خو به خشانه. ئه نجامه کان ئه وه بیان ده رخست که (۳.۸٪) دژه فایروسی (CMV) جووری (IgM) یان پوزه تیف بوو. له کاتیکدا (۹۵.۱٪) پوزه تیف بوو بۆ جووری (IgG)، ئه وهی دوایان له پرووی ئاماره وه رپژهیه کی به رچاوه (p ≤ 0.5). له ده رئه نجامه کان ده رکهوت که فایروسی (CMV) له نیوان خوین به خشاندا له کویه رپژهه کی زۆر به رزه به، وا باشتره که خوین پشکنینی بۆ بکریت بهر له گواستنه وهی. بۆ ئه وهی رپژهی تووش بوون به (CMV) به هوی خوین گواستنه وه که م بکریتیه وه.

الخلاصة

(CMV) تصيب معظم انواع الخلايا وتبقى لمدة طويلة بشكل خفي خاصة داخل كريات دم البيضاء حيث تنتقل عن طريق الدم، ففي اشخاص اصحاء الذين لديهم مقاومة عالية عند اصابتهم بهذا الفيروس لا تظهر عليهم اي علامات تدل على اصابتهم، أما اشخاص الذين لديهم مناعة متدنية واطفال هزيلي و حديثي الولادة يصيبون بهذا المرض بشكل حاد وبدوره يؤدي الى الموت. هدف من هذا الدراسة هي البحث وتحديد عن مضادات خاصة ب (CMV) بين المتبرعين بالدم في مدينة كوية، حيث تبرع (۳۷۰) شخص بشكل طوعي بالتبرع بالدم في مستشفى (شهيد دكتور خالد) في كوية. أظهرت النتائج بأن (۳.۸٪) من المتبرعين كان لديهم مضادات ضد الفيروس (CMV) من نوع (IgM) اي النتيجة كانت ايجابية، في حين (۹۵.۱٪) كانت ايجابية لنوع (IgG) ويعتبر هذه النسبة فرقاً احصائياً معنوياً بين مجاميع (IgG) حيث كان (P ≤ 0.05). نستنتج من هذه الدراسة بأن مضادات (CMV) من (IgG / IgM) بين المتبرعين بالدم في مدينة كوية هي نسبة عالية جداً لدى من المستحسن ان تجرى فحص ل (CMV) للمتبرعين قبل نقله الى المرضى المحتاجين.

6. Billstrom, S.M., and Worthen, G.C. (2001) "Viral regulation of RANTES expression during human cytomegalovirus infection of endothelial cells" *J. Virol.* 75:3383-3390.
7. Chaudhari, S., and Bindra, C.(2009) "Seroprevalence of cytomegalovirus among blood donors" *M.A.J.A.F.I.* 65 (3):252-254.
8. Galea, G., and Urbaniak, S.J. (1993) "Cytomegalovirus studies on blood donors in North-East Scot-land and a review of UK data" *Vox. Sang.* 64:24-30.
9. Ganepola, S., Gentilini, C., Hilbers, U., Lange, T., Rieger, K., Hofmann, J., Maier, M., U G Liebert, U. G., Niederwieser, D.,Engelmann, E., Heilbronn, R., E Thiel, E. and Uharek, L. (2007) "Patients at high risk for CMV infection and disease show delayed CD8+ T-cell immune recovery after allogeneic stem cell transplantation" *Bone Marrow Transplant* 39:293-299.
10. Gao, L.H., and Zheng, S.S. (2004) "Cytomegalovirus and chronic allograft rejection in liver transplantation" *World J. Gastroenterol.* 10(13): 1857-1861.
11. Hejazi, S., Abaszadeh, M.A., and Karamiyar, M. (2007) "Prevalence of anti-CMV antibodies in blood donors in Urmia" *S.J.I.B.T.O.* 3(5): 427-435.
12. Kothari, A., Ramachandran, V.G., Gupta, P., Singh, B., and Talwar, V. (2002) "Seroprevalence of cytomegalovirus among voluntary blood donors in Delhi, India" *J. Health Popul. Nutr.* 20: 348-51.
13. Kumar, H., Gupta, P.K., Kumar, S., and Sarkar, R.S. (2008) "Is seroprevalence of anti-IGM CMV among blood donors relevant in India?" *Indian J. Pathol. Microbiol.* 51:351-352.
14. Morini, R., Mosayebii, Z., and Mossavi, G.A. (2004) "Seroprevalence of cytomegalovirus, hepatitis B, hepatitis C and human immunodeficiency virus among voluntary blood donors" *Iranian J. Publ. Health* 33:38-42.
15. Munro, S.C., Hall, B., Whybin, L.R., Leader, L., Robertson, P., Maine, G.T., and Rawlinson, J. (2005) "Diagnosis of and screening for cytomegalovirus infection in pregnant women" *Clin. Microbiol.* 43(9):4713-4718.
16. **Nichols, W.G., Price, T.H., Gooley, T., Corey, L., and Boeckh, M. (2003)** "Transfusion-transmitted cytomegalovirus infection after receipt of leukoreduced blood products" *Blood* 101 (10):4195-4200.
17. Ocak, S., Duran, N., and Eskocank, A.F. (2006) "Seroprevalence of cytomegalovirus antibodies in hemodialysis patients" *Turk J Med Sci* 36 (3): 155-158.
18. Roback, J.D. (2002) "Cytomegalovirus and blood transfusion" *Rev. Med. Virol.* 12:211-219.
19. Tamer, S.G., Dunder, D., and Caliskan, E. (2009) 'Seroprevalence of *Toxoplasma gondii*, rubella and cytomegalovirus among pregnant women in western region of Turkey" *Clin. Invest. Med.* 32 (1): E43-E47.
20. Zuckerman, A.J., Banatvala, J.E., Pattison, J.R., Griffiths, P.D., and Schoub, B.D. (2004) "Principles and practice of clinical virology"5th ed. John Wiley, 87-142.

was found to be 97.6% positive for CMV (Ahmed *et al.*, 2006). In another study carried out in Nigeria it was 96% (Akinbami *et al.*, 2009). The prevalence rate of anti-CMV IgG in Urmia, Iran reached 100% among blood donors (Hejazi *et al.*, 2007), while studies among pregnant women in Turkey and Australia reported CMV seropositive rates of 96.4% and 56.8% respectively (Munro *et al.*, 2005 and Tamer *et al.*, 2009). The high prevalence of seropositivity may indicate the endemicity of CMV infection (Roback, 2002).

From the current study, it was concluded that seropositivity of anti-CMV IgG among blood donors was varied with the age, significantly, (Table 2). The rates of seropositive results of anti-CMV IgG was increased with the age, which was agreed with the results reported by Galea G. and Urbanak in 1993 in Scotland among blood donors.

Transfusion-transmitted infectious disease can be minimized by reduction in the number of blood transfusion to and making blood transfusion as life saving procedure, because the CMV virus exist in the blood of healthy donors in a latent state within monocyte, reactivation may followed transfusion when these infected cells encounter allergenic stimuli (Zuckerman *et al.*, 2004). Another way is serological screening tests which are gatekeeper of the safety of blood and blood components for transfusion (Morini *et al.*, 2004).

However the majority of blood donors in developing countries are seropositive for CMV, therefore it is very useful to screen and identify the very few CMV seronegativity among blood donors, keep an inventory of them for immunosuppressed patients (Adjei *et al.*, 2006; Akinbami *et al.*, 2009).

Other prevention strategy is "CMV safe" transfusion leuco-reduction blood, which decrease the risk of TTCMV infection by reducing the number of white blood cells (Nichols *et al.*, 2003).

Due to high CMV seropositivity rates among blood donors the current study recommend blood transfusion from seronegative CMV blood donors and the use of leucoreduced blood to reduce the risk infectious the diseases caused by TTCMV infection, especially among immunocompromised patients.

References:

1. Adjei, A., Armah, H., and Narter-Olaga, E. (2006) "Seroprevalence of cytomegalovirus among some voluntary blood donors at the 37 military Hospital", *Accra. Ghana Med. J.* 40: 99-104.
2. Ahmed, S.A., Al-Joudi, F.S., and Zaidah, A.W. (2006) "The prevalence of human cytomegalovirus seropositivity among blood donors at the Unit of Blood Transfusion Medicine, Hospital Universiti Sains Malaysia' *Southeast Asian J.* 37: 294-296.
3. Akinbami, A.A., Akanmu, A.S., and Adeyemo, K. (2009) "Cytomegalovirus antibodies among healthy blood donors at Lagos University teaching hospital". *S.A.M.J.* 99 (7): 538-530.
4. Almeid, G.B., Porada, C.D., St Jeor, S., and Ascensao, J.L. (1994) "Human cytomegalovirus alters interleukin-6 production by endothelial cells" *Blood* 83:370-376.
5. Barbi, M., Binda, S., Caroppo, S., Cavlaro, A., Germinario, C., Bozzi, A., Tanazi, M.L., Veronesi, L., Mura, L., Piana, A., Solinas, G., Pungi, L., Bevilacqua, G., and Mosca, F.(2006) "Multicity Italian Study of congenital cytomegalovirus infection" *Pediatr. Infect. Dis. J.* 25: 156-159.

Table 1: Anti-CMV IgM seropositivity among different age groups

Age group year	Total	Anti-CMV IgM (%) Positive	Anti-CMV IgM (%) Negative	P value
19-29	106	6 (5.7%)	100 (94.7%)	0.14
30-39	193	8 (4.1%)	185 (95.9%)	
>40	71	0 (0%)	71 (100 %)	

Table 2: Anti-CMV IgG seropositivity among different age groups

Age group year	Total	Anti-CMV IgG (%) Positive	Anti-CMV IgG (%) Negative	P value
19-29	106	94 (88.7%)	12 (11.3%)	0.001
30-39	193	188 (97.4%)	5 (2.6%)	
>40	71	70 (98.6%)	1 (1.4%)	

Discussion:

The existence of CMV antibodies (IgM and IgG) among blood donors can be potentially infectious (Chaudhari and Bindra, 2009). In the present study, (3.8%) of blood donors showed seropositive for anti-CMV antibody (Figure 1). The seroprevalence of anti-CMV IgM among blood donors in Iran close to our finding ranged was (2.3-2.8%) (Morini *et al.*, 2004; Hejazi *et al.*, 2007), and less incidence in India which was reported 0.071% and 1.6% Delhi in Pune respectively (Kumar, *et al.*, 2008; Chaudhari and Bindra, 2009). Whereas in Nigeria seropositive of anti-CMV was high among blood donors (19.5%), reported by Akinbami and co-workers (2009). This variation in prevalence rates may refer to assay methods, sample size, socio-economic, environmental and climatic factors (Barbi *et al.*, 2006; Tamer *et al.*, 2009).

The highest rates of seropositive result for anti-CMV IgM antibodies were found among the age 19-29 years which was (5.7%), while the rate decreased among the age group (>40 years) (Table 1), this may be due to the small sample size of blood donors.

A decreased percentage rates of seropositivity of TTCMV infections were found among organ transplanted blood components who were negative for anti-CMV IgM antibody (Ganepola *et al.*, 2007). Low birth weight (LBW) neonates in the risk case following blood transfusion which positive to anti-CMV IgM antibodies. (Akinbami *et al.*, 2009). CMV infections are found throughout the world with prevalence rate between 40%-100% (Zuckerman *et al.*, 2004), the results of the current study was agreement with this range (95.1%).

Seroprevalence rates of CMV infections vary geographically and also affected by socio-economic status. Our finding supported by other studies, in Ghana seropositivity of anti-CMV IgG was 93.2% among blood donors (Adjei *et al.*, 2006), while in Malaysia the ratio

cause of including organ transplant recipients, patients undergoing haemodialysis, cancer patients, patients receiving immunosuppressive drugs, and HIV-infected patients (Kothari *et al.*, 2002; Gao and Zheng, 2004; Ocak *et al.*, 2006).

Materials and Methods:

This study was carried out between January and May 2014 among blood donors in the Shahid Doctor Khalid Hospital in Koya city. Total of (370) voluntary male blood donors were included in this study. Their age between (19-52) years and the mean age (34.17 ± 7.1) (mean \pm SD). Sera specimens were collected and stored below -20°C before testing.

The sera were screened for the presence of anti-CMV IgM (Biochek, Inc, BC-1091, USA), anti-CMV and anti-CMV IgG (Biochek, Inc, BC-1089, USA), according to the manufacturer's instructions by using Enzyme-linked immunosorbent assay (ELISA)

The statistical analysis was performed using Chi-square test by Statistical Package for the Social Sciences (SPSS) software version 11.5. P values less than 0.05 were considered statistically significant.

Results:

From the current study and out of 370 male voluntary blood donors. The results were 14 (3.8%) were positive while the test for anti-CMV IgM, whereas 352 (95.1%) were positive for anti-CMV IgG, (Figure 1).

Statistical analysis showed that there were no significant differences among anti-CMV IgM positive individuals to their age groups ($p=0.14$) (Table 1).

Moreover, it was shown that the seropositive results for anti-CMV IgG was 94 (88.7%), 188 (97.4%) and 70 (98.6%) among blood donors with age group of (19-29), (30-39) and >40 years respectively, which was statistically differences ($p=0.001$), (Table 2).

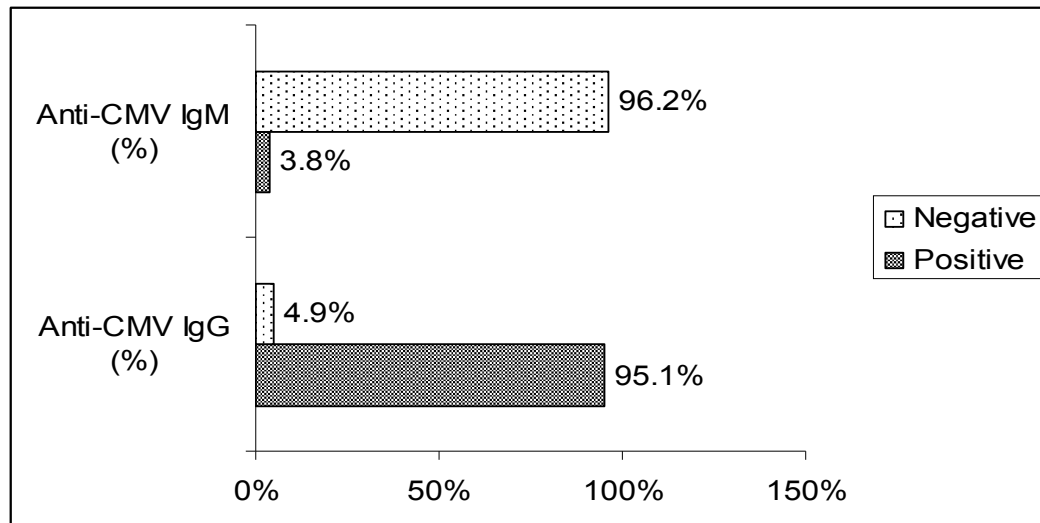

Figure 1: Percentage of prevalence of Anti-CMV IgM/IgG among Blood Donors

Cytomegalovirus seropositivity among Voluntary blood donors in Koya

Hiwa Abdurrahman Ahmad Khalat Karwan Fares
Erbil polytechnic University
Koya Technical Institute
Medical Laboratory Technology

Ruqia M. Al-Barzinji
Hawler Medical University
College of Medicine
Dep. Of Microbiology

ABSTRACT

Background: Cytomegalovirus (CMV) infects most cell types, the virus establishes lifelong latency in its host. Latent CMV is mainly associated with white blood cells, which are responsible for CMV transmission by blood transfusion. In healthy immunocompetent individuals, primary CMV infection usually is asymptomatic, while in immunocompromised individuals and low birth weight (LBW) neonates can cause severe illness with substantial morbidity and mortality rates.

Objective: The aim of this study was to determine CMV seropositivity among blood donors in Koya.

Methods: Serum samples were taken from (370) voluntary blood donors in Shahid Doctor Khalid Hospital in Koya, to detect anti-CMV IgM and IgG antibodies by Enzyme-linked immunosorbent assay (ELISA) technique.

Results: Out of 370 blood donors, were 14 (3.8%) positive for anti-CMV IgM, while 352 (95.1%) were positive for anti-CMV IgG antibodies. Statistically significant differences were seen among age groups regarding anti-CMV IgG ($p \leq 0.05$).

Conclusion: The seropositivity of CMV IgM and IgG among blood donors in Koya city was quite high, which suggests blood screening before transfusion to reduce transfusion-transmitted CMV (TTCMV).

Key Words: Cytomegalovirus, Seropositivity, Anti-CMV antibodies.

Introduction:

Transmitted infectious diseases via blood transfusion are one of the difficult tasks to the transfusion services around the world. The presence of viruses in blood components among carrier donors is the major causative infectious agents through blood transfusion. Hepatitis viruses, retroviruses, and cytomegalovirus (CMV) are main viruses that participated with transfusion-related infections (Herve, 2000; Kuhn, 2000, as cited by Adjel *et al.*, 2006).

The safety assessment of the blood supply, the quality of screening procedures, and the risk of transfusion-transmitted infectious diseases in any country can be estimated by review and analysis of the records of blood donors, screening procedures, and the prevalence of serological markers of infectious diseases (Morini *et al.*, 2004). CMV is a large, enveloped virus with linear double-stranded DNA, a member of Herpesviridae family which, share a characteristic ability to remain latent within the body over long periods (Zuckerman *et al.*, 2004).

Seropositivity of CMV can be found throughout the world among all socio-economic groups as well as it can be found among 50% - 85% of adults within the age of 40 years, and 100% within the age 60 and more (Ocak *et al.*, 2006). Possibly rout of transmission could be through breastfeeding, sexual contact, spread from children and through blood transfusion or blood components (Munro *et al.*, 2005).

Transfusion transmitted CMV (TTCMV) can lead to serious disease among immunocompromised patients, mainly via reactivation of the dormant virus, and is a major

پوخته

ئەم لێکۆلینە وەبە بریتی یە لە کۆکردنە وە 50 نمونە لە سلە و عەرەبانە دە سوپرمارکیت لە شارێ هەولێر. هەموو جیاکراوەکان دەست نیشان کران بە پێی تاقیکردنە وە سیفاتی مۆرفۆلۆجی و کێلگە و ورووالە تی و هەندیک سیفەتی کیمیای زیندە وەری. ئەنجامەکان دەریان خست کە ناوەندە ریزە و پێس بوونی سلە و عەرەبانە دە سوپرمارکیت بریتی بوو لە ۷۲٪. هەشتا جیا کراوە لە بەکتریا کە دەگەرینە وە بۆ ۲۰ جیاکەرە وە لە *Staphylococcus aureus*، *Staphylococcus*، *Coagulase negative Staphylococcus*، 16 *Proteus spp.*، *Bacillus spp.*، 6، وە ۵ جیاکەرە وە لە هەریە ک لە *E. coli*، *Shigella spp.*، 3 وە یە ک جیا کراوە لە *Streptococcus spp.* هەروەها هەستیاری هەموو جیاکراوەکان بۆ دە دژە زیندەکی پشکیزان وە ئەنجامەکان دەریان خست کە هەموو جیاکراوەکان هەستیاری تەواویان 100% نیشان دا بەرامبەر *Imipenem*، بەلام بەرگریان نیشان دا بەرامبەر بە *Clindamycin* و *Ampicillin* وە بە ریزە و 58% و 50.9% بوو یە ک لە دوا یە ک وە هەستیاری جیاوازیان نیشان دا بەرامبەر دژە زیندەکی تر. هەروەها کاریگەری هەندیک لە پاکەرە وەکان بۆ راگرتنی گەشە و بەکتریا دراستە کرا، وە ئەنجامەکان دەریان خست کە هەر یە ک لە زاهی شوشتنی قاپ، دیتول و تایت کاریگەری باشیان هەبوو کە تیرە و شوینی راگرتنی گەشە ریزە کە یان لە نیوان 10-20mm، 8-20mm و 9-16mm بوو یە ک لە دوا یە ک.

الخلاصة

تضمنت الدراسة الحالية جمع 50 عينة من سلّة وعربة عشرة سوپرماركيات في مدينة اربيل. تم تشخيص العزلات البكتيرية اعتماداً على صفاتها الشكلية والمزرعية وبعض صفات الكيمياء الحيوية. اظهرت النتائج بان معدل متوسط التلوث البكتيري لسلة وعربة السوبرماركيات كانت ۷۲٪. عزلت في الدراسة الحالية ۸۰ عزلة تعود لعشرة انواع والتي هي ۲۰ عزلة من *Coagulase negative Staphylococcus*، 16 *Staphylococcus aureus*، 15 *Klebsiella pneumoniae*، 6 *Bacillus spp.*، و ۵ عزلات لكل من *Proteus spp.*، *Pseudomonas aeruginosa*، *Micrococcus spp.* و *E. coli*، 4، 3 *Shigella spp.* وعزلة واحدة من *Streptococcus spp.* كما اظهرت نتائج اختبار حساسية العزلات لعشرة مضادات حيوية بان جميع العزلات حساسية تامة 100٪ ل *Imipenem*، في حين كانت العزلات ابدت مقاومتها تجاه *Clindamycin* و *Ampicillin* بنسبة 58٪ و 50.9٪ وحساسية مختلفة تجاه المضادات الاخرى. درس ايضا التأثير المثبط لبعض المعقمات ضد البكتريا المعزولة وقد اظهرت النتائج التأثير المثبط لكل من زاهي غسل المواعين، الديتول ومسحوق التايت بتكوينقطر منطقة التثبيط تراوحت بين 10-20mm، 8-20mm و 9-16mm على التوالي.

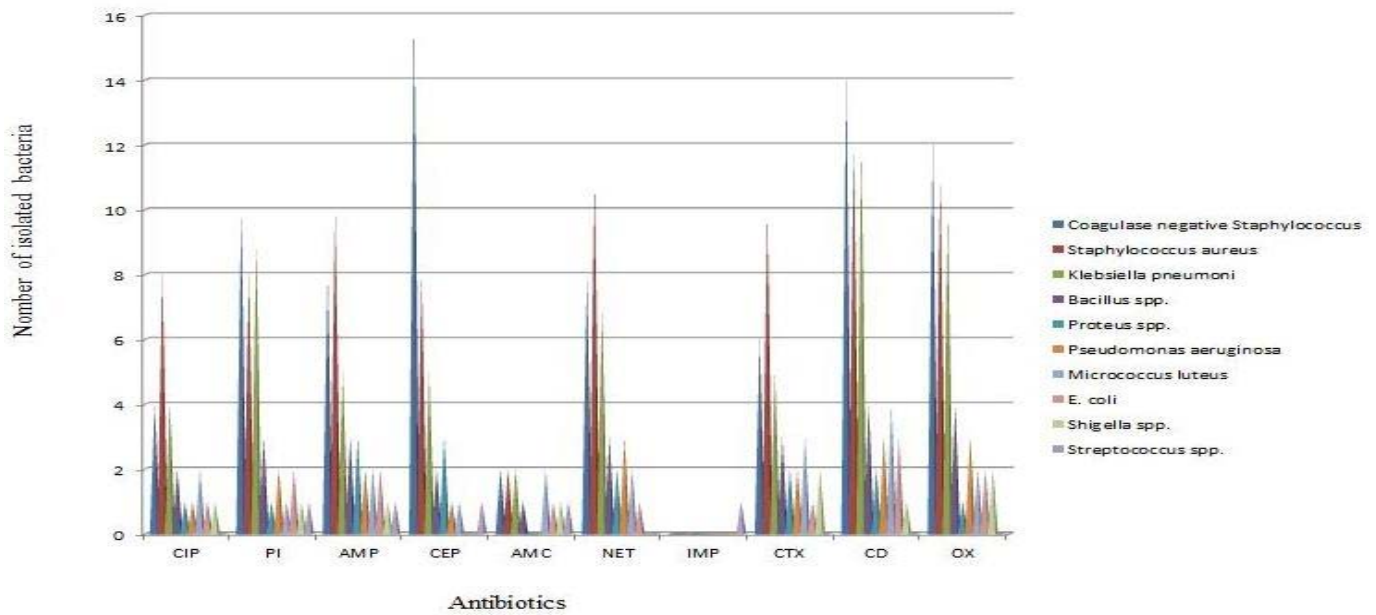

Figure (5): Number of resistant isolates to ten antibiotics under the study.

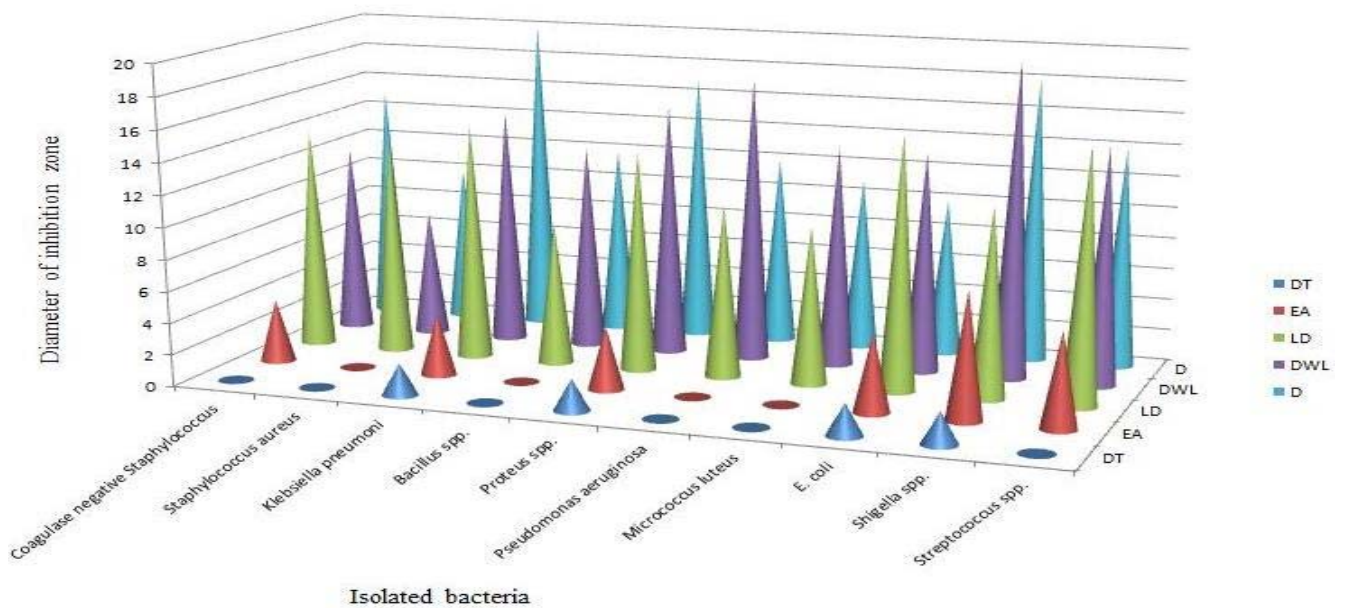

Figure (6): Antimicrobial activities of some disinfectants against isolated bacteria

Table (2): Percentage of resistance isolates to different antibiotics.

Bacterial Species	CIP	PI	AMP	CEP	AMC	NET	IMP	CTX	CD	OX	Total
Coagulase negative <i>Staphylococcus</i>	20	50	40	30	10	40	0	30	70	60	35
<i>Staphylococcus aureus</i>	50	50	62.5	50	12.5	68.7	0	62.5	75	68.7	50
<i>Klebsiella pneumoniae</i>	73.3	60	33.3	33.3	13.3	46.7	0	33.3	80	60	43.3
<i>Bacillus spp.</i>	33.3	50	50	33.3	16.7	50	0	50	66.7	66.7	41.7
<i>Proteus spp.</i>	20	20	60	60	0	40	0	40	40	20	30
<i>Pseudomonas aeruginosa</i>	20	40	40	20	0	60	0	40	60	60	34
<i>Micrococcus luteus</i>	40	20	40	20	40	40	0	60	80	40	38
<i>E. coli</i>	25	50	50	0	25	25	0	25	75	50	32.5
<i>Shigella spp.</i>	33.3	33.3	33.3	0	33.3	0	0	66.7	33.3	66.7	30
<i>Streptococcus spp.</i>	0	100	100	100	100	0	0	0	0	0	50
Total	31.5	47.3	50.9	34.7	25.1	37.1	0	40.8	58	49.2	

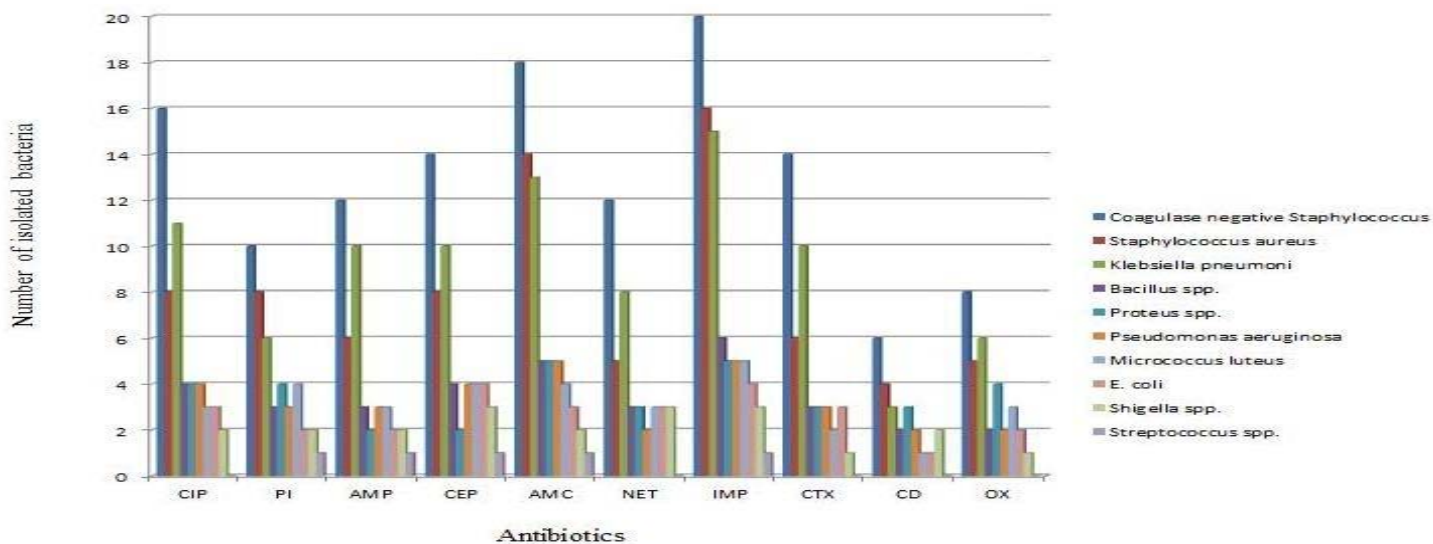

Figure (4): Number of sensitive isolates to ten antibiotics under the study.

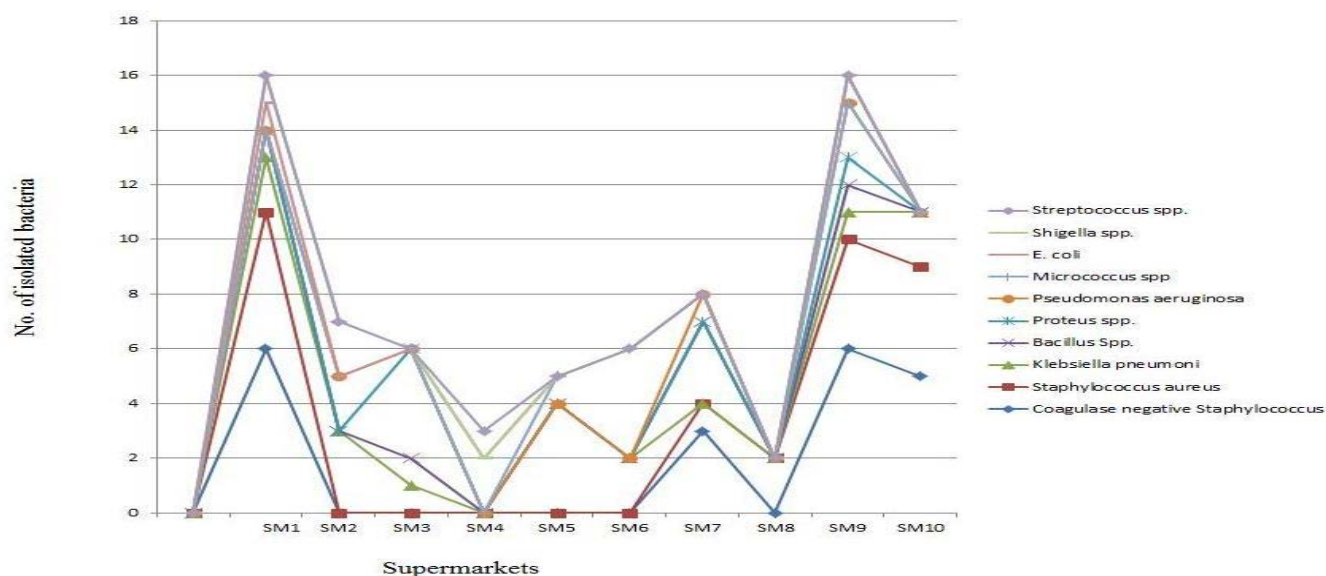

Figure (3) : Prevalence of isolated bacteria in each supermarket.

Table (1): Percentage of sensitive isolates to ten antibiotics .

Bacterial Species	CIP	PI	AMP	CEP	AMC	NET	IMP	CTX	CD	OX	Total
Coagulase negative <i>Staphylococcus</i>	80	50	60	70	90	60	100	70	30	40	65
<i>Staphylococcus aureus</i>	50	50	37.5	50	87.5	31.3	100	37.5	25	31.3	45.5
<i>Klebsiella pneumoniae</i>	73.3	40	66.7	66.7	86.7	53.3	100	66.7	20	40	61.3
<i>Bacillus spp.</i>	66.7	50	50	66.7	83.3	50	100	50	33.3	33.3	58.3
<i>Proteus spp.</i>	80	80	40	40	100	60	100	60	60	80	70
<i>Pseudomonas aeruginosa</i>	80	60	60	80	100	40	100	60	40	40	66
<i>Micrococcus luteus</i>	60	80	60	80	80	60	100	40	20	60	64
<i>E. coli</i>	75	50	50	100	75	75	100	75	25	50	67.5
<i>Shigella spp.</i>	66.7	66.7	66.7	100	66.7	100	100	33.3	66.7	33.3	70
<i>Streptococcus spp.</i>	0	100	100	100	100	0	100	0	0	0	50
Total	63.2	62.7	59.1	75.3	78.3	52.9	100	49.3	32	40.8	

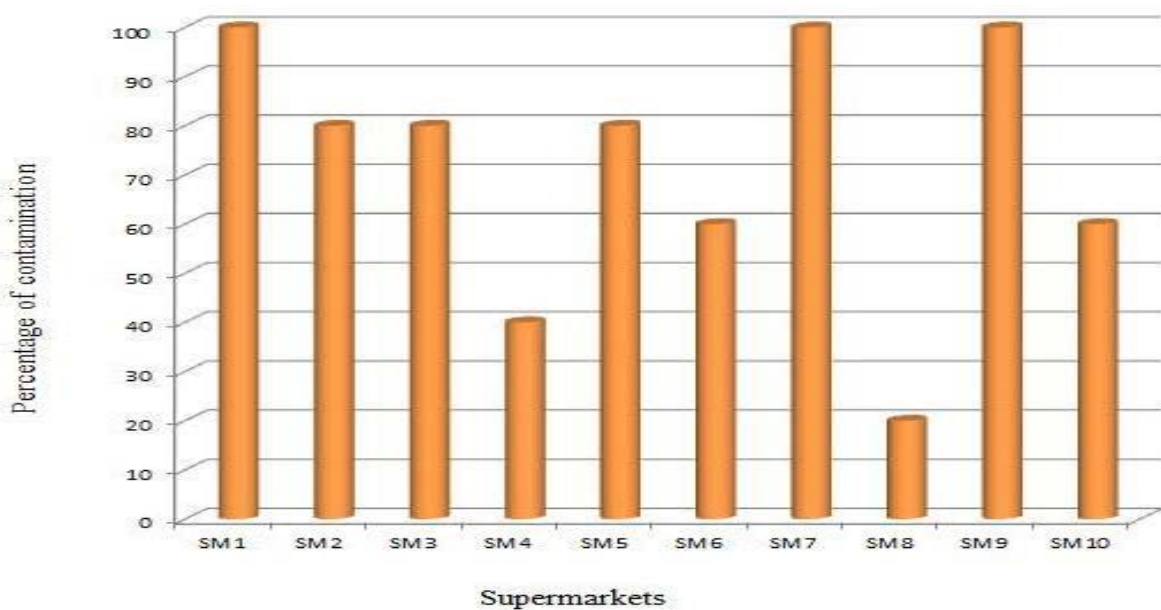

Figure (1): Percentage of bacterial contamination in each supermarket.

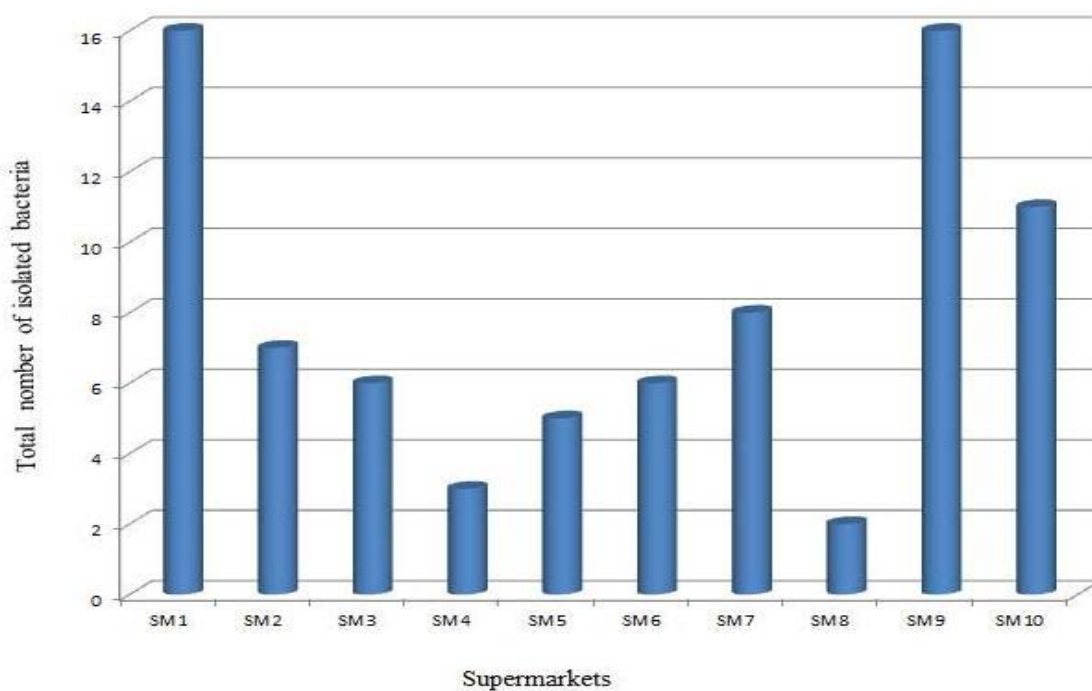

Figure (2): Total numbers of bacterial species in each supermarket.

8. Al-Ghamdi1, A. K. ; Abdelmalek, S. M. A. ; Ashshi, A. M. ; Faidah, H. ; Shukri, H. and Jiman-Fatani, A. A. (2011). Bacterial contamination of computer keyboards and mice, elevator buttons and shopping carts. *African Journal of Microbiology Research* , 5(23) : 3998-4003.
9. Gholanireza, S.; Nooshin, T.; Ali, M.;Touraj-Reza, M. and Ehsan, S. (2009): Bacterial Contamination and Resistance to Commonly Used Antimicrobials of Healthcare workers Mobile Phones in Teaching Hospitals, Kerman, Iran. *American J. Appli. Sci.* 6(5): 806-810.
10. Baron, E. J. (1990). *Fine gold SM- Diagnostic microbiology text book for isolation & identification of pathogenic organism*, 8th ed-St-Louis:132-139.
11. Benson, H. J. (1998). *Microbiological applications: Laboratory manual in general microbiology*. 7th ed., WCB McGraw-Hill. U.S.A
12. Benson, A. E.(2005). *Microbiological Applications Laboratory Manual in General Microbiology*. 9th ed., McGraw Hill Higher Education, U.S.A.
13. Cheesbrough, M. (2006). *District Laboratory Practice in Tropical Countries*. 2nd Edn., Cambridge University Press, Cambridge, ISBN-10: 113944929X, ,: 440.
14. Famurewa, O. and David, O. M.(2009). Cell Phone: A Medium of Transmission of Bacterial Pathogens. *Marsland Press World journal of Rural Observations* .1 (2): 69-72.
15. Al-Ghamdi1, A. K. ; Abdelmalek, S. M. A. ; Ashshi, A. M. ; Faidah, H. ; Shukri, H. and Jiman-Fatani, A. A. (2011). Bacterial contamination of computer keyboards and mice, elevator buttons and shopping carts. *African Journal of Microbiology Research* , 5(23) : 3998-4003.
16. Scott, E. and Bloomfield , S.F. (2008). The survival and transfer of microbial contamination via cloths, hands and utensils. *J. Appl. Microbiol.*, 68:271-278
17. Walther, B. A. and Ewald, P. W. (2004). Pathogens survival in the external environment and the evolution of virulence. *Bio. Rev. Camb. Philo. Soc.* 79: 849-869.
18. Eltablawy, S.Y. and Elhifnawi , H.N.(2009). Microbial Contamination of Some Computer Keyboards and Mice in National Center for Radiation Research and Technology (NCRRT) .*World Applied Sciences Journal* 6 (2): 162-167
19. Rusin, P., Maxwell, S., Gerba, C. (2002). Comparative surface-to-hand and fingertip-to-mouth transfer efficiency of Gram positive bacteria, gram negative bacteria and phages. *J.Appl. Microbiol.* 93: 585-592.
20. Tagoe, D. N.; Nyarko, H.; Arthur, S. A. and Birikorange, E. A. (2011). A Study of Antibiotic Susceptibility Pattern of Bacteria Isolates in Sachet Drinking Water Sold in the Cape Coast Metropolis of Ghana .*Res. J. Microbio.*;(6):453-458.
21. Khan, R. N. and Malik A. (2001). Antibiotic Resistance and Detection of A-Lactamase in Bacterial Strains of *Staphylococci* and *Escherichia coli* Isolated from Foodstuffs. *World J. Microbiol. Biotechnol.*;17:863-868.
22. Chukwudi,A.; Donatus, I. and Eucharia, C. (2013). Bacteriological examination of Computer keyboards and mouse devices and their susceptibility patterns to disinfectants. *American Journal of Bioscience and Bioengineering*, 1(3): 36-43.

percentage 50 %, whereas *Shigella* spp. and *Proteus* spp. were the more sensitive bacteria to antibiotics with percentage 70% and these may be due to that majority of the populace sampled purchases antibiotics in the open markets without any medical prescription, use of wrong concentration and for wrong diseases.

On the other hand, the antibacterial activity of different disinfectants against isolated bacteria were studied and the results showed that the dish washing liquid, dettol , and laundry detergent have inhibitory effect against all isolates with diameter of inhibition zone ranged between 10-20mm , 8-20mm and 9-16mm respectively for each above disinfectant .While the ethyl alcohol and dettol tissue shows very low inhibitory activity ranged between 0-8mm and 0-2mm respectively for both disinfectants (Figure 6)and these results similar to those obtained by (22)and these results may be due to manufacture company and missing of quality control in our country .

The results of this study found that there was a higher contamination rate of SMBC with different pathogenic bacteria. The present findings concluded that SMBC may serve as vehicles of transmission of diseases which could be easily transmitted to the hands, and then from the hands to other areas of the body such as mouth, nose and ears. On the basis of these findings, it was suggested that routine cleaning of SMBC with one of the dettol , dish washing liquid or laundry detergent may aid the fight against infection. Also, strict adherence to infection control and precautions such as hand washing and good hygienic practice among the users to prevent the possibility of diseases.

References

1. Burke, J.P.(2003). Infection control—a problem for patient safety. *N Engl J Med*, 348:651-656.
2. Daniel, P. Wayne; Haydon, T. ; Cleaveland, S.; Taylor, L. H. and Karen, L.M (2002). Identifying reservoirs of infection: A conceptual and practical challenge. *Emmer. Infect. Dis*.
3. Hendley, J. O.; Wenzel, R. P. and Gwaltney, J. M. J. (1997). Transmission of rhinoviruscolds by self-inoculation. *New. Eng. J. Med*. 288: 1361-1664.
4. Noble, J. (2001). Text book of primary care medicine. 3rd Edition. St Louis, Mo: Mosby.:8.
5. Reynolds, K .A.;Watt, P. M.; Boone, S. A. and Gerba CP (2005). Occurrence of bacteria and biochemical markers on public surfaces. *Int. J. Environ. Health Res.*, 15: 225-234.
6. Fulterton, K. E.; Ingram, J.; Anderson, T. F. ; McCarthy, B. J. ; Hurd, S. ;Shiferaw, B.; Shiferaw, B. ;Vugia, D.; Haubert, N. ;Wedel, S. and Angulo , F. (2007) . Sporadic campylobacter infection in infants: a population-based surveillance casecontrol study. *Pediatr. Infect. Dis. J*. 26:19-24.
7. Patrick, M.E., Mahon, B.E.; Zansky,S.M.; Hurd, S. and Scallan, E. (2010). Riding in shopping carts and exposure to raw meat and poultry products: prevalence of, and factors associated with, this risk factor for salmonella and campylobacter infection in children younger than 3 years. *J. Food Protection*. 73:1097-1100.

Disinfectant susceptibility test

The susceptibility testing of the commonly used disinfectants such as Ethyle Alcohol 70 % (EA), Dettol 12.5% (D), Dettol Tissue (DT) , Laundry Detergent (LD) by taking of 5 gm in 10ml sterilized distilled water and Dish Washing Liquid (DWL) by taking of 5 ml in 10ml sterilized distilled water were ascertained using agar disk diffusion method (13).

Results and discussion

The average rate of bacterial contamination of the ten supermarkets baskets and carts (SMBC) was 72% and the SM1, SM7 and SM9 were showing the highest bacterial contamination with percentage 100%, while the SM8 was showing the least contamination with percentage 20% (Figure 1). In present study, 80 isolates of bacteria were isolated which returned to ten species of bacteria and the highest bacterial isolates were obtained from SM1 and SM9 which were 16 different isolates ,while the least isolates were obtained in SM8 which were 2 isolates (Figure 2). Most tested (SMBC) were found to be contaminated with mixed growth. Twenty isolates of Coagulase negative *Staphylococcus*, 16 isolates of *Staphylococcus aureus*, 15 isolates of *Klebsiella pneumoniae*, followed by 6 isolates of *Bacillus* spp. and 5 isolates of each of *Proteus* spp., *Pseudomonas aeruginosa* , *Micrococcuc* spp. and 4 isolates of *E. coli*, 3 isolates of *Shigella* spp. and one isolate of *Streptococcus* spp. were also isolated but in lower frequencies (Figure 3) and this obtained results depended on morphological, cultural, staining and biochemical characteristics of various bacterial species were recorded and these results were similar to that found by (14,15) . Gram +ve and G-ve pathogenic bacteria were isolated and the previous results were expected due to the common vehicle of microbial transmission which is the human hands and fingers. However (17) suggested that, where contaminated surfaces come into even relatively brief contact with the fingers or an inanimate surface, a significant number of organisms can be transferred which can be recoverable onto an agar surface. In present study Gram +ve bacteria were more frequently isolated compared to Gram -ve (Figure 3). These obtained results could be in part due to the fact that survival of Gram +ve species on laminate surfaces is greater than that of Gram negative organisms (17). The roles of these organisms in both nosocomial and community acquired infections have been stressed (18).

Coliform bacteria usually originate from feces and were associated with poor sanitary conditions. Coliform bacteria and *E. coli* detected on the carts may originated from contact with raw foods, birds or other animal feces, contact with fecal contaminated hands or other body parts (5) . It was documented both gram-positive and gram-negative bacteria in the hand-to-mouth transfer during casual activities, it was a well-established fact that isolated bacteria were agents of nosocomial infections and fecal contamination which result of diseases (18). This result shows the frequency of the use and exposure of SMBC to environmental microbes on the hand and skin of the users. This result is in agreement with the findings of (19).

Moreover, the results showed that all isolated bacteria were exhibited complete sensitive to Imipenem (100%) and 78.3% , 75.3% sensitive for Amoxicillin/ Clavonic acid and Ciprofloxacin respectively (Table 1 and Figure 4), while it were more resistance to Clindamycin and Ampicillin with percentage 58% and 50.9% respectively (Table 2 and Figure 5) .Moreover , the results of the present study showed that isolated bacteria gave variable sensitivity to other antibiotics . The antibiotic sensitivity indicates marked resistances of bacterial isolates to commonly used antibiotics. These finding were similar to resistant pattern of bacterial isolates in previous studies presenting public health problem (20, 21). It was found that *S. aureus* and *Steptococcus* spp. were the most resistant bacteria with

have shown that children are at increased risk of both *Salmonella* and *Campylobacter* infections if they ride in a shopping cart carrying meat products (5, 6). Also other study found that shopping carts and baskets are contaminate with Coagulase negative staphylococci, *Staphylococcus aureus*, *Pseudomonas* spp. and Gram negative bacilli (7) . However, the level of bacterial contamination on shopping baskets and carts is not a subject of public health concern because of the limited availability of information

Therefore, the present study was conducted to determine the contamination of handheld shopping baskets and carts in several supermarkets in Erbil city with different bacteria that could play a role in the spread of bacterial pathogens by using morphological, cultural and biochemical tests.

Materials and methods

Collection of samples

Fifty swab samples from ten supermarkets baskets and carts in Erbil City were collected and analyzed . Sterile swabs moistened with the sterile normal saline and were rotated over the surface of the supermarket baskets and carts. The sampled swabs were soaked separately in normal saline (8) and incubated at 37 °C for 24hours and the ten supermarkets were named SM1 to SM10.

Inoculation in culture media

Streaking and swabbing were done with sterile swabs and inoculated with different culture media such as Nutrient Agar, MacConkey Agar, Blood Agar, Salmonella shigella agar, Eosin Methyl Blue (EMB) ,and Manitol Salt Agar to obtain bacterial isolation for 48 hours at 37 °C (9).

Examination of culture media

Cultures in solid media were visually inspected for growth rate and colony characteristics (9). Different colonies were sub- culturing on Nutrient Agar and MacConkey Agar and incubated similarly as before.

Microscopic examination

Each obtained isolate was tested by Gram staining, spore staining, capsule staining and motility according to (10).

Biochemical tests

Identification of the tested isolates was done based on some biochemical tests such as Catalase test, Oxidase test, coagulase, IMVIC (Indol production , Methyl red test , Voges-proskauer test and Citrate utilization), Urase and Gelatinase.....etc as described by (11).

Antibiotic susceptibility test

The modified Kirby-Bauer method was carried out to determine the susceptibility of obtained isolates to some antibiotics such as Imipenem (IPM) 10 µg, Cephalothin (CEP) 30µg, Ciprofloxacin (CIP) 5 µg, Netillin (NET) 30 µg, Amoxicillin/ Clavonic acid (AMC)30 µg, Clindamycin (CD) 2 µg, Cefotaxime (CTX) 30 µg, Oxacillin (OX) 30 µg, Piperacilli (PI) 100 µg and Ampicillin (AMP) 10 µg antibiotics as described by (12).

Bacterial Contamination of Shopping Baskets and Carts in Supermarkets in Erbil City

Dr. Khadija Kh. M. Barzani
Univ. Salahaddin-Erbil
Coll. Education
Dept. Biology

Abstract

In present study fifty samples from ten supermarkets baskets and carts in Erbil City were collected .The bacterial isolates were identified depending on morphological, cultural, and some biochemical characteristics. The results found that the average rate of bacterial contamination of the ten supermarkets baskets and carts was 72% . In present study, 80 isolates of bacteria were isolated which returned to ten species which were 20 isolates of Coagulase negative *Staphylococcus*, 16 *Staphylococcus aureus*, 15 *Klebsiella pneumoniae*, 6 *Bacillus* spp., 5 isolates of each of *Proteus* spp, *Pseudomonas aeruginosa* *Micrococccuc* spp. and 4 *E.coli*, 3 *Shigella* spp. and one isolate of *Streptococcus* spp. . The results of ten antibiotics against bacterial isolates showed that all isolates 100% sensitive to Imipenem , while it were more resistance to Clindamycin and Ampicillin with percentage 58% and 50.9% respectively and Variable susceptibility to other tested antibiotics. Also the ihibitory effect of some disinfectants against isolated bacteria were studied and the results showed that the dish washing liquid, dettol , and laundry detergent have inhibitory effect against all isolates with diameter of inhibition zone ranged between 10-20mm , 8-20mm and 9-16mm respectively .

Key word:-Supermarket basket and carts , Bacteria, Antibiotic sensitivity& Disinfectant.

Introduction

Healthcare-associated infections are an important cause of morbidity and mortality in hospitals. Each year more than 2 million patients acquire healthcare associated infections, resulting in 90,000 deaths and healthcare costs that are estimated to exceed \$5 billion (1) .The reservoir of any organism, which may be animate or inanimate objects, in the epidemiology of any bacterial disease is very important (2). The pathogens live and or multiply in the reservoir on which their survival depends. Many epidemiological studies have confirmed that many contaminated surfaces played a major role in the spread of infectious diseases (2, 3). Most people do not know that bacteria are found on many common objects outdoors, in their offices, and even in their homes. Such objects include; playground equipments, kitchen sinks, computer keyboards, escalator handrails, elevator buttons and with the spread of supermarkets and hypermarkets the shopping baskets and carts handles. The latter objects are places that are most touched by the bare hands of people who are in various hygienic conditions.

On the other hand, people believe that bacteria are only present in research labs , hospitals and clinics and thus they have a misleading feeling of security in other places. Lack of knowledge about where germs prowl could be the cause of health problems. In fact 80% of infections are spread through hand contact with hands or other objects (4). Shopping carts and handheld shopping baskets in supermarkets are subject to accidental bacterial contamination through contacts with a variety of food and also placement of children in grocery shopping carts has recently been implicated as a source of infection. Recent studies

18. Kumar, L.P. and Puneerselvam, N. (2008). G2 Studies of Antimutagenic potential of chemopreventive agent curcumin in *Allium cepa* root meristem cells. *Medicine and Biology*. No.1, pp.20-23.
19. Rao GM, Rao MV. (1983). Mutagenic efficiency, effectiveness and factor of effectiveness of physical and chemical mutagen in rice. *Cytologia* 48, 427-436.
20. Sugimura T., S.Kondo and H.Takebe, (1982). Environmental mutagens and carcinogens. University of Tokyo press and Alan Rliss New York.
21. Aslanturk, O.S. and Celik, T.A. (2005). Preventive Effect of Lycopene on chromosome Aberration in (*Allium cepa*) Department of biology, faculty of Art and Science, Adnan Menders University, Turkey. *Pakistan Journal of Biological Science* 8(6): 482-486.
22. Zaman S. and Saleh M. A. (2005). Mutagenic Effect of Ethylene Glycol on somatic cells of Wheat (*TRITICUM AESTIVUM* L.) *J. Life Earth Science*, Vol. 1(1): pp.43-49.
23. Othman G.O. (2002). Mutagenic effect of nicotine and test some antioxidants on Albino laboratory mice *Mus musculus*. MSc. Thesis- College of Educat/ University of Salahaddin- Erbil-Iraq.
24. Othman G. O. and Suleiman K.M (.2012.) Preventive effective of Black cumin and Caster plant oils on chromosomal aberration in Onion *Allium cepa* root. *Tikret J Agric.*, 12 (1):197-200.

Reference

1. Adamu, A.K. and H. Aliyu, (2007). Morphological effects of sodium azide on tomato (*Lycopersicon esculentum* Mill). *Sci. World J.*, **2** (4): 9-12.
2. Ricardo, M. and A. Ando, (1998). Effects of gamma radiation and sodium azide on quantitative characters in rice (*Oryza sativa* L.). *Genetics of Molecular Biol.* **21**(1): 244-251.
3. Rines, H. W. (1985). Sodium azide mutagenesis in diploid and hexaploid oats and comparison with ethyl methane sulphonate treatments. *Environ. Experimental Botany*, **25**: 7-16.
4. Owais, W. M., J. L. Rosichan, R. C. Ronald, A. Kleinhofs and R. A. Nillan, (1983). A mutagenic metabolite synthesized in the presence of azide is azidoalanine. *Mutation Research*, **118**: 229-239.
5. Raicu, P. and F. Mixich, (1992). Cytogenetic effects of sodium azide encapsulated in liposomes on heteroploid cell cultures. *Mutation Research*, **283**: 215-219.
6. Grant, W. F. and M. F. Salamone, (1994). Comparative mutagenicity of chemicals selected for test in the international program on chemical safety system for the detection of environmental mutagens. *Mutation Research*, **310**: 187-209.
7. Sandra G.; RROYO, M E -Z A; Josefina CORTES and , ESLAVA, Armando (1990). Cytogenetic Effects Produced by the urice Herbicide sdiourn and Linorin in *Vicia faba* and human lymphocytes
8. Ricardo, M. and A. Ando, (1998). Effects of gamma radiation and sodium azide on quantitative characters in rice (*Oryza sativa* L.). *Genetics of Molecular Biol.* **21**(1): 244-251.
9. Ferguson, L.R. (1994). Antimutagens as cancer chemo preventive agents in the diet. *Mutat. Res.*, **307**(1):395-410.
10. Evangelista CMW, Antunes LMG, Francescato HDC and Bianchi MLP (2004). Effects of the olive, extra virgin olive and canola oils on cisplatin-induced clastogenesis in Wistar rats. *Food Chem Toxicol* **42**:1291-1297.
11. Tuck KL and Hayball PJ (2002) Major phenolic compounds in olive oil: Metabolism and health effects. *J Nutr Biochem* **13**:636-644.
12. Turner R, Etienne N, Alonso MG, de Pascual-Teresa S, Miniñane AM, Weinberg PD and Rimbach G . (2005). Antioxidant and anti-atherogenic activities of olive oil phenolics. *Int J Vitam Nutri Res* **75**:61-70.
13. Abraham S. and John AT. (1989). Clastogenic effects produced by black pepper in mitotic cells of *Vicia faba*. *Mut. Res.*, **224**: 281-285.
14. Gowrishanker B. and Vivekananda O.S. 1993. Cytotoxic effects of whisky on *Vicia faba* in vivo. *Nucleus*, **36**(1,2): 62-65.
15. Premkumar, K., Kavitha, S., Santhiya, S.T., Ramesh, A.R., Suwanteerangkul, J., (2004). Interactive effects of saffron with garlic and curcumin against cyclophosphamide induced genotoxicity in mice. *Asia Pac. J. Clin. Nutr.* **13**(3):292-294.
16. Alam S; Khan MR; Banu N. and Daruzzaman M.(1980). Cytological effects of insecticides (Dimecron – 100 and Vapona) on wheat. *Bangladesh J Agri* **5**, 176-181
17. Khatun WA.,(2004). Cytogenetics .Ph.D. thesis. Laboratory. Department of Botany, University of jshahi.Rajshahi.

It was noted that the fungicide exerts a clastogenic effect on chromosomes. Mitotic aberrations observed included stickiness of chromosomes at prophase, metaphase, bridging at anaphase and bi and tri nucleated cells. Such aberrations are important as they may have evolutionary significance. Compounds producing chromosomal aberrations usually also induce genetic damage as well (20).

The use of antimutagens (flax seed oil) to treat the root tip cells in order preventive, the result was shown that in 1st con of mutagen all types of chromosomal aberration was decline, also in 2nd con. of mutagen before treatment with antimutagen flax seed oil leading to decrease the level of all chromosomal aberration in *Allium cepa* root tip. It was found that there was an increase in interphase chromosome volume with the increasing doses of Sodium Azide. The main cause of increasing the interphase chromosome volume might be due to alteration of cell membrane configuration, modification of chromosomal proteins and changes in sensitivity to sodium azide (21).

Our result is agreed with a study Showed that chromosomal abnormalities increase with increasing the doses of EG (22). Similar results were also reported. In a study by Othman on albino mice showed that a significant effect were found between concentration and chromosomal aberration, the highest con, was most effective to cause all type of chromosomal aberration [23]. Black cumin oil has anti-mutagen effect in leading to lowering the effect of EMS and decrease the level of chromosome aberrations in all concentrations (24).

Conclusion

On the basis of our results, we conclude that flax seed oil has antimutagenic potential against SA induced clastogenic damage in *Allium cepa* in a dose dependent manner. At the same time it exhibits a mild cytotoxic action; similar to the earlier reports in an in vitro and in vivo test systems. However the mechanism by which it acts remains to be investigated in plant test system and further studies are necessary to clarify this point.

Table (1).Chromosomal aberrations in *Allium cepa* root cells analysed and mitotic index after treatment with 250, 350 µg/ml of Sodium Azide (SA) and 0.2ml flax seed oil.

Treatment	Number of cells analysed	Chrom. bridge	Chrom. break	Ring Chrom.	Dicen. Chrom.	Total	Percentage %	MI
Untreated control	250	4	1	–	1	6	2.2%	6.06
Flax seed oil 0.2ml	250	3	1	2	2	8	3%	4.53
SA 250 µg/ml	250	24	7	3	2	35	14%	3.3
Flax seed oil 0.2ml+SA	250	21	3	3	3	30*	12%	2.73
SA 350 µg/ml	250	32	5	4	5	46	18%	3.76
Flax seed oil 0.2ml+SA	250	12	3	2	2	19*	8%	2.80

Discussion

Plant test system is widely used for monitoring genotoxicity of chemicals because of many advantages such as low cost, easily available throughout the year, ease to handle, good chromosome condition for the study of chromosome damage and above all good correlation with other test systems. Root tip cells of *Allium cepa* constitute an excellent system for such cytogenetic tests (13, 14). Also historically, plants have been used as indicator organisms, in studies on mutagenesis in higher eukaryotes. Plant systems have a variety of well-defined genetic end points including alterations in chromosomal aberrations and sister chromatid exchanges (15). DNA damage is often measured as single-strand breaks, double-strand breaks or chromosomal aberrations, and increase in their frequencies is frequently associated with mutagenesis and carcinogenesis (16). In the present study, we investigated the cytogenetic effects of one dose of dietary olive oil, and its protective effect against SA in *Allium cepa* root tip cells using the chromosomal aberrations assay.

The results shown that the 2nd con. Was most effective to causes chromosomal aberrations, Our result is agree with study showed that chromosomal abnormalities increase with increasing the doses of ethyl glycol ,similar results were also reported (17,18).It was shown to be so effective in reducing the mutational events induced by these agents either by suppression of metabolic activation or interaction with the active groups of mutagens and this suggest to be the mechanism by which the flax seed oil its antimagnetic property (19).

omega-3 fatty acid, linoleic acid, which may be beneficial for reducing inflammation leading to atherosclerosis (10), for normal infant development Linseed oil is derived from the dried ripe seeds carcinogenesis, in two ways: by decreasing oxidative of the flax plant DNA damage and by decreasing cell division (11). Regular Linseed oil contains between 52 and 63 % alpha linseed oil were reported to have linoleic acid. The linoleic acid has beneficial antioxidant activities (12). The present work was conducted for exploring the possibility of using flax seed (linseed) oil as a protective supplement against sodium azide induced Genotoxicity in *Allium cepa*.

MATERIALS AND METHODS

Healthy onion bulbs (22 - 25 g) were grown in the dark in a cylindrical glass receptacle at room temperature and given renewed water supply every 24 h. When the roots reached 2 to 3 cm in height, they were treated with 0.2 ml of Flax seed oil for 15 h. Following flax seed oil treatment the bulbs were washed in distilled water and then treated with 250, 350 µg/ml of sodium azide for 4 h. Later, roots are treated with 0.05% of colchicine for 3h and then fixed in methanol-acetic acid (3:1) fixative and Preparation of slides from the fixed root tips was done following acetocarmine squash technique. The slides were observed under bright field optics of Zeiss research microscope. The frequency and types of traditional chromosome aberration were determined by examining 250 metaphases from 10 root tips per treatment. Mitotic index frequency was determined the mitotic index for cytotoxicity evaluation was calculated by dividing cells out of total cells counted. Slides are scanned from right to left, up and down. Treated, Sodium Azide As positive control and tap water as negative control.

RESULTS

The Sodium Azide induced chromosomal aberrations such as chromosome bridge, chromatid break, ring chromosome and dicentric chromosome were analyzed in *Vicia faba* root tip cells. In first experiment when (250 and 350) of SA was used the result show that e number of chromosomal aberration increased by ethyl glycol with increasing the dosage of mutagen, more aberrations found in 2nd concentration which represent it is mutagenic action in *vicia faba* roots, and was statistically significant when compared with control (Table 1). The highest aberration in second concentration and it was chromosome bridge and the lowest was dicentric chromosome. In first experiment in case of MI the highest value was in second concentration in second experiment which is antimutagenity flax seed oil with 0.2ml the result shows that pretreatment of flax seed oil leads to lowering the chromosomal aberrations the lowest aberrations was chromosome breaks in first concentrations and ring chromosome in second concentrations So flax seed oil antimutagenity leads to lowering the chromosome aberrations that happened by Sodium Azide for example in 2nd concentration highest aberration was chromosome bridge 32 flax seed oil pretreatment lowerd it to 12 chromosome so on the other treatments in this way flax seed oil induced chromosomal aberrations at 0.2ml were not statistically significant when compared with untreated control, which indicated its non clastogenicity.

In all the concentrations tested, flax seed oil indicative of its antimutagenic potential in *Allium cepa* root cell the effect of flax seed oil on the reduction of total number of aberrations induced by SA was statistically significant when compared with SA control. This study implies that pretreatment of flax seed oil has a strong inhibitory role against the mutagenic action of SodiumAzide.

Protective effect of flax seed oil against sodium azide induced genotoxicity in *Allium cepa*

Dr. Galawezh Obaid Othman
University of Salahaddin Erbil
Department of Biology
Collage of Education

Abstract

The objective of the current study was to investigate the antimutagenic effects or Protective effect of flax seed oil on the root tip cells of onion (*Allium cepa*). Sodium Azide is a mutagen and has been one of the most powerful mutagens in crop plants. In this study using two concentrations of sodium azide 250 and 350 µg/ml for 4h and flax seed oil was given at 0.2 ml for 15 h, prior to sodium azide treatment. The study reveals that flax seed oil has antimutagenic potential against sodium azide induced chromosomal aberrations in *Allium cepa* root meristem cells. In addition, it showed mild cytotoxicity by reducing the percentage of mitotic index in all treated groups, but the mechanism of action remains unknown.

Key words: Antimutagen, Flax seed oil, Chromosomal aberrations, Sodium azide, *Allium cepa*.

Introduction

Mutation may take place in genetic information causing a cell or living creature to be different from the other. Mutations are the tools used to study the nature and function of genes which are the building blocks and basis of plant growth and development, there by producing raw materials for genetic improvement of economic crops [1].

Group of chemicals are reported to induce chromosomal aberration these chemicals are commonly known as chemical mutagens having specific and limited action, and found to induce specific mutation or aberration in organisms. Chemical mutagens are being used in inducing variability in plant breeding programmers. Geneticists are using chemical mutagens as potential tools and it is reported that a number of chemicals influence the sensitivity as well as increase the frequency and spectrum of mutations (1).

A number of workers have reported the role of chemical mutagens in enhancing genetic variability in higher plants (2). Sodium Azide is a mutagen and has been one of the most powerful mutagens in crop plants. It is known to be highly mutagenic in several organisms, including plants and animals (3, 4, and 6) and its mutagenic potential has been reported in several screening assays. The promutagen NaN₃ is highly used with seeds to create mutation, which must be metabolized by plant cells to the mutagenic agent, presumably azidoalanine (5). Sodium azide NaN₃ is a major environmental mutagen as it is used in medicine, agriculture and it causes cytotoxicity in several animal and plant test systems, by inhibiting the protein synthesis and replicative DNA synthesis at low dosages (7). To effect of chemical mutagens depends on the permeability of seed coat and nature of the mutagens Many of these chemicals have clastogenic chromosomal damaging) effects on plants through reactive oxygen-derived radicals (8).Chromosome aberrations in plants represent as monitoring system Chemicals which act to interfere with DNA repair or with mutagen metabolism can be effective antimutagens (9). Linseed oil, also known as flax seed oil, is marketed as a nutritional supplement. It contains unsaturated

پوخته

ئامانچ: ئامانچى ئەم توپۇزىنەۋە برىتتېيە لە ديارىكردىنى ئاستى ھۆشيارى كەسانى تووشبوو بە نەخۇشى بەرزى فشارى خوین دەربارەى بەرزى فشارى خوینی سەرەتايى و دۇزىنەۋى پېۋەندى لە نېۋان ھۆشيارى كەسانى تووشبوو بە نەخۇشى بەرزى فشارى خوین لەگەل بارى كەسايەتتى و كۆمەلایەتى نەخۇشەكان وەك (تەمەن، رەگەز، ئاستى خۇیندەۋارى، پېشە و پېۋەرى بارستايى لەش).

رېگاكانى كارگردن: توپۇزىنەۋە يەكى وەسفى (دارشتنى چەندى) لە (بىكەى تەندروستى كېۋەرەش) لە شارى (رانىيە) لە سەرەتاي گەل رېزانى (۲۰۱۴) تاكو كوتايى گولاً نى (۲۰۱۵) ئەنجام دراۋە. بۇ بەدەست ھېنانى ئەم ئەنجامە (۶۰) نەخۇش وەك نەمۇنە وەرگىراۋە، كە نەخۇشى بەرزى فشارى خوینی سەرەتايان ھەبوۋە، بۇ ئەم مەبەستەش كۆمەلەك پىرسىار ئامادە كراۋون، و راستى پىرسىارەكان لەلایەن پېنج شارەزا ھەلسەنگىراۋە. مەتەنەدارى پىرسىارەكان لە رېي (تاقىكردن و دووبارە تاقىكردنەۋە) كراۋە، ئەنجامى مەتەنەدارى پىرسىارەكان دەرگەوت، كە مەتەنە (ر) = ۹۱. زانىارىيەكان لە رېگەى چاۋپېكەوتن لەگەل نەخۇشەكان كۆكراۋەتەۋە، زانىارىيەكان شىكردنەۋەيان لە رېگەى بەكارھېنانى شىكردنەۋەى ئامارى وەسفى وەك (دووبارەبوۋنەۋە، رېژەى سەدى، پىرسون كاي چوارگوشە، و ھاۋكۆلكەى ھاۋپەيوەندى) وە بەرنامەى ژمېرىارى زانستە كۆمەلەلەتەكان چاپى (۲۰) ەۋە بۇ كراۋە.

ئە نجامەكان: توپۇزىنەۋەكە دەرىخستوۋە، كە زۆرىنەى نەخۇشەكان تەمەنەيان لە نېۋان (۶۱-۷۰) ساللە، زۆرىنەى نەخۇشەكان رەگەزىان مى يە بوون بە رېژەى (۳.۵۸٪). سەبەرەت ئاستى خویندەۋارىان زۆرىنەيان نەخۇیندەۋاران بەرژەى (۷.۵۱٪). ھەرۋەھا توپۇزىنەۋەكە نېشانىداۋەكە ئاستى ھۆشيارى نەخۇشەكان دەربارەى بەرزى فشارى خوینی سەرەتايى بەرزە. ھەرۋەھا ئەۋە دەرگەوتەۋە كە پېۋەندى ھەيە لە نېۋان ھۆشيارى نەخۇشەكانى تووشبوو بە بەرزى فشارى خوین سەرەتايى لەگەل بارى كەسايەتى و كۆمەلەلەتە نەخۇشەكان وەك (تەمەن، رەگەز، ئاستى خویندەۋارى، پېشە، بەلام و پېۋەندى نەبوە لەگەل پېۋەرى بارستايى لەش).

پاسپارە: پېۋەستە بە شېۋەيەكى بەردەوام چاۋدېرى و بەدواچوون بۇ ئەۋ كەسانەى، كە نەخۇشى بەرزى فشارى خوینەيان ھەيە بكرىت، لەگەل ھەلسەنگاندنى سالانە، ھەرۋەھا رېنمايى بۇ گۆپىنى شېۋازى ژيان و خواردنى دەرمانەكانى بەرزى فشارى خوین لە كاتى خويدا بكرىت، كە رېگىرى لە بەرزىنەۋەى فشارى خوین و ئالۋۇزىيەكانى دە كات.

المستخلص

الهدف: تهدف الدراسة الى معرفة وعي المرضى المصابين بارتفاع الضغط الدم فيما يتعلق بارتفاع ضغط الدم الأساسي في قضاء رانية. وكذلك إيجاد العلاقة بين وعي المرضى و بعض الخصائص الديموغرافية مثل (العمر، الجنس، المستوى التعليمي، الحالة المهنية، و مؤشر كتلة الجسم).

المنهجية: اجريت دراسة وصفية (تصميم الكمي) باتباع أسلوب تقييم طبق على المرضى المصابين بارتفاع ضغط الدم الأساسي والمسجلين في المركز الصحي الأولي (كيوه ره ش) في قضاء رانية للفترة من الاول من شهر تشرين الاول ۲۰۱۴ لغاية نهاية مايس ۲۰۱۵.

ولتحقيق اهداف الدراسة اختيرت عينة غرضية غير احتمالية مكونة من (۶۰) من المرضى المصابين بارتفاع ضغط الدم الأساسي والمسجلين في مركز كيوه ره ش الصحي الأولي. صممت استمارة استبانة لغرض الدراسة. وعرضت الاستمارة على (۵) خبراء لتحديد مصداقية محتوى الاستمارة الاستبانة.

و تم تحديد ثبات الاستبانة من خلال استخدام طريقة (اختبار وإعادة اختبار). وكانت نتيجة الثبات (ر) = ۹۱. و بطريقة المقابلة الشخصية مع عينة البحث جمعت المعلومات. وقد حلت البيانات من خلال تطبيق أسلوب التحليل الإحصائي الوصفي للبيانات (التكرارات، النسب المئوية، الوسط الحسابي والانحراف المعياري) كما استخدم أسلوب التحليل الإحصائي الاستنتاجي للبيانات (مربع كاي) ومعامل بيرسون للارتباط.

النتائج: أشارت نتائج الدراسة الى ان أغلبية المرضى من الفئة العمرية (۶۱-۷۰)، واغلبية المرضى من الاناث وبنسبة (۵۸.۲٪)، وبخصوص المستوى التعليمي ظهر أن نصف العينة من الاميين حيث شكلوا (۵۱.۷٪). كذلك أظهرت نتائج الدراسة بان هناك علاقة إحصائية بين وعي المرضى المصابين بارتفاع ضغط الدم الأساسي وبعض الصفات الديموغرافية مثل (الفئة العمرية، الجنس، المستوى التعليمي، الحالة المهنية، ولكن لم يظهر هنالك علاقة مع مؤشر كتلة الجسم).

التوصيات: أوصت الدراسة تقييم ومتابعة سنويا مستمرة لمرضى ارتفاع ضغط الدم. و بذل جهود اكثر لتوعية المرضى بأن تعديل نمط الحياة و أخذ العلاج بصورة منتظمة يمنع ارتفاع ضغط الدم ومضاعفاتها.

- Novo, S. Lunetta, M. Evola, S. Novo, G. (2009) Role of ARBs in the blood hypertension therapy and prevention of cardiovascular events". *Current Drug Targets*. 10 (1): 20–5. doi:10.2174/138945009787122897. PMID 19149532.
- Park, K. (2000) Text book of Preventive and Social Medicine. 16th ed M. S. Banarsidas Bhanot Publishers, Jabalpur : 277-80, 297
- (PEI) Patient Education Institute, Essential hypertension.2010. Available on: [www. X-plane.com](http://www.X-plane.com)
- Polit, D. and Hungler, B. (1999) *Nursing Principles and Methods*. 6th ed. Lippincott, Philadelphia. Pp 354,
- Safar ME., Jankowski, P. (2009) Central blood pressure and hypertension: role in cardiovascular risk assessment". *Clinical Science*. 116 (4): 273–82. doi:10.1042/CS20080072. PMID 19138169. Retrieved 2009-06-20.
- Shaikh, Mumtaz Ali. Yakta, Dure. and Kumar, Sadia Raj. (2012) Hypertension Knowledge, Attitude and Practice in Adult Hypertensive Patients at LUMHS Jamshoro, Sindh-Pakistan. *Jlumhs* 11, no. 2
- Smith, GD. Hart, C. Blane, D. Gillis, C. Hawthorne, V. (2005) Lifetime socioeconomic position and mortality: prospective observational study. *British Medical Journal*. 314: 547–552.
- Sultan, et al. (2012) Hypertension Knowledge-Level Scale (HK-LS): A Study on Development, Validity and Reliability. *Int. J. Environ. Res. Public Health*. 9, 1018-1029; doi: 10.3390/ijerph9031018.
- Tracy, RE. White, S. (2002) A method for quantifying adrenocortical nodular hyperplasia at autopsy: some use of the method in illuminating hypertension and atherosclerosis". *Annals of Diagnostic Pathology*. 6 (1): 20–9. doi:10.1053/adpa.2002.30606.
- Vasan, R. Larson, M. Leip, E. Evans, J. (2001) Impact of high-normal blood pressure on the risk of cardiovascular disease. *N Engl J Med*. 345:1291–7
- Wenyu Wang, E. T. L. R. R. F. R. D. L. B. T. K. W. B. V. H. (2006) american heart association. Available from: <http://hyper.ahajournals.org/content/47/3/403>.
- White WB. Defining the problem of treating the patient with hypertension and arthritis pain". *The American Journal of Medicine*. 2009. 122 (5 Suppl): S3–9. doi:10.1016/j.amjmed.2009.03.002. PMID 19393824. Retrieved 2009-06-22.
- (WHO) World Health Organization (2005) Clinical guidelines for the management hypertension. World health organization regional office eastern Mediterranean, Cairo.
- (WHO) World Health Organization. Diet, nutrition and hypertension. (2013) Available from: <http://www.emro.who.int/world-health-days/2013/nutrition-hypertension-factsheet-whd-2013.html>

management, and control of hypertension among US workers: Does occupation matter? In which found associations between hypertension and occupational status (Davila EP. et al, 2012). Table (9) shows there are no significant association between BMI and awareness of hypertensive patient. This may back to the study on small samples, and also the effect of treatment in many patients truncates the distribution of blood pressures and therefore reduces the correlation that would be observed between BMI and blood pressure in untreated settings.

References:

- Basvanthappa, BT (2009) Medical Surgical Nursing. 2nd ed. by Jitendar PVil. New Dilhi. Pp 577
- Davila EP. et al. (2012) Prevalence, management, and control of hypertension among US workers: Does occupation matter? J Occup Environ Med.
- Gallo WT. et al. (2006) The impact of late career job loss on myocardial infarction and stroke: a 10 year follow up using the health and retirement survey. Occup Environ Med, 63(10):683-687. PubMed Abstract | Publisher Full Text |PubMed Central Full Text
- Gardner, AW. Afaq, A. (2008) MANAGEMENT OF LOWER EXTREMITY PERIPHERAL ARTERIAL DISEASE". Journal of Cardiopulmonary Rehabilitation and Prevention. 2008. 28 (6): 349–57.
- Hajjar, I. & Kotchen, T. A. (2003). Trends in prevalence, awareness, treatment, and control of hypertension in the United States. Journal of the American Medical Association, Vol.290, No.2, (July, 2003), 199– 206, ISSN: 0025-6196
- Jones, J. Nfesc. (2006) Cardiac Care: An introductory text. Whurr Publisher Limited (a subsidiary of John Wiley and Sons Ltd), Chichester, England. Pp 45.
- Lewis, Sh. Heitkempe,r M. Dirkson, S. (2000) medical-surgical nursing. 5th ed. Mosby, London. Pp. 817-834
- Martins, D. et al (2001) High blood pressure knowledge in an urban African-American community. Ethn. Dis. 2001, 11, 90-96.
- Murphy, BP. Stanton, T. Dunn, FG. (2009) Hypertension and myocardial ischemia. The Medical Clinics of North America. 93 (3): 681–95. doi:10.1016/j.mcna.2009.02.003. PMID 19427499.
- (Mayo Clinic) Mayo Foundation for Medical Education and Research. (2015) High Blood Pressure (Hypertension): Risk Factors. 2015. Available from: <http://www.mayoclinic.org/diseases-conditions/high-blood-pressure/basics/risk-factors/con-20019580>
- (NICE) National Institute for Health and Care Excellence. (2011) Clinical management of primary hypertension in adults. Issued: August. Wwww. nice.org.uk/accreditation

high awareness that the minority of patient with hypertension suffer from headaches or fatigue. Item (4), obtained mean of score (2.75), in which (98.3%) of samples aware that the blood pressure varies all time. Blood pressure varies all the time. It is common for differ by 10 10 20 units when is measured at different times, even minutes apart (PEI, 2010). Item (5), obtain (83.3 %). Item (2, 3) it obtained mean of score (2.56), in which (86.7%) of samples has moderate awareness. The item (2) about persons has hypertension if blood pressure was above 139/89. And item (3) hypertension is silent killer. Blood pressure can vary greatly in an individual, when it is consistently above 140/90 it is diagnoses as hypertension. Causes of hypertension in most case are unknown (Jones j, 2006). Concerning items (7) they obtain mean of score (2.0). Regarding item (1), essential hypertension is high blood pressure that dose not have a known cause. It obtain low mean of score (1.75).

Concerning table (3), the study indicates that the mean of score are high at all items except item (5, 6), they have moderate mean of score. Present study shows that item (1), obtains the highest mean of score (2.98). In which (98.3 %) of subject have high awareness that the excessive salt intake with food increase the risk of hypertension. Taking high salt (sodium) in diet can cause body to retain fluid, which increases blood pressure (Mayo Clinic, 2015). Regarding table (4), The study has indicates that the mean of score are high at items (1,2,4,5,6), and moderate mean of score at items (3). The present study shows that item (1), obtains the highest mean of score (2.60). And item (3), about renal failure is one of the complication of hypertension, it obtain mean of score (2.25), Hypertension is a risk factor for all clinical manifestations of atherosclerosis since it is a risk factor for atherosclerosis itself (Safar ME, and Jankowski P, 2009). It is an independent predisposing factor for heart failure, stroke (White WB, 2009), coronary artery disease (Murphy BP. Et al,2009), renal disease (Tracy RE, and White S, 2009), peripheral arterial disease (Gardner AW, and Afaq A, 2008). It is the most important risk factor for cardiovascular morbidity and mortality, in industrialized countries (Novo S. et al, 2009). Concerning table (5), the study has indicates that the mean of score are high at items all Items. Item (1), it obtained highest mean of score (2.90), in which (95%) of study samples aware the aim of blood pressure medication is to decrease blood pressure to achieve normal blood pressure level.

It was good result that the hypertensive patients have high awareness to general information, risk factors, complication, and medication of hypertension. And this back to Efforts to educate the hypertensive patient that regular take medication, lifestyle modifications can prevent hypertension complication and death. In other hand this study inconsistent with the study done in Jamshoro, Sindh-Pakistan about, Hypertension Knowledge, Attitude and Practice in Adult Hypertensive Patients at LUMHS. In which concluded that the hypertensive patient have poor knowledge about hypertension (Shaikh Murtaza Ali. et al, 2012).

The findings of table (6), have depicted that there are significant association between awareness of hypertensive patients and age. Table (7) shows that there are significant association between awareness of hypertensive patients and gender. There is an agreement with study done among Turkish adults about Hypertension Knowledge-Level Scale (HK-LS): A Study on Development, Validity and Reliability. It found that there are significant relationships between knowledge with age and gender (Sultan Baliz. Et al, 2012). Regarding table (8) the study found a significant association between level of knowledge and level of education of study samples. There is an agreement with study about high blood pressure knowledge in an urban African-American community, were reported a relationship between knowledge level and history of hypertension and education level (Martins D. et al, 2001). Concerning occupational status, there is a large body of research exploring the connection between working life and health, including the examination of employment status and episodes of unemployment on health and mortality (Gallo WT. et al, 2006). This study found significant association between level of awareness and occupational status. These agree with a study done about prevalence,

Table 10. Association between Awareness of Hypertensive Patient Regarding Essential Hypertension and Occupational Status

No	Scales level Occupational Status	Aware		Little Aware		Don't Aware		Total
		F	%	F	%	F	%	
		1	Employed	171	76.33	0	0.0	
2	Self employed	140	83.33	10	5.95	18	10.71	168
3	Retired	291	79.94	20	5.49	53	14.56	364
4	House wife	595	70.83	69	8.21	176	20.95	840
5	Out of work(jobless)	60	71.42	7	8.33	17	20.23	84
Total		1257		106		317		1680
x ² obs= 39.1		df= 8		x ² crit= 15.5		p≤0.05		

This table shows there is significant association between occupational status and patient awareness regarding essential hypertension at level of P value ≤ 0.05

Discussion

Throughout the course of data analysis, the present findings indicates that most of the patients (33.3%) their ages are (61-70) years, and (5 %)of patient between age group (30-40) years. Peoples those ≥55 years of age had marginally higher blood pressure incidence than those ≤45 years of age (Wenyu Wang, 2006). Regarding the patients gender the study findings (58.3%) are female. Women's blood pressures, especially the systolic readings, rise more sharply with age. Indeed, after age (55) years old, women are at greater risk for high blood pressure. This pattern may be partly explained by hormonal differences between the sexes. Estrogen tends to protect women against cardiovascular diseases, including hypertension, but as the production of estrogen drops with menopause, women lose its beneficial effects and their blood pressures climb (Smith GD. et al, 2005). Concerning the level of education, the findings revealed that the highest percentages of patients are illiterate (53.3%). Regarding the marital status, the findings of the present study have shown that the majority of subjects are married and represent (78.3%). Concerning occupational status the study shows that (76.6%) of study samples are an unemployed in which (50.0%) of them are house wife. Regarding to body mass index the study shows that (30.0%) of study samples are obese class I. Regarding to smoking the study indicated that the (15%) of patients are smoker. This can be explained that most of the samples of the study are female and they do not smoke, due to smoking cigarette for female are not common habits in this country especially in Ranya district. The study findings (63.3%) of patients have family history to hypertension.

Regarding table (2), the study has indicates that the mean of score are high at items (4,5,6), moderate awareness at items (2,3,7), and low awareness at item (1). The present study shows that item (6), obtain the highest mean of score (2.81). In which (90%) of subject have

Table 8. Association between Awareness of Hypertensive Patient Regarding Essential Hypertension and Level of Education

No	Scales level Level of education	Aware		Little Aware		Don't Aware		Total
		F	%	F	%	F	%	
1	Illiterate	660		50		186		896
2	Able to read and write	295		27		42		364
3	Primary school graduate	219		25		64		308
4	Intermediate school graduate	21		0	0.0	7		28
5	Secondary school graduate	46		4		6		56
6	Institution graduate	16		0	0.0	12		28
Total		1257		106		317		1680
x ² obs=34.6		df=10		x ² crit=18.3		p≤0.05		

This table shows there is significant association between level of education and patients; awareness of regarding essential hypertension at level of P value ≤ 0.05.

Table 9. Association between Awareness of Hypertensive Patient Regarding Essential Hypertension and Body Mass Index (BMI)

No	Scales Level of BMI	Aware		Little Aware		Don't Aware		Total
		F	%	F	%	F	%	
1	Normal weight	298	70.95	26	6.19	96	22.85	420
2	Overweight	363	76.26	27	5.67	86	18.06	476
3	Obese class I	379	75.19	37	7.34	88	17.46	504
4	Obese class II	128	76.19	10	5.95	30	17.85	168
5	Obese class III (morbid obesity)	88	78.57	7	6.25	17	15.17	112
Total		1256		107		317		1680
x ² obs= 7.55		df= 8		x ² crit= 15.5		p≤0.05		

This table shows there is no significant association between BMI and patients' awareness regarding essential hypertension at level of P value ≤ 0.05.

Table 6. Association between Awareness of Hypertensive Patient Regarding Essential Hypertension and Ages

No	Scales Level Age groups	Aware		Little Aware		Don't Aware		Total
		F	%	F	%	F	%	
		1	31-40 years	81	72.32	7	6.25	
2	41-50 years	231	75	30	9.74	47	15.25	308
3	51-60 years	483	78.40	33	5.35	100	16.23	616
4	61-70 years	298	70.95	20	4.76	102	24.28	420
5	≥71 years	164	73.21	16	7.14	44	19.64	224
Total		1257		106		317		1680
x ² obs= 21.9		df=8		x ² crit= 15.5		p≤0.05		

This table shows there is significant association between ages of patients and their awareness regarding essential hypertension at level of P value ≤ 0.05.

Table 7. Association between Awareness of Hypertensive Patient Regarding Essential Hypertension and Gender

No	Scales level Gender	Aware		Little Aware		Don't Aware		Total
		F	%	F	%	F	%	
		1	Male	548	78.28	28	4.0	
2	Female	708	72.24	77	7.85	195	19.89	980
Total		1256		105		319		1680
x ² obs= 12.7		df=2		x ² crit= 5.9		p≤0.05		

This table shows there is significant association between gender and patients' awareness regarding essential hypertension at level of P value ≤ 0.05.

	hypertension								
6	If blood pressure not treated may led to angina	39	65	7	11.7	14	23.3	2.41	H

H= High Aware M= Moderat Aware D= Low Aware M.S= Mean of score

This table shows that the mean of score was moderatre aware about items (3), and high aware about items (1,2, 4, 5, and 6).

Table 5. Distribution of Hypertensive Patient Awareness Regarding Medication Information of Essential Hypertension

No	Items	Scales level		Aware		Little Aware		Don't Aware		MS	Severity
		F	%	F	%	F	%				
1	The aim of blood pressure medication is to decrease blood pressure to achieve normal blood pressure level.	57	95	0	0	3	5	2.9	H.K		
2	Person with height blood pressure often should take tablets for many years	55	91.7	0	0	5	8.3	2.83	H.K		
3	If you your blood pressure is normal it's necessary to take your medication	53	88.3	3	5	4	6.7	2.81	H.K		
4	There is no cure for essential hypertension, but there are treatment	49	81.7	7	11.7	4	6.7	2.75	H.K		

H= High Aware M= Moderat Aware D= Low Aware M.S= Mean of score

This table shows that the study sample aware about essential hypertension medication information.

5	Having personal family history of hypertension increase the likelihood that individual develop hypertension	34	56.7	6	10.0	20	33.3	2.23	M
6	Genetic factor may play role in essential hypertension	34	56.7	4	6.7	22	36.7	2.23	M
7	Older people are at risk of hypertension	46	76.7	5	8.3	9	15.0	2.61	H
8	Regular intake fatty food will increase the likelihood of essential hypertension	59	98.3	0	0.0	1	1.7	2.96	H
9	Excessive effort increase risk of essential hypertension	47	78.3	3	5.0	10	16.7	2.61	H
10	Restless sleeping one of the risk of essential hypertension	46	76.7	5	8.3	9	15.0	2.61	H
11	Stress peoples are at risk of essential hypertension	40	66.7	3	5.0	17	28.3	2.38	H

H= High Aware M= Moderat Aware D= Low Aware M.S= Mean of score

This table shows that the mean of score was moderatre aware about items (5, and 6), and high aware about items (1,2,3,4,7, 8, 9, 10, and 11).

Table 4. Distribution of Hypertensive Patient Awareness Regarding Complication of Essential Hypertension.

No	Items	Aware		Little Aware		Don't Aware		MS	Severity
		F	%	F	%	F	%		
1	One of the complication of hypertension is stroke	46	76.7	4	6.7	10	16.7	2.6	H
2	Heart failure may due to of not controlling of blood pressure	44	73.3	5	8.3	11	18.3	2.55	H
3	Renal failure is one of the complication of hypertension	35	58.3	5	8.3	20	33.3	2.25	M
4	Impaired vision are one of the complication of hypertension	42	70	3	5	15	25	2.45	H
5	palpitation are one of the complication of	44	73.3	6	10	10	16.7	2.56	H

3	Do you know that hypertension is silent killer	34	56.7	7	11.7	19	31.7	2.25	M
4	Blood pressure varies all time. It may differ by 10 to 20 when it is measured by different time, even minutes apart	51	85	1	1.7	8	13.3	2.75	H
5	Hypertension consideration of the chronic disease	50	83.3	3	5	7	11.7	2.71	H
6	A minority of patient with hypertension suffer from headaches or fatigue	54	90	1	1.7	5	8.3	2.81	H.
7	Most people suffer from high blood pressure for many years without any symptoms.	26	43.3	10	16.7	24	40	2	M

H= High Aware M= Moderat Aware D= Low Aware M.S= Mean of score

This table indicated that the mean of scores was moderate awareness on item (2,3, and7), and high aware about items (4, 5, and 6). And they essential awareness on item (1)

Table 3. Distribution of Hypertensive Patient Awareness Regarding Risk Factor of Essential Hypertension.

No	level Items	Aware		Little Aware		Don't Aware		MS	Severity
		F	%	F	%	F	%		
1	Excessive salt intake with food increase the risk of hypertension	59	98.3	1	1.7	0	0.0	2.98	H
2	Being overweight increase risk of hypertension	56	93.3	2	3.3	2	3.3	2.9	H
3	Smoking increase the likelihood of essential hypertension	50	83.3	2	3.3	8	13.3	2.7	H
4	No physical activity increase likelihood of hypertension	52	86.7	3	5.0	5	8.3	2.78	H

	Jobless	3	5.0 %
Total		60	100
Body Mass Index		F	%
Normal Weight		15	25.0 %
Overweight		17	28.3 %
Obese Class I		18	30.0 %
Obese Class II		6	10.0 %
Obese Class III		4	6.7 %
Total		60	100
Smoking		F	%
Yes		9	15.0 %
No		41	68.3 %
Quit		10	16.7 %
Total		60	100
Number of cigarettes/day		F	%
1 - 10		1	11.1 %
11 - 20		5	55.5 %
≥ 21		3	33.3 %
Total		9	100
Family History		F	%
Yes		38	63.3 %
No		22	36.7 %
Total		60	100

This table indicates that (33.3%) of the patients their ages (61 - 70) years old, (58.3 %) of patient are female, (53.3%) of patient are illiterate. Regarding marital status table shows (78.3 %) of patient are married, and (28.3 %) of patients have (7-8) children. Also the table shows (76.6 %) of patient are unemployed, (80.0 %) of them lived in urban, (30.0 %) are obese class I, (68.3 %) of them are no smoker, and (63.3 %) of them have family history to hypertension.

Table 2. Distribution of Hypertensive Patient Awareness Regarding General Information of Essential Hypertension

No	Items	Scales level		Aware		Little A ware		Don't Aware		MS	Severity
		F	%	F	%	F	%				
1	Essential hypertension is high blood pressure that dose not have a known cause	20	33.3	5	8.3	35	58.3	1.75	L		
2	Persons has hypertension if blood pressure was above 139/89	34	56.7	7	11.7	19	31.7	2.25	M		

Result

Descriptive of Characteristics of the Sample

Table 1. Distribution of Hypertensive Patient According to their Sociodemographic Characteristics.

Age		F	%
31 – 40 years		4	5.0 %
41 - 50 years		11	21.7 %
51 - 60 years		22	25.0 %
61 – 70 years		15	33.3 %
≥ 71 years		8	15.0 %
Total		60	100
Gender		F	%
Male		31	41.7 %
Female		29	58.3 %
Total		60	100
Level of Education		F	%
Illiterate		32	51.7 %
Able to Read and Write		13	21.7 %
Primary School Graduate		11	18.3 %
Intermediate School Graduate		1	1.7 %
Secondary School Graduate		2	3.3 %
Institute Graduate and above		1	1.7 %
Total		60	100
Marital Status		F	%
Single		1	1.7 %
Married		47	78.3 %
Separate		1	1.7 %
Widow/ed		11	18.3 %
Total		60	100
Residential Area		F	%
Urban		48	80.0 %
Suburban		9	15.0 %
Rural		3	5.0 %
Total		60	100
Occupational status		F	%
Employed	Governmental	8	10.0 %
	Self Employed	6	13.3 %
Unemployed	Retired	13	21.6 %
	House Wife/female	30	50.0 %

2005). Hypertension is sometimes called “The silent Killer” because people who have it are often free from symptoms. (Hajjar & Kotchen, 2003).

Blood Pressure (BP) is the force exerted by the blood against the walls of the blood vessels and must be adequate to maintain tissue perfusion during activity and rest. The maintenance of normal blood pressure and tissue perfusion require the integration of both systemic factors and local peripheral vascular effects (Lewis Sh, et al, 2000). A high percentage of persons with high blood pressure have primary hypertension (also called essential hypertension). Essential hypertension is the most prevalent form of hypertension accounting for 90% of all cases of hypertension (Park K, 2000). It is define as high blood pressure from an unidentified cause. Hypertension is a major risk factor for ischemic and hemorrhagic stroke, myocardial infarction, heart failure, chronic kidney disease, cognitive decline and premature death. Untreated hypertension is usually associated with a progressive rise in blood pressure. The vascular and renal damage that this may cause can culminate in a treatment-resistant state. The clinical management of hypertension is one of the most common interventions in primary care. Good control of blood pressure will result in prolonged survival (Vasan R, et al, 2001).

Method

A quantitative design, descriptive study has been carried out at the Kewarash health center from 1st of October 2014 to the end of May 2015. In order to assess awareness of hypertensive patients regarding essential hypertension in Ranya district, which is located in Sulaymaniyah governorate Kurdistan region/Iraq.

Non-probability purposive sample of (72) patients who are definitely diagnosed as having essential hypertension, who were attendant to Kewarash health center for receiving antihypertensive medications, (12) of sample excluded to pilot study.

Through extensive review of relevant literature a questionnaire was constructed by the researcher for the purpose of study and it is used for data collection. The questionnaire consisted of two parts: 1st one about demographic characteristics of patient. 2nd one include (28) items, which includes (4) section, section (1) consist of (7) items, about general information of essential hypertension, section (2) consist of (11) items, about risk factors of essential hypertension, section (3) consist of (8) items, about complication of essential hypertension, and section (4) consist of (4) items, about hypertension medication. The data were collected through the use of interview technique. Items were measured by using three level of (likert) scale and rating as, aware (3), little aware (2), and don't aware (1) (Polit D, and Hungler B, 1999). To content validity of instrument was established through penal of (5) experts. Reliability of the questionnaire was determined through the use of (test - retest) technique by using Pearson's coefficient of correlation formula. The results of reliability indicates that the reliability coefficient was ($r=91$) for hypertensive patients awareness. This means that the questionnaire format was adequately reliable as a tool for data collection. Data were analyzed through the application of descriptive statistical analysis such as: (frequency, percentage, mean of scores, Pearson's Chi Square and Correlation coefficient). Using the statistical package of social sciences (SPSS) version (20). Mean of score from 1 - 1.66 was considered low awareness, (1.67 - 2.33) was considered moderate awareness, and (2.34 - 3) was considered high awareness.

Awareness of Hypertensive Patient Regarding Essential Hypertension in Ranya District

Blend Barazan Ameen
University of Raporin
School of Nursing
Assistant instructor

Abstract

Objectives: To assess awareness of hypertensive patients regarding essential hypertension in Ranya district. And to find out there relationship between awareness of those patients with some of sociodemographic characteristics such as age, gender, level of education, occupational status, and body mass index.

Methodology: (Quantitative design)a descriptive study was conducted at Kewarash health care center from 1st of October 2014 to the end of May 2015. To achieve the objectives of the study, non-probability sample of (60) patients diagnosed with essential hypertension, who were attendant to Kewarash health care center for receiving antihypertensive medications. A questionnaire was constructed by the researcher for the purpose of the study and it was used for data collection. The data were collected through the use of interview. The data analyzed through the application of descriptive statistical analysis such as: (frequency, percentage, mean of scores, Pearson's Chi Square and Correlation coefficient). By using (SPSS) version (20). Validity was determined by (5) experts. Reliability of questionnaire was determined through using test and retest approach (stability reliability). The results of reliability (r)=91.

Results: The study indicated that the majority of to the patients are aged between (61-70) years old, half of sample are female (58.3%), concerning patients' educational level, most of them were illiterate (51.7%). The findings of the study reveals that essential hypertensive patients aware to hypertension general information, risk factors, complication, and medication of hypertension. Also the study approves that there was a statistical significant association between hypertensive patient awareness and some of demographic characteristic such as (Age, gender, Level of education, occupational status. But no association found with body mass index).

Recommendation: Annually evaluation and continuous following up for hypertensive patients. Efforts to educate the patients that lifestyle modifications, regular intake hypertension medication can prevent elevation of blood pressure and its complication.

Keyword: Essential hypertension, Awareness

Introduction

Hypertension is called silent killer because it is a disease that usually occurs without symptoms (Basvanthappa, 2009). The World Health Organization has estimated that high blood pressure causes one in every eight deaths, making hypertension the third leading killer in the world. Globally, there are one billion hypertensive and four million people die annually as a direct result of hypertension. In the Eastern Mediterranean Region, specifically, cardiovascular diseases and stroke are becoming major causes of illness and death. They account for 31% of deaths, and hypertension currently affects 26% of the adult population in the region (WHO,

101(4), pp.107-117.
WHO World Health Organization. 2006. Guide lines for drinking water quality. Health criteria and other supporting information. vol.1.2nd.Ed. Genevo

دراسة حول العناصر الثقيلة المحتوية في مشروبات عصير الفواكه المشتية في اسواق السليمانية / اقليم كوردستان العراق

الخلاصة

تم قياس التركيز بعض العناصر الثقيلة ك (مغنسيوم , رصاص , زنك , نحاس و الزئبق) باستخدام جهاز التحليل الطيفي للامتصاص الذري في ٤٠ عينات المختلطة من الاغصير الفواكه حيث ان تلك العينات شائعة في كوردستان العراق , الذي يستهلك بنسبة عالية من قبل السكان خاصة الاطفال. الهدف من هذه الدراسة هو تحديد السلامة في هذي الاغصير الفواكه ومقارنة النتيجة الحدة لكل العنصر مع منظمة الصحة العالمية. النتائج بينت بان المعدل لمغنسيوم ١.٦٩, رصاص ٠.٠٣, زنك ٠.٤ , نحاس ٢.٧١ و الزئبق ٠.٠٥ ملغم/ليتر و تتراوح مدى تركيزه (٤.٦-٠) , (٠.٣٨ - ٠) , (٠.٧ - ٠) , (١.٣ - ٣.٥٤) , (٠ - ٠.٢٥) ملغم/ليتر على التوالي . تقيم العينات عالية بالنسبة ٦٠% مغنسيوم , ١٥% رصاص , ١٠٠% زنك و ١٧.٥% الزئبق اذا قارنا الحد الادنى من النسبة المحددة المسموح بها مع المنظمة الصحية العالمية. تم اجراء للعناصر الثقيلة المحتوي في العينات العصير الفواكه و ايجاد النتيجة غير المتوقعة. لذلك نحن نقترح لوزارة الصحة والسيطرة النوعية في كل محافظات اقليم كوردستان العراق الذي يجب اختبار تلك الانواع من المشروبات قبل عبورها تلك المنتوجاتالى الاسواق من اجل الاستهلاك.

لیکۆلینهوه دهربارهی چهند توخمیکی فورس له شهربهتی کراو له بازارهکانی

سلیمانی - ههریمی کوردستان/ عێراق

کورته :

پهیتی چهند توخمیکی فورس دیاریکرا وهک مهنگه نيز , قورقوشم , زینک , مس و جیوه) به بهکارهینانی نامیری نهتومیک نه بزوربشن سپیکترۆسکۆپی بو ٤٠ سامپلی شهربهتی میوه . نهه سامپلانه زور بهربلاون له ههریمی کوردستان- عێراق و به ریزهیهکی زور بهکارنههینرین له لایهن دانیشتون و به تایبهتی منالان. نامانج لهه لیکۆلینهوهیه له دیاریکردنی سهلامهتی بهکارهینانی نهه شهربهتی میوانه و بهراوردکردنی نههجامهکان لهگهله ریزه ریزه پیدراو له لایهن ریکخراوی تهندروستی جیهانی . نههجامهکان دهریان خست که تیکرای مهنگه نيز ١.٦٩ , قورقوشم ٠.٠٣ , زینک ٠.٤ , مس ٢.٧١ , جیوه ٠.٠٥ ملگرام/لیتر وه بواری پهیتیان بریتیه له (٤.٦ - .) , (٠.٣٨ - ٠) , (٠.٧ - .) , (١.٣ - ٣.٥٤) , (٠ - ٠.٢٥) ملگرام/لیتر به دواي یه کدا. ناستی توخمهکان له ناو سامپلهکان بهرز به ریزه ریزه ٦٠% مهنگه نيز , ١٥% قورقوشم , ١٠٠% زینک , ١٧.٥% جیوه به بهراوردکردنی لهگهله ریزه ریزه پیدراو له لایهن ریکخراوی تهندروستی جیهانی . ریزه ریزه چاوهروان نهکراو بهدیکارا له بهر نهه هۆکاره پیشنیار دهکهن بو وهزارهتی تهندروستی و کوالیتی کۆنترۆل له سهرحهه پاریزگاکانی ههریمی کوردستان - عێراق پیش نهوهی نهه جوړه شهربهتانه ریزه بدریت به تپه ربونیان بو بازار پشکنینی پیوستیان بو بکریت .

- Hayford, O., Margaret, O., George A. (2013). Heavy Metal Analysis of Fruit Juice and Soft Drinks Bought From Retail Market in Accra *Journal of Scientific Research & Reports* 2(1): 423-428
- Institute of Medicine. (2001). Food and Nutrition Board. Dietary Reference Intakes for Vitamin A, Vitamin K, Arsenic, Boron, Chromium, Copper, Iodine, Iron, Manganese, Molybdenum, Nickel, Silicon, Vanadium, and Zinc. Washington, DC: *National Academy Press*
- Ithra K., (2013), *International Journal of Research and Development in Pharmacy and Life Sciences*, V 2, No.4, pp 507-510
- Jarup, Berglund, L. M., Elinder, C., Nordberg, G. and Vahter, M. (1998). Health effects of cadmium exposure – a review of the literature and a risk estimate. *Scan.J.WorkEnviron.Health* 24:1-51
- Krizer, M., Seneft, M., Motan, J. (1997). *Med a lidskecasopislekaruceskych*, 136:698-701
- Krejpcio, Z., Sionkowski, S., Bartela, J. (2005). Safety of fresh fruits and juices available on the Polish market as determined by heavy metal residues. *Polish Journal of Environmental Studies*, 14: 877–81.
- Kies, K. J. (1989). *Of food Nutr.*, 61, 15.
- Maduabuchi, J., Nzegwu, C., Adigba, E., Alope, R., Ezomike, C., Okocha, C., Obi, E. and Orisakwe, O. (2006). Lead and cadmium exposures from canned and non-canned beverages in Nigeria: A public health concern. *Science of The Total Environment*, 366(2-3), pp.621-626.
- Masazum, H. and Smith, A.U. (1975). Minamata disease. *Medical Report, Canada* pp. 180-192
- Ofori, H. (2013). Heavy Metal Analysis of Fruit Juice and Soft Drinks Bought From Retail Market in Accra, Ghana. *Journal of Scientific Research and Reports*, 2(1), pp.423-428.
- Onianwa, P., Adetola, I., Iwegbue, C., Ojo, M. and Tella, O. (1999). Trace heavy metals composition of some Nigerian beverages and food drinks. *Food Chemistry*, 66(3), pp.275-279.
- Onianwa, P., Adeyemo, A., Idowu, O. and Ogabiela, E. (2001). Copper and zinc contents of Nigerian foods and estimates of the adult dietary intakes. *Food Chemistry*, 72(1), pp.89-95.
- Ryan-Harshman, M., Aldoori, W. (2005). Health benefits of selected minerals, *Can. FamPhysician*.51 (5): 673–675
- Review Correction Cycle (Fig. 2C). (1979). *Medical Care*, 17(Supplement), p.25.
- Satarug, S. and Moore, M. (2004). Adverse Health Effects of Chronic Exposure to Low-Level Cadmium in Foodstuffs and Cigarette Smoke. *Environ Health Perspect*, 112(10), pp.1099-1103.
- Silvestre, M., Lagarda, M., Farrã, R., Mart-Costa, C. and Brines, J. (2000). Copper, iron and zinc determinations in human milk using FAAS with microwave digestion. *Food Chemistry*, 68(1), pp.95-99.
- Valko, M., Morris, H. and Cronin, M. (2005). Metals, Toxicity and Oxidative Stress. *Current Medicinal Chemistry*, 12(10), pp.1161-1208.
- WILKERSON, L. and DAVIS, C. (1989). SESSION 2C. *Naval Engineers Journal*,

Conclusion

Obviously the consumption of Fruit juice supplements is broadly spread in Kurdistan region. Outcome of this study indicates that the daily intake of manganese, lead, zinc, copper and mercury through commercial fruits juice may pose a health hazard for consumers because the values were either below the recommended daily intake of these metals in some product or higher in some other, these amounts can be very hazardous if the fruit juices are taken in large quantities especially by children and pregnant women. Monitoring should be performed for toxic metal levels due to their natural geochemical association with these essential metals to provide citizens the safe allowable amounts.

There are many research articles on heavy metals content in water in Kurdistan region. It is of important in view of its being the first study of the heavy metal content in fruit juice samples in the area. In other countries similar studies were previously reported some studies state that analyzed juice samples are safe for drinking, since the level are below maximum permissible level given by WHO, in some other fruit juice were unsafe for drinking. The present study provides more data on metal pollution in Kurdistan which may connote to be a potential danger to the health, security and safety of these food items to the unsuspecting consumers. Therefore, we suggested that ministry of health and quality control in each governorate (KRG) should test those kinds of drinks before passing the products into the market for consumption.

Acknowledgments

The Authors would like to express their appreciation to Dr. Alan Faridon Amin President of Sulaimani polytechnic University, central research laboratory in Agriculture College, university of Sallahadin and research laboratory in agricultural technical college of Halabja, Sulaimani polytechnic university for their support.

Reference

- AOAC. (2005). Official methods of analysis of AOAC International, 18th Edition. AOAC International, Gaithersburg, Maryland, USA
- Abdel- Rahman, T. and Abdell seid, A. M. (2013). Evaluation of Heavy Metals Contamination Levels in Fruit Juices Samples Collected from El –Beida City, Libya. World Academy of Science, Engineering and Technology 77, *International Conference on Agriculture, Food and Urbanizing Society* in Amsterdam, The Netherlands, May15 -16.
- Cabrera, C., Lorenzo, M. and Lopez, M. (1995). Lead and Cadmium Contamination in Dairy Products and Its Repercussion on Total Dietary Intake. *Journal of Agricultural and Food Chemistry*, 43(6), pp.1605-1609.
- Castro-González, M. I. and Méndez-Armenta, M. 2008. Heavy metals: implications associated to fish consumption. *Environmental Toxicology and Pharmacology* 26 (3): 263-271.
- Finley, J. (2004). Does Environmental Exposure to Manganese Pose a Health Risk to Healthy Adults?. *Nut. Rev.*, 62(4), pp.148-153.
- Food safety authority of Ireland (2009) ,
- Haware et al., (2014). Havanur Priya Pramod and Haware Devendra J. *Int. J. Res. Chem. Environ.* Vol. 4 Issue 3(163-168)

Zinc (Zn)

The obtained result of Zinc concentration showed that Zinc was within range of (ND – 0.70 ppm), and it detectable in 37 samples among 40 samples (92.5%) as shown in table 1, these result identical to the results recorded by (Ithar Kamil, 2013).The mean value detected was 0.40 ppm. The maximum contaminant limit for zinc is 5.0 ppm (WHO, 2006). The result was more than that reported (0.301ppm) by (Haware et al., 2014) and less than that reported in Accra Ghana fruit juice (3.33 ppm) by (Hayford et al. 2013). Zinc concentration of all sample fruit juices were below the maximum contaminate level of zinc. Zinc is involved in numerous aspects of cellular metabolism. It is required for the catalytic activity of approximately 100 enzymes and it plays a role in immune function, protein synthesis, wound healing, DNA synthesis, and cell division (Institute of Medicine, 2001).The body has no specialized zinc storage system therefor a daily intake of zinc is required to maintain a steady state (Ryan-Harshman, and Aldoori, 2005). The toxicity of zinc due to excessive intake may lead to electrolyte imbalance, nausea, anemia, and lethargy (Onionwa et al. 2001).

Copper(Cu)

The result showed that the copper concentration of fruit juice was ranged (1.30-3.54 ppm)the mean value was (2.71ppm). The results explains that all the recorded values of Copper in juice samples were exceeded the above acceptable values (more than 0.01ppm) of WHO and 0.05ppm of Iraqi standard. Additionally more than that reported (0.072 ppm) by (Haware et al. 2014),and (0.83 ppm) by (Hayford et al. 2013). The deficiency of Copper is manifested by impaired hematopoiesis, bone metabolism, disorders of digestive, cardiovascular and nervous systems (Krizier et al. 1997).

Mercury (Hg)

The result showed that mercury concentration of fruit juice was ranged ND-0.25 ppm the mean value was 0.05 ppm. The maximum contaminant level (MCL) of mercury (Hg) is 0.01mg/L (Masazum and Smith, 1975).The toxicity of Mercury and lead metals is in part due to the fact that they accumulate in biological tissues, a process known as bioaccumulation. This process of bioaccumulation of metals occurs in all living organisms as a result of exposure to metals in food, drinking and the environment. Mercury is associated with a wide spectrum of adverse health effects including damage to the central nervous system (neurotoxicity) and the kidney. Different forms of mercury (i.e. Mercury metal, inorganic mercury salts such as mercuric chloride and organic forms of mercury such as methyl mercury) produce different patterns of toxicity. Organic forms of mercury can cross the placental barrier between the mother and the unborn baby(food safety , 2009). However, the toxic metal ions may be present in concentrations lower than the maximum contaminant level permitted by WHO, they are not easily eliminated from the system and could accumulate over the years affecting diseases like brain damage, liver cancer, skin cancer, lung cancer, memory loss, heart diseases, lymphatic cancer, lung diseases, kidney failure and mental retardation in children (Castro-González and Méndez-Armenta, 2008) .Metals such as mercury, lead enter the environment mainly as a consequence of industrial emissions or through disposal of products containing these metals, including mercury-cadmium or cadmium-nickel batteries, lead-containing ceramics and glass, mercury thermometers.

ND : not detected

Table (2): Mean, Minimum and Maximum of heavy metals (ppm)

Sample	Mn	Pb	Zn	Cu	Hg
Min	0.00	0.00	0.00	1.30	0.00
Max	4.60	0.38	0.70	3.54	0.25
Mean	1.69	0.03	0.40	2.71	0.05
WHO limit	0.05	0.01	5	0,01	0.01

Table (3): percentage of samples with contaminated metals

Heavy metal	percentage of contaminated samples
Mn	60% of samples exceeded the permissible of WHO limit
Pb	15% of samples exceeded the permissible of WHO limit
Zn	0% no samples were exceeded the value of WHO limit
Cu	100% of samples exceeded the permissible limit of WHO
Hg	17.5% of samples exceeded the permissible of WHO limit

Manganese (Mn)

Manganese was detectable in 24 samples among 40 samples (60%) as shown in table 1 and has min- max concentration between (ND – 4.6 ppm), the mean value detected was 1.69 ppm which was more than the reported value (0.325 ppm) by (Hayford et al.2013). Obviously all detected values were high compared to maximum permissible limit for manganese which is 0.05ppm set by WHO or compared to other research (0.020-1.770 ppm) by (Haware et al. 2014),and (0.001–0.730 ppm) for canned and (0.001–0.209ppm) for non-canned beverages (Maduabuchi et al. 2004).

Lead (Pb)

Lead was detectable in 6 samples among 40 samples (15 %) as shown in table 1 and has min - max concentration (ND – 0.38 ppm), the mean value detected was 0.03 ppm. All detected values were high compared to the maximum permissible limit for lead which is 0.01 ppm set by WHO. While the result was not in agreement with the value reported by (Haware et al. 2014) which is (0.063) , the mean value was less than that reported in Accra Ghana fruit juice 1.59 ppm(Hayford et al. 2013). Sources of lead in the diet are from food containers containing lead, e.g. Storage in lead-soldered cans, ceramic vessels with lead glazes and leaded crystal glass. Lead has an effect on brain and intellectual development in young children, while long-term exposure in both children and adults can cause damage to the kidneys, reproductive and immune systems in addition to effects on the nervous system. Lead crosses the placental barrier and accumulates in the fetus. Infants and young children are more vulnerable than adults to the toxic effects of lead and they also absorb lead more readily. Lead toxicity causes many diseases like anemia, anoxia, bone pain, brain damage, convulsion and dizziness (Satarugand Moore, 2004).

Results and Discussion

The results, mean, minimum, maximum show in table(1,2)and table (3) show percentage of contaminated selected sample juice.

Table 1: Concentrations of heavy metals in the fruits juices (ppm)

Sample	Mn	Pb	Zn	Cu	Hg
FJ1	2.00	ND	0.47	3.30	0.25
FR2	2.50	ND	0.42	2.90	ND
FJ3	2.60	ND	0.59	3.10	ND
FJ4	3.10	ND	0.48	3.00	ND
FJ5	2.00	ND	0.40	2.60	ND
FJ6	ND	ND	0.35	2.61	ND
FJ7	2.00	ND	0.41	3.54	0.25
FJ8	1.00	ND	0.45	2.40	0.22
FJ9	ND	ND	0.52	3.45	ND
FJ10	ND	ND	0.53	2.60	ND
FJ11	ND	ND	0.50	2.34	ND
FJ12	4.60	0.17	0.29	3.45	0.25
FJ13	3.30	0.38	0.35	2.54	0.16
FJ14	3.20	ND	0.28	2.15	0.14
FJ15	ND	ND	0.47	1.30	ND
FJ16	ND	ND	0.32	1.70	ND
FJ17	ND	ND	0.38	2.60	ND
FJ18	2.00	ND	0.29	3.54	ND
FJ19	1.80	ND	0.25	2.50	ND
FJ20	ND	0.24	0.35	2.59	ND
FJ21	ND	ND	0.40	2.40	ND
FJ22	3.30	ND	0.52	2.54	0.16
FJ23	2.90	ND	0.47	2.31	ND
FJ24	1.50	ND	0.20	1.90	ND
FJ25	3.30	ND	0.35	2.30	ND
FJ26	4.60	ND	0.70	2.30	ND
FJ27	4.50	ND	0.65	3.00	ND
FJ28	3.30	ND	ND	3.10	ND
FJ29	3.20	ND	ND	2.80	ND
FJ30	3.10	ND	ND	2.90	ND
FJ31	1.00	ND	ND	2.60	ND
FJ32	ND	ND	0.59	3.10	ND
FJ33	ND	ND	ND	3.00	ND
FJ34	ND	ND	ND	3.20	ND
FJ35	3.30	ND	0.52	2.54	ND
FJ36	3.40	ND	0.40	2.10	ND
FJ37	ND	ND	0.64	3.10	ND
FJ38	ND	ND	0.53	2.93	ND
FJ39	ND	ND	0.39	3.17	ND
FJ40	ND	ND	0.31	3.07	ND

liver cirrhosis, dermatitis and neurological disorders. Deficiency of Cu includes bone demineralization; depressed growth, de-pigmentation, and gastro-intestinal disturbances (Silvestre et al. 2000). Zinc constitute about 33 ppm of an adult body weight and is essential as a constituent of many enzymes involved in several physiological functions, such as protein synthesis and energy metabolism. Zinc deficiency, resulting from poor diet, alcoholism, and malabsorption, causes dwarfism, hypogonadism, and dermatitis, while the toxicity of zinc due to excessive intake may lead to electrolyte imbalance, nausea, anemia, and lethargy (Onionwa et al. 2001). Intakes of 150 to 450 mg of zinc per day have been associated with low copper status, altered iron function, reduced immune function, and reduced levels of high-density lipoproteins (the good cholesterol). One case report cited severe nausea and vomiting within 30 min after the person ingested four grams of zinc gluconate (570 mg elemental Zinc) (Valko et al. 2005). In recent study, about 40 of more common companies were selected to test their samples of artificial fruits juices and measure the concentrations of some heavy metals in the sulaimani in Kurdistan, Iraq includes: (Manganese, Lead, Zinc, copper and mercury), in order to comparative the results values with acceptable values were proposed by food administration of American and WHO.

Material and Methods

Sampling

Collection of fruit juice samples was performed from commercially available markets. Forty different fruit juices have bought from the sulaimani market between October and November 2014. The most frequently consumed brands were select.

Chemicals, Stock Solutions

All the chemicals used were Analytical Grade Reagents. The element standard solutions utilized for creating the calibration curves were prepared from 1000 mg/L Merck stock solution of the relevant element.

Sample digestion

The samples were digested using 2 mL sample, 5 mL concentrate hydrogen peroxide H_2O_2 drop by drop and 10 mL concentrate sulphoric acid H_2SO_4 then heating in heating block of kjeldale for 30 minute at higher degree then turn into half degree for 15 minute and cool in room temperature, diluted into 100 mL in volumetric flask with deionized water performed at research laboratory in agricultural technical college of Halabja, Sulaimani polytechnic university. Deionizer water was from Kurdistan foundation for strategy and research, sulaimani, Kurdistan.

Sample analysis

For analysis were performed to determinate the concentrations of some heavy metals such as: Manganese, Lead, zinc, copper and mercury by using Atomic Spectrophotometer (AAS) Alpha4 at central research laboratory in agriculture college, university of Sallahadin.

Heavy Metal Contents of Common Fruit Juice Drinks bought in Sulaimani market, Kurdistan region, Iraq.

Faisal A. Salih
Sulaimani polytechnic university
Technical College of Health
Department of Medical laboratory

Abstract

The use of fruit juice is common in Kurdistan region especially by children and it becomes an important part of the modern diet nowadays. However presence of some heavy metals in these juices are harmful. The aim of the present study was to determine the safety of these fruit juices in the region by comparing the result with World Health Organization (WHO) limit for each of metals. In this study concentration of some heavy metals (Manganese, Lead, Zinc, Copper and Mercury) were measured using atomic absorption spectroscopy in 40 samples of different fruits juices. Results showed that Mean concentration of Manganese 1.69, Lead 0.03, Zinc 0.4, Copper 2.71 and Mercury 0.05 ppm, and minimum – maximum ranging from (ND-4.6), (ND-0.38), (ND-0.7), (1.30-3.54), (ND-0.25) ppm respectively. Manganese in 60%, Lead in 15%, Copper in 100% and Mercury in 17.5% of samples exceeded the permissible limit set by WHO. This research is of important in view of its being first study of the heavy metal content in fruit juice samples in the region unexpected finding obtain. Therefore, we suggested that ministry of health and quality control in each governorate (KRG) should test those kinds of drinks before passing the products into the market for consumption.

Keyword: Fruit juice, Heavy metal, toxic metal, atomic absorption spectroscopy.

Introduction

The use of fruit juice is common in Kurdistan region especially by children, it becomes an important part of the modern diet nowadays (Abdel-Rahman, and Abdellseid, 2013). Fruit juices that found themselves in the retail markets are mostly derived from citrus fruits. Nevertheless several cases of human disease, disorders, malfunction and malformation of organs due to metal toxicity have been reported (Jarup, 1998). Heavy metals composition of food is interest because of their essential or toxic nature. For example, iron, zinc, copper, chromium, cobalt, and manganese are essential, while lead, cadmium, nickel, and mercury are toxic at certain levels (Onianwa et al. 1999, Cabrera et al. 1995, AOAC. 2005). Both of Pb and Cd toxicity are well documented and are recognized as a major environmental health risk throughout the world. Lead affects both of humans and animals of all ages, nonetheless, the effects of lead are most serious in young children (Krejpcio, 2005). Pb has been cited as one of the 3 most toxic heavy metals that has long term negative impact on health causing anemia, encephalopathy, hepatitis, and nephritic syndromes. Mn is an essential metal, at excessive levels in the brain, produces extrapyramidal symptoms similar to those in patients with Parkinson's disease, decreased learning activity in school-aged children, and increased propensity for violence in adults (Finley, 2008). An adult body contains 1.5-2.0 ppm Cu, above which it will be toxic (Kies, 1989). Toxicity due to excessive intake of Copper causes

Sharma, M., (2005). Health education in India: A strengths, weaknesses, opportunities and threats (SWAT) analysis. The International Electronic Journal of Health Education, 8, 80-85. Retrieved on September 27, 2014, from: <http://www.iejhe.org>.

World Health Organization, (2006). Annual report 2006, Working together for a healthier Iraq, p.p. 6 -7.

World Health Organization, (2008). Education for health ,A manual on health education in primary health care, Geneva.

Wass, A. (2000). Promoting health: the primary health care approach, 2nd ed .Sydney, Harcourt Saunders services.

تقييم التثقيف الصحي المقدم في مراكز الرعاية الصحية في مدينة كركوك

المستخلص

الهدف: تقييم التثقيف الصحي المقدم في مراكز الرعاية الصحية في مدينة كركوك. المنهجية: دراسة وصفية تقويمية وقد تم اختيار عينة عشوائية (بسيطة) قوامها (٣٢٠) فردا ونتيجة لأختلاف الخصائص الديموغرافية للعينة المدروسة و تنوعها فقد كانت الحاجة الماسة أستبانات موزعة كألاتي الاستبانة وقد شملت المراكز الصحية من كل قطاع للرعاية الصحية الأساسية في محافظة كركوك. وقد شملت الدراسة الصفات الديموغرافية والاجتماعية لهم والرضا والقبول ومشاركاتهم في دورات التدريب والتطوير وأهم النشاطات والواجبات المناطة بهم. لدراسة شريحة المستفيدين من خدمات التربية الصحية وقد شملت دراسة الصفات الديموغرافية والاجتماعية للمستفيدين في مراكز الرعاية الصحية الأساسية ومدى الرضا والقبول ومشاركاتهم في نشاطات المركز الصحي وحضور ندوات التوعية والتثقيف وبلغ مجموع هذه العينة (٣٢٠) المستفيدين من هذه الرعاية .

النتائج : أظهرت عملية تحليل البيانات للدراسة الرضا والقبول للمستفيدين ومشاركاتهم في دورات التدريب وتطوير خدمات التربية الصحية في مراكز الرعاية الصحية الأساسية . وبينما أشارت النتائج إلى الهيكلية الإدارية بأن هناك تفاوت في توزيع المراكز الصحية حسب الرقعة الجغرافية مما سبب عدم استيعاب بعض المراكز الصحية لأعداد المراجعين لها وهناك تفاوت بين رضا وعدم رضا إدارات المراكز الصحية حول التمويل المالي وطريقة وصول الأموال, أما بنايات المراكز الصحية هي الأخرى كانت دون المستوى المطلوب فعدم كفاية الغرف كانت مشكلة عانت منها إدارات المراكز الصحية إضافة إلى عدم وجود مكتبة أو قاعة محاضرات أدى إلى ضعف وانعدام أدوات التدريب وتطوير الندوات التثقيفية والتوعية الصحية لخدمات التربية الصحية في مراكز الرعاية الصحية الأساسية.

الاستنتاجات: أوصت الدراسة بإنشاء مراكز جديدة للرعاية الصحية لتقليل الزخم عن المراكز الصحية التي تعاني أصلا" من كثافة سكانية عالية. التأكيد على إنشاء غرف كافية لبقيّة المراكز الصحية وإضافة مكتبة وقاعات دراسية وأوصت الدراسة بإعطاء اهتمام بجانب تجهيز الأدوات الضرورية للتدريب والتطوير وتوسيعها لتلبية حاجات المجتمع المتزايدة من المحاضرات ودعم إستراتيجيات التربية الصحية في المراكز الصحية وخلق جو ايجابي لإعطاء المحاضرات والندوات التثقيفية لزيادة التوعية الصحية للمستفيدين من خدمات الرعاية الصحية الأساسية في محافظة كركوك.

References

- AL-Eisa, I. and Radwan, M. (2005). Patients Satisfaction with Primary Health Care Services at Capital Health Region, Kuwait, Middle East Journal of Family Medicine, Vol. 3, No. 3, p.p. 1-5.
- Bagheri, N.; George, L. and Holt, A. (2005). Measuring Spatial Accessibility to Primary Health Care, Spatial Information Research Center, Vol. 17, No. 21, P. 17.
- Baumann, A., Valaitis, R. and Kaba, A. (2009). Primary Health Care Nursing Education in the 21st century, 1st ed., Ontario: Nursing Health Services, Research unit, p.p. 9 - 13.
- Bendelac, J. (2000). Membership in sick funds 2002-2003 (Hebrew)
- Baker, R. (2001). The reliability and criterion validity of patients' satisfaction with their general practice. *Family Practice* 2001; 8: 171-177.
- Connell, D. B., Turer, R. R., Mason, E. F. and Olsen, L. K. (1985). 'School health education.
- Centers for Disease Control and Prevention, (2009). National Health Education Standards. Retrieved May 1.
- Elfituri A, Elmahaishi M, MacDonald T., (2009). Role of health education programmers' within the Libyan community. *Eastern Mediterranean health journal*, 5(2):268–76.
- Elfituri, A., Elmahaishi, M., MacDonald, T. (2000). Evaluation of the Libyan programme for health education. Paper presented at the fifth global conference on health promotion: bridging the equity gap, Mexico City, 5–9 June.
- Ewles, L. and Simnett, I. (2009). Promoting health, A practical guide to health education, JOHN WILEY AND SONS, New York, USA: Toronto Canada, p.11.
- Glasgow, R. E., and Emmons, K. M., (2007). "How Can We Increase Translation of Research into Practice? Types of Evidence Needed." *Annual Review of Public Health*, 28, 413–433.
- Grol, R., and others, (2007). "Planning and Studying Improvement in Patient Care: The Use of Theoretical Perspectives." *The Milbank Quarterly*, 85(1), p.p. 93–138.
- Heidenthal, K. (2003). *Nursing Leadership and Management*, 1st ed., Indiana: HMO Practice 2001; 5:191-3. Thomson, p.p. 36 - 52.
- Haynes, C. L. (2004). Legal and ethical considerations in processing patient-identifiable data without patient consent – lessons learnt from developing a disease register.
- Joint Committee on Health Education and Promotion Terminology, (2000). *Community Health Education*, Journal of Health Education, 32(2), p.p. 90–103.
- Levin-Zamir D. and Peterburg Y., (2001). Health literacy in health systems; 16:87-93.
- McKenzie, J. F., Pinger, R. R., and Kotecki, J. E., (2002). An introduction to community.
- McKenzie, J., Neiger, B., Thackeray, R., (2009). *Health Education and Health Promotion. Planning, Implementing, & Evaluating Health Promotion Programs.* (pp. 3-4). 5th edition. San Francisco, CA: Pearson Education, Inc.
- Mason, K., Olmos-Gallo, A., Bacon, D., McQuiken, M., Henley, A., Fisher, S. (2004). Exploring the Consumer's and Provider's Perspective on Service Quality in Community Mental Health Care, *Community Mental Health J.*, 40(1).
- Perrot, M. (2002). Health education training in France: evolutions, focuses, and perspectives. *Promotion and Education*, (VII) 1, 39.

from their training and experience) (Elfituri et al. 2000). May actually mean that the health educators develop health education programs, but many health care providers have not yet implemented it. An important step in effective communication is being able to remember the message; the chance of someone actually changing behavior due to this intervention is slim if they do not recall the health care provider's significance (Levin-Zamir D. and Peterburg Y. 2001). Although the number and the type of barriers to accessibility of PHC differ from country to other country and time to time , barriers are categorized into five types; Availability, accessibility, affordability, acceptability and accommodation (Bagheri et al. 2005). The health educators evaluated the locally-developed handmade flipbooks, with relevant messages and culture sensitive pictures, as a facilitating factor in the health education program. Such exploration in various resource-limited settings is needed to help select appropriate cost-effective health education interventions (Sharma, M. 2005). Consumer's satisfaction is generally considered as the coverage to which the clients feel that their needs and expectations are being met by the services provided (AL-Eisa, I. and Radwan, M. 2005). Data analysis for this association depicted that health educator and consumers, activities, duties, training and development had been influenced by their age and employment of health educator who were working in the health education units.

A variety of socio-demographic characteristics such as gender, age, marital status, the levels of educational, and employment characterize health education audiences. These factors, while generally not modifiable within the bounds of health education programs, are useful in guiding the tailoring of strategies and educational material and identifying channels through which to reach consumers. It may be deduced that most of the consumers are qualified to know the importance of research and can be relied on to give reliable information. Therefore the credibility of the data is sustained and the information obtained actually reflects the view of real estate service consumers should be appropriate and, ideally to, tailored to the educational and reading levels of particular target audiences and be consistent with their ethnic and cultural backgrounds (Centers for Disease Control and Prevention, 2009).

Conclusion

Throughout the results of the study, the following conclusions are drawn: There is overload of target population on primary health-care centers, more than (45000) consumers, Poor design of building, Low resources for health education lectures in primary health care centers. Low core financial support and inadequacy of funding for primary health-care centers need (health education services). Poor strategies of training and development for health educator, poor health education lectures for consumers in primary health care centers. Consumers' satisfaction and acceptance of health education Services

Acknowledgements

We thank the directors of Health Care Clinics in Kirkuk city center and healthcare staff and appreciate their facilities to carry out our research; however, the authors would like to grateful all the participants.

units in the different health plans and to evaluate the services reaching the consumer by measuring consumer recall of health education or counseling on a range of subjects. The health care provider may have received information from the health education unit, (Bendelac, J. 2000). The program is planned and consistent throughout the PHC, people can develop a framework of values, attitudes, understanding and skills that will inform their decisions and actions both now and in the future. It is necessary to activate the role of health education institutions through the development of its mechanism to promote the size and adequacy of health cadres needed by the work market and to fulfill the requirements of health development for society members (Haynes, C. L. 2004). The health care providers in all health plans learning consumers from only one health plan, and they receive health education programs reward health care providers for individual counseling of clients (Levin-Zamir D. and Peterburg Y. 2001). Accessible insight into the factors which were contributes to consumer satisfaction in health care delivery. The authors found out that relationships characterized by a lecture and caring are the key determinants to consumer satisfaction in health care services. (Mason et al. 2004).

Identify the Level of Health Education Services that are provided at Primary Health Care Centers in Kirkuk city that is shown (Table3).

The health education services were determined through assessment of their components as being statistically examined. The analysis indicated that health education services were determined as good for almost two of organization structure, consumers, and Fair ones for almost two of health educator. The most important is to be employed in future health education. The national coordinator usually cooperated with other parts of the organization in order to train health care providers and implement the program. In these health education units, there was no direct access of the health educators to the target population, this implies that there is a need to find effective strategies for the health education services to implement services or to find better ways of evaluating the effectiveness of the health education units. Evaluating health education units should provide an overall view of their impact in contrast to the evaluation of a specific program. Activity indicators of health education units or services should measure quality and quantity of health education activities, and health indicators or economic indicators, such as cost effective analysis methods, can serve as outcome indicators. Data on activity can be gathered from the health educators, health care providers, such as physicians and nurses, or directly from the target population the consumers (Levin-Zamir D. and Peterburg Y. 2001). Health education approaches are systematic, participatory in nature, need-based, focused on the target audience and required local resources. The emphasis is on community participation in health education planning and implementation. These approaches have potential to stimulate an action-experience-learning cycle of field-based health educators and community members as the approach heavily relied on participation and utilization of their creative potential (Sharma, M. 2005). Controlling the actual quantity and quality of the health education service is not directly under the health educator's supervision. The organizational and professional position of the health educators enable them to "enforce" counseling provision on the health care provider, especially as there are no formal rewards for performing these activities. In this situation, the outcome of a specific health education program is the sustainability of the program (Bendelac, J. 2000). The essential components of (PHCCs) that need general public awareness and behavior change were indicated in the list of priority issues by the health officials. Specifying these issues as priorities for future health education programs is largely dependent on the awareness of the officials (drawn

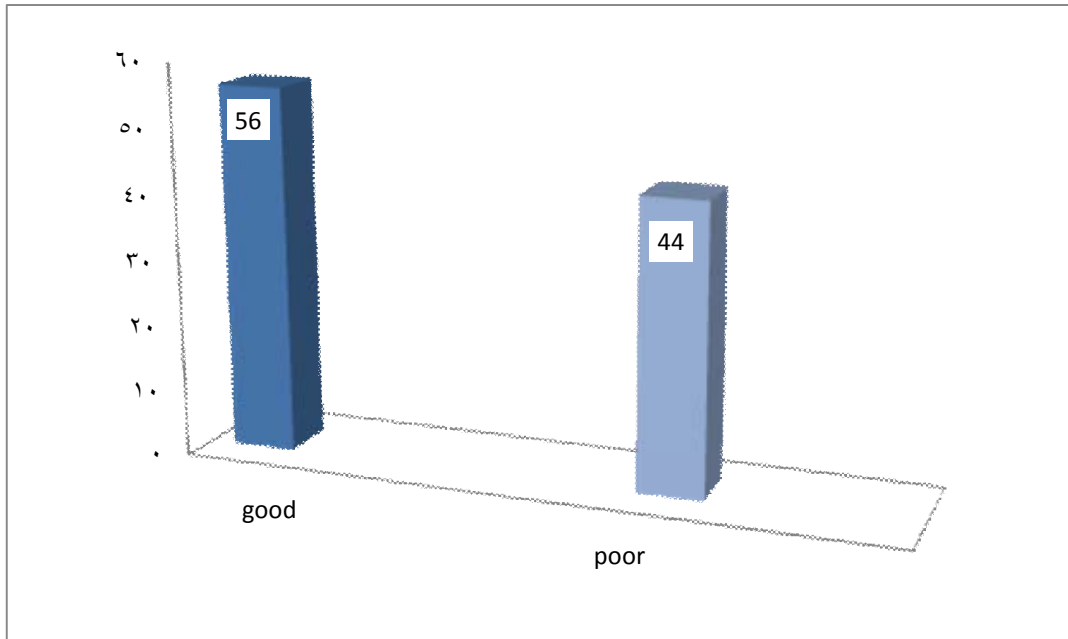

Poor =No good =yes

Discussion

The demand for health care can often outstrip available resources and it is not easy to satisfy the competing priorities of different individuals and groups. Thus, each country has to make hard decisions about priorities. Our study is the first in the Kirkuk city that assess future needs and planning of health education programs. It uses a combination of top-down and bottom-up approaches, involving key people in public health services together with a representative sample of the general public.

Assessment of Consumers

Analysis of consumer's assessment data revealed that the greater number of them (59.7%) was female and (64.5%) married at the time of the study and the age is between (21-40) years(75.5%) consumer's visits to the primary health care centers and increase level of education is diploma (32%) degree graduated and year of employment is (6-10) (60%) working in the health education unit that is shown (table 3and Figure 1).

In this study, expressed by meeting standards is describing counseling and by outcomes such as satisfaction and health measures. There is significant difference in the quality of the content of the counseling between the health plans regarding all the topics experienced (Centers for Disease Control and Prevention, 2009). Evaluating Consumers satisfaction with Primary Health Care Centers' (PHCCs) services is part of the assessment of quality of care. The results the study showed that although the overall satisfaction was high, some aspects of the services indicated some degree of dissatisfaction. Female and young patients appear to need more attention. Finally, satisfaction is the judgment of the client on the care that has been provided. The health educator remains a key element in consumer's satisfaction and to determine the relationships (Baker, R. 2001). Elevating educated consumers had experienced high-quality orientation towards health education than those who had better ones. At any rate their education was that most consumers had attended for each and every one visit the primary health-care centers (Heidenthal, K. 2003). The aim of consumer's education services was to characterize the role of the health education

Unable to read nor write	5	2.5	1.72	S
read and write	17	8.5		
Graduate of primary school	24	12		
Graduate of middle school	27	13.5		
High school graduate	29	14.5		
Diploma	64	32		
Bachelor	34	17		
Total	200	100.0		

M.S.: Mean of Scores H.S.: Highly Significant S: Significant Sig.:

Table (3) Determination of Health Education Services

Level Variables	Poor 30-35		Fair 36-41		Good 42-		Total		
	F	%	F	%	F	%	F	%	
Organization Structure	1	10%	3	30%	6	60%	10	100%	
Health Education	Poor 35-45		Fair 46-56		Good 57-		Total		
	F	%	F	%	F	%	F	%	
	2	20%	5	50%	3	30%	10	100%	
Consumers	Poor 10-20		Fair 21-30		Good 31 -		Total		
	F	%	F	%	F	%	F	%	
	68	34%	28	14%	104	52%	180	100%	
Total	200								

Figure (1) Determination of Consumers' Satisfaction and Acceptance of Health Education Services

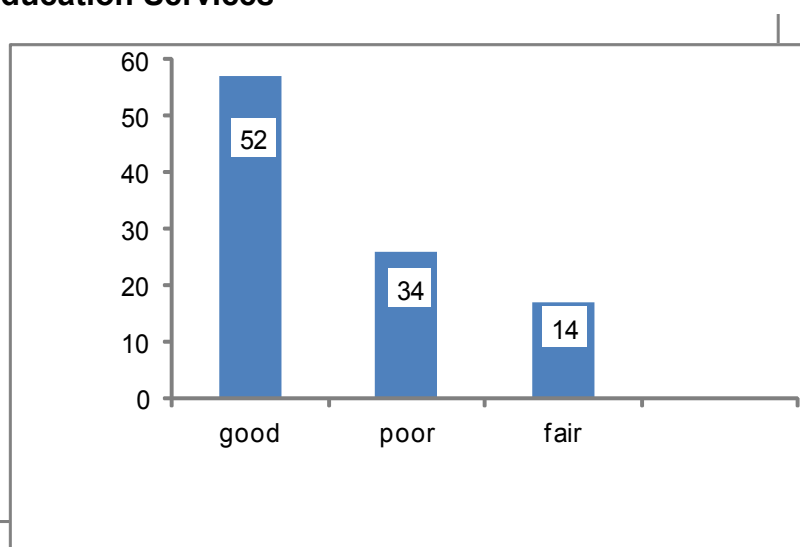

I am Satisfied =good Neutral = poor I am not Satisfied=fair
 Figure (2) Consumer's Satisfaction and Relation Health Educations (a lecture)

Table (1) Distribution of Settings and Sample Size of Kirkuk Health Directorate for the Study

Directorate	Primary Health Care Sector name	Primary Health Care Center name	Structure	Health educator	Consumers
Kirkuk	Kirkuk I	Rahem Awa(Training)	1	1	18
		Baglar	1	1	18
		Tasaen(Specialty Training)	1	1	18
		Al-Wasty (Specialty)	1	1	18
		Al Salam	1	1	18
Kirkuk	Kirkuk II	Qara Hanjer (Emergency-Delivery Room)	1	1	18
		Hawkary(Specialty)	1	1	18
		AL-Tiakhy(Specialty)	1	1	18
		Hay AL-Hujaj(Specialty)	1	1	18
		Al Nasser	1	1	18
Total	2	10	10	10	180

Table (2) Distribution of the Consumer's Demographic Characteristics

Gender	Frequency	Percent	M.S.	Sig.
Male	49	24.5	1.75	S
Female	151	75.5		
Total	200	100.0		
Marital status:	Frequency	Percent	1.73	S
Single	22	11		
Married	129	64.5		
Widowed	36	18		
Divorced	13	6.5		
type of work (occupation):	Frequency	Percent	1.74	S
Staff	131	65.5		
house wife	48	24		
Worker	16	8		
Student	5	2.5		
Total	200	100.0		
Age of clients (years)	Frequency	Percent	1.74	S
<=20-	9	4.5		
21-30	86	43		
31-40	65	32.5		
41-50	22	11		
51-60	6	3		
61=>	12	6		
Total	200	100.0		
Education	Frequency	Percent		

issues and to identify the groups of people (target groups) to whom future health education program should be addressed. It is also used as the basis for selecting the media most appropriate for each health issue and to each group. The researcher believes that the most appropriate study is first to find out the of health education services assessment at centers of primary health Care in Governarate Kirkuk.

Methodology

Design and Settings of the Study

A descriptive satisfaction study is using a quantitative design conducted on primary health care centers in Kirkuk Governorate. It is divided in to (2) health sectors according to the Ministry of Health and directorate of primary health care. A total of (10) primary health care centers are selected for the purpose of the study (Table 1).

Sample and instrument of the Study

A simple random sample of (200) subject, it is selected throughout the use of probability sampling approach (an extensive centers of primary healthcare in Kirkuk Governorate, review of relevant literature a questionnaire). It was comprised of three parts and overall items included in the questionnaire were (30) item

Consumers

The questionnaire is consists of the following:

Part I: This part is comprised of information about socio-demographic characteristics of clients which include age, social status and level education.

Part II: This part is related to health education (lecture).

Part III: This part is about contentment and acceptance of the consumers for health education services.

Results

The results of the data analysis are presented throughout this figure. These results are organized as follows:

I am Satisfied =good Neutral = poor I am not Satisfied=fair

The distribution of consumers demographic characteristics has indicated that the majority of them were female (75.5%), married (64.5%), age is between(21-30)and (31-40) years the total them as (75.5%) years , staff (65.5%) ,and education level is diploma (32%).

This figure indicates that the greater number of primary health care centers had consumers' satisfaction of relating health education services (a lecture) (56 %).

The results out of this table as the health education services presented that most of the organization structure was good (60%), Health educator was Fair (50%), and consumers were good (52%).level of health education services at primary health care centers in Kirkuk Governorate

of any strategy to promote the health of the community. Health education services are an essential element of health care as their goal is to improve health behaviors that enhance well being. The role of health education has been the subject of considerable discussion and has become a profession on its own merit. A variety of health education interventions within the scope of (PHCCs) and health promotion are conducted. Personal, as well as impersonal approaches are employed. Group media, including television, radio and newspapers are used and posters, leaflets and booklets are widely distributed. The (PHCCs) setting has been considered the most appropriate medium for communicating with people. Nevertheless, televisions have been acknowledged as the most effective medium for health education (Elfituri et al. 2009). Health Education is defined as: any combination of planned learning experiences based on sound theories that provide individuals, groups and communities, the opportunity to acquire information and the skills needed to make quality health decisions (McKenzie et al. 2009). In the past, health education was used as a term to encompass a wider range of actions including social mobilization and advocacy. Health education encourages behavior that promotes health, prevents illnesses, cures diseases and facilitates rehabilitation (WHO, 2008). Health education is a tool which enables people to take more control over their own health and over the factors which affect their health. Health Education tools Assessing for individuals, groups, and programs in health education focus on methods for selecting instruments and collecting data. The aim of the assessment is to make the differences visible and understandable achievements, barriers and challenges in the implementation process (Ewles, L. and Simnett, I. 2009). In fact, the terms health promotion and health education are often used interchangeably in the United States. In some countries, such as Australia, the term health education is used most often. It is to influence both individuals and their social environments, in order to improve health behavior, enhance health, quality of life and might include some forms of opportunistic health education to encourage a client towards better health (Wass, A. 2000). Health education is an effective tool that helps improve health in developing nations. It not only teaches prevention and basic health knowledge, but also conditions ideas that re-shape everyday habits of people with unhealthy lifestyles in developing countries (Joint Committee on Health Education and Promotion Terminology, 2000). Health education is a deliberately structured discipline or profession that provides learning opportunities about health through interactions between educators and learners using a variety of learning experiences. This process of learning can enable people to voluntarily change conditions or modify behavior for health enhancement (McKenzie et al. 2002). Health education professionals working all over the world in a variety of settings, including schools, worksites, nongovernmental organizations (including voluntary health organizations), medical settings, and communities (Glasgow, R. E., and Emmons, K. M., 2007). Physicians are important collaborators and are in key roles to affect change in health behavior. Likewise, nurses and social workers bring to health education their particular expertise in working with individual patients and patients' families to facilitate learning, adjustment, and behavior change, and to improve quality of life well (Grol et al. 2007). Iraq is one of the developing countries that have been confronted by political instability: economical sanctions and changes within the political system which resulted in posed destructions of majority of infrastructures, consequently migration of essential health personnel, particularly physicians and nurses have raised moreover dropout of any national manpower (WHO, 2006). This study is the first in the Kirkuk Governorate that aims to determine priority health

Assessment of Health Education presented at Health Care Centers

Attallah O. Kasem

Sulaimani polytechnic
Sulaimani Technical Institutes

Tavgah A. Merzia

university University of Sulaimani
College of Nursing

Burhan A. Hama Hussein

Ministry of Health
High health vocation institute in Kirkuk

Keys: Health education, Healthcare center, Assessment

Abstract:-

Objectives: To assess Health Education provided in Healthcare centers in Kirkuk City.

Methodology: A quantitative design, a descriptive study simple random sample of (200) person is selected through the use of probability sampling approach. The sample of study is groups which include (200) consumers, (primary health care centers). They are comprised of questionnaires and overall items included in these questionnaires are (30) items. The study included assessment of organization structure, such as work place, material, resources, and workforce, demographic characteristics of care providers, consumers and activities and duties of their. Interview techniques were conducted with directors of primary health-care centers, consumers.

Results: The findings of the study indicate that there is over- load of target population on primary health care centers, poor designed building, program statistical and data reporting system was poor, decrease core financial support and inadequacy of funding for primary health care centers, there is increased demand and decreased supply of primary health care health educators and Poor of strategies of training and development for health educators and poor health education lectures for consumers in primary health-care center .

Conclusion: The study recommended to establishment of buildings for primary health care centers according to the numbers of consumers within the geographical area. A Primary care system must grow and be nourished. Health educators need to be expanded to meet growing community needs, once in place, must be supported so it can continue and thrive for program reporting use to project the supply of health educators and support of strategies of health education for consumers.

Introduction

Primary care places emphasis on preventive care. Primary health care uses a holistic approach. It is driven by the health care needs of individual communities and maximizes the potential use of all available health resources (Baumann et al. 2009). There is an old saying that 'Health is wealth'. It is also well said that "prevention is better than cure". Hence, it is imperative to educate the society about the health to promote health and prevent disease and to prevent premature death and disability. Health education is an education that helps families, children and staff engage in safe and healthy behaviors (Perrot, M. 2002). Health education instruction at every status level is necessary to provide and reinforce essential health skills for a lifetime (Connell et al. 1985). Health education is an essential component

معارف واعباء العوائل المعينة بالمرضى المصابين بالسرطان

الخلفية:

المرضى المشخصين بمرض السرطان ليس لهم تاثير كبير فقط على انفسهم والمزودين لهم بالخدمات الصحية بل يشمل اعضاء عوائلهم ايضا. والعوائل المعينين للسرطان هم دائما المصدر الاولي والاساسي للمساند الاجتماعية والعاطفية للمرضى، بالاضافة الى ان لديهم الدور الاكبر في مساعدة المريض لادارة وتدبير المشاكل الصحية التي تواجههم خلال تلقيهم العلاج التلطيفي.

الاهداف:

الهدف الرئيسي لهذه الدراسة هو تحديد معارف العوائل التي تعتنى بمرضى السرطان، وخدمة العلاج التلطيفي وكذلك وصف المعطيات الديموغرافية والاجتماعية وايجاد العلاقات بين المعارف والمعطيات الديموغرافية لعينة البحث.

المنهجية:

اجريت دراسة وصفية استعراضية بواسطة وضع استبانة مستحدثة لهذا الغرض من خلال الاعتماد على مراجعة البحوث والدراسات السابقة وايضا في ضوء احتياجات الخدمات الصحية . والعدد الكلي للمتقابلين من المقدمين للعاية لغرض العينة هم ٢٠٠ عينة.

النتائج:

٨٢.٥ ٪ من مقدمي العنايه والخدمات سمعوا بالسرطان ولايملكون المعلومات الكافية عن المرض، (٥١٪) منهم يعتقدون بإمكانية علاج السرطان.

يعتبر التعب والاعياء من اهم المشاكل الجسمية التي تواجه مقدمي الخدمات وبنسبة (٦٥.٥٪) منهم. بالاضافة الى ان (٧٥٪) من المشاركين كانوا يشكون من تطور المرض. وكذلك كان الالم من اكثر المؤثرات الصعبة لمرضى السرطان والتي كانت تواجههم وبنسبة (٦٢.٥٪)، وكانت هناك علاقة كبيرة بين العمر والمستوى الثقافي من جهة وبين معلومات المقدمين للخدمات والعنايه للمرضى.

الاستنتاج:

وجدت الدراسة ان العوائل المزودين بالخدمات والعنايه بمرضى السرطان لايمتلكون المعارف الكافي بمرض السرطان والعلاج التلطيفي له. ونقص الثقافة والمهارة ربما تتداخل مع قلة ونقصان المعارف للمقدمين للخدمات والرعاية لحالات السرطان والعلاج التلطيفي.

زانیاری ئەندامی خیزانی نهخۆش و بارگرانیهکانی ئەو نهخۆشانهی که شیرپهنجهیان ههیه پاشخان:

ئەو نهخۆشانهی که شیرپهنجهیان ههیه کاریگهريهکی بهرچاو نهک ههەر له سهەر خودی نهخۆشهکه بهلکو له سهەر کارمهندانى تهندروستی ههروهها ئەندامانى خیزانهکهی ههیه. ئەندامانى خیزان ههموو کات سهەرچاوهی سههرهکین له پالپشتی کردنى نهخۆشهکه له رووی کۆمهلايهتى و سۆزداریهوه. سههرهپایی ئەمهش پۆلیکی بهرچاو دهبینن له یارمهتی دانی نهخۆشهکه بۆ باسترکردنى ئەو کیشه و گرفتانهی که رووبهرووی نهخۆشهکان دهبنهوه له ماوهی وهرگتنی چارهسهری درێخایهین.

ئامانج:

ئامانجی سههرهکی لهم تووێژینهوهیه بهدهستهینانی زانیاریه له ئەندامانى خیزانى ئەو نهخۆشانهی که شیرپهنجهیان ههیه و چارهسهری درێخایهینان بۆ دهکرییت، ههروهها بۆ باسکردنى زانیاریهکانیان دهبارهی شیرپهنجه و پهيوهندیان لهگهڵ زانیاریه ديموگرافیهکان.

میتۆد:

تووێژینهوهیهکی وهسفیه، و راپرسیهک به ناوی (FCQ) بهکارهاتوو به مهبهستی کۆکرنهوهی زانیاری له ئەندامانى خیزانى ئەو نهخۆشانهی که شیرپهنجهیان ههیه.

ئهنجام:

له ۸۲.۵% ئەندامانى خیزانى نهخۆشهکان تهنها گووبیستی شیرپهنجه بوون، به بئ ههبوونی زانیاری تهواو و پيوست دهبارهی شیرپهنجه. له ۵۱% ئەوان بیان وایه که شیرپهنجه دهتوانی چارهسهربکرییت. داهیزران و مانبوون کیشهی جهستهی زۆربهی بهشداربوون بوو که رووبهرویان دهبیتهوه له کاتی چاودیریکردنى نهخۆشهکان. سههرهپایی ئەمهش ۷۵% بیان زۆر دوو دل و پارا بوون دهبارهی باش بوون و بهرهوپپوونی نهخۆشیهکه. زیاتر له مهش ههبوونی ئازار که بارگرانیکی تره به بهردهوامی رووبهرووی ئەندامانى خیزانى نهخۆشهکان دهبوو که ریزهکهی له ۶۲%. به دهر له مانهش پهيوهنديهکی زانستی بهرچاو ههبوو له نیوان تهمه و ئاستی خویندن ئەندامانى خیزانى نهخۆشهکه و زانیاریهکانیان دهبارهی شیرپهنجه .

دهرئهنجام:

زانیاریه بهدهستهاتوووهکان ئەوه دهردهخن که کهس و کاری نهخۆشهکان زانیاری دروست و تهواویان نیه دهبارهی شیرپهنجه و چارهسهری درێخایهین و چاودیریکردنى نهخۆشهکان.

References:

1. Bultz. B, Brasher. P 2009: a randomized control trial of brief psycho educational support group for partners of early stage of breast cancer. **Psycho oncology**: 9(4):303-313.
2. Bradly S. Sherwood P 2010: perception of economic hardship and emotional health in a pilot sample, *Journal of Neuro-oncology*, 93(3)333-342.
3. Zobra. J, Smith. E, Baker. F 2000: the other side of bone marrow transplantation. **JPsychosocOncol**: 10(1) 35-46.
4. Haley. W 2003: the costs of family caregiving implications for geriatric oncology, **Rev oncolHematol**, in press.
5. Moore. K, Fortner. B 2004: the impact of medical visits on patients with cancer, **OncolNurs forum**:30:128, 1-4.
6. Coristine.M, Crooks. D, Grunfeld. E 2003: Caregiving for women with advanced breast cancer. **Psycho- Oncology**:12(7): 709-719.
7. World Health Organization (2013). **Cancer**. Retrieved from <http://www.who.int/mediacentre/factsheets/fs297/en/>
8. Cancer Research UK. (2012). Cancer incidence by age. Retrieved from <http://www.cancerresearchuk.org/cancerinfo/cancerstats/incidence/ag>
9. Aslan, O. Kav, S. Meral, 2006: need of lay caregivers of bone marrow transplant patient in turkey. **Cancer Nurs**. 29(6)1-7.
10. 9-Beaver, K . Witham, G2007: information need of informal carer of breast cancer. **Eur J oncolNurs**:11(1): 16-25.
11. Stenberg U, Ruland CM, Miaskowski C 2010: Review of the literature on the effects of caring for a patient with cancer. **Psycho-oncology** 19:1013-1025.
12. Lambert SD, Harrison JD, Smith E, et al 2012: The unmet needs of partners and caregivers of adults diagnosed with cancer: A systematic review. **BMJ Support Palliat Care** 2:224-230.
13. Price MA, Butow PN, Costa DS, et al 2010: Prevalence and predictors of anxiety and depression in women with invasive ovarian cancer and their caregivers. **MedJ Austr** 193:S52-S57,.
14. Kim, Y. Schulz, R. Carver, C 2007: benefit finding of the cancer caregiving experience. **Psychosom Med**: 69(3): 283-291.
15. Vitalano, P. Russo, J and Haelyin (2000): lipid and their relationships with psychological factors in older adults. **Gerontol B PsycholSci SOC** 2000: 50: 18-24.
16. Fainsiger, R. Miller , M. Hanson, J 1999: Symptom control during the last week of life in a palliative care unit. **J palliative care**:7(1):5-11.
17. Dobratz, M. Wade, R. Herbst, L 1999: pain efficacy in home hospice patients alone guide lineal study. **Cancer Nurs**:14(1):20-6.
18. Oberst M. Thomas S. Gass K. 2011: caregiving demands and appraisal of stress among family care giver . Lippincott- Raven publisher.

Table 7: Relationship between some Socio-demographic characteristics of caregivers and information of caregivers

Socio-demographic characteristics of caregivers	Caregivers information about Cancer				P value
	Know	Don't Know	Uncertain	Total	
Age groups					
≥20	30	20	4	54	0.0066
21-30	41	11	5	57	
31-40	17	20	4	41	
≤ 41	28	10	10	48	
Gender					
Male	78	15	25	118	0.2554

Table (7) shows that there was significant association between age group, level of education and information of caregivers, those who have young caregivers (21-30) age group, collage and post graduate level of education have good information, also the study was done by (Bradly and Sherwood, 2010), was support our findings.

Young age spend much of their lives in educational setting, and their experience in school, collage can shape much of their subsequent lives, to date duo to vast majority of mass media such Television, Internet they can get information more easily what they want.

However the study was done by (Oberst et al, 2011), was opposite our findings they showed that older caregiver had significantly higher challenge and information about cancer, they believe that older group have grater patience, experience and knowledge from a life time of decision making.

Conclusion

To date the oncologic care system has not fully incorporated into community health care services. In addition, family members, and caregivers knowledge regarding the oncologic care, and process of the cancer is deprived. The findings of this study showed that family caregivers are not knowledgeable about palliative care. The lack of education and experience, as well as some cultural limitations, may have contributed to the caregiver's low level of knowledge about palliative care.

Recommendation

These findings suggest that caregivers' information about palliative care can be improved by establishing specific palliative care educational program to focus on end-of-life care. The majority of the caregivers requested to understand the process, and the progression of the diseases. This can be achieved through a specific educational program about palliative, and end of life care. A health care institution requires incorporation of palliative and end-of-life care into oncologic care in Kurdistan region.

Ethical Consideration:

The Ethics and scientific review committee of the School of nursing at Raparin University in Kurdistan region/Iraq approved the study.

this study was founded that even caregivers have burden and emotional problem but some caregivers reported a positive emotion they said we are appreciate time together, brought the whole family closer, grating sense of connectedness, felling very good about doing it. It was (15.5%, 26%, 30.5%, 35%) respectively, as shown in table (5).

Kim et al (2007) were supported our findings they reported that caring of cancer patients that families bound together during the illness, they learned a lot experience the caregiving as meaningful, purposeful and satisfying also reported that caregiving as positive for their self-esteem.

The primary source of support for patients with cancer are family caregivers and the first respond to changes in the patient situation throughout each phase of cancer, the sample study provided a great deal of clinical care they help patients and try to manage symptom such as nausea, vomiting, fatigue or pain.

Based on Dobratzet al and Fainsinger et al (1999), Pain is the symptom commonly experienced by patients receiving palliative care, our study founded (62.5%) have pain. Present in table (6).

Table 6: **Burden related to the responsibility and impact on daily life.**

Burden related to the responsibility and impact on daily life.	Frequency	Percentage
Assisting with mobility	98	49%
Assisting changing dressing	102	51%
Assisting change dipper, Give bath	88	44%
Difficulty in Managing Patients Symptoms		
▪ Frequent Urination	75	37.5%
▪ Pain	125	62.5%
▪ Fever	58	29%
▪ Difficulty Breathing	45	22.5%
▪ Diarrhea	77	38.5%
▪ Constipation	55	27.%
▪ Nausea	88	44%
▪ Vomiting	68	34%

Education for patient and family is the foundation for good pain control and can be the responsibility of both physician and nurse, the concept of regular medication dosing for regular pain control can be taught. Family caregivers are such assist the patients without any training to control all symptoms so as burden and impact of daily life.

The impact of constancy of care for physical needs was exacerbated by continual lack of sleep if patients needed care during night.

According to Vitalano et al and Haelyin (2000) in their study say, Stress may have negative effect on the function of the immune system, blood pressure, and lipid profile of caregivers and high level of stress in older adult's spousal caregivers may be a risk factor for death.

Table 4: Emotional problem and reactions of Caregivers

Emotional problem and reactions	Frequency	Percentage
Anxiety for my own health	78	39%
Not wish to leave the patient	92	46%
Always worry	150	75%
Possibility of getting cancer (Fear)	50	25%
Fear from losing the patient	95	47.5%
Fear of recurrence of the cancer	82	41%
Fear of the metastasis	69	34.5%
Hopelessness	79	39.5%
Feel upset (Anger confused)	64	32%
Feeling inadequacy (Wish to do more)	97	48.5%

Table (4) concentrated that 39% of caregivers have anxiety of their own health, 47.5% fear of losing the patient and 48.5% fell of inadequacy or wishing to do more. Lamert et al in 2012 founded that more than one third of caregivers reported borderline or clinical level of anxiety even %17 reported of clinical depression also Price et al. (2010) founded that significantly higher prevalence of clinical anxiety and depression among caregivers compared with the patients rate and community norms.

Caregivers experience anxiety most commonly from fear of losing the patient; they could have difficult expressing these fears to others.

In addition to caring the person with cancer also should care of children or aging parents these caregivers often felt stretched in many directions at once, they worry about the patient that reported in this study it was (%75), when they are not with him or her and they worry about other family member when they are with the patient.

As a result they try to do it all at work, at home, and with the patient, our study showed that (48.5%) felling inadequacy and they wish to do more.

Table 5: Positive Emotional Experience of Caregiver

Positive Emotional Experience of Caregiver	F	Percentage
Appreciate the time together	32	15.5%
Brought the Whole Family Closer	52	26%
Greater Sense of Connectedness	61	30.5%
Feeling very good about doing it	70	35%

Caring is a complex process that has both beneficial and costs, positive and beneficial aspect of caring with consequence for interpersonal relationship between patient and caregivers,

Table 2: Family Caregivers information regarding cancer

Family Caregivers information regarding Cancer	Know	Don't Know	Uncertain
	F (%)	F (%)	F (%)
Have you heard of cancer	165 (82.5%)	35 (17.5%)	0 (0%)
Is it common in this environment	155 (77.5%)	35 (17.5%)	10 (5%)
Can be detected early?	20 (10%)	57 (28.5%)	123 (61.5%)
Can early detection improve chance of survival	102 (51%)	72 (36%)	26 (13%)
Do you have family history with cancer	23 (11.5%)	123 (61.5%)	54 (27%)
Is cancer can be treated	102 (51%)	72 (36%)	28 (14%)

More than two third (82.5%) of caregivers had heard about cancer, as shown in table (2), but almost all they do not have satisfactory information about of cancer and burdens of cancers' patient. 51% of them believe that cancer is treated. Knowledge is one of the most essential, and magic keys for caregivers, who take care of cancer patients. Specifically, in the alleviating and minimizing of symptoms that had developed from side effect of chemotherapy and physical care in particular at home.

In the studies which were conducted by Aslan, et al.(2006), Beaver and Witham, (2007) asserted that family caregivers described not knowing what their information needs where until a crisis occurred when information was not provided by clinicians, family caregivers felt frustrated and helpless.

Table3: Impact of physical health on caregivers

Impact on physical health	Frequency	Percentage
Tiredness and fatigue	131	65.5%
Back neck and shoulder problem	86	43%
Blood pressure and heart problem	37	18.5%
Digestion and bowel problem	38	19%
Lack of sleep	51	25.5%

Caregivers are exposed to a considerable burden as a result of the many responsibilities they handle for long period. Care is often a difficult, disruptive impact on physical health. This study is discovered that the most prevalent physical problems reported by caregivers as present in table (3) including Tiredness and fatigue (65.5%), back, neck and shoulder problem (43%), blood pressure and heart problem (18.5%), digestive and bowel problem (19%), lack of sleep (25.5%), which is very similar to the Stenberg, et al.(2010) study. In which the common physical problem of caregivers include tiredness and exhaustion (54.5%), leg and foot problem (4.6%), heart problem (12.6%) and arthritis (10%). Except of the digestive and sleep problem. It is believed that fatigue and exhaustion resulting in decrease ability to concentrate and decrease motivation. While, back and leg pain caused by heavy lifting with the further physical strain when the patient was incontinence of urine and feces due to increase amount of washing.

Table 1: Socio-demographic characteristic of Caregivers

Socio-demographic characteristics of caregivers	Frequency	Percentage
Age groups		
≥20	54	27%
21-30	57	28.5%
31-40	41	20.5%
≤ 41	48	24%
Total	200	100%
Gender		
Male	118	59%
Female	82	41%
Total	200	100%
Occupation		
Employee	72	36%
Self emplye	65	32.5%
Jobless	45	22.5%
Retirement	18	9%
Total	200	100%
Level of education		
Illiterate	40	20%
Primary school	49	24.5%
Secondary school	59	29.5%
Institute	37	18.5%
College and Post-graduated	15	7.5%
Total	200	100%
Marital status		
Single	75	37.5%
Married	95	47.5%
Divorce	7	3.5%
Widowed	23	11.5%
Total	200	100%

According to research center in the UK 2012, over half (53%) of all cancers are diagnosed in adult age (50-74) year.

Care giving can involve administrating medications manage side effect, providing nutrition, equipment care example infusion pump (intravenous), managing of activities the patients has forgone because of illness. Caregiver may also have to accompany patients on frequent clinic visits for treatment as well as for the management of adverse events, patients may require care for long time and in many cases caregiving ends with the death of loved one, which is followed by the stress of bereavement (Moore et al., 2004).

Several studies reported that family caregiver experience social and emotional problem in addition to caring of person with cancer also care of children they worry about the patient when they are not with him or her as a result they try to do it all at work at home and with the patient (Coristren et al, 2003).

Methodology

Study design and population

A descriptive cross-sectional study Quantitative design was conducted to assess the knowledge of caregivers or family members of the patients who were diagnosed with cancer.

One of the caregivers from family member who had been designated as caregiver of the patient that had cancer was interviewed.

Data Collection and Setting

Family caregivers of those patients who had received chemotherapy from the Hewa Hospital were identified through visiting them during they received oncologic care from Hewa Hospital. It is located at Province of Sulaimania, in Kurdistan Region/Iraq. It is publicly funded agency that is mandated to provide an oncologic care services. Formally, Caregivers asked to participate in the study, those who were wishing to participate then interviewed, and the questionnaire filled out. The data was collected from February 2nd2015 to April 10th 2015. No follow-up occurred to non-responders.

The Family Caregivers Questionnaire (FCQ) was created and used to obtain caregivers' information regarding cancer, and it is impact on those who provided care to the terminally ill patients with cancer. This instrument consists of 6 main sections, which is contained 15 items.

Data analysis

Frequencies and percentage were used to describe caregiver demographic characteristics. They were also used to describe caregiver reports on each question that are provided in the questionnaire. Descriptive analyses were conducted on all responses by using (SPSS V20).

Result and Discussion:

Two hundred caregivers participate in this study from these 118 were male and 82 were female; the highest percentage of caregivers (28.5%) were at age (21-30) years, most of them were married (47.5%), most of them level of education were secondary school (29.5%), Employee occupation of caregiver were (36%). As it is illustrated in the (Table 1)

Family Caregivers' information and burdens regarding patients with cancer

Khalat K.Faris

Erbil Polytechnic University

Koya Technical Institute

Kochr A. Mahmood

Ribwar A. Mohammed

University of Raparin

School of Nursing

Abstract:

Background:

A patient diagnosed with cancer may have significant impact not only on them self's, and health care providers but also on their family members. Family caregivers are often the primary source of social and emotional support for patients. In addition, they have a major role in helping the patient to manage their health problem that faced during receiving palliative care.

Objective: The main objective of this study was to determine the information of Family Caregivers for patient with cancer, and Palliative Care, to describe socio demographic data and to find out the relationship of information with some socio demographic data.

Method: A cross-sectional descriptive study was done. Family Caregivers Questionnaire (FCQ); which was created based on the review of literature, and health care needs context. The total number of interviewed caregivers was 200.

Results: 82.5% of caregivers only heard about cancer without having sufficient information about it, (51%) of them thought that cancer could be treated. Tiredness and fatigue were the most physical problem faced to the caregiver, which was (65.5%). In addition, (75%) of the participant was complaining of worry about the progress of the disease. Furthermore, pain was also the most difficult burden of cancer patient, which faced to them, was about (62.5%), and there was significant association between age, level of education with information of caregivers about cancer.

Conclusion: The findings of this study showed that family caregivers are not knowledgeable about cancer and palliative care. The lack of education and experience may have contributed to the caregiver's low level of knowledge cancer and palliative care.

Background:

Cancer is a major disorder which affects many people directly or indirectly, the course of cancer is shifting from an acute disease with a prompt outcome usually death due to chronic disease with long term treatment (Rob et al, 2000).

A diagnosis of cancer has a significant impact not only on the patients, but also on their family members. Family caregivers are often the primary source of social and emotional support for patients and play a major role in how well patients manage their illness (Bultz et al., 2009; Zobra et al., 2000).

Cancer is a challenge for patients, family caregivers and the health care system. The incidence of cancer is increasing from year to year duo to better diagnosis, an ageing population, and long life expectancy (WHO, 2013).

پوخته

کاریگه‌رییه لاهه‌کییه‌کانی چاکبوونه‌وهی برینی برینه‌وهی قاچ، له شاری به‌غدادئه‌م توژیینه‌وهیه، توژیینه‌وهیه‌گی زانستی وه‌سفییه له‌سه‌ر بنه‌مای چه‌ندایه‌تی، له نه‌خوشخانه‌ی فی‌رکاریی به‌غدادو نه‌خوشخانه‌ی فی‌رکاری که‌رامه له شاری به‌غداد له ماوه‌ی شوباتی ۲۰۱۴ و بۆ ته‌موزی ۲۰۱۵، کراوه.

نامانجی ئەم توژیینه‌وهیه، هه‌سه‌نگاندنی ئەو کاریگه‌رییه لاهه‌کییه‌یه که له چاکبوونه‌وهی برینی برینی قاچی نه‌خوش ده‌که‌ونه‌وه، له شاری به‌غداد، هه‌روه‌ها بۆ دیاریکردنی تایبه‌تمه‌ندییه دیموگرافییه‌کانی سمپلی توژیینه‌وه‌که‌یه وهک (ته‌مه‌ن، په‌گه‌ز، ناستی رۆشن‌بیری، داها‌تی مانگانه، پیشه‌و، دیاریکردنی ناستی ئەو برین و لیکه‌وتانه‌یه که له برینه‌وهی قاچی نه‌خوشه‌کان ده‌که‌ونه‌وه.

بۆ گه‌یشتن به نامانجه‌کانی توژیینه‌وه‌که، سمپلیکی مه‌به‌ستدارانه‌ی نا نه‌گه‌رانه ده‌ست‌نیشان‌کراوه، که له (۵۷) نه‌خوش پیکدی‌ت، له‌و نه‌خوشانه‌ی که دو‌چار ی برینی دوا‌ی برینه‌وهی قاچیان بوون. به‌مه‌به‌ستی کۆکردنه‌وهی زانیارییه‌کان فۆرمیکی زانیاریمان دیاریکردوو و له سێ بره‌گه پیکدی‌ت و باب‌ه‌ته‌کانی: تایبه‌تمه‌ندییه دیموگرافییه‌کانی نه‌خوشه‌کان و زانیاری په‌یوه‌ست به قاچ و ئەو کاریگه‌رییه لاهه‌کییه‌یه له برینه‌وهی قاچ ده‌که‌ونه‌وه، له خۆ ده‌گرت. ئەم فۆرمه خراوته به‌ر ده‌ستی (۸) شاره‌زا بۆ دلناییی له‌ راستی. به‌به‌کاره‌ینانی لیکۆلینه‌وهی به‌لگه‌یی به‌ میتۆدی تاقیکردنه‌وه و دووباره تاقیکردنه‌وه (test and re-test) و به‌کاره‌ینانی (هاوکۆله‌ی هاوپه‌یوه‌ندی پیرسون) دیاریکراوه، (۲= 82) نه‌گۆری دیاری کرا، هه‌روه‌ها میتۆدی دیدارو چاوپیکه‌وتنی که‌سیی راسته‌وخۆیش له‌گه‌ل سمپلی توژیینه‌وه‌که‌دا په‌یوه‌کراوه. دواتر زانیارییه‌کان کۆکراونه‌وه به‌به‌کاره‌ینانی شیکاری وه‌سفی و شیکاری رینوینی شیکراونه‌ته‌وه. له‌دوا‌ی شیکردنه‌وهی زانیارییه‌کان توژیینه‌وه‌که گه‌یشتۆته ئەوه‌ی که سمپلی توژیینه‌وه‌که دو‌چار ی نازارو سوربوونه‌وه ده‌بن، زۆربه‌ی زۆری ئەم حاله‌تانه‌یش له لاقه‌کاندا بۆ بوونی نه‌خوشی شه‌کره لای ئەم نه‌خوشانه ده‌گه‌رینه‌وه، هه‌روه‌ک ئەوه ده‌رده‌که‌وت له‌م توژیینه‌وه‌دا که زۆربه‌ی برینه‌وه‌کان سه‌روی جوگمه‌ی ئەژنۆ ده‌گرتیه‌وه. توژیینه‌وه‌که چه‌ند راسپاردیه‌ک ده‌خاته‌روو له‌وانه، دانانی پرۆگرامیکی هۆشیارکردنه‌وه بۆ نه‌خوشه‌کان و ئەوانه‌ی چاودێریان ده‌که‌ن له‌باره‌ی بایه‌خ‌دان به‌ شوینه‌ بره‌وه‌که‌و چۆنیتی پاک‌کردنه‌وه‌و جو‌ری خواردن و شیوازی چاره‌سه‌رکردنی نه‌خوشه‌که، لیکۆلینه‌وه‌که ئەوه‌ش ده‌خا‌وا‌یت که لیکۆلینه‌وه‌یه‌گی تری زانستی تایبه‌ت بکری‌ت به‌ چۆنیتی کۆنترۆلکردنی هه‌ورکردن له نه‌خوشخانه‌کاندا.

الخلاصة:

اجريت دراسة وصفية مقطعية ذات تصميم كمي في مستشفى بغداد التعليمي ومستشفى الكرامة التعليمي في مدينة بغداد للمدة من شباط ۲۰۱۴ لغاية تموز ۲۰۱۵.

تهدف الدراسة الى تقييم المضاعفات المصاحبة لالتئام جروح بتر الأطراف الأسفل في مدينة بغداد، لتحديد الصفات الديموغرافية لعينة البحث مثل (العمر، الجنس، المستوى الثقافي، الدخل الشهري، وكذلك المهنة) ولتحديد مستويات بتر الطرف الأسفل لعينة الدراسة. ولتحقيق اهداف الدراسة اختيرت عينة غرضيه غير احتمالية مكونة من (۵۷) مريضاً ممن يعانون من مضاعفات في جروح جدعة الطرف الأسفل. ولغرض جمع المعلومات صممت استبانة مكونة من (۳) اجزاء شملت الخصائص الديموغرافية لعينة البحث ومعلومات عن البتر وكذلك بعض المضاعفات التي تصاحب البتر. عرضت الاستبانة على (۸) خبراء لتحديد الصدق. وحدد الثبات باستخدام معامل بيرسون وبطريقة الاختبار واعادة الاختبار، وكان (۲= ۸۲) وبطريقة المقابلة الشخصية مع عينة البحث جمعت المعلومات وقد حلت باستخدام التحليل الوصفي كذلك التحليل الاستنتاجي ومن خلال التحليل بينت الدراسة ان مرضى البتر يعانون من ألم واحمرار في الجدعة وان اغلب البتر في عينة البحث سببه مرض السكر كذلك بينت الدراسة ان اغلب البتر هو فوق مفصل الركبة. هذا واوصت الدراسة بتخصيص برنامج تثقيفي للمرضى والقائمين على الرعاية بهم حول العناية بالجدعة من حيث التعقيم والتغذية والعلاج، كذلك اوصت الدراسة ببحوث اخرى نوعية حول السيطرة على المضاعفات المصاحبة لالتهابات جروح الطرف الاسفل.

- 13- Harker, J.; (2006), "Wound Healing Complications Associated with the Lower Limb Amputation" Available from <http://www.worldwounds.com> .
- 14- Global Lower Extremity Amputation Study Group, (2000) Epidemiology of lower extremity amputation in cancers in Europe, North America and East Asia. *Br J Surg*; 87(3): 328-37.
- 15- Almutairi, M. A., Said, S. M., and Zainuddin, H., (2013). Predictors Poor Glycemic Control among Type Two Diabetic Patients. *American J of Med and Med Sci*.
- 16- Datta D. Amputation, rehabilitation and prosthetic developments. In: Beard JD, Gaines PA, editors. (2001), *Vascular and Endovascular Surgery*. Second edition. London: WB Saunders,
- 17- Stringfellow SC, Cooper PJ. (2000), above the knee amputation wound which dehisced following surgery. *Br J Nurs*; 9(12): S30-2, S34, and S36.
- 18- Donohue S, Sutton-Woods P. (2001), Lower limb amputation. In: Murray S, editor. *Vascular Disease. NURSING and MANAGEMENT*. London: Whurr Publishers.
- 19- Ellis K. (2002) A reviews of amputation, phantom pain and nursing responsibilities. *Br J Nurs*; 11(3): 155-7, 160-3.
- 20- Hill A. (1999), Phantom limb pain: a review of the literature on attributes and potential mechanisms. *J Pain Symptom MANAGES*; 17(2): 125-42.

The study concludes that most of the study sample was elderly married male with insufficient monthly income; their job was retired, and house wives. The majority of their level of amputation was above knee joint. Also the present study revealed that the majority of the study sample was experience diabetes mellitus, redness of the skin surrounding the wound of the stump, severe pain on touched or move of the stump and coldness of the stump, which get a high significant level of severity.

Recommendations:

- 1- Preparation of an educational program for amputee's patients about special care regarding diet, medication and family caregiver.
- 2- Nurses have to using sterile technique during dressing to avoid inflammation of the stump.
- 3- Improvement of education about self-care knowledge and practices about causes, prevention, outcomes and control of diabetes through media.
- 4- Conducting qualitative research to gain deeper insight in to each part of care especially focusing on infection control in the Hospitals.

References:

- 1- Sommers, M Johnson, S and Beery, T.; (2007), *Disease and Disorder a nursing Therapeutics Manual*, 3thed, United Stats: F.A Davis, P.438.
- 2- Kalapatapu, V.; (2015), *Lower extremity amputation*, Available from <http://www.uptodate.com/contents/lower-extremity-amputation>.
- 3- Brunner, L and Suddarth D.; (2008), *Text book of medical surgical nursing* 7th ed, Philadelphia. Lippincott, pp. 2103, 2108.
- 4- Cerveira, J.; (2003), "Methicillin-resistant Staphylococcus aureus infection does not adversely affect clinical outcome of lower extremity amputations", *Anatomy and surgery*, 17 (1), p.80.
- 5- Burke, B.; (2007), "Deep vein thrombosis after lower limb amputation 'American Journal of physical Medicine and Rehabilitation, 79 (2), p. 145.
- 6- Gibson, J.; (2001), "Lower limb amputation" *Nursing standards*, 15 (28), pp. 47-52.
- 7- Gupta, S.; (2002), "Postoperative wound blistering: is there a link with dressing usage" *Journal Wound Care*, 11 (7), p. 271.
- 8- Jensen, T, and Nikolaisen, L (1999).; *Textbook of pain*, 4th ed, Edinburgh: Churchill Livingstone, p.34.
- 9- Ray, R (2000), " complications of lower extremity amputations" *Topics Emergency Medicine*, 22 (3), pp.35-42.
- 10- Stringfellow, S, and Cooper, P.; (2000), "Above the knee amputation wound which dehiscd following surgery" *British Journal Nursing*, 9 (12), pp. 30-36.
- 11- Jester, R.; (2000), " One hospital study of the effect of wound dressings and other related factors on skin blistering following total hip and knee arthroplasty" *Journal orthopedic Nursing*, 4 (2), p.71.
- 12- White, S.; (2001), "Lower limb amputation and grade of surgeon" *British Journal Nursing*, 84 (4), P. 509.

Discussion

Throughout the course of data analysis, table (1) revealed that the most of the study sample was on male (63.15%), with age 60 years and older (56%), this finding is come along with the Global Lower Extremity Amputation Study Group who stated that The incidence of amputation is higher in smokers, rises steeply with age, with most amputations occurring in patients aged more than 60 years, and is higher in men than women (**Global Lower Extremity Amputation Study Group, 2000**). Almost half of the study sample was illiterate (40.35%) and more than the half (52.6%) of them retired suffer from insufficient monthly income. It is a fact that illiterate person is more liable to get diabetes than the educated one which is the main reason lead to amputation. Educated persons are able to get benefit from the resources that are available compared to illiterate patients. Also, they are more likely to have good self-care knowledge and practices, because stronger problem-solving and coping capacities arising from educational experience (**Almutairi, et al., 2013**). Actually, it has been found that amputees patients need special care regarding diet, medication, mobility, and most of patients are retired or not working because of their health condition. Limited family income is a problem faced by many patients that adversely affects their disease outcomes and ability to self-manage their illness (von Goeler *et al*, 2003). Regarding to the level of amputation, the present study showed that the majority of level of amputation was above knee joint (61.4%), (Table 3). Amputation is performed at a number of different levels, determining the ideal level of amputation for a patient depends on a number of factors. A holistic assessment considers factors such as healing potential, rehabilitation potential, prosthetic considerations, the patient's own wishes, and discharge arrangements. (**Datta, D., Amputation, rehabilitation and prosthetic developments. In: Beard JD, Gaines PA, editors. 2001**). The present study revealed that the redness of the skin surrounding the wound of the stump, the severe pain on touched or move of the stump and coldness of the stump, get a high significant level of severity (table 4).

This finding is in agreement with Stringfellow, et al, who mentioned that wound infection can be problematic, resulting in swelling, pain, pus formation, erythema, heat, sometimes accompanied by fever, leading in severe cases to septicemia, and breakdown of the suture line (**Stringfellow and Cooper, 2000**). In the context of lower limb amputation wounds, pain is a significant problem. It is thought that pain experienced after an amputation (**Donohue, et al., 2001**). Amputees can experience two different types of pain: incisional stump pain and phantom pain. Stump pain is localized to the area immediately around the stump and the amputation scar (**Ellis, 2002**) And Phantom pain is a common problem, affecting between 8% and 10% of patients (**Hill, 1999**).

On the other hand **Ray, (2000)** stated that skin of the stump clinically observed as dusky skin changes, mottled/ purple discoloration, or cyanosis of the skin at the incision line. The latter is often cold and very painful.

The finding of the present study revealed that the study sample experience diabetic foot with highly severity (table 4). This finding was supported by (Dormandy, et al., 2001), who found that approximately 85-90% of lower limb amputations in the developed world are caused by peripheral vascular disease, with the remaining amputations caused by infection secondary to diabetic foot ulceration (**Donohue, et al., 2001**). Wounds associated with amputation of the lower extremity continue to be a challenge.

Conclusion:

9.	Do you consume proper nutrition	28	49	12	21	17	29.8	57	2.2	.755	M
Stump pain and Phantom pain											
10.	Stump pain	31	54.4	11	19.3	15	26.3	57	2.3	.802	M
11.	Tingling in the stump	28	49	13	22.8	16	28	57	2.2	.789	M
12.	Numbness in the stump	22	38.6	7	12.3	28	49	57	1.9	.772	M
13.	Itching in the phantom foot	13	22.8	9	15.8	35	61.4	57	1.6	.742	L
14.	Burning and squeezing (pressing pain).	22	38.6	13	22.8	22	38.6	57	2.0	.791	M
Tissue Necrosis											
15.	Dusky skin changes.	8	14	1	1.8	48	84.2	57	1.3	.872	L
16.	Mottled/purple discoloration.	13	22.8	4	7	40	70.2	57	1.5	.851	L
17.	Dry gangrene.	3	5.3	2	3.5	52	91.2	57	1.1	.885	L
18.	Wet gangrene.	5	8.8	0	00	52	91.2	57	1.2	.913	L
19.	Sloughed tissue.	6	10.5	2	3.5	49	86	57	1.3	.862	L
20.	Cold and painful stump.	34	59.6	10	15.8	13	24.6	57	2.4	.833	H
Hematoma											
21.	Swelling on the stump	18	31.6	3	5.3	36	63.1	57	1.7	.805	M
22.	Hematoma formation under the suture line causing tension.	13	22.8	2	3.5	42	73.7	57	1.5	.690	L
23.	Edema surrounded the stump	9	15.8	4	7	44	77.2	57	1.4	.756	L
24.	Blood drainage from the stump	5	8.8	4	7	48	84.2	57	1.2	.731	L
Wound and skin breakdown											
25.	The area surrounded the wound is sensitive.	23	40.4	8	14	26	45.6	57	1.9	.782	M
26.	The area surrounded the wound is painful.	33	57.9	8	14	16	28	57	2.3	.776	M
27.	There is pus drainage from the stump.	5	8.8	2	3.5	50	87.7	57	1.2	.734	L
28.	Blistering surrounded the wound.	9	15.8	1	1.8	47	82.5	57	1.3	.708	L

This table reveals that the mean of scores is highly significant on items (2, 3, 7, and 20), and moderate significant on items (1, 6, 8, 9, 10, 11, 12, 14, 21, 25, and 26), while low significant on the remaining items.

Table (3): Level of amputation of the study sample:

No.	Level of amputation	F	%
1.	Above Knee joint	35	61.4
2.	Below Knee joint	4	7
3.	Syme (modified disarticulation of the ankle)	2	3.5
4.	Toe	9	15.8
5.	Foot (Amputation of part of the foot and toes)	7	12.3
Total		57	100

This table reveals that the highest level of amputation was Above Knee joint (61.4).

Table (4): Mean of score and severity of the study sample by their Potential wound healing complication associated with amputation.

No	Scale Complication	Always (3)		Sometimes (2)		Never (1)		Total	M.S	Std. Deviation	Severity
		F	%	F	%	F	%				
		Infection									
1.	Experience fever	12	21	36	63.1	9	15.8	57	2.0	.783	M
2.	The skin of wound surrounding the stump is red color	37	64.9	12	21	8	14	57	2.5	.796	H
3.	Severe pain on touched or move.	33	57.9	16	28	8	14	57	2.4	.818	H
4.	Pus drainage from the healing spot	9	15.8	11	19.3	37	64.9	57	1.5	.838	L
5.	Bad odor from the wound	13	22.8	5	8.8	39	68.4	57	1.5	.830	L
Delayed healing											
6.	Do you smoke	18	31.6	3	5.3	36	63.1	57	1.7	.885	M
7.	Do you experience diabetic foot	42	73.7	0	00	15	26.3	57	2.5	.907	H
8.	Deep vein thrombosis	37	64.9	2	3.5	18	31.6	57	2.3	.701	M

The levels of severity of items of each sub item were determined as following: Low Level = (1-1.66), Moderate Level = (1.67-2.32); and high level = (2.33-3)

Results

Table (2): Distribution of the study sample by their Sociodemographic characteristics.

Age (Years)	F	%
Less than 20 years	1	1.75
20 - 29	3	5.26
30 - 39	2	3.5
40 - 49	7	12.28
50 - 59	12	21
60 years and older	32	56
Total	57	100
Gender	F	%
Male	36	63.15
Female	21	36.85
Total	57	100
Level of education	F	%
Illiterate	23	40.35
Read and write	13	22.8
Primary school graduate	11	19.3
Intermediate school graduate	6	10.52
High school graduate	1	1.75
Institute graduate	0	00
College & Post Graduate	3	5.26
Total	57	100
Monthly income	F	%
Sufficient	5	8.8
Barely Sufficient	22	38.6
Insufficient	30	52.6
Total	57	100
Occupation	F	%
Government employee	3	5.26
Self-employed	12	21
Retired	18	31.6
House wife	17	29.9
Out of work (jobless)	7	12.3
Total	57	100

This table reveals that the highest of the sample were illiterate male on age 60 years and older, with insufficient monthly income, job of them was house wives and retired (29.9% and 31.6%) respectively.

pathologies. Wound healing outcomes for amputees can be improved through multidisciplinary teams working together, such healthcare professionals need to be equipped with the appropriate knowledge and skills in wound management to meet the needs of this vulnerable patient. (Harker, 2006)

Patients and methods:

This is a descriptive (cross sectional) study; Quantitative design was conducted in the Baghdad Teaching Hospital and Al- Karama Teaching Hospital in Baghdad City, the aim of the study is to assess the complications which are associated the lower limb amputation in Baghdad City, to describe some of the Sociodemographic characteristics of the study sample such as (Age, Gender, level of education, monthly income, and occupation), and to determine the levels of lower limb amputation of the study sample.

The study was carried out during the period of February 2014 up to July 2015.

A non-Probability purposive sample of (57) patients who are suffer from wound healing complication of lower limb stump.

The criteria of the sample involved Adult patients (Males and females) who are experience complications of lower limb amputation at Baghdad and Al- Karama Teaching Hospitals.

Table (1): Distribution of the study sample by their setting:

Setting	Male	Female	Total
Baghdad Teaching Hospital	11	7	18
Al- Karama Teaching Hospital	25	14	39
Total	36	21	57

For the purpose of data collection, a questionnaire was constructed and contains of (3) parts which include the socio-demographic data, information about amputation, and the complications which are associated with the wound healing of lower limb stump, these parts include (16) items. The content validity of the questionnaire was determined through a panel of (8) experts. Reliability of the instrument was determined through the test and (re-test) approach, ($r=82$).

The data were collected through the utilization of constructed questionnaire, interview technique with the patients, and the data were organized and coded into computer files by using the Statistical Package for Social Science (SPSS) (V.20)

Data were analyzed through the application of the following statistical data analysis approach:

1. Descriptive Statistics / This approach were applied through the measurement of the following:

- a. Frequencies (F)
- b. Percentages (%)

2- Inferential Statistical.

This approach was applied through the measurement of the following

- a- Cronbach alpha correlation coefficient was employed for the determination of the instrument reliability
- b- Means of score

Keywords: Wound, Complication, Amputation.

Introduction:

Amputation is the surgical severing of any body part. Amputation of the lower limb can be surgical (therapeutic) or traumatic (emergencies resulting from injury), it is either open (guillotine) or closed (flap) (**Sommers, et al., 2007**). Amputation is performed to remove ischemic, infected, necrotic tissue or locally unrespectable tumor, and at times, is a life-saving procedure (**Kalapatapu, 2015**).

Complication that may occur with amputation includes hemorrhage, infection, skin breakdown, phantom limb pain, bleeding, delayed healing, hematoma, and necrosis. The risk for infection increases with contaminated wounds after traumatic amputation. (**Brunner and Suddarth, 2008**). Infection can pose serious complications for the amputee. However, studies have demonstrated that in those patients specifically undergoing lower extremity amputation (**Carreira, 2003**).

Other factor can influence healing include uncontrolled diabetes mellitus, chronic respiratory disorders. It is a particular risk in order clients who more likely to have chronic disease such as peripheral vascular disease, smoking also are risk factors for delayed healing (**Burke, 2007**).

In context of limb amputation wound, pain is a significant problem. It is thought that pain experienced after an amputation may scare and confuse patients (**Gibson, 2001**). Amputees can experience two different types of pain: incisional stump pain and phantom pain (**Gupta, 2002**).

Stump pain is localized to the area immediately around the stump and the amputation scar and is described by patients as 'pressing', 'throbbing', 'burning', and 'squeezing'. While phantom pain is a common problem, affecting between 8% and 10% of patients, and is usually reported during the immediate postoperative period but can persist for up to two years. Development of tissue necrosis due to poor tissue perfusion. The tissue essentially becomes non-viable and can be clinically observed as dusky skin changes (**Jensen and Nikolaisen, 1999**).

Mottled/purple discoloration, dry gangrene, wet gangrene or sloughy tissue. Such discoloration or cyanosis of the skin at the incision line can result in wound breakdown soon after surgery or even skin necrosis in the non-viable areas several weeks later (**Ray, 2000**).

A haematoma is a localized collection of blood which can form in an organ, space or tissue. It acts as a focus for infection and can create dead space, weakening the suture line. And thus increasing tension in the wound, in most cases they drain on their own, without the need for surgical intervention, however large amounts of clotted blood may warrant prompt surgical debridement, wound with no drainage may be at risk of haematoma formation under the suture line, causing tension and edema at the wound site, as well as providing ideal conditions for bacterial growth (**Stringfellow, and Cooper, 2000**), after amputation the skin can experience a number of problems involving the skin surrounding the wound. Skin breakdown, blistering can occur, the epidermis is separated from the dermis as a result of repeated friction to the skin (**Jester, 2000**).

Wound healing complications associated with the stump of an amputee are important because in some cases these determine a patient's ability to walk with prosthetic limb (**White, 2001**).

Wound associated with amputation of lower extremity continues to be a challenge. Patients who endure such wounds are often in poor health, with coexisting medical

Wound Healing Complications Associated with the Lower Limb Amputation in
Baghdad City

Assistant Professor Dr. Samir Y. Lafi

University of Raparin

School of Nursing

Nursing Dept

Abstract:

A descriptive (cross sectional) study, quantitative design, was carried out at Baghdad Teaching Hospital and Al- Karama Teaching Hospital for the period of February 2014 up to July 2015.

(Non-Probability) purposive sample of (57) patients who are suffer from wound healing complication of lower limb stump. The study objectives are to assess the complications which are associated the lower limb amputation in Baghdad City, to describe the Sociodemographic characteristics of the study sample such as (Age, Gender, level of education, monthly income, and occupation), and to determine the levels of lower limb amputation of the study sample.

The data were collected through the use of constructed questionnaire, which consisted of (3) parts which include the socio-demographic data of the study sample, information about amputation, and the complications which are associated with the wound healing of lower limb stump. The content validity of the instrument was established through penal of (8) experts. Reliability of the instrument was determined through the use of stability reliability, test and re-test approach, ($r=82$).

Data was collected by interview technique using the questionnaire formal and data was analyzed by application of descriptive and inferential statistical method.

The results of the study indicate that the study sample experience pain and redness of the stump and the main cause of amputation was diabetes mellitus, and the most level of amputation was above knee joint. The study recommended Preparation of an educational program for amputee's patients about special care regarding diet, medication and family caregiver. And conducting qualitative research to gain deeper insight in to each part of care especially focusing on the complication associated with the lower limb infection.

Kurdistan Regional Government
Ministry of Higher Education & Scientific
Research
University of Raparin



ISSN 2410 - 1036

JOURNAL OF RAPARIN UNIVERSITY

An academic journal published by Raparin University

مجلة
جامعة راپه رين
مجلة أكاديمية تصدرها جامعة راپه رين

VOL.3 NO.6

2016